

## IK2550BNR Combiné



### Évitez que vos ingrédients sèchent dans le réfrigérateur grâce au système No Frost TwinTech

Le système No Frost TwinTech offre des niveaux de température et d'humidité stables pour garder vos aliments frais plus longtemps. Il permet d'éviter que les ingrédients sèchent et il préserve leurs saveurs et leur texture.

### Gardez une température constante dans le réfrigérateur grâce à la technologie DynamicAir

La température reste stable partout dans ce réfrigérateur grâce à la technologie DynamicAir. Un flux d'air constant maintient la température dans l'ensemble du réfrigérateur pour conserver la fraîcheur de vos ingrédients.

### Stockez vos légumes dans les meilleures conditions à l'aide du contrôle de l'humidité

Prolongez la conservation de vos légumes dans ce tiroir en gérant le niveau d'humidité. Fermez les aérations pour créer un environnement parfait pour les herbes et les légumes verts. Ouvrez les aérations pour assurer un stockage optimal des fruits.

### Avantage

- Contrôlez de façon précise les conditions de votre réfrigérateur sans effort grâce au panneau de commande tactile
- Conservez les saveurs grâce à la fonction de congélation rapide Frostmatic
- Réorganisez l'intérieur de votre réfrigérateur de la façon que vous le souhaitez grâce à la FlexiShelf

#### Caractéristiques

- Classes énergétiques A+++
- Excellente efficacité énergétique
- Commande électronique à touches sensibles
- Affichage digital de la température
- Portes avec mécanisme de fermeture Soft Closing
- Compartiments de réfrigération et de congélation à réglage séparé de la température
- Compartiment de congélation avec technologie FrostFree, sans dégivrage
- Alarme optique et acoustique de température
- Alarme porte ouverte: optique, sonore
- Réfrigération rapide / Action Cool
- Touche de congélation rapide avec remise automatique à l'état initial
- TwinTech: 2 circuits de refroidissement séparés, un pour la réfrigération et un pour la congélation
- Compartiment de réfrigération avec fonction mise en marche/arrêt individuelle
- Refroidissement dynamique FreeStore par ventilation forcée
- Dégivrage automatique du réfrigérateur
- Eclairage Integrated to FanHigh, Voyants LED, With rise-on effect
- Plaques en verre avec éléments décoratifs en métal : 4
- Couverture de bac à légumes

#### Données techniques

- Couleur : Blanc
- Charnières : à droite et réversibles
- Classe d'efficacité énergétique : A+++
- Consommation d'énergie en 365 jours (kWh) : 150
- Capacité utile totale (litres) : 247
- Capacité utile de la partie réfrigération (litres) : 186
- Capacité utile de la partie surgélation (litres) : 61
- Capacité tiroir fraîcheur Naturafresh (litres) : 0
- Capacité de surgélation (kg/24h) : 10
- Temps de stockage en cas de panne : 23
- Niveau sonore dB(A) : 39
- Hauteur de l'appareil (mm) : 1769
- Largeur de l'appareil (mm) : 556
- Profondeur de l'appareil (mm) : 549
- Hauteur (mm) : 1780
- Largeur d'encastrement (mm) : 560
- Profondeur d'encastrement (mm) : 550
- Longueur du câble (m) : 2.4
- Poids net (kg) : 61
- Numéro d'article / PNC : 925 516 060
- Code EAN : 7332543586172
- Product Partner Code : All Open
- Prix brut, TVA incl. CHF : 3900.00
- Prix brut TVA excl. CHF : 3621.15
- Taxe de recyclage anticipée, TVA excl. : 27.78

#### Type

IK2550BNR  
Réfrigérateur  
encastrable TwinTech  
NoFro

**IK2550BNR Combiné**

IK2915B / IK2755B / IK2550BN /  
IK2581BN

Möbelfronten auf Gerätetüren verschraubt

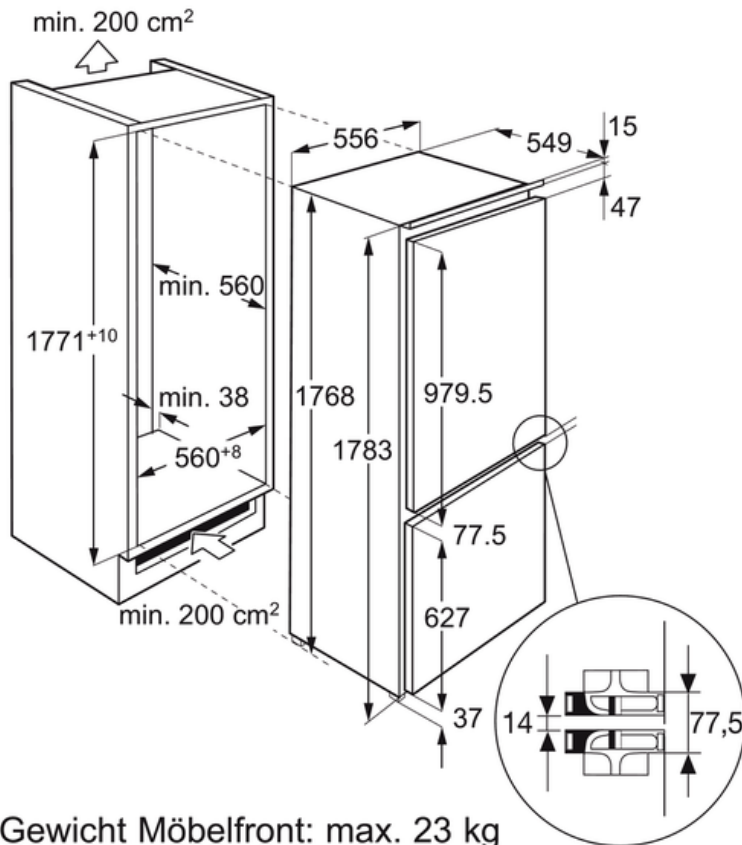

Gewicht Möbelfront: max. 23 kg