

EB6SL5XQCN
EB6SL5XQSP



FR Four

Notice d'utilisation



TABLE DES MATIÈRES

1. INFORMATIONS DE SÉCURITÉ.....	3
2. CONSIGNES DE SÉCURITÉ.....	5
3. DESCRIPTION DE L'APPAREIL.....	7
4. UTILISATION DE L'APPAREIL.....	8
5. AVANT LA PREMIÈRE UTILISATION.....	9
6. UTILISATION QUOTIDIENNE.....	10
7. FONCTIONS DE L'HORLOGE.....	19
8. UTILISATION DES ACCESSOIRES.....	20
9. FONCTIONS SUPPLÉMENTAIRES.....	22
10. CONSEILS.....	22
11. ENTRETIEN ET NETTOYAGE.....	40
12. EN CAS D'ANOMALIE DE FONCTIONNEMENT.....	44
13. RENDEMENT ÉNERGÉTIQUE.....	46
14. GARANTIE.....	47

NOUS PENSONS À VOUS

Merci d'avoir choisi ce produit Electrolux. Avec ce produit, vous bénéficiez de dizaines d'années d'expérience professionnelle et d'innovation. Ingénieux et élégant, il a été conçu sur mesure pour vous. Grâce à cet appareil, vous savez que chaque utilisation vous apportera satisfaction.

Bienvenue chez Electrolux.

Visitez notre site Internet pour :



Obtenir des conseils d'utilisation, des brochures, de l'aide, des informations :
www.electrolux.com/webselfservice



Enregistrez votre produit pour obtenir un meilleur service :
www.registerelectrolux.com



Acheter des accessoires, consommables et pièces de rechange d'origine pour votre appareil :
www.electrolux.com/shop

SERVICE APRÈS-VENTE

Utilisez toujours des pièces d'origine.

Avant de contacter le service après-vente, assurez-vous de disposer des informations suivantes : Modèle, PNC, numéro de série.

Vous trouverez ces informations sur la plaque signalétique.

 Avertissement/Consignes de sécurité

 Informations générales et conseils

 Informations en matière de protection de l'environnement

Sous réserve de modifications.

1. ⚠ INFORMATIONS DE SÉCURITÉ

Avant d'installer et d'utiliser cet appareil, lisez soigneusement les instructions fournies. Le fabricant ne pourra être tenu pour responsable des blessures et dégâts résultant d'une mauvaise installation ou utilisation. Conservez toujours les instructions dans un lieu sûr et accessible pour vous y référer ultérieurement.

1.1 Sécurité des enfants et des personnes vulnérables

- Cet appareil peut être utilisé par des enfants de plus de 8 ans, ainsi que des personnes dont les capacités physiques, sensorielles et mentales sont réduites ou dont les connaissances et l'expérience sont insuffisantes, à condition d'être surveillés ou d'avoir reçu des instructions concernant l'utilisation sécurisée de l'appareil et de comprendre les risques encourus.
- Les enfants entre 3 et 8 ans et les personnes ayant un handicap très important et complexe doivent être tenus à l'écart, à moins d'être surveillés en permanence.
- Les enfants de moins de 3 ans doivent être tenus à l'écart, à moins d'être surveillés en permanence.
- Ne laissez pas les enfants jouer avec l'appareil .
- Ne laissez pas les emballages à la portée des enfants et jetez-les convenablement.
- Tenez les enfants et les animaux éloignés de l'appareil lorsqu'il est en cours de fonctionnement ou lorsqu'il refroidit. Les parties accessibles sont chaudes.
- Si l'appareil est équipé d'un dispositif de sécurité enfants, nous vous recommandons de l'activer.
- Les enfants ne doivent pas nettoyer ni entreprendre une opération de maintenance sur l'appareil sans surveillance.

1.2 Sécurité générale

- L'appareil doit être installé et le câble remplacé uniquement par un professionnel qualifié .
- **AVERTISSEMENT** : L'appareil et ses parties accessibles deviennent chauds pendant son fonctionnement. Veillez à ne pas toucher les éléments chauffants.
- Utilisez toujours des gants de cuisine pour retirer ou enfourner des accessoires ou des plats allant au four.
- Avant d'effectuer une opération de maintenance, débranchez l'appareil de la prise secteur.
- Assurez-vous que l'appareil est éteint et débranché avant de remplacer l'éclairage afin d'éviter tout risque de choc électrique.
- N'utilisez pas de nettoyeur vapeur pour nettoyer l'appareil.
- N'utilisez pas de produits abrasifs ni de racloirs pointus en métal pour nettoyer la porte en verre car ils peuvent rayer sa surface, ce qui peut briser le verre.
- Si le câble d'alimentation est endommagé, il doit être remplacé par le fabricant, un service de maintenance agréé ou un technicien qualifié afin d'éviter tout danger lié à l'électricité.
- Pour retirer les supports de grille, tirez d'abord sur l'avant de ceux-ci, puis sur l'arrière, pour les écarter des parois latérales. Réinstallez les supports de grille en répétant cette procédure dans l'ordre inverse.
- Un moyen de déconnexion doit être prévu dans le câblage fixe conformément aux règles nationales d'installation.
- Utilisez uniquement la sonde à viande recommandée pour cet appareil.

2. CONSIGNES DE SÉCURITÉ

2.1 Installation



AVERTISSEMENT!

L'appareil doit être installé uniquement par un professionnel qualifié.

- Retirez l'intégralité de l'emballage.
- N'installez pas et ne branchez pas un appareil endommagé.
- Suivez scrupuleusement les instructions d'installation fournies avec l'appareil.
- Soyez toujours vigilants lorsque vous déplacez l'appareil car il est lourd. Utilisez toujours des gants de sécurité et des chaussures fermées.
- Ne tirez jamais l'appareil par la poignée.
- Respectez l'espacement minimal requis par rapport aux autres appareils et éléments.
- Vérifiez que l'appareil est installé sous et à proximité de structures sûres.
- Les côtés de l'appareil doivent rester à côté d'appareils ou d'éléments ayant la même hauteur.
- Cet appareil est équipé d'un système de refroidissement électrique. Il doit être utilisé lorsque l'appareil est raccordé à une prise secteur.

2.2 Branchement électrique



AVERTISSEMENT!

Risque d'incendie ou d'électrocution.

- L'ensemble des branchements électriques doit être effectué par un technicien qualifié.
- L'appareil doit être relié à la terre.
- Vérifiez que les paramètres figurant sur la plaque signalétique correspondent aux données électriques de votre réseau.
- Utilisez toujours une prise de courant de sécurité correctement installée.
- N'utilisez pas d'adaptateurs multiprises ni de rallonges.
- Veillez à ne pas endommager la fiche secteur ni le câble d'alimentation. Le remplacement du câble d'alimentation

de l'appareil doit être effectué par notre service après-vente agréé.

- Ne laissez pas les câbles d'alimentation entrer en contact avec la porte de l'appareil, particulièrement lorsque la porte est chaude.
- La protection contre les chocs des parties sous tension et isolées doit être fixée de telle manière qu'elle ne peut pas être enlevée sans outils.
- Ne branchez la fiche d'alimentation à la prise de courant qu'à la fin de l'installation. Assurez-vous que la prise de courant est accessible une fois l'appareil installé.
- Si la prise de courant est lâche, ne branchez pas la fiche d'alimentation secteur.
- Ne tirez jamais sur le câble d'alimentation pour débrancher l'appareil. Tirez toujours sur la fiche.
- N'utilisez que des systèmes d'isolation appropriés : des coupe-circuits, des fusibles (les fusibles à visser doivent être retirés du support), un disjoncteur différentiel et des contacteurs.
- L'installation électrique doit être équipée d'un dispositif d'isolement à coupure omnipolaire. Le dispositif d'isolement doit présenter une distance d'ouverture des contacts d'au moins 3 mm.
- Cet appareil est conforme aux directives CEE.

2.3 Utilisation



AVERTISSEMENT!

Risque de blessures, de brûlures, d'électrocution ou d'explosion.

- Cet appareil est exclusivement destiné à une utilisation domestique.
- Ne modifiez pas les caractéristiques de cet appareil.
- Assurez-vous que les orifices de ventilation ne sont pas bouchés.
- Ne laissez jamais l'appareil sans surveillance pendant son fonctionnement.

- Éteignez l'appareil après chaque utilisation.
- Soyez prudent lors de l'ouverture de la porte de l'appareil lorsque celui-ci est en fonctionnement. De l'air brûlant peut s'en échapper.
- N'utilisez jamais cet appareil avec les mains mouillées ou lorsqu'il est en contact avec de l'eau.
- N'exercez jamais de pression sur la porte ouverte.
- N'utilisez jamais l'appareil comme plan de travail ou comme plan de stockage.
- Ouvrez prudemment la porte de l'appareil. Si vous utilisez des ingrédients contenant de l'alcool, un mélange d'alcool et d'air facilement inflammable peut éventuellement se former.
- Ne laissez pas des étincelles ou des flammes nues entrer en contact avec l'appareil lorsque vous ouvrez la porte.
- Ne placez pas de produits inflammables ou d'éléments imbibés de produits inflammables à l'intérieur ou à proximité de l'appareil, ni sur celui-ci.
- Utilisez un plat à rôtir pour obtenir des gâteaux moelleux. Les jus de fruits causent des taches qui peuvent être permanentes.
- Cet appareil est exclusivement destiné à un usage culinaire. Ne l'utilisez pas pour des usages autres que celui pour lequel il a été conçu, à des fins de chauffage par exemple.
- La porte du four doit toujours être fermée pendant la cuisson.
- Si l'appareil est installé derrière la paroi d'un meuble (par ex. une porte), veuillez à ce que la porte ne soit jamais fermée lorsque l'appareil est en marche. La chaleur et l'humidité peuvent s'accumuler derrière la porte fermée du meuble et provoquer d'importants dégâts sur l'appareil, le meuble ou le sol. Ne fermez pas la paroi du meuble tant que l'appareil n'a pas complètement refroidi.

2.4 Cuisson à la vapeur



AVERTISSEMENT!

Risque de brûlures et de dommages matériels à l'appareil.



AVERTISSEMENT!

Risque d'endommagement de l'appareil.

- Pour éviter tout endommagement ou décoloration de l'émail :
 - ne posez pas de plats allant au four ni aucun autre objet directement sur le fond de l'appareil.
 - ne placez jamais de feuilles d'aluminium directement sur le fond de la cavité de l'appareil.
 - ne versez jamais d'eau directement dans l'appareil lorsqu'il est chaud.
 - une fois la cuisson terminée, ne laissez jamais d'aliments ou de plats humides à l'intérieur de l'appareil.
 - faites attention lorsque vous retirez ou remettez en place les accessoires.
- La décoloration de l'émail ou de l'acier inoxydable est sans effet sur les performances de l'appareil.
- La vapeur qui s'échappe peut provoquer des brûlures :
 - Soyez prudent lors de l'ouverture de la porte de l'appareil lorsque cette fonction est activée. De la vapeur peut s'échapper.
 - Soyez prudent en ouvrant la porte de l'appareil après une cuisson à la vapeur.

2.5 Entretien et nettoyage



AVERTISSEMENT!

Risque de blessure, d'incendie ou de dommages matériels sur l'appareil.

- Avant toute opération d'entretien, éteignez l'appareil et débranchez la fiche de la prise secteur.
- Vérifiez que l'appareil est froid. Les panneaux de verre risquent de se briser.
- Remplacez immédiatement les vitres de la porte si elles sont

- endommagées. Contactez le service après-vente agréé.
- Soyez prudent lorsque vous démontez la porte de l'appareil. La porte est lourde !
 - Nettoyez régulièrement l'appareil afin de maintenir le revêtement en bon état.
 - Nettoyez l'appareil avec un chiffon doux humide. Utilisez uniquement des produits de lavage neutres. N'utilisez pas de produits abrasifs, de tampons à récurer, de solvants ni d'objets métalliques.
 - Si vous utilisez un spray pour four, suivez les consignes de sécurité figurant sur l'emballage.
 - N'utilisez aucun produit détergent pour nettoyer l'émail catalytique (le cas échéant).

2.6 Éclairage intérieur



AVERTISSEMENT!
Risque d'électrocution !

- Les ampoules classiques ou halogènes utilisées dans cet appareil sont destinées uniquement à un usage avec des appareils ménagers.

Ne les utilisez pas pour éclairer votre logement.

- Avant de changer l'ampoule, débranchez l'appareil de la prise secteur.
- N'utilisez que des ampoules ayant les mêmes spécifications .

2.7 Maintenance

- Pour réparer l'appareil, contactez un service après-vente agréé.
- Utilisez exclusivement des pièces d'origine.

2.8 Mise au rebut



AVERTISSEMENT!
Risque de blessure ou d'asphyxie.

- Débranchez l'appareil de l'alimentation électrique.
- Coupez le câble d'alimentation au ras de l'appareil et mettez-le au rebut.
- Retirez le dispositif de verrouillage du hublot pour empêcher les enfants et les animaux de s'enfermer dans l'appareil.

3. DESCRIPTION DE L'APPAREIL

3.1 Vue d'ensemble

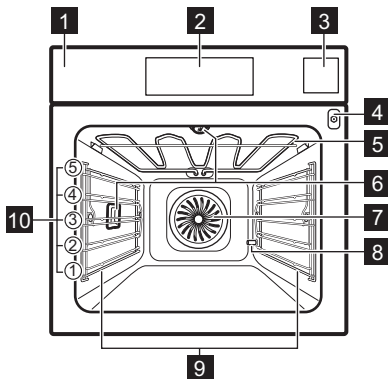

- 1 Panneau de commande
- 2 Affichage
- 3 Bac à eau
- 4 Prise pour la sonde à viande
- 5 Résistance
- 6 Éclairage
- 7 Ventilateur
- 8 Sortie du tuyau de détartage
- 9 Support de grille amovible
- 10 Positions de la grille

3.2 Accessoires

Grille métallique

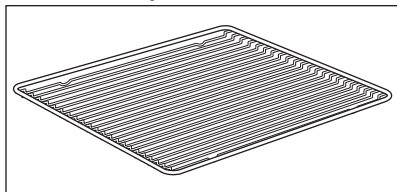

Permet de poser des plats à rôtir, à gratin et des moules à gâteau/pâtisserie.

Plateau de cuisson

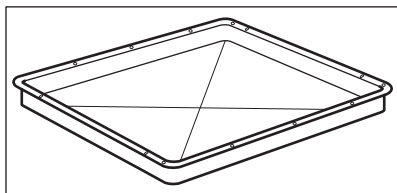

Pour la cuisson de gâteaux et de biscuits/gâteaux secs.

Plat à rôtir

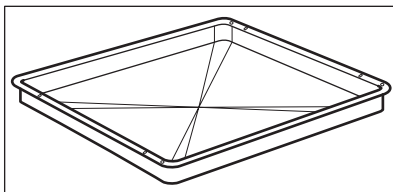

Pour cuire et rôtir ou à utiliser comme plat pour recueillir la graisse.

Sonde alimentaire

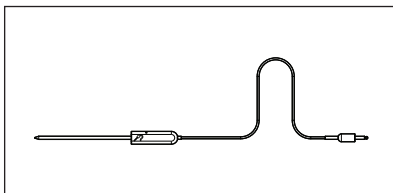

Pour mesurer la température à l'intérieur des aliments.

4. UTILISATION DE L'APPAREIL

4.1 Bandeau de commande

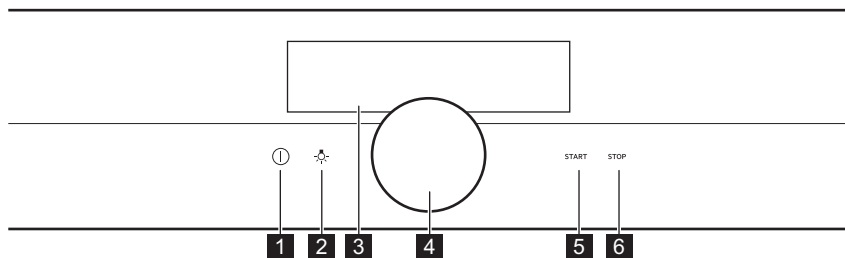

Fonction	Commentaire
1 Marche/Arrêt	Pour allumer et éteindre l'appareil.
2 Éclairage	Pour allumer et éteindre l'éclairage.
3 Affichage	Affiche les réglages actuels de l'appareil.

Fonction	Commentaire
4 Manette rotative	Pour ajuster les réglages et naviguer dans le menu. Appuyez sur  pour allumer l'appareil. Maintenez la manette rotative enfoncée pour allumer l'écran des réglages. Maintenez la manette rotative enfoncée et tournez-la pour naviguer dans le menu. Maintenez la manette rotative enfoncée pour confirmer un réglage ou pour entrer dans le sous-menu sélectionné. Pour revenir au menu précédent, cherchez l'option Retour dans la liste du menu, ou confirmez un réglage sélectionné.
5 START	Pour activer la fonction sélectionnée.
6 STOP	Pour désactiver la fonction sélectionnée.

4.2 Affichage

Après avoir allumé l'appareil, l'affichage indique le mode de cuisson.

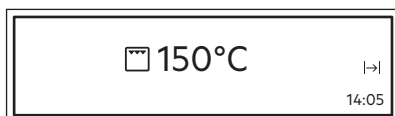

L'affichage avec un nombre maximal de fonctions réglées :

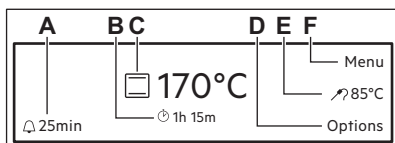

- A. Rappel
- B. Minuteur progressif
- C. Mode de cuisson et température
- D. Options ou Heure
- E. Durée et Fin d'une fonction ou Sonde alimentaire
- F. Menu

5. AVANT LA PREMIÈRE UTILISATION



AVERTISSEMENT!
Reportez-vous aux chapitres concernant la sécurité.

Nettoyez le four et les accessoires avant de les utiliser pour la première fois. Remettez les accessoires et les supports de grille en place.

5.1 Premier nettoyage

Retirez les supports de grille amovibles et tous les accessoires du four.



Reportez-vous au chapitre « Entretien et nettoyage ».

5.2 Premier branchement

Lors du premier branchement, la version du logiciel s'affiche pendant 7 secondes.

Vous devez sélectionner la langue, régler la Affichage Luminosité, la Dureté de l'eau et l'Heure actuelle.

5.3 Réglage du degré de dureté de l'eau

Lorsque vous branchez l'appareil à une prise secteur, vous devez sélectionner le degré de dureté de l'eau.

Le tableau ci-dessous explique les différents degrés de dureté de l'eau en fonction du dépôt calcaire (mmol/l) et la qualité de l'eau.

Dureté de l'eau		Dépôt calcaire (mmol/l)	Dépôt calcaire (mg/l)	Classification de l'eau
Classe	dH			
1	0 - 7	0 - 1.3	0 - 50	Douce
2	7 - 14	1.3 - 2.5	50 - 100	Moyennement dure
3	14 - 21	2.5 - 3.8	100 - 150	Dure
4	plus de 21	plus de 3,8	plus de 150	Très dure

Lorsque la dureté de l'eau dépasse les valeurs du tableau, remplissez le bac à eau avec de l'eau en bouteille. Pour vérifier le niveau de dureté de l'eau que vous utilisez, utilisez des bandes de test ou contactez votre compagnie des eaux.

Pour régler le degré de dureté de l'eau dans le menu : Réglages de base / Dureté de l'eau.

6. UTILISATION QUOTIDIENNE



AVERTISSEMENT!

Reportez-vous aux chapitres concernant la sécurité.

6.1 Modes De Cuisson

Activation/désactivation des modes de cuisson.









1. Allumez le four.
2. Appuyez sur la manette rotative. La dernière fonction utilisée est soulignée.
3. Appuyez sur la manette rotative pour entrer dans le sous-menu et tournez-la pour sélectionner un mode de cuisson.
4. Appuyez sur la manette rotative pour confirmer.
5. Réglez la température et confirmez.

6. Appuyez sur **START**. La Sonde alimentaire peut être branchée à tout moment, avant ou en cours de cuisson. Avec certaines fonctions, des fenêtres contenant des informations apparaissent. Appuyez sur la manette rotative pour passer à la fenêtre d'informations suivante. Après avoir confirmé la dernière fenêtre, la fonction démarre. Pour désactiver une fonction, appuyez sur **STOP**.











Durant certaines fonctions, l'éclairage s'éteint automatiquement lorsque le four atteint une température inférieure à 60 °C.

Modes de cuisson : Programmes Spéciaux

Mode de cuisson	Utilisation	
	Cuisson basse température	Pour préparer des rôtis tendres et juteux.
	Maintien au chaud	Pour maintenir les aliments au chaud.
	Chauffe-plats	Pour préchauffer vos plats avant de les servir.
	Stérilisation	Pour faire des conserves de légumes (au vinaigre, etc.).
	Séchage	Pour déshydrater des fruits, des légumes et des champignons en tranches.
	Décongélation	Vous pouvez utiliser cette fonction pour décongeler des aliments surgelés comme des légumes et des fruits. Le temps de décongélation dépend de la quantité et de l'épaisseur des aliments surgelés.
	Gratiner	Pour des plats tels que des lasagnes ou un gratin de pommes de terre. Également pour gratiner et faire dorer.
	Levée de pâte/pain	Pour une levée contrôlée des pâtes à levure avant la cuisson.



Modes de cuisson : Standard

Mode de cuisson	Utilisation	
	Chaleur tournante	Pour faire cuire sur 3 niveaux en même temps et pour déshydrater des aliments. Diminuez les températures de 20 à 40 °C par rapport à la fonction : Cuisson par convection.
	Chaleur tournante + cuisson par la sole	Pour cuire des aliments sur un seul niveau et leur donner un brunissement plus intense et une pâte bien croustillante. Diminuez les températures de 20 à 40 °C par rapport à la fonction : Cuisson par convection.
	Cuisson par convection (Voûte)	Pour cuire et rôtir des aliments sur un seul niveau.

Mode de cuisson	Utilisation
 Cuisson par la sole + Gril + Chaleur tournante	Pour rendre croustillants vos plats préparés, tels que frites, potatoes, nems, etc.
 Grill	Pour faire griller des aliments peu épais et du pain.
 Gril + Chaleur tournante	Pour rôti de grosses pièces de viande ou de la volaille sur un seul niveau. Également pour gratiner et faire dorer.
 Cuisson par la sole	Pour cuire des gâteaux à fond croustillant et pour stériliser des aliments.
 Chaleur tournante humide	Cette fonction est conçue pour économiser de l'énergie en cours de cuisson. Pour plus d'informations, reportez-vous au paragraphe « Chaleur tournante humide » du chapitre « Conseils ». Durant cette cuisson, la porte du four doit rester fermée pour éviter d'interrompre la fonction, et pour garantir une consommation d'énergie optimale. Lorsque vous utilisez cette fonction, la température à l'intérieur de la cavité peut différer de la température sélectionnée. Grâce à l'utilisation de la chaleur résiduelle, le niveau de chaleur peut être réduit. Pour obtenir des recommandations générales sur les économies d'énergie, reportez-vous au paragraphe « Économies d'énergie » du chapitre « Efficacité énergétique ». Cette fonction est utilisée pour définir la classe d'efficacité énergétique selon la norme EN 60350-1.

Modes de cuisson : Steam

Mode de cuisson	Utilisation
 Humidité Faible	Cette fonction est adaptée pour cuire la viande, la volaille, les plats au four et les ragoûts. Grâce à sa combinaison de vapeur et de chaleur, la viande conserve une texture tendre et juteuse, et une surface croustillante.

Mode de cuisson	Utilisation
 Réhydratation vapeur	<p>Pour faire réchauffer des aliments à la vapeur pour éviter que la surface ne se dessèche. La chaleur est diffusée de façon douce et homogène, ce qui permet de conserver les saveurs et arômes des aliments comme s'ils venaient d'être préparés. Vous pouvez utiliser cette fonction pour réchauffer directement des aliments sur une assiette. Vous pouvez faire réchauffer plusieurs assiettes simultanément en utilisant les différents gradins.</p>
 Cuisson du pain	<p>Utilisez cette fonction pour préparer du pain et des petits pains et obtenir un excellent résultat professionnel en termes de croustillant, de couleur et de brillance de la croûte.</p>

Cuisson à la vapeur

Le couvercle du bac à eau se trouve dans le bandeau de commande.



AVERTISSEMENT!

Utilisez uniquement de l'eau froide du robinet. N'utilisez pas d'eau filtrée (deminéralisée) ou distillée. N'utilisez pas d'autres liquides. Ne versez pas de liquides inflammables ni d'alcool dans le bac à eau.

1. Appuyez sur le couvercle du bac à eau pour l'ouvrir.
2. Remplissez le bac à eau d'eau froide jusqu'au niveau maximal (environ 950 ml) jusqu'à ce que le signal sonore retentisse ou que le message s'affiche. Ne remplissez pas le bac d'eau au-delà de sa capacité maximale. Cela pourrait provoquer une fuite d'eau, un débordement et endommager les meubles.
3. Remplacez le bac à eau dans sa position initiale.
4. Allumez l'appareil.
5. Sélectionnez le mode de cuisson à la vapeur et la température.
6. Si nécessaire, réglez la fonction :
Durée \rightarrow | ou : Fin de cuisson \rightarrow |.
La vapeur apparaît au bout d'environ 2 minutes. Une fois la température

définie atteinte, un signal sonore retentit.

Lorsque le bac à eau est vide, un signal sonore retentit pour indiquer que le bac à eau a besoin d'être rempli pour poursuivre la cuisson à la vapeur, comme indiqué ci-dessus.

Un signal sonore retentit à la fin de la durée de cuisson.

7. Éteignez l'appareil.
8. Videz le bac à eau à la fin de la cuisson à la vapeur.
Reportez-vous à la fonction de nettoyage : Vidange du réservoir.



ATTENTION!

L'appareil est chaud.
Risque de brûlure !

9. Après une cuisson à la vapeur, la vapeur peut se condenser au fond de la cavité. Séchez toujours la cavité lorsque l'appareil est froid.
Faites sécher complètement l'appareil en laissant la porte ouverte. Pour accélérer le séchage, vous pouvez fermer la porte et faire chauffer l'appareil avec la fonction : Chaleur tournante à une température de 150 °C pendant environ 15 minutes.

6.2 Menu - vue d'ensemble



Menu

Élément de menu	Utilisation
Cuisson assistée	Contient une liste des programmes automatiques.
Nettoyage	Contient une liste des programmes de nettoyage.
Réglages de base	Utilisé pour configurer l'appareil.

Submenu for: Nettoyage

Submenu	Description
Catalyse	Nettoyage catalytique.

Sous-menu pour : Réglages de base

Sous-menu	Description
Sécurité enfants	Lorsque la sécurité enfants est activée, le four ne peut être allumé accidentellement. Vous pouvez activer et désactiver cette fonction dans le menu des Réglages de base. Une fois activée, Sécurité enfants s'affiche dès que vous allumez l'appareil. Pour utiliser le four, sélectionnez le code de lettres, dans l'ordre suivant, avec la manette rotative : A B C. Lorsque la Sécurité enfants est activée et que le four est éteint, la porte du four reste verrouillée.
Préchauffage Rapide	Pour diminuer le temps de chauffe par défaut. La fonction est uniquement disponible avec certains modes de cuisson.
Chaleur Et Tenir	Maintient les aliments cuits au chaud pendant 30 minutes après la fin de la cuisson. Pour la désactiver avant la fin de cette durée, appuyez sur la manette rotative. Lorsque cette fonction est active, le message « Début Maintien au chaud » s'affiche. Veuillez noter que cette fonction est uniquement disponible avec certains modes de cuisson, et uniquement si la Durée est réglée.
Prolongement De La Cuisson	Pour allonger le temps de cuisson prédéfini. La fonction est uniquement disponible avec certains modes de cuisson.

Sous-menu	Description
Configuration	Pour régler la configuration du four.
Service	Affiche la version et la configuration du logiciel.

Sous-menu pour : Configuration

Sous-menu	Description
Langue	Règle la langue de l'affichage.
Heure actuelle	Pour régler l'heure et la date.
Tonalité touches	Active et désactive la tonalité des touches sensibles. Il est impossible de désactiver la tonalité de la touche MARCHE/ARRET et STOP.
Son alarme/erreur	Active et désactive les tonalités de l'alarme.
Volume Alarme	Permet de régler le volume des tonalités des touches et des signaux sonores par paliers.
Affichage Luminosité	Ajuste la luminosité de l'affichage par paliers.
Dureté de l'eau	Permet de régler la dureté de l'eau.

Sous-menu pour : Service

Sous-menu	Description
DEMO	Code d'activation / de désactivation : 2468
Afficher les licences	Informations à propos des licences.
Afficher la version logicielle	Informations à propos de la version du logiciel.
Réglages usine	Rétablir les réglages d'usine.

Sous-menu pour : Cuisson assistée

Une fonction et une température sont proposées pour chaque plat qui contient ce sous-menu. Ces paramètres peuvent être ajustés manuellement en fonction des préférences de l'utilisateur.

Pour certains plats, vous pouvez également choisir une méthode de cuisson :

- Sonde alimentaire

Le niveau de cuisson du plat :

- Saignant ou Moins
- À point

- Bien cuit ou Plus

Catégorie d'aliments: Viande et poisson

Viande	
Viande de bœuf	Faux-filet
	Rôti
	Pain de viande
	Bœuf basse température

Viande		
Porc	Filet-mignon	Frais
		Fumé
	Rôti	
	Jambon	Rôti
		À l'étuvée
	Jarret, pré-cuit	
Travers		
Veau	Filet-mignon	
	Rôti	
	Jarret	
Agneau	Rôti	
	Râble	
	Gigot	
Gibier	Chevreuil	Râble
		Cuissot
	Lièvre	Râble
		Gigot
Volaille		
Poulet	Entier	
	Moitié	
	Gigots	
	Ailes	
Canard		
Oie		
Dinde	Entier	
	Escalope	

Poisson	
Poisson entier	Petit
	À point
	Grand
Gratins de poisson	
Bâtonnets de poisson	

Catégorie d'aliments: Garnitures / plats au four

Plats	
Garnitures	Frites
	Potatoes/ Pomme quartier
	Potatoes/ Pomme Quartier
	Galettes de pommes de t.
Plats au four	Lasagnes
	Gratin de pommes de terre
	Gratin de pâtes
	Gratin de légumes
	Cocotte, sa-lé
	Cocotte, légumes

Catégorie d'aliments: Gâteaux salés

Plat			
Pizza	Frais	Fine	
		Épaisse	
	Surgelé	Fine	
		Épaisse	
		En-cas	
Glacé			
Quiche	Fine		
	Épaisse		
Pain	Frais	Baguette	
		Ciabatta	
		Pain blanc	
		Pain complet	
		Pain de seigle	
		Pain aux céréales	
		Pain sans levain	
		Tresse briochée	
	Surgelé	Baguette	
		Pain	
	Précuite		
	Petits pains	Frais	
		Surgelé	
Précuite			

Catégorie d'aliments: Desserts / pâtisseries

Plat	
Gâteau (moule)	Gâteau aux amandes
	Tarte aux pommes
	Gâteau au fromage blanc
	Tarte aux pommes, couv.
	Fond de pâte sablée
	Fond de tarte génoise
	Gâteau Savoie Madère
	Génoise/ Gâteau Savoie
	Tartes

Plat		
Gâteau sur plaque	Strudel aux pommes surg.	
	Brownies	
	Gâteau au fromage blanc	
	Brioche de Noël aux fruits (Stollen)	
	Tarte aux fruits	Pâte sablée
		Pâte à génoise
		Pâte levée
	Génoise/ Gâteau Savoie	
	Gâteau au sucre	
	Gâteau roulé	
Tarte suisse, sucrée		
Gâteau à base de levure		

Plat	
Petites pâtisseries	Petits gâteaux
	Choux à la crème
	Éclairs
	Macarons
	Muffins
	Tresses feuilletées
	Pâtisseries feuilletées
	Biscuits sablés
Cocotte, sucré	

6.3 Options

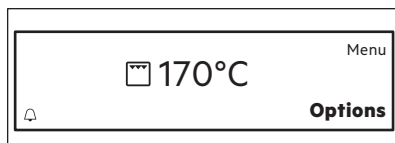

Options	Description
Réglages du minuteur	Contient une liste des fonctions de l'horloge.
Préchauffage Rapide	Pour diminuer le temps de chauffe du mode de cuisson en cours. Marche / Arrêt

Options	Description
Set + Go	Pour régler une fonction et l'activer ultérieurement. Une fois la fonction sélectionnée, le message « Set&Go active » s'affiche. Appuyez sur la touche Départ pour l'activer. Lorsque cette fonction est activée, le message disparaît de l'affichage et le four se met en marche. Veuillez noter que cette fonction est uniquement disponible avec certains modes de cuisson, et uniquement si la Durée/Fin est réglée.





6.4 Chaleur résiduelle

Lorsque vous éteignez le four, l'affichage indique la présence de chaleur

résiduelle. Vous pouvez utiliser cette chaleur pour le maintien au chaud des aliments.

7. FONCTIONS DE L'HORLOGE

7.1 Réglages du minuteur

Fonction de l'horloge	Utilisation
 Minuteur progressif	Surveille automatiquement la durée de fonctionnement de la fonction. Vous pouvez activer ou désactiver l'affichage du Minuteur progressif.
 Durée	Pour définir la durée de fonctionnement. ¹⁾
 Fin de cuisson	Pour régler l'heure de fin d'un mode de cuisson. Cette option est uniquement disponible lorsque Durée est activé. Utilisez les fonctions Durée et Fin de cuisson en même temps pour allumer et éteindre automatiquement le four au bout d'un certain temps. ¹⁾
 Rappel	Pour régler un décompte. ¹⁾ Cette fonction est sans effet sur le fonctionnement du four. Choisissez  et réglez le temps. Lorsque la durée programmée s'est écoulée, un signal sonore retentit. Appuyez sur la manette rotative pour arrêter le signal. Lorsque le four est éteint, appuyez sur la manette rotative pour activer cette fonction.

¹⁾ Maximum 23 h 59 min

8. UTILISATION DES ACCESSOIRES



AVERTISSEMENT!

Reportez-vous aux chapitres concernant la sécurité.

8.1 Sonde alimentaire

La Sonde alimentaire mesure la température à l'intérieur des aliments. L'appareil s'éteint lorsque la température réglée est atteinte.

Vous devez régler deux températures :

- la température du four (minimum 120 °C),
- la température à cœur.



ATTENTION!

N'utilisez que l'accessoire fourni ou des pièces de rechange originales.

Pour de meilleurs résultats :

- Les ingrédients doivent être à température ambiante.
- N'utilisez pas la Sonde alimentaire avec les plats liquides.
- En cours de cuisson, la Sonde alimentaire doit rester à l'intérieur du plat et sa fiche doit rester insérée dans la prise.
- Utilisez les réglages recommandés pour la sonde à viande.



AVERTISSEMENT!

Reportez-vous au chapitre « Conseils ».



L'appareil calcule une heure approximative de fin de cuisson. Elle dépend de la quantité d'aliments, de la fonction du four et de la température sélectionnées.

Catégorie d'aliments : viande, volaille et poisson

1. Allumez le four.
2. Insérez le bout de la Sonde alimentaire au centre de la viande ou du poisson, dans la partie la plus épaisse. Veillez à ce qu'au moins les

3/4 de la Sonde alimentaire soient à l'intérieur de l'aliment.

3. Branchez la fiche de la Sonde alimentaire dans la prise, à l'avant de l'appareil.

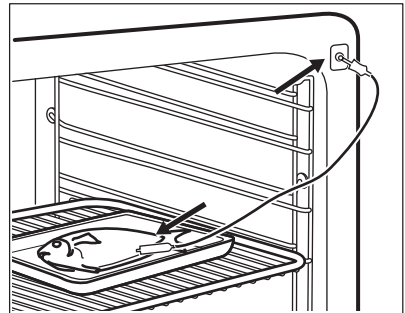
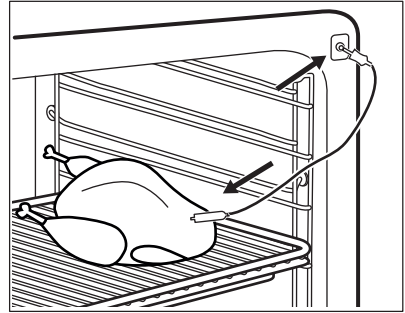

L'affichage indique : Sonde alimentaire.

4. Réglez la température à cœur.
5. Réglez le mode de cuisson et, si nécessaire, la température du four. Dès que le plat atteint la température définie, un signal sonore retentit. Le four s'arrête automatiquement.
6. Appuyez sur la manette rotative pour arrêter le signal.
7. Débranchez la fiche de la Sonde alimentaire de la prise et sortez le plat du four.



AVERTISSEMENT!

Veillez à ne pas vous brûler car la Sonde alimentaire chauffe. Faites attention en la débranchant et en la retirant du plat.

Catégorie d'aliments : ragoût

1. Allumez le four.
2. Versez la moitié des ingrédients dans un plat à gratin.
3. Introduisez la pointe de la Sonde alimentaire exactement au centre du ragoût. La Sonde alimentaire doit être stabilisé à un endroit en cours de cuisson. Pour y parvenir, utilisez un ingrédient solide. Utilisez le bord du plat pour soutenir la poignée en silicone de la Sonde alimentaire. L'extrémité de la Sonde alimentaire ne doit pas toucher le fond du plat.

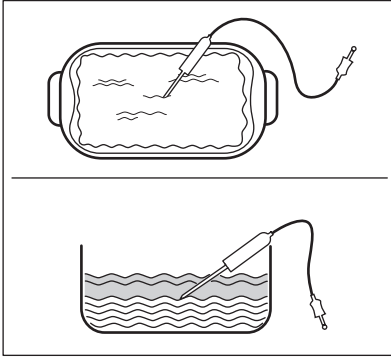

4. Couvrez la Sonde alimentaire avec le reste des ingrédients.
5. Branchez la fiche de la Sonde alimentaire dans la prise, à l'avant de l'appareil.

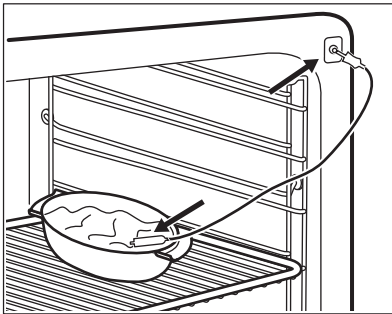

L'affichage indique : Sonde alimentaire.

6. Réglez la température à cœur.
 7. Réglez le mode de cuisson et, si nécessaire, la température du four.
- Dès que le plat atteint la température définie, un signal sonore retentit. Le four s'arrête automatiquement.

8. Appuyez sur la manette rotative pour arrêter le signal.
9. Débranchez la fiche de la Sonde alimentaire de la prise et sortez le plat du four.



AVERTISSEMENT!

Veillez à ne pas vous brûler car la Sonde alimentaire chauffe. Faites attention en la débranchant et en la retirant du plat.

Modification de la température à cœur

Vous pouvez modifier à tout moment la température à cœur et la température du four durant la cuisson.

1. Sélectionnez  sur l'affichage.
2. Tournez la manette rotative pour changer la température.
3. Appuyez pour confirmer.

8.2 Installation des accessoires

Grille métallique :

Poussez la grille entre les barres de guidage des supports de grille et assurez-vous que les pieds sont orientés vers le bas.

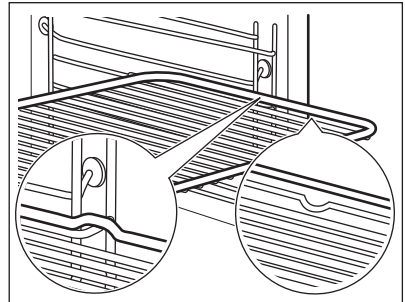

Plateau de cuisson/ Plat à rôtir :

Poussez le plateau de cuisson /plat à rôtir entre les rails du support de grille.

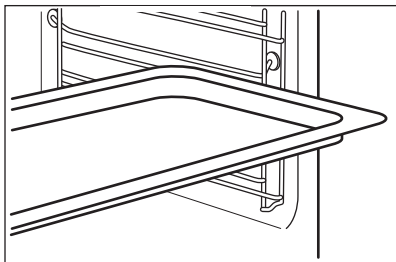

Grille métallique et plateau de cuisson / plat à rôtir ensemble :

Poussez le plateau de cuisson / plat à rôtir entre les rails du support de grille et glissez la grille métallique entre les rails se trouvant juste au-dessus.

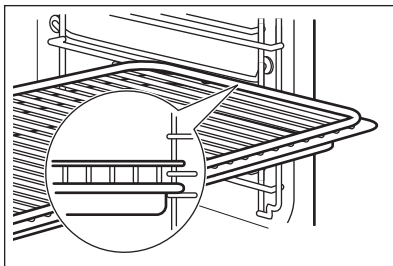

i Les petites indentations sur le dessus apportent plus de sécurité. Les indentations sont également des dispositifs anti-bascule. Le rebord élevé de la grille empêche les ustensiles de cuisine de glisser.

9. FONCTIONS SUPPLÉMENTAIRES

9.1 Arrêt automatique

Pour des raisons de sécurité, le four s'éteint automatiquement au bout d'un certain temps si un mode de cuisson est en cours et que vous ne modifiez aucun réglage.

Température (°C)	Arrêt automatique au bout de (h)
30 - 115	12,5
120 - 195	8,5
200 - 245	5,5
250 - Maximum	1,5

i L'arrêt automatique ne fonctionne pas avec les fonctions : Lumière, Sonde alimentaire, Durée, Fin de cuisson.

9.2 Ventilateur de refroidissement

Lorsque le four fonctionne, le ventilateur de refroidissement se met automatiquement en marche pour refroidir les surfaces du four. Si vous éteignez le four, le ventilateur de refroidissement continue à fonctionner jusqu'à ce que le four refroidisse.

10. CONSEILS



AVERTISSEMENT!
Reportez-vous aux chapitres concernant la sécurité.



La température et les temps de cuisson indiqués sont fournis uniquement à titre indicatif. Ils varient en fonction des recettes ainsi que de la qualité et de la quantité des ingrédients utilisés.

10.1 Humidité Faible

Plat	Température (°C)	Durée (min)	Positions des grilles
Rôti de porc 1 000 g	160 - 180	90 - 100	2
Rôti de bœuf 1 000 g	180 - 200	60 - 90	2
Rôti de veau 1 000 g	180	80 - 90	2
Pâté à la viande, cru, 500 g	180	30 - 40	2
Filet mignon de porc fumé de 600 à 1 000 g (laissez mariner pendant 2 heures)	160 - 180	60 - 70	2
Poulet 1 000 g	180 - 210	50 - 60	2
Canard 1 500 - 2 000 g	180	70 - 90	2
Oie 3 000 g	170	130 - 170	1
Gratin de pommes de terre	160 - 170	50 - 60	2
Gratin de pâtes	170 - 190	40 - 50	2
Lasagnes	170 - 180	45 - 55	2
Divers types de pain 500 - 1 000 g	180 - 190	45 - 60	2
Petits pains	180 - 210	25 - 35	2
Petits pains prêts à cuire	200	15 - 20	2
Baguettes précuites 40 - 50 g	200	15 - 20	2
Baguettes précuites 40 - 50 g, surgelées	200	25 - 35	2

10.2 Réhydratation vapeur

Plat	Température (°C)	Durée (min) 1)	Positions des grilles
Plats uniques	120 - 130	15 - 20	2

Plat	Température (°C)	Durée (min) 1)	Positions des grilles
Gratin De Pâtes	120 - 130	15 - 20	2
Riz	120 - 130	15 - 20	2
Quenelles	120 - 130	15 - 20	2

1) Les durées de cuisson sont fournies à titre indicatif uniquement.

10.3 Cuisson

- La première fois, utilisez la température la plus basse.
- Le temps de cuisson peut être prolongé de 10 à 15 minutes, si vous cuisez des gâteaux sur plusieurs niveaux.
- Les gâteaux et petites pâtisseries placés à différentes hauteurs ne dorent pas toujours de manière homogène. S'ils ne dorent uniformément, il n'est pas nécessaire de modifier la température. Les différences s'atténuent en cours de cuisson.
- Les plateaux insérés dans le four peuvent se tordre en cours de cuisson. Une fois les plateaux refroidis, cette torsion disparaît.

10.4 Conseils de pâtisserie

Résultats de cuisson	Cause probable	Solution
Le dessous du gâteau n'est pas suffisamment doré.	La position de la grille est incorrecte.	Placez le gâteau sur un niveau plus bas.
Le gâteau s'affaisse et devient mou, plein de grumeaux, juteux.	La température du four est trop élevée.	Réglez une température de cuisson légèrement inférieure la prochaine fois.
	Durée de cuisson trop courte.	Réglez une durée de cuisson plus longue. Vous ne pouvez pas diminuer les temps de cuisson en augmentant la température.
	Le mélange est trop liquide.	Diminuez la quantité de liquide. Attention aux temps de malaxage, notamment si vous utilisez un robot ménager.
Le gâteau est trop sec.	Température de cuisson trop basse.	Réglez une température de cuisson supérieure la prochaine fois.
	Durée de cuisson trop longue.	Réglez une durée de cuisson inférieure la prochaine fois.

Résultats de cuisson	Cause probable	Solution
La coloration du gâteau n'est pas homogène.	Température du four trop élevée et durée de cuisson trop courte.	Diminuez la température du four et allongez le temps de cuisson.
	La préparation est mal répartie.	Étalez la préparation de façon homogène sur le plateau de cuisson.
Le gâteau n'est pas cuit à la fin de la durée de cuisson.	Température de cuisson trop basse.	Réglez une température de cuisson légèrement supérieure la prochaine fois.

10.5 Cuisson sur un seul niveau

Cuisson dans des moules

Plat	Fonction	Température (°C)	Durée (min)	Positions des grilles
Kouglof/brioche	Chaleur tournante	150 - 160	50 - 70	1
Gâteau Savoie mère/cakes aux fruits	Chaleur tournante	140 - 160	70 - 90	1
Fond de tarte – pâte brisée	Chaleur tournante	150 - 160 ¹⁾	20 - 30	2
Fond de tarte - génoise	Chaleur tournante	150 - 170	20 - 25	2
Gâteau au fromage	Cuisson par convection	170 - 190	60 - 90	1

¹⁾ Préchauffez le four.

Gâteaux/Petites pâtisseries/Pains sur plateaux de cuisson

Plat	Fonction	Température (°C)	Durée (min)	Positions des grilles
Pain tressé/couronne de pain	Cuisson par convection	170 - 190	30 - 40	3
Brioche Noël fruits (Stollen)	Cuisson par convection	160 - 180 ¹⁾	50 - 70	2
Pain (pain de seigle) :	Cuisson par convection	1. 230 ¹⁾ 2. 160 - 180	1. 20 2. 30 - 60	1
1. 20 premières minutes :				
2. Après cela, réduisez à :				

Plat	Fonction	Température (°C)	Durée (min)	Positions des grilles
Choux à la crème/éclairs	Cuisson par convection	190 - 210 ¹⁾	20 - 35	3
Gâteau roulé	Cuisson par convection	180 - 200 ¹⁾	10 - 20	3
Gâteaux avec garniture de type crumble (sec)	Chaleur tournante	150 - 160	20 - 40	3
Gâteau aux amandes et au beurre / gâteaux au sucre	Cuisson par convection	190 - 210 ¹⁾	20 - 30	3
Gâteaux aux fruits	Cuisson par convection	180	35 - 55	3
Gâteau à base de levure à garniture (par ex. fromage blanc, crème, crème anglaise)	Cuisson par convection	160 - 180 ¹⁾	40 - 60	3

1) Préchauffez le four.

Biscuits/Gâteaux secs

Plat	Fonction	Température (°C)	Durée (min)	Positions des grilles
Pâte sablée / Génoise	Chaleur tournante	150 - 160	15 - 25	3
Meringues	Chaleur tournante	80 - 100	120 - 150	3
Macarons	Chaleur tournante	100 - 120	30 - 50	3
Biscuits soufflés	Chaleur tournante	150 - 160	20 - 40	3
Pâtisseries feuilletées	Chaleur tournante	170 - 180 ¹⁾	20 - 30	3
Petits Pains	Cuisson par convection	190 - 210 ¹⁾	10 - 25	3

1) Préchauffez le four.

10.6 Gratins

Plat	Fonction	Température (°C)	Durée (min)	Positions des grilles
Gratin de pâtes	Cuisson par convection	180 - 200	45 - 60	1
Lasagnes	Cuisson par convection	180 - 200	25 - 40	1
Gratin de légumes ¹⁾	Gril + Chaleur tournante	170 - 190	15 - 35	1
Baguettes garnies de fromage fondu	Chaleur tournante	160 - 170	15 - 30	1
Riz au lait	Cuisson par convection	180 - 200	40 - 60	1
Gratins de poisson	Cuisson par convection	180 - 200	30 - 60	1
Légumes farcis	Chaleur tournante	160 - 170	30 - 60	1

¹⁾ Préchauffez le four.

10.7 Chaleur tournante humide

Plat	Température (°C)	Durée (min)	Positions des grilles
Gratin de pâtes	200 - 220	45 - 55	3
Gratin de pommes de terre	180 - 200	70 - 85	3
Moussaka	170 - 190	70 - 95	3
Lasagnes	180 - 200	75 - 90	3
Cannelloni	180 - 200	70 - 85	3
Pudding	190 - 200	55 - 70	3
Riz au lait	170 - 190	45 - 60	3
Gâteau aux pommes, avec une pâte à génoise (gâteau rond)	160 - 170	70 - 80	3
Pain blanc	190 - 200	55 - 70	3

10.8 Cuisson sur plusieurs niveaux

Utilisez la fonction : Chaleur tournante.

Gâteaux/Petites pâtisseries/Pains sur plateaux de cuisson

Plat	Température (°C)	Durée (min)	Positions des grilles	
			2 positions	3 positions
Choux à la crème/éclairs	160 - 180 ¹⁾	25 - 45	1 / 4	-
Crumble sec	150 - 160	30 - 45	1 / 4	-

1) Préchauffez le four.

Biscuits/Gâteaux secs

Plat	Température (°C)	Durée (min)	Positions des grilles	
			2 positions	3 positions
Pâte sablée / biscuits à base de génoise	150 - 160	20 - 40	1 / 4	1 / 3 / 5
Meringues	80 - 100	130 - 170	1 / 4	-
Macarons	100 - 120	40 - 80	1 / 4	-
Biscuits soufflés	160 - 170	30 - 60	1 / 4	-
Pâtisseries feuilletées	170 - 180 ¹⁾	30 - 50	1 / 4	-
Petits Pains	180	20 - 30	1 / 4	-

1) Préchauffez le four.

10.9 Cuisson basse température

Cette fonction vous permet de préparer de la viande et du poisson tendres et pauvres en graisse. Vous pouvez régler une température plus élevée pour les 10 premières minutes de cuisson, après quoi le four cuit à 80 °C. Cela ne convient pas aux plats à base de volaille, de morceaux à braiser ou de rôti de porc gras. Vous pouvez utiliser Sonde alimentaire pour cette fonction.

1. Saisissez d'abord la viande dans une poêle. Disposez la viande dans un plat à rôtir ou directement sur la grille métallique.



Couvrez toujours les plats pendant la cuisson avec cette fonction.

Placez la plaque au-dessous de la grille pour récupérer la graisse.

2. Placez la sonde à viande dans la viande.
3. Sélectionnez la fonction : Cuisson basse température. Vous pouvez régler une température de four entre 80 °C et 150 °C pendant les 10 premières minutes. La température par défaut est 90 °C. Réglez la température à cœur finale. Lorsque l'appareil atteint la température réglée, un signal sonore retentit.
4. Au bout de 10 minutes, le four réduit automatiquement la température. Le four continue à fonctionner en mode Maintien au chaud.

Bœuf

Plat	Quantité (kg)	Saisie de chaque côté (min)	Température (°C)	Positions des grilles	Durée (min)
Filet à point	1,0 - 1,5	2	80 - 90	2	90 - 110
Rôti de bœuf à point	1,0 - 1,5	4	80 - 90	2	180 - 240

Veau

Plat	Quantité (kg)	Saisie de chaque côté (min)	Température (°C)	Positions des grilles	Durée (min)
Filet rosé	1,0 - 1,5	2	80 - 90	2	90 - 120
Filet mignon, en une pièce	1,0 - 1,5	4	80 - 90	2	120 - 150
Nierstück	1,0 - 1,5	4	80 - 90	2	120 - 150

Porc

Plat	Quantité (kg)	Saisie de chaque côté (min)	Température (°C)	Positions des grilles	Durée (min)
Filet rosé	1,0 - 1,5	2	80 - 90	2	90 - 110
Filet mignon, en une pièce	1,0 - 1,5	4	80 - 90	2	150 - 170
Nierstück	1,0 - 1,5	4	80 - 90	2	150 - 170

10.10 Cuisson croustillante avec la fonction Chaleur tournante + cuisson par la sole

Plat	Température (°C)	Durée (min)	Positions des grilles
Pizza (fine)	210 - 230 ¹⁾²⁾	15 - 25	2
Pizza (épaisse)	180 - 200	20 - 30	2
Tartes	180 - 200	40 - 55	1
Quiche aux épinards	160 - 180	45 - 60	1
Quiche lorraine / Flan suisse	170 - 190	45 - 55	1

Plat	Température (°C)	Durée (min)	Positions des grilles
Tarte aux pommes, couv.	150 - 170	50 - 60	1
Tourte aux légumes	160 - 180	50 - 60	1
Pain sans levain	210 - 230 ¹⁾	10 - 20	2
Quiche à pâte feuilletée	160 - 180 ¹⁾	45 - 55	2
Flammekuche	210 - 230 ¹⁾	15 - 25	2
Raviolis Russes	180 - 200 ¹⁾	15 - 25	2

1) Préchauffez le four.

2) Utilisez un plat à rôtir.

10.11 Rôtissage

Utilisez des plats résistant à la chaleur.

Vous pouvez cuire de gros rôtis directement dans le plat à rôtir ou sur la grille métallique en plaçant le plat à rôtir en dessous.

Pour éviter que les sucs ou les graisses de cuisson ne brûlent, versez un peu d'eau dans le plat à rôtir.

Faites rôtir les viandes à couenne dans le plat à rôtir sans le couvercle.

Si nécessaire, retournez le rôti à la moitié ou aux deux tiers du temps de cuisson.

Pour obtenir une viande plus juteuse :

- faites rôtir les viandes maigres dans le plat à rôtir avec le couvercle, ou utilisez un sachet de cuisson.
- faites rôtir la viande et le poisson par morceaux d'au moins 1 kg.
- arrosez les gros rôtis et les volailles avec leur jus plusieurs fois en cours de cuisson.

10.12 Rôtissage

Bœuf

Plat	Quantité (kg)	Fonction	Température (°C)	Durée (min)
Viande braisée	1 - 1.5	Cuisson par convection	230	120 - 150
Rôti ou filet de bœuf : saignant	1 cm d'épaisseur	Gril + Chaleur tournante	190 - 200 ¹⁾	5 - 6
Rôti ou filet de bœuf : à point	1 cm d'épaisseur	Gril + Chaleur tournante	180 - 190 ¹⁾	6 - 8
Rôti ou filet de bœuf : bien cuit	1 cm d'épaisseur	Gril + Chaleur tournante	170 - 180 ¹⁾	8 - 10

1) Préchauffez le four.

Porc

Plat	Quantité (kg)	Fonction	Température (°C)	Durée (min)
Épaule/collet/ jambon à l'os	1 - 1.5	Gril + Chaleur tournante	150 - 170	90 - 120
Côtelette/côte le- vée	1 - 1.5	Gril + Chaleur tournante	170 - 190	30 - 60
Pâté à la viande	0.75 - 1	Gril + Chaleur tournante	160 - 170	50 - 60
Jarret de porc (précuit)	0.75 - 1	Gril + Chaleur tournante	150 - 170	90 - 120

Veau

Plat	Quantité (kg)	Fonction	Température (°C)	Durée (min)
Rôti de veau	1	Gril + Chaleur tournante	160 - 180	90 - 120
Jarret de veau	1.5 - 2	Gril + Chaleur tournante	160 - 180	120 - 150

Agneau

Plat	Quantité (kg)	Fonction	Température (°C)	Durée (min)
Gigot d'agneau/Rôti d'agneau	1 - 1.5	Gril + Chaleur tournante	150 - 170	100 - 120
Selle d'agneau	1 - 1.5	Gril + Chaleur tournante	160 - 180	40 - 60

Gibier

Plat	Quantité (kg)	Fonction	Température (°C)	Durée (min)
Râble/Cuisse de lièvre	1	Gril + Chaleur tournante	180 - 200 ¹⁾	35 - 55
Selle de che- vreuil	1.5 - 2	Cuisson par convection	180 - 200	60 - 90
Cuissot de che- vreuil	1.5 - 2	Cuisson par convection	180 - 200	60 - 90

¹⁾ Préchauffez le four.

Volaille

Plat	Quantité (kg)	Fonction	Température (°C)	Durée (min)
Morceaux de volaille	0.2 - 0.25	Gril + Chaleur tournante	200 - 220	30 - 50
Demi-poulet	0.4 - 0.5	Gril + Chaleur tournante	190 - 210	40 - 50
Poulet, poularde	1 - 1.5	Gril + Chaleur tournante	190 - 210	50 - 70
Canard	1.5 - 2	Gril + Chaleur tournante	180 - 200	80 - 100
Oie	3.5 - 5	Gril + Chaleur tournante	160 - 180	120 - 180
Dinde	2.5 - 3.5	Gril + Chaleur tournante	160 - 180	120 - 150
Dinde	4 - 6	Gril + Chaleur tournante	140 - 160	150 - 240

Poisson

Plat	Quantité (kg)	Fonction	Température (°C)	Durée (min)
Poisson entier	1 - 1.5	Gril + Chaleur tournante	180 - 200	30 - 50

10.13 Grill

Préchauffez toujours le four à vide pendant 5 minutes.

Placez la lèchefrite au premier niveau pour récupérer la graisse.

Grill

Plat	Température (°C)	Durée (min)		Positions des grilles
		1re face	2e face	
Rôti de bœuf	210 - 230	30 - 40	30 - 40	2
Filet de bœuf	230	20 - 30	20 - 30	3
Échine de porc	210 - 230	30 - 40	30 - 40	2
Rôti/Filet de veau	210 - 230	30 - 40	30 - 40	2
Échine d'agneau	210 - 230	25 - 35	20 - 25	3
Poisson entier, 0,5 - 1 kg	210 - 230	15 - 30	15 - 30	3 / 4

Gril Fort

Préchauffez toujours le four à vide pendant 3 minutes.

Réglez le gril à la température maximale.

Plat	Durée (min)		Positions des grilles
	1re face	2e face	
Filet de porc	10 - 12	6 - 10	4
Saucisses	10 - 12	6 - 8	4
Filet/Steaks de veau	7 - 10	6 - 8	4
Toasts avec garniture	6 - 8	-	4

10.14 Cuisson par la sole + Gril + Chaleur tournante

Plat	Température (°C)	Durée (min)	Positions des grilles
Pizza surgelée	200 - 220	15 - 25	2
Pizza épaisse surgelées	190 - 210	20 - 25	2
Pizza fraîche (précuite)	210 - 230	13 - 25	2
Parts de pizza surgelées	180 - 200	15 - 30	2
Frites, fines	190 - 210	15 - 25	3
Frites, épaisses	190 - 210	20 - 30	3
Potatoes/Pomme Quartier	190 - 210	20 - 40	3
Galettes De Pommes De T.	210 - 230	20 - 30	3
Lasagnes / Canneloni, frais	170 - 190	35 - 45	2
Lasagnes surgelées	160 - 180	40 - 60	2
Fromage cuit au four	170 - 190	20 - 30	3
Ailes De Poulet	180 - 200	40 - 50	2

Plats préparés surgelés

Plat	Fonction	Température (°C)	Durée (min)	Positions des grilles
Pizza surgelée	Cuisson par convection	comme indiqué sur l'emballage	comme indiqué sur l'emballage	3
Frites ¹⁾ (300 - 600 g)	Cuisson par convection ou Gril + Chaleur tournante	200 - 220	comme indiqué sur l'emballage	3
Baguettes	Cuisson par convection	comme indiqué sur l'emballage	comme indiqué sur l'emballage	3
Gâteaux aux fruits	Cuisson par convection	comme indiqué sur l'emballage	comme indiqué sur l'emballage	3

1) Retournez les frites 2 ou 3 fois pendant la cuisson.

10.15 Décongélation

- Retirez l'emballage des aliments puis placez-les dans une assiette.
- Utilisez la première position de grille en partant du bas.

- Ne couvrez pas les aliments d'un bol ni d'une assiette car cela pourrait allonger le temps de décongélation.

Plat	Quantité	Durée de décongélation (min)	Décongélation complémentaire (min)	Remarques
Poulet	1 kg	100 - 140	20 - 30	Placez le poulet sur une soucoupe retournée, posée sur une grande assiette. Retournez à la moitié du temps.
Viande	1 kg	100 - 140	20 - 30	Retournez à la moitié du temps.
Viande	500 g	90 - 120	20 - 30	Retournez à la moitié du temps.
Truite	150 g	25 - 35	10 - 15	-
Fraises	300 g	30 - 40	10 - 20	-
Beurre	250 g	30 - 40	10 - 15	-
Crème	2 x 200 g	80 - 100	10 - 15	La crème fraîche peut être battue même si elle n'est pas complètement décongelée.
Gâteau	1,4 kg	60	60	-

10.16 Stérilisation

Utilisez toujours des bocaux à stériliser de dimensions identiques, disponibles dans le commerce.

N'utilisez pas de bocaux à couvercles à visser ou à baïonnette, ni de boîtes métalliques.

Utilisez le premier niveau en partant du bas du four pour cette fonction.

Ne mettez pas plus de six bocaux à conserves d'un litre sur le plateau de cuisson.

Remplissez les bocaux au même niveau et enclenchez le système de fermeture.

Les bocaux ne doivent pas se toucher.

Mettez environ 1/2 litre d'eau dans le plateau de cuisson pour humidifier le four.

Lorsque le liquide contenu dans les pots commence à frémir (au bout d'environ 35 à 60 minutes pour des pots d'un litre), éteignez le four ou réduisez la température à 100 °C (reportez-vous au tableau).

Baies

Plat	Température (°C)	Cuisson jusqu'à ce que la préparation commence à frémir (min)	Continuez la cuisson à 100 °C (min)
Fraises / Myrtilles / Framboises / Groseilles à maquereau mûres	160 - 170	35 - 45	-

Fruits à noyau

Plat	Température (°C)	Cuisson jusqu'à ce que la préparation commence à frémir (min)	Continuez la cuisson à 100 °C (min)
Poires / Coings / Prunes	160 - 170	35 - 45	10 - 15

Légumes

Plat	Température (°C)	Cuisson jusqu'à ce que la préparation commence à frémir (min)	Continuez la cuisson à 100 °C (min)
Carottes ¹⁾	160 - 170	50 - 60	5 - 10
Concombres	160 - 170	50 - 60	-
Bouquet croquant de légumes	160 - 170	50 - 60	5 - 10
Chou-rave / Petits pois / Asperges	160 - 170	50 - 60	15 - 20

¹⁾ Laissez reposer dans le four après qu'il soit éteint.

10.17 Séchage

- Utilisez des plaques recouvertes de papier sulfurisé.
- Pour obtenir un meilleur résultat, arrêtez le four à la moitié de la durée de déshydratation, ouvrez la porte et

laissez refroidir pendant une nuit pour terminer le séchage.

Légumes

Plat	Température (°C)	Durée (h)	Positions des grilles	
			1 position	2 positions
Haricots	60 - 70	6 - 8	3	1 / 4
Poivrons	60 - 70	5 - 6	3	1 / 4
Légumes pour potage	60 - 70	5 - 6	3	1 / 4
Champignons	50 - 60	6 - 8	3	1 / 4
Fines herbes	40 - 50	2 - 3	3	1 / 4

Fruits

Plat	Température (°C)	Durée (h)	Positions des grilles	
			1 position	2 positions
Prunes	60 - 70	8 - 10	3	1 / 4
Abricots	60 - 70	8 - 10	3	1 / 4
Pommes, lamelles	60 - 70	6 - 8	3	1 / 4
Poires	60 - 70	6 - 9	3	1 / 4

10.18 Cuisson du pain

Le préchauffage n'est pas recommandé.

Plat	Température (°C)	Durée (min)	Positions des grilles
Pain Blanc	170 - 190	40 - 60	2
Baguette	200 - 220	35 - 45	2
Brioche	180 - 200	40 - 60	2
Ciabatta	200 - 220	35 - 45	2
Pain De Seigle	170 - 190	50 - 70	2
Pain complet	170 - 190	50 - 70	2
Pain aux céréales	170 - 190	40 - 60	2
Petits pains	190 - 210	20 - 35	2

10.19 Tableau de la Sonde alimentaire

Bœuf	Température à cœur du plat (°C)		
	Saignant	À Point	Bien cuit
Rôti de bœuf	45	60	70
Aloyau	45	60	70

Bœuf	Température à cœur du plat (°C)		
	Moins	À Point	Plus
Pâté à la viande	80	83	86

Porc	Température à cœur du plat (°C)		
	Moins	À Point	Plus
Jambon Rôti	80	84	88
Côtelette (selle), Filet mignon de porc fumé Filet mignon fumé, poché	75	78	82

Veau	Température à cœur du plat (°C)		
	Moins	À Point	Plus
Rôti de veau	75	80	85
Jarret de veau	85	88	90

Mouton / agneau	Température à cœur du plat (°C)		
	Moins	À Point	Plus
Gigot de mouton	80	85	88
Selle de mouton	75	80	85
Gigot d'agneau Rôti d'agneau	65	70	75

Gibier	Température à cœur du plat (°C)		
	Moins	À Point	Plus
Râble de lièvre, Selle de chevreuil	65	70	75
Cuisse de lièvre Lièvre entier Cuissot de chevreuil	70	75	80

Volaille	Température à cœur du plat (°C)		
	Moins	À Point	Plus
Poulet (entier / moitié / blanc)	80	83	86
Canard (entier / moitié) Dinde (entière / blanc)	75	80	85
Canard (magret)	60	65	70

Poisson (saumon, truite, sandre)	Température à cœur du plat (°C)		
	Moins	À Point	Plus
Poisson (entier / gros / vapeur) Poisson (entier / gros / rôti)	60	64	68

Ragoût - Légumes précuits	Température à cœur du plat (°C)		
	Moins	À Point	Plus
Ragoût de courgettes, Ragoût de brocolis, Ragoût de fenouil	85	88	91

Ragoûts - Salés	Température à cœur du plat (°C)		
	Moins	À Point	Plus
Cannelloni Lasagnes Gratin de pâtes	85	88	91

Ragoûts - Sucrés	Température à cœur du plat (°C)		
	Moins	À Point	Plus
Ragoût au pain blanc avec / sans fruits, Ragoût de porridge au riz avec / sans fruits, Ragoût sucré aux nouilles	80	85	90

10.20 Informations pour les instituts de test

Tests conformes aux normes EN 60350-1:2013 et IEC 60350-1:2011.

Cuisson sur un seul niveau. Cuisson dans des moules

Plat	Fonction	Température (°C)	Durée (min)	Positions des grilles
Génoise allégée	Chaleur tournante	140 - 150	35 - 50	2
Génoise allégée	Voûte	160	35 - 50	2
Tarte aux pommes (2 moules de 20 cm de diamètre, décalés en diagonale)	Chaleur tournante	160	60 - 90	2
Tarte aux pommes (2 moules de 20 cm de diamètre, décalés en diagonale)	Voûte	180	70 - 90	1

Cuisson sur un seul niveau. Biscuits/Gâteaux secs

Plat	Fonction	Température (°C)	Durée (min)	Positions des grilles
Biscuits sablés / Tresses feuilletées	Chaleur tournante	140	25 - 40	3
Biscuits sablés / Tresses feuilletées	Voûte	160 ¹⁾	20 - 30	3
Petits gâteaux (20 par plaque)	Chaleur tournante	150 ¹⁾	20 - 35	3
Petits gâteaux (20 par plaque)	Voûte	170 ¹⁾	20 - 30	3

¹⁾ Préchauffez le four.

Cuisson sur plusieurs niveaux. Biscuits/Gâteaux secs

Plat	Fonction	Température (°C)	Durée (min)	Positions des grilles	
				2 po- si- tions	3 po- si- tions
Biscuits sablés	Chaleur tournante	140	25 - 45	1 / 4	1 / 3 / 5
Petits gâteaux (20 par plaque)	Chaleur tournante	150 ¹⁾	23 - 40	1 / 4	-

¹⁾ Préchauffez le four.

Grill

Préchauffez toujours le four à vide pendant 5 minutes.

Plat	Fonction	Température (°C)	Durée (min)	Positions des grilles
Toasts	Grill	max	1 - 3	5
Steaks de bœuf	Grill	max	24 - 30 ¹⁾	4

1) Retournez à la moitié du temps.

Gril Fort

Préchauffez toujours le four à vide pendant 3 minutes.

Réglez le gril à la température maximale.

Plat	Durée (min)		Positions des grilles
	1re face	2e face	
Steaks hachés	8 - 10	6 - 8	4
Toasts	1 - 3	1 - 3	4

11. ENTRETIEN ET NETTOYAGE



AVERTISSEMENT!

Reportez-vous aux chapitres concernant la sécurité.

11.1 Remarques concernant l'entretien

Nettoyez la façade du four à l'aide d'une éponge humide additionnée d'eau savonneuse tiède.

Utilisez un produit courant destiné au nettoyage des surfaces en métal.

Nettoyez l'intérieur du four après chaque utilisation. L'accumulation de graisses ou d'autres résidus alimentaires peut provoquer un incendie. Ce risque est élevé pour la lèchefrite.

Après chaque utilisation, lavez tous les accessoires et séchez-les. Utilisez un chiffon doux additionné d'eau chaude savonneuse.

En cas de salissures importantes, nettoyez à l'aide de produits spécifiques pour four.

Si vous avez des accessoires anti-adhérents, ne les nettoyez pas avec des produits agressifs, des objets pointus ni au lave-vaisselle. Cela risque

d'endommager le revêtement anti-adhésif.

Éliminez l'humidité dans la cavité après chaque utilisation.

11.2 Agents nettoyants recommandés

N'utilisez pas d'éponge abrasive ni de produits agressifs. Ils peuvent endommager l'émail et les pièces en acier inoxydable.

Vous pouvez acheter nos produits sur www.electrolux.com/shop et des meilleurs points de vente.

11.3 Retrait des supports de grille

Avant toute opération d'entretien, assurez-vous que le four est froid. Risque de brûlure !

Pour nettoyer le four, retirez les supports de grille.

1. Tirez avec précaution les supports vers le haut et sortez-les de la prise avant.

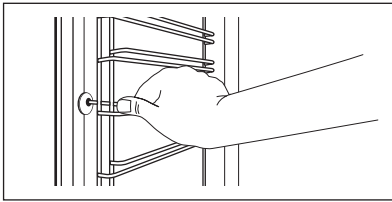

2. Écartez l'avant du support de grille de la paroi latérale.
3. Sortez les supports de la prise arrière.

Réinstallez les supports de grille en répétant cette procédure dans l'ordre inverse.

11.4 Nettoyage catalytique

La cavité est revêtue d'émail catalytique. Elle absorbe les graisses

Avant d'activer le nettoyage catalytique :

- retirez tous les accessoires et les supports de grille amovibles.
- nettoyez la sole du four avec de l'eau chaude et un détergent doux.
- nettoyez la vitre interne de la porte du four avec un chiffon doux et de l'eau tiède.

Le nettoyage par catalyse ne peut pas démarrer :

- si vous n'avez pas retiré les supports de grille.
- si la porte du four n'est pas fermée.

1. Allumez le four.
2. Sélectionnez le Menu, puis appuyez sur la manette rotative pour confirmer.
3. Sélectionnez Catalyse, puis appuyez sur la manette rotative pour confirmer.

L'affichage indique l'heure et la durée de la procédure de nettoyage.

Vous ne pouvez pas modifier la durée du nettoyage catalytique. Vous pouvez retarder le départ du nettoyage avec la fonction Fin de cuisson.

Un signal sonore retentit à la fin du nettoyage. Le four s'arrête automatiquement.

4. Appuyez sur la manette rotative pour arrêter le signal.

5. Lorsque le four a refroidi, nettoyez la cavité à l'aide d'un chiffon doux humide.

Les taches ou la décoloration de la surface catalytique sont sans effet sur le nettoyage catalytique.

11.5 Nettoyage Conseillé

Lorsque le rappel s'affiche, il est nécessaire de nettoyer l'appareil. Lancez la fonction Catalyse

11.6 Système de génération de vapeur - Détartrage

Lorsque le générateur de vapeur fonctionne, le tartre s'accumule à l'intérieur en raison du calcaire contenu dans l'eau. Cela peut avoir un effet négatif sur la qualité de la vapeur, sur les performances du générateur de vapeur et sur la qualité des aliments. Pour éviter l'accumulation du tartre, nettoyez le circuit de génération de la vapeur.

Retirez tous les accessoires.

Sélectionnez la fonction dans le menu : Nettoyage. L'interface utilisateur vous guidera pour lancer la procédure.

La durée totale de cette procédure est d'environ 2 heures.

Avec cette fonction, l'éclairage est éteint.

1. Vérifiez que le bac à eau est vide.
 2. Appuyez sur **START**.
 3. Placez le plat à rôtir sur le premier gradin.
 4. Appuyez sur la manette rotative.
 5. Versez 250 ml d'agent détartrant dans le bac à eau.
 6. Remplissez le bac à eau d'eau jusqu'à atteindre le niveau maximal, qu'un signal sonore retentisse ou qu'un message s'affiche
 7. Appuyez sur la manette rotative.
- La première partie de la procédure démarre : Détartrage.



Cette partie dure 1 heure et 40 minutes.

8. Une fois la première partie terminée, videz le plat à rôtir et réinstallez-le sur le premier gradin.
9. Appuyez sur la manette rotative.

10. Remplissez le bac à eau d'eau froide jusqu'à atteindre le niveau maximal, qu'un signal sonore retentisse ou qu'un message s'affiche

11. Appuyez sur **START**.

La seconde partie de la procédure démarre : Détartrage. Elle permet de rincer le circuit de génération de la vapeur.

i Cette partie dure environ 35 minutes.

Sortez le plat à rôtir à la fin de la procédure.

i Si la fonction : Détartrage n'est pas effectuée de façon adaptée, un message s'affiche pour vous indiquer qu'il faut recommencer.

Si le four est humide ou mouillé, essuyez-le avec un chiffon sec. Laissez le four sécher complètement avec la porte ouverte.

11.7 Rappel de détartrage

Il existe deux rappels de détartrage pour vous rappeler de lancer la fonction : Détartrage.

Le faible rappel vous indique que vous devriez lancer un cycle de détartrage.

Le rappel fort vous oblige à effectuer un détartrage.

i Si vous ne détartez pas l'appareil lorsque le rappel fort se déclenche, vous ne pourrez plus utiliser les fonctions Vapeur. Vous ne pouvez pas désactiver le rappel du détartrage.

11.8 Système de génération de vapeur - Rinçage

Retirez tous les accessoires.

Sélectionnez la fonction dans le menu : Nettoyage. L'interface utilisateur vous guidera pour lancer la procédure.

La durée de la fonction est d'environ 30 minutes.

Avec cette fonction, l'éclairage est éteint.

1. Placez le plateau de cuisson sur le premier gradin.
2. Remplissez le bac à eau d'eau froide jusqu'à atteindre le niveau maximal, qu'un signal sonore retentisse ou qu'un message s'affiche
3. Appuyez sur **START**.
Sortez le plateau de cuisson à la fin de la procédure.

11.9 Vidange du réservoir

Retirez tous les accessoires.

La fonction de nettoyage élimine l'eau résiduelle du bac à eau. Utilisez la fonction après une cuisson à la vapeur.

Sélectionnez la fonction dans le menu : Nettoyage. L'interface utilisateur vous guidera pour lancer la procédure.

La durée de la fonction est d'environ 6 minutes.

Avec cette fonction, l'éclairage est éteint.

Placez le plateau de cuisson sur le premier gradin.

Sortez le plateau de cuisson à la fin de la procédure.

11.10 Retrait et installation de la porte

La porte peut être retirée pour être nettoyée.



AVERTISSEMENT!

Elle est lourde.

1. Ouvrez complètement la porte.
2. Appuyez complètement sur les leviers de blocage (A) sur les deux charnières de la porte.

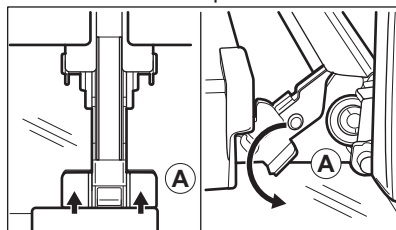

3. Fermez la porte jusqu'à obtenir un angle d'environ 45°.

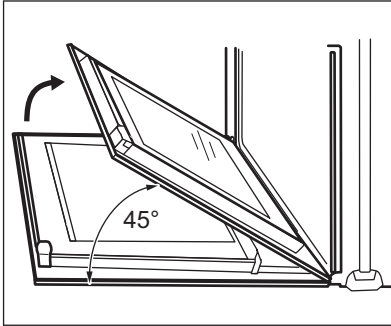

4. Tenez la porte en plaçant vos mains de chaque côté de la porte et soulevez celle-ci en la tirant en biais vers le haut.
5. Posez la porte, face extérieure vers le bas, sur un linge doux posé sur une surface stable.
6. Nettoyez le panneau de verre à l'eau savonneuse. Séchez soigneusement le panneau de verre.

Une fois le nettoyage terminé, réinstallez la porte. Suivez les étapes ci-dessus dans l'ordre inverse.

11.11 Remplacement de l'éclairage



AVERTISSEMENT!
Risque d'électrocution !
L'ampoule peut être chaude.

1. Éteignez le four.
Attendez que le four ait refroidi.
2. Débranchez le four de l'alimentation secteur.
3. Placez un chiffon au fond de la cavité.

Éclairage supérieur

1. Retirez le diffuseur en verre de l'ampoule en le tournant.

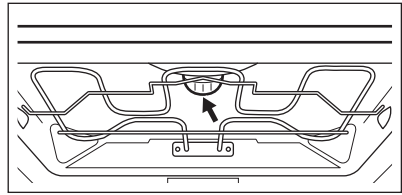

2. Retirez l'anneau en métal et nettoyez le diffuseur en verre.
3. Remplacez l'éclairage par une ampoule halogène de 230 V, 40 W, et résistant à une température de 300 °C.
4. Remplacez l'anneau en métal sur le diffuseur en verre.
5. Remplacez le diffuseur en verre.

Éclairage latéral

1. Sortez le support de grille gauche pour accéder à l'éclairage.
2. Retirez le diffuseur en verre à l'aide d'un objet mince et non tranchant (par exemple, une cuillère à café).

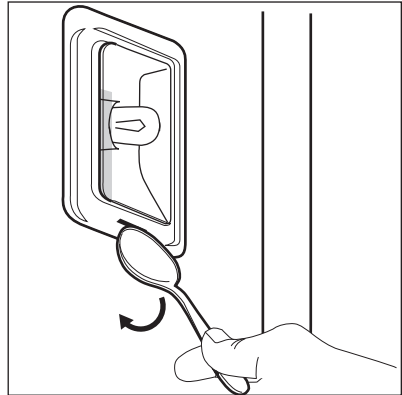

3. Nettoyez le diffuseur en verre.
4. Remplacez l'éclairage par une ampoule halogène de 230 V, 25 W, et résistant à une température de 300 °C.
5. Remplacez le diffuseur en verre.
6. Remontez le support de grille gauche.

12. EN CAS D'ANOMALIE DE FONCTIONNEMENT



AVERTISSEMENT!

Reportez-vous aux chapitres concernant la sécurité.

12.1 En cas d'anomalie de fonctionnement

Problème	Cause probable	Solution
Vous ne pouvez pas allumer le four ni le faire fonctionner.	Le four n'est pas branché à une source d'alimentation électrique ou le branchement est incorrect.	Vérifiez que le four est correctement branché à une source d'alimentation électrique (reportez-vous au schéma de branchement).
Le four ne chauffe pas.	Le four est éteint.	Allumez le four.
Le four ne chauffe pas.	L'horloge n'est pas réglée.	Réglez l'horloge.
Le four ne chauffe pas.	Les réglages nécessaires n'ont pas été effectués.	Vérifiez que les réglages sont corrects.
Le four ne chauffe pas.	La fonction d'arrêt automatique est activée.	Reportez-vous à « Arrêt automatique ».
Le four ne chauffe pas.	La porte n'est pas fermée correctement.	Fermez complètement la porte.
Le four ne chauffe pas.	Le fusible a disjoncté.	Vérifiez que le fusible est bien la cause de l'anomalie. Si les fusibles disjonctent de manière répétée, faites appel à un électricien qualifié.
L'éclairage ne fonctionne pas.	L'éclairage est défectueux.	Remplacez l'ampoule.
L'affichage vous indique que vous devez sélectionner la Langue.	Il y a eu une coupure de courant pendant plus de 3 jours.	Reportez-vous au chapitre « Avant la première utilisation ».
L'affichage vous indique que vous devez sélectionner la Langue.	Le mode démo est activé.	Désactivez le mode démo dans : Menu / Réglages de base / DEMO. Code d'activation/désactivation : 2468.
L'affichage indique « F111 ».	La fiche de la sonde à viande n'est pas enfoncée correctement dans la prise.	Insérez la fiche de la sonde à viande aussi loin que possible dans la prise.

Problème	Cause probable	Solution
Un code d'erreur ne figurant pas dans ce tableau s'affiche.	Une anomalie électrique est survenue.	<ul style="list-style-type: none"> Éteignez le four à l'aide du fusible de l'habitation ou du disjoncteur situé dans la boîte à fusibles, puis allumez-le de nouveau. Si l'affichage indique de nouveau un code d'erreur, contactez le service après-vente.
De la vapeur et de la condensation se forment sur les aliments et dans la cavité du four.	Le plat est resté trop longtemps dans le four.	Ne laissez pas les plats dans le four pendant plus de 15 à 20 minutes après la fin de la cuisson.
La procédure de détartrage s'interrompt avant d'être terminée.	Une coupure de courant s'est produite.	Recommencez la procédure.
La procédure de détartrage s'interrompt avant d'être terminée.	La fonction a été arrêtée par l'utilisateur.	Recommencez la procédure.
Il n'y a plus d'eau dans le plat à rôtir après la procédure de détartrage.	Vous n'avez pas rempli le bac à eau jusqu'au niveau maximal.	Assurez-vous qu'il y a de l'eau / agent de détartrage dans le bac à eau. Recommencez la procédure.
Il y a de l'eau sale au fond de la cavité après le cycle de détartrage.	Le plat à rôtir est installé sur le mauvais gradin.	Nettoyez l'eau résiduelle et l'agent détartrant du fond de l'appareil. Placez le plat à rôtir sur le premier gradin.
La fonction de nettoyage s'interrompt avant d'être terminée.	Une coupure de courant s'est produite.	Recommencez la procédure.
La fonction de nettoyage s'interrompt avant d'être terminée.	La fonction a été arrêtée par l'utilisateur.	Recommencez la procédure.
La procédure de nettoyage n'offre pas de bons résultats.	Vous n'avez pas retiré les glissières latérales avant de lancer la procédure de nettoyage. Elles peuvent transférer la chaleur aux parois et diminuer les performances.	Retirez les glissières latérales de l'appareil et recommencez la fonction.

Problème	Cause probable	Solution
La procédure de nettoyage n'offre pas de bons résultats.	Vous n'avez pas retiré les accessoires de l'appareil avant de lancer la procédure de nettoyage. Ils peuvent compromettre le cycle de vapeur et diminuer les performances.	Retirez les accessoires de l'appareil et recommencez la fonction.

12.2 Données de maintenance

Si vous ne trouvez pas de solution au problème, veuillez contacter votre revendeur ou un service après-vente agréé.

Les informations à fournir au service après-vente figurent sur la plaque

signalétique. La plaque signalétique se trouve sur l'encadrement avant de la cavité du four. Ne retirez pas la plaque signalétique de la cavité du four.

Nous vous recommandons de noter ces informations ici :	
Modèle (MOD.)
Référence du produit (PNC)
Numéro de série (S.N.)

13. RENDEMENT ÉNERGÉTIQUE

13.1 Fiche du produit et informations conformément à la norme EU 65-66/2014

Nom du fournisseur	Electrolux
Identification du modèle	EB6SL5XQCN EB6SL5XQSP
Index d'efficacité énergétique	81.2
Classe d'efficacité énergétique	A+
Consommation d'énergie avec charge standard et mode traditionnel	1.09 kWh/cycle
Consommation d'énergie avec charge standard et mode air pulsé	0.69 kWh/cycle
Nombre de cavités	1
Source de chaleur	Électricité
Volume	71 l
Type de four	Four encastrable

Masse	EB6SL5XQCN	36.5 kg
	EB6SL5XQSP	36.5 kg

EN 60350-1 - Appareils de cuisson domestiques électriques - Partie 1 : Plages, fours, fours à vapeur et grils - Méthodes de mesure des performances.

13.2 Économie d'énergie



Ce four est doté de caractéristiques qui vous permettent d'économiser de l'énergie lors de votre cuisine au quotidien.

Conseils généraux

Assurez-vous que la porte du four est correctement fermée lorsque le four est en marche. En cours de la cuisson, n'ouvrez pas la porte. Nettoyez régulièrement le joint de la porte pour qu'il reste propre et assurez-vous qu'il est toujours bien fixé, dans la bonne position.

Utilisez des plats en métal pour augmenter les économies d'énergie .

Si possible, ne préchauffez pas le four avant d'y introduire vos aliments.

Si la cuisson doit durer plus de 30 minutes, réduisez la température du four au minimum 3 à 10 minutes avant la fin de la cuisson, en fonction de la durée de la cuisson. La chaleur résiduelle à l'intérieur du four poursuivra la cuisson.

Utilisez la chaleur résiduelle pour réchauffer d'autres plats.

Lorsque vous cuisez plusieurs plats les uns après les autres, veillez à ne pas trop espacer les cuissons.

Cuisson avec ventilation

Si possible, utilisez les fonctions de cuisson avec la ventilation pour économiser de l'énergie.

Chaleur résiduelle

Pour certaines fonctions du four, si un programme avec sélection du temps (Durée ou Fin) est activé et que le temps de cuisson est supérieur à 30 minutes, les éléments chauffants se désactivent automatiquement plus tôt.

L'éclairage et le ventilateur continuent de fonctionner.

Maintien des aliments au chaud

Sélectionnez la température la plus basse possible pour utiliser la chaleur résiduelle et maintenir le repas au chaud. La température ou le voyant de chaleur résiduelle s'affichent.

Cuisson avec l'éclairage éteint

Éteignez l'éclairage en cours de cuisson. Allumez-le uniquement en cas de besoin.

Chaleur tournante humide

Fonction conçue pour économiser de l'énergie en cours de cuisson.

Lorsque vous utilisez la fonction Chaleur tournante humide, l'éclairage s'éteint automatiquement au bout de 30 secondes. Vous pouvez réactiver l'éclairage, mais cela réduit les économies d'énergie.

14. GARANTIE

Service-clientèle

Points de Service		
Industriestrasse 10 5506 Mägenwil	Le Trési 6 1028 Préverenges	Via Violino 11 6928 Manno

Points de Service	
Morgenstrasse 131 3018 Bern	 <p>Service-Helpline 0848 848 111 service@electrolux.ch</p>
Zürcherstrasse 204E 9000 St. Gallen	
Seetalstrasse 11 6020 Emmenbrücke	
Schlossstrasse 1 4133 Pratteln	
Comercialstrasse 19 7000 Chur	



Points de vente de rechange
Industriestrasse 10, 5506 Mägenwil, Tel.
0848 848 111

Conseil technique/Vente
Badenerstrasse 587, 8048 Zürich, Tel.
044 405 81 11

Garantie Nous octroyons sur chaque produit 2 ans de garantie à partir de la date de livraison ou de la mise en service au consommateur (documenté au moyen d'une facture, d'un bon de garantie ou d'un justificatif d'achat).

Notre garantie couvre les frais de mains d'œuvres et de déplacement, ainsi que les pièces de rechange. Les conditions de garantie ne sont pas valables en cas d'intervention d'un tiers non autorisé, de l'emploi de pièces de rechange non originales, d'erreurs de manquement ou d'installation dues à l'inobservation du mode d'emploi, et pour des dommages causés par des influences extérieures ou de force majeure.

15. EN MATIÈRE DE PROTECTION DE L'ENVIRONNEMENT

Recyclez les matériaux portant le symbole . Déposez les emballages dans les conteneurs prévus à cet effet. Contribuez à la protection de l'environnement et à votre sécurité, recyclez vos produits électriques et électroniques. Ne jetez pas les appareils portant le symbole  avec les ordures ménagères. Emmenez un tel produit dans votre centre local de recyclage ou contactez vos services municipaux.



Pour la Suisse:

Où aller avec les appareils usagés ? Partout où des appareils neufs sont vendus, mais aussi dans un centre de collecte ou une entreprise de récupération officiels SENS. La liste des centres de collecte officiels SENS est disponible sous www.erecycling.ch

www.electrolux.com/shop



867343968-B-082018

