

EB7SL4CN  
EB7SL4SP



---

FR Four

Notice d'utilisation



**Electrolux**

## TABLE DES MATIÈRES

1. INFORMATIONS DE SÉCURITÉ.....	3
2. CONSIGNES DE SÉCURITÉ.....	5
3. DESCRIPTION DE L'APPAREIL.....	7
4. UTILISATION DE L'APPAREIL.....	8
5. AVANT LA PREMIÈRE UTILISATION.....	9
6. UTILISATION QUOTIDIENNE.....	10
7. FONCTIONS DE L'HORLOGE.....	17
8. UTILISATION DES ACCESSOIRES.....	18
9. FONCTIONS SUPPLÉMENTAIRES.....	20
10. CONSEILS.....	20
11. ENTRETIEN ET NETTOYAGE.....	36
12. EN CAS D'ANOMALIE DE FONCTIONNEMENT.....	38
13. RENDEMENT ÉNERGÉTIQUE.....	40
14. GARANTIE.....	41

## NOUS PENSONS À VOUS

Merci d'avoir choisi ce produit Electrolux. Avec ce produit, vous bénéficiez de dizaines d'années d'expérience professionnelle et d'innovation. Ingénieux et élégant, il a été conçu sur mesure pour vous. Grâce à cet appareil, vous savez que chaque utilisation vous apportera satisfaction.

Bienvenue chez Electrolux.

**Visitez notre site Internet pour :**



Obtenir des conseils d'utilisation, des brochures, de l'aide, des informations :  
**[www.electrolux.com/webselfservice](http://www.electrolux.com/webselfservice)**



Enregistrez votre produit pour obtenir un meilleur service :  
**[www.registerelectrolux.com](http://www.registerelectrolux.com)**



Acheter des accessoires, consommables et pièces de rechange d'origine pour votre appareil :  
**[www.electrolux.com/shop](http://www.electrolux.com/shop)**

## SERVICE APRÈS-VENTE

Utilisez toujours des pièces d'origine.

Avant de contacter le service après-vente, assurez-vous de disposer des informations suivantes : Modèle, PNC, numéro de série.

Vous trouverez ces informations sur la plaque signalétique.

 Avertissement/Consignes de sécurité

 Informations générales et conseils

 Informations en matière de protection de l'environnement

Sous réserve de modifications.

# 1. ⚠ INFORMATIONS DE SÉCURITÉ

Avant d'installer et d'utiliser cet appareil, lisez soigneusement les instructions fournies. Le fabricant ne pourra être tenu pour responsable des blessures et dégâts résultant d'une mauvaise installation ou utilisation. Conservez toujours les instructions dans un lieu sûr et accessible pour vous y référer ultérieurement.

## 1.1 Sécurité des enfants et des personnes vulnérables

- Cet appareil peut être utilisé par des enfants de plus de 8 ans, ainsi que des personnes dont les capacités physiques, sensorielles et mentales sont réduites ou dont les connaissances et l'expérience sont insuffisantes, à condition d'être surveillés ou d'avoir reçu des instructions concernant l'utilisation sécurisée de l'appareil et de comprendre les risques encourus.
- Les enfants entre 3 et 8 ans et les personnes ayant un handicap très important et complexe doivent être tenus à l'écart, à moins d'être surveillés en permanence.
- Les enfants de moins de 3 ans doivent être tenus à l'écart, à moins d'être surveillés en permanence.
- Ne laissez pas les enfants jouer avec l'appareil .
- Ne laissez pas les emballages à la portée des enfants et jetez-les convenablement.
- Tenez les enfants et les animaux éloignés de l'appareil lorsqu'il est en cours de fonctionnement ou lorsqu'il refroidit. Les parties accessibles sont chaudes.
- Si l'appareil est équipé d'un dispositif de sécurité enfants, nous vous recommandons de l'activer.
- Les enfants ne doivent pas nettoyer ni entreprendre une opération de maintenance sur l'appareil sans surveillance.

## 1.2 Sécurité générale

- L'appareil doit être installé et le câble remplacé uniquement par un professionnel qualifié.
- **AVERTISSEMENT** : L'appareil et ses parties accessibles deviennent chauds pendant son fonctionnement. Veillez à ne pas toucher les éléments chauffants.
- Utilisez toujours des gants de cuisine pour retirer ou enfourner des accessoires ou des plats allant au four.
- Avant d'effectuer une opération de maintenance, débranchez l'appareil de la prise secteur.
- Assurez-vous que l'alimentation électrique de l'appareil est débranchée.
- N'utilisez pas de nettoyeur vapeur pour nettoyer l'appareil.
- N'utilisez pas de produits abrasifs ni de racloirs pointus en métal pour nettoyer la porte en verre car ils peuvent rayer sa surface, ce qui peut briser le verre.
- Si le câble d'alimentation est endommagé, il doit être remplacé par le fabricant, un service de maintenance agréé ou un technicien qualifié afin d'éviter tout danger lié à l'électricité.
- Soyez prudent lorsque vous manipulez le tiroir de rangement. Il peut devenir chaud.
- Pour retirer les supports de grille, tirez d'abord sur l'avant de ceux-ci, puis sur l'arrière, pour les écarter des parois extérieures. Réinstallez les supports de grille en répétant cette procédure dans l'ordre inverse.
- Les moyens de déconnexion doivent être incorporés dans le câblage fixé conformément aux réglementations relatives aux câblages.
- Utilisez uniquement la sonde à viande recommandée pour cet appareil.

## 2. CONSIGNES DE SÉCURITÉ

### 2.1 Installation



#### **AVERTISSEMENT!**

L'appareil doit être installé uniquement par un professionnel qualifié.

- Retirez l'intégralité de l'emballage.
- N'installez pas et ne branchez pas un appareil endommagé.
- Suivez scrupuleusement les instructions d'installation fournies avec l'appareil.
- Soyez toujours vigilants lorsque vous déplacez l'appareil car il est lourd. Utilisez toujours des gants de sécurité et des chaussures fermées.
- Ne tirez jamais l'appareil par la poignée.
- Respectez l'espacement minimal requis par rapport aux autres appareils et éléments.
- Vérifiez que l'appareil est installé sous et à proximité de structures sûres.
- Les côtés de l'appareil doivent rester à côté d'appareils ou d'éléments ayant la même hauteur.
- Cet appareil est équipé d'un système de refroidissement électrique. Il doit être utilisé lorsque l'appareil est raccordé à une prise secteur.

### 2.2 Branchement électrique



#### **AVERTISSEMENT!**

Risque d'incendie ou d'électrocution.

- L'ensemble des branchements électriques doit être effectué par un technicien qualifié.
- L'appareil doit être relié à la terre.
- Vérifiez que les paramètres figurant sur la plaque signalétique correspondent aux données électriques de votre réseau.
- Utilisez toujours une prise de courant de sécurité correctement installée.
- N'utilisez pas d'adaptateurs multiprises ni de rallonges.
- Veillez à ne pas endommager la fiche secteur ni le câble d'alimentation. Le remplacement du câble d'alimentation

de l'appareil doit être effectué par notre service après-vente agréé.

- Ne laissez pas les câbles d'alimentation entrer en contact avec la porte de l'appareil, particulièrement lorsque la porte est chaude.
- La protection contre les chocs des parties sous tension et isolées doit être fixée de telle manière qu'elle ne peut pas être enlevée sans outils.
- Ne branchez la fiche d'alimentation à la prise de courant qu'à la fin de l'installation. Assurez-vous que la prise de courant est accessible une fois l'appareil installé.
- Si la prise de courant est lâche, ne branchez pas la fiche d'alimentation secteur.
- Ne tirez jamais sur le câble d'alimentation pour débrancher l'appareil. Tirez toujours sur la fiche.
- N'utilisez que des systèmes d'isolation appropriés : des coupe-circuits, des fusibles (les fusibles à visser doivent être retirés du support), un disjoncteur différentiel et des contacteurs.
- L'installation électrique doit être équipée d'un dispositif d'isolement à coupure omnipolaire. Le dispositif d'isolement doit présenter une distance d'ouverture des contacts d'au moins 3 mm.
- Cet appareil est conforme aux directives CEE.

### 2.3 Utilisation



#### **AVERTISSEMENT!**

Risque de blessures, de brûlures, d'électrocution ou d'explosion.

- Cet appareil est exclusivement destiné à une utilisation domestique.
- Ne modifiez pas les caractéristiques de cet appareil.
- Assurez-vous que les orifices de ventilation ne sont pas bouchés.
- Ne laissez jamais l'appareil sans surveillance pendant son fonctionnement.

- Éteignez l'appareil après chaque utilisation.
- Soyez prudent lors de l'ouverture de la porte de l'appareil lorsque celui-ci est en fonctionnement. De l'air brûlant peut s'en échapper.
- N'utilisez jamais cet appareil avec les mains mouillées ou lorsqu'il est en contact avec de l'eau.
- N'exercez jamais de pression sur la porte ouverte.
- N'utilisez jamais l'appareil comme plan de travail ou comme plan de stockage.
- Ouvrez prudemment la porte de l'appareil. Si vous utilisez des ingrédients contenant de l'alcool, un mélange d'alcool et d'air facilement inflammable peut éventuellement se former.
- Ne laissez pas des étincelles ou des flammes nues entrer en contact avec l'appareil lorsque vous ouvrez la porte.
- Ne placez pas de produits inflammables ou d'éléments imbibés de produits inflammables à l'intérieur ou à proximité de l'appareil, ni sur celui-ci.
- Utilisez un plat à rôtir pour obtenir des gâteaux moelleux. Les jus de fruits causent des taches qui peuvent être permanentes.
- Cet appareil est exclusivement destiné à un usage culinaire. Ne l'utilisez pas pour des usages autres que celui pour lequel il a été conçu, à des fins de chauffage par exemple.
- La porte du four doit toujours être fermée pendant la cuisson.
- Si l'appareil est installé derrière la paroi d'un meuble (par ex. une porte), veillez à ce que la porte ne soit jamais fermée lorsque l'appareil est en marche. La chaleur et l'humidité peuvent s'accumuler derrière la porte fermée du meuble et provoquer d'importants dégâts sur l'appareil, le meuble ou le sol. Ne fermez pas la paroi du meuble tant que l'appareil n'a pas complètement refroidi.

## 2.4 Entretien et nettoyage



### AVERTISSEMENT!

Risque d'endommagement de l'appareil.

- Pour éviter tout endommagement ou décoloration de l'émail :
  - ne posez pas de plats allant au four ni aucun autre objet directement sur le fond de l'appareil.
  - ne placez jamais de feuilles d'aluminium directement sur le fond de la cavité de l'appareil.
  - ne versez jamais d'eau directement dans l'appareil lorsqu'il est chaud.
  - une fois la cuisson terminée, ne laissez jamais d'aliments ou de plats humides à l'intérieur de l'appareil.
  - faites attention lorsque vous retirez ou remettez en place les accessoires.
- La décoloration de l'émail ou de l'acier inoxydable est sans effet sur les performances de l'appareil.



### AVERTISSEMENT!

Risque de blessure, d'incendie ou de dommages matériels sur l'appareil.

- Avant toute opération d'entretien, éteignez l'appareil et débranchez la fiche de la prise secteur.
- Vérifiez que l'appareil est froid. Les panneaux de verre risquent de se briser.
- Remplacez immédiatement les vitres de la porte si elles sont endommagées. Contactez le service après-vente agréé.
- Soyez prudent lorsque vous démontez la porte de l'appareil. La porte est lourde !
- Nettoyez régulièrement l'appareil afin de maintenir le revêtement en bon état.
- Nettoyez l'appareil avec un chiffon doux humide. Utilisez uniquement des produits de lavage neutres. N'utilisez pas de produits abrasifs, de tampons à récurer, de solvants ni d'objets métalliques.
- Si vous utilisez un spray pour four, suivez les consignes de sécurité figurant sur l'emballage.

- N'utilisez aucun produit détergent pour nettoyer l'émail catalytique (le cas échéant).

## 2.5 Éclairage intérieur



**AVERTISSEMENT!**  
Risque d'électrocution !

- Les ampoules classiques ou halogènes utilisées dans cet appareil sont destinées uniquement à un usage avec des appareils ménagers. Ne les utilisez pas pour éclairer votre logement.
- Avant de changer l'ampoule, débranchez l'appareil de la prise secteur.
- N'utilisez que des ampoules ayant les mêmes spécifications .

## 2.6 Maintenance

- Pour réparer l'appareil, contactez un service après-vente agréé.

- Utilisez exclusivement des pièces d'origine.

## 2.7 Mise au rebut



**AVERTISSEMENT!**  
Risque de blessure ou d'asphyxie.

- Débranchez l'appareil de l'alimentation électrique.
- Coupez le câble d'alimentation au ras de l'appareil et mettez-le au rebut.
- Retirez le dispositif de verrouillage du hublot pour empêcher les enfants et les animaux de s'enfermer dans l'appareil.

# 3. DESCRIPTION DE L'APPAREIL

## 3.1 Vue d'ensemble

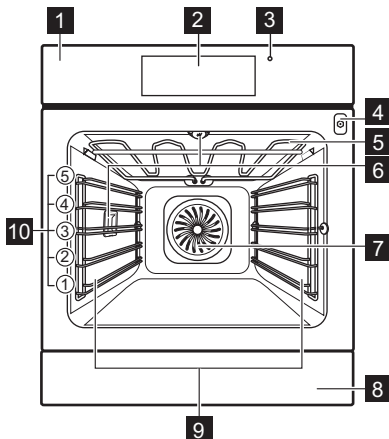

- 1** Bandeau de commande
- 2** Programmateur électronique
- 3** Voyant du tiroir chauffant (uniquement sur certains modèles)
- 4** Prise pour la sonde à viande
- 5** Résistance
- 6** Éclairage
- 7** Ventilateur
- 8** Bac
- 9** Support de grille amovible
- 10** Position des grilles

### 3.2 Accessoires

#### Grille métallique

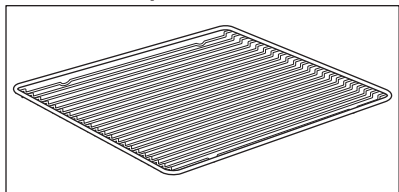

Permet de poser des plats à rôtir, à gratin et des moules à gâteau/pâtisserie.

#### Plateau de cuisson

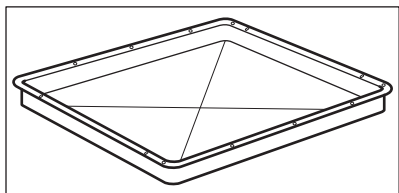

Pour la cuisson de gâteaux et de biscuits/gâteaux secs.

#### Plat à rôtir

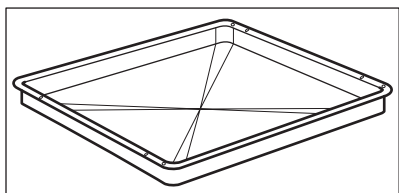

Pour cuire et rôtir ou à utiliser comme plat pour recueillir la graisse.

#### Sonde alimentaire

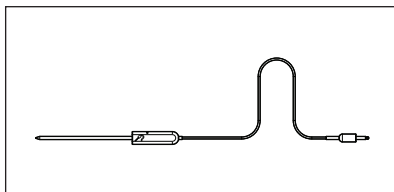

Pour mesurer la température à l'intérieur des aliments.

#### Tiroir de rangement

Le tiroir de rangement se trouve sous le four.





#### AVERTISSEMENT!

Le tiroir de rangement est susceptible de chauffer lorsque l'appareil est en fonctionnement. Ne rangez jamais de matières inflammables dans ce tiroir.

## 4. UTILISATION DE L'APPAREIL

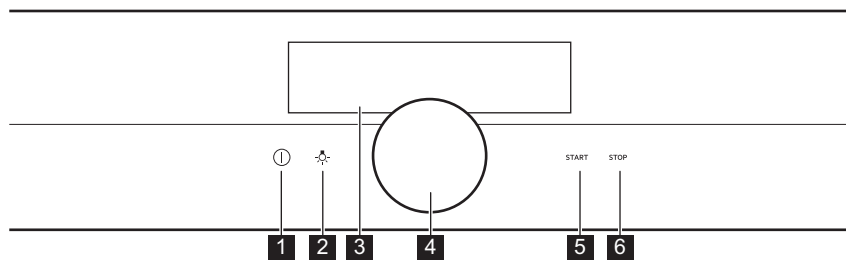
### 4.1 Bandeau de commande



Fonction	Commentaire
1 Marche/Arrêt	Pour allumer et éteindre l'appareil.
2 Éclairage	Pour allumer et éteindre l'éclairage.
3 Affichage	Affiche les réglages actuels de l'appareil.
4 Manette rotative	Pour ajuster les réglages et naviguer dans le menu. Appuyez sur  pour allumer l'appareil. Maintenez la manette rotative enfoncée pour allumer l'écran des réglages. Maintenez la manette rotative enfoncée et tournez-la pour naviguer dans le menu. Maintenez la manette rotative enfoncée pour confirmer un réglage ou pour entrer dans le sous-menu sélectionné. Pour revenir au menu précédent, cherchez l'option Retour dans la liste du menu, ou confirmez un réglage sélectionné.
5 START	Pour activer la fonction sélectionnée.
6 STOP	Pour désactiver la fonction sélectionnée.

## 4.2 Affichage

Après avoir allumé l'appareil, l'affichage indique le mode de cuisson.



L'affichage avec un nombre maximal de fonctions réglées :

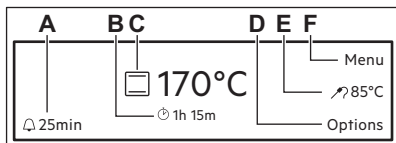

- A. Rappel
- B. Minuteur progressif
- C. Mode de cuisson et température
- D. Options ou Heure
- E. Durée et Fin d'une fonction ou Sonde alimentaire
- F. Menu

## 5. AVANT LA PREMIÈRE UTILISATION



**AVERTISSEMENT!**  
Reportez-vous aux chapitres concernant la sécurité.

### 5.1 Premier nettoyage

Retirez les supports de grille amovibles et tous les accessoires du four.



Reportez-vous au chapitre « Entretien et nettoyage ».

Nettoyez le four et les accessoires avant de les utiliser pour la première fois. Remettez les accessoires et les supports de grille en place.

Vous devez sélectionner la langue, régler la Affichage Luminosité et l'Heure actuelle.

## 5.2 Premier branchement

Lors du premier branchement, la version du logiciel s'affiche pendant 7 secondes.

# 6. UTILISATION QUOTIDIENNE



### AVERTISSEMENT!

Reportez-vous aux chapitres concernant la sécurité.

## 6.1 Modes De Cuisson

Activation/désactivation des modes de cuisson.

1. Allumez le four.
2. Appuyez sur la manette rotative. La dernière fonction utilisée est soulignée.
3. Appuyez sur la manette rotative pour entrer dans le sous-menu et tournez-la pour sélectionner un mode de cuisson.
4. Appuyez sur la manette rotative pour confirmer.
5. Réglez la température et confirmez.





6. Appuyez sur **START**. La Sonde alimentaire peut être branchée à tout moment, avant ou en cours de cuisson. Avec certaines fonctions, des fenêtres contenant des informations apparaissent. Appuyez sur la manette rotative pour passer à la fenêtre d'informations suivante. Après avoir confirmé la dernière fenêtre, la fonction démarre.



Pour désactiver une fonction, appuyez sur **STOP**.









Durant certaines fonctions, l'éclairage s'éteint automatiquement lorsque le four atteint une température inférieure à 60 °C.

## Modes de cuisson : Programmes Spéciaux

Mode de cuisson	Utilisation	
	Cuisson basse température	Pour préparer des rôtis tendres et juteux.
	Maintien au chaud	Pour maintenir les aliments au chaud.
	Chauffe-plats	Pour préchauffer vos plats avant de les servir.
	Stérilisation	Pour faire des conserves de légumes (au vinaigre, etc.).
	Séchage	Pour déshydrater des fruits, des légumes et des champignons en tranches.

Mode de cuisson	Utilisation	
	Levée de pâte/pain	Pour une levée contrôlée des pâtes à levure avant la cuisson.
	Décongélation	Vous pouvez utiliser cette fonction pour décongeler des aliments surgelés comme des légumes et des fruits. Le temps de décongélation dépend de la quantité et de l'épaisseur des aliments surgelés.
	Cuisson du pain	Utilisez cette fonction pour préparer du pain et des petits pains et obtenir un excellent résultat professionnel en termes de croustillant, de couleur et de brillance de la croûte.

## Modes de cuisson : Standard

Mode de cuisson	Utilisation	
	Chaleur tournante	Pour faire cuire sur 3 niveaux en même temps et pour déshydrater des aliments. Diminuez les températures de 20 à 40 °C par rapport à la fonction : Cuisson par convection.
	Chaleur tournante + cuisson par la sole	Pour cuire des aliments sur un seul niveau et leur donner un brunissement plus intense et une pâte bien croustillante. Diminuez les températures de 20 à 40 °C par rapport à la fonction : Cuisson par convection.
	Cuisson par convection (Voûte)	Pour cuire et rôtir des aliments sur un seul niveau.
	Cuisson par la sole + Gril + Chaleur tournante	Pour rendre croustillants vos plats préparés, tels que frites, potatoes, nems, etc.
	Grill	Pour faire griller des aliments peu épais et du pain.
	Gril + Chaleur tournante	Pour rôtir de grosses pièces de viande ou de la volaille sur un seul niveau. Également pour gratiner et faire dorer.
	Cuisson par la sole	Pour cuire des gâteaux à fond croustillant et pour stériliser des aliments.

Mode de cuisson	Utilisation
 Chaleur tournante humide	Cette fonction est conçue pour économiser de l'énergie en cours de cuisson. Pour plus d'informations, reportez-vous au paragraphe « Chaleur tournante humide » du chapitre « Conseils ». Durant cette cuisson, la porte du four doit rester fermée pour éviter d'interrompre la fonction, et pour garantir une consommation d'énergie optimale. Lorsque vous utilisez cette fonction, la température à l'intérieur de la cavité peut différer de la température sélectionnée. Grâce à l'utilisation de la chaleur résiduelle, le niveau de chaleur peut être réduit. Pour obtenir des recommandations générales sur les économies d'énergie, reportez-vous au paragraphe « Économies d'énergie » du chapitre « Efficacité énergétique ». Cette fonction est utilisée pour définir la classe d'efficacité énergétique selon la norme EN 60350-1.

## 6.2 Menu - vue d'ensemble

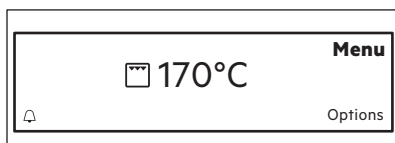

### Menu

Élément de menu	Utilisation
Cuisson assistée	Contient une liste des programmes automatiques.
Réglages de base	Utilisé pour configurer l'appareil.

### Sous-menu pour : Réglages de base

Sous-menu	Description
Sécurité enfants	Lorsque la sécurité enfants est activée, le four ne peut être allumé accidentellement. Vous pouvez activer et désactiver cette fonction dans le menu des Réglages de base. Une fois activée, Sécurité enfants s'affiche dès que vous allumez l'appareil. Pour utiliser le four, sélectionnez le code de lettres, dans l'ordre suivant, avec la manette rotative : A B C. Lorsque la Sécurité enfants est activée et que le four est éteint, la porte du four reste verrouillée.

Sous-menu	Description
Préchauffage Rapide	Pour diminuer le temps de chauffe par défaut. La fonction est uniquement disponible avec certains modes de cuisson.
Chaleur Et Tenir	Maintient les aliments cuits au chaud pendant 30 minutes après la fin de la cuisson. Pour la désactiver avant la fin de cette durée, appuyez sur la manette rotative. Lorsque cette fonction est active, le message « Début Maintien au chaud » s'affiche. Veuillez noter que cette fonction est uniquement disponible avec certains modes de cuisson, et uniquement si la Durée est réglée.
Prolongement De La Cuisson	Pour allonger le temps de cuisson prédéfini. La fonction est uniquement disponible avec certains modes de cuisson.
Configuration	Pour régler la configuration du four.
Service	Affiche la version et la configuration du logiciel.

### Sous-menu pour : Configuration

Sous-menu	Description
Langue	Règle la langue de l'affichage.
Heure actuelle	Pour régler l'heure et la date.
Tonalité touches	Active et désactive la tonalité des touches sensibles. Il est impossible de désactiver la tonalité de la touche MARCHE/ARRET et STOP.
Son alarme/erreur	Active et désactive les tonalités de l'alarme.
Volume Alarme	Permet de régler le volume des tonalités des touches et des signaux sonores par paliers.
Affichage Luminosité	Ajuste la luminosité de l'affichage par paliers.

### Sous-menu pour : Service

Sous-menu	Description
DEMO	Code d'activation / de désactivation : 2468
Afficher les licences	Informations à propos des licences.
Afficher la version logicielle	Informations à propos de la version du logiciel.
Réglages usine	Rétablir les réglages d'usine.

## Sous-menu pour : Cuisson assistée

Une fonction et une température sont proposées pour chaque plat que contient ce sous-menu. Ces paramètres peuvent être ajustés manuellement en fonction des préférences de l'utilisateur.

Pour certains plats, vous pouvez également choisir une méthode de cuisson :

- Cuisson par le poids
- Sonde alimentaire

Le niveau de cuisson du plat :

- Saignant ou Moins
- À point
- Bien cuit ou Plus

### Catégorie d'aliments: Viande et poisson

Viande		
Viande de bœuf	Faux-filet	
	Rôti	
	Pain de viande	
	Bœuf basse température	
Porc	Filet-mignon	Frais
		Fumé
	Rôti	
	Jambon	
	Jarret	
	Travers	
Veau	Filet-mignon	
	Rôti	
	Jarret	
Agneau	Rôti	
	Râble	
	Gigot	

Viande		
Gibier	Chevreuril	Râble
		Cuisot
	Lièvre	Râble
		Gigot

Volaille	
Poulet	Entier
	Moitié
	Gigots
	Ailes
Canard	
Oie	
Dinde	Entier:
	Escalope

Poisson	
Poisson entier	Petit
	À point
	Grand
Gratins de poisson	
Bâtonnets de poisson	

### Catégorie d'aliments: Garnitures / plats au four

Plat	
Garnitures	Frites
	Potatoes/Pomme quartier
	Potatoes/Pomme Quartier
	Galettes de pommes de t.

Plat	
Plats au four	Lasagnes
	Gratin de pommes de terre
	Gratin de pâtes
	Gratin de légumes
	Cocotte, salé
	Cocotte, légumes

### Catégorie d'aliments: Gâteaux salés

Plat		
Pizza	Frais	Fine
		Épaisse
	Surgelé	Fine
		Épaisse
		En-cas
Glacé		
Quiche	Fine	
	Épaisse	
Pain	Frais	Baguette
		Ciabatta
		Pain blanc
		Pain complet
		Pain de seigle
		Pain aux céréales
		Pain sans levain
	Tresse briochée	
	Surgelé	Baguette
		Pain
	Précuite	

Plat	
Petits pains	Frais
	Surgelé
	Précuite

### Catégorie d'aliments: Desserts / pâtisseries

Plat	
Gâteau (moule)	Gâteau aux amandes
	Tarte aux pommes
	Gâteau au fromage blanc
	Tarte aux pommes, couv.
	Fond de pâte sablée
	Fond de tarte génoise
	Gâteau Savoie Madère
	Génoise/ Gâteau Savoie
	Tartes

Plat		
Gâteau sur plaque	Strudel aux pommes surg.	
	Brownies	
	Gâteau au fromage blanc	
	Brioche de Noël aux fruits (Stollen)	
	Tarte aux fruits	Pâte sablée
		Pâte à génoise
		Pâte levée
	Génoise/ Gâteau Savoie	
	Gâteau au sucre	
	Gâteau roulé	
Tarte suisse, sucrée		
Gâteau à base de levure		

Plat	
Petites pâtisseries	Petits gâteaux
	Choux à la crème
	Éclairs
	Macarons
	Muffins
	Tresses feuilletées
	Pâtisseries feuilletées
	Biscuits sablés
Cocotte, sucré	

## 6.3 Options

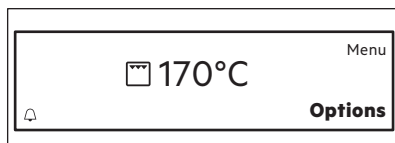

Options	Description
Réglages du minuteur	Contient une liste des fonctions de l'horloge.
Préchauffage Rapide	Pour diminuer le temps de chauffe du mode de cuisson en cours. Marche / Arrêt

Options	Description
Set + Go	Pour régler une fonction et l'activer ultérieurement. Une fois la fonction sélectionnée, le message « Set&Go active » s'affiche. Appuyez sur la touche Départ pour l'activer. Lorsque cette fonction est activée, le message disparaît de l'affichage et le four se met en marche. Veuillez noter que cette fonction est uniquement disponible avec certains modes de cuisson, et uniquement si la Durée/Fin est réglée.





## 6.4 Chaleur résiduelle

Lorsque vous éteignez le four, l'affichage indique la présence de chaleur

résiduelle. Vous pouvez utiliser cette chaleur pour le maintien au chaud des aliments.

# 7. FONCTIONS DE L'HORLOGE

## 7.1 Réglages du minuteur

Fonction de l'horloge	Utilisation
 Minuteur progressif	Surveille automatiquement la durée de fonctionnement de la fonction. Vous pouvez activer ou désactiver l'affichage du Minuteur progressif.
 Durée	Pour définir la durée de fonctionnement. <sup>1)</sup>
 Fin de cuisson	Pour régler l'heure de fin d'un mode de cuisson. Cette option est uniquement disponible lorsque Durée est activé. Utilisez les fonctions Durée et Fin de cuisson en même temps pour allumer et éteindre automatiquement le four au bout d'un certain temps. <sup>1)</sup>
 Rappel	Pour régler un décompte. <sup>1)</sup> Cette fonction est sans effet sur le fonctionnement du four. Choisissez  et réglez le temps. Lorsque la durée programmée s'est écoulée, un signal sonore retentit. Appuyez sur la manette rotative pour arrêter le signal. Lorsque le four est éteint, appuyez sur la manette rotative pour activer cette fonction.

<sup>1)</sup> Maximum 23 h 59 min

## 8. UTILISATION DES ACCESSOIRES



### AVERTISSEMENT!

Reportez-vous aux chapitres concernant la sécurité.

### 8.1 Sonde alimentaire

La Sonde alimentaire mesure la température à l'intérieur des aliments. L'appareil s'éteint lorsque la température réglée est atteinte.

Vous devez régler deux températures :

- la température du four (minimum 120 °C),
- la température à cœur.



### ATTENTION!

N'utilisez que l'accessoire fourni ou des pièces de rechange originales.

Pour de meilleurs résultats :

- Les ingrédients doivent être à température ambiante.
- N'utilisez pas la Sonde alimentaire avec les plats liquides.
- En cours de cuisson, la Sonde alimentaire doit rester à l'intérieur du plat et sa fiche doit rester insérée dans la prise.
- Utilisez les réglages recommandés pour la sonde à viande.



### AVERTISSEMENT!

Reportez-vous au chapitre « Conseils ».



L'appareil calcule une heure approximative de fin de cuisson. Elle dépend de la quantité d'aliments, de la fonction du four et de la température sélectionnées.

Catégorie d'aliments : viande, volaille et poisson

1. Allumez le four.
2. Insérez le bout de la Sonde alimentaire au centre de la viande ou du poisson, dans la partie la plus épaisse. Veillez à ce qu'au moins les

3/4 de la Sonde alimentaire soient à l'intérieur de l'aliment.

3. Branchez la fiche de la Sonde alimentaire dans la prise, à l'avant de l'appareil.

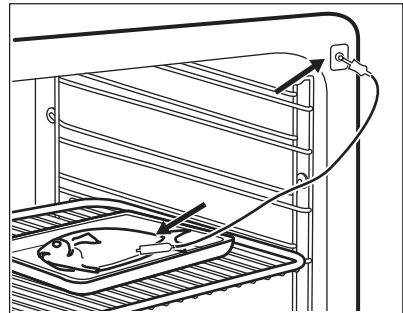
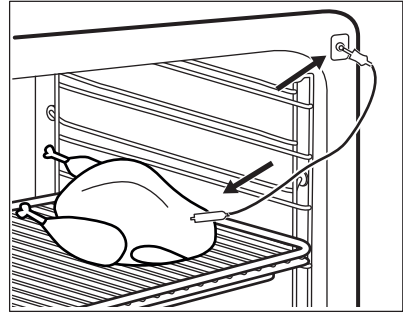

L'affichage indique : Sonde alimentaire.

4. Réglez la température à cœur.
  5. Réglez le mode de cuisson et, si nécessaire, la température du four.
- Dès que le plat atteint la température définie, un signal sonore retentit. Le four s'arrête automatiquement.
6. Appuyez sur la manette rotative pour arrêter le signal.
  7. Débranchez la fiche de la Sonde alimentaire de la prise et sortez le plat du four.



### AVERTISSEMENT!

Veillez à ne pas vous brûler car la Sonde alimentaire chauffe. Faites attention en la débranchant et en la retirant du plat.

## Catégorie d'aliments : ragoût

1. Allumez le four.
2. Versez la moitié des ingrédients dans un plat à gratin.
3. Introduisez la pointe de la Sonde alimentaire exactement au centre du ragoût. La Sonde alimentaire doit être stabilisé à un endroit en cours de cuisson. Pour y parvenir, utilisez un ingrédient solide. Utilisez le bord du plat pour soutenir la poignée en silicone de la Sonde alimentaire. L'extrémité de la Sonde alimentaire ne doit pas toucher le fond du plat.

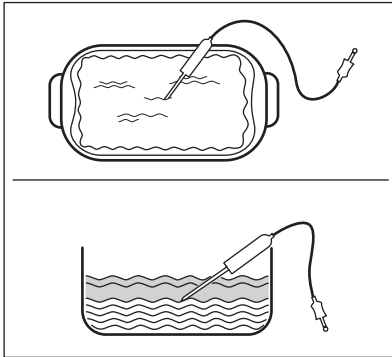

4. Couvrez la Sonde alimentaire avec le reste des ingrédients.
5. Branchez la fiche de la Sonde alimentaire dans la prise, à l'avant de l'appareil.

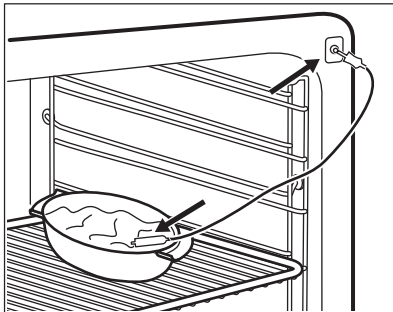

L'affichage indique : Sonde alimentaire.

6. Réglez la température à cœur.
  7. Réglez le mode de cuisson et, si nécessaire, la température du four.
- Dès que le plat atteint la température définie, un signal sonore retentit. Le four s'arrête automatiquement.

8. Appuyez sur la manette rotative pour arrêter le signal.
9. Débranchez la fiche de la Sonde alimentaire de la prise et sortez le plat du four.



### AVERTISSEMENT!

Veillez à ne pas vous brûler car la Sonde alimentaire chauffe. Faites attention en la débranchant et en la retirant du plat.

## Modification de la température à cœur

Vous pouvez modifier à tout moment la température à cœur et la température du four durant la cuisson.

1. Sélectionnez  sur l'affichage.
2. Tournez la manette rotative pour changer la température.
3. Appuyez pour confirmer.

## 8.2 Installation des accessoires

Grille métallique :

Poussez la grille entre les barres de guidage des supports de grille et assurez-vous que les pieds sont orientés vers le bas.

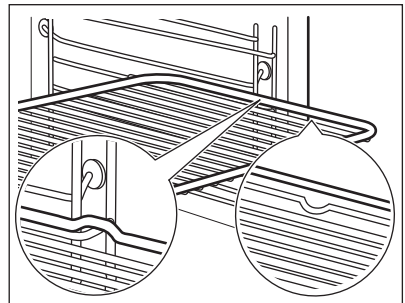

Plateau de cuisson/ Plat à rôtir :

Poussez le plateau de cuisson /plat à rôtir entre les rails du support de grille.

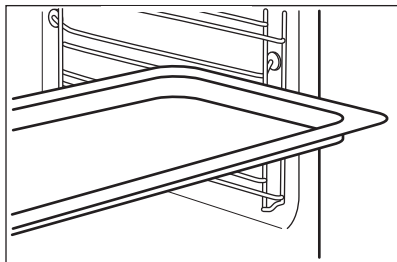

Grille métallique et plateau de cuisson / plat à rôtir ensemble :

Poussez le plateau de cuisson / plat à rôtir entre les rails du support de grille et glissez la grille métallique entre les rails se trouvant juste au-dessus.

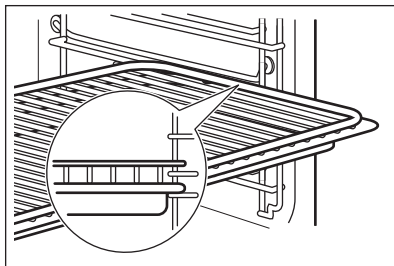

**i** Les petites indentations sur le dessus apportent plus de sécurité. Les indentations sont également des dispositifs anti-bascule. Le rebord élevé de la grille empêche les ustensiles de cuisine de glisser.

## 9. FONCTIONS SUPPLÉMENTAIRES

### 9.1 Arrêt automatique

Pour des raisons de sécurité, le four s'éteint automatiquement au bout d'un certain temps si un mode de cuisson est en cours et que vous ne modifiez aucun réglage.

Température (°C)	Arrêt automatique au bout de (h)
30 - 115	12,5
120 - 195	8,5
200 - 230	5,5

**i** L'arrêt automatique ne fonctionne pas avec les fonctions : Lumière, Sonde alimentaire, Durée, Fin de cuisson.

### 9.2 Ventilateur de refroidissement

Lorsque le four fonctionne, le ventilateur de refroidissement se met automatiquement en marche pour refroidir les surfaces du four. Si vous éteignez le four, le ventilateur de refroidissement continue à fonctionner jusqu'à ce que le four refroidisse.

## 10. CONSEILS



**AVERTISSEMENT!**  
Reportez-vous aux chapitres concernant la sécurité.



La température et les temps de cuisson indiqués sont fournis uniquement à titre indicatif. Ils varient en fonction des recettes ainsi que de la qualité et de la quantité des ingrédients utilisés.

### 10.1 Conseils pour les modes de cuisson spécifiques du four

#### Maintien au chaud

Cette fonction vous permet de maintenir les aliments au chaud. La température est automatiquement réglée sur 80 °C.

#### Chauffe-plats

Cette fonction vous permet de faire chauffer des assiettes et des plats avant de servir. La température est automatiquement réglée sur 70 °C.

Placez les piles de plats et d'assiettes uniformément sur la grille. Utilisez le premier niveau de la grille. À la moitié du temps de chauffage, changez-les de place.

### Levée de pâte/pain

Cette fonction vous permet de faire lever une pâte à base de levure. Mettez la pâte dans un grand plat et recouvrez-le d'un linge mouillé ou d'un film plastique. Réglez la fonction : Levée de pâte/pain et le temps de cuisson.

- Le temps de cuisson peut être prolongé de 10 à 15 minutes, si vous cuisez des gâteaux sur plusieurs niveaux.
- Les gâteaux et petites pâtisseries placés à différentes hauteurs ne doront pas toujours de manière homogène. S'ils ne doront uniformément, il n'est pas nécessaire de modifier la température. Les différences s'atténuent en cours de cuisson.
- Les plateaux insérés dans le four peuvent se tordre en cours de cuisson. Une fois les plateaux refroidis, cette torsion disparaît.

## 10.2 Cuisson

- La première fois, utilisez la température la plus basse.

## 10.3 Conseils de pâtisserie

Résultats de cuisson	Cause probable	Solution
Le dessous du gâteau n'est pas suffisamment doré.	La position de la grille est incorrecte.	Placez le gâteau sur un niveau plus bas.
Le gâteau s'affaisse et devient mou, plein de grumeaux, juteux.	La température du four est trop élevée.	Réglez une température de cuisson légèrement inférieure la prochaine fois.
	Durée de cuisson trop courte.	Réglez une durée de cuisson plus longue. Vous ne pouvez pas diminuer les temps de cuisson en augmentant la température.
	Le mélange est trop liquide.	Diminuez la quantité de liquide. Attention aux temps de malaxage, notamment si vous utilisez un robot ménager.
Le gâteau est trop sec.	Température de cuisson trop basse.	Réglez une température de cuisson supérieure la prochaine fois.
	Durée de cuisson trop longue.	Réglez une durée de cuisson inférieure la prochaine fois.

Résultats de cuisson	Cause probable	Solution
La coloration du gâteau n'est pas homogène.	Température du four trop élevée et durée de cuisson trop courte.	Diminuez la température du four et allongez le temps de cuisson.
	La préparation est mal répartie.	Étalez la préparation de façon homogène sur le plateau de cuisson.
Le gâteau n'est pas cuit à la fin de la durée de cuisson.	Température de cuisson trop basse.	Réglez une température de cuisson légèrement supérieure la prochaine fois.

## 10.4 Cuisson sur un seul niveau du four

### Cuisson dans des moules

Plat	Fonction	Température (°C)	Durée (min)	Positions des grilles
Kouglof ou brioche	Chaleur tournante	150 - 160	50 - 70	1
Gâteau de Savoie au madère/cakes aux fruits	Chaleur tournante	140 - 160	70 - 90	1
Sponge cake / Génoise	Chaleur tournante	140 - 150	35 - 50	1
Sponge cake / Génoise	Cuisson par convection	160	35 - 50	1
Fond de tarte - pâte Brisée <sup>1)</sup>	Chaleur tournante	170 - 180	10 - 25	2
Fond de tarte - génoise	Chaleur tournante	150 - 170	20 - 25	2
Apple pie / Tourte aux pommes (2 moules Ø 20 cm, disposés en diagonale)	Chaleur tournante	160	70 - 90	2
Apple pie / Tourte aux pommes (2 moules Ø 20 cm, disposés en diagonale)	Cuisson par convection	180	70 - 90	1
Gâteau au fromage, sur une plaque <sup>2)</sup>	Cuisson par convection	160 - 170	70 - 90	2

1) Préchauffez le four.

2) Utilisez un plat à rôtir.

**Gâteaux/Petites pâtisseries/Pains sur plateaux de cuisson**

Plat	Fonction	Température (°C)	Durée (min)	Positions des grilles
Pain tressé/couronne de pain	Cuisson par convection	170 - 190	30 - 40	1
Brioche de Noël aux fruits (Stollen) <sup>1)</sup>	Cuisson par convection	160 - 180	50 - 70	1
Pain (pain de seigle) <sup>1)</sup>	Cuisson par convection			1
d'abord		230	20	
puis		160 - 180	30 - 60	
Choux à la crème/ éclairs <sup>1)</sup>	Cuisson par convection	190 - 210	20 - 35	2
Gâteau roulé <sup>1)</sup>	Cuisson par convection	180 - 200	10 - 20	2
Gâteaux avec garniture de type crumble (sec)	Chaleur tournante	150 - 160	20 - 40	2
Gâteau aux amandes et au beurre / tartes au sucre <sup>1)</sup>	Cuisson par convection	190 - 210	20 - 30	2
Gâteau aux fruits (pâte levée / génoise) <sup>2)</sup>	Chaleur tournante	150 - 160	35 - 55	2
Gâteau aux fruits (pâte levée / génoise) <sup>2)</sup>	Cuisson par convection	170	35 - 55	2
Tartes aux fruits sur pâte sablée	Chaleur tournante	160 - 170	40 - 80	2
Gâteaux à pâte levée à garniture fragile (par ex. fromage blanc, crème, crème anglaise) <sup>1)</sup>	Cuisson par convection	160 - 180	40 - 80	2

<sup>1)</sup> Préchauffez le four.

<sup>2)</sup> Utilisez un plat à rôtir.

**Biscuits/Gâteaux secs**

Plat	Fonction	Température (°C)	Durée (min)	Positions des grilles
Biscuits sablés	Chaleur tournante	150 - 160	10 - 20	2

Plat	Fonction	Température (°C)	Durée (min)	Positions des grilles
Short bread / Biscuits sablés / Tresses feuilletées	Chaleur tournante	140	20 - 35	2
Short bread / Biscuits sablés / Tresses feuilletées <sup>1)</sup>	Cuisson par convection	160	20 - 30	2
Biscuits à base de génoise	Chaleur tournante	150 - 160	15 - 20	2
Pâtisseries à base de blancs d'œufs, meringues	Chaleur tournante	80 - 100	120 - 150	2
Macarons	Chaleur tournante	100 - 120	30 - 50	2
Biscuits/Gâteaux secs à base de pâte levée	Chaleur tournante	150 - 160	20 - 40	2
Pâtisseries feuilletées <sup>1)</sup>	Chaleur tournante	170 - 180	20 - 30	2
Petits pains <sup>1)</sup>	Chaleur tournante	160	10 - 25	2
Petits pains <sup>1)</sup>	Cuisson par convection	190 - 210	10 - 25	2
Small cakes / Petits gâteaux <sup>1)</sup>	Chaleur tournante	160	20 - 35	2
Small cakes / Petits gâteaux <sup>1)</sup>	Cuisson par convection	170	20 - 35	2

<sup>1)</sup> Préchauffez le four.

## 10.5 Gratins

Plat	Fonction	Température (°C)	Durée (min)	Positions des grilles
Gratin de pâtes	Cuisson par convection	180 - 200	45 - 60	1
Lasagnes	Cuisson par convection	180 - 200	25 - 40	1
Gratin de légumes <sup>1)</sup>	Gril + Chaleur tournante	160 - 170	15 - 30	1

Plat	Fonction	Température (°C)	Durée (min)	Positions des grilles
Baguettes garnies de fromage fondu	Chaleur tournante	160 - 170	15 - 30	1
Riz au lait	Cuisson par convection	180 - 200	40 - 60	1
Gratins de poisson	Cuisson par convection	180 - 200	30 - 60	1
Légumes farcis	Chaleur tournante	160 - 170	30 - 60	1

1) Préchauffez le four.

## 10.6 Chaleur tournante humide

Plat	Température (°C)	Durée (min)	Positions des grilles
Gratin de pâtes	200 - 220	45 - 60	1
Gratin de pommes de terre	180 - 200	70 - 85	1
Moussaka	180 - 200	75 - 90	1
Lasagnes	180 - 200	70 - 90	1
Cannelloni	180 - 200	65 - 80	1
Pudding	190 - 200	55 - 70	1
Riz au lait	180 - 200	55 - 70	1
Gâteau aux pommes, avec une pâte à génoise (gâteau rond)	160 - 170	70 - 80	1
Pain blanc	200 - 210	55 - 70	1

## 10.7 Cuisson sur plusieurs niveaux

Utilisez la fonction : Chaleur tournante.

### Gâteaux/Petites pâtisseries/Pains sur plateaux de cuisson

Plat	Température (°C)	Durée (min)	Positions des grilles
Choux à la crème/ éclairs <sup>1)</sup>	160 - 180	25 - 45	1 / 4

Plat	Température (°C)	Durée (min)	Positions des grilles
Crumble sec	150 - 160	30 - 45	1 / 4

1) Préchauffez le four.

### Gâteaux/Petits gâteaux/Pains sur plateaux de cuisson

Plat	Température (°C)	Durée (min)	Positions des grilles
Biscuits sablés	150 - 160	20 - 40	1 / 4
Short bread / Biscuits sablés / Tresses feuilletées	140	25 - 45	1 / 4
Biscuits à base de génoise	160 - 170	25 - 40	1 / 4
Pâtisseries à base de blancs d'œufs, meringues	80 - 100	130 - 170	1 / 4
Macarons	100 - 120	40 - 80	1 / 4
Biscuits/Gâteaux secs à base de pâte levée	160 - 170	30 - 60	1 / 4

## 10.8 Cuisson basse température

Utilisez cette fonction pour cuire des morceaux de viande tendres et maigres ainsi que pour le poisson. Cette fonction n'est pas applicable à certaines recettes, telles que des morceaux à braiser ou des rôties de porc gras. Vous pouvez utiliser la Sonde alimentaire pour vous assurer que la viande atteint la meilleure température à cœur.



### AVERTISSEMENT!

Reportez-vous au chapitre « Conseils ».

Dans les 10 premières minutes, vous pouvez régler une température comprise entre 80 °C et 150 °C. La température par défaut est de 90 °C. Une fois la

température réglée, le four continue sa cuisson à 80 °C. N'utilisez pas cette fonction avec de la volaille.



N'utilisez jamais de couvercle lorsque vous recourez à ce mode de cuisson.

1. Saisissez la viande dans une poêle sur la table de cuisson pendant 1 à 2 minutes à très haute température.
2. Placez la viande avec le plat à rôti chaud dans le four, sur la grille métallique.
3. Placez la sonde à viande dans la viande.
4. Sélectionnez la fonction : Cuisson basse température et réglez la température à cœur finale.

Plat	Quantité (kg)	Température (°C)	Durée (min)	Positions des grilles
Rôti de bœuf	1 - 1.5	150	120 - 150	1
Filet de bœuf	1 - 1.5	150	90 - 110	1
Rôti de veau	1 - 1.5	150	120 - 150	1
Steak	0.2 - 0.3	120	20 - 40	1

## 10.9 Chaleur tournante + cuisson par la sole

Plat	Température (°C)	Durée (min)	Positions des grilles
Pizza (pâte fine) <sup>1)</sup>	200 - 230	15 - 20	2
Pizza (bien garnie) <sup>2)</sup>	180 - 200	20 - 30	2
Tartes	180 - 200	40 - 55	1
Quiche aux épinards	160 - 180	45 - 60	1
Quiche lorraine	170 - 190	45 - 55	1
Flan suisse	170 - 190	45 - 55	2
Gâteau au fromage	140 - 160	60 - 90	1
Tarte aux pommes, couv.	150 - 170	50 - 60	1
Tourte aux légumes	160 - 180	50 - 60	1
Pain sans levain <sup>1)</sup>	230 - 250	10 - 20	2
Quiche à pâte feuilletée <sup>1)</sup>	160 - 180	45 - 55	2
Flammekuche <sup>1)</sup>	230 - 250	12 - 20	2
Piroggen (version russe de la calzone) <sup>1)</sup>	180 - 200	15 - 25	2

1) Préchauffez le four.

2) Utilisez un plat à rôtir.

## 10.10 Rôtissage

Utilisez des plats résistant à la chaleur.

Vous pouvez cuire de gros rôtis directement dans le plat à rôtir ou sur la grille métallique en plaçant le plat à rôtir en dessous.

Pour éviter que les sucs ou les graisses de cuisson ne brûlent, versez un peu d'eau dans le plat à rôtir.

Faites rôtir les viandes à couenne dans le plat à rôtir sans le couvercle.

Si nécessaire, retournez le rôti à la moitié ou aux deux tiers du temps de cuisson.

Pour obtenir une viande plus juteuse :

- faites rôtir les viandes maigres dans le plat à rôtir avec le couvercle, ou utilisez un sachet de cuisson.
- faites rôtir la viande et le poisson par morceaux d'au moins 1 kg.
- arrosez les gros rôtis et les volailles avec leur jus plusieurs fois en cours de cuisson.

## 10.11 Tableaux de rôtissage

### Bœuf

Plat	Fonction	Quantité	Température (°C)	Durée (min)	Positions des grilles
Bœuf braisé	Cuisson par convection	1 - 1,5 kg	230	120 - 150	1
Rôti ou filet de bœuf : saignant <sup>1)</sup>	Gril + Chaleur tournante	par cm d'épaisseur	190 - 200	5 - 6 par cm d'épaisseur	1
Rôti ou filet de bœuf : à point	Gril + Chaleur tournante	par cm d'épaisseur	180 - 190	6 - 8 par cm d'épaisseur	1
Rôti ou filet de bœuf : bien cuit	Gril + Chaleur tournante	par cm d'épaisseur	170 - 180	8 - 10 par cm d'épaisseur	1

1) Préchauffez le four.

### Porc

Plat	Fonction	Quantité	Température (°C)	Durée (min)	Positions des grilles
Épaule, collier, jambon à l'os	Gril + Chaleur tournante	1 - 1,5 kg	160 - 180	90 - 120	1
Côtelette, côte	Gril + Chaleur tournante	1 - 1,5 kg	170 - 180	60 - 90	1
Pâté à la viande	Gril + Chaleur tournante	750 g - 1 kg	160 - 170	50 - 60	1
Jarret de porc (précuit)	Gril + Chaleur tournante	750 g - 1 kg	150 - 170	90 - 120	1

**Veau**

Plat	Fonction	Quantité	Température (°C)	Durée (min)	Positions des grilles
Rôti de veau	Gril + Chaleur tournante	1 kg	160 - 180	120 - 150	1
Jarret de veau	Gril + Chaleur tournante	1,5 - 2 kg	160 - 180	120 - 150	1

**Agneau**

Plat	Fonction	Quantité	Température (°C)	Durée (min)	Positions des grilles
Gigot d'agneau, rôti d'agneau	Gril + Chaleur tournante	1 - 1,5 kg	150 - 180	100 - 120	1
Selle d'agneau	Gril + Chaleur tournante	1 - 1,5 kg	160 - 180	40 - 60	1

**Gibier**

Plat	Fonction	Quantité	Température (°C)	Durée (min)	Positions des grilles
Râble de lièvre, cuisse de lièvre 1)	Cuisson par convection	jusqu'à 1 kg	230	30 - 40	1
Selle de chevreuil	Cuisson par convection	1,5 - 2 kg	210 - 220	35 - 40	1
Cuisson de chevreuil	Cuisson par convection	1,5 - 2 kg	180 - 200	60 - 90	1

1) Préchauffez le four.

**Volaille**

Plat	Fonction	Quantité	Température (°C)	Durée (min)	Positions des grilles
Poulet, coquelet	Gril + Chaleur tournante	200 - 250 g chacun	200 - 220	30 - 50	1

Plat	Fonction	Quantité	Température (°C)	Durée (min)	Positions des grilles
Demi-poulet	Gril + Chaleur tournante	400 - 500 g chacun	190 - 210	35 - 50	1
Morceaux de volaille	Gril + Chaleur tournante	1 - 1,5 kg	190 - 210	50 - 70	1
Canard	Gril + Chaleur tournante	1,5 - 2 kg	180 - 200	80 - 100	1

### Poisson (à l'étuvée)

Plat	Fonction	Quantité	Température (°C)	Durée (min)	Positions des grilles
Poisson entier	Cuisson par convection	1 - 1,5 kg	210 - 220	45 - 60	1

## 10.12 Grill

- Réglez toujours le gril à la température la plus élevée.
- Placez la grille au niveau recommandé dans le tableau de gril.
- Placez toujours la lèche-frite au premier niveau pour récupérer la graisse.
- Ne faites griller que des morceaux plats de viande ou de poisson.

- Faites toujours préchauffer le four à vide avec les fonctions de gril pendant 5 minutes.



### ATTENTION!

Lorsque vous utilisez le gril, laissez toujours la porte du four fermée.

## Grill

Plat	Température (°C)	Durée sous le gril (min)		Positions des grilles
		1re face	2e face	
Rôti de bœuf, à point	210 - 230	30 - 40	30 - 40	1
Filet de bœuf, à point	230	20 - 30	20 - 30	1
Échine de porc	210 - 230	30 - 40	30 - 40	1
Rôti/Filet de veau	210 - 230	30 - 40	30 - 40	1
Échine d'agneau	210 - 230	25 - 35	20 - 35	1

Plat	Température (°C)	Durée sous le gril (min)		Positions des grilles
		1re face	2e face	
Poisson entier, 500 - 1 000 g	210 - 230	15 - 30	15 - 30	1

### 10.13 Cuisson par la sole + Gril + Chaleur tournante

- Retirez l'emballage des aliments. Disposez les aliments sur une assiette.

- Ne les couvrez pas d'un bol ni d'une assiette. Cela pourrait rallonger le temps de décongélation.

Plat	Température (°C)	Durée (min)	Positions des grilles
Pizza surgelée	200 - 220	15 - 25	2
Pizza épaisse surgelées	190 - 210	20 - 25	2
Pizza fraîche (précuite)	210 - 230	13 - 25	2
Parts de pizza surgelées	180 - 200	15 - 30	2
Frites, fines	200 - 220	20 - 30	2
Frites, épaisses	200 - 220	25 - 35	2
Potatoes/Pomme quartier	220 - 230	20 - 35	2
Galettes de pommes de t.	210 - 230	20 - 30	2
Lasagnes / Cannelloni, frais	170 - 190	35 - 45	2
Lasagnes surgelées	160 - 180	40 - 60	2
Fromage cuit au four	170 - 190	20 - 30	2
Ailes de poulet	190 - 210	20 - 30	2

### Plats préparés surgelés

Plat	Fonction	Température (°C)	Durée (min)	Positions des grilles
Pizza surgelée	Cuisson par convection	comme indiqué sur l'emballage	comme indiqué sur l'emballage	2

Plat	Fonction	Température (°C)	Durée (min)	Positions des grilles
Frites <sup>1)</sup> (300 - 600 g)	Cuisson par convection ou Gril + Chaleur tournante	200 - 220	comme indiqué sur l'emballage	2
Baguettes	Cuisson par convection	comme indiqué sur l'emballage	comme indiqué sur l'emballage	2
Cake aux fruits	Cuisson par convection	comme indiqué sur l'emballage	comme indiqué sur l'emballage	2

1) Retournez les frites 2 ou 3 fois pendant la cuisson.

### 10.14 Décongélation

- Retirez l'emballage des aliments puis placez-les dans une assiette.
- Utilisez la première position de grille en partant du bas.
- Ne couvrez pas les aliments d'un bol ni d'une assiette car cela pourrait allonger le temps de décongélation.

Plat	Quantité	Durée de décongélation (min)	Décongélation complémentaire (min)	Commentaires
Poulet	1 kg	100 - 140	20 - 30	Placez le poulet sur une soucoupe retournée, posée sur une grande assiette. Retournez à la moitié du temps.
Viande	1 kg	100 - 140	20 - 30	Retournez à la moitié du temps.
Viande	500 g	90 - 120	20 - 30	Retournez à la moitié du temps.
Truite	150 g	25 - 35	10 - 15	-
Fraises	300 g	30 - 40	10 - 20	-
Beurre	250 g	30 - 40	10 - 15	-
Crème	2 x 200 g	80 - 100	10 - 15	La crème fraîche peut être battue même si elle n'est pas complètement décongelée.
Gâteau	1,4 kg	60	60	-

### 10.15 Stérilisation

- Utilisez toujours des bocaux à stériliser de dimensions identiques, disponibles dans le commerce.
- N'utilisez pas de bocaux à couvercles à visser ou à baïonnette, ni de boîtes métalliques.
- Utilisez le premier niveau en partant du bas du four pour cette fonction.

- Ne mettez pas plus de six bocaux à conserves d'un litre sur le plateau de cuisson.
- Remplissez les bocaux au même niveau et enclenchez le système de fermeture.
- Les bocaux ne doivent pas se toucher.
- Mettez environ 1/2 litre d'eau dans le plateau de cuisson pour humidifier le four.
- Lorsque le liquide contenu dans les pots commence à frémir (au bout d'environ 35 à 60 minutes pour des pots d'un litre), éteignez le four ou réduisez la température à 100 °C (reportez-vous au tableau).

### Baies

Plat	Température (°C)	Cuisson jusqu'à ce que la préparation commence à frémir (min)	Continuez la cuisson à 100 °C (min)
Fraises / Myrtilles / Framboises / Groseilles à maquereau mûres	160 - 170	35 - 45	-

### Fruits à noyau

Plat	Température (°C)	Cuisson jusqu'à ce que la préparation commence à frémir (min)	Continuez la cuisson à 100 °C (min)
Poires / Coings / Prunes	160 - 170	35 - 45	10 - 15

### Légumes

Plat	Température (°C)	Cuisson jusqu'à ce que la préparation commence à frémir (min)	Continuez la cuisson à 100 °C (min)
Carottes <sup>1)</sup>	160 - 170	50 - 60	5 - 10
Concombres	160 - 170	50 - 60	-
Bouquet croquant de légumes	160 - 170	50 - 60	5 - 10
Chou-rave / Petits pois / Asperges	160 - 170	50 - 60	15 - 20

<sup>1)</sup> Laissez reposer dans le four après qu'il soit éteint.

## 10.16 Séchage

Plat	Température (°C)	Durée (h)	Positions des grilles
Haricots	60 - 70	6 - 8	2
Poivrons	60 - 70	5 - 6	2
Légumes pour potage	60 - 70	5 - 6	2
Champignons	50 - 60	6 - 8	2
Fines herbes	40 - 50	2 - 3	2
Prunes	60 - 70	8 - 10	2
Abricots	60 - 70	8 - 10	2
Pommes, lamelles	60 - 70	6 - 8	2
Poire	60 - 70	6 - 9	2

## 10.17 Cuisson du pain

Le préchauffage n'est pas recommandé.

Plat	Température (°C)	Durée (min)	Positions des grilles
Pain Blanc	180 - 200	40 - 60	2
Baguette	200 - 220	35 - 45	2
Brioche	160 - 180	40 - 60	2
Ciabatta	200 - 220	35 - 45	2
Pain De Seigle	180 - 200	50 - 70	2
Pain complet	180 - 200	50 - 70	2
Pain aux céréales	170 - 190	60 - 90	2

## 10.18 Tableau de la Sonde alimentaire

Bœuf	Température à cœur du plat (°C)		
	Saignant	À Point	Bien cuit
Rôti de bœuf	45	60	70
Aloyau	45	60	70

<b>Bœuf</b>	<b>Température à cœur du plat (°C)</b>		
	<b>Moins</b>	<b>À Point</b>	<b>Plus</b>
Pâté à la viande	80	83	86
<b>Porc</b>	<b>Température à cœur du plat (°C)</b>		
	<b>Moins</b>	<b>À Point</b>	<b>Plus</b>
Jambon Rôti	80	84	88
Côtelette (selle), Filet mignon de porc fumé Filet mignon fumé, poché	75	78	82
<b>Veau</b>	<b>Température à cœur du plat (°C)</b>		
	<b>Moins</b>	<b>À Point</b>	<b>Plus</b>
Rôti de veau	75	80	85
Jarret de veau	85	88	90
<b>Mouton / agneau</b>	<b>Température à cœur du plat (°C)</b>		
	<b>Moins</b>	<b>À Point</b>	<b>Plus</b>
Gigot de mouton	80	85	88
Selle de mouton	75	80	85
Gigot d'agneau Rôti d'agneau	65	70	75
<b>Gibier</b>	<b>Température à cœur du plat (°C)</b>		
	<b>Moins</b>	<b>À Point</b>	<b>Plus</b>
Râble de lièvre, Selle de chevreuil	65	70	75
Cuisse de lièvre Lièvre entier Cuissot de chevreuil	70	75	80
<b>Volaille</b>	<b>Température à cœur du plat (°C)</b>		
	<b>Moins</b>	<b>À Point</b>	<b>Plus</b>
Poulet (entier / moitié / blanc)	80	83	86
Canard (entier / moitié) Dinde (entière / blanc)	75	80	85
Canard (magret)	60	65	70

Poisson (saumon, truite, sandre)	Température à cœur du plat (°C)		
	Moins	À Point	Plus
Poisson (entier / gros / vapeur)	60	64	68
Poisson (entier / gros / rôti)			

Ragoût - Légumes précuits	Température à cœur du plat (°C)		
	Moins	À Point	Plus
Ragoût de courgettes, Ragoût de brocolis, Ragoût de fenouil	85	88	91

Ragoûts - Salés	Température à cœur du plat (°C)		
	Moins	À Point	Plus
Cannelloni Lasagnes Gratin de pâtes	85	88	91

Ragoûts - Sucrés	Température à cœur du plat (°C)		
	Moins	À Point	Plus
Ragoût au pain blanc avec / sans fruits, Ragoût de porridge au riz avec / sans fruits, Ragoût sucré aux nouilles	80	85	90

## 11. ENTRETIEN ET NETTOYAGE



### AVERTISSEMENT!

Reportez-vous aux chapitres concernant la sécurité.

### 11.1 Remarques concernant l'entretien

Nettoyez la façade du four à l'aide d'une éponge humide additionnée d'eau savonneuse tiède.

Utilisez un produit courant destiné au nettoyage des surfaces en métal.

Nettoyez l'intérieur du four après chaque utilisation. L'accumulation de graisses ou d'autres résidus alimentaires peut provoquer un incendie. Ce risque est élevé pour la lèchefrite.

Après chaque utilisation, lavez tous les accessoires et séchez-les. Utilisez un chiffon doux additionné d'eau chaude savonneuse.

En cas de salissures importantes, nettoyez à l'aide de produits spécifiques pour four.

Si vous avez des accessoires anti-adhérents, ne les nettoyez pas avec des produits agressifs, des objets pointus ni au lave-vaisselle. Cela risque d'endommager le revêtement anti-adhésif.

## 11.2 Retrait des supports de grille

Pour nettoyer le four, retirez les supports de grille.



### ATTENTION!

Soyez prudent lorsque vous retirez les supports de grille.

1. Écartez l'avant du support de grille de la paroi latérale.

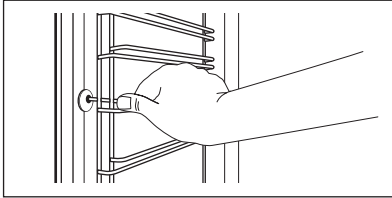

2. Écartez l'arrière du support de grille de la paroi latérale et retirez-le.

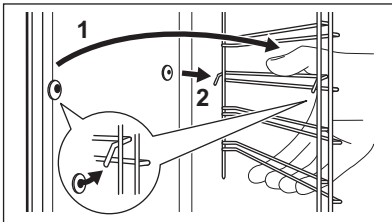

Réinstallez les accessoires que vous avez retirés en répétant cette procédure dans l'ordre inverse.

## 11.3 Voûte du four



### AVERTISSEMENT!

Éteignez l'appareil avant de retirer l'élément chauffant. Vérifiez que l'appareil est froid. Risque de brûlure !

Retirez les supports de grille.

Vous pouvez replier la résistance supérieure afin de faciliter le nettoyage de la voûte du four.

1. Saisissez la résistance par l'avant, des deux mains.
2. Tirez-la vers l'avant en surmontant la pression du ressort et sortez-la des deux supports.

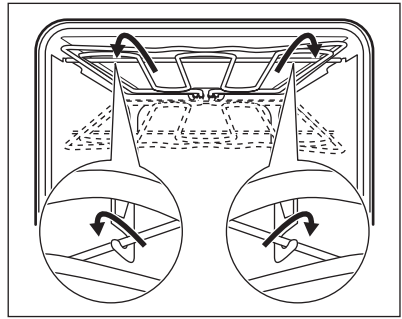

La résistance se replie.

3. Nettoyez la porte du four.
4. Pour remonter la résistance, procédez dans le sens inverse du retrait.



Installez la résistance correctement des deux côtés au-dessus du support, sur les parois intérieures du four.

5. Remplacez les supports de grille.

## 11.4 Retrait et installation de la porte

La porte peut être retirée pour être nettoyée.



### AVERTISSEMENT!

Elle est lourde.

1. Ouvrez complètement la porte.
2. Appuyez complètement sur les leviers de blocage (A) sur les deux charnières de la porte.

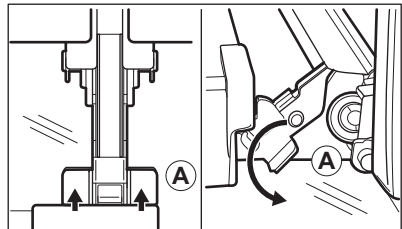

3. Fermez la porte jusqu'à obtenir un angle d'environ 45°.

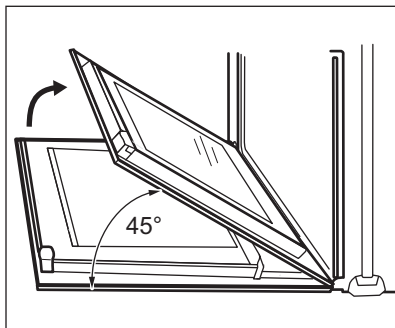

4. Tenez la porte en plaçant vos mains de chaque côté de la porte et soulevez celle-ci en la tirant en biais vers le haut.
5. Posez la porte, face extérieure vers le bas, sur un linge doux posé sur une surface stable.
6. Nettoyez le panneau de verre à l'eau savonneuse. Séchez soigneusement le panneau de verre.

Une fois le nettoyage terminé, réinstallez la porte. Suivez les étapes ci-dessus dans l'ordre inverse.

## 11.5 Remplacement de l'éclairage



### AVERTISSEMENT!

Risque d'électrocution !  
L'ampoule peut être chaude.

1. Éteignez le four.  
Attendez que le four ait refroidi.
2. Débranchez le four de l'alimentation secteur.
3. Placez un chiffon au fond de la cavité.

### Éclairage supérieur

1. Retirez le diffuseur en verre de l'ampoule en le tournant.

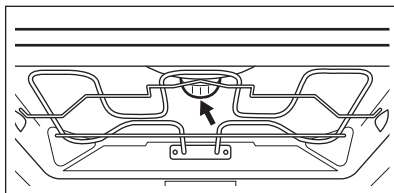

2. Nettoyez le diffuseur en verre.
3. Remplacez l'éclairage par une ampoule halogène de 230 V, 40 W, et résistant à une température de 300 °C.
4. Remplacez le diffuseur en verre.

### Éclairage latéral

1. Sortez le support de grille gauche pour accéder à l'éclairage.
2. Retirez le diffuseur en verre à l'aide d'un objet mince et non tranchant (par exemple, une cuillère à café).

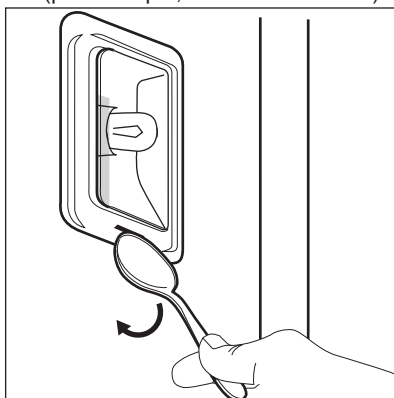

3. Nettoyez le diffuseur en verre.
4. Remplacez l'éclairage par une ampoule halogène de 230 V, 25 W, et résistant à une température de 300 °C.
5. Remplacez le diffuseur en verre.
6. Remontez le support de grille gauche.

## 12. EN CAS D'ANOMALIE DE FONCTIONNEMENT



### AVERTISSEMENT!

Reportez-vous aux chapitres concernant la sécurité.

## 12.1 En cas d'anomalie de fonctionnement

Problème	Cause probable	Solution
Vous ne pouvez pas allumer le four ni le faire fonctionner.	Le four n'est pas branché à une source d'alimentation électrique ou le branchement est incorrect.	Vérifiez que le four est correctement branché à une source d'alimentation électrique (reportez-vous au schéma de branchement).
Le four ne chauffe pas.	Le four est éteint.	Allumez le four.
Le four ne chauffe pas.	L'horloge n'est pas réglée.	Réglez l'horloge.
Le four ne chauffe pas.	Les réglages nécessaires n'ont pas été effectués.	Vérifiez que les réglages sont corrects.
Le four ne chauffe pas.	La fonction d'arrêt automatique est activée.	Reportez-vous à « Arrêt automatique ».
Le four ne chauffe pas.	La porte n'est pas fermée correctement.	Fermez complètement la porte.
Le four ne chauffe pas.	Le fusible a disjoncté.	Vérifiez que le fusible est bien la cause de l'anomalie. Si les fusibles disjonctent de manière répétée, faites appel à un électricien qualifié.
L'éclairage ne fonctionne pas.	L'éclairage est défectueux.	Remplacez l'ampoule.
L'affichage vous indique que vous devez sélectionner la Langue.	Il y a eu une coupure de courant pendant plus de 3 jours.	Reportez-vous au chapitre « Avant la première utilisation ».
L'affichage vous indique que vous devez sélectionner la Langue.	Le mode démo est activé.	Désactivez le mode démo dans : Menu / Réglages de base / DEMO. Code d'activation/désactivation : 2468.
L'affichage indique « F111 ».	La fiche de la sonde à viande n'est pas enfoncée correctement dans la prise.	Insérez la fiche de la sonde à viande aussi loin que possible dans la prise.
Un code d'erreur ne figurant pas dans ce tableau s'affiche.	Une anomalie électrique est survenue.	<ul style="list-style-type: none"> <li>Éteignez le four à l'aide du fusible de l'habitation ou du disjoncteur situé dans la boîte à fusibles, puis allumez-le de nouveau.</li> <li>Si l'affichage indique de nouveau un code d'erreur, contactez le service après-vente.</li> </ul>

Problème	Cause probable	Solution
De la vapeur et de la condensation se forment sur les aliments et dans la cavité du four.	Le plat est resté trop longtemps dans le four.	Ne laissez pas les plats dans le four pendant plus de 15 à 20 minutes après la fin de la cuisson.

## 12.2 Données de maintenance

Si vous ne trouvez pas de solution au problème, veuillez contacter votre revendeur ou un service après-vente agréé.

Les informations à fournir au service après-vente figurent sur la plaque

signalétique. La plaque signalétique se trouve sur l'encadrement avant de la cavité du four. Ne retirez pas la plaque signalétique de la cavité du four.

Nous vous recommandons de noter ces informations ici :	
Modèle (MOD.)	.....
Référence du produit (PNC)	.....
Numéro de série (S.N.)	.....

## 13. RENDEMENT ÉNERGÉTIQUE

### 13.1 Fiche du produit et informations conformément à la norme EU 65-66/2014

Nom du fournisseur	Electrolux	
Identification du modèle	EB7SL4CN EB7SL4SP	
Index d'efficacité énergétique	81.2	
Classe d'efficacité énergétique	A+	
Consommation d'énergie avec charge standard et mode traditionnel	1.09 kWh/cycle	
Consommation d'énergie avec charge standard et mode air pulsé	0.69 kWh/cycle	
Nombre de cavités	1	
Source de chaleur	Électricité	
Volume	71 l	
Type de four	Four encastrable	
Masse	EB7SL4CN	43.0 kg
	EB7SL4SP	43.0 kg

EN 60350-1 - Appareils de cuisson domestiques électriques - Partie 1 : Plages, fours, fours à vapeur et grils - Méthodes de mesure des performances.

### 13.2 Économie d'énergie



Ce four est doté de caractéristiques qui vous permettent d'économiser de l'énergie lors de votre cuisine au quotidien.

#### Conseils généraux

Assurez-vous que la porte du four est correctement fermée lorsque le four est en marche. En cours de la cuisson, n'ouvrez pas la porte. Nettoyez régulièrement le joint de la porte pour qu'il reste propre et assurez-vous qu'il est toujours bien fixé, dans la bonne position.

Utilisez des plats en métal pour augmenter les économies d'énergie.

Si possible, ne préchauffez pas le four avant d'y introduire vos aliments.

Si la cuisson doit durer plus de 30 minutes, réduisez la température du four au minimum 3 à 10 minutes avant la fin de la cuisson, en fonction de la durée de la cuisson. La chaleur résiduelle à l'intérieur du four poursuivra la cuisson.

Utilisez la chaleur résiduelle pour réchauffer d'autres plats.

Lorsque vous cuisez plusieurs plats les uns après les autres, veillez à ne pas trop espacer les cuissons.

#### Cuisson avec ventilation

Si possible, utilisez les fonctions de cuisson avec la ventilation pour économiser de l'énergie.

#### Chaleur résiduelle

Pour certaines fonctions du four, si un programme avec sélection du temps (Durée ou Fin) est activé et que le temps de cuisson est supérieur à 30 minutes, les éléments chauffants se désactivent automatiquement plus tôt.

L'éclairage et le ventilateur continuent de fonctionner.

#### Maintien des aliments au chaud

Sélectionnez la température la plus basse possible pour utiliser la chaleur résiduelle et maintenir le repas au chaud. La température ou le voyant de chaleur résiduelle s'affichent.

#### Cuisson avec l'éclairage éteint

Éteignez l'éclairage en cours de cuisson. Allumez-le uniquement en cas de besoin.

#### Chaleur tournante humide

Fonction conçue pour économiser de l'énergie en cours de cuisson.

Lorsque vous utilisez la fonction Chaleur tournante humide, l'éclairage s'éteint automatiquement au bout de 30 secondes. Vous pouvez réactiver l'éclairage, mais cela réduit les économies d'énergie.

## 14. GARANTIE

### Service-clientèle

Points de Service		
Industriestrasse 10 5506 Mägenwil	Le Trési 6 1028 Préverenges	Via Violino 11 6928 Manno

Points de Service	
Morgenstrasse 131 3018 Bern	
Zürcherstrasse 204E 9000 St. Gallen	
Seetalstrasse 11 6020 Emmenbrücke	
Schlossstrasse 1 4133 Pratteln	
Comercialstrasse 19 7000 Chur	



**Points de vente de rechange**  
Industriestrasse 10, 5506 Mägenwil, Tel.  
0848 848 111

**Conseil technique/Vente**  
Badenerstrasse 587, 8048 Zürich, Tel.  
044 405 81 11

**Garantie** Nous octroyons sur chaque produit 2 ans de garantie à partir de la date de livraison ou de la mise en service au consommateur (documenté au moyen d'une facture, d'un bon de garantie ou d'un justificatif d'achat).

Notre garantie couvre les frais de mains d'œuvres et de déplacement, ainsi que les pièces de rechange. Les conditions de garantie ne sont pas valables en cas d'intervention d'un tiers non autorisé, de l'emploi de pièces de rechange non originales, d'erreurs de manquement ou d'installation dues à l'inobservation du mode d'emploi, et pour des dommages causés par des influences extérieures ou de force majeure.

## 15. EN MATIÈRE DE PROTECTION DE L'ENVIRONNEMENT

Recyclez les matériaux portant le symbole . Déposez les emballages dans les conteneurs prévus à cet effet. Contribuez à la protection de l'environnement et à votre sécurité, recyclez vos produits électriques et électroniques. Ne jetez pas les appareils portant le symbole  avec les ordures ménagères. Emmenez un tel produit dans votre centre local de recyclage ou contactez vos services municipaux.



### Pour la Suisse:

Où aller avec les appareils usagés ? Partout où des appareils neufs sont vendus, mais aussi dans un centre de collecte ou une entreprise de récupération officiels SENS. La liste des centres de collecte officiels SENS est disponible sous [www.erecycling.ch](http://www.erecycling.ch)



[www.electrolux.com/shop](http://www.electrolux.com/shop)



867344423-C-082018

