

AFB 1842 A++ SHOCK F

12NC: 853480496010

Codice EAN: 8003437041587

Whirlpool

SENSING THE DIFFERENCE

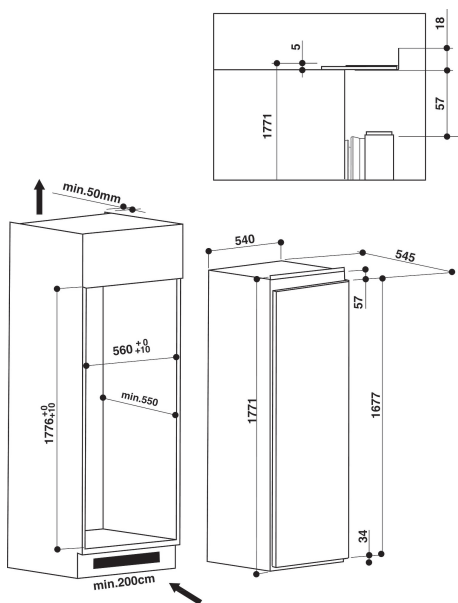

CARATTERISTICHE PRINCIPALI

Linea prodotto	Congelatore
Nome prodotto / codice commerciale	AFB 1842 A++ Shock F
Codice EAN	8003437041587
Tipologia costruttiva del prodotto	Da incasso
Tipo di installazione	Totalmente integrato
Tipo di controllo	Elettronico
Colore principale	Bianco
Dati nominali collegamento elettrico	130
Corrente	16
Tensione	220-240
Frequenza	50
Lunghezza del cavo di alimentazione elettrica	245
Tipo di spina	Schuko
Capacità netta totale apparecchio	203
Altezza del prodotto	1771
Larghezza del prodotto	540
Profondità del prodotto	545
Regolazione massima dei piedini	0
Peso netto	57
Peso lordo	59
Cerniera porta	-

SPECIFICHE TECNICHE

Azione di sbrinamento	No frost
Interruttore congelamento rapido	Sì
sistema di drenaggio dell'acqua	Sì
Numero di cassetti/cestelli	8
Bloccaggio porte	No
Display temperatura del congelatore	Non disponibile
Luce interna	-

PRESTAZIONI

Classe di efficienza energetica - nuova (2010/30/EU)	A++
Capacità Congelatore - nuova (2010/30/EC)	22
Tempo di risalita della temperatura	23
Classe climatica	SN-T
Sistema No Frost	Completo
Capacità netta del congelatore - nuovo (2010/30/EC)	203