

**vtech**<sup>®</sup>

Handleiding



**Magi  
Book**<sup>®</sup>

The logo features the words "Magi" and "Book" stacked vertically in a bold, sans-serif font. Above the word "Magi" is a decorative arc of small dots. The entire text is contained within a rounded rectangular speech bubble with a tail pointing downwards and to the left. A dotted line extends from the tail of the speech bubble across the bottom of the page.

# INHOUD VAN DE DOOS

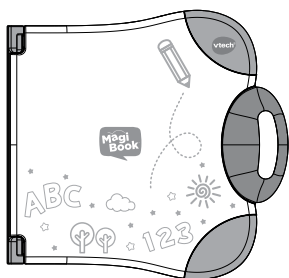

MagiBook® console

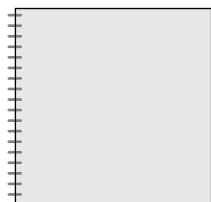

Boekje



USB-kabel



2 AA demonstratiebatterijen  
Let op: Deze batterijen dienen ter demonstratie van het product.  
Vervang deze a.u.b. door alkaline batterijen.

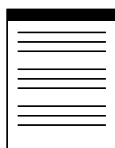

Handleiding

# 1. STARTEN

De **MagiBook**<sup>®</sup> console werkt op 2 AA/LR6 batterijen (demonstratiebatterijen ingesloten). Voor een optimaal resultaat bevelen wij alkaline batterijen aan.

## HOE PLAATS JE DE BATTERIJEN?

1. Zet het speelgoed UIT.
2. Open het batterijklepje aan de achterkant van de console. Gebruik hiervoor een schroevendraaier.
3. Wanneer er gebruikte of lege batterijen aanwezig zijn, verwijder deze dan uit het batterijenvak door elke batterij aan één kant omhoog te tillen.
4. Plaats 2 nieuwe 'AA' (LR6) batterijen in het batterijenvak. Voor optimale prestaties bevelen wij alkaline batterijen aan. Wij kunnen niet garanderen dat het product met oplaadbare batterijen werkt.
5. Plaats het klepje terug en maak het goed vast.
6. Nu is het speelgoed klaar voor gebruik.

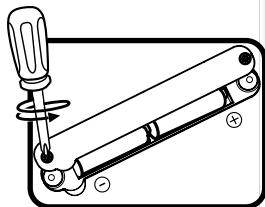

## WAARSCHUWING:

Batterijen dienen door een volwassene geplaatst te worden. Houd batterijen buiten het bereik van kinderen.

**Let op:** Wanneer het speelgoed binnen korte tijd uitschakelt of abnormale reacties geeft, raden wij aan de batterijen te vervangen.

## BELANGRIJKE INFORMATIE OVER BATTERIJEN

- Plaats de batterijen volgens de polen (+,-) om lekkage te voorkomen.
- Gebruik geen verschillende soorten batterijen door elkaar: alkaline, standaard (zink-koolstof), oplaadbare of nieuwe en gebruikte batterijen.
- Gebruik alleen het type en de soort batterijen die in deze handleiding staan vermeld.
- De contactklemmen van de voeding mogen niet kortgesloten worden.
- Indien het speelgoed langere tijd niet zal worden gebruikt, is het aan te bevelen de batterijen te verwijderen.
- Verwijder lege of zwakke batterijen uit het speelgoed.
- Gooi batterijen niet weg in vuur of in de natuur.

## OPLAADBARE BATTERIJEN:

- Haal (indien verwijderbaar) oplaadbare batterijen eerst uit het speelgoed en laad ze daarna buiten het speelgoed op.
- Het opladen of verwijderen van batterijen dient altijd onder toezicht van een volwassene te gebeuren.
- Probeer nooit gewone (niet oplaadbare) batterijen te herladen.

## Milieu

### Verwijdering van batterijen en product



Het symbool van een doorgekruiste container geeft aan dat het product en de batterijen niet met het normale huisafval mogen worden weggegooid omdat deze stoffen bevatten die schadelijk kunnen zijn voor het milieu en de gezondheid. Lever het product en/of de batterijen aan het eind van hun levenscyclus in bij een officieel aangewezen inzamelpunt.

Win advies in bij de plaatselijke autoriteiten voor informatie over speciale plaatsen voor Klein Chemisch Afval (K.C.A.), waar u gebruikte batterijen en/of producten kunt inleveren.

De chemische symbolen Hg, Cd of Pb geven aan dat het kwik- (Hg), cadmium- (Cd) of loodgehalte (Pb) in de batterij hoger is dan de referentieniveaus in de Richtlijn 2006/66/EC.



De balk geeft aan dat het product na 13 augustus 2005 op de markt werd gebracht.

Help het milieu door uw product en/of batterijen op een verantwoordelijke manier weg te gooien.

Kijk voor meer informatie op:

[www.stibat.nl](http://www.stibat.nl)

## 2. FUNCTIES

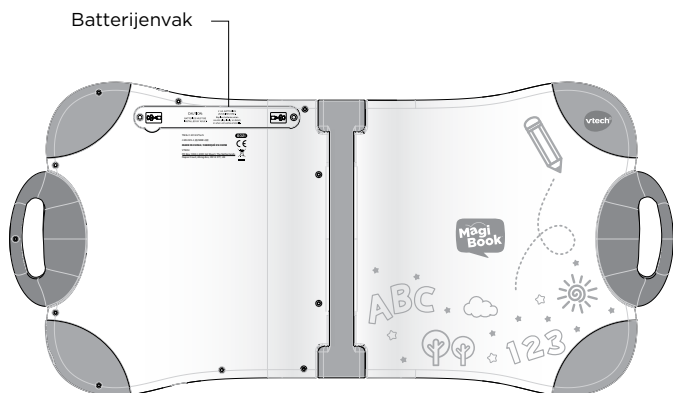
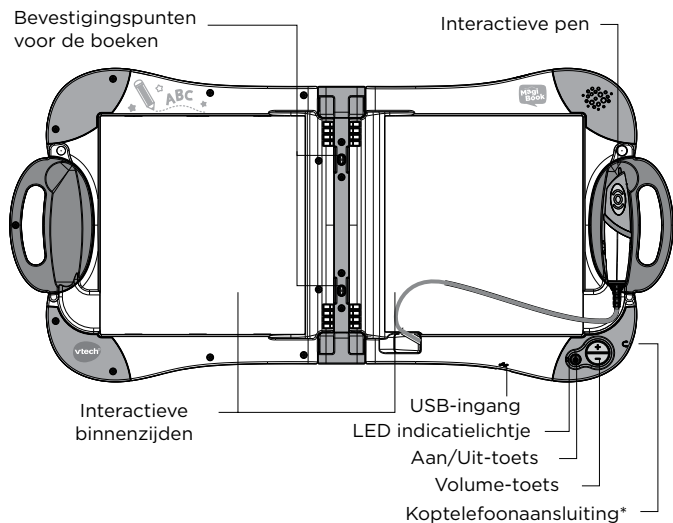

\* Koptelefoon niet inbegrepen

### 3. BEGINNEN MET SPELEN

---

1 Plaats 2 'AA' (LR6) batterijen in het batterijenvak. Druk vervolgens op de **Aan/Uit-toets**.

---

2 De audio content van het bijgesloten boekje is reeds geïnstalleerd op de **MagiBook**<sup>®</sup> console. Uw kind kan direct plezier gaan beleven met het interactieve boekje!

---

### 4. ONTDEK HET BOEK MET DE INTERACTIEVE PEN

---

1 Druk op de **Aan/Uit-toets** om te beginnen met spelen. Het LED-indicatielichtje zal branden wanneer de **MagiBook**<sup>®</sup> console AAN staat.

---

2 Bevestig het activiteitenboek met behulp van de bevestigingspunten in het midden van de **MagiBook**<sup>®</sup> console. Tik met de pen op een bladzijde om te beginnen met spelen.

---

## 5. AUDIO CONTENT DOWNLOADEN (andere activiteitenboeken zijn apart verkrijgbaar)

---

1 Om de audio content voor een boek te downloaden gaat u naar onze website **www.vtechnl.com/downloads**, download en installeer vervolgens de Explor@ Park™ software op uw computer.

---

2 Verbind de **MagiBook**® console met de computer met behulp van de bijgesloten USB-kabel. Maak a.u.b. een account aan in Explor@ Park™. Indien u al een account heeft, volgt u dan a.u.b. de stappen die worden weergegeven op het scherm.

---

3 Kies het boek dat u in uw bezit heeft om de audio content te downloaden naar de **MagiBook**® console. Of zet de **MagiBook**® console aan en tik met de pen op een bladzijde. Sluit vervolgens de console aan op de computer. De console zal dan onthouden welk boek u heeft zodat het direct van Explor@ Park™ gedownload kan worden.

---

4 Wanneer het downloaden is voltooid, koppelt u de **MagiBook**® console los van de computer. Nu kan uw kind plezier gaan beleven met de interactieve boeken!

---

5 Tik met de interactieve pen op een bladzijde om te beginnen met spelen.

---



### **Beste klant,**

Lees a.u.b. onze geüpdatete privacyverklaring voor volledige informatie over hoe uw persoonlijke gegevens door VTech worden verwerkt. De privacyverklaring is beschikbaar via deze link: <https://www.vtechnl.com/privacyverklaring>

## 6. ONDERHOUD EN VERZORGING

1. Maak de console a.u.b. alleen schoon met een licht vochtige en niet met een natte doek. Reinig de console nooit met schoonmaakmiddelen.
2. Plaats de console niet voor langere tijd in de felle zon of in de buurt van een andere warmtebron.
3. Indien de console voor langere tijd niet wordt gebruikt, is het aan te bevelen de batterijen te verwijderen.
4. Laat de console niet op harde oppervlakken vallen.
5. Stel de console niet bloot aan vocht of water.

**Let op:** Maximale uitgangsspanning koptelefoon  $\leq 150\text{mV}$

Het speelgoed mag alleen aangesloten worden op een Klasse II of Klasse III apparaat (gekenmerkt door dit symbool  of dit symbool .

### LET OP:

Als de **MagiBook**<sup>®</sup> console opeens stopt of als het geluid slechter wordt:

1. Zet dan het speelgoed uit en laat het zo enkele minuten staan.
2. Zet het daarna weer aan.
3. Blijft het probleem bestaan, dan kan het veroorzaakt worden door bijna lege batterijen.
4. Vervang de oude batterijen door nieuwe en probeer het opnieuw.

Blijft het probleem nog steeds bestaan, neem dan a.u.b. contact op met onze klantenservice, e-mail: [klantenservice@vtechnl.com](mailto:klantenservice@vtechnl.com) / telefoonnummer: (0031) (0)495-459123



## **BELANGRIJKE MEDEDELING:**

Het ontwerpen en ontwikkelen van educatief speelgoed gaat gepaard met een verantwoordelijkheid die wij bij **VTech®** uitermate serieus opvatten. Wij zetten ons volledig in om er zeker van te zijn dat de informatie, die de kern van ons product is, zeer nauwkeurig en accuraat is. Het kan echter gebeuren dat er fouten voorkomen. Het is voor u van belang om te weten dat wij volledig achter onze producten staan en u aanmoedigen contact op te nemen met onze klantenservice indien u problemen heeft met, of suggesties heeft voor onze producten. Wij staan u dan graag te woord.

Telefoonnummer: (0031) (0)495-459123 /

E-mail: [klantenservice@vtechnl.com](mailto:klantenservice@vtechnl.com)

**Let op: Bewaar de handleiding, deze bevat belangrijke informatie over het product.**

**Bezoek onze website voor meer  
informatie over onze producten  
en garantievoorwaarden:**

***vtechnl.com***

