

ZCBB 7030 AA

12NC: F101699

Code EAN: 8007842016994

Hotpoint

ARISTON



CARACTERISTIQUES PRINCIPALES

Groupe de produit	Combiné réfrigérateur/ congélateur
Type de montage	Encastrable
Type de commande	Electronique
Type de construction	Encastrable
Couleur principale du produit	Acier
Puissance de raccordement (W)	140
Intensité (A)	16
Tension (V)	220-240
Fréquence (Hz)	50
Nombre de compresseurs	1
Longueur du cordon électrique (cm)	245
Type de prise	Schuko
Capacité nette totale (l)	275
Nombre d'étoiles	4
Hauteur du produit	1770
Largeur du produit	540
Profondeur du produit	545
Réglage maximum de la hauteur des pieds	0
Poids net (kg)	50.60

CARACTERISTIQUES TECHNIQUES

Processus de dégivrage dans la partie réfrigérateur	Automatique
Processus de dégivrage dans la partie congélateur	Manuel
Interrupteur réfrigération rapide	Non
Congélation rapide	Non
Témoin de porte ouverte du congélateur	Non
Température réglable	Oui
Thermostat pour le congélateur	Non
Ventilateur dans le compartiment réfrigérateur	Non
Nombre de tiroirs de congélation	3
Fabrique de glace automatique	N/A
Nombre de clayettes dans le réfrigérateur	4
Matériau des clayettes	Verre profilé
Thermomètre du réfrigérateur	Aucun
Thermomètre du congélateur	Aucun
Nombre de compartiments avec des températures différentes	2

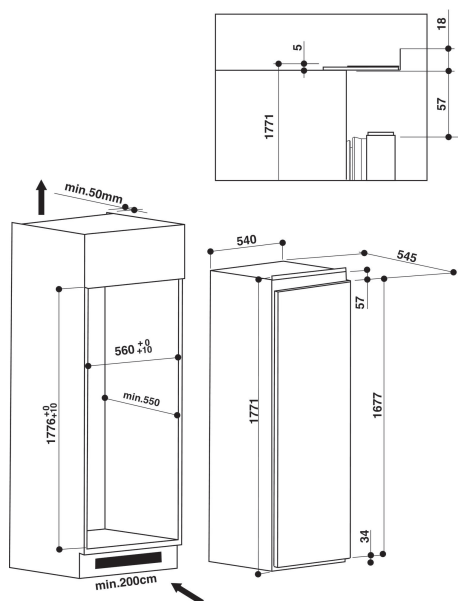

PERFORMANCES

Classe énergétique - NOUVEAU (2010/30/CE)	A+
Consommation énergétique annuelle - NOUVEAU (2010/30/CE)	299
Capacité nette du réfrigérateur - NOUVEAU (2010/30/CE)	195
Capacité nette du congélateur - NOUVEAU (2010/30/CE)	80
Capacité de congélation - NOUVEAU (2010/30/CE)	3.50
Classe climatique	SN-T
Niveau sonore (dB(A) re 1 pW)	35
Froid ventilé	Non