

244EL2

244E2



[www.philips.com/welcome](http://www.philips.com/welcome)

IT	Manuale d'uso	1
	Assistenza Clienti e Garanzia	29
	Risoluzione dei problemi e FAQ	44

**PHILIPS**

---

# Indice

<b>1.</b>	<b>Importante.....</b>	<b>1</b>
1.1	Manutenzione e precauzioni di sicurezza... 1	
1.2	Avvertenze e legenda..... 2	
1.3	Smaltimento del prodotto e dei materiali d'imballaggio..... 3	
<b>2.</b>	<b>Impostazione del monitor.....</b>	<b>4</b>
2.1	Installazione..... 4	
2.2	Funzionamento del monitor..... 5	
2.3	Rimozione del supporto e della base..... 7	
<b>3.</b>	<b>Ottimizzazione dell'immagine.....</b>	<b>9</b>
3.1	SmartImage Lite..... 9	
3.2	SmartContrast..... 10	
3.3	Philips SmartControl Lite..... 11	
<b>4.</b>	<b>Specifiche tecniche.....</b>	<b>18</b>
4.1	Risoluzione e Modalità predefinite..... 21	
<b>5.</b>	<b>Risparmio energia.....</b>	<b>22</b>
5.1	Risparmio energetico automatico..... 22	
<b>6.</b>	<b>Informazioni legali.....</b>	<b>23</b>
<b>7.</b>	<b>Assistenza Clienti e Garanzia.....</b>	<b>29</b>
7.1	Politica dei difetti dei pixel per i monitor a schermo piatto della Philips..... 29	
7.2	Assistenza Clienti e Garanzia..... 31	
<b>8.</b>	<b>Risoluzione dei problemi e FAQ.....</b>	<b>44</b>
8.1	Risoluzione dei problemi..... 44	
8.2	FAQ SmartControl Lite..... 46	
8.3	Domande generiche..... 48	

## 1. Importante

Questa guida all'uso elettronica è intesa per chiunque usi il monitor Philips. Leggere accuratamente questo manuale d'uso prima di usare il monitor. Contiene informazioni e note importanti sul funzionamento del monitor.

La garanzia Philips è valida a condizione che il prodotto sia usato in modo corretto e secondo le istruzioni fornite, dietro presentazione della fattura originale o dello scontrino di vendita, indicante la data d'acquisto, il nome del rivenditore, il modello e il numero di produzione del prodotto.

### 1.1 Manutenzione e precauzioni di sicurezza

#### Avvertenze

L'utilizzo di dispositivi, registrazioni o procedure differenti da quelle specificate nelle presenti istruzioni possono esporre al rischio di corto circuito, rischi elettrici e/o rischi meccanici. Leggere e seguire le presenti istruzioni durante il collegamento e l'utilizzo del monitor del computer.

#### Funzionamento

- Non esporre il monitor lontano all'illuminazione solare diretta e tenerlo a distanza da stufe o altri dispositivi che emanano calore.
- Rimuovere qualsiasi oggetto che potrebbe cadere nei fori di ventilazione od ostacolare il corretto raffreddamento delle parti elettroniche del monitor.
- Non bloccare i fori di ventilazione sul cabinet.
- Durante il posizionamento del monitor assicurarsi che il connettore e la presa di alimentazione siano facilmente accessibili.
- Se si spegne il monitor scollegando il cavo di alimentazione o il cavetto in c.c., attendere 6 secondi prima di reinserire il cavo o il cavetto in c.c. per il normale funzionamento.
- Utilizzare sempre il cavo di alimentazione approvato fornito da Philips. Se il cavo di alimentazione è assente, rivolgersi al centro di assistenza locale. (Vedere Customer Care Consumer Information Center)

- Non far subire al monitor forti vibrazioni o impatti severi durante il funzionamento.
- Non colpire né lasciare cadere il monitor durante il funzionamento o il trasporto.

#### Manutenzione

- Per proteggere il monitor da possibili danni, non esercitare pressione eccessiva sul monitor. Se si sposta il monitor; afferrare il telaio per sollevare; non sollevare il monitor posizionando le mani e le dita sul monitor.
- Se si prevede di non utilizzare il monitor per lunghi periodi, scollegarlo dalla presa di corrente.
- Se occorre pulire il monitor con un panno leggermente umido, scollegare il monitor dalla presa di corrente. Lo schermo può essere asciugato con un panno asciutto quando l'alimentazione è scollegata. Tuttavia, non utilizzare solventi organici come alcool, oppure liquidi a base di ammoniaca per pulire il monitor.
- Per evitare danni permanenti al set, non esporre il monitor a polvere, pioggia, acqua o eccessiva umidità.
- Se il monitor si bagna, strofinarlo con un panno asciutto.
- Se sostanze estranee o acqua penetrano nel monitor, disattivare immediatamente l'alimentazione e scollegare il cavo di alimentazione. Quindi, rimuovere la sostanza estranea oppure l'acqua e inviare immediatamente il monitor a un centro di assistenza.
- Non immagazzinare o usare il monitor in luoghi esposti al calore, alla luce diretta del sole, o freddo estremo.
- Per conservare prestazioni ottimali del monitor e utilizzarlo per un periodo prolungato, utilizzare il dispositivo in una postazione caratterizzata dalle seguenti condizioni ambientali:
  - Temperatura: 0-40°C 32-95°F
  - Umidità: 20-80% RH

- **IMPORTANTE:** Attivare sempre uno screen saver con animazione quando si lascia il monitor inattivo. Attivare sempre un'applicazione d'aggiornamento periodico dello schermo se il monitor visualizzerà contenuti statici che non cambiano. La visualizzazione senza interruzioni di immagini statiche per un lungo periodo di tempo può provocare il fenomeno di "burn in", anche noto come "persistenza dell'immagine" o "ghost", sullo schermo.
- Il "Burn-in", la "persistenza delle immagini", o il "ghost" sono tutti fenomeni noti nella tecnologia dei monitor. Nella maggior parte dei casi le immagini persistenti scompaiono gradualmente dopo un po' di tempo, quando viene tolta l'alimentazione.

### **Avvertenze**

I casi più gravi di "burn-in" o "persistenza delle immagini" o di "ghost" non scompaiono e non possono essere risolti. Tali danni non sono coperti dalla garanzia.

### **Assistenza**

- La copertura dell'involucro del monitor deve essere aperta esclusivamente da tecnici qualificati.
- Se si ha necessità di documenti per riparazioni o integrazioni, rivolgersi al centro di assistenza locale (vedere il capitolo "Consumer Information Center").
- Fare riferimento alla sezione "Specifiche tecniche" per informazioni sul trasporto.
- Non lasciare il monitor in una vettura/in un autocarro esposto all'illuminazione solare diretta.

### **Nota**

Consultare un tecnico dell'assistenza se il monitor non funziona normalmente oppure se non si è sicuri di come procedere dopo avere seguito le istruzioni del presente manuale .

---

## 1.2 Avvertenze e legenda

La sezione che segue fornisce una descrizione di alcuni simboli convenzionalmente usati nel presente documento.

Note, Attenzione e Avvertenze

Leggendo questa guida, incontrerete blocchi di testo accompagnati da specifiche icone e stampati in grassetto o corsivo. Tali parti contengono note, note di attenzione o di avvertenza. Segue un esempio d'uso:

### **Nota**

Questa icona indica informazioni e suggerimenti importanti che potrebbero risultare utili per un utilizzo ottimale del vostro computer.

### **Attenzione**

Questa icona segnala indicazioni per evitare la possibilità di danni al sistema o la perdita di dati.

### **Avvertenze**

Questa icona indica la possibilità di danni personali e segnala indicazioni per la prevenzione di detti problemi.

Alcune altre indicazioni di attenzione e avvertenza potrebbero presentarsi in formati diversi, e/o non essere accompagnati dalla relativa icona. In tali casi, la presentazione specifica delle varie note è conforme alle regolamentazioni locali.

### 1.3 Smaltimento del prodotto e dei materiali d'imballaggio

#### Waste Electrical and Electronic Equipment- WEEE



This marking on the product or on its packaging illustrates that, under European Directive 2002/96/EC governing used electrical and electronic appliances, this product may not be disposed of with normal household waste. You are responsible for disposal of this equipment through a designated waste electrical and electronic equipment collection. To determine the locations for dropping off such waste electrical and electronic, contact your local government office, the waste disposal organization that serves your household or the store at which you purchased the product.

Your new monitor contains materials that can be recycled and reused. Specialized companies can recycle your product to increase the amount of reusable materials and to minimize the amount to be disposed of.

All redundant packing material has been omitted. We have done our utmost to make the packaging easily separable into mono materials.

Please find out about the local regulations on how to dispose of your old monitor and packing from your sales representative.

#### Recycling Information for Customers

Your display is manufactured with high quality materials and components which can be recycled and reused.

To learn more about our recycling program please visit [www.philips.com/about/sustainability/recycling](http://www.philips.com/about/sustainability/recycling).

## 2. Impostazione del monitor

### 2.1 Installazione

#### 1 Contenuto della confezione

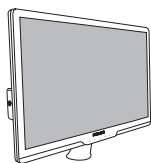

Monitor



Quick start guide

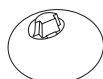

Base stand



EDFU CD



Power cord



VGA signal cable (optional)



DVI cable (optional)

#### 2 Installazione della base

1. Posizionare il monitor capovolto su una superficie soffice e uniforme facendo attenzione a non graffiare o danneggiare lo schermo. Sollevare la base del monitor.

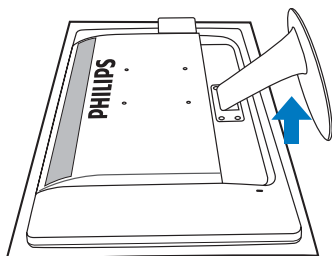

2. Tenere la base del monitor con entrambe le mani ed inserire con fermezza la base nel supporto.

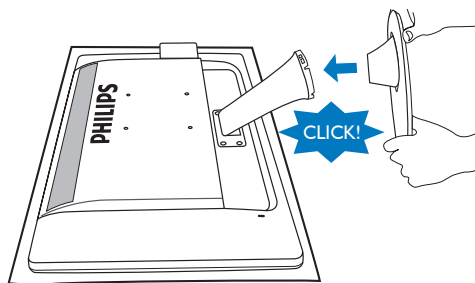

### 3 Collegamento al PC

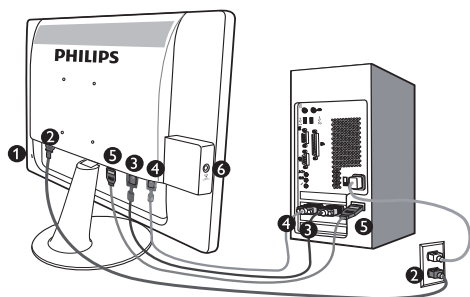

- ❶ Blocco antifurto Kensington
- ❷ Ingresso alimentazione CA
- ❸ Ingresso DVI-D (disponibile per modelli selezionati)
- ❹ Ingresso VGA
- ❺ Ingresso HDMI
- ❻ Uscita audio HDMI

#### Collegamento al PC

1. Collegare saldamente il cavo elettrico al retro del monitor:
2. Spegner il computer e staccare il cavo di alimentazione.
3. Collegare il cavo segnale del monitor al connettore video sul retro del computer:
4. Collegare i cavi di alimentazione del computer e del monitor ad una presa vicina.
5. Accendere il computer e il monitor: Se sul monitor appare un'immagine, l'installazione è riuscita.

## 2.2 Funzionamento del monitor

### 1 Descrizione dell'apparecchio, vista frontale

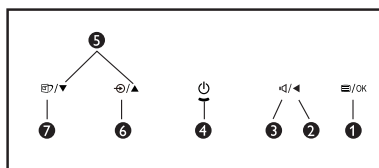
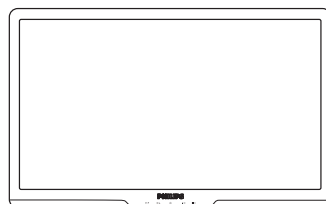

- ❶ ≡/OK : Per accedere al menu OSD.
- ❷ ◀ : Per tornare al livello OSD precedente.
- ❸ ◀◀ : Per regolare il volume (disponibile solo per l'ingresso HDMI).
- ❹ ⏻ : Per accendere e spegnere il monitor.
- ❺ ▲▼ : Per regolare l'OSD.
- ❻ ↻ : Per cambiare l'origine del segnale d'input.
- ❼ SmartImage Lite. Si possono selezionare 3 modalità: Standard, Internet, Giochi.

## 2 Descrizione dei comandi OSD

### Che cos'è l'OSD (On-Screen Display)?

L'On-Screen Display (OSD) è una funzione presente su tutti i monitor Philips. Consente all'utente di regolare le prestazioni dello schermo o di selezionare le funzioni del monitor direttamente attraverso una finestra di istruzioni a video. Di seguito è mostrata un'illustrazione dell'interfaccia OSD:



### Semplici istruzioni di base dei tasti di controllo

Nell'OSD sopra indicato, premere il pulsante ▼▲ sul pannello frontale del monitor per spostare il cursore, OK per confermare la scelta o la modifica.

### Il menu OSD

Segue un'illustrazione generale della struttura dei comandi OSD. Questa può essere utilizzata come riferimento quando in seguito si lavorerà sulle diverse regolazioni.

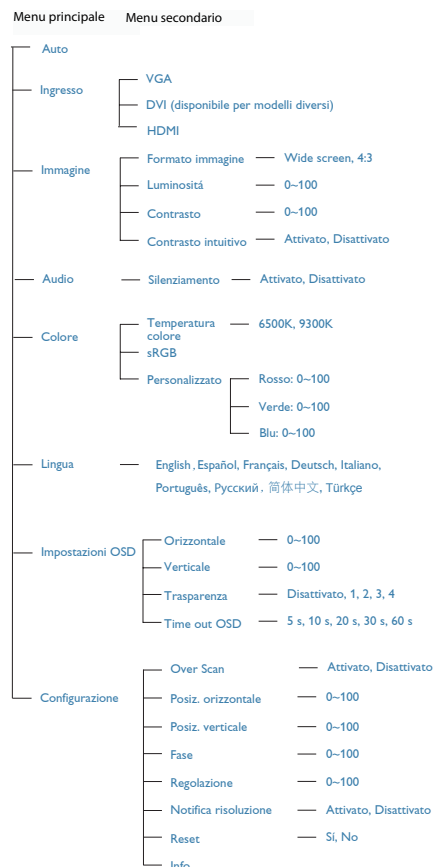



### 3 Notifica di risoluzione

Questo monitor è progettato per rendere le prestazioni ottimali alla sua risoluzione originaria di 1920 x 1080 a 60Hz. Quando il monitor è impostato su una risoluzione diversa, all'accensione è visualizzato un avviso: Usare la risoluzione 1920 x 1080 a 60Hz per ottenere le prestazioni migliori.

La visualizzazione dell'avviso può essere disattivata dal menu Configurazione dell'OSD (On Screen Display).

### 4 Funzioni fisiche

Inclinazione

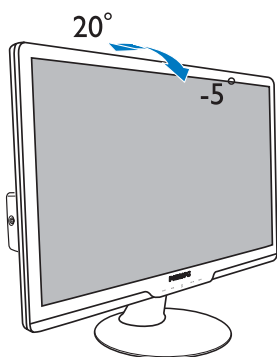

## 2.3 Rimozione del supporto e della base

### 1 Rimozione della base

Prima di iniziare a smontare la base del monitor, osservare le istruzioni che seguono per evitare danni o lesioni.

1. Collocare il monitor, a faccia in giù, su una superficie liscia, prestando attenzione a non graffiare o danneggiare lo schermo.

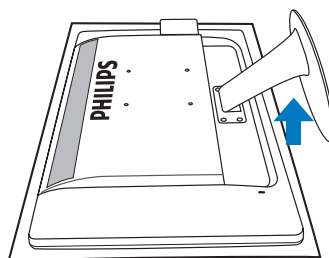

2. Premere i fermagli di bloccaggio per rimuovere il supporto della base dalla colonna.

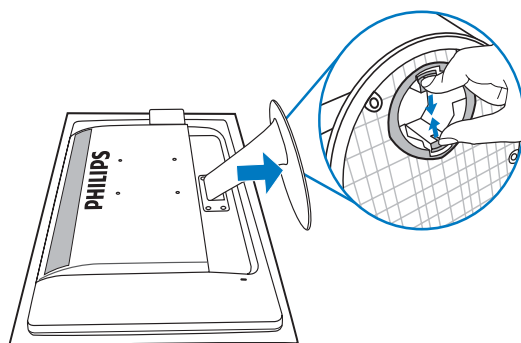

## 2 Rimuovere la base

Condizioni:

- Per installazioni standard VESA

### 1. Rimuovere i 4 cappucci delle viti.

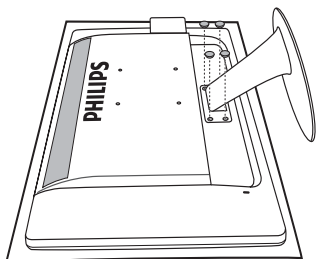

### 2. Rimuovere le 4 viti e poi rimuovere la base dal monitor:

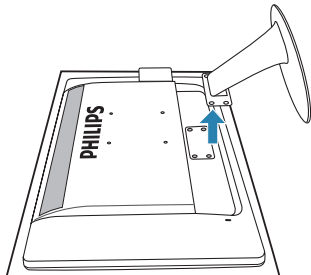
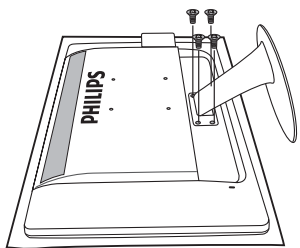
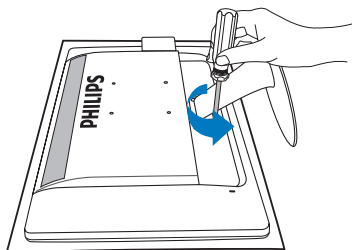

## Nota

Questo monitor accetta un'interfaccia di montaggio compatibile VESA 100 mm x 100 mm.

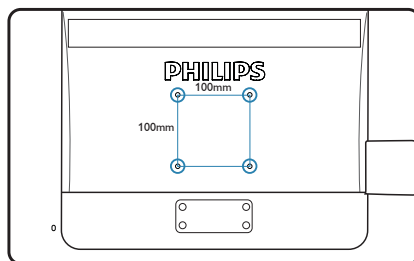

## 3. Ottimizzazione dell'immagine

### 3.1 SmartImage Lite

#### 1 Che cos'è?

SmartImage Lite fornisce impostazioni predefinite che ottimizzano lo schermo per diversi tipi di contenuti, regolando dinamicamente luminosità, contrasto, colore e nitidezza in tempo reale. Che si lavori con applicazioni di testo, che si visualizzino immagini o che si guardi un video, Philips SmartImage Lite fornisce prestazioni ottimizzate del monitor.

#### 2 Perché ne ho bisogno?



Poiché vuoi un monitor che fornisce visualizzazione ottimizzata di tutti i tipi di contenuti, il software SmartImage Lite regola dinamicamente luminosità, contrasto, colore e nitidezza in tempo reale per migliorare l'esperienza visiva del monitor.

#### 3 Come funziona?

SmartImage Lite è un'esclusiva tecnologia all'avanguardia sviluppata da Philips per l'analisi dei contenuti visualizzati su schermo. In base allo scenario selezionato, SmartImage Lite migliora dinamicamente contrasto, saturazione del colore e nitidezza delle immagini per migliorare i contenuti visualizzati – tutto in tempo reale ed alla pressione di un singolo tasto.

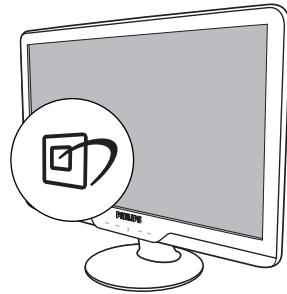
#### 4 Come si abilita SmartImage Lite?



1. Premere  per aprire il menu SmartImage Lite.
2. Tenere premuto  per passare tra Standard, Internet, Giochi.
3. Il menu SmartImage Lite resterà sullo schermo per 5 secondi; premere "OK" per confermare.
4. Quando la funzione SmartImage Lite è abilitata, lo schema sRGB è disabilitato automaticamente. Per usare lo schema sRGB è necessario disabilitare SmartImage Lite usando il tasto  che si trova sul pannello frontale del monitor.

Oltre ad usare  i tasti per scorrere verso il basso, si possono anche premere i tasti ▼▲ per eseguire le selezioni e premere "OK" per confermare e chiudere il menu SmartImage Lite.

Si possono selezionare 3 modalità: Standard, Internet, Giochi.

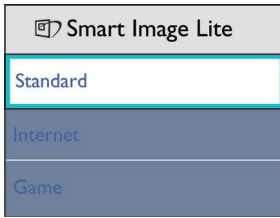

- **Standard:** Migliora il testo ed attenua la luminosità per migliorare la leggibilità e ridurre l'affaticamento degli occhi. Questa modalità migliora significativamente la leggibilità e la produttività quando si lavora con fogli di lavoro, file PDF, scansioni di articoli o altre applicazioni generiche.
- **Internet:** Questo profilo combina saturazione del colore, miglioramento dinamico di contrasto e luminosità per visualizzare foto ed altre immagini con notevole chiarezza e colori vibranti – tutto senza modifiche o attenuazione dei colori.
- **Giochi:** Attiva il circuito overdrive per ottenere tempi migliori di risposta, riduce i lati deformi o gli oggetti in rapido movimento sullo schermo, migliora il rapporto di contrasto per schemi luminosi o scuri; questo profilo fornisce la migliore esperienza di gioco per gli appassionati.

## 3.2 SmartContrast

### 1 Che cos'è?

Tecnologia unica che analizza dinamicamente i contenuti visualizzati ed ottimizza automaticamente il rapporto di contrasto del monitor per la massima chiarezza e piacevolezza visiva, aumentando l'illuminazione per immagini più chiare, luminose e nitide oppure diminuendola per la visualizzazione di immagini chiare su sfondi scuri.

### 2 Perché ne ho bisogno?

Vuoi la chiarezza ed il comfort visivo migliore per ogni tipo di contenuto. SmartContrast controlla dinamicamente il contrasto e regola l'illuminazione per immagini e videogiochi chiari, nitidi e luminosi, oppure per visualizzare testo chiaro e leggibile per i lavori d'ufficio. Riducendo il consumo energetico del monitor, si risparmia sui costi e si allunga la durata del monitor:

### 3 Come funziona?

Quando si attiva SmartContrast i contenuti visualizzati saranno analizzati in tempo reale per regolare i colori e controllare l'intensità dell'illuminazione. Questa funzione migliora il contrasto in modo dinamico per una grandiosa esperienza d'intrattenimento quando si guardano video o mentre si gioca.

### 3.3 Philips SmartControl Lite

Il nuovo software SmartControl Lite Phillips permette di controllare il monitor usando una semplice interfaccia grafica. Le regolazioni complicate appartengono al passato; questo software facile da usare guida durante le procedure per regolare con precisione la calibratura del colore, frequenza/fase, punto di bianco RGB, eccetera.

Dotato della tecnologia più avanzata in materia di algoritmi core per velocità d'elaborazione e risposta, questo software compatibile Windows 7 dotato di attraenti icone animate è pronto per migliorare la tua esperienza con i monitor Philips!

#### 1 Installazione

- Attenersi alle istruzioni e completare l'installazione.
- L'avvio si esegue ad installazione terminata.
- Se si vuole avviare l'applicazione in un secondo tempo, fare clic sul collegamento del desktop o nella barra degli strumenti.



#### Procedura guidata primo avvio

- La prima volta, dopo l'installazione di SmartControl Lite, si passerà automaticamente alla procedura guidata primo avvio.
- che guiderà passo a passo nel corso delle procedure di regolazione delle prestazioni del monitor:
- Per avviare la procedura guidata in un secondo tempo, si può andare al menu Plug-in.
- Usando il pannello Standard si possono regolare altre opzioni senza ausilio della procedura guidata.



**2** Inizio con il pannello Standard:

**Menu Regolazione:**

- Il menu Regolazione permette di regolare: Luminosità, Contrasto, Fuoco, Posizione e Risoluzione.
- Seguire le istruzioni ed eseguire la regolazione.
- Annullare la richiesta, se si vuole annullare l'installazione.

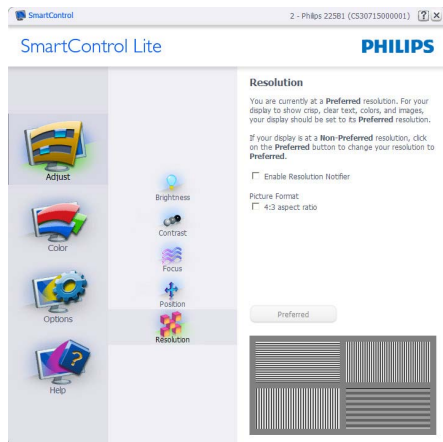
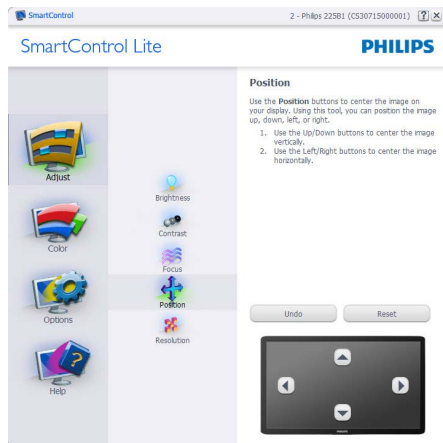
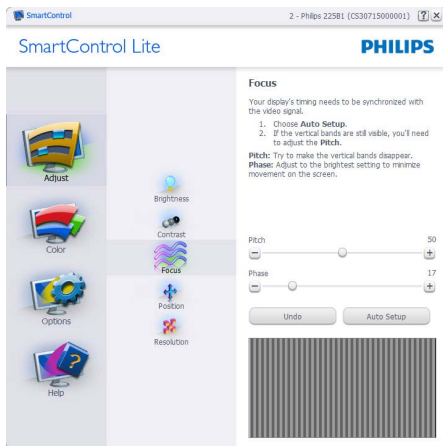
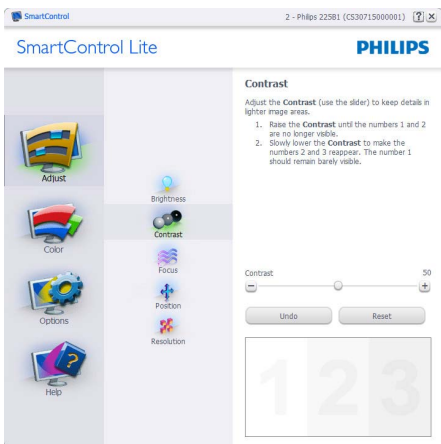
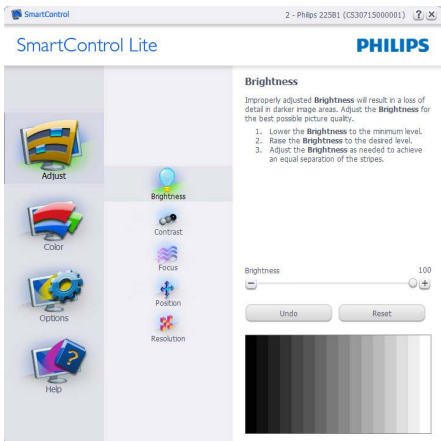

**Menu Colore:**

- Il menu Colore permette di regolare: RGB, Livello di nero, Punto bianco, Calibratura colore e SmartImage Lite (fare riferimento alla sezione SmartImage Lite).
- Seguire le istruzioni ed eseguire la regolazione.
- Fare riferimento alla tabella che segue per informazioni dettagliate sulle voci dei menu secondari in base all'ingresso.
- Esempio di Calibratura colore

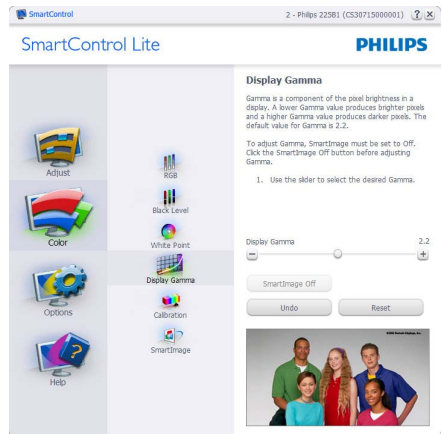
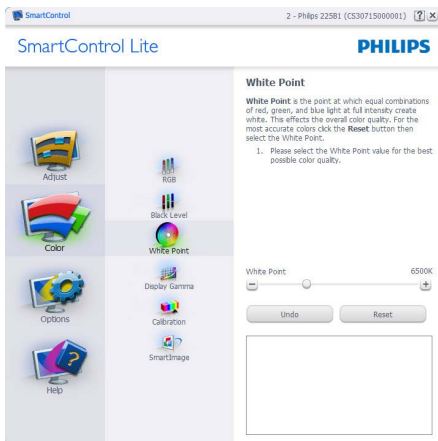

1. "Mostrami" – avvia il Tutorial della calibratura colore.
2. Avvia – Avvia la sequenza di 6 fasi della calibratura colore.
3. Visione rapida – carica le immagini prima/dopo.
4. Fare clic sul tasto Annulla per tornare al pannello principale Colore.
5. Abilita calibratura colore – Per impostazione predefinita questa opzione è attivata. Se è deselezionata, la calibratura colore non ha luogo ed i tasti Avvia e Visione rapida sono disabilitati.
6. La schermata della calibratura deve avere le informazioni dei diritti esclusivi.

**Prima schermata della calibratura colore:**

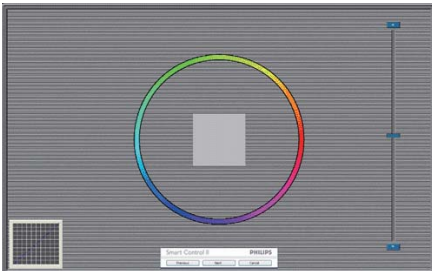

- Il tasto Precedente è disabilitato fino alla seconda schermata colore.
- Il tasto Avanti va alla schermata successiva (ci sono 6 schermate).
- La pressione del tasto Avanti dopo l'ultima schermata porta al pannello File > Predefiniti.
- Il tasto Annulla chiude l'interfaccia e torna alla schermata Plug-in.

**SmartImage Lite**

Permette di modificare le impostazioni per ottimizzare la visualizzazione in base ai contenuti.

Quando è impostata la voce Intrattenimento, sono abilitati anche SmartContrast e SmartResponse.

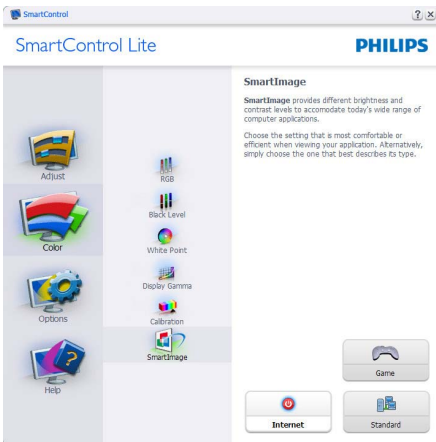

**Opzioni > Preferenze** – Sarà attivo solo quando si seleziona Preferenze dal menu a discesa Opzioni. Sugli schermi non supportati, con capacità DDC/CI, saranno disponibili solo le schede Guida e Opzioni.

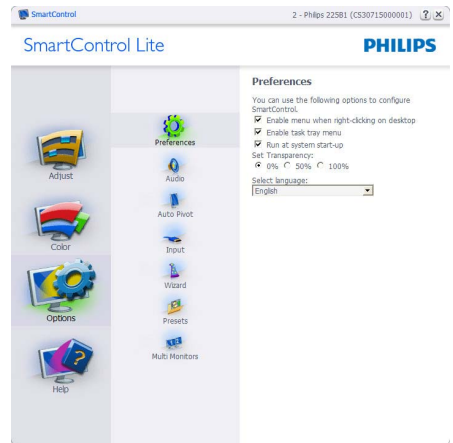

- Visualizza le impostazioni correnti delle preferenze.
- Una casella di selezione abilita la funzione. La casella può essere selezionata e deselezionata.
- La voce Abilita menu contestuale sul desktop è selezionata (attivata) per impostazione predefinita. Abilita menu contestuale visualizza le opzioni di SmartControl Lite per selezionare impostazioni predefinite e regolare lo schermo facendo clic col tasto destro del mouse sul desktop. Disabilitato rimuove SmartControl Lite dal menu contestuale.
- La voce Abilita icona barra delle applicazioni è selezionata (attivata) per impostazione predefinita. Abilita menu contestuale mostra il menu dell'area di notifica di SmartControl Lite. Facendo clic col tasto destro del mouse sull'icona nella barra delle applicazioni, è visualizzato un menu di opzioni con le voci Guida e Supporto tecnico. Permette di selezionare Aggiornamenti, Informazioni ed Esci. Quando la voce Abilita menu barra delle applicazioni è disabilitata, l'icona della barra delle applicazioni visualizza solo ESCI.



### 3. Ottimizzazione dell'immagine

- La voce Esegui all'avvio è selezionata (attivata) per impostazione predefinita. Quando disabilitato, SmartControl Lite non si avvierà all'avvio, né sarà nell'area di notifica. Il solo modo per avviare SmartControl Lite è usare il collegamento sul desktop oppure il file del programma. Tutte le impostazioni configurate per essere eseguite all'avvio non si caricheranno quando questa casella è deselezionata (disabilitata).
- Abilita trasparenza (Windows 7, Vista, XP). L'impostazione predefinita è 0% Opaco.

**Opzioni > Ingresso** – Sarà attivo solo quando si seleziona Ingresso dal menu a discesa Opzioni. Sugli schermi non supportati, con capacità DDC/CI, saranno disponibili solo le schede Guida e Opzioni. Tutte le altre schede di SmartControl Lite non sono disponibili.



Visualizza il pannello Source instruction (Istruzioni origine) e le impostazioni correnti dell'origine dell'ingresso.

- Su schermi con un solo ingresso, questo pannello non sarà visibile.

**Opzioni > Audio** - Sarà attivo solo quando si seleziona Volume dal menu a discesa Opzioni. Sugli schermi non supportati, con capacità DDC/CI, saranno disponibili solo le schede Guida e Opzioni.

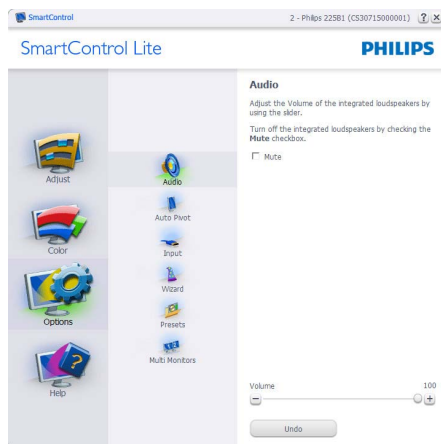

**Guida > Manuale d'uso** – Sarà attivo solo quando si seleziona Manuale d'uso dal menu a discesa Guida. Sugli schermi non supportati, con capacità DDC/CI, saranno disponibili solo le schede Guida e Opzioni.

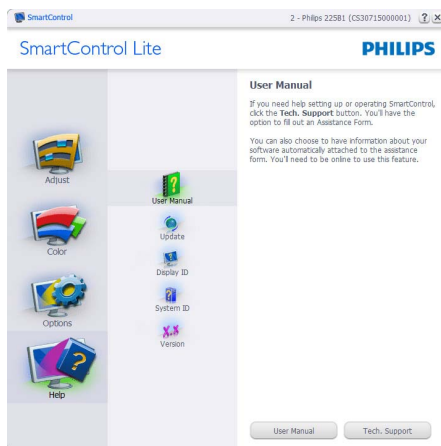

**Guida > Versione** – Sarà attivo solo quando si seleziona Versione dal menu a discesa Guida. Sugli schermi non supportati, con capacità DDC/CI, saranno disponibili solo le schede Guida e Opzioni.



#### Menu sensibile al contesto

Il menu sensibile al contesto è abilitato per impostazione predefinita. Se la voce Abilita menu sensibile al contesto è stata selezionata nel pannello Opzioni > Preferenze, il menu sarà visibile.



Il menu sensibile al contesto ha quattro voci:

- SmartControl Lite – Quando selezionato, è visualizzata la schermata Informazioni sullo schermo.
- Selezione predefiniti – Fornisce un menu gerarchico di impostazioni predefinite salvata per l'uso immediato. Un segno di spunta mostra l'impostazione predefinita correntemente selezionata. Dal menu a discesa può essere richiamata la voce Valori predefiniti.

- Regola schermo – Apre il pannello di controllo di SmartControl Lite.
- SmartImage Lite – Controllo dell'impostazione corrente, Standard, Internet, Giochi.

#### Menu barra delle applicazioni abilitato

Il menu dell'area di notifica può essere visualizzato facendo clic col tasto destro del mouse sull'icona SmartControl Lite nell'area di notifica. Il clic col tasto sinistro del mouse avvierà l'applicazione.

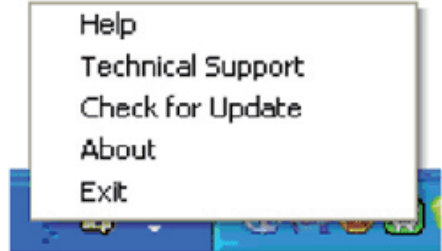

La barra delle applicazioni ha cinque voci:









- Guida – Accesso al file Manuale d'uso: Apre il file Manuale d'uso usando il browser predefinito.
- Supporto tecnico – Visualizza la pagina del Supporto tecnico.
- Cerca aggiornamenti – Porta alla pagina PDI Landing e paragona la versione dell'utente con quella più recente disponibile.
- Informazioni – Visualizzare informazioni dettagliate: versione del prodotto, informazioni sulla pubblicazione e nome del prodotto.
- Esci – Chiude SmartControl Lite  
Per eseguire di nuovo SmartControl Lite selezionare SmartControl Lite dal menu Programmi, fare doppio clic sull'icona del desktop, oppure riavviare il sistema.



### Menu barra delle applicazioni disabilitato

Quando la barra delle applicazioni è disabilitata nella cartella delle preferenze, è disponibile solo la selezione ESCI. Per rimuovere in modo completo SmartControl Lite dall'area di notifica, disabilitare la voce Esegui all'avvio in Opzioni > Preferenze.

## 4. Specifiche tecniche

<b>Immagine/Schermo</b>	
Tipo di monitor	LCD TFT
Illuminazione	CCFL (244E2); LED (244EL2)
Dimensioni del pannello	24" W (61,0 cm)
Rapporto proporzioni	16:9
Dimensioni pixel	0,277 x 0,277 mm
Luminosità	300 cd/m <sup>2</sup> (244E2); 250 cd/m <sup>2</sup> (244EL2)
SmartContrast	500.000:1 (244E2); 20.000.000:1 (244EL2)
Rapporto di contrasto (tipico)	1000:1
Tempo di risposta (tipico)	5 ms
Risoluzione ottimale	1920 x 1080 a 60Hz
Angolo di visuale	170° (O) / 160° (V) a C/R > 5
Miglioramento dell'immagine	SmartImage Lite
Colori dello schermo	16,7 milioni
Frequenza d'aggiornamento verticale	56Hz – 76Hz
Frequenza orizzontale	30kHz – 83kHz
sRGB	Sì
<b>Connettività</b>	
Ingresso segnale	HDMI, DVI-D (Digitale), VGA (Analogico)
Segnale d'ingresso	Sincronia separata, Sync on Green
Uscita audio HDMI	Sì
<b>Comodità</b>	
Funzioni	       
Lingue OSD	Inglese, Francese, Tedesco, Italiano, Russo, Spagnolo, Cinese Semplificato, Portoghese, Turco
Altre funzioni	Montaggio VESA (100 x 100 mm), protezione Kensington
Compatibilità Plug & Play	DDC/CI, sRGB, Windows 7/Vista/XP, Mac OSX, Linux
<b>Base</b>	
Inclinazione	-5/+20

<b>Alimentazione (244E2)</b>			
Acceso (tipico)	40,6W		
Consumo energetico (Metodo di controllo EnergyStar 5.0)	Tensione ingresso CA a 100VAC +/- 5 VAC, 50Hz +/- 3Hz	Tensione ingresso CA a 115VAC +/- 5 VAC, 60Hz +/- 3Hz	Tensione ingresso CA a 230VAC +/- 5 VAC, 50Hz +/- 3Hz
Funzionamento normale (tipico)	31,88W	31,71W	31,33W
Sospensione (tipico)	0,5W	0,5W	0,5W
Spento	0,5W	0,5W	0,5W
Dissipazione di calore*	Tensione ingresso CA a 100VAC +/- 5VAC, 50Hz +/- 3Hz	Tensione ingresso CA a 115VAC +/- 5VAC, 60Hz +/- 3Hz	Tensione ingresso CA a 230VAC +/- 5 VAC, 50Hz +/- 3Hz
Funzionamento normale	108,805BTU	108,225BTU	106,928BTU
Sospensione (tipico)	1,706BTU	1,706BTU	1,706BTU
Spento	1,706BTU	1,706BTU	1,706BTU
<b>Alimentazione (244EL2)</b>			
Acceso (tipico)	26W		
Consumo energetico (Metodo di controllo EnergyStar 5.0)	Tensione ingresso CA a 100VAC +/- 5 VAC, 50Hz +/- 3Hz	Tensione ingresso CA a 115VAC +/- 5 VAC, 60Hz +/- 3Hz	Tensione ingresso CA a 230VAC +/- 5 VAC, 50Hz +/- 3Hz
Funzionamento normale (tipico)	19,32W	19,16W	19,16W
Sospensione (tipico)	0,5W	0,5W	0,5W
Spento	0,5W	0,5W	0,5W
Dissipazione di calore*	Tensione ingresso CA a 100VAC +/- 5VAC, 50Hz +/- 3Hz	Tensione ingresso CA a 115VAC +/- 5VAC, 60Hz +/- 3Hz	Tensione ingresso CA a 230VAC +/- 5 VAC, 50Hz +/- 3Hz
Funzionamento normale	65,94BTU	65,38BTU	65,38BTU
Sospensione (tipico)	1,706BTU	1,706BTU	1,706BTU
Spento	1,706BTU	1,706BTU	1,706BTU
LED indicatore alimentazione	Modalità accensione: Bianco; modalità di Standby/Sospensione: Bianco (lampeggiante)		
Alimentazione	Integrata, 100-240VAC, 50/60Hz		
<b>Dimensioni</b>			
Prodotto senza base (LxHxP)	570 x 437 x 225mm		
Prodotto senza base (LxHxP)	570 x 353 x 62mm		
Dimensioni della confezione (LxHxP)	626 x 500 x 171mm		
<b>Peso</b>			
Prodotto con base	4,9kg		
Prodotto senza base	4,5kg		
Prodotto con la confezione	6,7kg		

Condizioni operative	
Portata temperatura	Immagazzinamento: da -20°C a 60°C
	Funzionamento: da 0°C a 40°C
Umidità relativa	Dal 20% al 80%
Altitudine	Non operativa: + 40.000 ft (12.192 m)
	Operativa: + 12.000 ft (3.658 m)
MTBF	50.000 ore (244E2), 30.000 ore (244EL2)
Ambiente	
ROHS	Sì
EPEAT	Argento ( <a href="http://www.epeat.net">www.epeat.net</a> )
Confezione	100% riciclabile
Conformità e standard	
Approvazioni a norma di legge	CE Mark, Energy Star 5.0, FCC Class B, SEMKO, TCO5.1, UL/cUL, ISO9241-307
Struttura	
Colore	Nero
Finitura	Lucida

#### Nota

1. EPEAT Gold o Silver è valido solo nei luoghi dove Philips ha registrato il prodotto. Visitare [www.epeat.net](http://www.epeat.net) per lo stato della registrazione nel proprio paese.
2. Questi dati sono soggetti a cambiamenti senza preavviso. Andare all'indirizzo [www.philips.com/support](http://www.philips.com/support) per scaricare la versione più recente del foglio informativo.

## 4.1 Risoluzione e Modalità predefinite

### 1 Risoluzione massima

Per 244E2/244EL2

1920 x 1080 a 60 Hz (ingresso analogico)

1920 x 1080 a 60 Hz (ingresso digitale)

### 2 Risoluzione raccomandata

Per 244E2/244EL2

1920 x 1080 a 60 Hz (ingresso digitale)

Frequenza orizzontale (kHz)	Risoluzione	Frequenza verticale (Hz)
31,47	640x480	59,94
37,88	800x600	60,32
48,36	1024x768	60,00
54,00	1152x864	60,00
44,77	1280x720	59,86
47,78	1280x768	59,87
49,70	1280x800	59,81
60,00	1280x960	60,00
63,89	1280x1024	60,02
47,71	1360x768	60,02
55,47	1440x900	59,90
55,94	1440x900	59,89
75,00	1600x1200	60,00
64,67	1680x1050	59,88
65,29	1680x1050	59,95
66,59	1920x1080	59,93
74,04	1920x1200	59,95
67,50	1920x1080	60,00

### Nota

Notare che lo schermo funziona meglio con la risoluzione nativa di 1920 X 1080@60Hz. Per una qualità di visualizzazione migliore, seguire questi consigli sulla risoluzione.

## 5. Risparmio energia

### 5.1 Risparmio energetico automatico

Se la scheda video o il software installato sul PC è conforme agli standard DPM VESA, il monitor può ridurre automaticamente il suo consumo energetico quando non è in uso. Quando è rilevato l'input dalla tastiera, dal mouse o altri dispositivi, il monitor si "risveglia" automaticamente. La tabella che segue mostra il consumo energetico e le segnalazioni di questa funzione automatica di risparmio energetico:

Definizione del risparmio energetico					
Modalità VESA	Video	Sincronia orizzontale	Sincronia verticale	Potenza usata	Colore del LED
Attiva	ATTIVO	Sì	Sì	< 40,6W (tipico) (244E2) < 26W (tipico) (244EL2)	Bianco
Sospensione	DISATTIVO	No	No	< 0,5 W (tipico)	Bianco (lampeggiante)
Spegnimento	DISATTIVO	-	-	< 0,5 W (tipico)	DISATTIVO

La configurazione che segue è usata per misurare il consumo energetico di questo monitor:

Risoluzione originale: 1920 × 1080

Contrasto: 50%

Luminosità: 300 nit (244E2); 250 nit (244EL2)

Temperatura colore: 6500k

#### Nota

Questi dati sono soggetti a cambiamenti senza preavviso.



## 6 Informazioni legali

### Lead-free Product



Lead free display promotes environmentally sound recovery and disposal of waste from electrical and electronic equipment. Toxic substances

like Lead has been eliminated and compliance with European community's stringent RoHS directive mandating restrictions on hazardous substances in electrical and electronic equipment have been adhered to in order to make Philips monitors safe to use throughout its life cycle.

### TCO Displays 5.1 Information



**Congratulations,  
Your display is designed for both  
you and the planet!**

The display you have just purchased carries the TCO Certified label. This ensures that your display is designed, manufactured and tested according to some of the strictest quality and environmental requirements in the world. This makes for a high performance product, designed with the user in focus that also minimizes the impact on the climate and our natural environment. TCO Certified is a third party verified program, where every product model is tested by an accredited impartial test laboratory. TCO Certified represents one of the toughest certifications for displays worldwide.

### Some of the Usability features of the TCO Certified for displays:

- Visual ergonomics for good image quality is tested to ensure top performance and reduce sight and strain problems. Important parameters are luminance, contrast, resolution, black level, gamma curve, colour and luminance uniformity and colour rendering

- Products are tested according to rigorous safety standards at impartial laboratories
- Electric and magnetic fields emissions as low as normal household background levels
- Low acoustic noise emissions (when applicable)

### Some of the Environmental features of the TCO Certified for displays:

- The brand owner demonstrates corporate social responsibility and has a certified environmental management system (EMAS or ISO 14001)
- Very low energy consumption both in on- and standby mode minimize climate impact
- Restrictions on chlorinated and brominated flame retardants, plasticizers, plastics and heavy metals such as cadmium, mercury and lead (RoHS compliance)
- Both product and product packaging is prepared for recycling
- The brand owner offers take-back options

The requirements can be downloaded from our web site. The requirements included in this label have been developed by TCO Development in co-operation with scientists, experts, users as well as manufacturers all over the world. Since the end of the 1980s TCO has been involved in influencing the development of IT equipment in a more user-friendly direction. Our labeling system started with displays in 1992 and is now requested by users and IT manufacturers all over the world. About 50% of all displays worldwide are TCO certified.

For more information, please visit  
[www.tcodevelopment.com](http://www.tcodevelopment.com)

**EPEAT**

([www.epeat.net](http://www.epeat.net))



“The EPEAT (Electronic Product Environmental Assessment Tool) program evaluates computer desktops, laptops, and monitors based on 51 environmental criteria

developed through an extensive stakeholder consensus process supported by US EPA. EPEAT system helps purchasers in the public and private sectors evaluate, compare and select desktop computers, notebooks and monitors based on their environmental attributes. EPEAT also provides a clear and consistent set of performance criteria for the design of products, and provides an opportunity for manufacturers to secure market recognition for efforts to reduce the environmental impact of its products.”

**Benefits of EPEAT**

Reduce use of primary materials

Reduce use of toxic materials

Avoid the disposal of hazardous waste EPEAT'S requirement that all registered products meet ENERGY STAR's energy efficiency specifications, means that these products will consume less energy throughout their life.

**CE Declaration of Conformity**

This product is in conformity with the following standards

- EN60950-1:2006 (Safety requirement of Information Technology Equipment)
- EN55022:2006 (Radio Disturbance requirement of Information Technology Equipment)
- EN55024:1998+A1:2001+A2:2003 (Immunity requirement of Information Technology Equipment)
- EN61000-3-2:2006 (Limits for Harmonic Current Emission)
- EN61000-3-3:1995+A1:2001+A2:2005 (Limitation of Voltage Fluctuation and Flicker) following provisions of directives applicable
- 2006/95/EC (Low Voltage Directive)
- 2004/108/EC (EMC Directive)

- 2005/32/EC (EuP Directive, EC No. 1275/2008 implementing Directive for Standby and Off mode power consumption) and is produced by a manufacturing organization on ISO9000 level.

The product also comply with the following standards

- ISO9241-307:2008 (Ergonomic requirement, Analysis and compliance test methods for electronic visual displays)
- GS EK1-2000:2009 (GS mark requirement)
- prEN50279:1998 (Low Frequency Electric and Magnetic fields for Visual Display)
- MPR-II (MPR:1990:8/1990:10 Low Frequency Electric and Magnetic fields)
- TCO Displays 5.1 (Requirement for Environment Labeling of Ergonomics, Energy, Ecology and Emission, TCO: Swedish Confederation of Professional Employees) for TCO versions

**Energy Star Declaration**

([www.energystar.gov](http://www.energystar.gov))



As an ENERGY STAR® Partner, we have determined that this product meets the ENERGY STAR® guidelines for energy efficiency.

**Note**

We recommend you switch off the monitor when it is not in use for a long time.

## Federal Communications Commission (FCC) Notice (U.S. Only)

- ⊖ This equipment has been tested and found to comply with the limits for a Class B digital device, pursuant to Part 15 of the FCC Rules. These limits are designed to provide reasonable protection against harmful interference in a residential installation. This equipment generates, uses and can radiate radio frequency energy and, if not installed and used in accordance with the instructions, may cause harmful interference to radio communications. However, there is no guarantee that interference will not occur in a particular installation. If this equipment does cause harmful interference to radio or television reception, which can be determined by turning the equipment off and on, the user is encouraged to try to correct the interference by one or more of the following measures:
- Reorient or relocate the receiving antenna.
  - Increase the separation between the equipment and receiver.
  - Connect the equipment into an outlet on a circuit different from that to which the receiver is connected.
  - Consult the dealer or an experienced radio/TV technician for help.
- ⚠ Changes or modifications not expressly approved by the party responsible for compliance could void the user's authority to operate the equipment.

Use only RF shielded cable that was supplied with the monitor when connecting this monitor to a computer device.

To prevent damage which may result in fire or shock hazard, do not expose this appliance to rain or excessive moisture.

THIS CLASS B DIGITAL APPARATUS MEETS ALL REQUIREMENTS OF THE CANADIAN INTERFERENCE-CAUSING EQUIPMENT REGULATIONS.

## FCC Declaration of Conformity

Declaration of Conformity for Products Marked with FCC Logo,

United States Only



This device complies with Part 15 of the FCC Rules. Operation is subject to the following two conditions: (1) this device may not cause harmful interference, and (2) this device must accept any interference received, including interference that may cause undesired operation.

## Commission Federale de la Communication (FCC Declaration)

☰ Cet équipement a été testé et déclaré conforme aux limites des appareils numériques de class B, aux termes de l'article 15 Des règles de la FCC. Ces limites sont conçues de façon à fournir une protection raisonnable contre les interférences nuisibles dans le cadre d'une installation résidentielle.

CET appareil produit, utilise et peut émettre des hyperfréquences qui, si l'appareil n'est pas installé et utilisé selon les consignes données, peuvent causer des interférences nuisibles aux communications radio.

Cependant, rien ne peut garantir l'absence d'interférences dans le cadre d'une installation particulière. Si cet appareil est la cause d'interférences nuisibles pour la réception des signaux de radio ou de télévision, ce qui peut être décelé en fermant l'équipement, puis en le remettant en fonction, l'utilisateur pourrait essayer de corriger la situation en prenant les mesures suivantes:

- Réorienter ou déplacer l'antenne de réception.
- Augmenter la distance entre l'équipement et le récepteur.
- Brancher l'équipement sur un autre circuit que celui utilisé par le récepteur.
- Demander l'aide du marchand ou d'un technicien chevronné en radio/télévision.

⚠ Toutes modifications n'ayant pas reçu l'approbation des services compétents en matière de conformité est susceptible d'interdire à l'utilisateur l'usage du présent équipement.

N'utiliser que des câbles RF armés pour les connections avec des ordinateurs ou périphériques.

CET APPAREIL NUMERIQUE DE LA CLASSE B RESPECTE TOUTES LES EXIGENCES DU REGLEMENT SUR LE MATERIEL BROUILLEUR DU CANADA.

## EN 55022 Compliance (Czech Republic Only)

This device belongs to category B devices as described in EN 55022, unless it is specifically stated that it is a Class A device on the specification label. The following applies to devices in Class A of EN 55022 (radius of protection up to 30 meters). The user of the device is obliged to take all steps necessary to remove sources of interference to telecommunication or other devices.

Pokud není na typovém štítku počítače uvedeno, že spadá do třídy A podle EN 55022, spadá automaticky do třídy B podle EN 55022. Pro zařízení zařazená do třídy A (chranné pásmo 30m) podle EN 55022 platí následující. Dojde-li k rušení telekomunikačních nebo jiných zařízení je uživatel povinen provést takové opatření, aby rušení odstranil.

## Polish Center for Testing and Certification Notice

The equipment should draw power from a socket with an attached protection circuit (a three-prong socket). All equipment that works together (computer; monitor; printer; and so on) should have the same power supply source.

The phasing conductor of the room's electrical installation should have a reserve short-circuit protection device in the form of a fuse with a nominal value no larger than 16 amperes (A).

To completely switch off the equipment, the power supply cable must be removed from the power supply socket, which should be located near the equipment and easily accessible.

A protection mark "B" confirms that the equipment is in compliance with the protection usage requirements of standards PN-93/T-42107 and PN-89/E-06251.

### **Wymagania Polskiego Centrum Badań i Certyfikacji**

Urządzenie powinno być zasilane z gniazda z przyłączonym obwodem ochronnym (gniazdo z kółkiem). Współpracujące ze sobą urządzenia (komputer, monitor, drukarka) powinny być zasilane z tego samego źródła.

Instalacja elektryczna pomieszczenia powinna zawierać w przewodzie fazowym rezerwową ochronę przed zwarciem, w postaci bezpiecznika o wartości znamionowej nie większej niż 16A (amperów).

W celu całkowitego wyłączenia urządzenia z sieci zasilania, należy wyjąć wtyczkę kabla zasilającego z gniazda, które powinno znajdować się w pobliżu urządzenia i być łatwo dostępne.

Znak bezpieczeństwa "B" potwierdza zgodność urządzenia z wymaganiami bezpieczeństwa użytkownika zawartymi w PN-93/T-42107 i PN-89/E-06251.

### **Pozostałe instrukcje bezpieczeństwa**

- Nie należy używać wtyczek adapterowych lub usuwać kółka obwodu ochronnego z wtyczki. Jeżeli konieczne jest użycie przedłużacza to należy użyć przedłużacza 3-żyłowego z prawidłowo połączonym przewodem ochronnym.
- System komputerowy należy zabezpieczyć przed nagłymi, chwilowymi wzrostami lub spadkami napięcia, używając eliminatora przepięć, urządzenia dopasowującego lub bezzakłócenowego źródła zasilania.
- Należy upewnić się, aby nic nie leżało na kablach systemu komputerowego, oraz aby kable nie były umieszczone w miejscu, gdzie można byłoby na nie nadeptywać lub potykać się o nie.
- Nie należy rozlewać napojów ani innych płynów na system komputerowy.
- Nie należy wypychać żadnych przedmiotów do otworów systemu komputerowego, gdyż może to spowodować pożar lub porażenie prądem, poprzez zwarcie elementów wewnętrznych.
- System komputerowy powinien znajdować się z dala od grzejników i źródeł ciepła. Ponadto, nie należy blokować otworów wentylacyjnych. Należy unikać kładzenia luznych papierów pod komputer oraz umieszczania komputera w ciasnym miejscu bez możliwości cyrkulacji powietrza wokół niego.

## North Europe (Nordic Countries) Information

Placering/Ventilation <b>VARNING:</b> FÖRSÄKRA DIG OM ATT HUVUDBRYTARE OCH UTTAG ÄR LÄTÅTKOMLIGA, NÅR DU STÄLLER DIN UTRUSTNING PÅPLATS.
Placering/Ventilation <b>ADVARSEL:</b> SØRG VED PLACERINGEN FOR, AT NETLEDNINGENS STIK OG STIKKONTAKT ER NEMT TILGÆNGELIGE.
Paikka/Ilmankierto <b>VAROITUS:</b> SIJOITA LAITE SITEN, ETTÄ VERKKOJOHTO VOIDAAN TARVITTAESSA HELPOSTI IRROTTAA PISTORASIASTA.
Plassering/Ventilasjon <b>ADVARSEL:</b> NÅR DETTE UTSTYRET PLESSERES, MÅ DU PASSE PÅ AT KONTAKTENE FOR STØMTILFØRSEL ER LETTE Å NÅ.

## BSMI Notice (Taiwan Only)

符合乙類資訊產品之標準

### Ergonomie Hinweis (nur Deutschland)

Der von uns gelieferte Farbmonitor entspricht den in der "Verordnung über den Schutz vor Schäden durch Röntgenstrahlen" festgelegten Vorschriften.

Auf der Rückwand des Gerätes befindet sich ein Aufkleber, der auf die Unbedenklichkeit der Inbetriebnahme hinweist, da die Vorschriften über die Bauart von Störstrahlern nach Anlage III § 5 Abs. 4 der Röntgenverordnung erfüllt sind.

Damit Ihr Monitor immer den in der Zulassung geforderten Werten entspricht, ist darauf zu achten, daß

1. Reparaturen nur durch Fachpersonal durchgeführt werden.
2. nur original-Ersatzteile verwendet werden.
3. bei Ersatz der Bildröhre nur eine bauartgleiche eingebaut wird.

Aus ergonomischen Gründen wird empfohlen, die Grundfarben Blau und Rot nicht auf dunklem Untergrund zu verwenden (schlechte Lesbarkeit und erhöhte Augenbelastung bei zu geringem Zeichenkontrast wären die Folge). Der arbeitsplatzbezogene Schalldruckpegel nach DIN 45 635 beträgt 70dB (A) oder weniger.

**⚠ ACHTUNG: BEIM AUFSTELLEN DIESES GERÄTES DARAUf ACHTEN, DAß NETZSTECKER UND NETZKABELANSCHLUß LEICHT ZUGÄNGLICH SIND.**

### China RoHS

The People's Republic of China released a regulation called "Management Methods for Controlling Pollution by Electronic Information Products" or commonly referred to as China RoHS. All products are produced and sold for China market have to meet China RoHS request.

中国大陆RoHS

根据中国大陆《电子信息产品污染控制管理办法》(也称为中国大陆RoHS), 以下部分列出了本产品中可能包含的有毒有害物质或元素的名称和含量

本表适用之产品

显示器(液晶及CRT)

有毒有害物质或元素

部件名称	有毒有害物质或元素					
	铅 (Pb)	汞 (Hg)	镉 (Cd)	六价铬 (Cr6+)	多溴联苯 (PBB)	多溴二苯醚 (PBDE)
外壳	○	○	○	○	○	○
CRT显示屏	×	○	○	○	○	○
液晶显示屏/灯管	×	×	○	○	○	○
电路板组件*	×	○	○	○	○	○
电源适配器	×	○	○	○	○	○
电源线/连接线	×	○	○	○	○	○

\*: 电路板组件包括印刷电路板及其构成的零部件, 如电阻、电容、集成电路、连接器等  
 ○: 表示该有毒有害物质在该部件所有均质材料中的含量均在《电子信息产品中有毒有害物质的限量要求标准》规定的限量要求以下  
 ×: 表示该有毒有害物质至少在该部件的某一均质材料中的含量超出《电子信息产品中有毒有害物质的限量要求标准》规定的限量要求; 但是上表中打“×”的部件, 符合欧盟RoHS法规要求(属于豁免的部分)



此标识指期限(十年), 电子信息产品中含有的有毒有害物质或元素在正常使用的条件下不会发生外泄或突变, 电子信息产品用户使用该电子信息产品不会对环境造成严重污染或对其人身、财产造成严重损害的期限。

### 中国能源效率标识

根据中国大陆《能源效率标识管理办法》本显示器符合以下要求:

能源效率(cd/W)	> 1.05
能效等级	1级
能效标准	GB 21520-2008

详细有关信息请查阅中国能效标识网: <http://www.energylabel.gov.cn/>

## 7. Assistenza Clienti e Garanzia

### 7.1 Politica dei difetti dei pixel per i monitor a schermo piatto della Philips

La Philips si impegna a consegnare prodotti della più alta qualità. Utilizziamo alcuni dei processi di produzione più avanzati nell'industria e delle rigorose procedure di controllo della qualità. Tuttavia i difetti dei pixel e dei subpixel nei monitor TFT usati nei monitor a schermo piatto sono talvolta inevitabili. Nessun produttore è in grado di garantire che tutti i pannelli siano privi di difetti dei pixel, ma la Philips garantisce che qualsiasi monitor con un numero inaccettabile di difetti sarà riparato oppure sostituito sotto garanzia. Questa nota spiega i diversi tipi di difetti dei pixel e definisce i livelli di difetto accettabili per ogni tipo. Per usufruire dell'offerta di riparazione o sostituzione sotto garanzia, il numero di difetti dei pixel su un monitor TFT deve superare i livelli descritti di seguito. Per esempio, un numero non superiore allo 0,0004% di subpixel in un monitor XGA da 19 pollici può essere difettoso. Inoltre, siccome alcuni tipi o combinazioni di difetti dei pixel sono più evidenti di altri, per questi ultimi la Philips stabilisce degli standard di qualità più alti. Questa politica è valida in tutto il mondo.

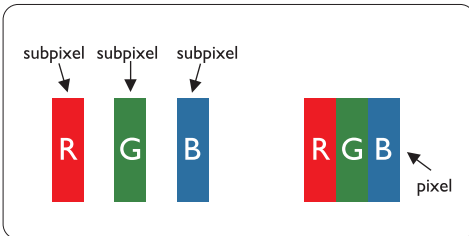

#### Pixel e subpixel

Un pixel, o elemento dell'immagine, è composto da tre subpixel nei tre colori fondamentali rosso, verde e blu. Molti pixel messi insieme formano un'immagine. Quando tutti i subpixel di un pixel sono illuminati, i tre subpixel colorati appaiono insieme come un singolo pixel bianco. Quando sono scuri, i tre subpixel colorati appaiono insieme come un pixel nero. Altre combinazioni di pixel illuminati o scuri appaiono come singoli pixel di altri colori.

#### Tipi di difetti dei pixel

I difetti dei pixel e dei subpixel appaiono sullo schermo in modi diversi. Esistono due categorie di difetti dei pixel e diversi tipi di difetti dei subpixel all'interno di ogni categoria.

#### Difetti da punti luminosi

Compaiono come pixel o subpixel sempre accesi oppure 'attivi'. Un punto luminoso è un sub-pixel che risulta evidenziato sullo schermo quando il monitor visualizza un motivo scuro. Esistono vari tipi di difetti da punti luminosi:

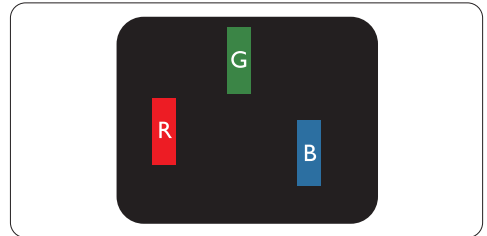

Un subpixel rosso, verde o blu illuminato

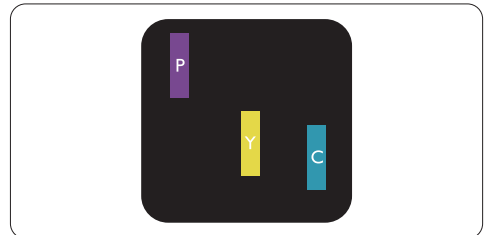

Due subpixel adiacenti illuminati:

- Rosso + Blu = Viola
- Rosso + Verde = Giallo
- Verde + Blu = Cyan (Blu Verdastro)

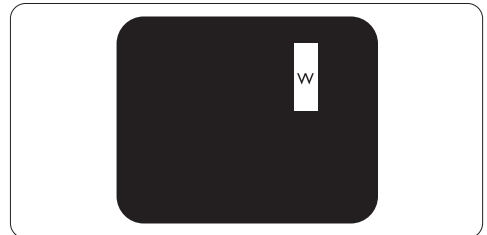

Tre subpixel adiacenti illuminati (un pixel bianco)

### ☰ Nota

Un punto luminoso rosso o blu deve essere oltre il 50 per cento più luminoso dei punti adiacenti mentre un punto luminoso verde è il 30 per cento più luminoso dei punti adiacenti.

### Difetti da punti neri

Compaiono come pixel o subpixel sempre scuri o 'inattivi'. Un punto luminoso è un sub-pixel che risulta evidenziato sullo schermo quando il monitor visualizza un motivo scuro. Esistono vari tipi di difetti da punti neri:

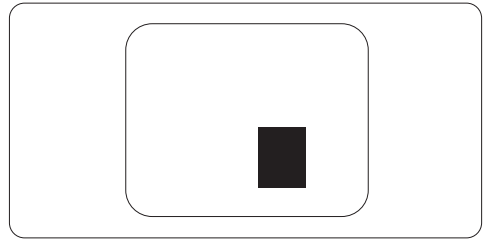
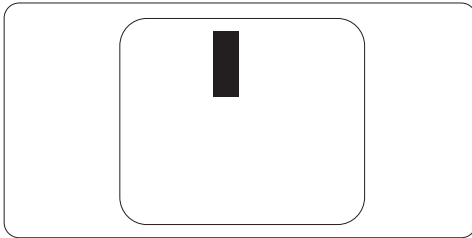

### Prossimità dei difetti dei pixel

Poiché i difetti dei pixel e dei subpixel dello stesso tipo che si trovano vicini fra loro sono più evidenti, la Philips specifica pure gli elementi tollerabili per la prossimità dei difetti dei pixel.

### Elementi tollerabili nei difetti dei pixel

Per usufruire dell'offerta di riparazione o sostituzione a causa dei difetti dei pixel durante il periodo di garanzia, un pannello TFT in un monitor a schermo piatto Philips deve avere difetti dei pixel e dei subpixel che eccedono quelli tollerabili elencati nelle tabelle seguenti.

DIFETTI DA PUNTI LUMINOSI	LIVELLO DI ACCETTABILITÀ
1 subpixel accesi	3
2 subpixel adiacenti accesi	1
3 subpixel adiacenti accesi (un pixel bianco)	0
Distanza tra due difetti di punti luminosi*	>15mm
Difettosità totale punti luminosi di tutti i tipi	3

DIFETTI DA PUNTI NERI	LIVELLO DI ACCETTABILITÀ
1 subpixel scuri	5 o meno
2 subpixel scuri adiacenti	2 o meno
3 subpixel scuri adiacenti	0
Distanza tra due difetti relativi a punti neri*	>15mm
Difettosità totale relativa a punti neri di ogni tipo	5 o meno

DIFETTOSITÀ TOTALE	LIVELLO DI ACCETTABILITÀ
Difettosità totale relativa a punti luminosi o neri di ogni tipo	5 o meno

### ☰ Nota

1 o 2 difetti su subpixel adiacenti = 1 punto difettoso

Questo monitor è conforme ISO9241-307. (ISO9241-307: Metodi di prova di ergonomia, di analisi e di conformità per visualizzatori elettronici)



## 7.2 Assistenza Clienti e Garanzia

### Assistenza Clienti e Garanzia

SELEZIONARE IL PROPRIO PAESE / ZONA PER VEDERE I DETTAGLI DELLA GARANZIA IN VIGORE:

#### EUROPA OCCIDENTALE

Austria / Belgio / Danimarca / Francia / Germania / Grecia / Finlandia/ Irlanda / Italia / Lussemburgo / Paesi Bassi / Norvegia / Portogallo / Svezia / Svizzera / Spagna / Regno Unito / Polonia

#### Zona dell'EUROPA CENTRALE ED ORIENTALE

Repubblica Ceca / Ungheria / Russia / Slovacchia / Slovenia / Turchia / Romania / Bulgaria / Ucraina / Baltico / Belarus / Croazia / Estonia / Latvia / Lituania / Serbia e Montenegro

#### AMERICA LATINA

Argentina / Brasile

#### AMERICA DEL NORD

Canada / USA

#### PACIFICO

Australia / Nuova Zelanda

#### ASIA

Cina / Hong Kong / India / Indonesia / Corea / Malesia / Pakistan / Filippine / Singapore / Taiwan / Thailandia / Vietnam

#### AFRICA

Sud Africa

#### MEDIO ORIENTE

Emirati Arabi Uniti / Israele

## Condizioni della Garanzia Philips per l'Europa Occidentale dal 1° Gennaio 2011



Caro Cliente

Congratulazioni per l'acquisto di questo monitor Philips.

Tutti i monitor Philips, progettati e secondo i più elevati standard, garantiscono prestazioni d'alta qualità, e facilità d'uso e d'installazione. Se durante l'installazione o l'uso del prodotto si incontrano delle difficoltà, contattare direttamente l'helpdesk Philips per beneficiare delle condizioni di Garanzia Philips. Questa garanzia dà diritto ad ottenere una soluzione, in base al modello acquistato, quando il monitor risulta guasto o difettoso.

### Che cosa copre la garanzia?

La Garanzia F1rst Choice di Philips è valida nei seguenti paesi: Andorra, Austria, Belgio, Cipro, Danimarca, Francia, Germania, Grecia, Finlandia, Irlanda, Italia, Liechtenstein, Lussemburgo, Monaco, Paesi Bassi, Norvegia, Polonia, Portogallo, Svezia, Svizzera, Spagna e Regno Unito. Si applica in via esclusiva a prodotti originariamente progettati, prodotti e approvati e/o autorizzati per l'uso all'interno di questi paesi.

La copertura della garanzia inizia il giorno in cui si acquista il monitor, che sarà riparato in caso di difetti per un periodo di 24 mesi per i modelli Philips C, E, T, V e X, e di 36 mesi per i modelli B, P e S. Il documento originale d'acquisto è la prova del giorno d'acquisto, quindi si consiglia di conservarlo e di esibirlo quando è richiesta l'assistenza in garanzia.

Per i modelli C, E, T, V e X, il monitor sarà ritirato presso il domicilio del cliente, riparato nei nostri Centri assistenza autorizzati, e restituito al domicilio del cliente entro 7 giorni lavorativi dal ritiro. Se entro 10 giorni lavorativi dal ritiro del prodotto non è stata eseguita alcuna riparazione, al cliente sarà inviato un monitor sostitutivo almeno equivalente a quello ritirato.

Il monitor sostitutivo diventerà di proprietà del cliente, mentre quello difettoso/originale diventerà di proprietà della Philips. Il periodo di garanzia per il monitor sostitutivo rimarrà uguale a quello del monitor originale, cioè di 24 mesi dal momento dell'acquisto del monitor originale

Per i modelli B, P e S, il monitor sarà scambiato con uno almeno equivalente in caso di difetti coperti dalla garanzia. Philips si propone di scambiare il prodotto sostituito entro 48 ore dalla richiesta d'assistenza, tuttavia per aree remote come le isole o altre aree geografiche difficili da raggiungere, Philips si propone di eseguire la sostituzione entro 72 ore.

Il monitor sostitutivo diventerà di proprietà del cliente, mentre quello difettoso/originale diventerà di proprietà della Philips. Il periodo di garanzia per il monitor sostitutivo rimarrà uguale a quello del monitor originale, cioè di 36 mesi dal momento dell'acquisto del monitor originale.

### **Che cosa è escluso dalla garanzia?**

La Garanzia Philips si applica a patto che il prodotto sia maneggiato in modo appropriato per lo scopo per cui è inteso, in osservanza delle istruzioni operative e su presentazione della fattura o scontrino originale, che indica la data d'acquisto, il nome del rivenditore, in numero di modello e di produzione del prodotto.

La Garanzia Philips potrebbe non essere applicata se:

- Se i documenti relativi all'acquisto sono stati in qualsiasi modo contraffatti o resi illeggibili;
- Se l'indicazione del modello o del codice di fabbricazione che si trova sul prodotto è stata contraffatta, cancellata, rimossa o resa illeggibile;

- Se il prodotto è stato riparato o sottoposto a cambiamenti o modifiche da parte di persone o centri di assistenza non autorizzati;
- Se il prodotto ha subito danni in seguito a incidenti che comprendono ma non sono limitati a scariche elettriche, acqua o fuoco, uso improprio o negligenza;
- Se si verificano problemi di ricezione determinati da condizioni di segnale, sistemi via cavo o antenna esterni all'unità ;
- Se si verificano guasti provocati da abuso o cattivo uso del monitor;
- Se il prodotto necessita modifiche o adattamenti per essere adeguato agli standard tecnici nazionali o locali in vigore nei paesi per i quali il prodotto non era stato originariamente progettato, prodotto, approvato e/o autorizzato. Quindi verificare sempre che il prodotto possa essere usato in un paese specifico.
- Notare che per i prodotti che non sono stati originalmente progettati, prodotti, approvati e/o autorizzati all'uso nei paesi Philips, la Garanzia F1rst Choice Philips non è applicata. In questi casi saranno applicate le condizioni di garanzia globale Philips.

### **Con un solo clic**

In caso di qualsiasi problema, si consiglia di leggere con attenzione le istruzioni operative o di visitare il sito <http://www.philips.com/support> per altra assistenza.

### **Basta una telefonata**

Al fine di evitare inutili complicazioni si consiglia di leggere con attenzione le istruzioni operative e di visitare il sito <http://www.philips.com/support> per altra assistenza prima di rivolgersi all'Assistenza Clienti Philips.

Per risolvere rapidamente il problema, preparare le seguenti informazioni prima di contattare l'Assistenza Clienti Philips:

- Numero del modello Philips
- Numero di serie Philips
- Data di acquisto (può essere richiesta una copia della prova di acquisto)

- Processore ambiente PC:
  - Nome e versione driver CPU e scheda video
  - Sistema operativo
  - Applicazione in uso
- Altre schede installate

**Anche le seguenti informazioni aiutano a velocizzare la procedura di assistenza:**

- La prova d'acquisto con l'indicazione di: data d'acquisto, nome del rivenditore, numero di modello e di serie del prodotto.
- Indirizzo completo dove deve essere ritirato il monitor guasto e dove deve essere consegnato il modello sostitutivo.

L'Assistenza Clienti Philips è presente in tutto il mondo.

Oppure, potete raggiungerci tramite:

Sito: <http://www.philips.com/support>

Informazioni di contatto per zona dell'Europa Occidentale:

Germania	+49	01803 386 853	€0,09
Regno Unito	+44	0207 949 0069	Tariffa urbana
Irlanda	+353	01 601 1161	Tariffa urbana
Spagna	+34	902 888 785	€0,10
Finlandia	+358	09 2290 1908	Tariffa urbana
Francia	+33	082161 1658	€0,09
Grecia	+30	00800 3122 1223	Numero Verde
Italia	+39	840 320 041	€0,08
Olanda	+31	0900 0400 063	€0,10
Danimarca	+45	3525 8761	Tariffa urbana
Norvegia	+47	2270 8250	Tariffa urbana
Svezia	+46	08 632 0016	Tariffa urbana
Polonia	+48	0223491505	Tariffa urbana
Austria	+43	0810 000206	€0,07
Belgio	+32	078 250851	€0,06
Lussemburgo	+352	26 84 30 00	Tariffa urbana
Portogallo	+351	2 1359 1440	Tariffa urbana
Svizzera	+41	02 2310 2116	Tariffa urbana

## La Garanzia in Europa Centrale ed Orientale

Caro Cliente

Congratulazioni per l'acquisto di questo monitor Philips. Tutti i monitor Philips, progettati e secondo i più elevati standard, garantiscono prestazioni d'alta qualità, e facilità d'uso e d'installazione. Se durante l'installazione o l'uso del prodotto si incontrano delle difficoltà, contattare direttamente l'helpdesk Philips per beneficiare delle condizioni di Garanzia Philips. Questa garanzia dà diritto ad ottenere una soluzione, in base al modello acquistato, quando il monitor risulta guasto o difettoso.

Che cosa copre la garanzia?

Questa garanzia Philips per l'Europa Centrale ed Orientale è applicata nella Repubblica Ceca, in Ungheria, Slovacchia, Slovenia, Russia e Turchia ed è valida solo per monitor originariamente progettati, prodotti, approvati e/o autorizzati all'uso in questi paesi .

La copertura della garanzia inizia il giorno in cui si acquista il monitor, che sarà riparato in caso di difetti per un periodo di 24 mesi per i modelli Philips C, E, T, V e X, e di 36 mesi per i modelli B, P e S. Il documento originale d'acquisto è la prova del giorno d'acquisto, quindi si consiglia di conservarlo e di esibirlo quando è richiesta l'assistenza in garanzia.

In base alla propria zona, si può inviare il monitor all'indirizzo del Centro assistenza certificato, oppure il monitor sarà ritirato a domicilio. Dopo che il monitor è stato riparato, si può procedere al ritiro oppure sarà inviato al domicilio entro 10 giorni lavorativi a partire dal giorno in cui i prodotti difettosi arrivano al nostro Centro assistenza.

Se entro 10 giorni lavorativi dal ritiro del prodotto non è stata eseguita alcuna riparazione, al cliente sarà inviato un monitor sostitutivo almeno equivalente a quello ritirato.

Il monitor sostitutivo diventa di proprietà del cliente e Philips diventa proprietaria del monitor difettoso/originale. Per il monitor sostitutivo, il periodo di garanzia è quello rimanente del monitor originale.

## Che cosa è escluso dalla garanzia?

La garanzia Philips è valida a condizione che il prodotto sia usato in modo corretto, in conformità alle sue istruzioni operative, dietro presentazione della fattura o dello scontrino originale, indicante la data d'acquisto, il nome del rivenditore, il modello ed il numero di produzione del prodotto.

### La garanzia Philips non si applica se:

- Se i documenti relativi all'acquisto sono stati in qualsiasi modo contraffatti o resi illeggibili;
- Se l'indicazione del modello o del codice di fabbricazione che si trova sul prodotto è stata contraffatta, cancellata, rimossa o resa illeggibile;
- Se il prodotto è stato riparato o sottoposto a cambiamenti o modifiche da parte di persone o centri di assistenza non autorizzati;
- Se il prodotto ha subito danni in seguito a incidenti che comprendono ma non sono limitati a scariche elettriche, acqua o fuoco, uso improprio o negligenza.
- Se si verificano problemi di ricezione determinati da condizioni di segnale, sistemi via cavo o antenna esterni all'unità ;
- Se si verificano guasti provocati da abuso o cattivo uso del monitor;
- Se il prodotto necessita modifiche o adattamenti per essere adeguato agli standard tecnici nazionali o locali in vigore nei paesi per i quali il prodotto non era stato originariamente progettato, prodotto, approvato e/o autorizzato. Quindi verificare sempre che il prodotto possa essere usato in un paese specifico.

Notare che, per quanto riguarda questa garanzia, il prodotto non è considerato difettoso necessiti modifiche o adattamenti per essere adeguato agli standard tecnici nazionali o locali in vigore nei paesi per i quali il prodotto non era stato originariamente progettato, prodotto, approvato e/o autorizzato. Quindi verificare sempre che il prodotto possa essere usato in un paese specifico.

Con un solo clic

In caso di problemi, si consiglia di leggere accuratamente il Manuale con le istruzioni operative oppure la scheda della garanzia, oppure di andare al sito [www.philips.com/support](http://www.philips.com/support) per altro supporto.

Basta una telefonata

Il giorno dell'acquisto, è necessario controllare la scheda della garanzia ufficiale fornita in dotazione al prodotto per informazioni di contatto sul Centro assistenza autorizzato più vicino. Nel caso non sia disponibile, controllare – di seguito – i contatti del proprio paese.

Per evitare inutili disagi, si consiglia di leggere con attenzione le istruzioni operative prima di contattare i nostri rivenditori o i centri di informazione.

Se il prodotto Philips non funziona correttamente oppure è guasto, contattare il proprio rivenditore Philips o direttamente il Centro Assistenza e Informazioni Consumatori Philips autorizzato più vicino.

Sito: <http://www.philips.com/support>

## Europea orientale

### **BELARUS**

IBA

Centro Tecnico di JV IBA  
M. Bogdanovich str. 155  
BY - 220040 Minsk  
Tel: +375 17 217 33 86

### **Service.BY**

Petrus Brovky st. 19 – 101-B  
220072, Minsk  
Belarus

### **BULGARIA**

LAN Service  
140, Mimi Balkanska Str.  
Office center Translog  
1540 Sofia, Bulgaria  
Tel: +359 2 960 2360  
[www.lan-service.bg](http://www.lan-service.bg)

### **REPUBBLICA CECA**

A-Support  
Centro Generale Informazioni Consumatori  
800 100 697

### **CROAZIA**

Renoprom d.o.o.  
Ljubljanska 4,  
Sv. Nedjelja, 10431  
Croazia  
Tel: +385 1 333 0974

### **ESTONIA**

FUJITSU SERVICES OU  
Akadeemia tee 21G  
EE-12618 Tallinn  
Tel: +372 6519900  
[www.ee.invia.fujitsu.com](http://www.ee.invia.fujitsu.com)

## UNGHERIA

Serware Szerviz  
Vízimolnár u. 2-4  
HU - 1031 Budapest  
Tel: +36 1 2426331  
E-mail: [inbox@serware.hu](mailto:inbox@serware.hu)  
[www.serware.hu](http://www.serware.hu)

Profi Service Center Ltd.  
123 Kulso-Vaci Street,  
H-1044 Budapest (Europa Centrale)  
UNGHERIA  
Tel: +36 1 814 8080  
[m.andras@psc.hu](mailto:m.andras@psc.hu)

## LATVIA

ServiceNet LV  
Jelgavas iela 36  
LV - 1055 Riga,  
Tel: +371 7460399  
E-mail: [serviss@servicenet.lv](mailto:serviss@servicenet.lv)

## LITUANIA

ServiceNet LT  
Gaiziunu G. 3  
LT - 3009 KAUNAS  
Tel: +370 7400088  
E-mail: [servisas@servicenet.lt](mailto:servisas@servicenet.lt)  
[www.servicenet.lt](http://www.servicenet.lt)

## ROMANIA

Blue Ridge Int'l Computers SRL  
115, Mihai Eminescu St., Sector 2  
RO - 020074 Bucarest  
Tel: +40 21 2101969

## SERBIA E MONTENEGRO

Kim Tec d.o.o.  
Viline vode bb, Slobodna zona  
Belgrado L12/3  
11000 Belgrado  
Serbia  
Tel: +381 11 20 70 684

## SLOVACCHIA

Centro Generale Informazioni Consumatori  
0800004551  
Datalan Servisne Stredisko  
Puchovska 8  
SK - 831 06 Bratislava  
Tel: +421 2 49207155  
E-mail: [servis@datalan.sk](mailto:servis@datalan.sk)

## SLOVENIA

PC HAND  
Brezovce 10  
SI - 1236 Trzin  
Tel: +386 1 530 08 24  
E-mail: [servis@pchand.si](mailto:servis@pchand.si)

## RUSSIA

CPS  
18, Shelepihinskaya nab.  
123290 Mosca  
Russia  
Tel: +7(495)797 3434

## TURCHIA

Fare riferimento alla scheda della garanzia per  
l'assistenza locale  
Turchia Centrale:  
Tecpro  
Telsizler Mah. 10  
Kagithana, Istanbul, Turchia  
Tel: +90 212 444 4 832

## UCRAINA

Comel  
Shevchenko street 32  
UA - 49030 Dnepropetrovsk  
Tel: +380 562320045  
[www.csp-comel.com](http://www.csp-comel.com) LLC Topaz Company

Topaz-Service Company,  
Mishina str. 3,  
Kiev  
Ucraina-03151  
Tel: +38 044 245 73 31

Per evitare disagi inutili, si consiglia di leggere attentamente le istruzioni prima di contattare il rivenditore. In di domande alle quali il rivenditore non è in grado di rispondere o per qualsiasi altro quesito, rivolgersi al Centro Informazioni Consumatori Philips o visitare il sito:  
Sito: <http://www.philips.com>

## America latina

### COME OTTENERE L'ASSISTENZA IN GARANZIA IN ARGENTINA E BRASILE.

Contattare Philips al seguente numero:  
Brasile:  
Numero Assistenza clienti: 0800-7254101  
Indirizzo E-mail: [CIC.monitores@Philips.com](mailto:CIC.monitores@Philips.com)  
Dal Lunedì al Venerdì:  
8:00 AM - 8:00 PM

#### Argentina:

Numero Assistenza clienti: 0800 3330 856  
Indirizzo E-mail: [CIC.monitores@Philips.com](mailto:CIC.monitores@Philips.com)  
Dal Lunedì al Venerdì:  
8:00 AM - 8:00 PM

## BRASILE

Azienda: Fare riferimento a ASP-BRZ  
Indirizzo: Rod. Anhanguera, Km 49 Pista Sul -  
Bairro: Terra Nova - Jundiaí/SP  
CEP 13210-877 – Brasile  
Tel: 55 11 4531-8438  
E-mail: [moacir.minozzo@aoc.com.br](mailto:moacir.minozzo@aoc.com.br)

## ARGENTINA

Azienda: Fare riferimento a ASP-ARG  
Indirizzo: Azopardo 1480  
(C1107ADZ) Cdad. de Buenos Aires  
Tel: 54 11 4103-4113  
E-mail: [hlew@megatech.la](mailto:hlew@megatech.la)

### Pacifico: Tre anni di manodopera gratuita / tre anni di servizio gratuito su parti

#### Australia:

Azienda: AGOS NETWORK PTY LTD  
Indirizzo: 4/5 Dursley Road, Yennora, NSW 2161, Australia  
Tel: 1300 360 386  
Fax: +61-2-80808147  
E-mail: [philips@agos.com.au](mailto:philips@agos.com.au)  
Orario d'ufficio: Lun - Ven 8:00 AM - 7:30 PM

#### Nuova Zelanda:

Azienda: Visual Group Ltd.  
Indirizzo: 28 Walls Rd Penrose Auckland  
Telefono: 0800 657447  
Fax: 09 5809607  
E-mail: [vai.ravindran@visualgroup.co.nz](mailto:vai.ravindran@visualgroup.co.nz)  
Orario d'ufficio: Lun - Ven 8:30 AM - 5:30 PM

### Asia (tranne per la Corea): Tre anni di manodopera gratuita / tre anni di servizio gratuito su parti

#### Hong Kong:

Azienda: Smart Pixels Technology Ltd.  
Indirizzo: 9/F Wilson Logistics Center 24-28 Kung Kip Street Kwai Chung, N.T., Hong Kong.  
Tel: +852 2619 9639  
Fax: +852 2148 3123  
E-mail: [service@smartpixels.com.hk](mailto:service@smartpixels.com.hk)  
Orario d'ufficio: Dal Lunedì al Venerdì:  
9:00 AM–6:00 PM, Sab: 9:00 AM–1:00 PM

**Macao:**

Azienda: Smart Pixels Technology Ltd.  
Indirizzo: RUA DO PE. ANT ROLIZ NO.2H R/C  
+ SL(A) HONG FOK KOK, MACAO  
澳門羅神父街鴻福閣二號 H 舖  
Tel: (853)-0800-987  
Fax: (853)-2855-2228  
E-mail: service@smartpixels.com.hk  
Orario d'ufficio: Dal Lunedì al Venerdì:  
9:00 AM - 6:00 PM; Sab.: 9:00 AM - 1:00 PM

**Cina**

COME OTTENERE L'ASSISTENZA IN  
GARANZIA IN CINA.  
Contattare Philips al seguente numero:  
Numero Assistenza clienti: 4008 800 008  
Indirizzo E-mail: philips\_helpdesk@vavotelecom.com  
7 giorni: 8 AM - 6 PM

**India:**

Azienda: REDINGTON INDIA LTD  
Indirizzo: SPL Guindy House, 95 Mount Road,  
Chennai 600032, India  
Tel: 1 800 425 6396  
E-mail: callcentre@philipsmonitors.co.in  
SMS "PHILIPS" a 56677  
Orario d'ufficio: Lun - Ven 9:00 AM - 5:30 PM;

**Indonesia:**

Azienda: PT. Gadingsari elektronika Prima  
Indirizzo: Komplek Pinang 8, Jl. Ciputat raya No. 8F,  
Pondok Pinang Giacarta  
Tel: 62 21 75909053, 75909056, 7511530  
Fax: 62 21 7510982  
E-mail: gepta@cbn.net.id  
Orario d'ufficio: Lun - Ven 8:30am~4:30pm;  
Sab 8:30 AM - 2:00 PM  
Copertura: Giacarta, Bekasi, Krawang, Bogor,  
Depok, Tangerang, Serpong, Serang

**Altri punti assistenza:**

1. ASC MEDAN  
Indirizzo: J.L.Kakap No.32G, Medan  
Telefono: 62 61 4538920  
Copertura: Medan, Aceh, Pematang Siantar,  
Pakanbaru, Padang

2. ASCYOGYA

Indirizzo: Jl.Pembela Tanah Air No.15, Yogyakarta  
Telefono: 62 274 564791  
Copertura: Yogyakarta, Solo, Semarang, Magelang

3. ASC SURABAYA

Indirizzo: HI-TECH Mall Lt.2 ,Blok C1-.12A  
Jl.Kusuma Bangsa 116-118, Surabaya  
Telefono: 62 31 5353573  
Copertura: Surabaya, Malang, Pasuruan,  
Bojonegoro, Kediri, Gersik

4. ASC BALI

Indirizzo: Jl.Pulau Nusa Penida No.28 Denpasar - Bali  
Telefono: 62 813 31821822  
Copertura: Denpasar, Kuta, Nusa Dua, Gianyar,  
Bedugul

5. ASC BANDUNG

Indirizzo: Segitiga Mas Kosambi Blok G-9 Jl.Jend  
A.Yani ,Bandung  
Telefono: 62 22 7237009  
Copertura: Bandung, Cirebon, Ciamis, Sukabumi

**Corea del Sud:**

Azienda: PCS One Korea Ltd.  
Indirizzo: 112-2, Banpo-dong, Seocho-ku, Seoul,  
137-040, Corea  
Call Center: 080-600-6600  
Tel: 82 2 591 1528  
Fax: 82 2 595 9688  
E-mail: cic\_korea@philips.com  
Orario d'ufficio: Lun - Ven 9:00 AM - 6:00 PM;  
Sab 9:00 AM - 1:00 PM

**Malesia:**

Azienda: After Market Solutions (CE) Sdn Bhd  
Indirizzo: Lot 6. Jalan 225/51A, 46100 Petaling Jaya,  
Selangor DE, Malesia.  
Telefono: 603 7953 3370  
Linea informazioni Philips: 1-800-880-180  
Fax: 603 7953 3338  
E-mail: pceinfo.my@philips.com  
Orario d'ufficio: Lun - Ven 8:30 AM~4:30 PM;  
Sab 9:00 AM - 1:00 PM



**Pakistan:**

Assistenza Clienti Philips  
Indirizzo: Mubarak manzil, 39, Garden Road, Saddar,  
Karachi-74400  
Tel: (9221) 2737411-16  
Fax: (9221) 2721167  
E-mail: care@philips.com  
Orario d'ufficio: Lun - Sab 09:30 AM~1:00 PM &  
2:00 PM~5:30 PM

**Filippine:**

Azienda: Glee Electronics, Inc.  
Indirizzo: Unit 1103-1104 11F The Taipan Place  
Bldg. F. Ortigas Center Pasig City  
Tel: (02) 633-4533 a 34 / (02) 637-6559 a 60  
Fax: (02) 6334563  
E-mail: jim.gawson@glee.com.ph  
Orario d'ufficio: Lun - Ven 8:00 AM - 6:00 PM

**Singapore:**

Azienda: Philips Electronics Singapore Pte Ltd  
(Centro Assistenza Clienti Philips)  
Indirizzo: 620A Lorong 1 Toa Payoh, TP4 Building  
Level 1, Singapore 319762  
Tel: (65) 6882 3999  
Fax: (65) 62508037  
E-mail: consumer.care.sg@philips.com  
Orario d'ufficio: Lun - Ven 9:00 AM - 6:00 PM;  
Sab 9:00 AM - 1:00 PM

**Taiwan:**

Azienda: FETEC.CO  
Indirizzo: No.499, Ciwen Rd., Taoyuan City, Taoyuan  
County 330, Taiwan  
Assistenza Clienti: 0800-231-099  
Tel: (03)3169920  
Fax: (03)3169930  
E-mail: knlin08@xuite.net  
Orario d'ufficio: Lun - Ven 8:30 AM - 7:00 PM

**Tailandia:**

Azienda: Axis Computer System Co., Ltd.  
Indirizzo: 1421 Soi Lardprao 94, Srivara Town In  
Town Soi 3 Road, Wangthonglang, Bangkok 10310  
Tailandia  
Tel: (662) 934-5498  
Fax: (662) 934-5499  
E-mail: axis5@axiscomputer.co.th  
Orario d'ufficio: Lun - Ven 08:30 AM - 05:30 PM

**Vietnam:**

1. Ho Chi Minh City:  
Azienda: FPT Service Informatic Company Ltd. -  
Ho Chi Minh City Branch  
Indirizzo: 207/4 Nguyen Van Thu Street, District 1,  
HCM City  
Tel: +84 8 38248007  
Fax: +84 8 38248010  
E-mail: Thanght@fpt.com.vn  
Orario d'ufficio: Dal Lunedì al Venerdì: 8:00am-  
12:00am, 1:30 PM-5:30 PM; Sat.: 8:00 AM - 12:00 AM

2. Danang City :

Azienda: FPT Service Informatic Company Ltd. -  
Da nang Office  
Indirizzo: 336 Le Duan Street - Thanh Khe District  
- Da Nang City  
Tel: 05113.562666; Fax: 05113.562662  
Tel: +84 511 3562666  
Fax: +84 511 3562662  
E-mail: khangndv@fpt.com.vn  
Orario d'ufficio: Dal Lunedì al Venerdì: 8:00 AM-  
12:00 AM, 1:30 PM-5:30PM; Sat.: 8:00 AM - 12:00 AM

3. Provincia di Can Tho:

Azienda: FPT Service Informatic Company Ltd. -  
Da nang Office  
Indirizzo: 71/4 Tran Phu Street, Ninh Kieu District,  
Can Tho City  
Tel: +84 5113.562666  
Fax: +84 5113.562662  
E-mail: nhieptv@fpt.com.vn  
Orario d'ufficio: Dal Lunedì al Venerdì: 8:00am-  
12:00am, 1:30 PM-5:30 PM; Sat.: 8:00 AM - 12:00 AM

**Africa****Sud Africa:**

Nome dell'azienda: Sylvara Technologies Pty Ltd  
 Indirizzo: Ho Address Palm Springs Centre  
 Christoffel Road Van Riebeeck Park Kempton Park,  
 Sud Africa  
 Tel: 086 000 0888  
 Fax: +2711 391 1060  
 E-mail: monitorcare@philipssupport.co.za  
 Orario d'ufficio: Lun - Ven 08:00 AM - 05:00 PM

**Medio Oriente**

Emirati Arabi Uniti:  
 Azienda: AL SHAHD COMPUTER L.L.C  
 Indirizzo: P.O.BOX: 29024, DUBAI, EMIRATI ARABI  
 UNITI  
 Tel: 00971 4 2276525  
 FAX: 00971 4 2276242  
 E-mail: shahd52@eim.ae  
 Orario d'ufficio: Sab - Gio 9:00 AM - 1:00 PM e 4:00  
 PM - 8:00 PM

**Israele:**

Azienda: Eastronics LTD  
 Indirizzo: 13 Rozanis St. P.O.B. 39300, Tel Aviv 61392  
 Israele  
 Tel: 1-800-567000 numero verde per Israele;  
 (972-50-8353722 dopo l'orario, fino alle 20:00)  
 Fax: 972-3-6458759  
 E-mail: eastronics@eastronics.co.il  
 Orario d'ufficio: Sab - Gio 08:00 - 18:00

**La garanzia Philips F1rst Choice(USA)**

Congratulazioni per l'acquisto di questo monitor Philips.

Tutti i monitor Philips, progettati e secondo i più elevati standard, garantiscono prestazioni d'alta qualità, e facilità d'uso e d'installazione. In caso di problemi durante l'installazione o l'uso del prodotto, rivolgersi direttamente alla Philips per avvalersi della garanzia Philips F1rst Choice. Questa garanzia di tre anni permette di ricevere a domicilio, durante il primo anno dalla data d'acquisto, un prodotto sostitutivo entro 48 ore dalla chiamata. In caso di problemi con il monitor durante il secondo e terzo anno dalla data d'acquisto, il prodotto - dopo essere stato inviato Centro Assistenza a spese del cliente - sarà riparato gratuitamente entro cinque giorni lavorativi.

**GARANZIA LIMITATA (schermo computer)**

Contattaci tramite sito Web:

<http://www.philips.com> o

<http://www.usa.philips.com> per accedere alla  
 Registrazione della garanzia.

Tre anni di manodopera gratuita / tre anni di servizio gratuito su parti / un anno di sostituzione prodotto\*

\*Il primo anno il prodotto sarà sostituito con uno nuovo o rinnovato secondo le specifiche originali entro due giorni lavorativi. Questo prodotto deve essere inviato per la riparazione a spese del Cliente durante il secondo ed il terzo anno.

**CHI COPRE LA GARANZIA?**

Per ricevere assistenza in garanzia è necessario avere la prova d'acquisto. Una ricevuta di vendita o altro documento che dimostra l'acquisto del prodotto è considerato una prova d'acquisto. Allegare il documento al Manuale d'uso e tenerlo a portata di mano.

**CHE COSA COPRE LA GARANZIA?**

La copertura della garanzia decorre dal giorno dell'acquisto. Durante i tre anni successivi la manodopera e qualsiasi riparazione o sostituzione delle parti sarà gratuita. Decorsi i primi tre anni sarà necessario pagare per la riparazione o sostituzione delle parti e per la manodopera. Tutte le parti, comprese quelle riparate o sostituite, sono garantite solo per il periodo di garanzia originale. Una volta scaduta la garanzia del prodotto originale, scade anche quella relativa alle parti riparate o sostituite.

**COSA È ESCLUSO?**

La garanzia non copre:

Addebiti per l'installazione o la configurazione del prodotto, regolazione dei controlli del prodotto e l'installazione o la riparazione dei sistemi antenna esterni al prodotto.

Riparazione del prodotto e/o sostituzione di parti a causa di abuso, incidente, riparazione non autorizzata o altre cause fuori del controllo della Philips.

Se si verificano problemi di ricezione determinati da condizioni di segnale, sistemi via cavo o antenna esterni all'unità;

un prodotto che necessita modifiche o adattamenti per essere adeguato agli standard tecnici nazionali o locali in vigore nei paesi per i quali il prodotto non era stato originariamente progettato, prodotto, approvato e/o autorizzato; riparazioni di prodotti danneggiati a causa di tali modifiche.

danni accidentali o conseguenti del prodotto. (Alcuni Stati non permettono l'esclusione dei danni accidentali o conseguenti, quindi, la suddetta esclusione potrebbe non esservi applicata.

This includes, but is not limited to, prerecorded material, whether copyrighted or not copyrighted.) the model or production number on the product has been altered, deleted, removed or made illegible.

**Dove POSSO RICEVERE ASSISTENZA?**

Il servizio di Garanzia è disponibile in tutti i paesi in cui il prodotto è distribuito ufficialmente da Philips. Nei paesi in cui Philips non distribuisce il prodotto, l'organizzazione d'assistenza Philips locale tenterà di fornire l'assistenza (sebbene ci possano essere ritardi se i ricambi appropriati ed i manuali tecnici non siano subito disponibili).

**Dove È POSSIBILE TROVARE ALTRE INFORMAZIONI?**

Per altre informazioni si prega di contattare il Centro Assistenza Clienti Philips al numero (877) 835-1838 (solo clienti USA) o (919) 573-7855.

Prima di richiedere l'assistenza.....

Consultare il Manuale d'uso. Una semplice regolazione dei comandi potrebbe essere sufficiente a risolvere il problema.

**COME OTTENERE L'ASSISTENZA IN GARANZIA NEGLI USA, PORTORICO O ISOLEVERGINI USA**

Rivolgersi al Centro Assistenza Clienti Philips telefonando ai seguenti numeri per l'assistenza o le procedure di riparazione del prodotto:

Centro Assistenza Clienti Philips  
(877) 835-1838 o (919) 573-7855  
(Negli Stati Uniti, Portorico e Isole Vergini USA tutte le garanzie implicite, comprese le garanzie implicite di commerciabilità e idoneità ad uno scopo particolare, sono limitate alla durata di questa garanzia specifica. Tuttavia, poiché alcuni Stati non permettono limitazioni della durata delle garanzie implicite, tale limitazione potrebbe non esservi applicata).

## COME OTTENERE IL SERVIZIO DI GARANZIA IN CANADA...

Contattare Philips al seguente numero:  
(800) 479-6696

Al deposito Philips Canada o qualsiasi dei suoi Centri assistenza autorizzati saranno forniti Quattro anni gratuiti sui ricambi e Quattro anni gratuiti sulla lavorazione.

(In Canada questa garanzia sostituisce tutte le altre garanzie. Pertanto nessun'altra garanzia può risultare implicita o specifica, comprese eventuali garanzie implicite di commerciabilità e idoneità ad uno scopo particolare. La Philips non si assume alcuna responsabilità per danni diretti, indiretti, particolari, accidentali o conseguenti, verificatisi in qualsiasi modo, anche nel caso la possibilità di tali danni fosse stata segnalata.)

RICORDARE... Prendere nota del numero di modello e di serie del prodotto negli spazi sotto riportati.

N. MODELLO # \_\_\_\_\_

N. DI SERIE # \_\_\_\_\_

Questa garanzia attribuisce specifici diritti legali. È possibile che l'utente abbia altri diritti che variano da stato/provincia a stato/provincia.

Prima di contattare la Philips, accertarsi di avere a portata di mano i seguenti dati per risolvere rapidamente il problema.

- Numero del modello Philips
- Numero di serie Philips
- Data di acquisto (può essere richiesta una copia della prova di acquisto)
- Processore ambiente PC:
  - Nome e versione driver CPU e scheda video
  - Sistema operativo
  - Applicazione in uso
- Altre schede installate

Anche le seguenti informazioni aiutano a velocizzare la procedura di assistenza:

- La prova d'acquisto con l'indicazione di: data d'acquisto, nome del rivenditore, numero di modello e di serie del prodotto.
- Indirizzo completo al quale si desidera sia spedito il prodotto sostitutivo.

### Basta una telefonata

L'Assistenza Clienti Philips è presente in tutto il mondo. In Canada si può chiamare l'Assistenza clienti Philips dal Lunedì al Venerdì dalle 9:00 AM alle 6:00 PM Fuso Orientale (ET).

Per altre informazioni su questo argomento e sugli altri prodotti Philips visitare il nostro sito:

Sito: <http://www.philips.com>

## Garanzia Internazionale

### Caro Cliente

Congratulazioni per l'acquisto di questo prodotto Philips, progettato e prodotto secondo i più elevati standard qualitativi.

Nella sfortunata evenienza di guasti al prodotto, la Philips garantisce gratuitamente la manodopera e la sostituzione delle parti, indipendentemente dal Paese in cui il lavoro è eseguito, per un periodo di 12 mesi dalla data di acquisto. Questa garanzia internazionale Philips completa gli obblighi del rivenditore e della Philips stessa, derivanti dalla garanzia nazionale nel Paese in cui è stato effettuato l'acquisto, e non incide in alcun modo sui diritti spettanti al cliente per legge.

La garanzia Philips è valida a condizione che il prodotto sia usato in modo corretto, in conformità alle sue istruzioni operative, dietro presentazione della fattura o dello scontrino originale, indicante la data d'acquisto, il nome del rivenditore, il modello ed il numero di produzione del prodotto.

### La garanzia Philips non si applica se:

- I documenti del prodotto sono stati alterati o resi illeggibili;
- il numero di produzione o di modello è stato alterato, cancellato, rimosso o reso illeggibile;
- Le riparazioni o le modifiche/alterazioni del prodotto sono state effettuate da parte di persone o centri di assistenza non autorizzati;
- Il danno è stato provocato da incidenti che comprendono ma non sono limitati a scariche elettriche, acqua o fuoco, uso improprio o negligenza.

Notare che, per quanto riguarda questa garanzia, il prodotto non è considerato difettoso necessiti modifiche o adattamenti per essere adeguato agli standard tecnici nazionali o locali in vigore nei paesi per i quali il prodotto non era stato originariamente progettato, prodotto, approvato e/o autorizzato.

Quindi verificare sempre che il prodotto possa essere usato in un paese specifico.

Nell'eventualità in cui il prodotto non funzioni correttamente o sia difettoso, si prega di contattare il proprio rivenditore Philips. Nei casi in cui sia richiesta l'assistenza tecnica mentre ci si trova in un altro paese, è possibile ottenere l'indirizzo di un rivenditore autorizzato contattando l'Assistenza Clienti Philips di quel Paese specifico, i cui numeri di telefono e di fax sono riportati in questo documento.

Per evitare disagi inutili, si consiglia di leggere attentamente le istruzioni prima di contattare il rivenditore. In di domande alle quali il rivenditore non è in grado di rispondere o per qualsiasi altro quesito, rivolgersi al Centro Informazioni Consumatori Philips o visitare il sito: Sito: <http://www.philips.com>

## 8. Risoluzione dei problemi e FAQ

### 8.1 Risoluzione dei problemi

Questa pagina tratta i problemi che possono essere corretti dall'utente. Se il problema persiste, dopo avere tentato queste soluzioni, mettersi in contatto con il rappresentante del Servizio clienti Philips.

#### 1 Problemi comuni

##### Nessuna immagine (il LED d'alimentazione non è acceso)

- Assicurarsi che il cavo d'alimentazione sia collegato ad una presa di corrente ed alla presa sul retro del monitor.
- Per prima cosa, accertarsi che il tasto d'alimentazione sul pannello frontale del monitor sia in posizione di spegnimento, poi premerlo per metterlo in posizione d'accensione.

##### Nessuna immagine (il LED d'alimentazione lampeggia di colore bianco)

- Assicurarsi il computer sia acceso.
- Assicurarsi che il cavo segnale sia collegato in modo appropriato al computer.
- Assicurarsi che il cavo del monitor non abbia pin piegati sul lato del collegamento. In caso affermativo, sostituire il cavo.
- Potrebbe essere stata attivata la funzione di risparmio energetico.

##### Lo schermo visualizza il messaggio

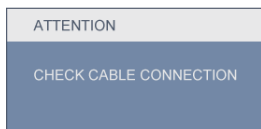

- Assicurarsi che il cavo del monitor sia collegato in modo appropriato al computer. (Fare riferimento anche alla Guida rapida)

- Assicurarsi che il cavo del monitor non abbia pin piegati.
- Assicurarsi il computer sia acceso.

##### Il tasto AUTO non funziona

- La funzione Auto è applicabile solo in modalità VGA analogico. Se il risultato non è soddisfacente, si possono eseguire le regolazioni manuali usando il menu OSD.

##### ⊖ Nota

La funzione Auto non è applicabile in modalità DVI digitale perché non è necessaria.

##### Sono presenti segni visibili di fumo o scintille

- Non eseguire alcuna delle procedure di risoluzione dei problemi
- Scollegare immediatamente il monitor dalla presa di corrente per motivi di sicurezza
- Chiamare immediatamente un rappresentante del Centro assistenza Philips.

#### 2 Problemi dell'immagine

##### Immagine non è centrata

- Regolare la posizione dell'immagine usando la funzione "Auto" dei controlli OSD.
- Regolare la posizione dell'immagine usando la voce Fase/Regolazione del menu Impostazione. È valido solo in modalità VGA.

##### L'immagine vibra sullo schermo

- Controllare che il cavo segnale sia collegato in modo appropriato alla scheda video del PC.

##### Appare uno sfarfallio verticale



- Regolare la posizione dell'immagine usando la funzione "Auto" dei controlli OSD.
- Eliminare le barre orizzontali usando la voce Fase/Regolazione del menu Impostazione. È valido solo in modalità VGA.

### Appare uno sfarfallio orizzontale



- Regolare la posizione dell'immagine usando la funzione "Auto" dei controlli OSD.
- Eliminare le barre orizzontali usando la voce Fase/Regolazione del menu Impostazione. È valido solo in modalità VGA.

### L'immagine appare sfuocata, indistinta o troppo scura

- Regolare il contrasto e la luminosità usando il menu OSD.

### Dopo avere spento il monitor, rimane una "immagine residua", "immagine fantasma" o "Burn-in"

- La visualizzazione senza interruzioni di immagini statiche per un lungo periodo di tempo può provocare il fenomeno di "burn in", anche noto come "persistenza dell'immagine" o "ghost", sullo schermo. Il "Burn-in", la "persistenza delle immagini", o il "ghost" sono tutti fenomeni noti nella tecnologia dei monitor: Nella maggior parte dei casi le immagini persistenti scompaiono gradualmente dopo un po' di tempo, quando viene tolta l'alimentazione.
- Attivare sempre uno screen saver con animazione quando si lascia il monitor inattivo.
- Attivare sempre un'applicazione per l'aggiornamento periodico dello schermo se il monitor presenta immagini statiche che non cambiano.
- I casi più gravi di "burn-in" o "persistenza delle immagini" o di "ghost" non scompaiono e non possono essere risolti. Tali danni non sono coperti dalla garanzia.

### L'immagine appare distorta. Il testo è indistinto o sfuocato

- Impostare la risoluzione schermo del PC sulla stessa risoluzione originale raccomandata per il monitor:

### Sullo schermo appaiono dei punti verdi, rossi, blu, scuri e bianchi

- I punti residui sono una caratteristica normale dei cristalli liquidi usati dalla tecnologia moderna.

### La luce d'"accensione" è troppo forte e disturba

- La luce del LED d'accensione può essere regolata usando il menu Impostazione.

## 8.2 FAQ SmartControl Lite

**Domanda 1.** Ho cambiato il monitor da un PC ad uno diverso e SmartControl Lite è inutilizzabile, che cosa devo fare?

**Risposta:** Riavviare il PC e controllare se SmartControl Lite funziona. Diversamente, sarà necessario rimuovere ed installare di nuovo SmartControl Lite per assicurarsi che sia installato il driver corretto.

**Domanda 2.** SmartControl Lite prima funzionava bene, ma adesso non funziona più; che cosa devo fare?

**Risposta:** Se sono state eseguite le azioni che seguono, potrebbe essere necessario installare di nuovo il driver del monitor:

- La scheda video è stata cambiata
- Il driver video è stato aggiornato
- Attività del sistema operativo, come Patch o Service Pack
- Aggiornamento automatico di Windows e aggiornamento del driver monitor e/o video
- Windows si è avviato col monitor spento o scollegato.

Per capire, fare clic col tasto destro del mouse su Risorse del computer e fare clic su Proprietà -> Hardware -> Gestione periferiche. Se si vede "Monitor Plug and Play" sotto Monitor, è necessario eseguire di nuovo l'installazione. Rimuovere ed installare di nuovo SmartControl Lite.

**Domanda 3.** Dopo avere installato SmartControl Lite, quando faccio clic sulla scheda SmartControl Lite non appare nulla, oppure appare un messaggio d'errore; che cosa è successo?

**Risposta:** Probabilmente la scheda grafica non è compatibile con SmartControl Lite. Se la scheda video è di una delle marche dette in precedenza, provare a scaricare il driver più aggiornato dal sito web dell'azienda produttrice. Installare il driver. Rimuovere ed installare di nuovo SmartControl Lite. Se ancora non funziona, siamo spiacenti di informare che la scheda video non è supportata. Visitare il sito Philips e controllare se sono disponibili driver aggiornati di SmartControl Lite.

**Domanda 4.** Quando faccio clic su Product Information (Informazioni sul prodotto) è mostrata solo parte delle informazioni; che cosa è successo?

**Risposta:** La scheda video o il driver potrebbe non essere della versione più recente che supporta in modo completo l'interfaccia DDC/CI. Provare a scaricare il driver più aggiornato della scheda video dal sito web dell'azienda produttrice. Installare il driver. Rimuovere ed installare di nuovo SmartControl Lite.

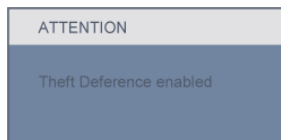



**Domanda 5. Domanda 5. Mi sono dimenticato il mio PIN per la funzione antifurto. Che cosa posso fare?**

**Risposta:** Il Centro assistenza Philips ha il diritto di chiedere un'identificazione ed un'autorizzazione legittima per stabilire la proprietà del monitor:

Notare che la funzione anti furto è offerta gratuitamente.

La gestione dei numeri PIN è la sola responsabilità dell'utente o dell'organizzazione che li imposta.

Nel caso venga dimenticato il numero PIN, il centro assistenza Philips è in grado di reimpostarlo con un costo nominale per l'utente dopo aver verificato il diritto di proprietà. Notare che questa attività non è coperta dalla garanzia standard.

### 8.3 Domande generiche

**Domanda 1:** Quando installo il mio monitor, che cosa devo fare se lo schermo visualizza il messaggio “Cannot display this video mode” (Impossibile visualizzare questa modalità video)?

**Risposta:** Risoluzione raccomandata per questo monitor: 1920 x 1080 a 60Hz.

- Scollegare tutti i cavi, poi collegare il PC al monitor usato in precedenza.
- Aprire il menu Start di Windows e selezionare Impostazioni/ Pannello di controllo. Nella finestra del Pannello di controllo selezionare l'icona Schermo. Nella finestra Proprietà - Schermo, selezionare la scheda "Impostazioni". Nella scheda Impostazioni, nell'area denominata "Risoluzione dello schermo", spostare il dispositivo di scorrimento su 1920 x 1080 pixel.
- Aprire le "Proprietà Avanzate" ed impostare la Frequenza di aggiornamento su 60Hz, poi fare clic su OK.
- Riavviare il computer e ripetere le istruzioni dei punti 2 e 3 per verificare che il PC sia impostato su 1920 x 1080 a 60Hz.
- Spegnere il computer; scollegare il vecchio monitor e ricollegare il monitor Philips.
- Accendere il monitor e poi accendere il PC.

**Domanda 2:** Qual è la frequenza d'aggiornamento raccomandata per il monitor?

**Risposta:** La frequenza d'aggiornamento raccomandata per il monitor è 60Hz. Nel caso ci siano dei disturbi sullo schermo, la frequenza d'aggiornamento può essere regolata su un valore massimo di 75Hz per cercare di risolvere il problema.

**Domanda 3:** Che cosa sono i file .inf e .icm del CD-ROM? Come si installano i driver (.inf e .icm)?

**Risposta:** Questi sono i file driver del monitor. Seguire le istruzioni del Manuale d'uso per installare i driver: La prima volta che si installa il monitor, il computer potrebbe richiedere i driver del monitor (file .inf e .icm ) oppure il disco del driver. Seguire le istruzioni per inserire il (CD-ROM in dotazione) incluso nella confezione. I driver del monitor (file .inf e .icm) saranno installati automaticamente.

**Domanda 4:** Come si regola la risoluzione?

**Risposta:** La scheda video / il driver video ed il monitor determinano insieme le risoluzioni disponibili. La risoluzione preferita si seleziona nel Pannello di controllo Windows® usando le "Proprietà - Schermo".

**Domanda 5:** Che cosa faccio se mi perdo durante le procedure di regolazione del monitor?

**Risposta:** Semplicemente: premere il tasto OK e poi selezionare "Ripristina" per richiamare tutte le impostazioni predefinite.

**Domanda 6: Il monitor è resistente ai graffi?**

**Risposta:** In generale si raccomanda di sottoporre la superficie del pannello ad impatti e di proteggerla da oggetti dalla forma appuntita o arrotondata. Quando si maneggia il monitor, assicurarsi di applicare pressioni alla superficie del pannello. Diversamente le condizioni della garanzia potrebbero essere modificate.

**Domanda 7: Come si pulisce la superficie del monitor?**

**Risposta:** Usare un panno pulito, morbido e asciutto per la pulizia normale. Usare alcool isopropilico per una pulizia più accurata. Non usare altri solventi come alcool etilico, etanolo, acetone, esano, eccetera.

**Domanda 8: Posso modificare l'impostazione colore del monitor?**

**Risposta:** Sì, le impostazioni colore possono essere cambiate usando, come segue, i comandi OSD,

- Premere "OK" per visualizzare il menu OSD (On Screen Display)
- Premere la "Freccia giù" per selezionare l'opzione "Colore" e poi premere il tasto "OK" per accedere alle impostazioni colore; ci sono tre impostazioni, come segue.
  1. Temperatura colore.  
Le 2 impostazioni sono 6500K e 9300K.
  2. sRGB; è l'impostazione standard per assicurare il corretto scambio di colori tra i vari dispositivi (e.g. video/ fotocamere digitali, monitor, stampanti, scanner, eccetera).

3. Definito dall'utente; si possono scegliere le impostazioni preferite del colore regolando rosso, verde e blu.

**Nota**

Una misurazione del colore della luce irradiato da un oggetto mentre è riscaldato. Questa misurazione è espressa in termini di scala assoluta (gradi Kelvin). Temperature Kelvin basse, come 2004K, sono i rossi; temperature più alte - come 9300K - sono i blu. La temperatura neutra è il bianco, a 6504K.

**Domanda 9: Il monitor Philips può essere montato su parete?**

**Risposta:** Sì. I monitor Philips hanno questa caratteristica optional. I quattro fori di montaggio standard VESA sulla copertura posteriore permettono di montare i monitor Philips sulla maggior parte dei bracci o accessori standard VESA. Si raccomanda di mettersi in contatto con il rivenditore Philips per altre informazioni.

**Domanda 10: Posso collegare il mio monitor ad un PC, postazione di lavoro o Mac?**

**Risposta:** Sì. Tutti i monitor Philips sono completamente compatibili con PC, Mac e postazioni di lavoro standard. Potrebbe essere necessario un cavo adattatore per collegare il monitor al sistema Mac. Rivolgersi al rivenditore Philips per altre informazioni.

**Domanda 11: I monitor Philips sono Plug-and-Play?**

**Risposta:** Sì, i monitor sono compatibili Plug-and-Play con Windows 7, Vista, XP, NT, Mac OSX e Linux.

**Domanda 12: Che cos'è il fenomeno chiamato Image Sticking, o Image Burn-in, o immagine residua, o immagine fantasma dei monitor?**

**Risposta:** La visualizzazione senza interruzioni di immagini statiche per un lungo periodo di tempo può provocare il fenomeno di "burn in", anche noto come "persistenza dell'immagine" o "ghost", sullo schermo. Il "Burn-in", la "persistenza delle immagini", o il "ghost" sono tutti fenomeni noti nella tecnologia dei monitor. Nella maggior parte dei casi il fenomeno "Burn-in", "immagine residua" o "immagine fantasma" scompare gradatamente nel tempo dopo che il monitor è stato spento. Attivare sempre uno screen saver con animazione quando si lascia il monitor inattivo. Attivare sempre un'applicazione per l'aggiornamento periodico dello schermo se il monitor presenta immagini statiche che non cambiano.

 **Avvertenze**

Fenomeni gravi di "Burn-in", "immagine residua" o "immagine fantasma" non spariranno e non possono essere riparati. Tali danni non sono coperti dalla garanzia.

**Domanda 13: Perché lo schermo non visualizza il testo in modo nitido e mostra dei caratteri frastagliati?**

**Risposta:** Il monitor lavora meglio con la risoluzione originale di 1920x1080 a 60Hz. Usare questa risoluzione per ottenere la visualizzazione migliore.



2011 © Koninklijke Philips Electronics N.V. Diritti riservati.

Philips e l'emblema dello scudo Philips sono marchi commerciali registrati della Koninklijke Philips Electronics N.V. e sono usati sotto licenza della Koninklijke Philips Electronics N.V.

Le specifiche sono soggette a cambiamenti senza preavviso.

M2244EL1Q