

# SALORA

43UHL2600 49UHL2600 55UHL2600

## Guide d'utilisation



Compatible avec  
format Ultra HD

HDMI

3x  
Entrée HDMI

DVB-T2

Reception TV par  
Satellite  
numérique  
Standard DVB-T2

DVB-S2

Reception TV par  
Satellite  
numérique  
Standard DVB-S2



Écoutez MP3 et  
regardez IMAGES  
JPEG

### IMPORTANT

Veillez lire ce guide d'utilisation attentivement avant l'installation et utilisation de la TV.



# Contenu

instructions de sécurité importantes .....	02-03
<b>Ce que comprend la boîte.....</b>	<b>04</b>
(Dé)montage des pieds/au mur.....	05
Démarrage-Première installation.....	06
Touches et Menu source d'entrée .....	07
Télécommande .....	08
<b>Préparation de la télécommande .....</b>	<b>09</b>
Connexions .....	10-11
Opération Menu téléviseur.....	12-22
Menu Réglage.....	12
Menu Image .....	12-13
Menu Son.....	14-15
Menu Chaîne.....	15-18
Menu Horloge .....	18-19
Menu Système .....	20-21
Menu Concernant TV .....	21-22
Guide Programme .....	23
Mode USB/Lecteur multimédia .....	24-25
Information générale.....	26
Foire Aux Questions .....	26
Spécification Techniques.....	27
Mise au rebut .....	28

# INSTRUCTIONS DE SÉCURITÉ IMPORTANTES



Veuillez lire ces instructions.

Toutes sûreté et consignes d'utilisation devraient être lues avant que l'appareil soit utilisée.

## Avertissements

- Pour réduire le risque d'incendie, d'électrocution ou d'endommagement du téléviseur, ne l'exposez pas à la poussière, à la pluie ou à l'humidité, et ne placez aucun objet rempli de liquide sur ou près du téléviseur.
- Ne placez pas le téléviseur dans un espace confiné, assurez-vous que rien ne peut obstruer les ouvertures de ventilation à l'arrière du téléviseur.  
Débarassez-vous de ce téléviseur et les tout composant y compris les piles de manière respectueuse de l'environnement. En cas de doute, veuillez contacter votre autorité locale pour des détails du recyclage.

Pour réduire le risque d'incendie, tenez toujours les bougies ou d'autres flammes nues à l'écart de ce produit



## Sécurité

- Pour votre sécurité, cet appareil est équipé d'une fiche moulée 2 pôles. En cas d'un remplacement de la fiche, assurez-vous que tout remplacement est de même ampérage et CE approuvé .
- Le téléviseur doit être connecté à une prise secteur avec un raccordement à la terre.
- N'essayez jamais de remplacer la fiche à moins que vous ayez les qualifications nécessaires et soyez autorisé à faire ainsi. En cas que le câble d'alimentation doit être remplacé, veuillez contacter le fournisseur pour un câble approprié.
- N'utilisez jamais le téléviseur s'il est endommagé d'aucune manière.
- Placez toujours le téléviseur sur une surface plane et stable, et partout où il peut être soumis à des vibrations fortes.
- Assurez-vous que le téléviseur n'est pas placé sur le cordon d'alimentation, le poids du téléviseur peut endommager le cordon en créant un risque pour la sécurité.
- Ne placez jamais les téléphones mobiles, des haut-parleurs ou de tout autre appareil qui peuvent causer des interférences magnétiques ou de la radio à proximité du téléviseur. En cas d'interférence apparente, éloignez l'appareil qui cause l'interférence du téléviseur.
- Pour débrancher l'appareil, débranchez la fiche de la prise murale. Assurez-vous toujours que l'interrupteur de la prise mural soit facilement accessible.
- Les piles (batterie ou piles installées) ne doivent pas être exposées à une chaleur excessive comme le soleil, le feu, etc.
- Installer le produit au moins 5 cm du mur pour la ventilation.

## Entretien

- Pour nettoyer cette unité, essuyez avec un chiffon doux et sec. Si les surfaces sont extrêmement sales, utilisez un chiffon doux humide en utilisant une solution savonneuse ou une solution de détergent diluée.
- Utilisez un produit nettoyant pour les lunettes pour éliminer soigneusement les saletés les plus tenaces de l'écran LCD/LED.
- N'utilisez jamais d'alcool, de diluant pour peinture ou de benzine pour nettoyer cet appareil.



# INSTRUCTIONS DE SÉCURITÉ IMPORTANTES



- Avant d'utiliser un chiffon traité chimiquement, lisez les instructions fournies avec le chiffon attentivement.

**CAUTION: Si de l'eau ou un autre liquide pénètre à l'intérieur du téléviseur par la surface du panneau, un défaut peut apparaître.**

## Emballage

- La manière la plus sûre de transporter votre article est dans la boîte originale/l'emballage - veuillez conserver votre emballage à cette fin.
- Vous aurez besoin du boîte/de l'emballage originale en cas d'une réparation/assistance de la garantie/service.

Nous ne pouvons pas effectuer la garantie/service si vous ne le pouvez pas l'emballer correctement.

# INSTRUCTIONS DE SÉCURITÉ IMPORTANTES



Veuillez lire ces instructions.

Toutes sûreté et consignes d'utilisation devraient être lues avant que l'appareil soit utilisé.

**Toutes sûreté et consignes d'utilisation devraient être lues avant que l'appareil soit utilisé. L'information importante concernant l'utilisation des Jeux Vidéo, Ordinateurs, Légendes ou d'Autres Affichage d'Images Fixes**

L'utilisation prolongée du matériel de programme d'image fixe peut provoquer une "image d'ombre" permanente sur le panneau LCD.

Cette image d'arrière-plan est visible sur les programmes normaux sous la forme d'une image fixe stationnaire. Ce type de détérioration irréversible de l'écran LCD/LED peut être limité en observant les étapes suivantes :

1. Réduisez la luminosité/contraste à un niveau de vision minimum acceptable.
2. Ne pas afficher d'image fixe pendant des périodes de temps prolongées.
3. Éteignez l'appareil lorsqu'il n'est pas utilisé.

**Voici quelques exemples d'images pour lesquelles vous devez faire attention (ce n'est pas une liste exhaustive):**

- Logos des chaînes de télévision: p.e. des logos des chaînes de télé-achat et les affichages des prix, en particulier s'ils sont lumineux et fixes. Les graphiques en mouvement ou à faible contraste sont moins susceptibles de provoquer le vieillissement de l'écran.
- Affichages de temps.
- Télétexte: Ne pas regarder une page fixe pendant une longue période de temps.
- Menus de TV/DVD : par exemple. Listes de contenu de disque de DVD.
- Mode Pause: Ne laissez pas la TV dans le mode de pause pendant de longues périodes, par exemple. En regardant les DVD ou vidéos.

**Important :**

**Une fois qu'une "brûlure d'image/écran d'ombre" se produit, elle ne disparaîtra jamais et n'est pas réparable sous garantie.**



Cet équipement est un appareil électrique de classe II ou double isolation. Il a été conçu avec la manière qu'il ne nécessite pas de connexion à la terre électrique.

**Comment se doit traiter ce produit?**

ROI: Les appareils électriques en fin de vie ne doivent pas être jetés avec les déchets ménagers. Il existe des installations d'élimination. Consultez les autorités locales ou votre revendeur pour avoir des conseils en matière de recyclage.

**Piles**

- Respectez la polarité correcte lors de l'insertion des piles.
- Ne pas utiliser différents types de piles ensemble ou des piles nouvelles et anciennes.
- Traitez les piles de manière respectueuse de l'environnement.
- Certaines régions peuvent régulariser la mise au rebut des piles



# INSTRUCTIONS DE SÉCURITÉ IMPORTANTES



- Si le téléviseur n'est pas utilisé pendant une longue période de temps, retirez les piles, pour éviter l'éventuel dégât en raison de fuite.
- Veuillez consulter votre autorité locale concernant l'élimination

## CE QUE COMPREND LA BOÎTE

Accessoires

Fournie avec cette TV sont les accessoires suivants:

1 x Guide d'utilisation



1 x Télécommande



1 x TV



2 x Pieds

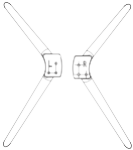

43"ST4x14MM Vis de fixation



49",55" M4x20MM Vis de fixation



**Veillez conserver votre emballage vous en aurez besoin en cas d'une réparation/assistance sous garantie/service. Nous ne pouvons pas effectuer la garantie/service si vous ne le pouvez pas emballer correctement. La manière la plus sûre d'emballer votre article en cas d'une réparation sous garantie/service est de l'emballer dans la boîte/emballage originale**

## FIXER/DÉTACHER LES PIEDS

### Fixation du pied

Insérez le pied sous le corps du téléviseur LED ajustez et serrez les vis.

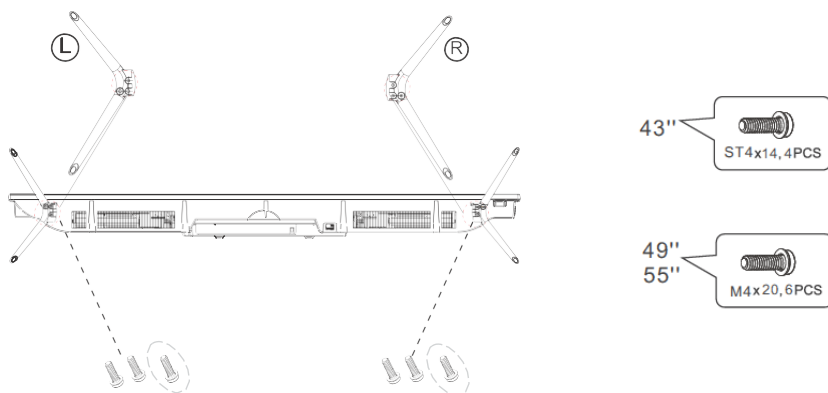

### Détacher le Pied

Enlevez les vis dans la zone encadrée, le pied se détache.

### Montage mural du Téléviseur

**AVERTISSEMENT: N'essayez pas de monter votre télévision seulement si vous avez la compétence de le faire. Si vous avez un doute, demandez de l'aide à un professionnel.**

Ce téléviseur exige un VESA 200 x 200.

- 1) Fixer le support de montage au mur
- 2) Serrez les vis (M6) sur le téléviseur.
- 3) Placez le téléviseur sur le support.

**IMPORTANT** Avant de percer des trous dans le mur, assurez-vous de ne pas percer l'endroit où il y aurait des fils électriques, des tubes d'eau ou de gaz.

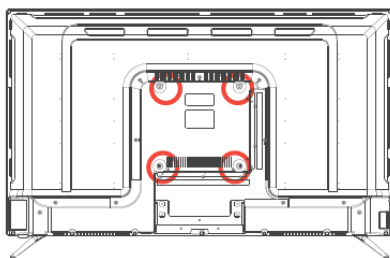

**Important - Si vous installez ce téléviseur au mur. N'utilisez que les entretoises déjà fournies dans les trous de montage mural. L'utilisation d'autres vis plus longues pourrait endommager irrémédiablement les pièces internes.**

# DÉMARRAGE - Première installation

1) Branchez le téléviseur à votre prise antenne murale. (Image A)

2) Branchez le cordon d'alimentation à la prise murale. (Image B)

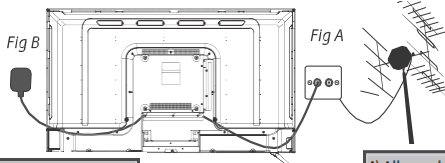

3) Insérez 2 piles AAA (non incluses) dans la télécommande. Faites attention à observer la polarité correcte.

4) Allumez le téléviseur avec la touche rouge (power) de la télécommande, ou du côté de votre TV.



5) Vous serez accueillis avec l'écran de la première Installation. « Utilisez <> pour choisir la langue OSD, Pays et type de Balayage, confirmez avec OK. La syntonisation commencera lorsque tous les éléments soient confirmés.

6) Si vous voudriez sauter la syntonisation actuelle et commencer des autres (si vous choisissez la syntonisation ATV&DTV dans l'écran précédent), appuyez sur MENU. Pour annuler complètement, appuyez sur EXIT.



Conseil : Si le téléviseur trouve certains, mais pas tous, les chaînes numériques, le téléviseur fonctionne correctement, mais le signal reçu n'est pas assez puissant. (La puissance du signal doit être supérieure à 85% - vous pouvez voir la puissance du signal que le téléviseur est en train de recevoir lorsque vous changez de chaîne / programme) Vous aurez besoin d'augmenter la réception du signal pour recevoir toutes les chaînes disponibles. Pour faire cela, la façon la plus économique est d'acheter et de connecter un « amplificateur de signal » entre le téléviseur et la prise d'antenne. Si cela ne peut pas résoudre le problème, vous devez mettre à jour l'antenne du téléviseur pour une antenne numérique compatible Haut-Gain.

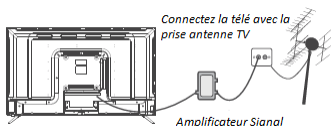

## TOUCHES TV & MENU DE SOURCE

- 1 Volume haut/bas et menu droite/gauche
- 2 Chaîne haut/bas et menu haut/bas
- 3 Affichage menu de la source d'entrée. (Affichage Menu/OSD)
- 4 Veille Marche/Arrêt.
- 5 S'allume en rouge en mode veille, s'allume en vert lorsque le téléviseur est allumé.
- 6 Capteur infrarouge pour la télécommande.

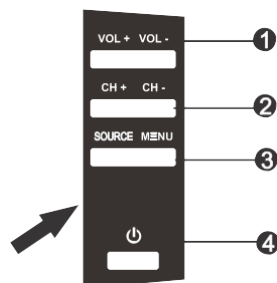

## Choisir le Mode de la Source d'Entrée

Pour changer entre les différentes entrées/connexions.

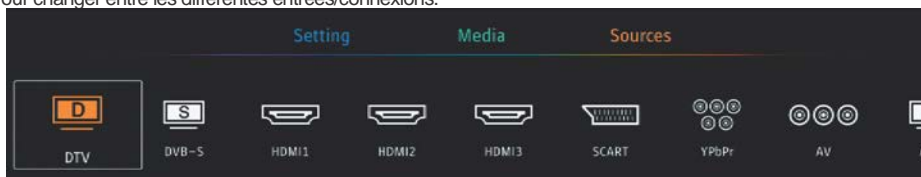

- A) Utiliser les touches de la télécommande :
  - 1) Appuyez sur [SOURCE] Le menu source apparaîtra.
  - 2) Appuyez sur [s] ou [w] pour sélectionner l'entrée que vous exigez.
  - 3) Appuyez sur [OK].
- B) Utiliser les touches du Téléviseur:
  - 1) Appuyez sur [SOURCE],
  - 2) Faites défiler vers le haut / bas à l'aide des touches CH + / CH à l'entrée / la source que vous exigez.
  - 3) Appuyez sur la touche Vol+pour changer la source d'entrée sur celle que vous avez sélectionnée .

1	POWER	Mettre en marche le téléviseur en mode Veille ou vice versa
	MUTE	Couper le son ou vice versa
2	PAVE NUMÉRIQUE	0-9 Sélectionner directement la chaîne
	FAV	Affichage de la liste de favoris
		Retourner à la chaîne précédente
	P.MODE	Faire défiler dans les options du mode Image
	S.MODE	Faire défiler dans les options du mode Son
	NICAM	Sélectionner TV NICAM
	SLEEP	Appuyez plusieurs fois pour voir les diverses options de sommeil
3	SOURCE	Affichage du menu des sources d'entrée
	CH +	Pour sélectionner la chaîne suivante ou précédente
	VOL +	Pour augmenter ou diminuer le volume
	INFO	Pour éteindre l'écran en écoutant la radio/affichage de l'information du média pendant la lecture
	MEDIA	Pour aller à l'écran de l'USB média
	FREEZE	Pour figer l'image
	ASPECT	Affichage de diverses option du mode Taille d'écran
	EPG	Ouvrir la guide TV de 7 jours (Mode TV numérique)
4		Vous permet de naviguer le menu affiché et régler les paramètres du système à votre choix.
	MENU	Affichage du menu OSD
	EXIT	Pour quitter tous les menus.
5	TEXT	Pour entrer le mode Télétexe
	HOLD	Mode Télétexe-verrouiller la page actuelle affichée
	SIZE	Changer la taille de l'affichage en mode Télétexe
	REVEAL	Mode Télétexe-afficher ou masquer les mots cachés
	INDEX	Affichage de la page de l'index
	S.PAGE	Entrer une sous-page
	LANG	Options de langue
	SUBTITLE	Affichage des sous-titre en bas de l'écran
	REC	Enregistrer le programme actuel
	REC LIST	Affichage de la liste d'enregistrement et liste programmée
	TV/RADIO	Changer entre DVB-T et les chaîne radio
	T.SHIFT	En mode DTV-appuyez pour activer la fonction lecture différée
		Lecture/Pause
		Arrêter Lecture
		Lecture en mode retour rapide
	Lecture en mode avance rapide	
	Recommencer le chapitre actuel	
	Retourner rapide au chapitre précédent	
TOUCHE COLOREE	Pour naviguer comme indiqué sur l'écran	

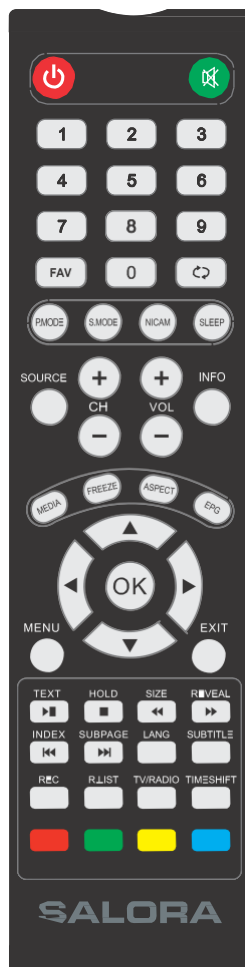

Fonctionne seulement si un dispositif USB compatible est branché

## PRÉPARATION DE LA TÉLÉCOMMANDE

### INSTALLATION DES PILES

Installez les piles comme les photos suivantes. Assurez-vous que les pôles + et - sont positionnés comme indiqué dans le compartiment des piles.

### DURÉE DE VIE DES PILES

- Les piles durent normalement une année mais cela dépend de la fréquence d'utilisation de la télécommande.
- Si la télécommande ne fonctionne pas, même proche du lecteur, remplacez les piles.
- Utilisez deux piles sèches de type AAA.

### NOTE:

Ne pas faire tomber, marcher sur ou faire subir des chocs à la télécommande. Ceci peut endommager les pièces ou causer des dysfonctionnements. Si vous prévoyez de ne pas utiliser la télécommande pendant une période prolongée, alors retirez les piles.

### FONCTIONNEMENT DE LA TÉLÉCOMMANDE

Dirigez la télécommande de pas plus d'environ 6 m du capteur de télécommande et dans environ 60° de l'avant du lecteur

### REMARQUES :

- La distance de fonctionnement peut varier selon la luminosité de la pièce.
- Ne pointer pas de lumière vive vers le capteur de télécommande.
- Ne pas placez d'objets entre la télécommande et le capteur de télécommande.
- Ne pas utiliser cette télécommande en même temps que la télécommande d'un autre équipement.

### Précautions d'utilisation des piles

Une mauvaise utilisation des piles peut entraîner une fuite de produits chimiques et/ou une explosion.

Assurez-vous de suivre les instructions ci-dessous.

Placez les piles avec leurs pôles correspondant aux indications (+) et (-).

Les différents types de piles présentent des caractéristiques différentes.

Ne mélangez pas les différents types de piles.

Ne mélangez pas de vieilles et nouvelles piles.

Mélanger des piles anciennes et nouvelles peut raccourcir la durée de vie des piles neuves et/ou provoquer des fuites de produits chimiques des piles usagées.

Retirez les piles dès qu'elles ne fonctionnent plus.

Les produits chimiques qui fuient des piles peuvent provoquer une éruption cutanée.

Si vous constatez une fuite de produit chimique, essuyez-la avec un chiffon.

Les piles (batterie ou piles installées) ne doivent pas être exposées à une chaleur excessive comme le soleil, le feu, etc.

### NOTES IMPORTANTES SUR LES PILES:

Veuillez aider à protéger l'environnement.

Il est recommandé de se débarrasser de vieilles piles aux centres de collecte approprié.

## connexions

A	COAX Out	Sortie Coax Audio
B	SCART	Entrée PÉRITEL
C	Earphone Out	Sortie Casque
D	HDMI	Entrée HDMI
E	ANT	Entrée RF (Antenne TV)
F	USB	Entrée USB
G	SAT	Connecteur pour antenne parabolique
H	YPbPr(MINI)	Connecteur au terminal composite du dispositif
I	AV(MINI)	Entrée Signal AV externe
J	CI(CI SLOT)	Carte CI non incluse. Le lecteur carte CI (common interface) nécessite un module CAM (Conditional Access Module) utilisé par PPV

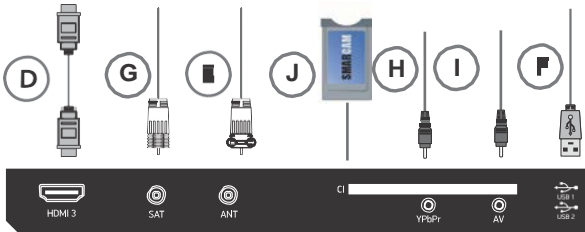
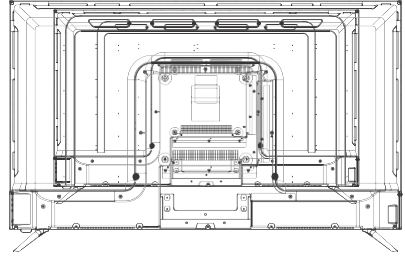

### Remarque

PPV service vous fournit une carte à puce que vous pouvez insérer dans le téléviseur. Si vous vous abonnez sur ce service le fournisseur émettra une carte CAM. La carte CAM doit être insérée dans le port COMMON INTERFACE

### Connexions latérales

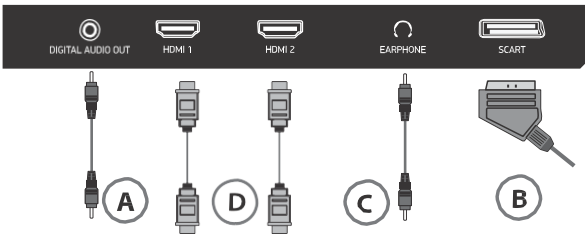

### Connexions en bas

Connecter un dispositif à Haute Définition (HD)

- **option 1** via HDMI à un câble HDMI

Un câble de HDMI peut produire la vidéo et l'acoustique et vous permet d'apprécier la vidéo et l'acoustique d'une qualité numérique avec une perte minimale de qualité.

La source d'entrée doit être réglée à HDMI. Les ports HDMI prennent en charge l'entrée HDMI 2.2

NOTE: Pour une fonctionnement optimal utilisez toujours cette option si le dispositif que vous avez relié est équipé d'une sortie HDMI.

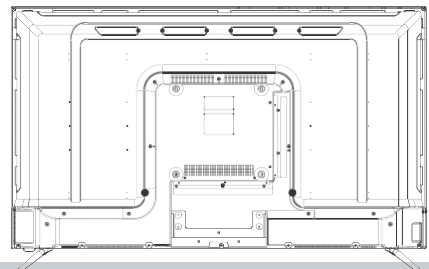

## Option 2 Connecter un lecteur/enregistreur DVD, un enregistreur ou câble Vidéo ou un ordinateur

La source d'entrée doit être réglée à SCART (PÉRITEL).

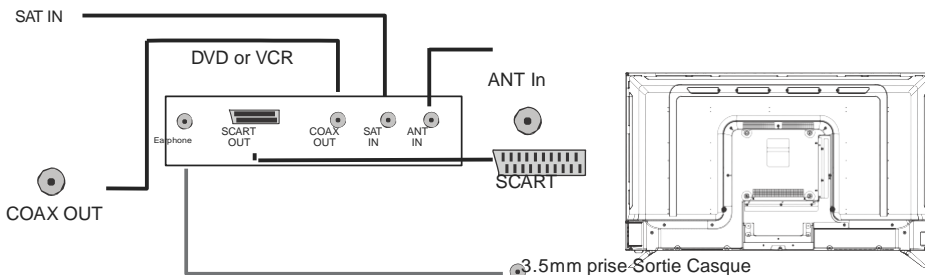

Connexion Casque:

Prise 3.5mm n'est pas incluse dans la boîte. Vous permet d'apprécier une meilleure acoustique avec la perte minimale de qualité.

Utilisez la sortie CASQUE de votre téléviseur pour écouter l'audio avec votre propre casque (non inclus).

Lorsque vous branchez le casque à l'unité, les haut-parleurs principaux seront désactivés.

REMARQUES :

Les professionnels de l'audition conseillent de ne pas être exposé à une lecture prolongée et constante à des niveaux de volume élevés en utilisant un casque (ou des écouteurs), ce qui peut entraîner une perte auditive.

Important :

Pour éviter les lésions auditives toujours régler le volume à un faible niveau de avant de brancher le casque. Puis branchez le casque et mettez-le en augmentant très progressivement le volume à un niveau confortable.

## Connecter un système hi-fi / amplificateur de son

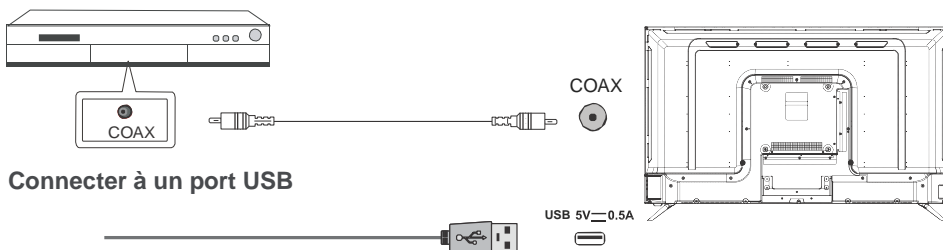

Notes : vous pouvez utiliser la fonction de recharge des ports USB pour votre téléphone lorsque votre TV est allumée.

Mais il prendra beaucoup de temps parce que la tension de l'USB n'est que de 5V=500mA. Cependant, en raison des différents modèles de téléphone. Les modèles de TV sont différents, la tension de sortie de l'interface USB, le courant et les téléphones mobiles peuvent nécessiter d'entrer le voltage, si le courant ne correspond pas, il y aura des risques au niveau de la sécurité.

# Menu de réglage

Appuyez sur les touches ◀ / ▶ pour sélectionner Réglage.

Appuyez sur **ENTER** pour entrer le menu

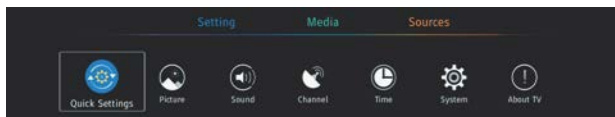

## Réglage rapide

Appuyez sur les touches ◀ / ▶ pour sélectionner **Réglage Rapide**.

## Piste Audio

Sélectionnez la langue audio

## Piste Sous-titres

Sélectionnez la langue sous-titres.

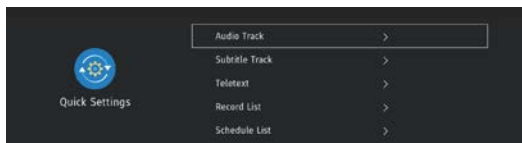

## Télétexte

Télétexte activée/désactivée.

## Liste enregistrement

Affichage de la liste des programmes que vous voulez enregistrer

## Liste Programmé

Liste des programmes que vous voulez regarder

## Menu Image

1. Appuyez sur les touches ▼ / ▲ pour sélectionner l'option que vous voulez modifier dans le menu **Image**.
2. Appuyez sur la touche **ENTER** pour modifier.
3. Après la modification, appuyez sur **ENTER** pour mémoriser et revenir au menu précédent.

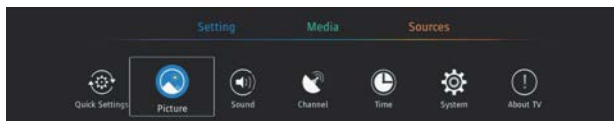

## Mode Image

Appuyez sur les touches ▼ / ▲ pour sélectionner l'option **Mode Image**, puis sur les touches ◀ / ▶ pour sélectionner (Optionnel : ECO/Standard/Utilisateur/Dynamique/Modéré/Lumineux)

**Note:** Appuyez sur **PMODE** pour sélectionner le mode Image directement.

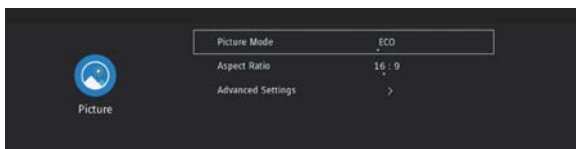

<b>ECO</b>	Réduit la luminosité de l'écran, meilleure contraste pour économiser.
<b>Standard</b>	Mode standard, pour obtenir une haute-qualité d'image avec éclairage normal
<b>User</b>	Réglage défini par l'utilisateur
<b>Mild</b>	Couleurs d'image plus doux pour protection des yeux
<b>Dynamic</b>	Ce mode est approprié pour regarder un programme dynamique
<b>Vivid</b>	Pour améliorer le contraste et netteté pour obtenir un image plus vive.

## Taille d'image

Appuyez sur les touches **【▼】 / 【▲】** pour sélectionner **Aspect ratio**, appuyez sur **【◀】 / 【▶】** pour sélectionner (Auto,16:9,4:3,Zoom1,Zoom2).

## Réglage Avancé

Appuyez sur les touches **【▼】 / 【▲】** pour sélectionner **Advanced Settings**, puis appuyez sur les touches **【▼】 / 【▲】 / 【◀】 / 【▶】** pour sélectionner.

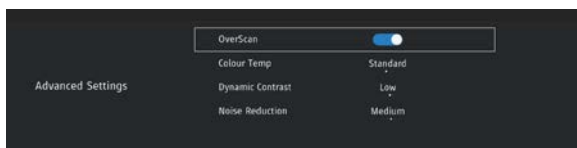

## Colour Temp

Réglage du couleur général de l'image. Appuyez sur les touches **【▼】 / 【▲】** pour sélectionner **Color Temp**. Appuyez sur les touches **【◀】 / 【▶】** pour sélectionner (Optionnel: Cool/Standard/Warm).

- Cool** Donne un teinte bleuâtre à l'image
- Standard** Donne un teinte lumineux à l'image
- Warm** Donne un teinte rougeâtre à l'image.

## Contraste Dynamique

Réglage du contraste de l'image. Appuyez sur les touches **【▼】 / 【▲】** pour sélectionner, puis sur **【◀】 / 【▶】** pour régler.  
(Optionnel: Activé/Désactivé).

## Noise Reduction

Réglage des bruits d'image. Appuyez sur les touches **【▼】 / 【▲】** pour sélectionner, puis sur **【◀】 / 【▶】** pour régler.  
(Optionnel: Désactivé/Bas/Medium/Haut).

**NOTE:** Les fonctions suivantes sont disponibles, lorsque vous sélectionnez **Utilisateur** en mode Image.

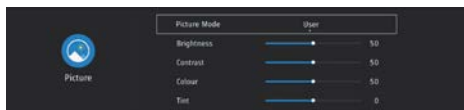

## Luminosité /Contraste//Couleur/Teint/Netteté/Rétro-éclairage

Appuyez sur les touches **【▼】 / 【▲】** pour sélectionner, puis sur **【◀】 / 【▶】** pour modifier.

<b>Brightness</b>	Régler la lumière de l'image entière, ça va effectuer la région obscure de l'image
<b>Contrast</b>	Régler l'intensité de l'éclairage de l'image, l'ombre de l'image reste inchangé.
<b>Colour</b>	Régler la saturation du couleur à votre choix..
<b>Tint</b>	Régler la densité de couleur.
<b>Sharpness</b>	Régler de la Netteté de l'image
<b>Backlight</b>	Régler la luminosité de l'image

# Menu Son

## Son

1. Appuyez sur les touches **【▼】 / 【▲】** pour sélectionner l'option que vous voulez modifier dans le menu **Son**.
2. Appuyez sur la touche **ENTER** pour modifier.
3. Après la modification, appuyez sur **ENTER** pour mémoriser et revenir au menu précédent.

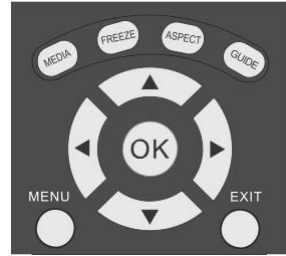
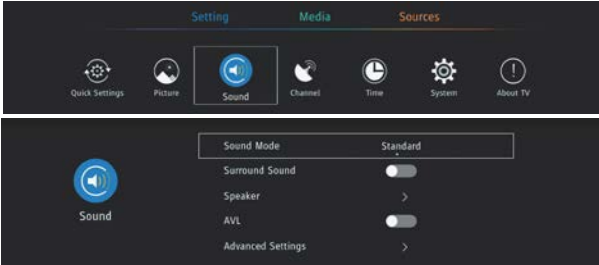

## Mode Son

Appuyez sur les touches **【▼】 / 【▲】** pour sélectionner l'option Mode **Son**, puis sur les touches **◀】 / 【▶】** pour sélectionner (Optionnel : Standard/Musique/Théâtre/Utilisateur ).

**Note:** Appuyez sur **SMODE** pour sélectionner le mode **Son** directement.

- |                 |   |
|-----------------|---|
| <b>Standard</b> | Produit un son standard dans tous les environnements.                   |
| <b>Music</b>    | Ne change pas le son original. Approprié pour les programmes musicales. |
| <b>Theater</b>  | Améliore les graves et aigus pour une expérience d'un son riche.        |
| <b>User</b>     | Sélectionner pour personnaliser les paramètres.                         |

## Son Surround

Appuyez sur les touches **▼** / **▲** pour sélectionner **Surround Sound**, puis sur les touches **◀** / **▶** pour activer ou désactiver.

## Haut-Parleur

Appuyez sur les touches **▼** / **▲** pour sélectionner **Speaker**, puis sur les touches **▼** / **▲** / **◀** / **▶** pour modifier.

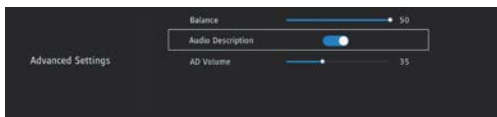
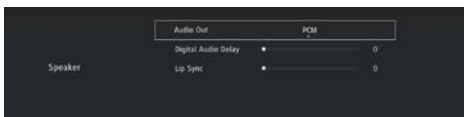

## AVL

Cette fonction est utilisée pour régler le volume de divers programmes automatiquement. Appuyez sur les touches **▼** / **▲** pour sélectionner **AVL**, puis sur les touches **◀** / **▶** pour activer ou désactiver.

## Réglage Avancé

Appuyez sur les touches **▼** / **▲** pour sélectionner **Advanced Settings**, puis sur les touches **▼** / **▲** / **◀** / **▶** pour régler.

## Balance

Reglage de balance des sorties de la chaîne gauche et droite

Appuyez sur les touches **▼** / **▲** pour sélectionner **Balance**, puis sur les touches **◀** / **▶** pour régler.

## Audio Description

Sélectionner Activer ou Désactiver.

## AD Volume

Réglage du volume de la Audio Description.

# Menu Chaînes

## Channel-S2

Sélectionnez DVB-S comme source d'entrée .



1. Appuyez sur les touches **【▼】 / 【▲】** pour sélectionner l'option que vous voulez modifier dans le menu **Chaînes**.
2. Appuyez sur la touche **ENTER** pour modifier.
3. Après la modification, appuyez sur **ENTER** pour mémoriser et revenir au menu précédent.

### Installation Antenne

Appuyez sur les touches **【▼】 / 【▲】** pour sélectionner **Antenna Setup**, puis sur les touches **【◀】 / 【▶】** pour sélectionner.



### Antenna Setup

Appuyez sur les touches **【▼】 / 【▲】** pour sélectionner **Antenna Setup**, puis sur les touches **◀】 / 【▶】** pour sélectionner.

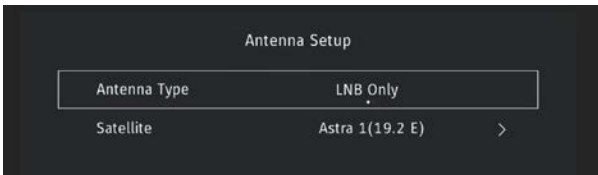

## Channel Type

Appuyez sur les touches [▼] / [▲] pour sélectionner **Channel Type**, puis sur les touches [◀] / [▶] pour sélectionner. (Optionnel: Free/Free+Scamble/Scamble ).

## Service Type

Appuyez sur les touches [▼] / [▲] pour sélectionner **Service Type**, puis sur les touches [◀] / [▶] pour sélectionner. (Optionnel: DTV/All/Radio).

## Scan Mode

Appuyez sur les touches [▼] / [▲] pour sélectionner **Scan Mode**, puis sur les touches [◀] / [▶] pour sélectionner. (Optionnel: Blind Scan/Default/Network Scan).

## Auto Tuning

Appuyez sur les touches [▼] / [▲] pour sélectionner **Auto Tuning**, puis sur la touche **ENTER/1** pour entrer.

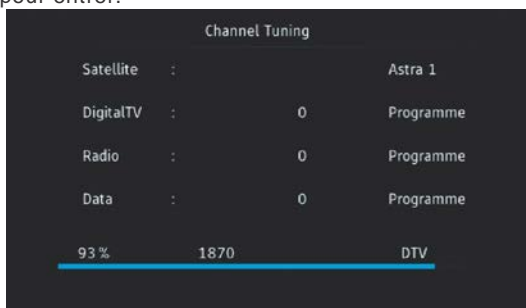

## Channel-T2

Sélectionnez DTV comme source d'entrée

## Auto Scan

Appuyez sur les touches [▼] / [▲] pour sélectionner **Auto Tuning**, puis sur la touche **ENTER/1** pour entrer.



Sélectionnez DTV/DTV+ATV/ATV, et appuyez sur la touche **ENTER** pour la recherche des chaînes. D'abord la recherche des chaînes DTV sera réalisée, appuyez sur la touche **MENU** pour arrêter et commencer la recherche de ATV.

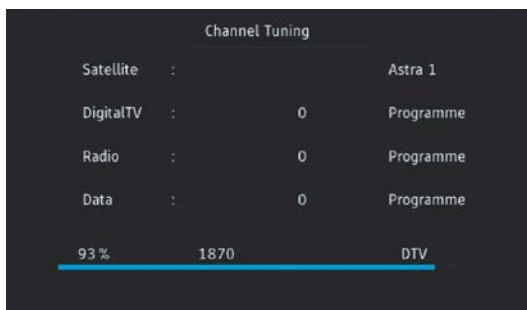

## Manuel

Appuyez sur les touches **▼** / **▲** pour sélectionner **Manuel**, puis sur la touche **ENTER/1** pour entrer.

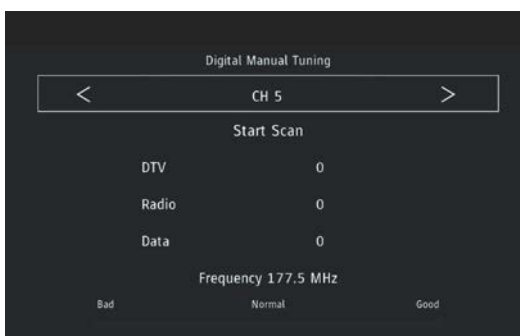

## Information Signal

Appuyez sur les touches **▼** / **▲** pour sélectionner **Signal Information**, puis sur la touche **ENTER/1** pour visualiser l'information détaillée du signal. Exclusivement disponible s'il y a un signal DTV

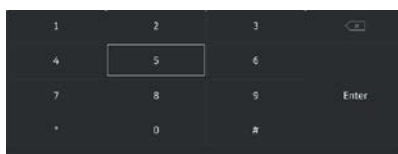
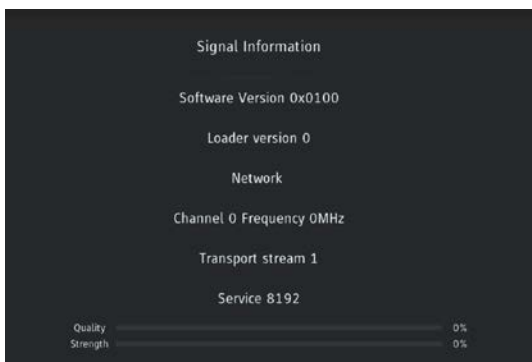

## Réglage CAM PIN Code

Entrez le mot de passe pour regarder un programme crypté.

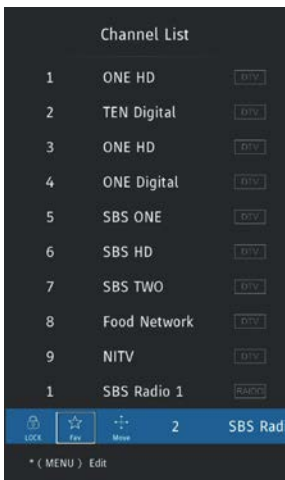

## Liste Chaînes

Appuyez sur la touche **ENTER** pour sélectionner **Channel List**, puis appuyez sur la touche **ENTER** pour entrer le sous-menu.

Appuyez sur **MENU** pour modifier le programme. ( Fonctions disponibles : Lock/Fav/Move/Delete)

## Menu Horloge

### Horloge

1. Appuyez sur les touches **▼** / **▲** pour sélectionner l'option que vous voulez modifier dans le menu **Time**.
2. Appuyez sur la touche **ENTER** pour modifier.
3. Après la modification, appuyez sur **ENTER** pour mémoriser et revenir au menu précédent.

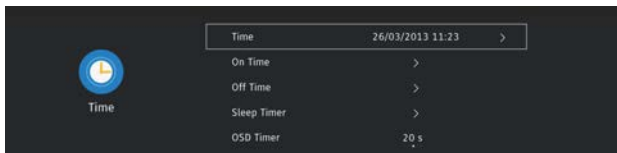
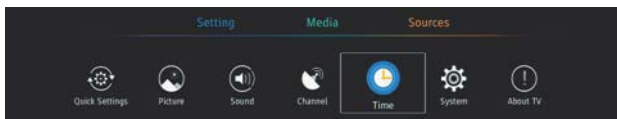

### On Time

Appuyez sur les touches **▼** / **▲** pour sélectionner **On Time** pour sélectionner la source d'entrée, la chaîne et le volume par défaut, lorsque vous mettez en marche le téléviseur.

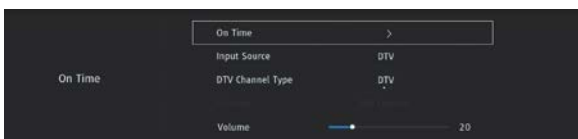

Appuyez sur les touches **【▼】 / 【▲】 / 【◀】 / 【▶】** pour régler l'heure.

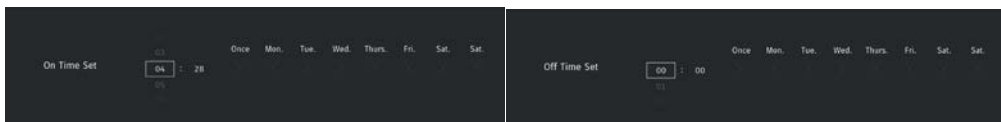

### Off Time

Appuyez sur les touches **【▼】 / 【▲】** pour sélectionner **Off Time**, l'heure que vous voulez éteindre le téléviseur.

Appuyez sur les touches **【▼】 / 【▲】 / 【◀】 / 【▶】** pour régler l'heure.

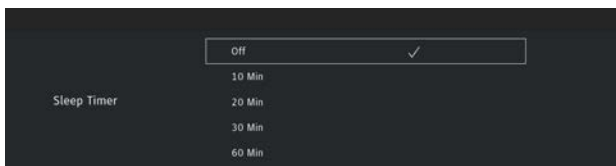

### Sleep Timer

Appuyez sur les touches **【▼】 / 【▲】** pour sélectionner **Sleep Timer** (Optionnel: désactiver, 10min,20min,30min,60min,90min,120min,240min).

### OSD Timer

Appuyez sur les touches **【▼】 / 【▲】** pour sélectionner **OSD Timer**. Appuyez sur les touches **【◀】 / 【▶】** pour sélectionner (Optionnel: Jamais, 10S,20s,30s,60s).

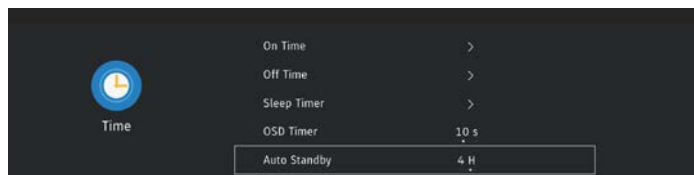
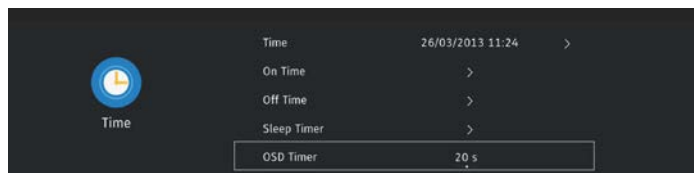

### Auto Standby

Appuyez sur les touches **【▼】 / 【▲】** pour sélectionner **Auto Standby**, puis sur les touches **【◀】 / 【▶】** pour sélectionner. (Optionnel: Désactiver, 3H, 4H, 5H).

# Menu Système

## Système

1. Appuyez sur les touches **【▼】 / 【▲】** pour sélectionner l'option que vous voulez modifier dans le menu **Système**.
2. Appuyez sur la touche **ENTER** pour modifier.
3. Après la modification, appuyez sur **ENTER** pour mémoriser et revenir au menu précédent.

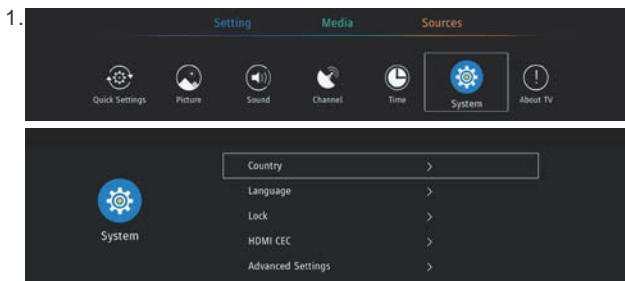

## Pays

Appuyez sur les touches **【▼】 / 【▲】** pour sélectionner **Country**, puis sur les touches **【◀】 / 【▶】** pour sélectionner.

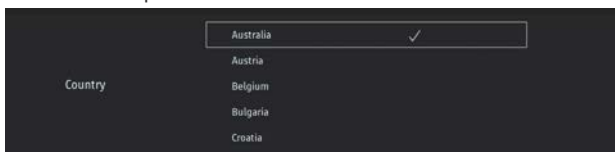

## Langue

Appuyez sur les touches **▼ / ▲** pour sélectionner **Langue**, puis sur les touches **【◀】 / 【▶】** pour sélectionner.

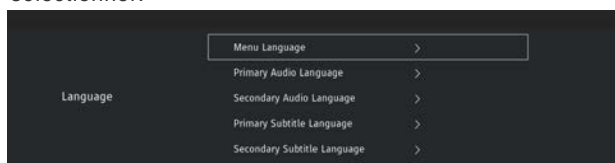

## Langue Menu

Appuyez sur les touches **▼ / ▲** pour sélectionner la langue OSD

## Audio Language

Appuyez sur les touches **▼ / ▲** pour sélectionner **Langue Audio Primaire/Langue Audio Secondaire**.

Appuyez sur les touches **◀ / ▶** pour sélectionner la langue audio .

## Langue sous-titres

Appuyez sur les touches **▼ / ▲** pour sélectionner **Langue Sous-titres Primaire/Langue Sous-titres Secondaire**.

Puis sur **◀ / ▶** pour sélectionner la langue de sous-titres.

## Lock

Appuyez sur les touches **▼ / ▲** pour sélectionner **Lock**. Puis sur **◀ / ▶** pour sélectionner..

## Contrôle Parental

Certains programmes ne sont pas appropriés pour les enfants. Les parents peuvent verrouiller des programmes inappropriés par activer le contrôle Parental

Appuyez sur les touches ▼ / ▲ pour sélectionner le contrôle parental.

Appuyez sur les touches ▼ / ▲ pour sélectionner: Off, 4,5,6,7...18.(L'âge des enfants)

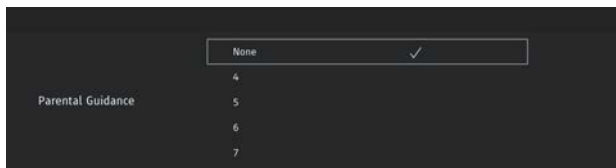

## HDMI CEC

Appuyez pour régler la fonction HDMI CEC.

## Réglage Avancé

### Réglage PVR&Time-Shift

Fonction Enregistrement Vidéo Personnel & enregistrement/Lecture différée

### Hearing Impaired Setup Wizard

Malentendants, affichage du description du programme

### Store Mode

Entrer le réglage de la première Installation

### Blue Screen

(Dés) activer le Store Mode.

(Dés) activer l'écran bleu.

## About TV

1. Appuyez sur les touches ▼ / ▲ pour sélectionner l'option que vous voulez modifier dans le menu **About TV**.
2. Appuyez sur la touche **ENTER** pour modifier.
3. Après la modification, appuyez sur **ENTER** pour mémoriser et revenir au menu précédent.

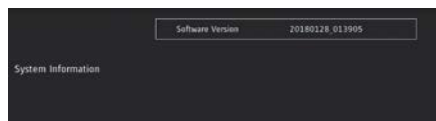
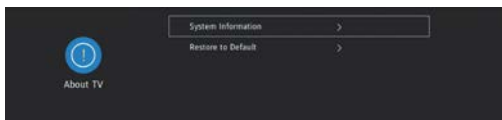
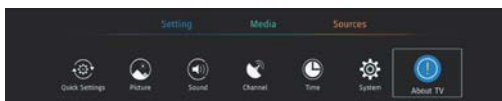

### **Information Système**

Appuyez sur les touches **【▼】 / 【▲】** pour sélectionner **System Information**, puis sur la touche **ENTER** pour entrer.

### **Réinitialiser par défaut**

Appuyez sur les touches **【▼】 / 【▲】** pour sélectionner **Restore to Default** pour retourner au réglage par défaut.

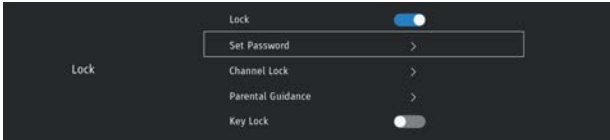
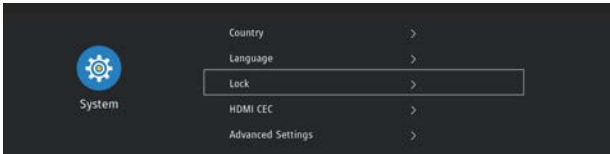

Appuyez sur les touches **【▼】 / 【▲】** pour sélectionner **Lock** et sur **【◀】 / 【▶】** pour définir un mot de passe (Mot de passe par défaut: 0000).

### Réglage mot de passe

Appuyez sur les touches **【▼】 / 【▲】** pour sélectionner **Set Password**.

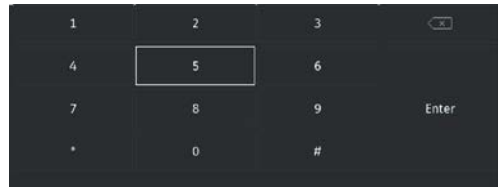
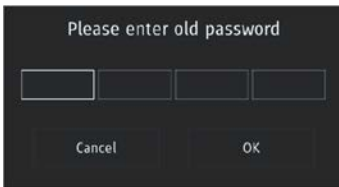

### Verrouillage Chaîne

Appuyez sur les touches **【▼】 / 【▲】** pour sélectionner **Channel Lock** et appuyez sur la touche vert pour (dé)verrouiller une chaîne.

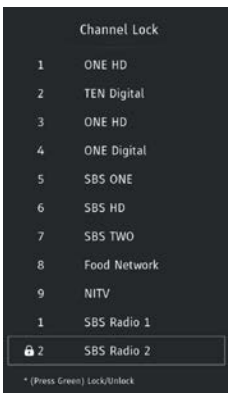

### Verrouillage Clavier

Sélectionner pour (dé)verrouiller le clavier.

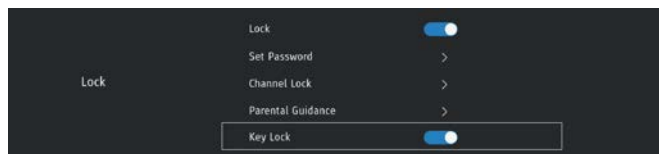

# GUIDE PROGRAMME/ENREGISTREMENT USB

## EPG

Appuyez sur la touche EPG de la télécommande pour sélectionner.



## Info

Appuyez pour visualiser l'information du programme.

## Record

Appuyez pour régler l'heure de l'enregistrement.

## Remind

Appuyez pour régler l'heure de vous rappeler le programme et changer au programme à l'heure réglé .

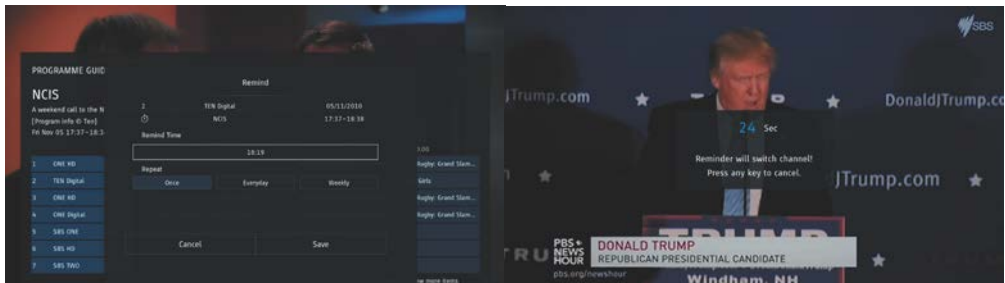

## PVR

Appuyez sur la touche PVR de la télécommande pour sélectionner.



Appuyez sur la touche Lecture pour lire maintenant le fichier enregistré.

 Stop, arrêter l'enregistrement, quitter PVR .

 Pauser l'enregistrement

 Appuyez pour retour rapide.

 Appuyez pour avance rapide

# MODE USB/LECTEUR MULTIMÉDIA

Note: Avant utiliser le menu **USB**, branchez le dispositif USB, puis appuyez sur la touche **INPUT** pour régler la source d'entrée à **USB**.

Appuyez sur les touches ◀ / ▶ pour sélectionner USB dans le menu Source, puis appuyez sur la touche ENTER pour confirmer.



Appuyez sur les touches ◀ / ▶ pour sélectionner l'option que vous voulez modifier dans le menu USB principal. Puis appuyez sur les touches 【▼】 / 【▲】 pour sélectionner le fichier et ENTER pour confirmer.

## Photo

Appuyez sur les touches 【▼】 / 【▲】 pour sélectionner **Photo**, puis sur la touche **ENTER** pour confirmer.

Appuyez sur les touches 【▼】 / 【▲】 pour sélectionner le disque que vous voulez regarder, puis sur la touche **ENTER** pour confirmer.

Appuyez sur les touches ▼ / ▲ pour retourner au menu précédent.



Visualiser la dernière photo.



Tourner 90° dans le sens antihoraire



Pause la Photo suivante



Tourner 90° en sens horaire



Photo suivante.



Visualiser liste de lecture.



Répéter lecture photos du dossier actuel.



Visualiser information de la photo.

## Musique

Appuyez sur les touches ▼ / ▲ pour sélectionner **MUSIC** dans le menu principal, puis appuyez sur **ENTER** pour confirmer.

Appuyez sur les touches ◀ / ▶ pour sélectionner le disque que vous voulez écouter, puis sur la touche **ENTER** pour confirmer.

Appuyez sur les touches ▼ / ▲ pour retourner au menu précédent.

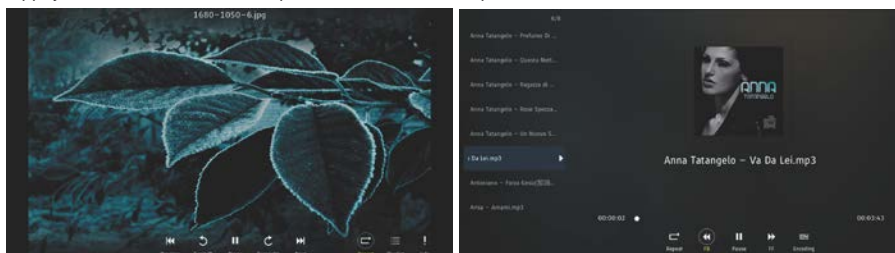

Lorsque vous mettez l'option en surbrillance, l'information s'affichera à droite.

Appuyez sur les touches CH +/- pour basculer entre la Liste du fichier et le Lecteur.



Répéter musique.



Retour rapide.



Pauser musique.



Avance rapide.



Sélectionner codage du lyric.

## Film

Appuyez sur les touches ▼ / ▲ pour sélectionner **MOVIE** dans le menu principal, puis appuyez sur **ENTER** pour confirmer.

Appuyez sur les touches ◀ / ▶ pour sélectionner le disque que vous voulez regarder, puis sur la touche **ENTER** pour confirmer.

Appuyez sur les touches ▼ / ▲ pour retourner au menu précédent.

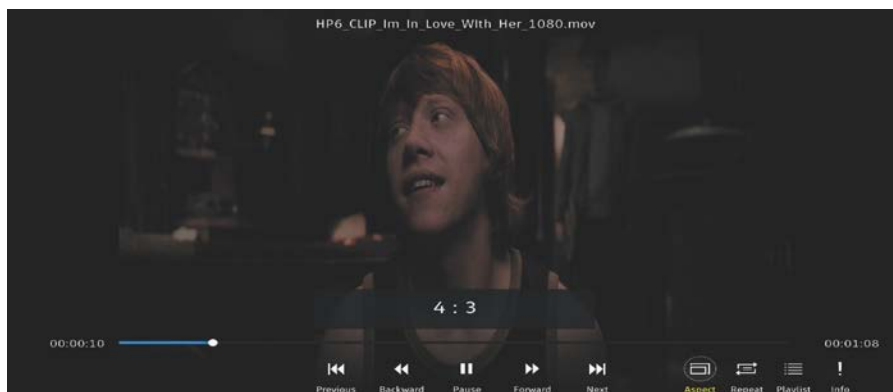



Lecture film précédent



Lecture film suivant



Retour rapide.



Réglage proportion image.



Pause film.



Répéter film



Avance rapide



Visualiser liste de lecture.



Visualiser l'information du film.

## Texte

Appuyez sur les touches ▼ / ▲ pour sélectionner **TEXT** dans le menu principal, puis appuyez sur **ENTER** pour confirmer.

Appuyez sur les touches ◀ / ▶ pour sélectionner le disque que vous voulez regarder, puis sur la touche **ENTER** pour confirmer.

Appuyez sur les touches ▼ / ▲ pour retourner au menu précédent.

Lorsque vous mettez l'option en surbrillance, l'information s'affichera à droite.

## FOIRE AUX QUESTIONS

Général	Je voudrais avoir un son plus fort en connectant des haut-parleurs supplémentaires	<p>Selon le modèle de téléviseur et les connexions, il est possible de raccorder le téléviseur à un amplificateur ou à un système de son surround (sous réserve des connexions/entrées sur l'appareil) comme suit :</p> <ol style="list-style-type: none"> <li>1) Raccordez un câble COAXIAL de la sortie COAX du téléviseur à votre amplificateur/sortie COAX des systèmes surround.</li> <li>2) Raccordez une prise de 3.5 mm au câble Gauche/Droit de la prise casque du téléviseur (prise correspondante) à votre amplificateur / Sortie G/D du système son surround. Veuillez noter que le son des haut-parleurs du téléviseur sera désactivé.</li> <li>3) Sur les modèles sélectionnés, il est possible de raccorder un commutateur d'entrée/sortie Peritel avec un câble audio G/D supplémentaire, à la prise Péritel du téléviseur et à l'entrée Audio G/D de votre amplificateur / système son surround. Veuillez noter qu'en raison des lois sur les droits d'auteur, il n'est pas possible de sortir le film/son du téléviseur sur certaines sources, par exemple HDMI, DVD, etc...</li> <li>4) Les câbles et les commutateurs mentionnés sont disponibles à l'achat séparément chez votre détaillant.</li> </ol>
Général	Pourquoi certaines options du menu ne sont-elles pas disponibles et sont grisées ?	Certaines options ne sont disponibles que dans certaines sources, par exemple HDMI, PERITEL. Elles ne sont pas disponibles dans les autres sources où elles n'ont aucun effet.
Téléviseur	J'ai réglé le téléviseur numérique mais je ne reçois aucune ou quelques chaînes, et/ou les chaînes que je reçois se coupent.	<ol style="list-style-type: none"> <li>1) Vérifiez que vous êtes dans une zone qui peut recevoir la télévision numérique.</li> <li>2) Vérifiez que vous utilisez une antenne capable de recevoir un bon signal numérique. Dans la plupart des cas, vous aurez besoin d'une antenne numérique à haute vitesse / à large bande extérieure. Dans les zones qui ont une excellente couverture de télévision numérique, vous pouvez utiliser une antenne de type grenier, mais il est très probable que vous aurez également besoin de connecter un amplificateur entre l'arrière du téléviseur et la prise murale d'antenne TV. Malheureusement, pour recevoir un signal numérique suffisamment bon, il n'est pas possible d'utiliser une antenne de type portable, ou antenne intérieure.</li> </ol>
Téléviseur	J'ai re-réglé mon téléviseur, mais quand je l'éteins, il ne mémorise pas les chaînes.	Terminez la procédure de Première Installation, référez-vous au menu de configuration, à la section correspondante du manuel pour savoir comment procéder.
Magnétoscope/ Enregistreur DVD	J'ai connecté le téléviseur à mon magnétoscope / ou Enregistreur DVD via la prise PERITEL, mais il n'enregistre pas.	En plus de la connexion par la prise PERITEL, vous devez raccorder le câble d'antenne de la prise murale à votre Magnétoscope / Enregistreur DVD et un autre câble d'antenne du Magnétoscope / Enregistreur DVD au téléviseur.
Consoles de Jeux	J'ai connecté mon PS3 au téléviseur via HDMI, mais je ne reçois aucune image aucun son sur mon téléviseur	<ol style="list-style-type: none"> <li>1) Assurez-vous que la source du téléviseur est réglée sur HDMI et que vous utilisez (p.e. 1/2/3/4)</li> <li>2) Vérifiez vos réglages sur votre PS3 selon le manuel du PS3.</li> </ol>
Mode USB	J'ai inséré une clé USB de stockage mais le téléviseur ne la reconnaît pas	Assurez-vous que la clé USB de stockage est formatée pour le type FAT32.
Mode USB	Puis-je utiliser un disque dur portable USB sur mon téléviseur ?	Si vous souhaitez utiliser un disque dur portable de plus de 32Gigaoctets, veuillez noter qu'il doit être formaté sur le système de fichier FAT32 afin d'être utilisé sur ce téléviseur. Les ordinateurs de Windows XP/VISTA ne sont capables que formatage jusqu'à 32 Gigaoctets, par conséquent, vous aurez besoin d'un programme logiciel / une unité pour formater de plus grands disques durs. Veuillez consulter le site Web pour plus d'informations. Veuillez noter que ce récepteur n'est peut-être pas compatible avec tous les dispositifs USB HDD disponibles sur le marché.
Verrouillage du système	J'ai changé le mot de passe de la TV et je l'ai oublié	Il y a un mot de passe maître qui est 0000, pour accéder au menu du téléviseur et réinitialiser le mot de passe normal.

## SPÉCIFICATIONS TECHNIQUES

Modèle		43UHL2600	49UHL2600	55UHL2600
Écran	Résolution	UHD 3840 x 2160		
	Taille écran	43"	49"	55"
	Luminance	200cd/m <sup>2</sup>	200cd/m <sup>2</sup>	23-cd/m <sup>2</sup>
	Ratio de contraste	1200:1	6000:1	4800:1
	Ratio d'aspect	16:9		
	Temps de réponse	8ms	8ms	6ms
	Angle de vue	170/150		
	Gamme visible	941.184H x 529.416(V)	10877.7(H) x 617.8(V)	1087.7(H) x 617.8(V)
	USB multimédia Format de Lecture	FILM : AVI, MPEG, MKV, RMVB  PHOTO : JPG, JPEG  MUSIQUE : MP3, WAV  TEXTE : TXT		
Entrées/Sorties	Entrées Vidéo	3 X HDMI, 1 X PÉRITEL		
	Entrées Antenne	1 X SAT, 1 X ANT		
	Sorties Audio	1 X prise 3,5mm pour casque, 1 x sortie Coax Audio, AV (mini), YPbPr (mini)		
Son	Puissance Watt RMS	2 x 8W		
Autres		1 x port CI – 1 x port USB pour Enregistrement et Lecture		
Voltage et consommation puissance		AC 100V~240V~ 50Hz/60Hz, 80W	AC 100V~240V~ 50Hz/60Hz, 120W	AC 100V~240V~ 50Hz/60Hz, 135W
		(<0,5W Veille)	(<0,5W Veille)	(<0,5W Veille)
Dimension incl. emballage		971x620x95,6mm (LxHxP)	1105x706x102,4mm (LxHxP)	1243,7x781,3x97mm (LxHxP)
Poids	Nette	7,35kg	10,5kg	11kg

Remarque: Toutes les images dans ce guide sont des exemples et seulement pour la référence. Le produit réel peut différer des images.

# Mise au rebut



Attention ! Ce logo apposé sur le produit indique qu'il s'agit d'un appareil dont le traitement en tant que déchet rentre dans le cadre de la directive 2012/19/EU du 4 juillet 2012, relative aux déchets d'équipements électriques et électroniques (DEEE).

Ce symbole signifie que les produits électriques et électroniques usagés ne doivent pas être mélangés avec les déchets ménagers généraux. Un système de collecte séparé est prévu pour ces produits.

Si vous souhaitez mettre cet appareil au rebut, ne le jetez pas dans une poubelle ordinaire !

- La présence de substances dangereuses dans les équipements électriques et électroniques peut avoir des effets potentiels sur l'environnement et la santé humaine dans le cycle de retraitement de ce produit.
- Ainsi, lors de la fin de vie de cet appareil, celui-ci ne doit pas être jeté avec les déchets municipaux non triés. Les appareils électriques et électroniques doivent être traités séparément et conformément aux lois en vigueur en matière de traitement, de récupération et de recyclage adéquats de ces appareils.
- Des systèmes de reprise et de collecte sont mis à votre disposition par les collectivités locales (déchetteries) et les distributeurs. Veuillez contacter votre administration locale pour plus de renseignements. Vous avez l'obligation d'utiliser les systèmes de collecte sélective mise à votre disposition.
- Si votre appareil électrique et électronique usagé comporte des piles ou des accumulateurs, veuillez les mettre séparément et préalablement au rebut conformément à la législation locale en vigueur.
- En veillant à la mise au rebut correcte de ce produit, vous contribuerez à assurer le traitement, la récupération et le recyclage nécessaires de ces déchets, et préviendrez ainsi les effets négatifs potentiels de leur mauvaise gestion sur l'environnement et la santé humaine.



