



XF 1750KB

Guida d'uso

User guide

ALTOPARLANTE AMPLIFICATO ALTA POTENZA CON TROLLEY
Manuale d'uso e collegamento

POWER PORTABLE SPEAKER WITH TROLLEY
Connection and Operation Manual

HAUT-PARLEUR PORTABLE AMPLIFIE AVEC TROLLEY
Mode d'emploi et branchement

BEWEGLICHER LAUTSPRECHER MIT TROLLEY
Gebrauchs- und Anschlussbuch

ALTAVOZ AMPLIFICADO PORTATIL CON TROLLEY
Manual para el uso y la conexión

BT
BLUETOOTH

DISCO
LIGHT

120 W
MAX

USB/ SD
PLAYER

LED
DISPLAY



Per informazioni integrative ed aggiornamenti su questo prodotto visita www.trevi.it
For additional information and updates of this product see www.trevi.it

	ATTENZIONE RISCHIO DI SCOSSE ELETTRICHE! NON ESPORRE A PIOGGIA E UMIDITÀ	
ATTENZIONE: NON APRITE L'APPARECCHIO. ALL'INTERNO NON VI SONO COMANDI MANIPOLABILI DALL'UTENTE NE PARTI DI RICAMBIO. PER TUTTE LE OPERAZIONI DI SERVIZIO RIVOLGERSI AD UN CENTRO DI ASSISTENZA AUTORIZZATO TREVÌ		

	WARNING! DANGER OF ELECTRIC SHOCK! DO NOT EXPOSE TO RAIN OR HUMIDITY	
WARNING: DO NOT OPEN THE SET. NEITHER CONTROLS OR SPARE PARTS TO BE USED BY THE USER ARE TO BE FOUND INSIDE IT. APPLY TO AUTHORISED TREVÌ CENTERS FOR SERVICE OPERATIONS.		

	ATTENTION RISQUE DE DECHARGES ELECTRIQUES NE PAS EXPOSER A LA PLUIE ET A L'HUMIDITE	
ATTENTION: NE PAS OUVRIR L'APPAREIL, A L'INTERIEUR IL N'Y A PAS DE COMMANDES A MANIPULER PAR L'UTILISATEUR OU DE PIECES DE RECHANGE. POUR TOUTES LES OPERATIONS DE SERVICE IL FAUT S'ADRESSER A UN SERVICE D'ASSISTANCE AUTORISE TREVÌ.		

	ACHTUNG GEFAHR ELEKTRISCHER SCHLÄGE NICHT DER FEUCHTIGKEIT UND DEM REGEN AUSSETZEN	
ACHTUNG: DAS GERÄT NICHT ÖFFNEN. IM INNERN BEFINDEN SICH KEINE VOM BENUTZER SELBST INSTANDSETZBAREN TEILE UND AUCH KEINE ERSATZTEILE. FÜR JEDGLICHE SERVICEARBEITEN, WENDEN SIE SICH BITTE AN EINE TREVÌ AUTORISIERTEN KUNDENDIENSTSTELLE.		

	ATENCION PELIGRO DE CHOQUES ELECTRICOS NO EXPONER A LLLUVIA Y HUMEDAD	
ATENCION: NO ABRIR EL APARATO, EN SU INTERIOR NO HAY MANDOS QUE PUEDAN SER MANIPULADOS POR EL USUARIO NI PARTES DE REPUESTO. PARA TODAS LAS OPERACIONES DE SERVICIO DIRIGIRSE A UN CENTRO DE ASISTENCIA AUTORIZADO TREVÌ.		



Per evitare possibili danni all'udito, limitare il tempo di ascolto a volumi elevati



To avoid possible hearing damage, limit the listening time to high volumes



Pour éviter d'éventuels dommages auditifs, limiter la durée d'écoute à volume élevé



Um mögliche Hörschäden zu vermeiden, begrenzen die Höhe der Zeit bei hohen Lautstärke hören



Para evitar posibles daños a la audición, limitar la cantidad de tiempo de escucha a un volumen alto

NOTE D'USO

Ascoltare a volume alto per lungo tempo, potrebbe danneggiare il vostro udito.

Questo apparecchio è uno strumento elettronico di alta precisione, evitate quindi di utilizzarlo nei seguenti casi:

- Vicino a campi magnetici.
- Vicino a fonti di calore come caloriferi e stufe.
- In luoghi molto umidi come stanze da bagno, piscine, ecc...
- In luoghi molto polverosi.
- In luoghi soggetti a forti vibrazioni.
- Non avvicinare l'orecchio all'altoparlante durante le fasi di messa punto e regolazioni del volume, e in particolare di tenere il volume al minimo nella fase di accensione.
- Posizionare l'apparecchio in modo che ai suoi lati ci sia sempre abbastanza spazio per la libera circolazione di aria (almeno 5 cm).
- Se dei liquidi penetrano all'interno dell'apparecchio scollegare immediatamente la spina dalla presa e portare l'apparecchio al più vicino centro assistenza autorizzato TREVI.
- Controllare sempre prima di ricaricare l'apparecchio, che i cavi di alimentazione e di collegamento siano installati correttamente.
- Nessuna sorgente di fiamma nuda, quali candele accese, dovrebbe essere posta sull'apparecchio.
- L'apparecchio non deve essere esposto a stillycidio o a spruzzi d'acqua e nessun oggetto pieno di liquido, quali vasi, deve essere posto sull'apparecchio.
- Conservare il presente manuale per futuri riferimenti.

CURA E MANUTENZIONE

Per la pulizia si consiglia l'uso di un panno morbido, leggermente inumidito. Evitate solventi o sostanze abrasive.

IMPORTANTE

Questo dispositivo è progettato per uso domestico non professionale. La buona costruzione di questo apparecchio ne garantisce per lungo tempo il perfetto funzionamento. Se tuttavia dovesse presentarsi qualche inconveniente, sarà opportuno consultare il più vicino Centro Assistenza autorizzato TREVI.

TREVI persegue una politica di continua ricerca e sviluppo. Pertanto i prodotti possono presentare caratteristiche diverse da quelle descritte.

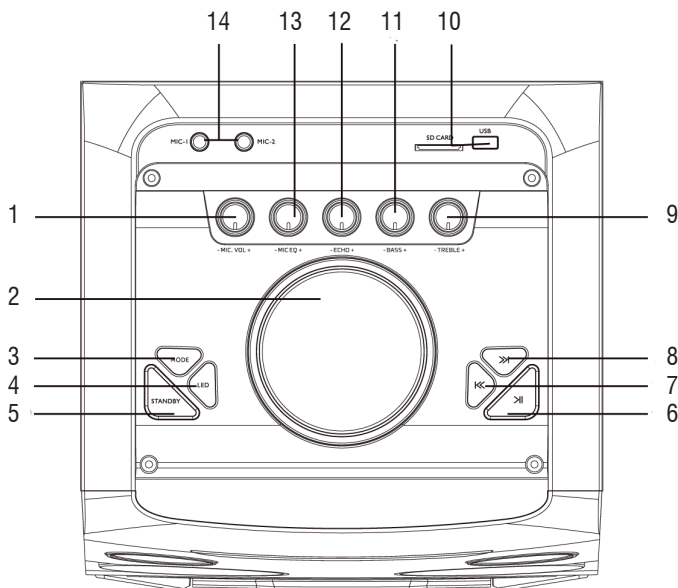
DESCRIZIONE COMANDI

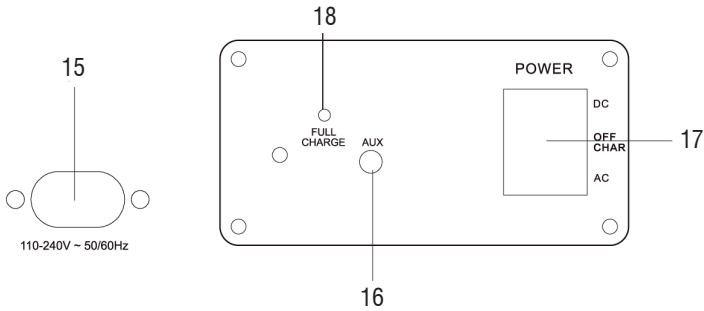

1. MIC VOL., regolazione Volume Mic1/2 + microfono wireless
2. Regolazione Volume principale
3. Tasto MODE (USB/SD/BT/AUX-IN)
4. Tasto LED, attivazione/disattivazione Led frontali (Disco Light)
5. Tasto Stand-by
6. Tasto PLAY/PAUSA, tenere premuto per qualche secondo per disattivare la voce guida
7. Tasto PREV (Precedente)
8. Tasto NEXT (Successivo)
9. TREBLE, regolazione toni alti
10. Ingresso USB e SD Card
11. BASS, regolazione toni bassi
12. Regolazione ECHO
13. MIC EQ, regolazione toni mic.
14. Ingressi MIC 2, MIC 1
15. Presa di alimentazione da rete
16. Ingresso AUX IN
17. Interruttore POWER ON/OFF, accensione/spengimento
18. Spia Led segnalazione Batteria carica

TELECOMANDO

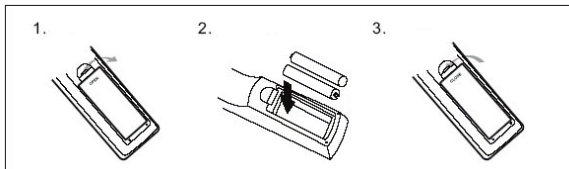
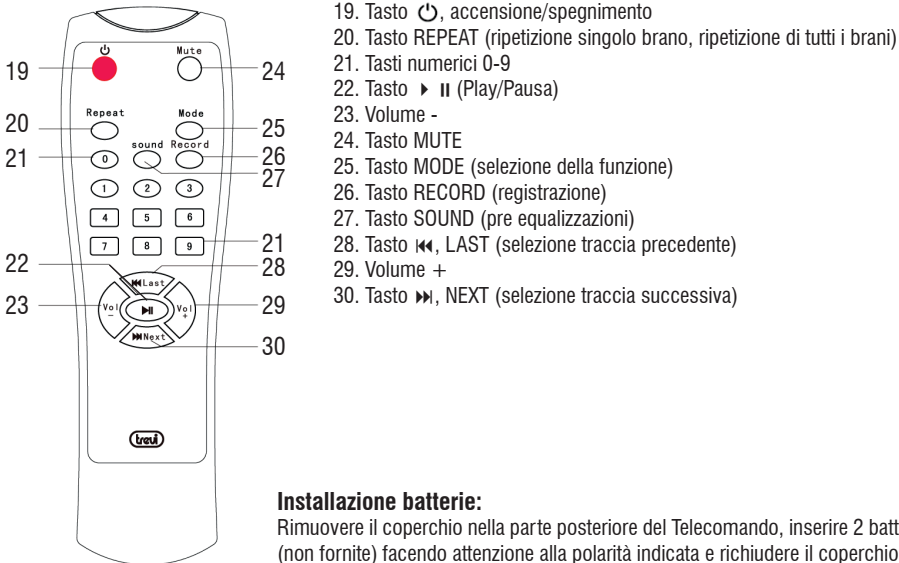

TRASPORTO

Premere il pulsante presente sulla maniglia del trolley, alzare il manico fino al blocco (si udirà uno scatto metallico). Per il trasporto, agendo sulla maniglia del trolley, piegare leggermente l'apparecchio e sfruttare le due ruote posteriori.

Per lo sblocco e chiusura del trolley, premere di nuovo il pulsante sulla maniglia ed abbassare completamente il manico.

ALIMENTAZIONE

Questa unità funziona con batteria ricaricabile al piombo 12V --- , 9Ah e alimentazione di rete 110-240V \sim 50/60Hz.

Quando la batteria è in fase di esaurimento o l'apparecchio non si accende, inserire il cavo di alimentazione nella presa (15) sul dispositivo e la spina in una presa di corrente per effettuare la ricarica.

Stati della spia Led di Carica:

- Spia Led (18) ROSSA fissa: il dispositivo è collegato con il cavo di alimentazione e la batteria è in carica.
- Spia Led (18) VERDE fissa: operazione di ricarica terminata, la batteria è carica.

Nota: Non collegare l'apparecchio a prese con tensione diversa da quella indicata.

FUNZIONI DI BASE

ACCENSIONE/SPEGNIMENTO

Portare l'interruttore principale POWER ON/OFF (17) in posizione "DC" per accendere e utilizzare l'apparecchio con la sua batteria interna. Portare l'interruttore principale POWER ON/OFF (17) in posizione "OFF" per spegnere completamente l'apparecchio o per ricaricare la batteria.

Portare l'interruttore principale POWER ON/OFF (17) in posizione "AC" per accendere e utilizzare l'apparecchio tramite cavo di rete 230V \sim 50Hz.

STAND-BY

È possibile portare l'apparecchio in modalità Stand-by utilizzando il tasto (5) sull'unità oppure il tasto ⏻ (19) del telecomando; **in questa modalità la batteria non verrà ricaricata.**

Se apparecchio è collegato ad una presa di rete tramite cavo 230V \sim 50Hz:

- **Dalla funzione Stand-by l'apparecchio si riaccende utilizzando il tasto (5) sull'unità oppure il tasto ⏻ (19) del telecomando o portandolo l'interruttore principale POWER ON/OFF (17) dalla posizione "AC" alla posizione "OFF", attendendo 3 secondi e poi portando l'interruttore nuovamente sulla posizione "AC".**

Se apparecchio è in funzione batteria:

- **Dalla funzione Stand-by l'apparecchio si riaccende utilizzando il tasto (5) sull'unità oppure il tasto ⏻ (19) del telecomando o portandolo l'interruttore principale POWER ON/OFF (17) dalla posizione "DC" alla posizione "OFF", attendendo 3 secondi e poi portando l'interruttore nuovamente sulla posizione "DC".**

Nota:

- *Vi ricordiamo che lasciando l'apparecchio in funzione Stand-by la batteria si scarica più velocemente che utilizzando l'interruttore POWER ON/OFF (17).*

REGOLAZIONE DEL VOLUME GENERALE

1. Ruotare la manopola del VOLUME (2) per aumentare o diminuire il volume generale di riproduzione + utilizzare i tasti (7) e (8) sull'unità oppure utilizzare i tasti (23) e (29) del telecomando per avere una regolazione più fine. **Attenzione: le due regolazioni si sommano, pertanto, per avere il massimo volume occorre che entrambe le regolazioni siano al massimo**, mentre, se la manopola del VOLUME (2) è al minimo aumentando quella del telecomando non si avranno variazioni.
2. Ruotare la manopola MIC VOL (1) per regolare il volume del segnale sugli ingressi MIC1 e MIC2 (14). La regolazione agisce sui due ingressi contemporaneamente

EQUALIZZATORE

Questa unità ha un sistema di pre-equalizzazione audio integrato. Premere più volte il tasto SOUND (27) sul telecomando per selezionare una delle 5 impostazioni audio disponibili e che meglio si adatta alla riproduzione sonora in corso. **Le equalizzazioni sono attive e selezionabili solamente nelle funzioni Bluetooth, USB e SD.**

REGOLAZIONE TONI ALTI E BASSI

Ruotare la manopola TREBLE (9) per regolare i toni alti.

Ruotare la manopola BASS (11) per regolare i toni bassi.

EFFETTO ECHO

Ruotare la manopola ECHO (12) per aumentare o diminuire l'effetto eco sui microfoni MIC1, MIC2 e il microfono wireless.

Nota: l'effetto eco agisce unicamente sui microfoni.

MIC EQ

Ruotare la manopola MIC EQ (13) per regolare i toni sui microfoni MIC1, MIC2 e il microfono wireless.

Nota: l'effetto EQ agisce unicamente sui microfoni.

EFFETTO DISCO-LIGHT

Per attivare gli effetti Disco-Light sugli altoparlanti premere il tasto LED (4).





Per disattivare l'effetto Disco-Light, premere nuovamente il tasto LED (4).

VOCE GUIDA





Per attivare la voce guida (solamente in lingua Inglese), tenere premuto per qualche secondo il tasto PLAY (6) sull'unità, il display visualizzerà la scritta "ON" per 1 secondo.

Per disattivare la voce guida, tenere premuto per qualche secondo il tasto PLAY (6) sull'unità, il display visualizzerà la scritta "OFF" per 1 secondo.

FUNZIONAMENTO BLUETOOTH

1. Accendere l'apparecchio e premere più volte il tasto MODE (3) sull'unità o premere il tasto MODE (25) sul telecomando e selezionare la funzione bluetooth, sul display compare la scritta "BLUE".
2. Nella modalità Bluetooth, il simbolo  sul display comincerà a lampeggiare, il sistema entra automaticamente in ricerca.
3. Attivare la funzionalità Bluetooth sul dispositivo esterno da accoppiare.
4. Avviare la ricerca dei dispositivi. Al termine selezionare il dispositivo "XF 1750KB".
5. Inserire la password "0000" se richiesto.
6. Premere il tasto PLAY (6) sull'unità oppure il tasto  (22) sul telecomando per avviare la riproduzione e utilizzare i tasti NEXT (8) e PREV (7), oppure i tasti  NEXT (30) e  LAST (28) sul telecomando per la selezione dei brani.

RIPRODUZIONE SU INGRESSO USB/SD

1. Accendere l'apparecchio.
2. Inserire una memoria USB o una scheda SD nei corrispondenti ingressi (10). La riproduzione viene avviata automaticamente.
3. Per mettere in pausa la riproduzione, premere il tasto PLAY (6) sull'unità oppure il tasto  (22) del telecomando, sul display comparirà la scritta "PAUS".
4. Per riprendere la riproduzione, premere nuovamente il tasto PLAY (6) sull'unità oppure il tasto  (22) del telecomando.
5. Premere il tasto NEXT (8) o il tasto  NEXT (30) sul telecomando, durante l'ascolto per passare alla traccia successiva. Premere il tasto PREV (7) o  LAST (28) sul telecomando per passare ai brani precedenti.
6. Utilizzando la tastiera numerica (21) sul telecomando potete digitare direttamente il numero del brano musicale che volete riprodurre.
7. Premere una volta il tasto REPEAT (20) dal telecomando, sul display comparirà la scritta "ONE", per riprodurre continuamente la stessa traccia; premerlo una seconda volta, sul display comparirà la scritta "ALL", per riprodurre continuamente tutti i brani contenuti nella USB/SD.

Note:

- Il lettore potrebbe non supportare alcuni dispositivi USB, questo è dovuto all'incompatibilità di alcuni processori.
- Per evitare interferenze dannose, collegare sempre le periferiche USB direttamente all'unità, non utilizzare cavi di prolunga.
- Dal computer formattare le memorie USB/SD in FAT (16 o 32).

AUX-IN

1. Premere il tasto MODE (3) sull'unità, o il tasto MODE (25) sul telecomando e selezionare la funzione "LINE IN".
2. Collegare una qualsiasi unità provvista di uscita audio tramite apposito cavo Jack da 3,5mm (non incluso) all'ingresso AUX IN (16).
3. Regolare il dispositivo esterno dai propri comandi.

MICROFONO WIRELESS (SENZA FILI)

FUNZIONAMENTO

1. Rimuovere il coperchio nella parte posteriore del Microfono, inserire 2 batterie formato "AA" facendo attenzione alla polarità indicata e richiudere il coperchio;
2. Accendere il microfono spostando l'interruttore centrale verso l'alto. Se l'indicatore di accensione lampeggia o non si accende, controllare se le batterie sono cariche e se sono state inserite con la polarità corretta;
3. Regolare il volume ruotando la manopola MIC VOL(1);
4. Se una volta acceso il microfono l'indicatore di accensione lampeggia, le batterie sono scariche, sostituirle immediatamente.

Note:

- La distanza di ricezione del microfono senza fili è di 15metri circa senza ostacoli, non utilizzare a distanze superiori.
- Se nello stesso ambiente vengono utilizzati più microfoni wireless contemporaneamente, questi devono essere impostati su frequenze diverse e devono essere tenuti lontani almeno a 30m.
- Non mettere il dispositivo troppo vicino a lettori DVD/CD/VCD in quanto hanno frequenze che potrebbero influire sul microfono

REGISTRAZIONE

REGISTRAZIONE MUSICALE

1. In modalità Aux: collegare una memoria USB/scheda SD e premere il tasto di registrazione RECORD (26) sul telecomando. Il Display mostrerà 00:01 per indicare che la registrazione è avviata. Se si collega una memoria USB/scheda SD per la prima volta all'altoparlante, il sistema creerà una cartella " RECORDM" all'interno del supporto di memoria e l'altoparlante salverà e riprodurrà automaticamente il file registrato in questa cartella.
2. In modalità di riproduzione USB/scheda SD: premere il tasto di registrazione per accedere alla modalità di registrazione. L'uscita audio corrente si interromperà e passerà allo stato silenzioso. La registrazione inizierà quando la schermata mostrerà 00:01. E' possibile usare anche il microfono durante la registrazione.

Note:

- Quando si attiva la funzione "Registrazione" alcuni comandi dell'apparecchio vengono inibiti, questi riprenderanno la loro normale funzione quando la registrazione verrà arrestata.
- La funzione di registrazione potrebbe non supportare alcuni dispositivi USB/SD, questo è dovuto all'incompatibilità di alcuni processori.

REGISTRAZIONE VOCALE

Questo apparecchio e' in grado di registrare sulla memoria USB o schede SD la parte vocale quando si utilizza il microfono in dotazione. All'interno della memoria USB l'apparecchio creerà automaticamente una cartella chiamata " RECORDM" dove memorizzerà tutti i file di registrazione.

1. Accendere l'apparecchio.
2. Inserire una memoria USB o una scheda SD nei corrispettivi ingressi.
3. Selezionare la funzione USB o SD tramite il tasto MODE (3) sull'unità, o il tasto MODE (25) sul telecomando.
4. Premere il tasto RECORD (26) sul telecomando per avviare la registrazione, sul display comparirà l'indicazione del tempo.
5. Premere nuovamente il tasto RECORD (26) sul telecomando, per arrestare la registrazione. L'apparecchio riprodurrà, automaticamente, il brano registrato.

Nota:

- Quando si attiva la funzione "Registrazione" alcuni comandi dell'apparecchio vengono inibiti, compreso la regolazione del volume dal telecomando, questi riprenderanno la loro normale funzione quando la registrazione verrà arrestata.

INFORMATIVA SULLA RIMOZIONE E LO SMALTIMENTO DELLE BATTERIE

Attenzione: Questa operazione è riservata esclusivamente al personale tecnico specializzato!

PROCEDURA PER LA RIMOZIONE DELLA BATTERIA DALL'ALTOPARLANTE AMPLIFICATO

Operare esclusivamente in assenza di collegamento dell'apparecchio alla rete elettrica!

1. Rimuovere le viti che serrano il pannello posteriore dell'alloggiamento batteria;
2. Rimuovere il pannello metallico e individuare la batteria;
3. Rimuovere le viti che serrano i sostegni della batteria; rimuovere i sostegni; scollegare la batteria e rimuoverla.

INFORMATIVA SULLO SMALTIMENTO DELLA BATTERIA

Qualunque sia il tipo di batteria esaurita, essa non deve essere gettata tra i rifiuti domestici, nel fuoco o nell'acqua. Tenere la batteria al riparo da fonti di calore. Ogni tipo di batteria esaurita deve essere riciclata oppure smaltita presso gli appositi centri raccolta dedicati.



INFORMAZIONI AGLI UTENTI

ai sensi del Decreto Legislativo N° 49 del 14 Marzo 2014

“Attuazione della Direttiva 2012/19/UE sui rifiuti di apparecchiature elettriche ed elettroniche (RAEE)”

Il simbolo del cassonetto barrato riportato sull'apparecchiatura indica che il prodotto alla fine della propria vita utile deve essere raccolto separatamente dagli altri rifiuti. L'utente dovrà, pertanto, conferire l'apparecchiatura integra dei componenti essenziali giunta a fine vita agli idonei centri di raccolta differenziata dei rifiuti elettronici ed elettrotecnici, oppure riconsegnarla al rivenditore al momento dell'acquisto di nuova apparecchiatura di tipo equivalente, in ragione

di uno a uno, oppure 1 a zero per le apparecchiature aventi lato maggiore inferiore a 25 cm. L'adeguata raccolta differenziata per l'avvio successivo dell'apparecchiatura dimessa al riciclaggio, al trattamento e allo smaltimento ambientale compatibile contribuisce ad evitare possibili effetti negativi sull'ambiente e sulla salute e favorisce il riciclo dei materiali di cui è composta l'apparecchiatura. Lo smaltimento abusivo del prodotto da parte dell'utente comporta

l'applicazione delle sanzioni amministrative di cui al D.Lgs n. Decreto Legislativo N° 49 del 14 Marzo 2014.

CARATTERISTICHE TECNICHE

GENERALI

Alimentazione:	110-240V \sim 50/60Hz batteria interna al piombo ricaricabile 12V --- , 9Ah
Consumo:	Max 96W
Separazione canale:	> 40dB
Temperatura di funzionamento:	0° ~ 40°C
Umidità:	5% ~ 90%
Potenza massima Audio:	120W
Risposta in frequenza:	80Hz - 20KHz
Rapporto segnale rumore:	> 70dB
Sensibilità:	500mV +/- 50mV
Classe di Potenza Bluetooth:	3
Potenza di trasmissione di picco Bluetooth:	1mW
Potenza di trasmissione max Bluetooth:	0,8mW
Banda di trasmissione Bluetooth:	2,4GHz
Dimensioni:	360x350x950mm
Peso:	15 Kg

MICROFONO WIRELESS

Range di Frequenza:	174MHz - 216MHz
Banda di Frequenza:	VHF
Modulazione:	FM
Frequenza di trasmissione:	208.6MHz
Potenza di trasmissione:	10mW (\pm 1)
Corrente di funzionamento:	< 30mA
Alimentazione:	2x 1,5V (tipo "AA") non incluse

NOTES ON USE

This is a precision electronic appliance; avoid using it in the following cases:

- Near strong heat sources, such as central heating plants or stoves.
- Listening to high volume for a long time could damage your hearing.
- In very humid places such as bathrooms, swimming pools, etc.
- In very dusty places.
- In places subject to strong vibrations.
- Position the appliance in such a way that there is always enough room for free air circulation (at least 5 cm).
- Do not block the air inlets.
- Keep the ear speaker during the steps of focusing point and volume adjustments, and in particular to keep the volume to a minimum in the ignition phase.
- If any liquid enters the appliance, unplug it immediately from the socket and take it to the nearest TREVI authorised service centre.
- Before switching on the appliance, always check that the power cable and the connection cable are properly installed.
- The apparatus shall not be exposed to dripping or splashing water. No objects filled with liquid, such as vases, should be placed on the unit.
- No naked flame sources, such as lighted candles, should be placed on.
- Keep this manual.

CARE AND MAINTENANCE

Use a slightly damp soft cloth for cleaning. Do not use solvents and abrasive substances.

IMPORTANT

This device is designed for home use (not professional use). This appliance has been carefully built to ensure long-lasting perfect performance. However, should any inconvenience occur, please contact your local authorised TREVI Service Centre. TREVI follows a policy of ongoing research and development. Therefore products may have different features from those described.

LOCATION OF CONTROL

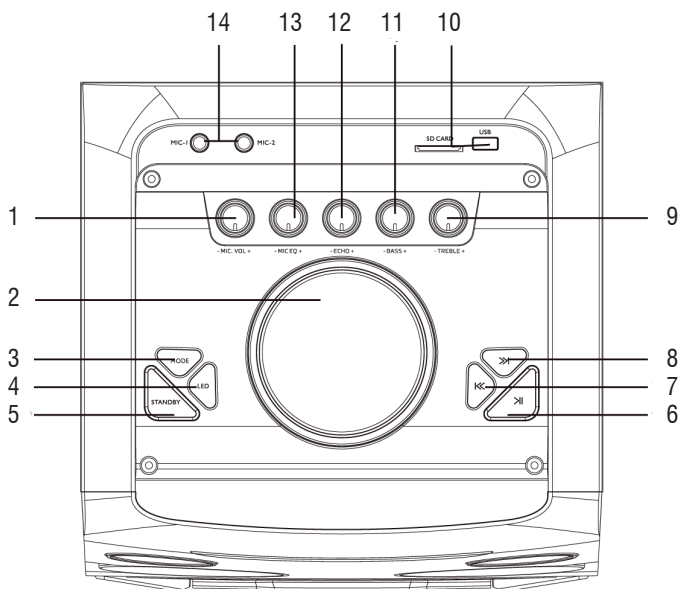

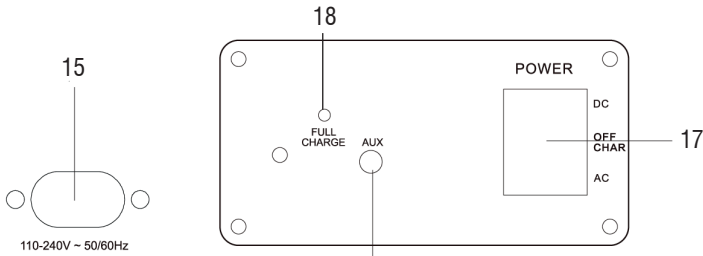

- 1. MIC VOL
- 2. Main Volume control
- 3. MODE (SWITCH TO USB/SD/BT/AUX-IN)
- 4. LED ON/OFF (Disco Light)
- 5. STAND-BY
- 6. PLAY (PLAY/PAUSE MUSIC)
- 7. PREV (PREVIOUS SONG)
- 8. NEXT (NEXT SONG)
- 9. TREBLE
- 10. USB/SD CARD INPUT
- 11. BASS
- 12. ECHO
- 13. MIC EQ
- 14. MIC INPUT (TO INSERT WIRED MIC)
- 15. CHARGING INPUT JACK (AC INPUT)
- 16. AUX INPUT
- 17. POWER SWITCH (POWER ON/OFF)
- 18. LED battery status

REMOTE CONTROL

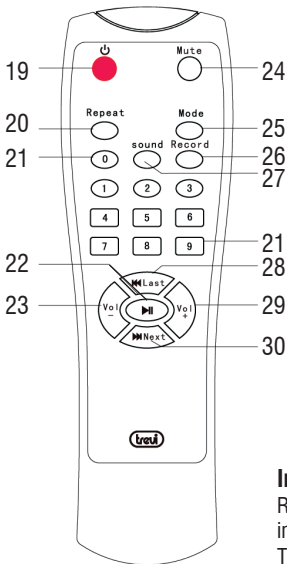

- 19. ⏻, Power on/off
- 20. Repeat key (single repeat, repeat all)
- 21. 0-9 keys
- 22. Bouton ▶ ||, Play/pause (the sound will be muted when paused)
- 23. Volume -
- 24. MUTE
- 25. MODE key (Choose from AUX/USB/SD/BT)
- 26. RECORD key (Press to start and again to stop recording)
- 27. SOUND mode key (pre equalizzazioni)
- 28. ⏮, Previous song
- 29. Volume +
- 30. ⏭, Next song

Installing the Batteries

Remove the battery cover from the Remote Control and put 2xAAA size batteries (not supplied) inside the compartment.

The diagram inside the Battery Compartment shows the correct way to install the batteries.

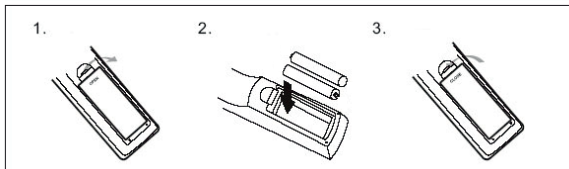

TRANSPORTATION

Press the button present on the trolley handle, lift the handle up to lock (you will hear a metallic click). For transport, using the handle of the trolley, slightly bend the box and use the two rear wheels.

For unlocking and locking the trolley, press the button and fully lower the handle.

POWER

This unit works with rechargeable lead-acid 12V --- , 9Ah and power supply 110-240V \sim 50/60Hz.

When the battery 'being phased out and the device does not turn on, plug the power cord into the Power socket(15) on the device and plug into a wall socket to recharge.

Lamp status LED charging:

- LED indicator(18) fixed RED: the device is connected to the power supply cable and the battery is charging.
- LED indicator(18) fixed GREEN: charging operation completed, the battery is charged.

Caution:

- Do not connect the appliance to sockets with a voltage other than that indicated.

BASIC FUNCTIONS

POWER ON/OFF

Set the main switch POWER ON/OFF (17) to "DC" to turn on and use the device with its internal battery.

Set the main switch POWER ON/OFF (17) to "OFF" to completely switch off the device or charge the battery.

Move the main switch POWER ON/OFF (17) to "AC" to turn on and use the device with 230V \sim 50Hz power cable.

STAND-BY

You can switch the system to standby mode using the button (5) on the unit or the button \cup (19) on remote control; **in this mode the battery will not be recharged.**

If the appliance is plugged into a mains socket by wire 240V \sim 50Hz:

- **In Stand-by mode the appliance switch ON by pressing the button (5) on the unit or the button \cup (19) on remote control or by switching the POWER ON/OFF (17) from the "AC" position to the "OFF" position, waiting for 3 seconds and then turning the switch back to the "AC" position.**

If appliance is operating battery:

- **In Stand-by mode the appliance switch ON by pressing the button (5) on the unit or the button \cup (19) on remote control or by switching the POWER ON/OFF (17) from "DC" to "OFF" position, waiting for 3 seconds and then turning the switch back to the "DC" position.**

Caution:

- *We remember leaving the unit in stand-by function the battery discharges faster than using the POWER ON/OFF (17).*

ADJUSTING THE VOLUME

1. Turn the VOLUME knob (2) to increase or decrease the overall playback volume or use the remote control keys (23) and (29). **Attention: the two settings add up, therefore, to have the maximum volume it is necessary that both settings are at maximum**, while if the mumble of the VOLUME (2) is at the minimum increasing that of the remote control will not change.
2. Turn the MIC VOL knob (1) to adjust the volume of the signal on the MIC1 and MIC2 inputs (14). The regulation acts on the two inputs at the same time.

PRE-EQUALIZER

This unit has the pre-equalization audio. Press the SOUND button (27) on the remote control to select a setting that best suits the sound reproduction in progress. **The pre-equalization are active and can be selected only in the Bluetooth, USB and SD function.**

SETTING TONE TREBLE AND BASS

Turn the knob TREBLE (9) to adjust the treble.

Turn the knob BASS (11) to adjust the bass.

ECHO EFFECT

Turn the knob ECHO (12) to increase or decrease the echo effect on the inputs MIC1 and MIC2 and the wireless microphone.

Note: the echo only works on microphones.

MIC EQ

Turn the MIC EQ knob (13) to adjust the tones on the MIC1, MIC2 and wireless microphone.

Note: *the EQ effect only acts on microphones.*

DISCO-LIGHT EFFECTS

To activate the effects Disco Light press the LED button (4).





To cancel the effect Disco-Light, press the LED button (4).

VOICE GUIDE







To activate the voice guide (only in English), press and hold for a few seconds the PLAY button (6) on unit, the display will show "ON" for 1 sec.

To turn off the voice guide, press and hold for a few seconds the PLAY button (6) on unit, the display will show "OFF" for 1 sec.

BLUETOOTH FUNCTION

1. Turn on the unit and press the MODE (3) button on unit, or the MODE (25) on remote control to select the Bluetooth function, the display shows "BLUE".
2. In the Bluetooth mode, the symbol  on display will start flashing, the system automatically enters search mode.
3. Activate the Bluetooth feature on the external device to be coupled.
4. Initiate a search for devices. After select the "XF 1750KB".
5. Enter the password "0000" if required.
6. Press the PLAY button (6) on the unit or the key   (26) on remote control, to start playing and the buttons NEXT (8) and PREV (7), or the keys  NEXT (30) and  LAST (28) for the selection of songs.

PLAY ON INPUT USB/SD

1. Turn on the unit.
2. Insert a USB memory or an SD card into the corresponding inputs (10). Playback starts automatically.
3. To pause playback, press the PLAY button (6) on the unit or the key   (22) on remote control, the display will show "PAUS".
4. To resume playback, press the PLAY button (6) on the unit or the key   (22) of the remote control.
5. Press the NEXT (8) or key  NEXT (30) on remote control while listening to switch to the next track. Press the PREV (7) or  LAST (28) on remote to go to the previous tracks.
6. Using the numeric keypad (21) on remote control you can directly enter the number of the song you want to play.
7. Press once REPEAT button (20) on the remote, the display will show "ONE", to continually play the same track; press it a second time, the display will show "ALL" to continuously play all songs in the USB/SD.

Note:

- *The player may not support some USB/SD devices, this is due to the incompatibility of some processors.*
- *To avoid harmful interference, always connect USB devices directly to the unit, do not use extension cords.*
- *From the computer to format the USB memory/SD FAT (16 or 32).*

AUX-IN

1. Connect any unit equipped with audio output, through a cable 3.5mm jack (not included) to the AUX IN (16);
2. Turn on the unit;
3. Press the MODE button (3) on the unit, or the MODE button (25) on the remote control and select the "LINE IN" function;
4. Use the external device from their commands.

USING THE WIRELESS MICROPHONE

1. Remove the cover at the back of the microphone, insert 2 "AA" size batteries paying attention to the polarity indicated and close the cover;
2. Turn on the microphone by moving the center switch upward. If the power indicator blinks or does not light, check to see if the batteries are charged and have been inserted with the correct polarity;
3. Adjust the volume by turning the MIC VOL knob (1);
4. If the power indicator flashes when the microphone is turned on, the batteries are low, replace them immediately.

Note:

- *The effective range of the wireless microphone is 15m. Do not use over that range.*
- *Do not use two microphones working on the same frequency or crosstalk and interference will occur.*
- *If you use more wireless microphones at the same time, they must be set to different frequencies and should be kept away at least at 30m.*
- *Don't put the device too close to a DVD/CD/VCD player as they have strong frequencies and might affect the microphone.*

BUILT-IN RECORDING FUNCTION

1. In Aux mode: Plug in a USB/SD card and press the record key to go to record fun on. The screen shows 00:01 to indicate that recording has started. If you connect the USB/SD card for the first time to the speaker, the system will create a folder and the speaker will save and play the recorded file automatically in this folder.
2. In USB/SD play mode: Press the record key to go into recording mode. The current sound output will stop and go to mute status. The screen shows "Recording". The recording will start when the screen displays 00:01. You can use a microphone to record. If you connect the USB/SD card for the first time to the speaker, the system will create a folder named VOICE.

Note:

- *When the "Recording" function is activated, some appliance controls are inhibited, they will resume their normal function when the recording is stopped.*
- *The recording function may not support some USB/SD devices, this is due to the incompatibility of some processors.*

INFORMATION NOTE ON THE REMOVAL BATTERY

Warning: Only high-qualified personnel should perform this operation!

BATTERY REMOVAL

The appliance should not be plugged to the mains socket when performing this operation!

1. Remove the screws that secure the slot panel battery;
2. Remove the metal panel;
3. Remove the screws that secure the supports of the battery, remove the supports, disconnect the battery and remove it.

INFORMATION ON DISPOSAL BATTERY

Used batteries should not be disposed of with household waste or thrown into fire or water. Keep the battery away from heat sources. Used batteries should be recycled or disposed of in separate waste collection centres.



INFORMATION TO USERS

pursuant to Legislative Decree No. 49 of March 14, 2014

"Implementation of Directive 2012/19/EU on Waste Electrical and Electronic Equipment (WEEE)"

This wheeled bin symbol on the product indicates that at the end of its life must be collected separately from other waste. The user must, therefore, take the remote control integrates the essential components that got to its life to the appropriate differentiated collection centers for electronic and electro-technical waste, or return it to the dealer when purchasing a new appliance of equivalent type, in terms

of one to one, or one to zero for equipment having longer side of less than 25 cm. Appropriate separate collection for the decommissioned equipment for recycling, processing and environmentally compatible disposal helps prevent negative impact on the environment and human health and promotes recycling of the materials making up the product. Illegal dumping of the product by the user entails the application of administrative sanctions stated in Legislative Decree n. Legislative Decree No. 49 of March 14, 2014.

TECHNICAL SPECIFICATIONS

Power Supply:	110-240V ~ 50/60Hz internal lead acid rechargeable battery 12V 9Ah
Consumption:	Max 96W
Channel Separation:	> 40dB
Operating temperature:	0° ~ 40°C
Humidity:	5% ~ 90%
Output Audio power:	120W
Frequency response:	80Hz - 20KHz
S/N ratio:	> 70dB
Sensibility:	500mV +/- 50mV
Class Bluetooth:	3
Bluetooth peak transmission power:	1mW
Bluetooth max power transmission:	0,8mW
Band transmission Bluetooth:	2,4GHz
Dimensions:	360x350x950mm
Weight:	15 kg

WIRELESS MICROPHONE

Frequency Range:	174MHz - 216MHz
Band:	VHF
Modulation:	FM
Frequency transmission:	208.6MHz
Transmitting power:	10mW (± 1)
Operating current:	< 30mA
Power:	2x 1,5V (tipo "AA") not included

NOTES D'EMPLOI

Cet appareil est un instrument électronique de haute précision; évitez donc de l'utiliser dans les cas suivants:

- Près de grosses sources de chaleur comme des radiateurs et des poêles.
- L'écoute d'un volume élevé pendant longtemps pourrait endommager votre audition.
- Dans des endroits très humides comme les salles de bains, les piscines, etc...
- Dans des endroits très poussiéreux.
- Dans des endroits exposés à de fortes vibrations.
- Placez l'appareil de sorte qu'il y ait toujours assez d'espace sur ses côtés pour laisser circuler librement l'air (au moins 5 cm).
- Ne bouchez pas les fentes d'aération.
- Gardez le haut-parleur de l'oreille pendant les étapes de mise au point des ajustements ponctuels et de volume, et en particulier pour maintenir le volume à un minimum dans la phase d'allumage.
- Si des liquides pénètrent à l'intérieur de l'appareil, débranchez-le immédiatement et portez-le au centre d'assistance agréé TREVI le plus proche.
- Contrôlez toujours, avant d'allumer l'appareil, que les câbles d'alimentation et les câbles de branchement sont correctement installés.
- L'appareil ne doit pas être exposé à des éclaboussures d'eau. Aucun objet rempli de liquide, comme des vases, doivent être placés sur l'appareil.
- Aucune source de flamme nue, telle que des bougies allumées, doivent être placés sur.
- Conservez ce manuel.

MANIEMENT ET ENTRETIEN

Pour le nettoyage, il est conseillé d'utiliser un chiffon doux légèrement humide. Évitez l'emploi de solvants ou de substances abrasives.

IMPORTANT

Cet appareil est conçu pour un usage domestique (usage non professionnel). La bonne fabrication de cet appareil garantit un fonctionnement parfait pour une longue période. Si toutefois quelques inconvénients devaient se présenter, adressez-vous au Centre d'Assistance agréé TREVI le plus proche.

TREVI observe une politique de recherche et de développement continus. C'est pourquoi ses produits peuvent présenter des caractéristiques différentes par rapport à celles qui sont décrites.

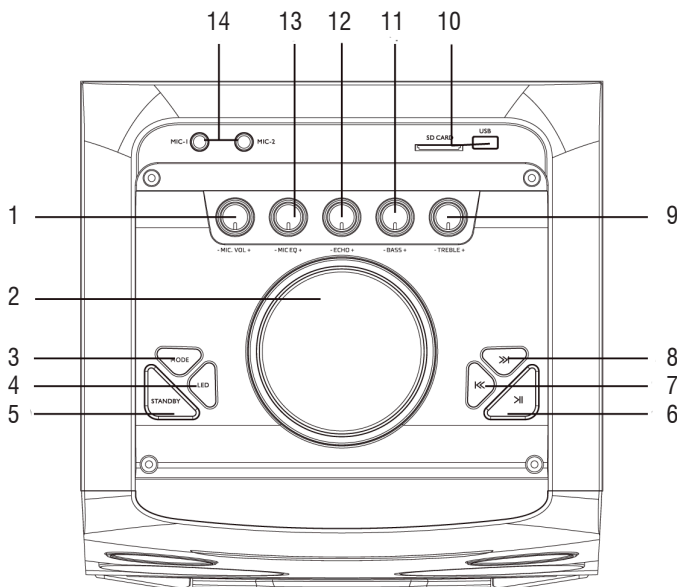
DESCRIPTION DES CONNECTEURS ET DES COMMANDES

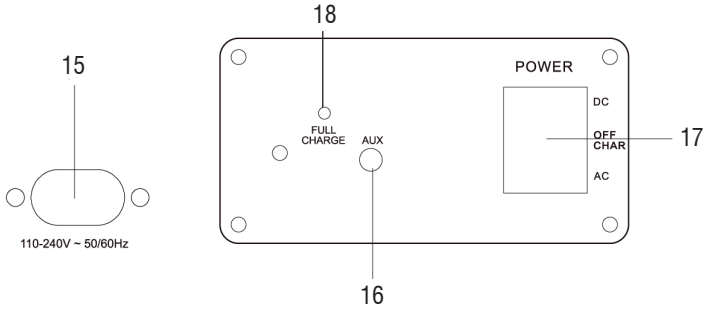

1. MIC VOL, contrôle du volume Mic1/2 + Microphone sans fil
2. Ajustement du volume principal
3. Bouton MODE (USB/SD/BT/AUX-IN)
4. Bouton LED, allumées/éteindre LED frontales (Disco Light)
5. Stand-by, Bouton de veille
6. Bouton PLAY/PAUSE, appuyez et maintenez pendant quelques secondes pour désactiver l'élément de guidage
7. Bouton PREV (Précédent)
8. Bouton NEXT (Suivant)
9. TREBLE, réglage de tonalité élevé
10. Entrée USB et carte SD
11. BASS, réglage de tonalité faible
12. Réglementation ECHO
13. MIC EQ, ajustement de tonalité de microphone.
14. Entrées MIC 2, MIC 1
15. Prise d'alimentation secteur
16. Entrée AUX IN
17. Interrupteur POWER ON/OFF, allumées/éteindre
18. Témoin lumineux de la batterie

TELECOMMANDE

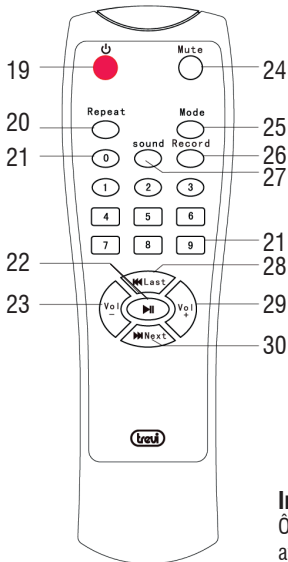

19. Bouton , allumées/éteindre
20. Bouton REPEAT (répétition d'une seule piste, répétition de toutes les pistes)
21. Touches numériques 0-9
22. Bouton (Play/Pausa)
23. Volume -
24. Bouton MUTE
25. Bouton MODE (sélection de la fonction)
26. Bouton RECORD (enregistrement)
27. Bouton SOUND (pré égalizzazioni)
28. Bouton , LAST (sélection de la piste précédente)
29. Volume +
30. Bouton , NEXT (sélection de la piste suivante)

Installation des batteries:

Ôter le couvercle au dos de la télécommande, introduire 2 batteries en format "AAA" (Non fourni) ayant soin de respecter la polarité indiquée, et remettre le couvercle.

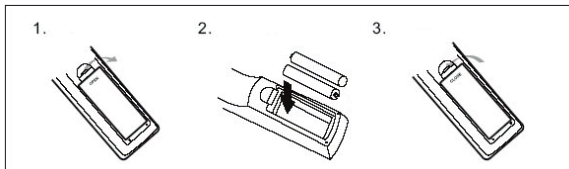

TRANSPORT

Appuyez sur le bouton présent sur la poignée du chariot, soulevez la poignée pour verrouiller (vous entendrez un cliquetis métallique). Pour le transport, l'aide de la poignée du chariot, pliez légèrement la boîte et utilisez les deux roues arrière. Pour déverrouiller et verrouiller le chariot, appuyez sur le bouton-poussoir et abaissez complètement la poignée.

ALIMENTATION

Cet appareil fonctionne avec une batterie au plomb rechargeable 12V , 9Ah et alimentation 110-240V  50/60Hz.

Lorsque la batterie est faible ou l'appareil ne se allume pas insérer le cordon d'alimentation dans la prise sur l'appareil (15) et la fiche dans une prise de courant pour recharger.

État de la lampe LED CHARGE:

- ROUGE LED(18) fixe: l'appareil et «connecté avec le cordon d'alimentation et la batterie et dans le bureau.
- VERT LED(18) fixe: opération de chargement est terminée, la batterie et «charge.

Remarque: Ne pas connecter l'appareil à bout de tension autre que celle indicato.

FONCTIONS DE BASE

ALLUMÉES/ÉTEINDRE

Tournez le commutateur principal POWER ON/OFF (17) en position "DC" pour allumer et utiliser l'appareil avec sa batterie interne.

Mettez l'interrupteur principal POWER ON/OFF (17) en position "OFF" pour éteindre complètement l'appareil ou pour recharger la batterie.

Mettez le commutateur principal POWER ON/OFF (17) en position "AC" pour allumer et utiliser l'appareil via un câble d'alimentation 230V  50Hz.

STAND-BY

Il est possible d'amener l'appareil en mode Stand-by en utilisant la touche (5) sur l'appareil ou le bouton  (19) de la télécommande; **Dans ce mode, la batterie ne sera pas rechargée.**

Si l'appareil est connecté à une prise de courant à l'aide d'un câble 230V  50Hz:

- **A partir de la fonction stand-by, l'appareil se rallume en appuyant sur le bouton (5) de l'appareil ou sur le bouton  (19) de la télécommande ou en tournant l'interrupteur principal POWER ON/OFF (17) de la position "AC" à la position "OFF", en attente de 3 secondes puis en tournant l'interrupteur à la position " AC ".**

Si l'appareil est en fonctionnement batterie:

- **A partir de la fonction de veille, l'appareil est à nouveau allumé en appuyant sur le bouton (5) de l'appareil ou sur le bouton  (19) de la télécommande ou en tournant l'interrupteur principal POWER ON/OFF (17) de la position "DC" à la position "OFF", en attendant 3 secondes puis en tournant l'interrupteur en position " DC ".**

Remarque:

- *S'il vous plaît noter que sortant de l'unité de la fonction stand-by la batterie se vide plus vite que l'aide de interrupteur ON/OFF(17).*

AJUSTEMENT DU VOLUME

1. Tournez le bouton VOLUME (2) pour augmenter ou diminuer le volume général de lecture ou utilisez les touches de la télécommande (23) et (29). **Attention: les deux réglages s'additionnent, donc, pour avoir le volume maximum il faut que les deux réglages soient au maximum**, alors que si le mumble du VOLUME (2) est au minimum l'augmentation de celle de la télécommande ne changera pas.
2. Tournez le bouton MIC VOL (1) pour régler le volume du signal sur les entrées MIC1 et MIC2 (14). La régulation agit sur les deux entrées en même temps.

EGALISEUR

Cette unité dispose d'un système d'égalisation audio pré-intégrée. Appuyez sur le bouton SOUND (27) sur la télécommande pour sélectionner l'un des 5 réglages audio disponibles qui convient le mieux à la lecture du son. **La pré-égalisation sont actifs et peut être sélectionné que dans les fonctions Bluetooth USB et SD.**

REGLAGE TONALITE AIGUS ET DES GRAVES

Tournez le TREBLE (9) pour régler les aigus.

Tournez le BASS (11) pour régler les basses.

ECHO EFFET

Tournez le pommeau ECHO (12) pour augmenter ou diminuer l'effet d'écho sur le microphone MIC1, MIC2 et le microphone sans fil.

Remarque: l'effet d'écho agit uniquement sur les microphones.

MIC EQ

Tournez le pommeau MIC EQ (13) pour régler les tonalités du microphone MIC1, MIC2 et du microphone sans fil.

Remarque: l'effet EQ agit uniquement sur les microphones.

DISCO-LIGHT EFFETS

Pour activer les effets Disco Light-sur les haut-parleurs, appuyez sur la bouton LED (4).





Pour annuler l'effet Disco-Light, appuyez sur le bouton LED (4) à nouveau.

VOIX







Pour activer le guidage vocal (en anglais seulement), appuyez et maintenez pendant quelques secondes sur le bouton PLAY (6), l'écran affiche "ON" pendant une seconde.

Pour désactiver la voix guide appuyez et maintenez pendant quelques secondes sur le bouton PLAY (6), l'écran affiche le mot "OFF" pendant une seconde.

BLUETOOTH FONCTIONNEMENT

1. Allumez l'appareil et appuyez plusieurs fois sur le bouton MODE (3) de l'appareil ou appuyez sur le bouton MODE (25) de la télécommande et sélectionnez la fonction Bluetooth, le mot "BLEU" apparaîtra sur l'affichage.
2. En mode Bluetooth, le symbole  sur l'écran se met à clignoter, le système passe automatiquement en recherche.
3. Activez la fonction Bluetooth sur l'appareil externe pour être couplé.
4. Lancez une recherche des appareils. Après sélectionnez l'option "XF 1750KB".
5. Entrez le mot de passe "0000" si nécessaire.
6. Appuyez sur le bouton PLAY(6) sur l'appareil ou le bouton   (22) sur la télécommande pour démarrer la lecture et l'utilisation de NEXT (8) et PREV (7), ou les boutons  NEXT (30) et  LAST (28) sur la télécommande pour sélectionner les pistes.

ENTRÉE USB/SD

1. Allumez l'appareil.
2. Insérez une clé USB ou une carte SD dans les entrées correspondantes (10). La lecture commence automatiquement.
3. Pour interrompre la lecture, appuyez sur le bouton PLAY (6) sur l'appareil ou sur la bouton   (22) de la télécommande, l'écran affiche l'icône "PAUS".
4. Pour reprendre la lecture, appuyez sur le bouton PLAY (6) sur l'appareil ou sur le bouton   (22) de la télécommande.
5. Appuyez sur la touche NEXT (8) ou le bouton  NEXT (30) sur la télécommande tout en écoutant de passer à la piste suivante. Appuyez sur PREV (7) ou  LAST (28) sur la télécommande pour passer aux pistes précédentes.
6. À l'aide du pavé numérique (21) sur la télécommande, vous pouvez entrer directement le numéro de la chanson que vous voulez jouer.
7. Appuyez sur le bouton une fois REPEAT (20) sur la télécommande, l'affichage indique "ONE", à jouer continuellement la même piste; appuyez une seconde fois, l'affichage indique "ALL" pour jouer en permanence tous les morceaux de la clé USB/SD.

Remarque:

- *Le joueur peut ne pas supporter certains périphériques USB, cela est dû à l'incompatibilité de certains processeurs.*
- *Pour éviter les interférences nuisibles, toujours connecter des périphériques USB directement à l'appareil, ne pas utiliser de rallonges.*
- *De l'ordinateur pour formater la mémoire USB/SD FAT (16 ou 32).*

AUX-IN

1. Appuyez sur le bouton MODE (3) sur l'appareil, ou le bouton MODE (25) sur la télécommande, et sélectionnez "LINE IN", l'écran affiche "LINE IN".
2. Connectez une unité avec une sortie audio via le câble jack 3,5 mm approprié (non fourni) à l'entrée AUX IN (16).
3. Réglez l'appareil externe de leurs commandes.

MICROPHONE SANS FIL

FONCTIONNEMENT

1. Retirez le couvercle à l'arrière du microphone, insérez 2 piles de type "AA" en faisant attention à la polarité indiquée et fermez le couvercle;
2. Allumez le microphone en déplaçant l'interrupteur central vers le haut. Si le témoin d'alimentation clignote ou ne s'allume pas, vérifiez si les piles sont chargées et ont été insérées avec la polarité correcte;
3. Réglez le volume en tournant le bouton MIC VOL (1);
4. Si le voyant d'alimentation clignote lorsque le microphone est allumé, les piles sont faibles, remplacez-les immédiatement.

Remarque:

- La distance de réception du microphone sans fil est d'environ 15 mètres sans obstacles, ne pas utiliser à de plus grandes distances.
- Si plusieurs microphones sans fil sont utilisés dans la même pièce en même temps, ils doivent être réglés sur des fréquences différentes et doivent être conservés à au moins 30 mètres.
- Ne placez pas l'appareil trop près des lecteurs DVD/CD/VCD car ils ont des fréquences susceptibles d'affecter le microphone

ENREGISTREMENT

ENREGISTREMENT MUSICAL

1. En mode Aux: connectez une mémoire USB/une carte SD et appuyez sur le bouton d'enregistrement RECORD (26) de la télécommande. L'écran affichera 00:01 pour indiquer que l'enregistrement a commencé. Si vous connectez une clé USB/carte SD pour la première fois au haut-parleur, le système crée un dossier "RECORDM" dans le support de stockage et le haut-parleur sauvegarde et lit automatiquement le fichier enregistré dans ce dossier.
2. En mode de lecture USB/carte SD: appuyez sur le bouton d'enregistrement pour accéder au mode d'enregistrement. La sortie audio actuelle s'arrête et passe à l'état silencieux. L'enregistrement commencera lorsque l'écran affichera 00:01. Le microphone peut également être utilisé pendant l'enregistrement.

Remarque:

- Lorsque la fonction "Enregistrement" est activée, certaines commandes de l'appareil sont inhibées, elles reprennent leur fonction normale lorsque l'enregistrement est arrêté.
- La fonction d'enregistrement peut ne pas prendre en charge certains périphériques USB/SD, cela est dû à l'incompatibilité de certains processeurs.

ENREGISTREMENT VOCAL

Cet appareil peut enregistrer la partie vocale sur la mémoire USB ou les cartes SD lorsque vous utilisez le microphone fourni. À l'intérieur de la mémoire USB, l'appareil crée automatiquement un dossier appelé "RECORDM" dans lequel il enregistre tous les fichiers d'enregistrement.

1. Allumez l'appareil.
2. Insérez une clé USB ou une carte SD dans les entrées correspondantes.
3. Sélectionnez la fonction USB ou SD à l'aide du bouton MODE (3) de l'appareil ou du bouton MODE (25) de la télécommande.
4. Appuyez sur le bouton RECORD (26) de la télécommande pour démarrer l'enregistrement, l'affichage de l'heure apparaîtra sur l'affichage.
5. Appuyez à nouveau sur le bouton RECORD (26) de la télécommande pour arrêter l'enregistrement. L'appareil jouera automatiquement la chanson enregistrée.

Remarque:

- Lorsque la fonction "Enregistrement" est activée, certaines commandes de l'appareil sont inhibées, y compris le réglage du volume depuis la télécommande, elles reprennent leur fonction normale lorsque l'enregistrement est arrêté.

NOTE D'INFORMATION SUR LE RETRAIT ET ÉLIMINATION DES BATTERIES

Attention: Seul le personnel de haute qualifié doit effectuer cette opération!

RETRAIT DE LA BATERIE

L'appareil ne doit pas être branché à la prise de courant lors de l'exécution de cette opération!

1. Retirez les vis qui fixent la batterie du panneau de fente;
2. Retirez le panneau métallique;
3. Localisez la batterie;
4. Retirer les vis qui fixent les supports de la batterie, retirer les supports, débrancher la batterie et retirez-le.

INFORMATIONS SUR L'ÉLIMINATION DE LA BATTERIE

Les piles usagées ne doivent pas être jetées avec les déchets ménagers ou jetées dans le feu ou l'eau. Gardez la batterie loin des sources de chaleur. Les batteries usagées doivent être recyclées ou éliminées dans les centres de collecte de déchets séparés.

INFORMATIONS AUX UTILISATEURS

conformément au décret législatif N° 49 du 14 Mars, 2014

"La mise en œuvre de la directive 2012/19/UE relative aux déchets d'équipements électriques et électroniques (DEEE)"

Ce symbole de poubelle sur roues sur le produit indique que, à la fin de sa durée de vie doit être collecté séparément des autres déchets. L'utilisateur doit donc prendre le contrôle à distance intègre les éléments essentiels qui ont obtenu à sa vie dans les centres de collecte différenciés appropriés pour les déchets électroniques et électro-technique, ou le retourner chez le concessionnaire lors de l'achat d'un nouvel appareil de type équivalent, en termes

de un à un, ou une à zéro pour un équipement ayant le côté plus long de moins de 25 cm. collecte séparée appropriée pour l'équipement mis hors service pour le recyclage, le traitement et l'élimination respectueuse de l'environnement contribue à éviter les effets négatifs sur l'environnement et la santé humaine et favorise le recyclage des matériaux qui composent le produit. le dumping illégal du produit par l'utilisateur substitutions

l'application des sanctions administratives prévues par le décret législatif n. Décret législatif n° 49 du 14 Mars 2014.

CARACTÉRISTIQUES

Alimentation:	110-240V ~ 50/60Hz
	batterie interne plomb-acide rechargeable 12V 9Ah
Consommation:	Max 96W
Séparation des canaux:	>40dB
Température de fonctionnement:	0° ~ 40°C
Humidité:	5% ~ 90%
Power Audio Maximum:	120W
Réponse en fréquence:	80Hz - 20KHz
S/N:	>70dB
Sensibilité:	500mV +/- 50mV
Bluetooth Power Class:	3
Bluetooth de puissance d'émission de crête:	1mW
Transmission de puissance max Bluetooth:	0,8mW
Transmission de bande Bluetooth:	2,4GHz
Dimensions:	360x350x950mm
Poids:	15 Kg

MICROPHONE SANS FIL

Gamme de fréquence:	174MHz - 216MHz
Bande:	VHF
Modulation:	FM
Fréquence de Transmission:	208.6MHz
Puissance d'émission:	10mW (±1)
Courant de fonctionnement:	<30mA
Puissance:	2x 1,5V (tipo "AA") non inclus

GEBRAUCHSHINWEISE

Dieses Gerät ist ein elektronisches Instrument höchster Präzision. Die Inbetriebnahme des Geräts sollte daher in den folgenden Fällen vermieden werden:

- In der Nähe von Wärmequellen wie Heizkörpern und Öfen.
- Das Hören einer hohen Lautstärke für eine lange Zeit kann Ihr Gehör schädigen.
- In sehr feuchten Räumen wie Badezimmern, Schwimmbädern usw.
- In sehr staubigen Räumen.
- An Orten, die starken Schwingungen ausgesetzt sind.
- Das Gerät sollte so aufgestellt werden, dass an den Seiten jeweils genügend Raum verbleibt, um eine freie Luftzirkulation zu ermöglichen (mindestens 5 cm).
- Die Ventilationsöffnungen dürfen nicht abgedeckt werden.
- Halten Sie das Ohr Lautsprecher während der Schritte des Brennpunkts und Volumenadjustierungen, insbesondere die Lautstärke auf ein Minimum in der Zündungsphase zu halten.
- Sollten Flüssigkeiten ins Innere des Geräts eindringen, den Stecker von der Steckdose unmittelbar abziehen und sich an die nächstgelegene autorisierte TREVI-Kundendienststelle wenden.
- Vor dem Einschalten des Geräts ist sicherzustellen, dass Netzkabel und Anschlusskabel korrekt installiert sind.
- Das Gerät darf nicht mit Wasser oder Spritzwasser ausgesetzt werden. Keine Gegenstände, die mit Flüssigkeit gefüllt ist, wie Vasen, auf das Gerät gestellt werden.
- Keine offenen Flammen, wie brennende Kerzen, platziert werden.
- In diesem Handbuch halten.

PFLEGE UND WARTUNG

Für die Reinigung wird die Verwendung eines leicht angefeuchteten, weichen Tuchs empfohlen. Der Einsatz von Lösungsmitteln oder scheuernden Substanzen sollte vermieden werden.

WICHTIG

Dieses Gerät ist für den Heimgebrauch (nicht professionellen Gebrauch). Der fachgemäße Bau dieses Geräts gewährleistet langfristig einen einwandfreien Betrieb. Sollten dennoch Betriebsstörungen auftreten, wenden Sie sich bitte an nächstgelegene autorisierte TREVI-Kundendienststelle.

Die Firma TREVI verfolgt eine Politik ständiger Forschung und Weiterentwicklung. Die Produkte können daher andere als die beschriebenen Eigenschaften aufweisen.

BESCHREIBUNG DER ANSCHLÜSSE/BEDIENELEMENTE

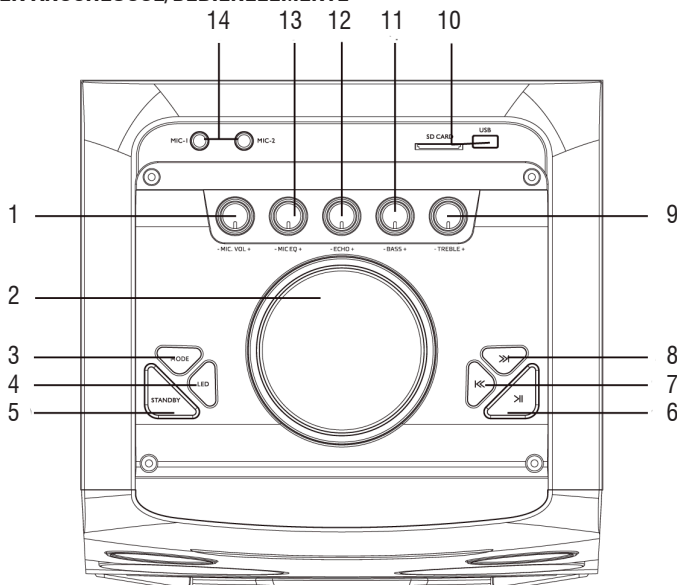

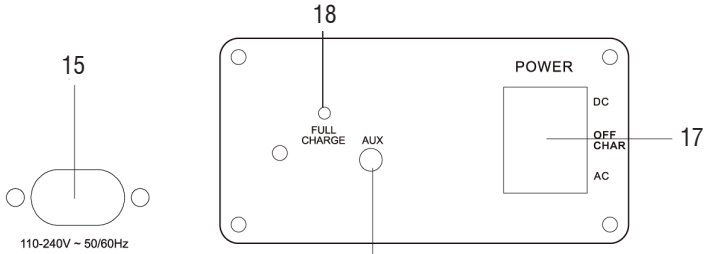

- | | |
|---|--|
| 1. MIC VOL | 10. USB/SD-Karteneingang |
| 2. Hauptlautstärkereger | 11. BASS |
| 3. MODE (Umschalten auf USB/SD/BT/AUX-IN) | 12. ECHO |
| 4. LED EIN/AUS (Disco Light) | 13. MIC EQ |
| 5. STAND-BY | 14. MIC INPUT (UM VERDRAHTETES MIC EINZUFÜGEN) |
| 6. PLAY (PLAY/PAUSE-MUSIK) | 15. LADEN EINGANGSBUCHSE |
| 7. PREV (Vorheriges Lied) | 16. AUX-EINGANG |
| 8. NEXT (Nächster Lied) | 17. NETZSCHALTER (POWER ON / OFF) |
| 9. TREBLE | 18. LED-Batteriestatus |

FERNBEDIENUNG

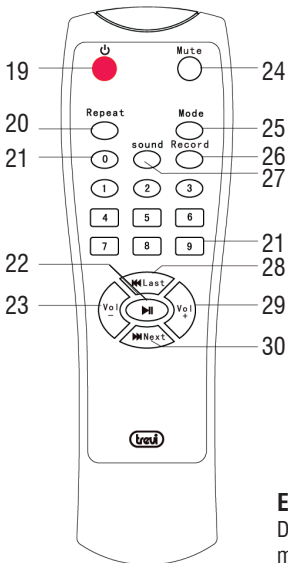

- 19. ⏻, Ein/Aus
- 20. Wiederholungstaste (einzelne Wiederholung, alle wiederholen)
- 21. 0-9 Tasten
- 22. Bouton ▶ || ,Play/pause (der Ton wird stummgeschaltet, wenn er pausiert)
- 23. Volumen -
- 24. MUTE
- 25. MODE-Taste (Wählen Sie zwischen AUX/USB/SD/BT)
- 26. RECORD-Taste (Zum Starten und erneut zum Stoppen der Aufnahme drücken)
- 27. SOUND-Modus-Taste (Vorentzerrung)
- 28. ⏮, Vorheriges Lied
- 29. Volumen +
- 30. ⏭, Nächstes Lied

Einsetzen der Batterien:

Den Deckel im hinteren Bereich der Fernbedienung entfernen, die beiden AAA-Batterien (Nicht mitgeliefert) unter Beachtung der richtigen Polarität einlegen und den Deckel wieder schließen.

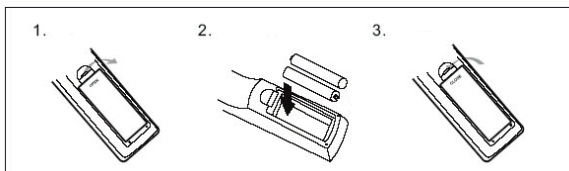

TRANSPORT

Drücken Sie die Taste auf dem Trolley-Griff, heben Sie den Griff nach oben zu dem Block (Sie hören 'einen metallischen Klick). Für den Transport auf der Trolleygriff wirkt, biegen Sie das Gerät leicht und nutzen die beiden Hinterräder .
Zum Entriegeln und den Wagen sperren, drücken Sie die Taste auf dem Griff, und dann den Griff zu senken.

LEISTUNG

Dieses Gerät arbeitet mit wiederaufladbaren Blei und 12V --- , 9Ah Stromversorgung 110-240V \sim 50/60Hz.

Wenn die Batterie "läuft aus und das Gerät schaltet sich nicht ein, stecken Sie das Netzkabel in die AC-Eingang (15) auf dem Gerät und den Stecker in eine Steckdose aufzuladen.

Wäre die Lade-LED-Anzeige:

- LED-Anzeige (18) fixiert ROT: das Gerät und 'verbunden mit dem Netzkabel und Batterie und "im Amt.
- LED-Anzeige (18) fixiert GRÜN: das fertige Aufladen der Batterie und "Ladung.

Hinweis: Schließen Sie das Gerät nicht an Steckdosen mit einer anderen Spannung als angegeben.

GRUNDFUNKTIONEN

EIN/AUS

Stellen Sie den Hauptschalter POWER ON/OFF (17) auf die Position "DC", um das Gerät mit der internen Batterie einzuschalten.

Stellen Sie den Hauptschalter POWER ON/OFF (17) in die Position "OFF", um das Gerät vollständig auszuschalten oder den Akku aufzuladen.

Stellen Sie den Hauptschalter POWER ON/OFF (17) in die Position "AC", um das Gerät einzuschalten und das Gerät über ein 230V \sim 50Hz Netzkabel zu benutzen.

STAND-BY

Es ist möglich, das Gerät durch Drücken der Taste (5) am Gerät oder der Taste \odot (19) der Fernbedienung in den Stand-by-Modus zu versetzen; **In diesem Modus wird die Batterie nicht aufgeladen.**

Wenn das Gerät über ein 230V \sim 50Hz Kabel an eine Steckdose angeschlossen ist:

- **Aus der Stand-by-Funktion schaltet sich das Gerät mit der Taste (5) am Gerät oder der Taste \odot (19) auf der Fernbedienung oder durch Drehen des Hauptschalters POWER ON/OFF (17) von der Position "AC" in die Stellung "OFF" wieder ein ", 3 Sekunden warten und dann den Schalter in die Position" AC "zurückdrehen.**

Wenn das Gerät mit Batterie betrieben wird:

- **Aus der Stand-by-Funktion wird das Gerät mit der Taste (5) am Gerät oder der Taste \odot (19) auf der Fernbedienung oder durch Drehen des Hauptschalters POWER ON/OFF (17) von "DC" auf "OFF" wieder eingeschaltet, 3 Sekunden warten und dann den Schalter in die Position" DC "zurückdrehen.**

Hinweise:

- *Bitte beachten Sie, dass sich der Akku beim Verlassen des Stand-by-Modus schneller entlädt als mit dem POWER ON/OFF-Schalter (17).*

LAUTSTÄRKE

1. Drehen Sie den VOLUME-Knopf (2), um die allgemeine Wiedergabelautstärke zu erhöhen oder zu verringern, oder verwenden Sie die Fernbedienungstasten (23) und (29). **Achtung: die beiden Einstellungen summieren sich daher, um die maximale Lautstärke zu erreichen, müssen beide Einstellungen maximal sein**, während, wenn das Murmeln von VOLUME (2) minimal ist, wird sich das der Fernbedienung nicht ändern.

2. Drehen Sie den MIC VOL-Regler (1), um die Lautstärke des Signals an den Eingängen MIC1 und MIC2 (14) einzustellen. Die Regelung wirkt auf die beiden Eingänge gleichzeitig ein

EQUALIZER

Dieses Gerät verfügt über eine vorintegrierte Audio-Ausgleichssystem. Drücken Sie die Taste SOUND (27) auf der Fernbedienung eine der sechs verfügbaren Audio-Einstellungen zu wählen, die am besten die Sound-Wiedergabe entspricht. **Die Vorentzerrung aktiv sind und nur in den Bluetooth, USB und SD-Funktionen gewählt werden.**

EINSTELLUNG TONE HÖHEN UND BÄSSE

Drehen Sie den TREBLE-Regler (9), um die Höhen einzustellen.

Drehen Sie den BASS-Regler (11) den Bass einzustellen.

ECHO EFFECT

Drehen Sie den ECHO-Regler (12) zu erhöhen oder die Echo-Effekt auf MIC1 und MIC2 Eingänge zu verringern.

Hinweis: das Echo funktioniert nur auf Mikrofoneingänge.

MIC EQ

Drehen Sie den MIC EQ-Knopf (13), um die Töne am MIC1, MIC2 und dem drahtlosen Mikrofon einzustellen.

Nota: Der EQ-Effekt wirkt nur auf Mikrofone.

DISCO-LICHTEFFEKTE

Um Disk-Lichteffekte auf die Lautsprecher, drücken Sie die LED-Taste (4) zu ermöglichen.





Um die Fest-Light-Effekt zu deaktivieren, drücken Sie die LED-Taste wieder (4).

SPRACH





Um die Sprachführung (nur in englischer Sprache), halten Sie für ein paar Sekunden die PLAY-Taste (6) auf dem Gerät "aktivieren, erscheint auf dem Display" ON "für eine Sekunde.

So schalten Sie die Sprachführung, drücken und halten Sie für einige Sekunden die PLAY-Taste (6) auf dem Gerät, erscheint auf dem Display" OFF "für eine Sekunde.

BLUETOOTH-BETRIEB

1. Schalten Sie das Gerät ein und drücken Sie mehrmals die MODE-Taste (3) am Gerät oder drücken Sie die MODE- Taste (25) auf der Fernbedienung und wählen Sie die Bluetooth - Funktion, das Wort "BLUE" erscheint auf dem Display.
2. Wählen Sie im Bluetooth-Modus wird das Symbol  auf dem Display blinkt, geht das System automatisch den Suchmodus.
3. Aktivieren Sie die Bluetooth-Funktion auf dem externen Gerät gekoppelt werden.
4. Initiieren Sie eine Suche nach Geräten. Nach wählen Sie die "XF 1750KB".
5. Das Passwort "0000" eingeben, falls erforderlich.
6. Drücken Sie die PLAY-Taste(6) auf dem Gerät oder der key  (22) auf der Fernbedienung, um anfangen zu spielen und die Tasten NEXT (8) und PREV (7) oder die Tasten  NEXT (30) und  LAST (28) für die Auswahl der Lieder.

SPIELEN SIE AUF INPUT USB/SD

1. Schalten Sie das Gerät ein.
2. Stecken Sie einen USB-Speicher oder eine SD-Karte in die entsprechenden Eingänge (10). Die Wiedergabe startet automatisch.
3. Um die Wiedergabe anzuhalten, drücken Sie die PLAY-Taste (6) auf dem Gerät oder der Taste  (22) auf der Fernbedienung, wird im Display das Symbol "Paus" zeigen.
4. Um die Wiedergabe fortzusetzen, drücken Sie die PLAY-Taste (6) auf dem Gerät oder der Taste  (22) auf der Fernbedienung.
5. Drücken Sie die NEXT (8) oder die Taste  NEXT (30) auf der Fernbedienung während der Wiedergabe zum nächsten Titel zu wechseln. Drücken Sie die Taste PREV (7) oder  LAST (28) auf der Fernbedienung, um zu den vorherigen Tracks zu gehen.
6. Mit dem numerischen Tastenfeld (21) auf der Fernbedienung können Sie direkt die Nummer des Songs, die Sie spielen möchten.
7. Drücken Sie einmal die Taste REPEAT (20) auf der Fernbedienung, das Display erscheint "ONE", um die gleiche Strecke kontinuierlich zu spielen; drücken Sie ein zweites Mal, das Display erscheint "ALL" fortwährend spielen alle Titel auf dem USB/SD.

Hinweis:

- Der Spieler kann keine Unterstützung für einige USB-Geräte, ist dies aufgrund der Unvereinbarkeit von einigen Prozessoren.
- Zur Vermeidung funktechnischer Störungen, immer eine Verbindung USB-Geräte direkt an das Gerät, verwenden Sie keine Verlängerungskabel.
- Vom Computer auf den USB-Speicher/SD FAT (16 oder 32) zu formatieren.

AUX-IN

1. Drücken Sie die MODE-Taste (3) auf dem Gerät oder der MODE (25) auf der Fernbedienung, und wählen Sie die "LINE IN" Funktion.
2. Schließen Sie ein beliebiges Gerät mit Audio-Ausgang über einen speziellen 3,5-mm-Klinke-Kabel (nicht im Lieferumfang enthalten) an den AUX IN (16).
3. Verwenden Sie das externe Gerät aus ihren Befehlen.

DRAHTLOSES MIKROFON

OPERATION

1. Entfernen Sie die Abdeckung auf der Rückseite des Mikrofons, legen Sie 2 Batterien der Größe "AA" ein, achten Sie auf die angegebene Polarität und schließen Sie die Abdeckung.
2. Schalten Sie das Mikrofon ein, indem Sie den mittleren Schalter nach oben bewegen. Wenn die Betriebsanzeige blinkt oder nicht aufleuchtet, überprüfen Sie, ob die Batterien geladen und mit der richtigen Polarität eingelegt wurden.
3. Stellen Sie die Lautstärke ein, indem Sie den MIC VOL-Regler (1) drehen.
4. Wenn die Stromanzeige blinkt, wenn das Mikrofon eingeschaltet ist, sind die Batterien schwach, ersetzen Sie sie sofort.

Hinweis:

- Die Empfangsreichweite des Funkmikrofons beträgt ca. 15 Meter ohne Hindernisse, nicht in größeren Entfernungen verwenden.
- Wenn mehrere drahtlose Mikrofone gleichzeitig im selben Raum verwendet werden, müssen diese auf verschiedene Frequenzen eingestellt sein und mindestens 30 Meter entfernt sein.
- Stellen Sie das Gerät nicht zu nah an DVD/CD/VCD-Playern, da sie Frequenzen haben, die das Mikrofon beeinträchtigen können.

AUFNAHME

MUSIKAUFNAHME

1. Im Aux-Modus: Schließen Sie einen USB-Speicher/eine SD-Karte an und drücken Sie die RECORD-Aufnahmetaste (26) auf der Fernbedienung. Das Display zeigt 00:01 an, um anzuzeigen, dass die Aufnahme gestartet wurde. Wenn Sie einen USB-Speicher/eine SD-Karte zum ersten Mal an den Lautsprecher anschließen, erstellt das System einen "RECORDM" -Ordner auf dem Speichermedium, und der Lautsprecher speichert und spielt die aufgenommene Datei automatisch in diesem Ordner.
2. Im USB-Wiedergabemodus/SD-Karte: Drücken Sie die Aufnahmetaste, um den Aufnahmemodus aufzurufen. Die aktuelle Audioausgabe wird angehalten und in den Ruhezustand geschaltet. Die Aufnahme beginnt, wenn auf dem Bildschirm 00:01 angezeigt wird. Das Mikrofon kann auch während der Aufnahme verwendet werden.

Hinweis:

- Wenn die "Aufnahme" -Funktion aktiviert ist, sind einige Gerätesteuierungen gesperrt. Sie nehmen ihre normale Funktion wieder auf, wenn die Aufnahme gestoppt wird.
- Die Aufnahmefunktion unterstützt möglicherweise einige USB/SD-Geräte nicht, dies liegt an der Inkompatibilität einiger Prozessoren.

TONAUFNAHME

Dieses Gerät kann den Gesangsteil auf dem USB-Speicher oder SD-Karten aufnehmen, wenn das mitgelieferte Mikrofon verwendet wird. Im USB-Speicher erstellt das Gerät automatisch einen Ordner namens "RECORDM", in dem alle Aufnahme Dateien gespeichert werden.

1. Schalten Sie das Gerät ein.
2. Stecken Sie einen USB-Speicher oder eine SD-Karte in die entsprechenden Eingänge.
3. Wählen Sie die USB- oder SD-Funktion mit der MODE-Taste (3) am Gerät oder der MODE-Taste (25) auf der Fernbedienung.
4. Drücken Sie die RECORD-Taste (26) auf der Fernbedienung, um die Aufnahme zu starten. Die Zeitanzeige erscheint auf dem Display.
5. Drücken Sie die RECORD-Taste (26) auf der Fernbedienung erneut, um die Aufnahme zu stoppen. Das Gerät spielt automatisch den aufgenommenen Song ab.

Hinweis:

- Wenn die "Aufnahme" -Funktion aktiviert ist, werden einige Gerätesteuierungen gesperrt, einschließlich der Lautstärkeregelung von der Fernbedienung. Sie nehmen ihre normale Funktion wieder auf, wenn die Aufnahme gestoppt wird.

INFORMATIONEN HINWEIS AUF DIE ENTFERNUNG UND ENTSORGUNG VON BATTERIEN

Achtung: Nur qualitativ qualifiziertes Personal darf diese Operation durchzuführen!

BATTERIE AUSBAUEN

Das Gerät darf nicht an die Netzsteckdose angeschlossen werden um diesen Vorgang auszuführen!

1. Entfernen Sie die Schrauben, die das Slotblech Batterie zu sichern;
2. Entfernen Sie die Metallplatte;
3. Suchen Sie die Batterie;
4. Entfernen Sie die Schrauben, die die Batterie-Backups sichern, Backups entfernen, trennen Sie die Batterie und entfernen.

INFORMATIONEN ÜBER DIE ENTSORGUNG VON AKKU

Verbrauchte Batterien gehören nicht in den Hausmüll entsorgt werden oder in Feuer oder Wasser geworfen. Halten Sie die Batterie von Wärmequellen. Gebrauchte Batterien müssen recycelt oder in separaten Sammelstellen entsorgt werden.



Informationen für die Nutzer

gemäß Gesetzesdekret Nr 49 von 14. März 2014

"Die Umsetzung der Richtlinie 2012/19/EU über die Entsorgung von Elektro- und Elektronik-Altgeräte (WEEE)"

Dieses Mülleimers Symbol auf dem Produkt zeigt an, dass muss am Ende seines Lebens von anderen Abfällen getrennt gesammelt werden. Der Benutzer muss daher nehmen die Fernbedienung die wesentlichen Komponenten integriert, die für elektronische und elektrotechnische Abfälle in die entsprechenden differenzierten Sammelstellen zu seinem Leben bekam, oder es an den Händler zurückgeben, wenn ein neues Gerät gleichwertiger Art Kauf in Bezug auf

von 12.59 oder eine für Geräte mit längeren Seite von weniger als 25 cm auf Null. Die angemessene, getrennte Sammlung für die stillgelegte Anlagen für Recycling, Aufbereitung und umweltgerechte Entsorgung trägt dazu bei, die Umwelt und die menschliche Gesundheit negative Auswirkungen zu vermeiden und begünstigt das Recycling der Materialien das Produkt zusammengesetzt.

Illegal Dumping des Produkts durch den Benutzer Entails

die Anwendung von Verwaltungsanktionen erklärte in Gesetzesverordnung Nr. Dekr 49 von 14. März 2014.

TECHNISCHE DATEN

Stromversorgung:	110-240V ~ 50/60Hz interne wiederaufladbare Blei-Säure-Batterie 12V ---, 9Ah
Verbrauch:	Max 96W
Kanaltrennung:	>40dB
Betriebstemperatur:	0° ~ 40°C
Luftfeuchtigkeit:	5% ~ 90%
Maximale Audio-Leistungs:	120W
Frequenzgang:	80Hz - 20KHz
S/N-Verhältni:	>70dB
Empfindsamkeit:	500mV +/- 50mV
Bluetooth Power Class:	3
Spitzensendeleistung Bluetooth:	1mW
Sendeleistung max Bluetooth:	0,8mW
Band Übertragung Bluetooth:	2,4GHz
Größe:	360x350x950mm
Gewicht:	15 Kg
FUNKMIKROFON	
Frequenzbereich:	174MHz - 216MHz
Band:	VHF
Modulation:	FM
Frequenzübertragung:	208.6MHz
Sendeleistung:	10mW (± 1)
Betriebsstrom:	<30mA
Leistung:	2x 1,5V (tipo "AA") nicht enthalten

NOTAS PARA EL USO

Este aparato es un instrumento electrónico de alta precisión; por lo tanto debe evitar utilizarlo en los siguientes casos:

- Cerca de fuertes fuentes de calor como caloríferos y estufas.
- En lugares muy húmedos como cuartos de baño, piscinas, etc...
- En lugares muy polvorientos.
- En lugares sujetos a fuertes vibraciones.
- Posicione el aparato de manera que el espacio circundante sea amplio para la libre circulación del aire (por lo menos 5 cm).
- No obstruya las ranuras de ventilación.
- Escuchar un volumen alto durante mucho tiempo podría dañar su audición.
- Mantenga el altavoz durante los pasos de centrarse ajustes de punto y de volumen, y en particular para mantener el volumen a un mínimo en la fase de encendido.
- Si penetran líquidos dentro del aparato, desconecte inmediatamente el enchufe de la toma de corriente y lleve el aparato al centro de asistencia autorizado TREVI más cercano.
- Siempre compruebe que los cables de alimentación y de conexión estén instalados correctamente antes de encender el aparato.
- El aparato no debe exponerse a goteos o salpicaduras de agua. Los objetos que contengan líquidos, como floreros, debe ser colocado en la unidad.
- No hay fuente de llamas, como una vela encendida, se deben colocar en.
- Mantenga este manual.

CUIDADO Y MANTENIMIENTO

Para efectuar la limpieza se aconseja utilizar un paño suave, ligeramente humedecido. Evite solventes o sustancias abrasivas.

IMPORTANTE

Este dispositivo está diseñado para uso doméstico (uso no profesional). La buena construcción del aparato garantiza su perfecto funcionamiento durante mucho tiempo. Si se presentase algún inconveniente, será oportuno consultar al Centro de Asistencia autorizado TREVI más cercano.

TREVI cultiva una política de investigación y desarrollo continuos. Por consiguiente, los productos pueden presentar características distintas a las descritas.

DESCRIPCIÓN DE LOS CONECTORES/MANDOS

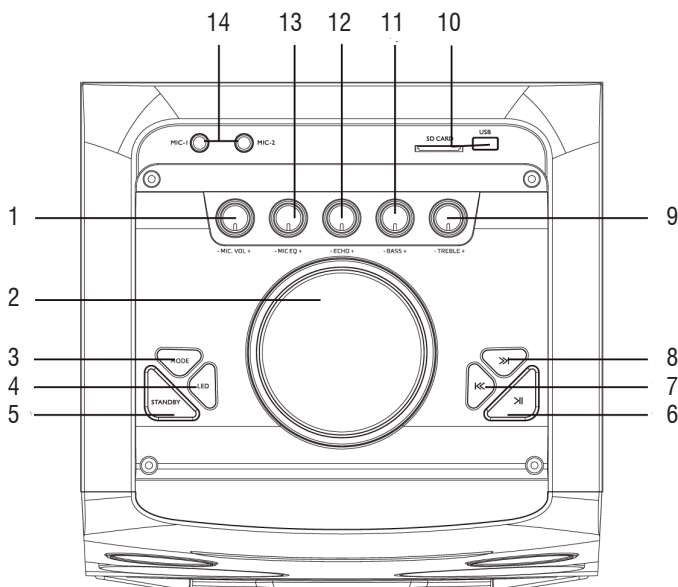

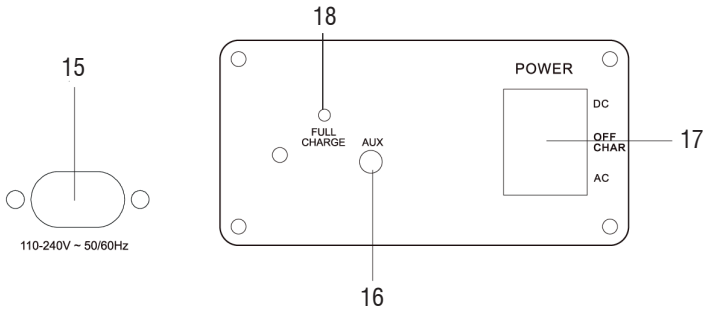

1. MICVOL, control de volumen Mic1/2 + micrófono inalámbrico
2. Ajuste del volumen principal
3. Botón MODE (USB/SD/BT/AUX-IN)
4. Botón LED, LED frontal encendido/apagado (Disco Light)
5. Botón Stand-by, de espera
6. Botón PLAY/PAUSA, mantenga presionado durante unos segundos para desactivar el elemento guía
7. Botón PREV (Anterior)
8. Botón NEXT (Siguiente)
9. TREBLE, ajuste de tono alto
10. Entrada USB y tarjeta SD
11. BASS, ajuste de tono bajo
12. Reglamento ECHO
13. MIC EQ, ajuste del tono del micrófono
14. MIC 2, MIC 1 entradas
15. Toma de corriente de la red eléctrica
16. Entrada AUX IN
17. Interruptor de POWER ON/OFF, encendido/apagado
18. Indicador LED Batería cargada

MANDO A DISTANCIA

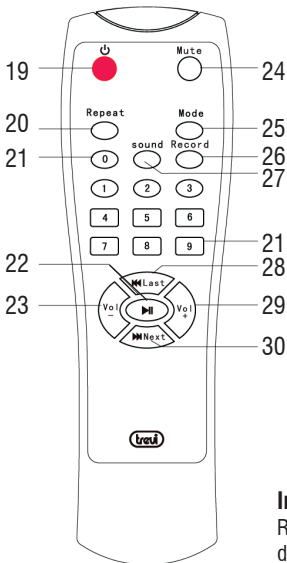

19. Clave , encendido/apagado
20. Botón REPEAT (repetir una sola pista, repetir todas las pistas)
21. Teclas numéricas 0-9
22. Botón (Reproducir/Pausa)
23. Volumen -
24. Botón MUTE
25. Botón MODE (selección de función)
26. Botón RECORD (grabación)
27. Botón SOUND (pre ecualización)
28. Botón , LAST (selección de pista anterior)
29. Volumen +
30. Botón , NEXT (siguiente selección de pista)

Instalación de las pilas:

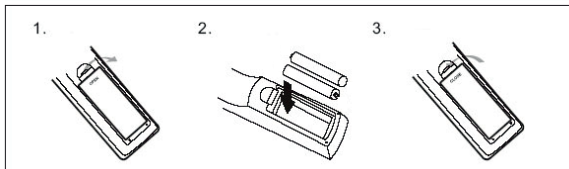

Retire la tapa de la parte posterior del control remoto, inserte 2x "AAA" (No incluido), asegurándose de que la polaridad y cerrar la tapa.



TRANSPORTE

Pulsa el botón presente en el mango de la carretilla, levante la palanca hacia arriba para bloquear (escuchará un chasquido metálico). Para el transporte, doble ligeramente la caja y usar las dos ruedas traseras. Para desbloquear y bloquear el trolley, presione el pulsador y baje completamente el mango.

ALIMENTACION

Esta unidad funciona con batería de plomo recargable 12V , 9Ah y red eléctrica 110-240V , 50/60Hz. Cuando la batería está baja o el dispositivo no se enciende insertar el cable de alimentación en el enchufe en el dispositivo (15) y el enchufe en una toma de corriente para recargar.

Estado de led de carga:

- Indicador LED (18) fijo ROJO: el dispositivo y 'conectado al cable de alimentación y la batería y' en el cargo.
- Indicador LED (18) fijo VERDE: la recarga terminado, la batería y 'carga.

Nota: No conecte el dispositivo a los apretones con voltaje distinto del indicado.

FUNCIONES BÁSICAS

ENCENDIDO/APAGADO

Gire el interruptor principal de POWER ON/OFF (17) a la posición "DC" para encender y usar el aparato con su batería interna. Coloque el interruptor principal de POWER ON/OFF (17) en la posición "OFF" para apagar completamente el aparato o para recargar la batería.

Coloque el interruptor principal de POWER ON/OFF (17) en la posición "AC" para encender y usar el aparato a través de un cable de red de 230V  50Hz.

STAND-BY

Es posible poner el aparato en modo de espera utilizando la tecla (5) en la unidad o el botón  (19) del control remoto; **en este modo, la batería no se recargará.**

Si el aparato está conectado a una toma de corriente con un cable de 230V  50Hz:

- **Desde la función de espera, el aparato se enciende nuevamente usando el botón (5) en la unidad o el botón  (19) en el control remoto o girando el interruptor principal POWER ON/OFF (17) desde la posición "AC" a la posición "OFF", esperando 3 segundos y luego llevando el interruptor a la posición "AC".**

Si el electrodoméstico está funcionando con batería:

- **Desde la función de espera, el aparato se enciende nuevamente usando el botón (5) en la unidad o el botón  (19) en el control remoto o girando el interruptor principal POWER ON/OFF (17) de la posición "DC" a la posición "OFF", esperando 3 segundos y luego girando el interruptor nuevamente a la posición "DC".**

Precaución:

- *Tenga en cuenta que al dejar el dispositivo en modo de espera, la batería se descargará más rápido que utilizando el interruptor de POWER ON/OFF (17).*

AJUSTE DEL VOLUMEN

1. Gire el mando VOLUME (2) para aumentar o disminuir el volumen de reproducción general o use las teclas del control remoto (23) y (29). **Atención: las dos configuraciones se suman, por lo tanto, para tener el volumen máximo es necesario que ambas configuraciones estén al máximo**, mientras que si el murmullo del VOLUMEN (2) está en el mínimo, el aumento del control remoto no cambiará.
2. Gire la perilla MIC VOL (1) para ajustar el volumen de la señal en las entradas MIC1 y MIC2 (14). La regulación actúa sobre las dos entradas al mismo tiempo

ECUALIZADOR

Esta unidad cuenta con un sistema de ecualización de audio pre-integrada. Pulse el botón SOUND (27) en el mando a distancia para seleccionar uno de los 5 ajustes de audio disponibles que mejor se adapte a la reproducción del sonido. **El pre-ecualización están activos y se puede seleccionar sólo en las funciones Bluetooth, USB y SD.**

AJUSTE DE TONO AGUDOS Y BASS

Gire el mando TREBLE (9) para ajustar los agudos.

Gire el mando BASS (11) para ajustar los graves.

EFFECTO ECHO

Gire la perilla de ECHO (12) para aumentar o disminuir el efecto de eco en la entrada MIC1 y MIC2 y el micrófono inalámbrico.

Nota: *el eco sólo funciona en las entradas de micrófono.*

MIC EQ

Gire el mando MIC EQ (13) para ajustar los tonos en MIC1, MIC2 y micrófono inalámbrico.

Nota: *el efecto EQ solo actúa en micrófonos.*

EFFECTO DISCO-LIGHT

Para activar los efectos de disco de la luz de los altavoces, pulse el botón LED (4).





Para desactivar el efecto Hard-Light, pulse el botón de nuevo LED (4).

GUÍA DE VOZ





Para activar la guía de voz (sólo en Inglés), mantener durante unos segundos el botón PLAY (6) de la unidad, la pantalla mostrará "ON" durante un segundo.

Para desactivar la guía de voz, pulse y mantenga pulsado durante unos segundos el botón PLAY (6) de la unidad, la pantalla mostrará "OFF" durante un segundo.

OPERACIÓN DE BLUETOOTH

1. Encienda el aparato y presione el botón MODE (3) en la unidad varias veces o presione el botón MODE (25) en el control remoto y seleccione la función bluetooth, la palabra "BLUE" aparecerá en la pantalla.
2. En el modo Bluetooth, el símbolo  en la pantalla comenzará a parpadear, el sistema entra automáticamente en la búsqueda.
3. Active la función Bluetooth en el dispositivo externo a acoplar.
4. Inicie una búsqueda de dispositivos. Después de seleccionar el "XF 1750KB".
5. Introduzca la contraseña "0000" si es necesario.
6. Pulse el botón PLAY (6) en la unidad o el tasto  (22) del mando a distancia para iniciar la reproducción y el uso de la NEXT (8) y PREV (7), o las teclas  NEXT (30) y  LAST (28) en el mando a distancia para seleccionar pistas.

REPRODUCCIÓN DE ENTRADA USB/SD

1. Encienda la unidad.
2. Inserte una memoria USB o una tarjeta SD en la USB/SD (10). La reproducción se inicia automáticamente.
3. Para pausar la reproducción, pulse el botón PLAY (6) en la unidad o la tecla  (22) del mando a distancia, la pantalla mostrará el icono "PAUS".
4. Para reanudar la reproducción, pulse el botón PLAY (6) en la unidad o la tecla  (22) del mando a distancia.
5. Pulse NEXT (8) o la tecla  NEXT (30) en el control remoto mientras se escucha para cambiar a la siguiente pista. Pulse el PREV (7) o  LAST (28) en el control remoto para ir a las pistas anteriores.
6. Mediante el teclado numérico (21) del mando a distancia puede introducir directamente el número de la canción que desea reproducir.
7. Pulse una vez el botón REPET (20) del mando a distancia, la pantalla mostrará "ONE", para jugar continuamente la misma pista; presione una segunda vez, la pantalla mostrará "ALL" para reproducir continuamente todas las canciones en el USB/SD.

Nota:

- *El jugador no puede apoyar algunos dispositivos USB, esto se debe a la incompatibilidad de algunos procesadores.*
- *Para evitar interferencias perjudiciales, siempre conecte los dispositivos USB directamente a la unidad, no utilice cables de extensión.*
- *Desde el ordenador para formatear la memoria USB/SD FAT(16 ó 32).*

AUX-IN

1. Presione el botón MODE (3) de la unidad, o el MODE (25) en el mando a distancia y seleccione la función "LINE IN".
2. Conecte cualquier unidad equipada con salida de audio a través de un conector de 3,5mm cable especial (no incluido) a la toma AUX IN (16).
3. Ajuste el dispositivo externo de sus comandos.

MICRÓFONO INALÁMBRICO

FUNCIONAMIENTO

1. Retire la tapa en la parte posterior del micrófono, inserte 2 pilas tamaño "AA" prestando atención a la polaridad indicada y cierre la tapa;
2. Encienda el micrófono moviendo el interruptor central hacia arriba. Si el indicador de encendido parpadea o no se enciende, compruebe si las baterías están cargadas y se han insertado con la polaridad correcta;
3. Ajuste el volumen girando el mando MIC VOL (1);
4. Si el indicador de encendido parpadea cuando el micrófono está encendido, las pilas están bajas, reemplácelas inmediatamente.

Notas:

- La distancia de recepción del micrófono inalámbrico es de unos 15 metros sin obstáculos, no lo use a mayores distancias.
- Si se utilizan varios micrófonos inalámbricos en la misma habitación al mismo tiempo, se deben configurar a diferentes frecuencias y se deben mantener a una distancia mínima de 30 metros.
- No coloque el dispositivo demasiado cerca de reproductores de DVD/CD/VCD ya que tienen frecuencias que pueden afectar el micrófono

GRABACIÓN

GRABACIÓN MUSICAL

1. En modo Aux: conecte una memoria USB/tarjeta SD y presione el botón de grabación RECORD (26) en el control remoto. La pantalla mostrará 00:01 para indicar que la grabación se inició. Si conecta una memoria USB/tarjeta SD por primera vez al parlante, el sistema creará una carpeta "RECORDM" dentro del medio de almacenamiento y el parlante guardará y reproducirá automáticamente el archivo grabado en esta carpeta.
2. En el modo de reproducción USB/tarjeta SD: presione el botón de grabación para ingresar al modo de grabación. La salida de audio actual se detendrá y cambiará a estado silencioso. La grabación comenzará cuando la pantalla muestre 00:01. El micrófono también se puede usar durante la grabación.

Nota:

- Cuando la función de "Grabación" está activada, algunos controles del dispositivo están inhibidos, estos retomarán su función normal cuando la grabación se detenga.
- La función de grabación puede no ser compatible con algunos dispositivos USB/SD, esto se debe a la incompatibilidad de algunos procesadores.

GRABADORA DE VOZ

Esta unidad puede grabar la parte de la voz en la memoria USB o tarjetas SD cuando usa el micrófono suministrado. Dentro de la memoria USB, el dispositivo creará automáticamente una carpeta llamada "RECORDM" donde almacenará todos los archivos de grabación.

1. Encienda el aparato.
2. Inserte una memoria USB o una tarjeta SD en las entradas correspondientes.
3. Seleccione la función USB o SD usando el botón MODE (3) en la unidad, o el botón MODE (25) en el control remoto.
4. Presione el botón RECORD (26) en el control remoto para comenzar a grabar, la visualización del tiempo aparecerá en la pantalla.
5. Presione el botón RECORD (26) en el control remoto nuevamente para detener la grabación. La unidad reproducirá automáticamente la canción grabada.

Nota:

- Cuando la función "Grabación" está activada, algunos de los controles del artefacto están inhibidos, incluido el ajuste del volumen del control remoto, cuando se detiene la grabación, retomarán su función normal.

NOTA INFORMATIVA SOBRE LA ELIMINACIÓN Y TRATAMIENTO DE LAS PILAS

Advertencia: Sólo el personal de alta cualificación deberían poder realizar esta operación!

REMOCIÓN DE LA BATERÍA

El aparato no debe estar enchufado a la toma de red para realizar esta operación!

1. Retire los tornillos que fijan el panel de la ranura de la batería;
2. Retire el panel de metal;
3. Retire los tornillos que sujetan las baterías de respaldo, la eliminación de las copias de seguridad, desconecte la batería y retírela.

INFORMACIÓN SOBRE LA ELIMINACIÓN DE LA BATERÍA

Las pilas usadas no se deben tirar con la basura doméstica o arrojados al fuego o al agua. Mantenga la batería lejos de fuentes de calor. Las baterías usadas deben reciclarse o desecharse en centros de recogida de residuos separados.



Información a los usuarios

el marco del Decreto Legislativo N° 49 del 14 de marzo 2014

"Aplicación de la Directiva 2012/19/UE sobre residuos de aparatos eléctricos y electrónicos (RAEE)"

Este símbolo de contenedor de ruedas en el producto indica que al final de su vida útil debe ser recogido separadamente de los demás residuos. El usuario debe, por lo tanto, tomar el control remoto integra los componentes esenciales que llegaron a su vida útil a los centros adecuados de recogida de residuos electrónicos y electrotécnicos, o devolverlo al distribuidor al comprar un nuevo aparato de tipo equivalente, en términos de uno a uno, o uno a cero para el equipo que tiene lado más largo de menos de 25 cm. la recogida selectiva apropiado para el equipo fuera de servicio para su reciclaje, tratamiento y eliminación ambientalmente compatible ayuda a prevenir el impacto negativo sobre el medio ambiente y la salud, favoreciendo el reciclaje de los materiales que componen el producto. El vertido ilegal del producto por los usuarios conlleva

la aplicación de las sanciones administrativas establecidas en el Decreto Legislativo n. Decreto Legislativo N° 49 de 14 de marzo de 2014.

ESPECIFICACIONES

Fuente de alimentación:	110-240V ~ 50/60Hz batería de plomo recargable interna 12V 9Ah
Consumo:	Max 96W
Separación de canales:	>40dB
Temperatura de funcionamiento:	0° ~ 40°C
Humedad:	5% ~ 90%
Potencia máxima de audio:	120W
Respuesta de frecuencia:	80Hz - 20KHz
S/N:	>70dB
Sensibilidad:	500mV +/- 50mV
Clase de potencia de Bluetooth:	3
Conexión Bluetooth de transmisión máxima:	1mW
Bluetooth potencia máxima de transmisión:	0,8mW
Bluetooth transmisión de banda:	2,4GHz
Dimensiones:	360x350x950mm
Peso:	15 Kg

MICRÓFONO INALÁMBRICO

Rango de frecuencia:	174MHz - 216MHz
Banda:	VHF
Modulación:	FM
Transmisión de frecuencia:	208.6MHz
Potencia de transmisión:	10mW (±1)
Corriente de funcionamiento:	<30mA
Potencia:	2x 1,5V (tipo "AA") no incluidos

Dichiarazione di conformità UE semplificata

Il fabbricante TREVI S.p.a. dichiara che il tipo di apparecchiatura radio XF 1750KB
è conforme alla direttiva 2014/53/EU.

Il testo completo della dichiarazione di conformità UE è disponibile al seguente indirizzo internet: www.trevi.it

Simplified EU Declaration Of Conformity

Hereby TREVI S.p.a declares that the radio equipment type
"Power portable speaker with trolley" model XF 1750KB
is in compliance with Directive 2014/53/EU.

The full text of the EU declaration of conformity is available at the following internet address www.trevi.it



- EN** If you will not find your language on the instruction manual,
please go on our website www.trevi.it to find it
- FR** Si vous ne trouvez pas votre langue sur le mode d'emploi,
veuillez vous visiter sur notre site Web www.trevi.it de le trouver
- DE** Wenn Sie Ihre Sprache auf die Bedienungsanleitung nicht finden,
gehen Sie bitte auf unsere Webseite www.trevi.it zu finden
- ES** Si no encuentras tu idioma en el manual de instrucciones,
por favor vaya a nuestra página web www.trevi.it se encuentra
- PT** Se você não vai encontrar sua língua sobre o manual de instruções,
por favor, vá em nosso site www.trevi.it para encontrá-lo



Trevi S.p.A.
Strada Consolare Rimini-San Marino, 62
47924 Rimini (Rn) Italia
Tel. 0541/756420 Fax 0541/756430

www.trevi.it

e-mail: info@trevi.it



Made in CHINA