

EW7F3846OF



---

PT Máquina de lavar

Manual de instruções

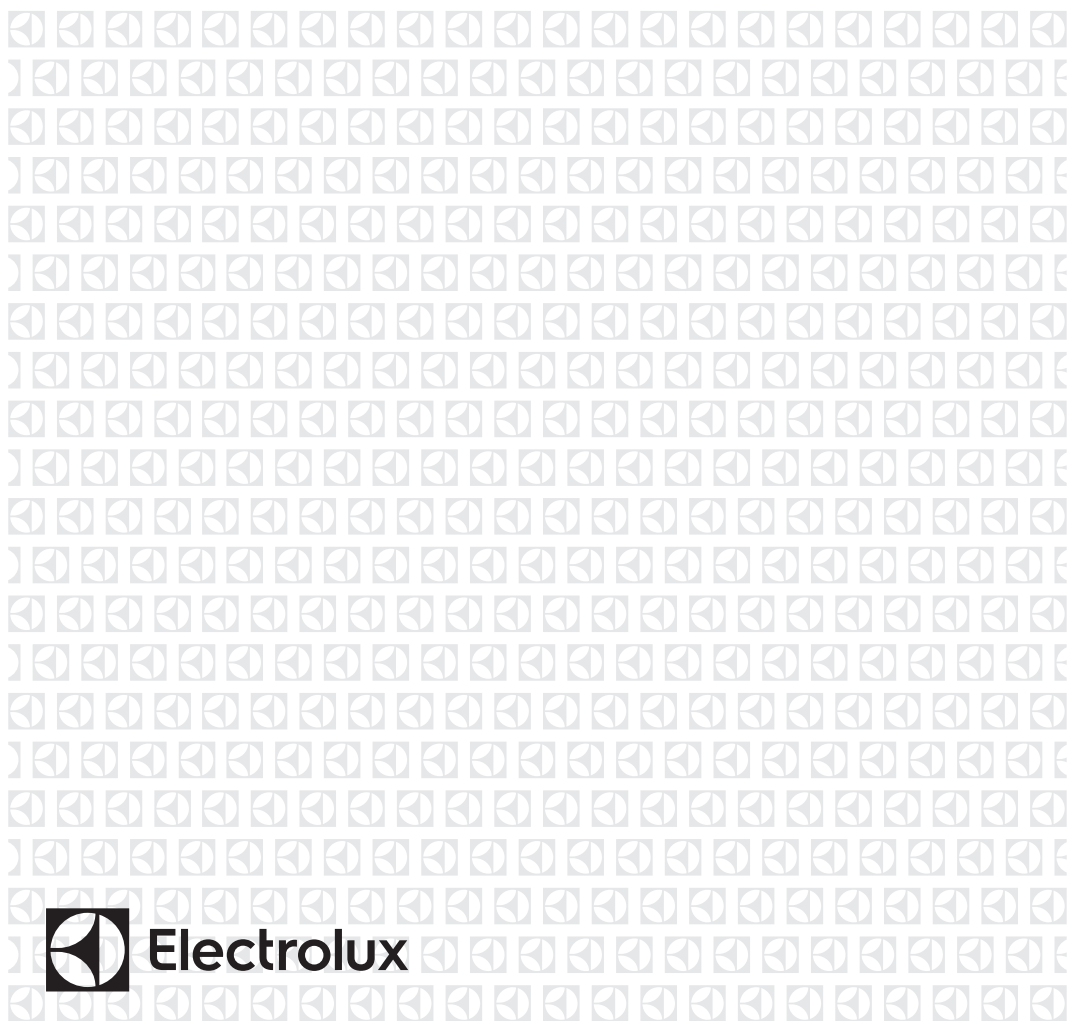

# ÍNDICE

1. INFORMAÇÕES DE SEGURANÇA.....	3
2. INSTRUÇÕES DE SEGURANÇA.....	5
3. INSTALAÇÃO.....	6
4. DESCRIÇÃO DO PRODUTO.....	16
5. PAINEL DE COMANDOS.....	16
6. SELECTOR E BOTÕES.....	18
7. PROGRAMAS.....	22
8. PROGRAMAÇÕES.....	29
9. ANTES DA PRIMEIRA UTILIZAÇÃO.....	29
10. UTILIZAÇÃO DIÁRIA.....	29
11. SUGESTÕES E DICAS.....	34
12. MANUTENÇÃO E LIMPEZA.....	35
13. RESOLUÇÃO DE PROBLEMAS.....	41
14. VALORES DE CONSUMO.....	45
15. DADOS TÉCNICOS.....	46
16. FOLHA DE INFORMAÇÃO DE PRODUTO DE ACORDO COM O REGULAMENTO 1369/2017 DA UE.....	47

## ESTAMOS A PENSAR EM SI

Obrigado por ter adquirido um aparelho Electrolux. Escolheu um produto que traz com ele décadas de experiência profissional e inovação. Engenhoso e elegante, foi concebido a pensar em si. Assim, quando o utilizar, terá a tranquilidade de saber que obterá sempre óptimos resultados.

Bem-vindo(a) à Electrolux.

**Visite o nosso website para:**



Resolver problemas e obter conselhos de utilização, catálogos e informações sobre assistência:

**[www.electrolux.com/webselfservice](http://www.electrolux.com/webselfservice)**



Registrar o seu produto para beneficiar de um serviço melhor:

**[www.registerelectrolux.com](http://www.registerelectrolux.com)**



Adquirir acessórios, consumíveis e peças de substituição originais para o seu aparelho:

**[www.electrolux.com/shop](http://www.electrolux.com/shop)**

## APOIO AO CLIENTE E ASSISTÊNCIA

Utilize sempre peças de substituição originais.

Quando contactar o nosso Centro de Assistência Técnica Autorizado, certifique-se de que tem os seguintes dados disponíveis: Modelo, PNC, Número de Série. A informação encontra-se na placa de características.

 Aviso / Cuidado - Informações de segurança

 Informações gerais e sugestões

 Informações ambientais

Sujeito a alterações sem aviso prévio.

# 1. ⚠️ INFORMAÇÕES DE SEGURANÇA

Leia atentamente as instruções fornecidas antes de instalar e utilizar o aparelho. O fabricante não é responsável por quaisquer ferimentos ou danos resultantes de instalação ou utilização incorrectas. Guarde sempre as instruções em local seguro e acessível para consultar no futuro.

## 1.1 Segurança para crianças e pessoas vulneráveis

- Este aparelho pode ser utilizado por crianças de 8 ou mais anos de idade e por pessoas com capacidades físicas, sensoriais ou mentais reduzidas ou com pouca experiência e conhecimento se tiverem recebido supervisão ou instruções relativas à utilização do aparelho de forma segura e compreenderem os perigos envolvidos.
- As crianças com idade entre 3 e 8 anos e as pessoas portadoras de deficiência muito extensa e complexa devem ser mantidas afastadas ou constantemente vigiadas.
- As crianças com menos de 3 anos de idade devem ser mantidas afastadas ou constantemente vigiadas.
- Não permita que as crianças brinquem com o aparelho.
- Mantenha todos os materiais de embalagem fora do alcance das crianças e elimine-os de forma apropriada.
- Mantenha os detergentes fora do alcance das crianças.
- Mantenha as crianças e os animais domésticos afastados do aparelho quando a porta está aberta.
- Se o aparelho tiver um dispositivo de segurança para crianças, deve ser ativado.
- A limpeza e a manutenção básica do aparelho não devem ser efetuadas por crianças sem supervisão.

## 1.2 Segurança geral

- Não altere as especificações deste aparelho.
- Este aparelho destina-se exclusivamente a utilizações domésticas ou similares, tais como:
  - áreas de cozinha destinadas ao pessoal em lojas, escritórios e outros ambientes de trabalho;
  - utilização exclusiva por clientes de hotéis, motéis e outros ambientes do tipo residencial;
  - áreas de uso partilhado em blocos de apartamentos ou lavandarias domésticas.
- Não exceda a carga máxima de 8 kg (consulte o capítulo “Tabela de programas”).
- A pressão da água fornecida tem de estar entre um mínimo de 0,5 bar (0,05 MPa) e um máximo de 8 bar (0,8 MPa).
- A abertura de ventilação na base não deve ficar obstruída por carpete, tapete ou qualquer outro revestimento do piso.
- O aparelho deve ser ligado à rede de abastecimento de água com as mangueiras novas fornecidas com o aparelho ou com mangueiras novas fornecidas por um Centro de Assistência Técnica Autorizado.
- Não é permitido reutilizar uma mangueira antiga.
- Se o cabo de alimentação elétrica estiver danificado, deve ser substituído pelo fabricante, por um Centro de Assistência Técnica Autorizado ou por uma pessoa igualmente qualificada, para evitar perigos.
- Antes de qualquer operação de manutenção, desative o aparelho e desligue a ficha da tomada elétrica.
- Não utilize jatos de água e/ou vapor a alta pressão para limpar o aparelho.
- Limpe o aparelho com um pano húmido. Utilize apenas detergentes neutros. Não utilize produtos abrasivos, esfregões, solventes ou objetos metálicos.

## 2. INSTRUÇÕES DE SEGURANÇA

### 2.1 Instalação



A instalação tem de cumprir os regulamentos nacionais em vigor.

- Retire todos os materiais de embalagem e os parafusos de transporte, incluindo o casquilho de borracha com espaçador de plástico.
- Guarde os parafusos de fixação para transporte num local seguro. Se o aparelho for transportado no futuro, é necessário instalar os parafusos para bloquear o tambor e evitar danos no interior do aparelho.
- Tenha sempre cuidado quando deslocar o aparelho porque ele é pesado. Utilize sempre luvas e calçado de proteção.
- Não instale nem utilize o aparelho se ele estiver danificado.
- Siga as instruções de instalação fornecidas com o aparelho.
- Não instale nem utilize o aparelho em locais onde a temperatura possa ser inferior a 0 °C ou onde fique exposto às condições meteorológicas.
- Certifique-se de que o piso onde pretende instalar o aparelho é plano, estável, resistente ao calor e limpo.
- Certifique-se de que existe circulação de ar entre o aparelho e o piso.
- Quando o aparelho estiver colocado na posição definitiva, verifique se está bem nivelado com a ajuda de um nível de bolha. Se não estiver, regule os pés até ficar nivelado.
- Não instale o aparelho diretamente sobre um ralo de escoamento no chão.
- Não pulverize água para o aparelho nem o exponha a humidade excessiva.
- Não instale o aparelho em locais onde a porta do aparelho não possa ser aberta na totalidade.
- Não coloque um recipiente fechado debaixo do aparelho para recolher eventuais fugas de água. Contacte um Centro de Assistência Técnica Autorizado para saber quais são os acessórios que pode utilizar.

### 2.2 Ligação elétrica



#### AVISO!

Risco de incêndio e choque elétrico.

- O aparelho tem de ficar ligado à terra.
- Utilize sempre uma tomada bem instalada e à prova de choques eléctricos.
- Certifique-se de que os parâmetros indicados na placa de características são compatíveis com as características da alimentação eléctrica.
- Não utilize adaptadores de tomadas duplas ou triplas, nem cabos de extensão.
- Certifique-se de que não danifica a ficha e o cabo de alimentação eléctrica. Se for necessário substituir o cabo de alimentação, esta operação deve ser efectuada pelo nosso Centro de Assistência Técnica.
- Ligue a ficha à tomada eléctrica apenas no final da instalação. Certifique-se de que a ficha fica acessível após a instalação.
- Não toque no cabo de alimentação ou na ficha com as mãos molhadas.
- Não puxe o cabo de alimentação para desligar o aparelho. Puxe sempre a ficha de alimentação.
- Este aparelho está em conformidade com as Directivas da C.E.E.

### 2.3 Ligação à rede de abastecimento de água

- Não danifique as mangueiras da água.
- Antes de ligar o aparelho a canos novos, canos que não sejam usados há muito tempo, canos que tenham sido sujeitos a reparações ou canos que tenham recebido dispositivos novos (contador de água, etc.), deixe sair água até que saia limpa.
- Durante a primeira utilização do aparelho, certifique-se de que não existem fugas de água.
- Não utilize uma extensão de mangueira se a mangueira de entrada

for demasiado pequena. Contacte um Centro de Assistência Técnica Autorizado para obter informações sobre a substituição da mangueira de entrada.

- É possível que saia alguma água da mangueira de escoamento. Isso deve-se aos testes do aparelho efetuados com utilização de água na fábrica.
- Pode prolongar a mangueira de escoamento até ao máximo de 400 cm. Contacte um Centro de Assistência Técnica Autorizado para obter informações sobre outras mangueiras de escoamento e extensões.

## 2.4 Utilização



### AVISO!

Risco de ferimentos, choque elétrico, incêndio, queimaduras ou danos no aparelho.

- Siga as instruções de segurança da embalagem do detergente.
- Não coloque produtos inflamáveis, ou objetos molhados com produtos inflamáveis, no interior, perto ou em cima do aparelho.
- Certifique-se de que retira todos os objetos metálicos da roupa.
- Não utilize a máquina para lavar roupa que esteja muito suja com óleo,

massa lubrificante ou outras substâncias gordurosas. Podem danificar as peças de borracha da máquina de lavar roupa. Lave a roupa previamente à mão antes de a colocar na máquina de lavar roupa.

- Não toque no vidro da porta durante o funcionamento de um programa. O vidro pode ficar quente.

## 2.5 Assistência Técnica

- Contacte um Centro de Assistência Técnica Autorizado se for necessário reparar o aparelho.
- Utilize apenas peças de substituição originais.

## 2.6 Eliminação



### AVISO!

Risco de ferimentos ou asfixia.

- Desligue o aparelho da alimentação eléctrica e do fornecimento de água.
- Corte o cabo de alimentação eléctrica do aparelho e elimine-o.
- Remova o trinco da porta para evitar que crianças ou animais de estimação fiquem presos no tambor.
- Elimine o equipamento em conformidade com os requisitos locais de eliminação de Resíduos de Equipamentos Eléctricos e Electrónicos (REEE).

# 3. INSTALAÇÃO



### AVISO!

Consulte os capítulos relativos à segurança.

## 3.1 Preparação para a instalação



Recomenda-se que a instalação seja realizada por duas pessoas.

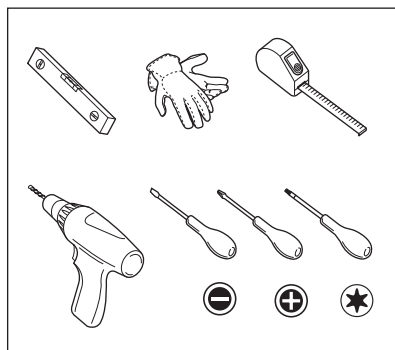

### 3.2 O aparelho está equipado com...

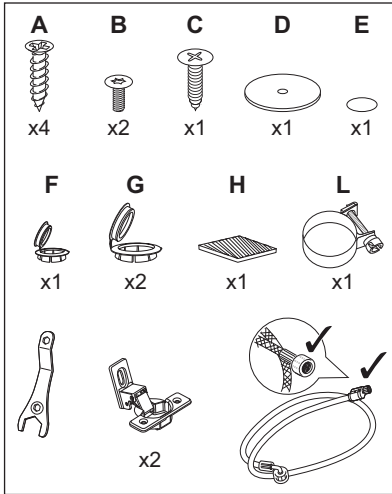

### 3.3 Desembalar



**AVISO!**  
Utilize luvas.



**AVISO!**  
Retire todos os materiais de embalagem e os parafusos de transporte antes de instalar o aparelho.

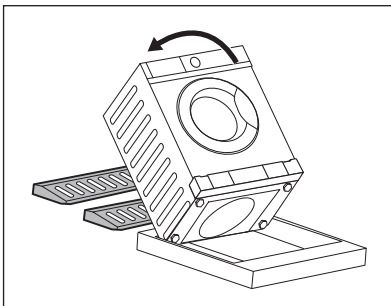

1. Coloque dois elementos da embalagem de poliestireno no chão, debaixo do aparelho.



**AVISO!**  
Recomenda-se fortemente que esta ação seja realizada por duas pessoas.

2. Assente a parte de trás do aparelho com cuidado no chão.



Certifique-se de que não danifica as mangueiras.

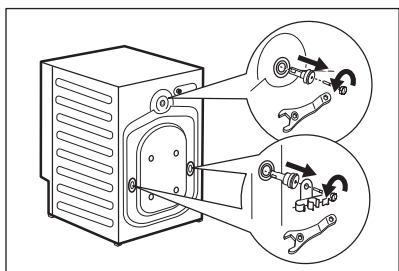
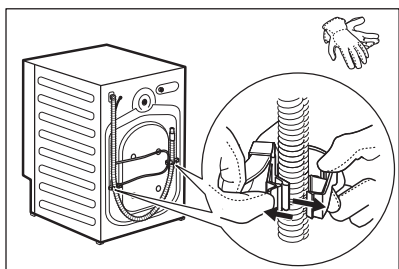
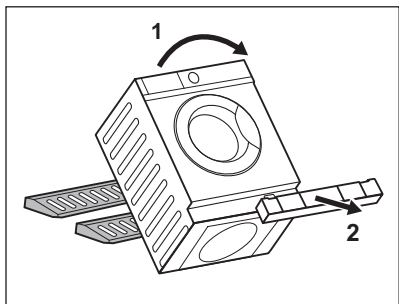
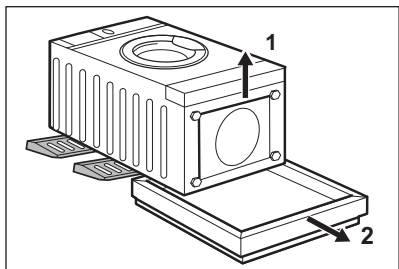

3. Retire a proteção de polistireno da parte inferior.

4. Coloque o aparelho na posição vertical e remova a proteção de polistireno do orifício.

5. Retire o cabo de alimentação elétrica e a mangueira de escoamento dos suportes de mangueira.



É possível que saia alguma água da mangueira de escoamento. Isso deve-se aos testes do aparelho efetuados com água na fábrica.

6. Remova os três parafusos, os suportes de mangueira e os espaçadores de plástico com a chave fornecida com o aparelho.

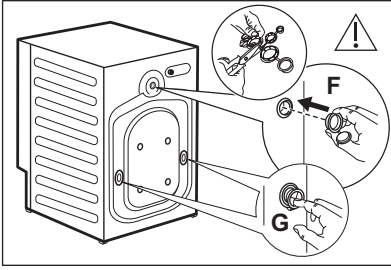

7. Feche os orifícios com as tampas de plástico que se encontram no saco do manual do utilizador. Coloque a tampa mais pequena **F** no orifício superior e as duas tampas maiores **G** nos orifícios inferiores.

**i** Recomendamos que guarde o material de embalagem e os parafusos de transporte para quando deslocar o aparelho.

### 3.4 Posicionamento e nivelamento

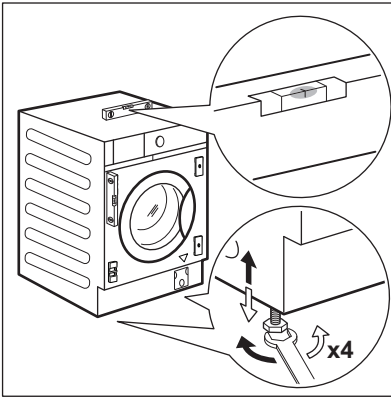

1. Instale o aparelho em piso plano e sólido.

**!** **AVISO!**  
Certifique-se de que não há carpetes a impedir a circulação de ar debaixo do aparelho.

**i** Coloque o aparelho perto do nicho do móvel antes de o nivelar. Para saber mais, consulte a secção “Encastrar”.

2. Desaperte ou aperte os pés para ajustar o nivelamento.

**i** Um ajuste correto do nivelamento do aparelho impede a vibração, o ruído e o movimento do aparelho durante o funcionamento.

O aparelho deve estar nivelado e estável.

**!** **CUIDADO!**  
Não coloque cartão, madeira ou materiais semelhantes debaixo dos pés do aparelho para o nivelar.

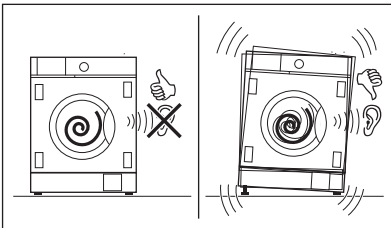

### 3.5 Ligeção do cabo e das mangueiras

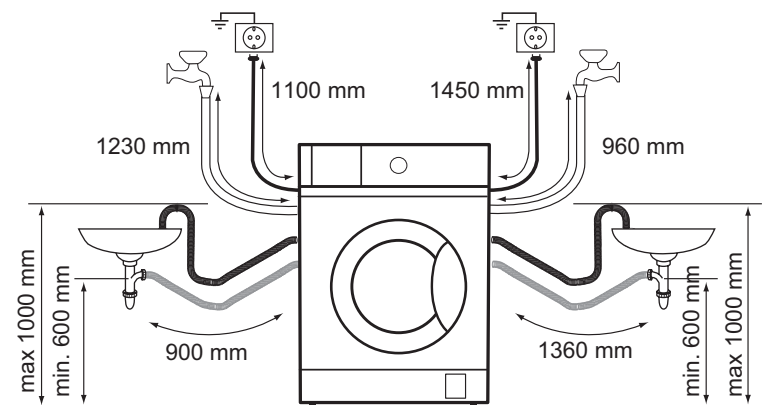

#### Mangueira de entrada

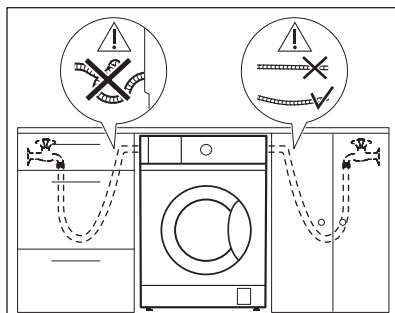

1. Retire a mangueira de entrada do interior do tambor.
2. Para ligar a mangueira de entrada de água na direção e na inclinação corretas, verifique a posição da torneira da água antes de a ligar à parte de trás do aparelho.



Certifique-se de que a mangueira não fica dobrada, esmagada ou demasiado esticada.

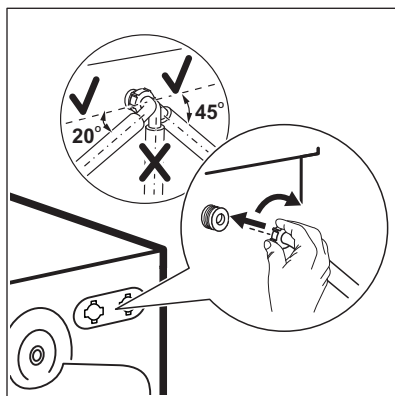

3. Ligue a mangueira na parte de trás do aparelho. Não vire a mangueira de entrada para baixo. Em vez disso, vire-a para a esquerda ou para a direita dependendo da posição da torneira da água.
4. Afrouxe a porca para colocá-la na posição correta.

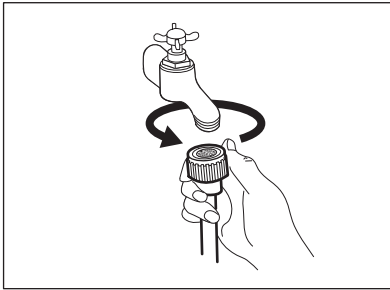

5. Ligue a mangueira de entrada de água a uma torneira de água fria com rosca de 3/4".



**AVISO!**

Certifique-se de que não existem fugas nas uniões.



Utilize a mangueira fornecida com o aparelho.



Não utilize uma extensão de mangueira se a mangueira de entrada for demasiado pequena. Contacte o Centro de Assistência Técnica Autorizado se for necessário substituir a mangueira de entrada.

## Escoamento da água

A mangueira de escoamento pode ser ligada nos seguintes sistemas:

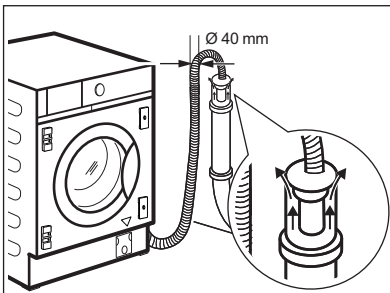

**Num tubo com orifício de ventilação**

Coloque a mangueira de escoamento diretamente num tubo de escoamento a uma altura não inferior a 60 cm (23,6") e não superior a 100 cm (39,3").

A extremidade da mangueira de escoamento deve estar sempre ventilada, isto é, o diâmetro interno do tubo de escoamento (mín. 40 mm ou 1,6") deve ser superior ao diâmetro externo da mangueira de escoamento.

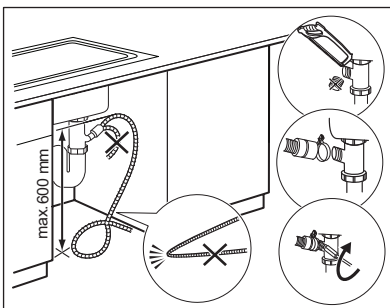

**Num sifão de lava-loiça**

Coloque a mangueira de escoamento no sifão e fixe-a com a abraçadeira fornecida **L**. Certifique-se de que a mangueira de escoamento fica em arco para evitar a entrada de partículas dentro do aparelho a partir do lava-loiças.

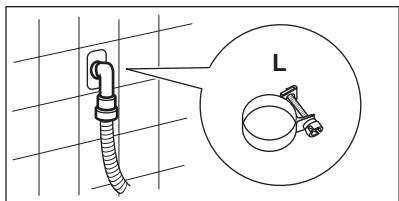

### Num tubo de saneamento

Coloque a mangueira de escoamento num tubo de escoamento embutido na parede da divisão e fixe-a com a abraçadeira fornecida **L**.

**i** Pode prolongar a mangueira de escoamento até ao máximo de 400 cm. Contacte o Centro de Assistência Técnica Autorizado para obter informações sobre outras mangueiras de escoamento e extensões.

## 3.6 Encastrar

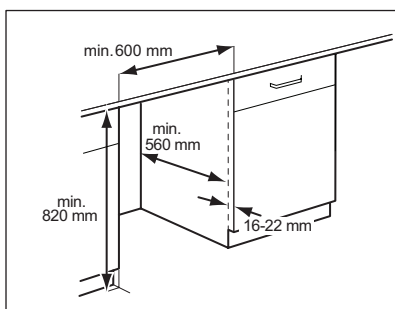

Este aparelho foi concebido para ser encastrado em móveis da cozinha. O nicho deve ter as dimensões indicadas nesta figura.

**i** Se o nicho tiver uma altura diferente de 820 mm, é possível adquirir o kit adequado no website.

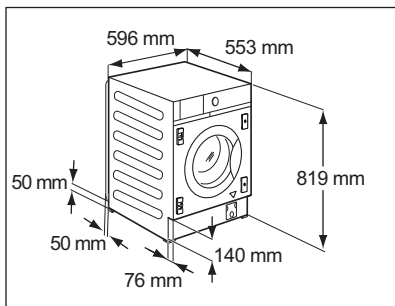

**i** Se as mangueiras ficarem atrás do aparelho, certifique-se de que nada cobre a pequena reentrância que mede 50x50 mm.

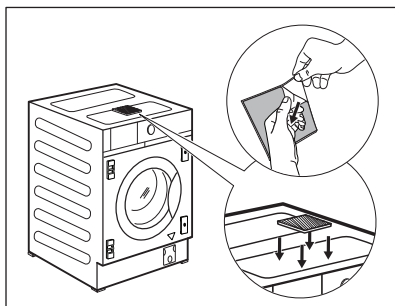

O aparelho possui também uma almofada de esponja adesiva **H**, que pode encontrar no interior do tambor.

Fixe-a no topo do aparelho, na posição indicada no esquema.

Quando nivelar o aparelho debaixo do armário ou balcão, NÃO comprima a almofada de esponja.

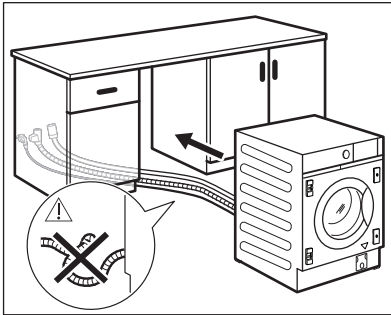

Antes de introduzir o aparelho no nicho, coloque-o perto da entrada do nicho e pré-posicione a mangueira de entrada, a mangueira de escoamento e o cabo da alimentação elétrica.



**AVISO!**

Certifique-se de não ficarem dobrados ou esmagados.

### 3.7 Preparação e montagem da porta do armário

As dimensões da porta do armário deverão ser:

- largura entre 595 e 598 mm;
- espessura entre 16 e 22 mm.

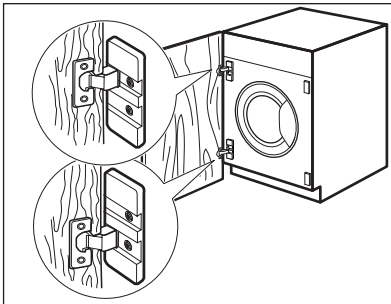

**Predefinição de fábrica**

O aparelho está preparado de origem para a montagem de uma porta de armário com abertura da direita para a esquerda.



A melhor solução será aparafusar a dobradiça superior no orifício superior da placa do topo e a dobradiça inferior no orifício inferior da placa do fundo.

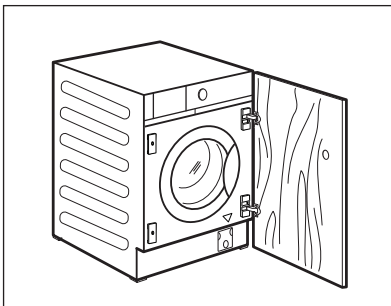

**Reversibilidade da porta do armário**

Inverta o sentido de abertura da porta do armário antes de colocar o aparelho no nicho.

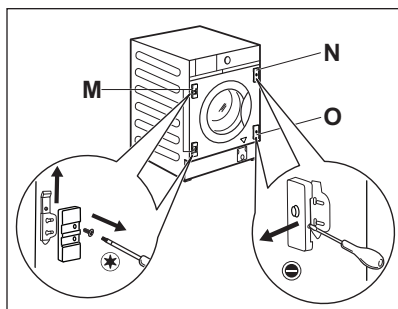

Se a porta do armário tiver de abrir da esquerda para a direita, inverta a posição dos suportes de dobradiça **M** com a placa magnética **N** e a placa inferior **O**.

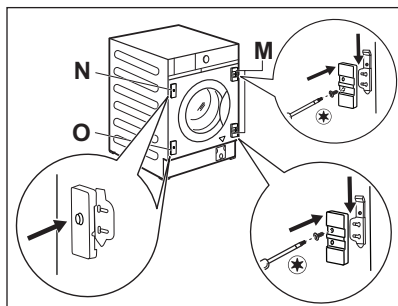

**i** Certifique-se de que a placa do ímã fica na posição superior.

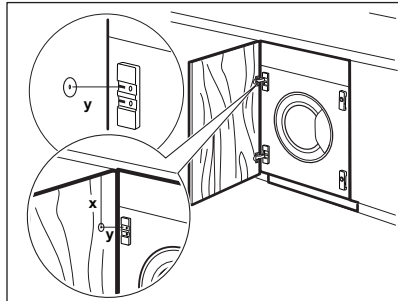

### Preparação da porta do armário

**i** Para escarear os orifícios para os parafusos na porta, é recomendável solicitar o trabalho a um profissional.

Alinhe a porta do armário corretamente no armário.  
 Meça a distância **X** para determinar a altura do orifício a escarear para a dobradiça superior. O centro do orifício **Y** deve ficar à altura do curso do suporte da dobradiça. Defina a posição da dobradiça inferior respeitando as dimensões e as distâncias indicadas no esquema (449 mm). Perfure e escareie os orifícios.

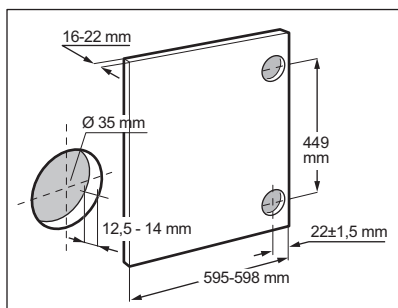

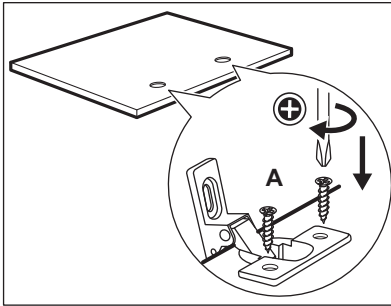

### Dobradiças

Para montar as dobradiças, é necessário fazer dois furos (com diâmetro de 35 mm e profundidade de 12,5 - 14 mm, dependendo da profundidade da porta do armário) no lado interior da porta.

As dobradiças deverão ser fixadas à porta com os quatro parafusos fornecidos **A**.

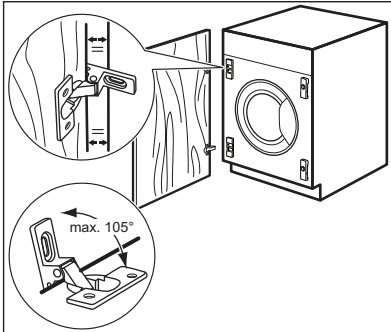

Para alinhar a porta perfeitamente, certifique-se de que a porta do armário fica paralela à extremidade do aparelho e respeite o ângulo de abertura correto (máx. 105°).

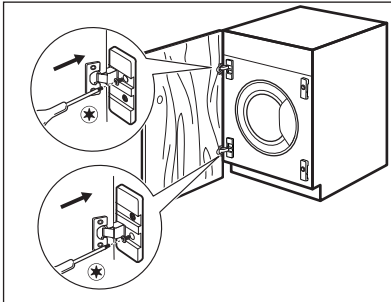

### Montagem da porta

Fixe as dobradiças nos respectivos suportes no aparelho com os dois parafusos fornecidos **B**.



As dobradiças podem ser ajustadas para compensar qualquer irregularidade na espessura da porta.

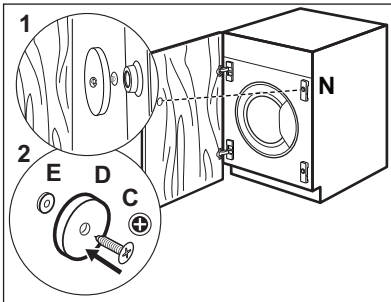

### Contra-íman

O aparelho está preparado para um sistema de fecho magnético.

Para fechar corretamente:

1. Coloque o parafuso **C** e o contra-íman **D** na placa magnética **N**. Incline a porta do armário contra o parafuso até este deixar uma marca.
2. Abra a porta do armário e aparafuse o contra-íman **D** (disco de aço + anel de borracha **E**) com o parafuso **C** no lado interior da porta do armário, na posição onde o parafuso deixou a marca no primeiro passo.

## 4. DESCRIÇÃO DO PRODUTO

### 4.1 Visão geral do aparelho

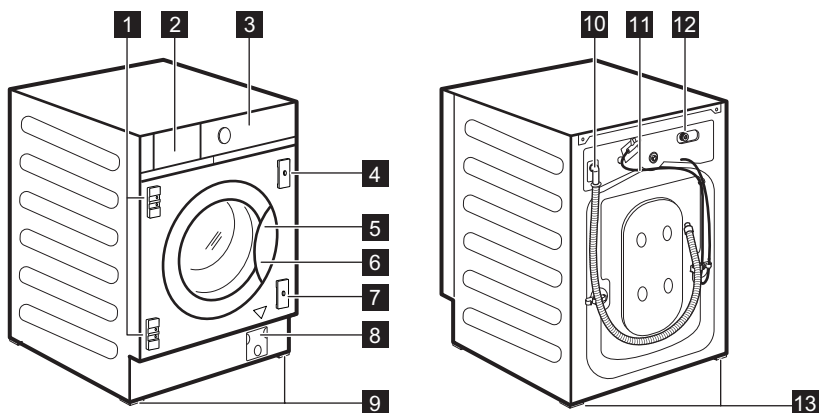



- 1** Suportes de dobradiça
- 2** Distribuidor do detergente
- 3** Painel de comandos
- 4** Placa magnética
- 5** Puxador da porta
- 6** Placa de características
- 7** Placa com batente de borracha
- 8** Filtro da bomba de escoamento
- 9** Pés dianteiros para nivelar o aparelho
- 10** Mangueira de escoamento
- 11** Cabo de alimentação elétrica
- 12** Ligação da mangueira de entrada
- 13** Pés traseiros para nivelar o aparelho

## 5. PAINEL DE COMANDOS

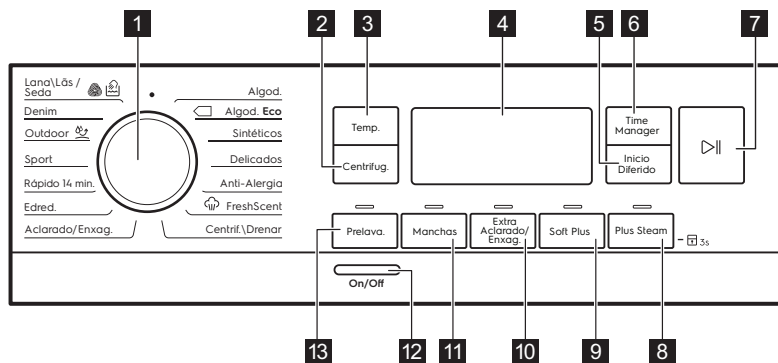
### 5.1 Descrição do painel de comandos









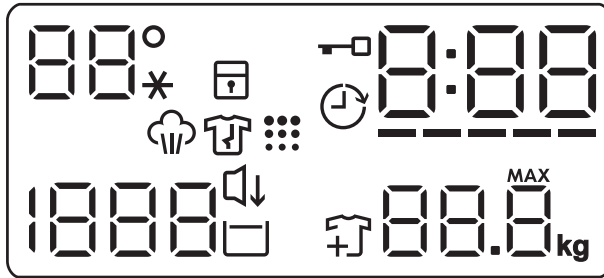





- 1** Seletor de programas
- 2** Botão tátil Centrifug.

- 3** Botão tátil Temp.
- 4** Visor
- 5** Botão tátil Inicio Diferido
- 6** Botão tátil Time Manager
- 7** Inicio/Pausa (botão tátil) 
- 8** Plus Steam (botão tátil) e opção Bloqueio para Crianças permanente  3s
- 9** Botão tátil Soft Plus
- 10** Botão tátil Extra Aclarado/Enxag.
- 11** Botão tátil Manchas
- 12** On/Off (botão de pressão)
- 13** Botão tátil Prelava.

## 5.2 Visor



	Área da temperatura: 88° Indicador de temperatura. --* Indicador de água fria.
	Indicador de bloqueio de segurança para crianças.
	Indicador de porta bloqueada.
	Indicador de início diferido.
	O indicador digital pode apresentar: <ul style="list-style-type: none"> <li>• Duração do programa (por exemplo, 2:40).</li> <li>• Tempo de atraso (por exemplo, 2h).</li> <li>• Fim do ciclo (0:00).</li> <li>• Código de aviso (por exemplo, E20).</li> <li>• Indicador de erro (- - -).</li> </ul>
-----	Indicador Time Manager.
	Indicador de fase de vapor.
	Indicador de fase antirrugas.

	Indicador de limpeza do tambor. É uma recomendação para efetuar uma limpeza do tambor.
	Área da centrifugação: Indicador da velocidade de centrifugação — — — Indicador de Sem Centrifugação. A fase de centrifugação é desativada.
	Indicador Silencioso.
	Indicador de Cuba Cheia.
	Indicador de adição de roupa. Acende no início da fase de lavagem, enquanto é possível parar o aparelho e adicionar mais roupa.
	Indicador de carga máxima (consulte a secção “Detecção de carga SensiCare System”). <b>MAX</b> Pisca quando a carga de roupa excede a carga máxima declarada do programa selecionado.

## 6. SELECTOR E BOTÕES

### 6.1 Introdução



As opções/funções não estão disponíveis com todos os programas de lavagem. Verifique a compatibilidade entre as opções/funções e os programas de lavagem na “Tabela de programas”. O aparelho não permite a selecção de opções/funções incompatíveis em conjunto, porque algumas opções/funções excluem outras.

### 6.2 On/Off

Prima este botão durante alguns segundos para activar ou desactivar o aparelho. O aparelho emite dois sons diferentes quando é activado ou desactivado.

Uma vez que a função Stand-by (Espera) desactiva automaticamente o aparelho após alguns minutos para diminuir o consumo de energia, pode ser necessário activar o aparelho novamente.

Para saber mais, consulte a secção “Stand-by (Espera)” no capítulo “Utilização diária”.

### 6.3 Seletor de programas

Para seleccionar o programa de lavagem pretendido. Consulte o capítulo “Programas” para saber mais.

A posição  é uma função de “Reinicialização” que interrompe e cancela o programa que estiver em curso. O visor mostra apenas traços para indicar que não há programa selecionado.

### 6.4 Temp.

Quando seleccionar um programa de lavagem, o aparelho propõe automaticamente uma temperatura predefinida.

Toque repetidamente neste botão até que o visor indique a temperatura pretendida.

Quando o visor apresentar o indicador --\*, o aparelho não aquece a água.

## 6.5 Centrifug.

Quando selecionar um programa, o aparelho seleciona automaticamente a velocidade de centrifugação máxima permitida, exceto no programa Denim. Com esta opção, pode diminuir a velocidade de centrifugação predefinida.

Toque repetidamente neste botão para:

- **Diminuir a velocidade de centrifugação.** O visor mostra apenas as velocidades de centrifugação disponíveis com o programa selecionado.
- Outras opções de centrifugação **Sem Centrifugação** – – –.

Selecione esta opção para eliminar todas as fases de centrifugação. O aparelho executa apenas a fase de escoamento do programa de lavagem selecionado. Selecione esta opção quando lavar tecidos delicados. A fase de enxaguamentos utiliza mais água em alguns programas de lavagem.

- Ativar a opção **Cuba Cheia** . A centrifugação final não é efetuada. A água do último enxaguamento não é escoada para evitar que os tecidos fiquem enrugados. O programa de lavagem termina com a água no tambor.

O indicador  permanece aceso. A porta permanece bloqueada e o tambor roda regularmente para reduzir os vincos. É necessário escoar a água para desbloquear a porta.

Se tocar no botão Início/Pausa , o aparelho executa a fase de centrifugação e escoar a água.

-  O aparelho escoar automaticamente a água após cerca de 18 horas.

- Ative a opção **Silencioso** . As fases de centrifugação intermédia e final são suprimidas e o programa termina com a água no tambor. Isto ajuda a reduzir os vincos.

O indicador  permanece aceso. A porta permanece bloqueada. O tambor roda regularmente para

reduzir os vincos. É necessário escoar a água para desbloquear a porta.

Uma vez que o programa é muito silencioso, é adequado para o período noturno em que as tarifas de eletricidade são inferiores. Em alguns programas, os enxaguamentos são realizados com mais água.

Se tocar no botão Início/Pausa , o aparelho executa apenas a fase de escoamento.

-  O aparelho escoar automaticamente a água após cerca de 18 horas.

## 6.6 Prelava.

Com esta opção, pode adicionar uma fase de pré-lavagem a um programa de lavagem.

O indicador correspondente acima do botão acende.

- Utilize esta opção para adicionar uma fase de pré-lavagem a 30 °C antes da fase de lavagem. Esta opção é recomendada para roupa com bastante sujidade, especialmente se tiver areia, pó, lama ou outras partículas sólidas.

-  Estas opções podem aumentar a duração do programa.

## 6.7 Manchas

Toque neste botão para adicionar a fase de tira-nódoas a um programa.

O indicador correspondente acima do botão acende.

Utilize esta opção para roupa com nódoas difíceis de remover.

Quando selecionar esta opção, coloque o tira-nódoas no compartimento .

-  Esta opção aumenta a duração do programa. Esta opção não está disponível para temperaturas inferiores a 40 °C.

## 6.8 Extra Aclarado/Enxag. permanente

Com esta opção, pode adicionar alguns enxaguamentos de acordo com o programa de lavagem selecionado.

Esta opção é útil para pessoas alérgicas a resíduos de detergente e com pele sensível.

 Esta opção aumenta a duração do programa.

O indicador correspondente acima do botão acende e fica sempre aceso durante os ciclos seguintes enquanto esta opção não for desativada.

## 6.9 Soft Plus permanente

Selecione esta opção para otimizar a distribuição do amaciador e deixar os tecidos mais macios.

É recomendável para quando utilizar amaciador.

 Esta opção aumenta a duração do programa.

O indicador correspondente acima do botão acende e fica sempre aceso durante os ciclos seguintes enquanto esta opção não for desativada.

## 6.10 Plus Steam



Esta opção adiciona uma fase de vapor seguida de uma curta fase de antirrugas no fim do programa de lavagem.

A fase de vapor reduz os vincos dos tecidos e facilita a passagem a ferro.

O indicador correspondente acima do botão acende.

O indicador  fica aceso durante a fase de vapor.

 Esta opção pode aumentar a duração do programa.

Quando o programa parar, o visor apresenta , o indicador  apaga-se e o indicador  fica aceso. O tambor efetua movimentos suaves durante cerca de 30 minutos para manter o benefícios

do vapor. Se tocar em qualquer botão, os movimentos antirrugas param e a porta é desbloqueada.

 Lavar cargas de roupa pequenas ajuda a obter melhores resultados.

## 6.11 Bloqueio para crianças

Com esta opção, pode impedir que as crianças brinquem com o painel de comandos.

- Para **activar/desactivar** esta opção, prima continuamente o botão Plus Steam até que  **se acenda/apague** no visor.



O aparelho mantém a selecção desta opção mesmo após ser desligado.

A função de Bloqueio para Crianças poderá não estar disponível durante alguns segundos após a activação do aparelho.

## 6.12 Inicio Diferido

Com esta opção, pode atrasar o início de um programa para uma hora mais conveniente.

Toque repetidamente no botão para seleccionar o atraso pretendido. O tempo aumenta em passos de 1 hora até 20 horas.

O visor apresenta o indicador  e o tempo de atraso seleccionado. Após tocar no botão Início/Pausa , o aparelho inicia a contagem decrescente e a porta é bloqueada.

## 6.13 Time Manager

Com esta opção, pode reduzir a duração do programa consoante a dimensão da carga e o grau de sujidade.

Quando seleccionar um programa de lavagem, o visor apresenta a duração predefinida e traços -----.

Toque no botão Time Manager para reduzir a duração do programa conforme necessitar. O visor apresenta a nova duração do programa e o número de traços diminui em conformidade:

---- adequada para uma carga completa de roupa com sujidade normal.

--- um ciclo rápido para uma carga completa de roupa com pouca sujidade.

-- um ciclo muito rápido para uma carga de roupa menor com pouca sujidade (recomenda-se meia carga no máximo).

- o ciclo mais curto para refrescar uma pequena quantidade de roupa.

A opção Time Manager está disponível apenas com os programas indicados na tabela.

indicador	Algod.	Algod. Eco	Sintéticos
----- 1)	■	■	■
----	■	■	■
---	■	■	■
--	■	■	■

indicador	Algod.	Algod. Eco	Sintéticos
-	■	■	■

1) Duração predefinida para todos os programas.

### Time Manager com programas de vapor

Quando seleccionar um programa de vapor, este botão permite-lhe escolher entre três níveis de vapor e a duração do programa é reduzida em conformidade:

- ---- : máximo.
- --- : médio.
- - : mínimo.



Em alguns aparelhos, a duração do programa é reduzida e não são apresentados traços.

### 6.14 Início/Pausa

Toque no botão Início/Pausa  para iniciar ou parar o funcionamento do aparelho ou interromper um programa em curso.

## 7. PROGRAMAS

### 7.1 Tabela de programas

Programa Temperatura predefinida Gama de tem- peratura	Velocida- de de cen- trifugação de refe- rência Intervalo de veloci- dade de centrifu- gação	Carga máxi- ma	Descrição do programa (Tipo de carga e nível sujidade)
<b>Programas de lavagem</b>			
Algod. 40 °C 90 °C - Fria	1400 rpm (1400 - 400 rpm)	8 kg	<b>Algodão branco e de cor.</b> Sujidade normal, intensa ou ligeira.
 Algod. Eco <sup>1)</sup> 40 °C 60 °C - 40 °C	1400 rpm (1400 - 400 rpm)	8 kg	<b>Algodão branco e de cores resistentes.</b> Sujidade normal. O consumo de energia diminui e o tempo do programa de lavagem aumenta, para garantir bons resultados de lavagem.
Sintéticos 40 °C 60 °C - Fria	1200 rpm (1200 - 400 rpm)	3 kg	<b>Artigos de tecido sintético ou misto.</b> Sujidade normal.
Delicados 30 °C 40 °C - Fria	1200 rpm (1200 - 400 rpm)	2 kg	<b>Tecidos delicados, como acrílico, viscose e poliéster, bem como tecidos mistos que precisam de lavagem suave.</b> Sujidade normal.
Anti-Alergia 60 °C	1400 rpm (1400 - 400 rpm)	8 kg	<b>Artigos de algodão branco.</b> Este programa elimina os microrganismos graças a uma fase de lavagem com a temperatura mantida acima de 60 °C durante vários minutos. Isto ajuda a eliminar germes, bactérias e outros microrganismos e partículas. Uma fase de enxaguamento adicional garante a remoção total dos resíduos de detergente e de substâncias alergénicas/pólen. Desta forma, a lavagem é mais eficaz.

Programa Temperatura predefinida Gama de tem- peratura	Velocida- de de cen- trifugação de refe- rência Intervalo de veloci- dade de centrifu- gação	Carga máxi- ma	Descrição do programa (Tipo de carga e nível sujidade)
--	---	----------------------	---

### Programa de vapor com FreshScent System

O programa com vapor pode ser utilizado para reduzir vincos e odores<sup>2)</sup> de peças de vestuário que apenas precisam de ser refrescados, evitando a lavagem. As fibras dos tecidos ficam relaxadas e a passagem a ferro é mais fácil. Quando o programa terminar, retire rapidamente a roupa do tambor<sup>3)</sup>. Os programas de vapor não realizam qualquer ciclo higiénico. Não seleccione um destes programas para os seguintes tipos de artigos:

- Roupa não adequada para secagem em secador.
  - Todas os artigos que tenham plástico, metal, madeira ou algo semelhante.
- Fragrância **ELECTROLUX**. Se utilizar esta fragrância suave especial, a sua roupa ficará com o cheiro típico de acabada de lavar: verta o conteúdo de um frasco de uma



dose no compartimento  e inicie um programa com vapor. Reduza a dose da fragrância quando tratar uma carga mais pequena. O botão Time Manager permite-lhe reduzir a duração do programa quando tratar artigos que possuam a etiqueta de lavagem a baixa temperatura.

#### **NÃO FAÇA O SEGUINTE:**





- Secar artigos no secador que tenham sido tratados com a fragrância. A fragrância evapora-se e o efeito desaparece.
- Utilizar a fragrância para qualquer finalidade diferente da que está descrita aqui.
- Utilizar a fragrância em roupa nova. A roupa nova pode conter resíduos de compostos de acabamento que são incompatíveis com a fragrância.





Os frascos de dose de fragrância estão disponíveis na loja da **ELECTROLUX** na web e nos concessionários autorizados.

Programa Temperatura predefinida Gama de tem- peratura	Velocida- de de cen- trifugação de refe- rência Intervalo de veloci- dade de centrifuga- ção	Carga máxi- ma	Descrição do programa (Tipo de carga e nível sujidade)
 FreshScent	-	1 kg	<p><b>Algodões, sintéticos e delicados.</b> Programa curto e suave com vapor para refrescar artigos muito delicados, incluindo artigos com lantejoulas, rendas, etc. Quando tratar cargas mais pequenas, pode reduzir ainda mais a duração do programa com a opção Time Manager.</p> <p> <b>AVISO!</b> Não utilize este programa com artigos de lã e outros que possuam a etiqueta que exige limpeza a seco.</p> <p> <b>AVISO!</b> Não utilize detergente!</p>
<b>Programas especiais</b>			
Centrif./Drenar	1400 rpm (1400 - 400 rpm)	8 kg	<b>Todos os tecidos, exceto lãs e tecidos delicados.</b> Para centrifugar a roupa e escoar a água do tambor.
Aclarado/ Enxag.	1400 rpm (1400 - 400 rpm)	8 kg	<b>Todos os tecidos, exceto lãs e tecidos muito delicados.</b> Programa para enxaguar e centrifugar a roupa. A velocidade de centrifugação predefinida é a dos programas de algodão. Reduza a velocidade de centrifugação de acordo com o tipo de roupa. Se necessário, seleccione a opção Extra Aclarado/Enxag. e adicione enxaguamentos. O aparelho efetua enxaguamentos delicados e uma centrifugação curta com velocidade de centrifugação baixa.
<b>Programas de lavagem adicionais</b>			
Edred. 40 °C 60 °C - Fria	800 rpm (800 - 400 rpm)	3 kg	<b>Um cobertor sintético, artigos acolchoados, edredões, casacos com forro de pelo e artigos semelhantes.</b>

Programa Temperatura predefinida Gama de tem- peratura	Velocida- de de cen- trifugação de refe- rência Intervalo de veloci- dade de centrifu- gação	Carga máxi- ma	Descrição do programa (Tipo de carga e nível sujidade)
Rápido 14 min. 30 °C	800 rpm (800 - 400 rpm)	1,5 kg	<b>Artigos de tecido sintético e misto.</b> Peças com sujidade ligeira e peças para refrescar.
Sport 30 °C 40 °C - Fria	1200 rpm (1200 - 400 rpm)	3 kg	<b>Vestuário desportivo sintético.</b> Ciclo curto mas intensivo para lavar profundamente vestuário desportivo.

Programa Temperatura predefinida Gama de tem- peratura	Velocida- de de cen- trifugação de refe- rência Intervalo de veloci- dade de centrifu- gação	Carga máxi- ma	Descrição do programa (Tipo de carga e nível sujidade)
 Outdoor 30 °C 40 °C - Fria	1200 rpm (1200 - 400 rpm)	2 kg <sup>4)</sup> 1 kg <sup>5)</sup>	 Não utilize amaciador e certi- que-se de que não existem resí- duos de amaciador no distribuidor de detergente.
<p><b>Vestuário desportivo sintético.</b> Este progra-            ma foi concebido para lavar suavemente ves-            tuário desportivo de exterior moderno e tam-            bém é adequado para vestuário desportivo de            ginásio, ciclismo, jogging e semelhantes. A            carga de roupa recomendada é 2 kg.</p>			
<p><b>Tecidos à prova de água, tecidos à prova            de água mas permeáveis ao ar e tecidos            repelentes de água.</b> Este programa também            pode ser utilizado como ciclo de revitalização            de vestuário repelente de água, porque foi            concebido especificamente para tratar vestuá-            rio revestido com material hidrófobo. Para            executar o ciclo de revitalização do material            repelente de água, proceda assim:</p>			
<ul style="list-style-type: none"> <li>• Coloque o detergente de lavagem no com-              partimento .</li> <li>• Coloque um restaurador especial de mate-              rial repelente de água no compartimento              destinado ao amaciador .</li> <li>• Reduza a carga de roupa para 1 kg.</li> </ul>			
 Para obter os melhores resulta- dos com a ação de revitalização do material repelente de água, seque a roupa num secador de roupa com o programa de seca- gem Outdoor (se disponível e se a etiqueta do vestuário permitir a secagem em secador de roupa).			
Denim 30 °C 40 °C - Fria	800 rpm (1200 - 400 rpm)	3 kg	<p><b>Programa especial roupa de ganga com            uma fase de lavagem delicada para mini-            mizar as manchas e o desbotamento das            cores.</b> Para melhorar o cuidado, recomenda-            -se uma carga reduzida.</p>



Programa	Centrifug.	-- Sem centrifugação			Prelava. 1)	Manchas 2)	Extra Aclarado/Enxag.	Soft Plus	Plus Steam <sup>3)</sup>	Início Diferido	Time Manager
Delicados	■	■	■	■			■	■		■	
Anti-Alergia	■	■	■		■	■	■	■	■	■	
FreshScent										■	■
Centrif./Drenar	■	■ 4)								■	
Aclarado/Enxag.	■	■	■				■			■	
Edred.	■	■						■		■	
Rápido 14 min.	■	■	■							■	
Sport	■	■	■		■		■			■	
Outdoor	■	■	■				■			■	
Denim	■	■	■	■	■		■	■	■	■	
Lana\Lãs/Seda	■	■	■							■	

1) Prelava. e Manchas não podem ser selecionadas juntas.

2) Esta opção não está disponível para temperaturas inferiores a 40 °C.

3) Esta opção não está disponível para temperaturas inferiores a 40 °C.

4) Se selecionar a opção "Sem centrifugação", o aparelho faz apenas o escoamento.

## 7.2 Woolmark Apparel Care - Azul



O ciclo de lavagem de lã desta máquina foi aprovado pela The Woolmark Company para a lavagem de vestuário de lã com a etiqueta "Lavar à mão", desde que as peças sejam lavadas de acordo com as instruções publicadas pelo fabricante desta máquina de lavar roupa. Siga as instruções de secagem e outras instruções que existirem nas etiquetas do vestuário. M1380

O símbolo da Woolmark é uma marca de certificação em muitos países.

## 8. PROGRAMAÇÕES

### 8.1 Sinais sonoros

Este aparelho emite sinais sonoros diferentes nas seguintes situações:

- Quando o aparelho é ativado (som especial curto).
- Quando o aparelho é desativado (som especial curto).
- Quando os botões são tocados (som de clique).
- Quando é efetuada uma seleção inválida (3 sons curtos).
- Quando o programa termina (sequência de sons durante 2 minutos).

- Quando o aparelho tem uma anomalia (sequência de sons curtos durante 5 minutos).

Para **ativar/desativar** os sinais sonoros de fim de programa, toque nos botões **Prelava.** e **Manchas** em simultâneo durante 2 segundos. O visor apresenta **On** ou **Off**.



Se desativar os sinais sonoros, estes só serão emitidos quando o aparelho tiver uma anomalia.

## 9. ANTES DA PRIMEIRA UTILIZAÇÃO

1. Certifique-se de que existe alimentação eléctrica e que a torneira da água está aberta.
2. Coloque 2 litros de água no compartimento do detergente que está marcado com .

Esta acção o sistema de escoamento.

3. Coloque uma pequena quantidade de detergente no compartimento do

detergente que está marcado com .

4. Seleccione e inicie um programa para algodão com a temperatura mais elevada e sem roupa no tambor.

Isto remove toda a sujidade do tambor e da cuba.

## 10. UTILIZAÇÃO DIÁRIA



**AVISO!**  
Consulte os capítulos relativos à segurança.

### 10.1 Ativar o aparelho

1. Ligue a ficha na tomada eléctrica.
2. Abra a torneira da água.
3. Prima o botão **On/Off** durante alguns segundos para ativar o aparelho.

É emitida uma pequena melodia.

### 10.2 Carregar roupa

1. Abra a porta do aparelho.
2. Deve sacudir a roupa antes de a colocar no aparelho.
3. Coloque a roupa no tambor, uma peça de cada vez.

Não coloque demasiada roupa no tambor.

4. Feche bem a porta.

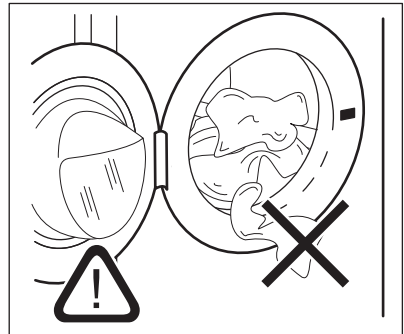



**CUIDADO!**  
Certifique-se de que nenhuma roupa fica presa entre o vedante e a porta, para evitar o risco de fuga de água e danos na roupa.

- i** Lavar roupa muito contaminada com óleo ou manchas de gordura pode danificar as peças de borracha da máquina de lavar roupa.

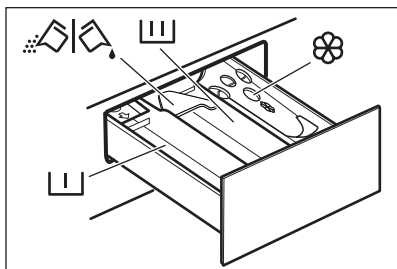
### 10.3 Colocar detergente e aditivos



 - Compartimento para a fase de pré-lavagem, sabonária ou tira-nódoas.

 - Compartimento para a fase de lavagem.

 - Compartimento para amaciador e outros líquidos de tratamento (condicionador de roupa, goma).

**MAX** - Nível máximo para a quantidade de aditivos líquidos.

 - Aba para configurar para detergente em pó ou líquido.

- i** Respeite as instruções indicadas nas embalagens dos detergentes, mas recomendamos que não exceda o nível máximo indicado (**MAX**). Esta quantidade garante os melhores resultados de lavagem.

- i** Após um ciclo de lavagem, remova os resíduos de detergente do distribuidor de detergente se for necessário.

### 10.4 Verifique a posição da aba do detergente

1. Puxe completamente o distribuidor de detergente até parar.

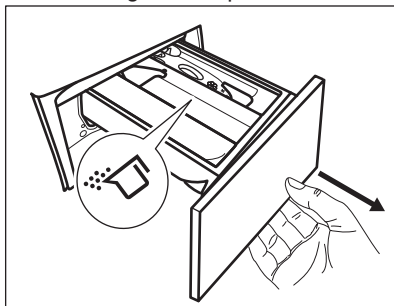

2. Prima a alavanca para baixo para remover o distribuidor.
3. Para utilizar detergente em pó, rode a aba para cima.
4. Para utilizar detergente líquido, rode a aba para baixo.

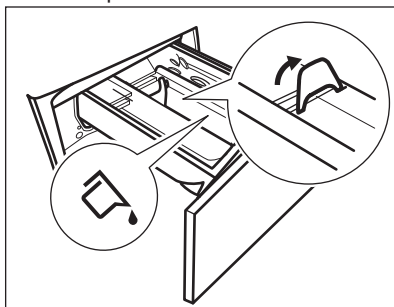

Com a aba na posição **PARA BAIXO**:

- Não utilize detergentes líquidos gelatinosos ou espessos.
  - Não coloque uma quantidade de detergente líquido superior ao limite indicado na aba.
  - Não seleccione a fase de pré-lavagem.
  - Não seleccione a função de início diferido.
5. Meça as quantidades de detergente e amaciador.

6. Feche cuidadosamente o distribuidor de detergente.

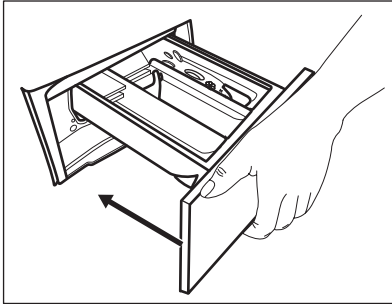

Certifique-se de que a aba não provoca bloqueios quando fechar a gaveta.

## 10.5 Selecionar um programa

1. Rode o seletor de programas para selecionar o programa de lavagem pretendido.

O indicador do botão Início/Pausa pisca.

O visor apresenta uma duração do programa indicativa e a carga máxima.

2. Para alterar a temperatura e/ou a velocidade de centrifugação, toque nos botões correspondentes.
3. Se desejar, selecione uma ou mais opções tocando nos botões correspondentes. Os indicadores correspondentes aparecem no visor e a informação apresentada muda em conformidade.



Se uma seleção **não for possível**, o aparelho emite sinais sonoros e o visor

apresenta .

## 10.6 Iniciar um programa

Toque no botão Início/Pausa para iniciar o programa. Não é possível iniciar o programa se o indicador do botão não estiver a piscar (por exemplo, o seletor de programa pode não estar na posição certa).

O indicador correspondente deixa de piscar e fica aceso.

O programa inicia e a porta é bloqueada.

O visor apresenta o indicador .



A bomba de escoamento pode funcionar durante algum tempo enquanto o aparelho faz o enchimento com água.

## 10.7 Iniciar um programa com início diferido

1. Toque repetidamente no botão Início Diferido até o visor apresentar o tempo de atraso pretendido. No visor, o indicador apresenta .
2. Toque no botão Início/Pausa . O aparelho bloqueia a porta e inicia a contagem decrescente do início diferido. O visor apresenta o indicador . Quando a contagem decrescente terminar, o programa inicia automaticamente.

## Cancelar o início diferido com a contagem decrescente já iniciada

Para cancelar o início diferido:

1. Toque no botão Início/Pausa para colocar o aparelho em pausa. O indicador correspondente pisca.
2. Toque repetidamente no botão Início Diferido até o visor apresentar e o indicador se apagar.
3. Toque novamente no botão Início/Pausa para iniciar o programa imediatamente.

## Alterar o início diferido com a contagem decrescente já iniciada

Para alterar o início diferido:

1. Toque no botão Início/Pausa para colocar o aparelho em pausa. O indicador correspondente pisca.
2. Toque repetidamente no botão Início Diferido até o visor apresentar o tempo de atraso pretendido.

3. Toque novamente no botão Início/Pausa  para iniciar a nova contagem decrescente.

## 10.8 Detecção de carga SensiCare System

 A duração do programa indicada no visor aplica-se a uma **carga média/elevada**.

Após tocar no botão Início/Pausa , o indicador da carga máxima declarada apaga-se e o SensiCare System inicia a deteção da carga de roupa:

1. O aparelho deteta a carga nos primeiros 30 segundos. Durante esta fase, as barras do Time Manager  por baixo dos dígitos do tempo mostram uma animação simples e o tambor roda por breves instantes.
2. A duração do programa será ajustada em conformidade e pode aumentar ou diminuir. Após mais 30 segundos, o enchimento com água é iniciado.

No fim da deteção de carga, **em caso de sobrecarga do tambor**, o indicador **MAX** pisca no visor.

Nesta situação, o utilizador tem 30 segundos para parar o aparelho e remover a roupa em excesso.

Após a remoção da roupa em excesso, toque no botão Início/Pausa  para iniciar o programa novamente. A fase SensiCare pode ser repetida até três vezes (ver ponto 1).



**Importante!** Se a quantidade de roupa não for reduzida, o programa de lavagem inicia de qualquer forma apesar da sobrecarga. Neste caso, não é possível garantir os melhores resultados de lavagem.

 Cerca de 20 minutos após o início do programa, a duração do programa pode ser ajustada novamente dependendo da quantidade de água que os tecidos absorverem.

 A deteção SensiCare só é executada nos programas de lavagem completos e se a duração do programa não tiver sido reduzida com o botão Time Manager.

## 10.9 Interromper um programa e alterar as opções

Durante o funcionamento de um programa, é possível alterar **apenas algumas** opções:

1. Toque no botão Início/Pausa . O indicador correspondente pisca.
2. Altere as opções. As informações indicadas no visor mudam em conformidade.
3. Toque novamente no botão Início/Pausa .

O programa de lavagem continua.

## 10.10 Cancelar um programa em curso

1. Prima o botão On/Off para cancelar o programa e desativar o aparelho.
2. Prima o botão On/Off novamente para ativar o aparelho.

 Se a fase SensiCare System já tiver terminado e o enchimento com água já tiver iniciado, o novo programa inicia **sem repetir a fase de SensiCare System**. A água e o detergente não são escoados para evitar desperdício. O visor indica a duração máxima do programa e atualiza-a cerca de 20 minutos após o início do novo programa.

Existe uma forma alternativa de cancelar:



1. Rode o seletor para a posição "Reset"
  - (Reposição).
2. Aguarde 1 segundo. O visor apresenta .

Já pode seleccionar um novo programa de lavagem.

## 10.11 Abrir a porta - Adicionar roupa

- i** Se a temperatura e o nível da água no tambor forem demasiado elevados e/ou o tambor ainda estiver a rodar, a porta não deve ser aberta.

Quando um programa ou o início diferido está em funcionamento, a porta do aparelho está bloqueada. O visor apresenta o indicador .

1. Toque no botão Início/Pausa . O indicador de porta bloqueada apaga-se no visor.
2. Abra a porta do aparelho. Se necessário, coloque ou retire peças. Feche a porta e toque no botão Início/Pausa .

O programa ou o início diferido prosseguem.

## 10.12 Fim do programa

Quando o programa terminar, o aparelho para automaticamente. São emitidos sinais sonoros (caso estejam ativos). O visor apresenta .

O indicador do botão Início/Pausa  apaga-se.

A porta é desbloqueada e o indicador  apaga-se.

1. Prima o botão On/Off para desativar o aparelho.



Cinco minutos após o fim do programa, a função de poupança de energia desativa automaticamente o aparelho.

- i** Quando ativar o aparelho novamente, o visor mostra o final do programa anterior. Rode o seletor de programas para selecionar um novo ciclo.



2. Retire a roupa do aparelho.
3. Certifique-se de que o tambor fica vazio.
4. Mantenha a porta e o distribuidor de detergente entreabertos para evitar bolores e odores.
5. Feche a torneira da água.



## 10.13 escoar a água após o fim do ciclo

Se tiver escolhido um programa ou uma opção que não escoa a água do último enxaguamento, o programa termina, mas:

- A área de tempo indica  e o visor indica que a porta está bloqueada .
- O indicador do botão Início/Pausa  começa a piscar.
- O tambor continua a rodar regularmente para evitar vincos na roupa.
- A porta permanece bloqueada.
- Deve escoar a água para poder abrir a porta:

1. Se necessário, toque no botão Centrifug. para selecionar uma velocidade de centrifugação inferior à que o aparelho sugere.
2. Prima o botão Início/Pausa : o aparelho escoar a água e faz a centrifugação.

O indicador da opção Cuba Cheia  ou  desaparece.

- i** Se tiver selecionado Silencioso  e a velocidade de centrifugação não for alterada, o aparelho apenas escoar a água quando premir o botão Início/Pausa .
3. Quando o programa terminar e o indicador de bloqueio da porta  se apagar, pode abrir a porta.
  4. Prima o botão On/Off durante alguns segundos para desativar o aparelho.

## 10.14 Função Stand-by

A função Stand-by (Espera) desativa automaticamente o aparelho para diminuir o consumo de energia quando:

- Quando não interagir com o aparelho durante 5 minutos e não estiver um programa a funcionar. Prima o botão On/Off para ativar novamente o aparelho.

- 5 minutos após o fim do programa de lavagem.  
Prima o botão On/Off para ativar novamente o aparelho.  
O visor apresenta o fim do último programa.  
Rode o seletor de programas para selecionar um novo ciclo.  
Se o seletor for rodado para a posição "Reset" • (Reposição), o aparelho

desliga-se automaticamente em 30 segundos.



Se selecionar um programa ou uma opção que termina com água no tambor, a função Stand-by (Espera) **não desativa** o aparelho, para lembrar que é necessário escoar a água.

## 11. SUGESTÕES E DICAS



### AVISO!

Consulte os capítulos relativos à segurança.

### 11.1 Carregar roupa

- Divida a roupa nestas categorias: branca, de cor, sintética, delicada e lã.
- Cumpra as instruções de lavagem indicadas nas etiquetas de cuidados a ter com a roupa.
- Não lave peças brancas e de cor em conjunto.
- Algumas peças de cor podem ficar desbotadas na primeira lavagem. Recomendamos que as lave em separado nas primeiras vezes.
- Abotoe as fronhas e feche os fechos de correr, os ganchos e as molas. Ate os cintos.
- Esvazie os bolsos e vire-os do avesso.
- Vire do avesso todos os tecidos que tenham várias camadas, as peças de lã e as peças com estampagens.
- Trate previamente as nódoas difíceis.
- Lave as nódoas difíceis com um detergente especial.
- Tenha cuidado com as cortinas. Retire os ganchos ou coloque as cortinas num saco de lavagem ou numa fronha.
- Não lave roupa que não tenha bainhas ou que tenha cortes.
- Utilize um saco de lavagem quando lavar peças pequenas e/ou delicadas (soutiens com armação, cintos, collants, etc.).
- Uma carga muito pequena pode causar problemas de desequilíbrio na

fase de centrifugação e provocar vibração excessiva. Se isto ocorrer:

- interrompa o programa e abra a porta (consulte o capítulo "Utilização diária");
- redistribua manualmente a carga de modo que as peças fiquem distribuídas uniformemente na cuba;
- prima o botão Início/Pausa. A fase de centrifugação continua.

### 11.2 Nódoas difíceis

Para algumas nódoas, não basta usar água e detergente.

Recomendamos que trate previamente estas nódoas antes de colocar a roupa no aparelho.

Existem tira-nódoas especiais. Utilize um tira-nódoas especial que se aplique ao tipo de nódoa e ao tecido.

### 11.3 Detergentes e outros tratamentos

- Utilize apenas detergentes e outros tratamentos especialmente concebidos para máquinas de lavar:
  - detergentes em pó para todos os tipos de tecidos, excluindo os delicados. Opte pelos detergentes que contêm lixívia para lavar e desinfetar roupa branca.
  - detergentes líquidos, de preferência para programas de lavagem a baixa temperatura (máx. 60 °C) para todos os tipos de tecidos ou especiais apenas para lãs.

- Não misture detergentes de tipo diferente.
- Para proteger o meio ambiente, não utilize mais do que a quantidade recomendada de detergente.
- Respeite as instruções que encontrar nas embalagens dos detergentes e outros produtos de tratamento e não exceda o nível máximo indicado (**MAX**).
- Utilize os detergentes recomendados para o tipo e para a cor dos tecidos, para a temperatura do programa e para o grau de sujidade.

## 11.4 Sugestões ecológicas

- Selecione um programa sem fase de pré-lavagem se tiver de lavar roupa com sujidade normal.
- Inicie sempre um programa de lavagem com a carga máxima de roupa permitida.
- Se tratar previamente as nódoas ou utilizar um tira-nódoas, selecione um programa com temperatura baixa.

# 12. MANUTENÇÃO E LIMPEZA



### AVISO!

Consulte os capítulos relativos à segurança.

## 12.1 Limpeza externa

Limpe o aparelho apenas com detergente suave e água morna. Seque totalmente todas as superfícies.



### CUIDADO!

Não utilize álcool, solventes ou produtos químicos semelhantes.



### CUIDADO!

Não limpe as superfícies de metal com detergente à base de cloro.

- Para utilizar a quantidade correcta de detergente, verifique qual é a dureza da água da sua casa. Consulte “Dureza da água”.

## 11.5 Dureza da água

Se a dureza da água for elevada ou moderada na sua área, recomendamos que utilize um amaciador de água para máquinas de lavar. Nas áreas onde a água for macia, não é necessário utilizar amaciador de água.

Para saber qual é a dureza da água na sua área, contacte os serviços de abastecimento de água locais.

Utilize a quantidade correcta de amaciador de água. Cumpra as instruções indicadas nas embalagens dos produtos.

## 12.2 Descalcificação



Se a dureza da água da sua área for elevada ou moderada, recomendamos que utilize um produto de descalcificação da água para máquinas de lavar.

Inspeccione regularmente o tambor para verificar se existe acumulação de calcário.

Os detergentes normais já contêm agentes amaciadores da água, mas recomendamos e execução ocasional de um ciclo com o tambor vazio e um produto descalcificante.



Cumpra sempre as instruções das embalagens dos produtos.

## 12.3 Lavagem de manutenção

A utilização repetida e prolongada de programas de baixa temperatura pode

causar a acumulação de depósitos de detergente e algodão e a proliferação bacteriana no interior do tambor e da cuba. Isto pode gerar maus odores e bolor. Para eliminar estes depósitos e limpar o interior do aparelho, execute uma lavagem de manutenção regularmente (pelo menos uma vez por mês).

 Consulte o capítulo “Limpar o tambor”.

## 12.4 Vedante da porta com coletor de lábio duplo

Este aparelho foi concebido com um **sistema de escoamento com autolimpeza** que escoo o algodão libertado pela roupa juntamente com a água, evitando a necessidade de limpeza e manutenção regulares nesta área.

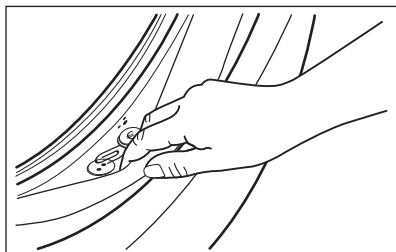

Examine regularmente o vedante e retire todos os objetos que estejam na parte interior. Durante o ciclo de lavagem, as moedas, os botões e outros objetos pequenos esquecidos nos bolsos da roupa ficam depositados no coletor especial de lábio duplo do vedante da porta, onde podem ser facilmente recolhidos no fim do ciclo.

## 12.5 Limpar o tambor

Examine regularmente o tambor para evitar a acumulação de depósitos indesejáveis.



Podem surgir depósitos de ferrugem devido a objetos que enferrujam durante as lavagens ou devido à presença de ferro na água da torneira.

Limpe o tambor com um produto especial para aço inoxidável.

 Cumpra sempre as instruções das embalagens dos produtos. Não limpe o tambor com produtos de descalcificação ácidos, produtos de limpeza com cloro ou esfregões de ferro ou aço.

Para uma limpeza profunda:

1. Retire toda a roupa do tambor.
2. Execute um programa Algod. com a temperatura máxima.
3. Coloque uma pequena quantidade de detergente em pó no tambor vazio, para remover todos os resíduos restantes.

 Ocasionalmente, no fim de um ciclo, o visor pode apresentar o ícone . É uma recomendação para efetuar uma “limpeza do tambor”. O ícone desaparece após a limpeza do tambor.

## 12.6 Limpar o distribuidor de detergente

Para evitar a acumulação de detergente seco ou coágulos de amaciador e/ou a formação de bolor na gaveta do distribuidor de detergente, execute o procedimento de limpeza regularmente:

1. Abra a gaveta. Pressione a patilha para baixo conforme indicado na figura e puxe a gaveta para fora.

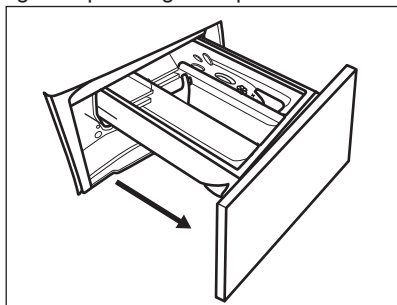

2. Remova a parte superior do compartimento de aditivo para facilitar a limpeza e lave-o em água morna corrente, para remover todos os vestígios do detergente acumulado. Após a limpeza, coloque a parte superior na devida posição.

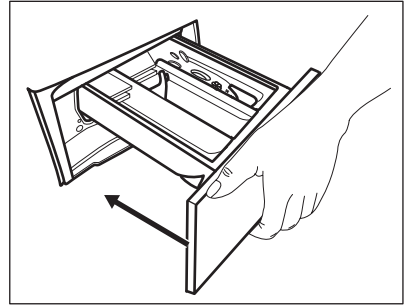
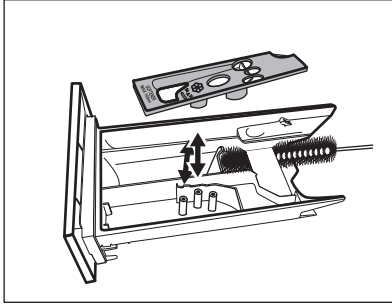

3. Certifique-se de que remove todos os resíduos de detergente das partes superior e inferior da cavidade. Utilize uma escova pequena para limpar a cavidade.

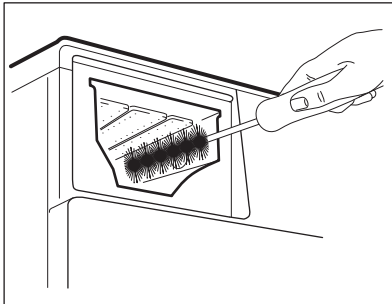

4. Introduza a gaveta do detergente nas calhas e feche-a. Execute o programa de enxaguamento sem roupa no tambor.

## 12.7 Limpar a bomba de escoamento



### AVISO!

Desligue a ficha da tomada elétrica.



Verifique regularmente o filtro da bomba de escoamento e limpe-o sempre que estiver sujo.

Limpe a bomba de escoamento se:

- O aparelho não escoa a água.
- O tambor não roda.
- O aparelho emite ruído invulgar devido ao bloqueio da bomba de escoamento.
- O visor apresenta o código de alarme

**E20.**



### AVISO!

- Não retire o filtro enquanto o aparelho estiver em funcionamento.
- Não limpe a bomba se existir água quente no aparelho. Aguarde até que a água arrefeça.

**Para limpar a bomba, proceda assim:**

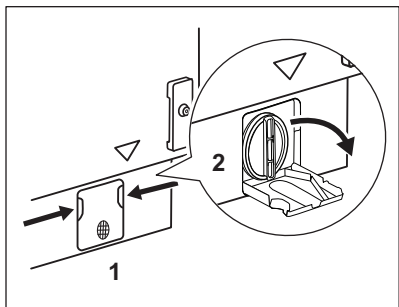

1. Abra a tampa da bomba.

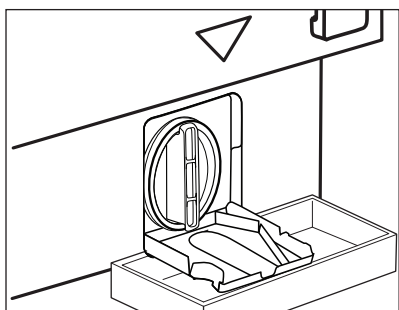

2. Coloque um recipiente adequado por baixo da acesso à bomba de escoamento para recolher a água que sair. Tenha sempre um pano à mão para secar os salpicos de água depois de retirar o filtro.

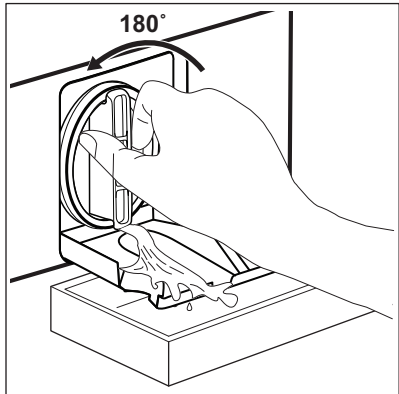

3. Rode o filtro 180 graus no sentido anti-horário para o abrir e não o retire. Deixe a água escoar.

4. Quando o recipiente estiver cheio de água, rode o filtro no sentido inverso e esvazie o recipiente.

5. Repita os passos 4 e 5 até que não saia mais água.

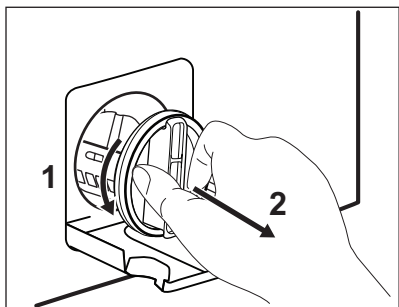

6. Rode o filtro no sentido anti-horário para o retirar.

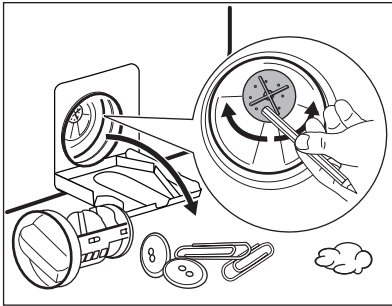

7. Se necessário, retire o algodão e todos os objetos estranhos da cavidade do filtro. Certifique-se de que o impulsor da bomba pode rodar. Se não rodar, contacte um Centro de Assistência Técnica Autorizado.

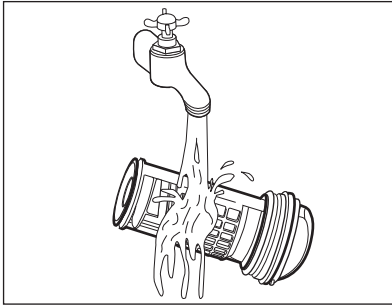

8. Limpe o filtro em água corrente.

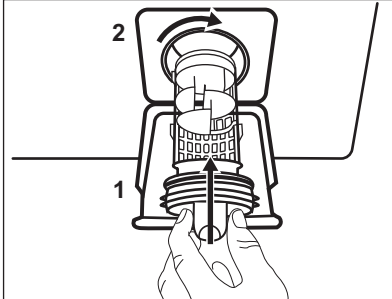

9. Reinstale o filtro nas guias especiais rodando-o no sentido horário. Certifique-se de que aperta o filtro corretamente para evitar fugas.

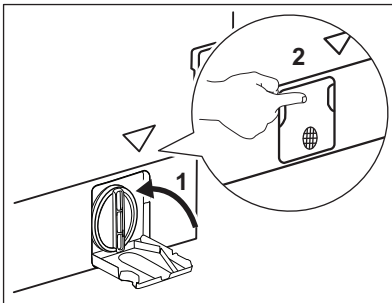

10. Feche a tampa da bomba.

Se escoar a água com o processo de escoamento de emergência, terá de ativar novamente o sistema de escoamento:

1. Coloque 2 litros de água no compartimento do distribuidor de detergente destinado à lavagem principal.
2. Inicie o programa de escoamento da água.

## 12.8 Limpar a mangueira de entrada e o filtro da válvula

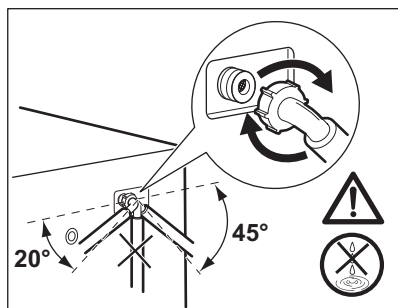
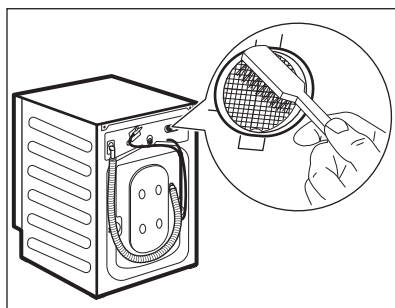
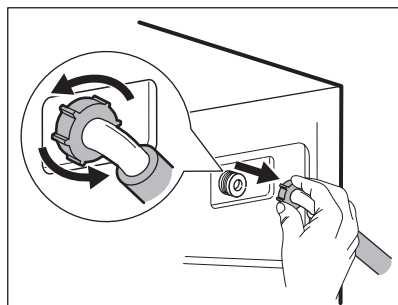
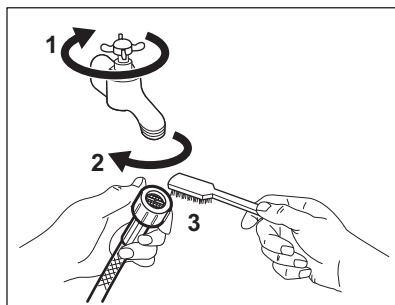

## 12.9 Escoamento de emergência

Se o aparelho não conseguir escoar a água, execute o procedimento descrito no parágrafo “Limpar a bomba de escoamento”. Se necessário, limpe a bomba.

Se escoar a água com o processo de escoamento de emergência, terá de ativar novamente o sistema de escoamento:

1. Coloque 2 litros de água no compartimento do distribuidor de detergente destinado à lavagem principal.
2. Inicie o programa de escoamento da água.

## 12.10 Precauções contra congelação

Se o aparelho for instalado num local onde a temperatura possa ser igual ou inferior a 0 °C, retire a água restante da mangueira de entrada e da bomba de escoamento.

1. Desligue a ficha da tomada eléctrica.
2. Feche a torneira da água.
3. Coloque as duas extremidades da mangueira de entrada dentro de um recipiente e deixe a água sair da mangueira.
4. Esvazie a bomba de escoamento. Consulte o procedimento de escoamento de emergência.
5. Quando a bomba de escoamento estiver vazia, instale novamente a mangueira de entrada.

**AVISO!**

Antes de utilizar novamente o aparelho, certifique-se de que a temperatura é superior a 0 °C. O fabricante não poderá ser responsabilizado por quaisquer danos causados por baixas temperaturas.

## 13. RESOLUÇÃO DE PROBLEMAS

**AVISO!**

Consulte os capítulos relativos à segurança.

### 13.1 Introdução

O aparelho não inicia ou para durante o funcionamento.

Comece por tentar encontrar uma solução para o problema (consulte a tabela). Se o problema persistir, contacte um Centro de Assistência Técnica Autorizado.



**AVISO!**

Desative o aparelho antes de efetuar qualquer verificação.

**Se ocorrer algum problema grave, o aparelho emite sinais sonoros, o visor apresenta um código de alarme e o botão Início/Pausa  pode ficar a piscar:**

- **EHO** - A corrente elétrica está instável. Aguarde até que a corrente elétrica estabilize.
- **ESI** - Não há comunicação entre os elementos eletrônicos do aparelho. Desligue e volte a ligar. O programa não terminou corretamente ou o aparelho parou demasiado cedo. Se o código de alarme aparecer outra vez, contacte um Centro de Assistência Técnica Autorizado.
- **EFO** - O dispositivo anti-inundação está ativado. Desligue o aparelho e feche a torneira da água. Contacte um Centro de Assistência Técnica Autorizado.
- **EIO** - O aparelho não se enche com água corretamente. Após a verificação adequada, ligue o aparelho novamente premindo o botão Início/Pausa  e o aparelho tentará retomar o ciclo. Se o erro persistir, o código de alarme voltará a aparecer.
- **E20** - O aparelho não escoa a água.
- **E40** - A porta do aparelho está aberta ou não está bem fechada. Verifique a porta!



Se o aparelho estiver sobrecarregado, remova algumas peças de roupa do tambor e/ou mantenha a porta fechada enquanto toca no botão Início/Pausa  até que o indicador  pare de piscar (observe a figura em baixo).

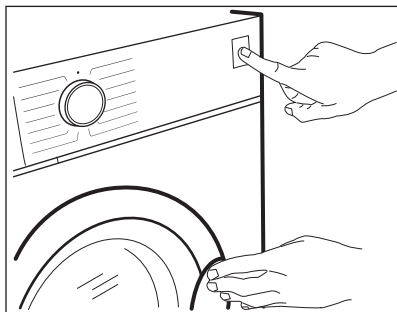

### 13.2 Falhas possíveis

Problema	Solução possível
O programa não inicia.	<ul style="list-style-type: none"> <li>• Certifique-se de que a ficha está ligada na tomada elétrica.</li> <li>• Certifique-se de que a porta do aparelho está fechada.</li> <li>• Certifique-se de que não há um disjuntor desligado no quadro elétrico.</li> <li>• Certifique-se de que tocou em Início/Pausa ▷  .</li> <li>• Se tiver selecionado o Início Diferido, cancele-o ou aguarde até a contagem decrescente terminar.</li> <li>• Desative a função de Bloqueio para Crianças se estiver ativa.</li> <li>• Verifique se o botão está na posição do programa selecionado.</li> </ul>
O aparelho não se enche com água corretamente.	<ul style="list-style-type: none"> <li>• Certifique-se de que a torneira da água está aberta.</li> <li>• Certifique-se de que a pressão do fornecimento de água não é demasiado baixa. Para obter essa informação, contacte os serviços de abastecimento de água locais.</li> <li>• Certifique-se de que a torneira da água não está obstruída.</li> <li>• Certifique-se de que a mangueira de entrada não tem dobras, danos ou vincos.</li> <li>• Certifique-se de que a ligação da mangueira de entrada está correta.</li> <li>• Certifique-se de que o filtro da mangueira de entrada e o filtro da válvula não estão obstruídos. Consulte "Manutenção e limpeza".</li> </ul>
O aparelho enche-se com água e escoo de imediato.	<ul style="list-style-type: none"> <li>• Certifique-se de que a mangueira de escoamento está na posição correta. A mangueira pode estar demasiado baixa. Consulte "Instruções de instalação".</li> </ul>

Problema	Solução possível
O aparelho não escoar a água.	<ul style="list-style-type: none"> <li>• Certifique-se de que o sifão do lava-loiça não está obstruído.</li> <li>• Certifique-se de que a mangueira de escoamento não tem dobras ou vincos.</li> <li>• Certifique-se de que o filtro de escoamento não está obstruído. Se necessário, limpe o filtro. Consulte “Manutenção e limpeza”.</li> <li>• Certifique-se de que a ligação da mangueira de escoamento está correta.</li> <li>• Selecione o programa de escoamento se tiver selecionado um programa sem fase de escoamento.</li> <li>• Selecione o programa de escoamento se tiver selecionado uma opção que termine com água na cuba.</li> </ul>
A fase de centrifugação não inicia ou o ciclo de lavagem demora mais tempo do que o normal.	<ul style="list-style-type: none"> <li>• Selecione o programa de centrifugação.</li> <li>• Certifique-se de que o filtro de escoamento não está obstruído. Se necessário, limpe o filtro. Consulte “Manutenção e limpeza”.</li> <li>• Equilibre manualmente as peças na cuba e inicie novamente a fase de centrifugação. Este problema pode ser causado por um desequilíbrio.</li> </ul>
Existe água no chão.	<ul style="list-style-type: none"> <li>• Certifique-se de que as uniões das mangueiras de água estão bem apertadas e que não há fugas de água.</li> <li>• Certifique-se de que a mangueira de entrada de água e a mangueira de escoamento não estão danificadas.</li> <li>• Certifique-se de que utiliza o detergente correto e a quantidade correta.</li> </ul>
Não consegue abrir a porta do aparelho.	<ul style="list-style-type: none"> <li>• Verifique se selecionou um programa de lavagem que termina com água na cuba.</li> <li>• Certifique-se de que o programa de lavagem terminou.</li> <li>• Selecione o programa de escoamento ou centrifugação se houver água no tambor.</li> <li>• Certifique-se de que o aparelho tem alimentação elétrica.</li> <li>• Este problema pode ser causado por uma avaria do aparelho. Contacte um Centro de Assistência Técnica Autorizado.</li> </ul> <p>Se precisar de abrir a porta, leia atentamente a secção “Abertura de emergência da porta”.</p>
O aparelho emite um ruído anormal e vibra.	<ul style="list-style-type: none"> <li>• Certifique-se de que o aparelho está bem nivelado. Consulte “Instruções de instalação”.</li> <li>• Certifique-se de que removeu todos os materiais de embalagem e os parafusos de transporte. Consulte “Instruções de instalação”.</li> <li>• Coloque mais roupa no tambor. A carga pode não ser suficiente.</li> </ul>

Problema	Solução possível
A duração do programa aumenta ou diminui durante a execução do programa.	<ul style="list-style-type: none"> <li>• O SensiCare System consegue ajustar a duração do programa de acordo com o tipo e a carga de roupa. Consulte a secção “Deteção de carga SensiCare System” no capítulo “Utilização diária”.</li> </ul>
Os resultados de lavagem não são satisfatórios.	<ul style="list-style-type: none"> <li>• Aumente a quantidade de detergente ou utilize um detergente diferente.</li> <li>• Utilize produtos especiais para remover as nódoas difíceis antes de lavar a roupa.</li> <li>• Certifique-se de que seleciona a temperatura correta.</li> <li>• Diminua a carga de roupa.</li> </ul>
Demasiada espuma no tambor durante o ciclo de lavagem.	<ul style="list-style-type: none"> <li>• Reduza a quantidade de detergente.</li> </ul>
Após o ciclo de lavagem, a gaveta do distribuidor fica com resíduos de detergente.	<ul style="list-style-type: none"> <li>• Certifique-se de que a aba está na posição correta (SUPERIOR para detergente em pó - INFERIOR para detergente líquido).</li> <li>• Certifique-se de que utilizou o distribuidor de detergente de acordo com as indicações dadas no manual do utilizador.</li> </ul>

Após a verificação, ative o aparelho. O programa continua a partir do ponto de interrupção. Se o problema voltar a ocorrer, contacte um Centro de Assistência Técnica Autorizado. Se o visor apresentar outros códigos de alarme, desative e ative o aparelho. Se o problema persistir, contacte um Centro de Assistência Técnica Autorizado.

### 13.3 Abertura de emergência da porta

Se ocorrer uma falha de energia ou uma avaria no aparelho, a porta fica bloqueada. O programa de lavagem continua quando a alimentação de energia for reposta. Se a porta ficar bloqueada após uma avaria, é possível abri-la com a função de desbloqueio de emergência.

Antes de abrir a porta:



**CUIDADO!**  
**Perigo de queimaduras!**  
**Certifique-se de que a temperatura da água não é demasiado elevada e que a roupa não está quente.**  
**Se for necessário, aguarde até arrefecerem.**



**CUIDADO!**  
**Risco de ferimentos!**  
**Certifique-se de que o tambor não está a rodar.**  
**Se for necessário, aguarde até que o tambor pare de rodar.**



**Certifique-se de que o nível da água no tambor não é demasiado elevado.**  
**Se for necessário, efetue um escoamento de emergência (consulte a secção “Escoamento de emergência” no capítulo “Manutenção e limpeza”).**

Para abrir a porta, proceda da seguinte forma:

1. Prima o botão On/Off para desativar o aparelho.
2. Desligue a ficha da tomada elétrica.

3. Puxe o acionador de desbloqueio de emergência para baixo duas vezes e abra a porta. O desbloqueador para emergências encontra-se na posição indicada na figura seguinte.
4. Retire a roupa e feche a porta do aparelho.

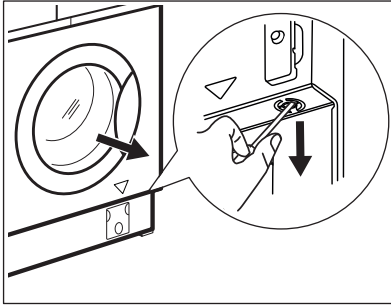

## 14. VALORES DE CONSUMO





Os valores indicados foram obtidos em condições de laboratório com as normas relevantes. Existem vários factores que podem alterar os valores: a quantidade e o tipo de roupa e a temperatura ambiente. A pressão e a temperatura da água fornecida e a tensão elétrica também podem afetar a duração do programa de lavagem.



As especificações técnicas podem ser alteradas para melhorar a qualidade do produto, sem aviso prévio.

Programas	Carga (kg)	Consumo de energia (kWh)	Consumo de água (litros)	Duração aproximada do programa (minutos)	Humidade restante (%) <sup>1</sup>
Algod. 60°C	8	1.23	80	215	52
Algod. 40°C	8	0.89	80	185	52
Sintéticos 40°C	3	0.59	71	135	35
Delicados 40°C	2	0.30	47	60	35
Lana\Lãs/Seda 30°C	1,5	0.15	58	70	30
<b>Programas standard para algodão</b>					

Programas	Carga (kg)	Consumo de energia (kWh)	Consumo de água (litros)	Duração aproximada do programa (minutos)	Humidade restante (%) <sup>1)</sup>
Algodão Standard a 60°C 	8	0.82	54	295	52
Algodão Standard a 60°C 	4	0.56	39	235	52
Algodão Standard a 40°C 	4	0.53	40	235	52

<sup>1)</sup> No fim da fase de centrifugação.

Modo Off (desligado) (W)	Modo On (ligado) (W)
0.30	0.30

A informação indicada na tabela acima está em conformidade com a regulamentação 1015/2010 e com a diretiva de implementação 2009/125/CE da Comissão da UE.

## 15. DADOS TÉCNICOS

Dimensão	Largura/ Altura/ Profundidade/ Profundidade total	596 mm/ 819 mm/ 540 mm/ 553 mm
Ligação elétrica	Tensão Potência total Fusível Frequência	230 V 2050 W 10 A 50 Hz
Nível de proteção contra a entrada de partículas sólidas e humidade garantido pela tampa de proteção, exceto onde o equipamento de baixa voltagem não tenha proteção contra humidade		IPX4
Pressão do fornecimento de água	Mínimo Máximo	0,5 bar (0,05 MPa) 8 bar (0,8 MPa)
Fornecimento de água <sup>1)</sup>		Água fria
Carga máxima	Algodão	8 kg
Classe de eficiência energética		A+++
Velocidade de centrifugação	Velocidade de centrifugação máxima	1351 rpm

<sup>1)</sup> Ligue a mangueira de entrada de água a uma torneira de água com rosca de 3/4" .

# 16. FOLHA DE INFORMAÇÃO DE PRODUTO DE ACORDO COM O REGULAMENTO 1369/2017 DA UE

Folha de informação de produto	
Marca comercial	ELECTROLUX
Modelo	EW7F3846OF, PNC914580008
Capacidade nominal em kg	8
Classe de eficiência energética	A+++
Consumo de energia anual em kWh, com base em 220 ciclos de lavagem normal para programas de algodão a 60 e a 40 °C com carga total e carga parcial e consumo nos modos de baixa potência. O valor do consumo de energia dependerá do modo de utilização do aparelho.	156.0
Consumo de energia do programa normal de algodão de 60 °C em carga total em kWh	0.82
Consumo de energia do programa normal de algodão de 60 °C em carga parcial em kWh	0.56
Consumo de energia do programa normal de algodão de 40 °C em carga parcial em kWh	0.53
Consumo de energia em modo desligado (Off) em W	0,30
Consumo de energia em modo inativo (Left-on) em W	0,30
Consumo de água em litros por ano, com base em 220 ciclos de lavagem normal para programas de algodão a 60 e a 40 °C com carga total e carga parcial. O valor do consumo de água dependerá do modo de utilização do aparelho.	10999
Classe de eficiência de secagem por centrifugação determinada por escala de G (menos eficiente) a A (mais eficiente)	B
Velocidade máxima de centrifugação em rpm	1351
Teor de humidade restante em %	52
O "programa normal de algodão a 60 °C" e o "programa normal de algodão a 40 °C" são os programas de lavagem normal a que se referem as informações constantes do rótulo e da ficha; estes programas são adequados para a limpeza de roupa de algodão com grau de sujidade normal e são os programas mais eficientes em termos de consumo de energia e de água.	-
Duração em minutos do programa normal de algodão de 60 °C em carga total	295

Duração em minutos do programa normal de algodão de 60 °C em carga parcial	235
Duração em minutos do programa normal de algodão de 40 °C em carga parcial	235
Duração em minutos do modo inativo (Left-on)	5
Emissão de ruído transmitido através do ar dB(A) por lavagem	46
Emissão de ruído transmitido através do ar dB(A) por centrifugação	68
Elerodoméstico de encastrar S/N	Sim

A informação indicada na tabela acima está em conformidade com a regulamentação 1015/2010 e com a diretiva de implementação 2009/125/CE da Comissão da UE.

## 17. PREOCUPAÇÕES AMBIENTAIS

Recicle os materiais que apresentem o símbolo . Coloque a embalagem nos contentores indicados para reciclagem. Ajude a proteger o ambiente e a saúde pública através da reciclagem dos aparelhos eléctricos e electrónicos. Não elimine os aparelhos que tenham o

símbolo  juntamente com os resíduos domésticos. Coloque o produto num ponto de recolha para reciclagem local ou contacte as suas autoridades municipais.







[www.electrolux.com/shop](http://www.electrolux.com/shop)



157020390-B-252019

