

EW7F4722NF



PT Máquina de lavar

Manual de instruções



ÍNDICE

| | |
|---------------------------------------|----|
| 1. INFORMAÇÕES DE SEGURANÇA..... | 3 |
| 2. INSTRUÇÕES DE SEGURANÇA..... | 5 |
| 3. DESCRIÇÃO DO PRODUTO..... | 7 |
| 4. INFORMAÇÃO TÉCNICA..... | 8 |
| 5. INSTALAÇÃO..... | 8 |
| 6. PAINEL DE COMANDOS..... | 18 |
| 7. SELECTOR E BOTÕES..... | 19 |
| 8. PROGRAMAS..... | 23 |
| 9. PROGRAMAÇÕES..... | 29 |
| 10. ANTES DA PRIMEIRA UTILIZAÇÃO..... | 30 |
| 11. UTILIZAÇÃO DIÁRIA..... | 30 |
| 12. SUGESTÕES E DICAS..... | 34 |
| 13. MANUTENÇÃO E LIMPEZA..... | 36 |
| 14. RESOLUÇÃO DE PROBLEMAS..... | 43 |
| 15. VALORES DE CONSUMO..... | 47 |

ESTAMOS A PENSAR EM SI

Obrigado por ter adquirido um aparelho Electrolux. Escolheu um produto que traz com ele décadas de experiência profissional e inovação. Engenhoso e elegante, foi concebido a pensar em si. Assim, quando o utilizar, terá a tranquilidade de saber que obterá sempre ótimos resultados.

Bem-vindo(a) à Electrolux.

Visite o nosso website para:



Resolver problemas e obter conselhos de utilização, catálogos e informações sobre assistência e reparações:

www.electrolux.com/support



Registar o seu produto para beneficiar de um serviço melhor:

www.registerelectrolux.com



Adquirir acessórios, consumíveis e peças de substituição originais para o seu aparelho:

www.electrolux.com/shop

APOIO AO CLIENTE E ASSISTÊNCIA

Utilize sempre peças de substituição originais.

Quando contactar o nosso Centro de Assistência Técnica Autorizado, certifique-se de que tem os seguintes dados disponíveis: Modelo, PNC, Número de Série. A informação pode ser encontrada na placa de características.

 Aviso / Cuidado - Informações de segurança

 Informações gerais e sugestões

 Informações ambientais

Sujeito a alterações sem aviso prévio.

1. ⚠️ INFORMAÇÕES DE SEGURANÇA

Leia atentamente as instruções fornecidas antes de instalar e utilizar o aparelho. O fabricante não poderá ser responsabilizado por ferimentos ou danos resultantes de instalação incorreta ou utilização incorreta. Guarde sempre as instruções num sítio seguro e acessível para consultar no futuro.

1.1 Segurança para crianças e pessoas vulneráveis

- Este aparelho pode ser utilizado por crianças de 8 ou mais anos de idade e por pessoas com capacidades físicas, sensoriais ou mentais reduzidas ou com pouca experiência e conhecimento se tiverem recebido supervisão ou instruções relativas à utilização do aparelho de forma segura e compreenderem os perigos envolvidos.
- É necessário manter as crianças com idades entre os 3 e os 8 anos e pessoas com incapacidades muito extensas e complexas afastadas do aparelho, a menos que constantemente vigiadas.
- É necessário manter as crianças com menos de 3 anos de idade afastadas do aparelho, a menos que constantemente vigiadas.
- Não permita que as crianças brinquem com o aparelho.
- Mantenha todos os materiais de embalagem fora do alcance das crianças e elimine-os de forma apropriada.
- Mantenha os detergentes fora do alcance das crianças.
- Mantenha as crianças e os animais domésticos afastados do aparelho quando a porta está aberta.
- Se o aparelho tiver um dispositivo de segurança para crianças, recomendamos que o active.
- A limpeza e a manutenção básica do aparelho não devem ser efectuadas por crianças sem supervisão.

1.2 Segurança geral

- Não altere as especificações deste aparelho.
- Este aparelho destina-se exclusivamente a utilizações domésticas ou similares, tais como:
 - áreas de cozinha destinadas ao pessoal em lojas, escritórios e outros ambientes de trabalho;
 - utilização exclusiva por clientes de hotéis, motéis e outros ambientes do tipo residencial;
 - áreas de uso partilhado em blocos de apartamentos ou lavandarias domésticas.
- Não exceda a carga máxima de 7 kg (consulte o capítulo “Tabela de programas”).
- A pressão da água fornecida tem de estar entre um mínimo de 0,5 bar (0,05 MPa) e um máximo de 8 bar (0,8 MPa).
- A abertura de ventilação na base não deve ficar obstruída por tapete, tapete ou qualquer outro revestimento do piso.
- O aparelho deve ser ligado à rede de abastecimento de água com as mangueiras novas fornecidas com o aparelho ou com mangueiras novas fornecidas por um Centro de Assistência Técnica Autorizado.
- Não é permitido reutilizar uma mangueira antiga.
- Se o cabo de alimentação elétrica estiver danificado, deve ser substituído pelo fabricante, por um Centro de Assistência Técnica Autorizado ou por uma pessoa igualmente qualificada, para evitar perigos elétricos.
- Antes de qualquer operação de manutenção, desative o aparelho e desligue a ficha da tomada elétrica.
- Não utilize jactos de água e/ou vapor a alta pressão para limpar o aparelho.
- Limpe o aparelho com um pano húmido. Utilize apenas detergentes neutros. Não utilize produtos abrasivos, esfregões, solventes ou objetos metálicos.

2. INSTRUÇÕES DE SEGURANÇA

2.1 Instalação



A instalação deve cumprir com as regulamentações nacionais relevantes.

- Retire todos os materiais de embalagem e os parafusos de transporte incluindo bucha de borracha com espaçador de plástico.
- Guarde os parafusos de fixação para transporte num local seguro. Se o aparelho for transportado no futuro, é necessário instalar os parafusos para bloquear o tambor e evitar danos no interior do aparelho.
- Tenha sempre cuidado quando deslocar o aparelho porque ele é pesado. Utilize sempre luvas de proteção e calçado fechado.
- Siga as instruções de instalação fornecidas com o aparelho.
- Não utilize o aparelho antes de o instalar na estrutura embutida de uma forma segura.
- Não instale nem utilize o aparelho se estiver danificado.
- Não instale nem utilize o aparelho em locais onde a temperatura seja inferior a 0 °C ou onde fique exposto às condições meteorológicas.
- O piso onde instala o aparelho deve ser plano, estável, resistente ao calor e estar limpo.
- Certifique-se de que existe circulação de ar entre o aparelho e o piso.
- Quando o aparelho estiver colocado na sua posição definitiva, verifique se está corretamente nivelado, com a ajuda de um nível de bolha. Se não estiver, regule os pés até ficar nivelado.
- Não instale o aparelho diretamente sobre um ralo de escoamento no chão.
- Não pulverize água sobre o aparelho e não o exponha a humidade excessiva.
- Não instale o aparelho em locais onde a porta do aparelho não possa ser aberta na totalidade.
- Não coloque um recipiente fechado debaixo do aparelho para recolher eventuais fugas de água. Contacte

um Centro de Assistência Técnica Autorizado para saber quais são os acessórios que pode utilizar.

2.2 Ligação elétrica



AVISO!

Risco de incêndio e choque elétrico.

- O aparelho tem de ficar ligado à terra.
- Utilize sempre uma tomada devidamente instalada e à prova de choques elétricos.
- Certifique-se de que os parâmetros indicados na placa de características são compatíveis com as características da alimentação eléctrica.
- Não utilize adaptadores de tomadas duplas ou triplas, nem cabos de extensão.
- Certifique-se de que não danifica a ficha e o cabo de alimentação eléctrica. Se for necessário substituir o cabo de alimentação, esta operação deve ser efectuada pelo nosso Centro de Assistência Técnica.
- Ligue a ficha à tomada eléctrica apenas no final da instalação. Certifique-se de que a ficha fica acessível após a instalação.
- Não toque no cabo de alimentação ou na ficha de alimentação com as mãos molhadas.
- Não puxe o cabo de alimentação para desligar o aparelho. Puxe sempre a ficha.

2.3 Ligação à rede de abastecimento de água

- Não danifique as mangueiras da água.
- Antes de ligar o aparelho a canos novos, canos que não sejam usados há muito tempo, canos que tenham sido sujeitos a reparações ou canos que tenham recebido dispositivos novos (contador de água, etc.), deixe sair água até que saia limpa.
- Durante a primeira utilização do aparelho, certifique-se de que não existem fugas de água.

- Não utilize uma extensão de mangueira se a mangueira de entrada for demasiado pequena. Contacte um Centro de Assistência Técnica Autorizado para obter informações sobre a substituição da mangueira de entrada.
- Quando desembalar o aparelho, é possível que saia alguma água da mangueira de escoamento. Isso deve-se aos testes do aparelho efetuados com utilização de água na fábrica.
- Pode prolongar a mangueira de escoamento até ao máximo de 400 cm. Contacte um Centro de Assistência Técnica Autorizado para obter informações sobre outras mangueiras de escoamento e extensões.
- Certifique-se de que a torneira fica acessível após a instalação.
- Relativamente à(s) lâmpada(s) no interior deste produto e às lâmpadas sobressalentes vendidas separadamente: Estas lâmpadas destinam-se a suportar condições físicas extremas em eletrodomésticos, tais como temperatura, vibração, humidade, ou destinam-se a sinalizar informação relativamente ao estado operacional do aparelho. Não se destinam a ser utilizadas em outras aplicações e não se adequam à iluminação de espaços domésticos.
- Para substituir a luz interna, contacte um Centro de Assistência Técnica Autorizado.

2.4 Utilização



AVISO!

Risco de ferimentos, choque elétrico, incêndio, queimaduras ou danos no aparelho.

- Siga as instruções de segurança da embalagem do detergente.
- Não coloque produtos inflamáveis, ou objetos molhados com produtos inflamáveis, no interior, perto ou em cima do aparelho.
- Não utilize a máquina para lavar roupa que esteja muito suja com óleo, massa lubrificante ou outras substâncias gordurosas. Podem danificar as peças de borracha da máquina de lavar roupa. Lave a roupa previamente à mão antes de a colocar na máquina de lavar roupa.
- Não toque no vidro da porta durante o funcionamento de um programa. O vidro pode aquecer.
- Certifique-se de que retira todos os objetos metálicos da roupa.

2.5 Iluminação interna



AVISO!

Risco de ferimentos.

2.6 Assistência Técnica

- Contacte o Centro de Assistência Técnica Autorizado se for necessário reparar o aparelho. Utilize apenas peças sobressalentes originais.
- Note que uma reparação própria ou não profissional pode ter consequências para a segurança e anular a garantia.
- As peças sobressalentes que se seguem estarão disponíveis durante 10 anos após o modelo ter sido descontinuado: motor e escovas do motor, transmissão entre o motor e o tambor, bombas, amortecedores de choques e molas, tambor de lavagem, cruzeta do tambor e rolamentos esféricos relacionados, filamento de aquecimento e elementos de aquecimento, incluindo bombas de calor, tubagem e equipamento relacionado incluindo mangueiras, válvulas, filtros e aquastops, placas de circuito impressas, visores eletrónicos, interruptores de pressão, termóstatos e sensores, software e firmware incluindo software de redefinição, porta, dobradiça e vedantes de porta, outros vedantes, unidade de bloqueio da porta, periféricos de plástico tais como dispensadores de detergente. Note que algumas destas peças de reposição só estão disponíveis para reparadores profissionais e que nem todas as peças de reposição são relevantes para todos os modelos.

2.7 Eliminação



AVISO!

Risco de ferimentos ou asfixia.

- Desligue o aparelho da alimentação eléctrica e do fornecimento de água.
- Corte o cabo de alimentação eléctrica do aparelho e elimine-o.

- Remova o trinco da porta para evitar que crianças ou animais de estimação fiquem presos no tambor.
- Elimine o equipamento em conformidade com os requisitos locais de eliminação de Resíduos de Equipamentos Eléctricos e Electrónicos (REEE).

3. DESCRIÇÃO DO PRODUTO

3.1 Visão geral do aparelho

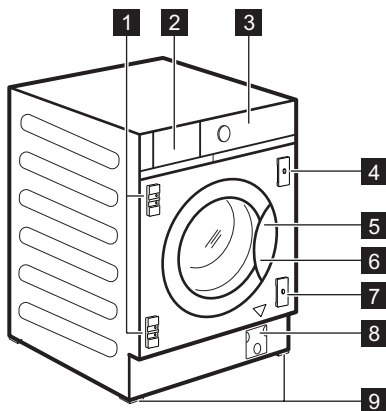

- 1** Suportes da dobradiça
- 2** Distribuidor do detergente
- 3** Painel de comandos
- 4** Placa magnética
- 5** Puxador da porta
- 6** Placa de características
- 7** Placa com batedor de borracha
- 8** Filtro da bomba de escoamento

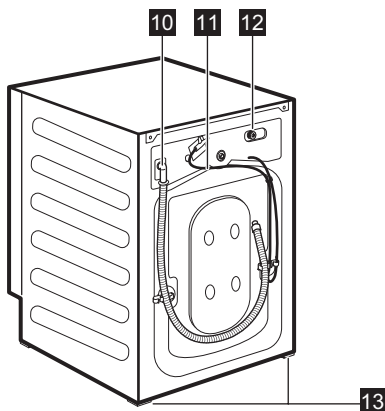

- 9** Pés dianteiros de nivelamento do aparelho
- 10** Mangueira de escoamento
- 11** Cabo de alimentação eléctrica
- 12** Ligação da mangueira de entrada
- 13** Pés traseiros de nivelamento do aparelho

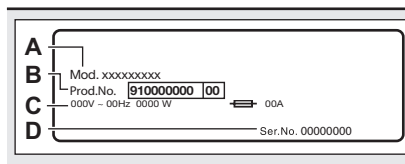

A placa de características informa o nome do modelo (A), número do produto (B), características eléctricas (C) e número de série (D).

4. INFORMAÇÃO TÉCNICA

| | | |
|--|---|---------------------------------------|
| Dimensão | Largura/ Altura/ Profundidade total | 59.6 cm /81.9 cm /55.3 cm |
| Ligação elétrica | Voltagem Potência total Fusível Frequência | 230 V 2200 W 10 A 50 Hz |
| Nível de proteção contra a entrada de partículas sólidas e humidade garantido pela tampa de proteção, exceto onde o equipamento de baixa voltagem não tenha proteção contra humidade | | IPX4 |
| Pressão do abastecimento de água | Mínima Máxima | 0,5 bar (0,05 MPa) 8 bar (0,8 MPa) |
| Fornecimento de água ¹⁾ | | Água fria |
| Carga máxima | Algod. | 7 kg |
| Velocidade de centrifugação | Velocidade de centrifugação de referência | 1151 rpm |

1) Ligue a mangueira de entrada de água a uma torneira de água com rosca de 3/4" .

5. INSTALAÇÃO



AVISO!

Consulte os capítulos relativos à segurança.

5.1 Preparação para a instalação



Recomenda-se que a instalação seja realizada por duas pessoas.

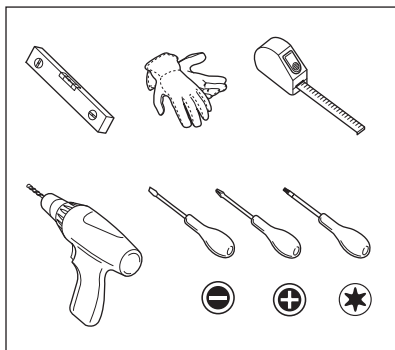

5.2 O aparelho está equipado com...

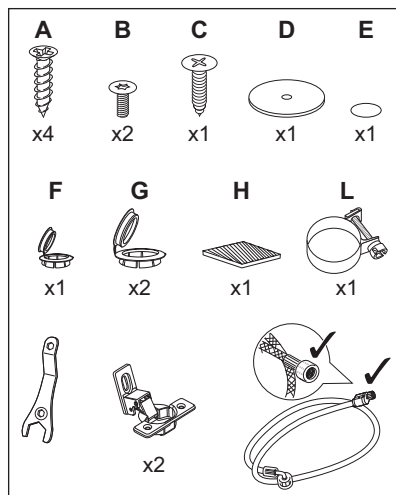

5.3 Desembalar



AVISO!
Utilize luvas.



AVISO!
Retire todos os materiais de embalagem e os parafusos de transporte antes de instalar o aparelho.

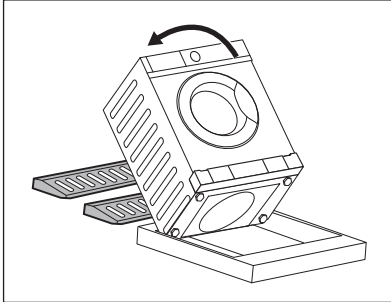

1. Coloque dois elementos da embalagem de poliestireno no chão, debaixo do aparelho.



AVISO!
Recomenda-se fortemente que esta ação seja realizada por duas pessoas.

2. Assente a parte de trás do aparelho com cuidado no chão.



Certifique-se de que não danifica as mangueiras.

3. Retire a proteção de poliestireno da parte inferior.

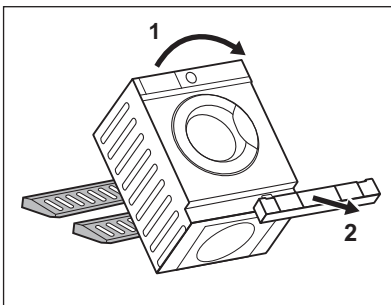
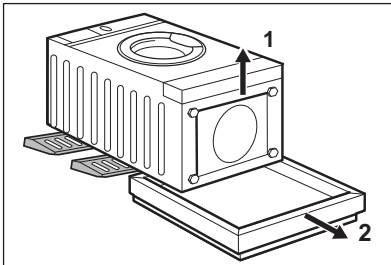

4. Coloque o aparelho na posição vertical e remova a proteção de poliestireno do orifício.

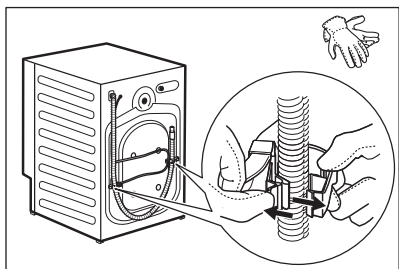

5. Retire o cabo de alimentação elétrica e a mangueira de escoamento dos suportes de mangueira.

i É possível que saia alguma água da mangueira de escoamento. Isso deve-se aos testes do aparelho efetuados com água na fábrica.

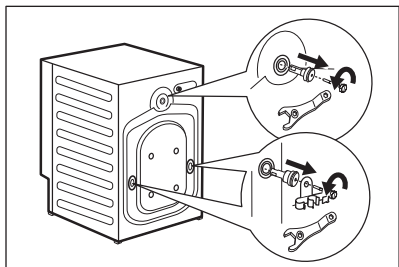

6. Remova os três parafusos, os suportes de mangueira e os espaçadores de plástico com a chave fornecida com o aparelho.

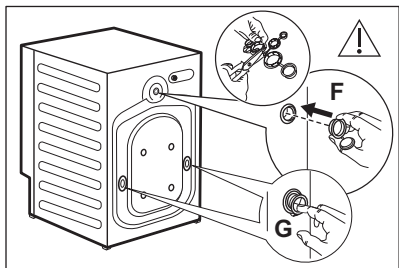

7. Feche os orifícios com as tampas de plástico que se encontram no saco do manual do utilizador. Coloque a tampa mais pequena **F** no orifício superior e as duas tampas maiores **G** nos orifícios inferiores.

i Recomendamos que guarde o material de embalagem e os parafusos de transporte para quando deslocar o aparelho.

5.4 Posicionamento e nivelamento

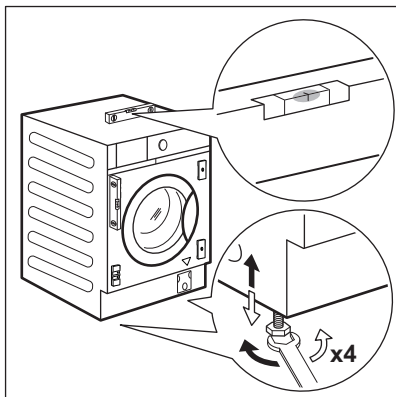

1. Instale o aparelho em piso plano e sólido.



AVISO!

Certifique-se de que não há carpetes a impedir a circulação de ar debaixo do aparelho.



Coloque o aparelho perto do nicho do móvel antes de o nivelar. Para saber mais, consulte a secção “Encastrar”.

2. Desaperte ou aperte os pés para ajustar o nivelamento.



Um ajuste correto do nivelamento do aparelho impede a vibração, o ruído e o movimento do aparelho durante o funcionamento.

O aparelho deve estar nivelado e estável.



CUIDADO!

Não coloque cartão, madeira ou materiais semelhantes debaixo dos pés do aparelho para o nivelar.

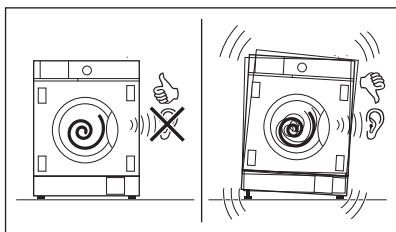

5.5 Ligação do cabo e das mangueiras

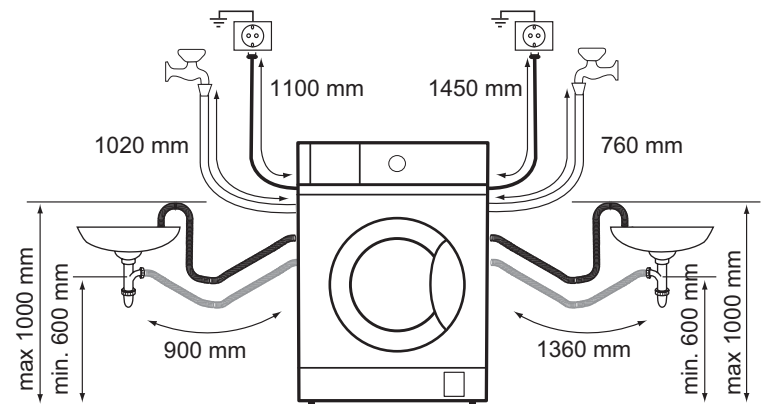

Mangueira de entrada

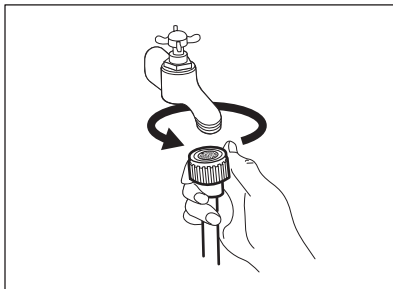
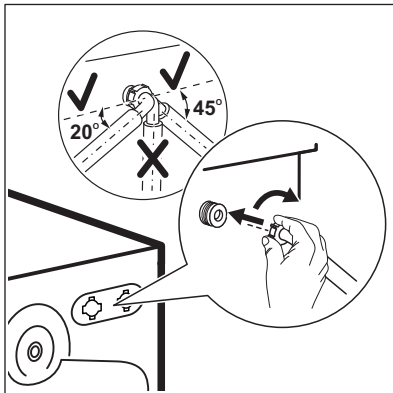
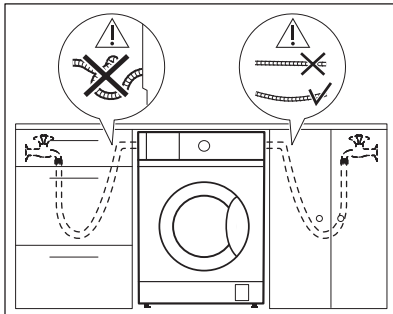

1. Retire a mangueira de entrada do interior do tambor.
2. Para ligar a mangueira de entrada de água na direção e na inclinação corretas, verifique a posição da torneira da água antes de a ligar à parte de trás do aparelho.

i Certifique-se de que a mangueira não fica dobrada, esmagada ou demasiado esticada.

3. Ligue a mangueira na parte de trás do aparelho. Não vire a mangueira de entrada para baixo. Em vez disso, vire-a para a esquerda ou para a direita dependendo da posição da torneira da água.
4. Afrouxe a porca para colocá-la na posição correta.

5. Ligue a mangueira de entrada de água a uma torneira de água fria com rosca de 3/4".

! **AVISO!** Certifique-se de que não existem fugas nas uniões.

i Utilize a mangueira fornecida com o aparelho.

i Não utilize uma extensão de mangueira se a mangueira de entrada for demasiado pequena. Contacte o Centro de Assistência Técnica Autorizado se for necessário substituir a mangueira de entrada.

Escoamento da água

A mangueira de escoamento pode ser ligada nos seguintes sistemas:

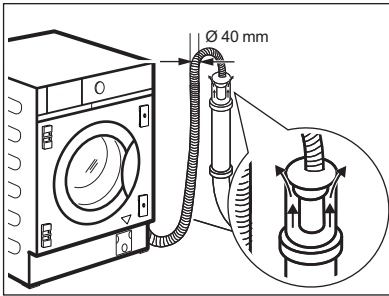

Num tubo com orifício de ventilação

Coloque a mangueira de escoamento diretamente num tubo de escoamento a uma altura não inferior a 60 cm (23,6") e não superior a 100 cm (39,3").

A extremidade da mangueira de escoamento deve estar sempre ventilada, isto é, o diâmetro interno do tubo de escoamento (mín. 40 mm ou 1,6") deve ser superior ao diâmetro externo da mangueira de escoamento.

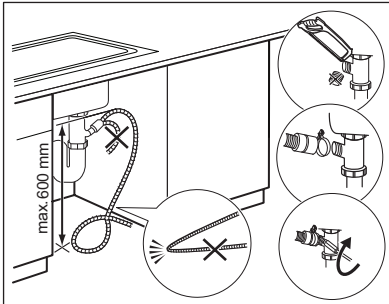

Num sifão de lava-loiça

Coloque a mangueira de escoamento no sifão e fixe-a com a abraçadeira fornecida L. Certifique-se de que a mangueira de escoamento fica em arco para evitar a entrada de partículas dentro do aparelho a partir do lava-loiças.

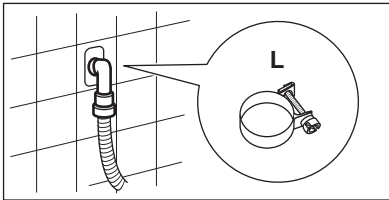

Num tubo de saneamento

Coloque a mangueira de escoamento num tubo de escoamento embutido na parede da divisão e fixe-a com a abraçadeira fornecida L.



Pode prolongar a mangueira de escoamento até ao máximo de 400 cm. Contacte o Centro de Assistência Técnica Autorizado para obter informações sobre outras mangueiras de escoamento e extensões.

5.6 Encastre

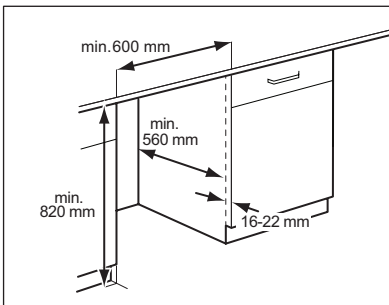

Este aparelho foi concebido para ser encastrado em móveis da cozinha. Consulte as dimensões mínimas do recuo nos desenhos.

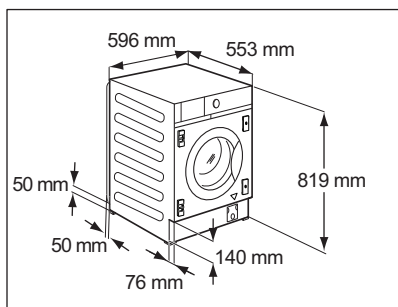

Se os tubos passarem atrás do aparelho, verifique se nada fecha o pequeno recuo indicado com as medidas de 50 x 50 mm.

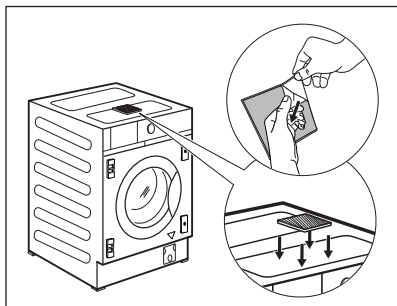

O aparelho está também equipado com uma almofada de esponja adesiva H que pode encontrar no interior do tambor. Fixe-a na parte superior do aparelho, conforme indicado no desenho. Ao nivelar o aparelho sob os móveis, **NÃO** esprema a almofada de esponja.

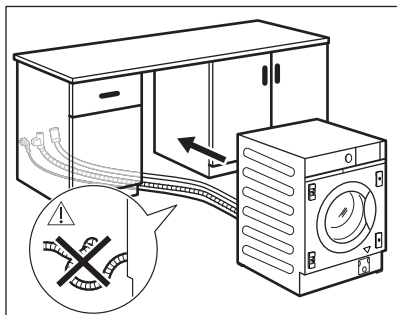

Antes de avançar com a instalação do aparelho, aproxime-o do recuo e pré-posicione o tubo de admissão, o tubo de escoamento e o cabo de alimentação.



AVISO!
Certifique-se de que não estão dobrados ou esmagados.

5.7 Preparação e montagem da porta do armário

As dimensões da porta do armário deverão ser:

- largura entre 595 e 598 mm;
- espessura entre 16 e 22 mm.

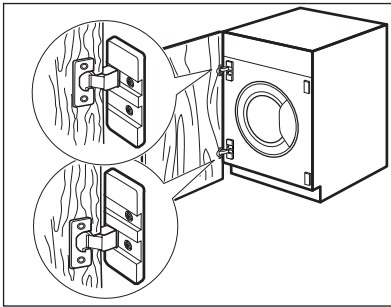

Predefinição de fábrica

O aparelho está preparado de origem para a montagem de uma porta de armário com abertura da direita para a esquerda.



A melhor solução será aparafusar a dobradiça superior no orifício superior da placa do topo e a dobradiça inferior no orifício inferior da placa do fundo.

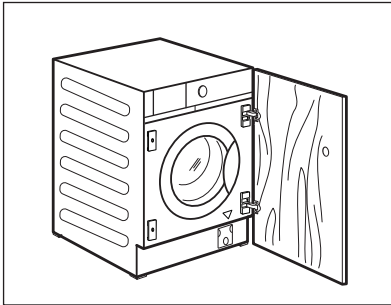

Reversibilidade da porta do armário

Inverta o sentido de abertura da porta do armário antes de colocar o aparelho no nicho.

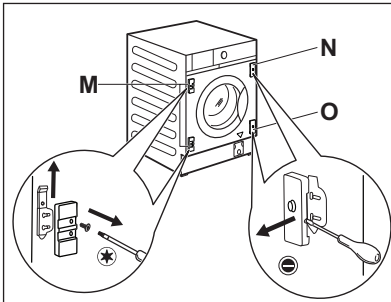

Se a porta do armário tiver de abrir da esquerda para a direita, inverta a posição dos suportes de dobradiça **M** com a placa magnética **N** e a placa inferior **O**.

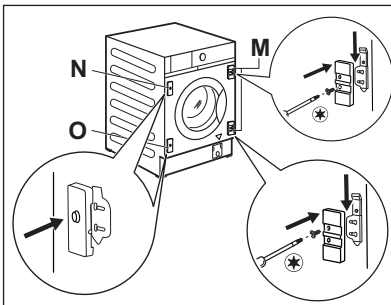

Certifique-se de que a placa do ímã fica na posição superior.

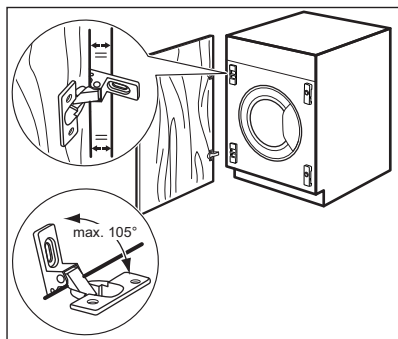
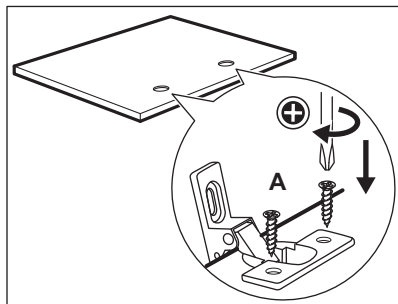
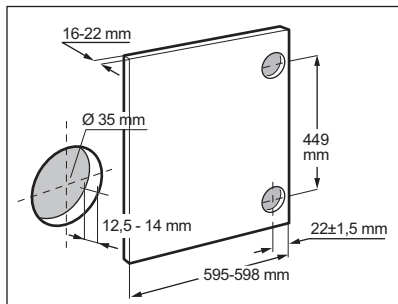
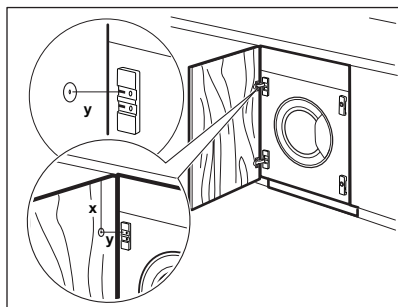

Preparação da porta do armário

- i** Para escarear os orifícios para os parafusos na porta, é recomendável solicitar o trabalho a um profissional.

Alinhe a porta do armário corretamente no armário.

Meça a distância **X** para determinar a altura do orifício a escarear para a dobradiça superior. O centro do orifício **Y** deve ficar à altura do curso do suporte da dobradiça.

Defina a posição da dobradiça inferior respeitando as dimensões e as distâncias indicadas no esquema (449 mm).

Perfure e escareie os orifícios.

Dobradiças

Para montar as dobradiças, é necessário fazer dois furos (com diâmetro de 35 mm e profundidade de 12,5 - 14 mm, dependendo da profundidade da porta do armário) no lado interior da porta.

As dobradiças deverão ser fixadas à porta com os quatro parafusos fornecidos **A**.

- i** Para alinhar a porta perfeitamente, certifique-se de que a extremidade da porta do armário fica paralela à extremidade do aparelho e respeite o ângulo de abertura correto (máx. 105°).

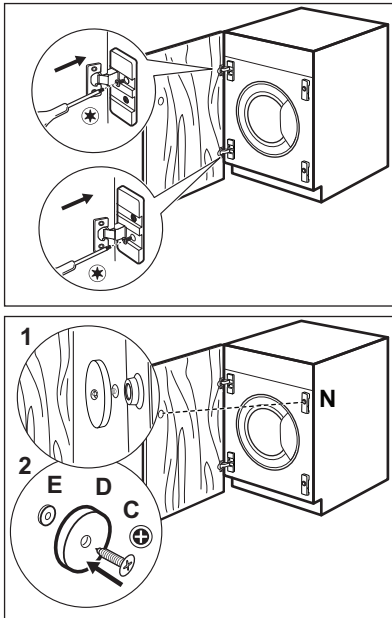

5.8 Ligação elétrica

No final da instalação, pode ligar a ficha à tomada elétrica.

A placa de características na extremidade interna da porta do aparelho e o capítulo "Dados técnicos" indicam as características elétricas necessárias. Certifique-se de que são compatíveis com a fonte de alimentação elétrica.

Verifique se a instalação eléctrica de sua casa suporta a carga máxima necessária, tendo também em conta quaisquer outros aparelhos em funcionamento.

Montagem da porta

Fixe as dobradiças nos respetivos suportes no aparelho com os dois parafusos fornecidos **B**.



As dobradiças podem ser ajustadas para compensar qualquer irregularidade na espessura da porta.

Contra-íman

O aparelho está preparado para um sistema de fecho magnético.

Para fechar corretamente:

1. Coloque o parafuso **C** e o contra-íman **D** na placa magnética **N**. Incline a porta do armário contra o parafuso até este deixar uma marca.
2. Abra a porta do armário e aparafuse o contra-íman **D** (disco de aço + anel de borracha **E**) com o parafuso **C** no lado interior da porta do armário, na posição onde o parafuso deixou a marca no primeiro passo.

Ligue a máquina a uma tomada ligada à terra.

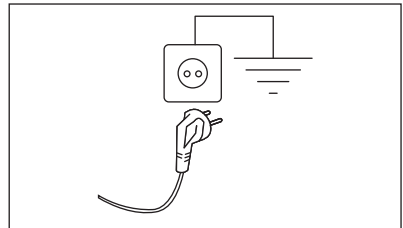

O cabo de alimentação deve estar acessível após a instalação da máquina

Para qualquer trabalho eléctrico necessário para instalar este aparelho, contacte o nosso Centro de Assistência Técnica Autorizado.

O fabricante rejeita qualquer responsabilidade por danos ou ferimentos causados pelo não cumprimento da precaução de segurança acima referida.

6. PAINEL DE COMANDOS

6.1 Descrição do painel de comandos

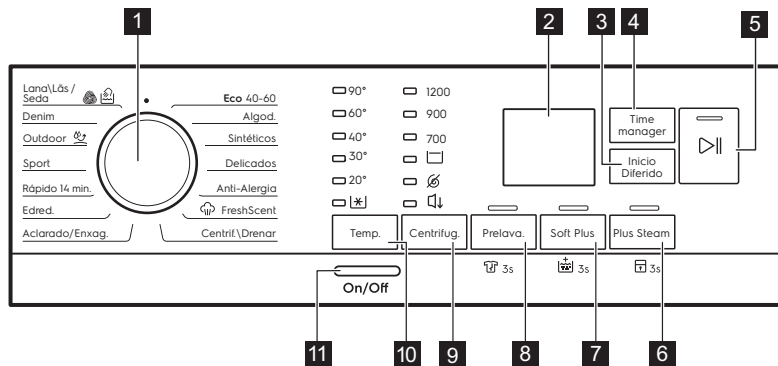







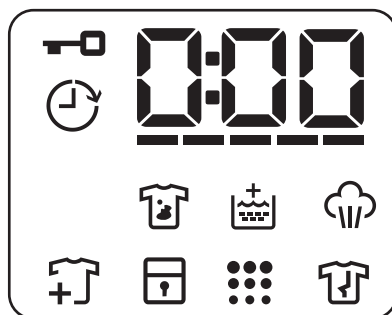



As opções permanentes são definidas mantendo o botão correspondente premido durante, pelo menos, 3 segundos.

- 1** Seletor de programas
- 2** Visor
- 3** Botão tátil Início Diferido
- 4** Botão tátil Time manager
- 5** Início/Pausa (botão tátil)
- 6** Plus Steam (botão tátil) e opção Bloqueio para Crianças permanente
- 7** Soft Plus (botão tátil) e opção Enxaguamento Extra permanente
- 8** Prelava. (botão tátil) e opção Tirar-nódoas permanente
- 9** Botão tátil das opções de redução da Centrifug.
 - Cuba cheia (opção)
 - Sem centrifugação (opção)
 - Silencioso (opção)
- 10** Botão tátil Temp.
- 11** Botão de pressão On/Off

6.2 Visor



| | |
|---|---|
|  | Indicador de porta bloqueada. |
|  | Indicador de início diferido. |
|  | O indicador digital pode apresentar: <ul style="list-style-type: none"> • Posição de reinicialização (— — —). • Duração do programa (por exemplo, 2:40). • Tempo de atraso (por exemplo, 2h). • Fim do ciclo (0:00). • Código de aviso (por exemplo, E20). • Indicador de erro (— — —). |
|  | Indicador Time manager. |
|  | Indicador de tira-nódoas. |
|  | Indicador de Enxaguamento Extra. |
|  | Indicador de fase de vapor. |
|  | Indicador de adição de roupa. Acende no início da fase de lavagem, enquanto é possível parar o aparelho e adicionar mais roupa. |
|  | Indicador de bloqueio de segurança para crianças. |
|  | Indicador de limpeza da máquina. É uma recomendação para efetuar uma limpeza do tambor. |
|  | Indicador de fase anti-rugas. |

7. SELECTOR E BOTÕES

7.1 Introdução



As opções/funções não estão disponíveis com todos os programas de lavagem. Verifique a compatibilidade entre as opções/funções e os programas de lavagem na “Tabela de programas”. O aparelho não permite a selecção de opções/funções incompatíveis em conjunto, porque algumas opções/funções excluem outras.

7.2 On/Off

Prima este botão durante alguns segundos para activar ou desactivar o

aparelho. O aparelho emite dois sons diferentes quando é activado ou desactivado.

Uma vez que a função Stand-by (Espera) desactiva automaticamente o aparelho após alguns minutos para diminuir o consumo de energia, pode ser necessário activar o aparelho novamente.

Para saber mais, consulte a secção “Stand-by (Espera)” no capítulo “Utilização diária”.

7.3 Seletor de programas

Para seleccionar o programa de lavagem pretendido. Consulte o capítulo “Programas” para saber mais.

A posição  é uma função de “Reinicialização” que interrompe e cancela o programa que estiver em curso. O visor mostra apenas traços para indicar que não há programa selecionado.

7.4 Temp.

Quando seleccionar um programa de lavagem, o aparelho propõe automaticamente uma temperatura predefinida.

Indicador Fria  = água fria.

O indicador da temperatura selecionada acende-se.

7.5 Centrifug.

Quando seleccionar um programa, o aparelho selecciona automaticamente a velocidade de centrifugação máxima permitida, excepto no programa Denim .

Através deste botão, pode alterar a velocidade de centrifugação pré-definida ou definir uma das opções adicionais de centrifugação:

- **Cuba cheia** . O indicador correspondente acende. A centrifugação final não é efectuada. A água do último enxaguamento não é escoada para evitar que os tecidos fiquem enrugados. O programa de lavagem termina com a água no tambor. A porta permanece bloqueada e o tambor roda regularmente para reduzir os vincos. É necessário escoar a água para desbloquear a porta.

Se tocar no botão Início/Pausa , o aparelho executa a fase de centrifugação e escoar a água.

- **Sem centrifugação** . O indicador correspondente acende. Selecciona esta opção para eliminar todas as fases de centrifugação. O aparelho executa apenas a fase de escoamento do programa de lavagem seleccionado. Selecciona esta opção quando lavar tecidos delicados. A fase de enxaguamento utiliza mais água em alguns programas de lavagem.

- **Silencioso** . O indicador correspondente acende. As fases de centrifugação intermédia e final são suprimidas e o programa termina com a água no tambor. Isto ajuda a reduzir os vincos. A porta permanece bloqueada. O tambor roda regularmente para reduzir os vincos. É necessário escoar a água para desbloquear a porta. Uma vez que o programa é muito silencioso, é adequado para o período noturno em que as tarifas de electricidade são inferiores. Em alguns programas, os enxaguamentos são realizados com mais água.

Se tocar no botão Início/Pausa , o aparelho executa apenas a fase de escoamento.

-  O aparelho escoar a água automaticamente após cerca de 18 horas.

7.6 Prelava.

Com esta opção, pode adicionar uma fase de pré-lavagem a um programa de lavagem.

O indicador correspondente acima do botão acende.

- Utilize esta opção para adicionar uma fase de pré-lavagem a 30 °C antes da fase de lavagem. Esta opção é recomendada para roupa com bastante sujidade, especialmente se tiver areia, pó, lama ou outras partículas sólidas.

-  Estas opções podem aumentar a duração do programa.

7.7 Tira-nódoas permanente

 3s

Esta opção adiciona uma fase de tira-nódoas ao programa. Utilize esta opção para roupa com nódoas difíceis de remover.

Para **ativar/desativar** esta opção, prima continuamente o botão Prelava. durante 3 segundos, até que o indicador  se acenda/apague no visor.

Coloque o tira-nódoas no compartimento .

-  Esta opção aumenta a duração do programa. Esta opção não está disponível para temperaturas inferiores a 40 °C.

7.8 Soft Plus permanente

Selecione esta opção para otimizar a distribuição do amaciador e deixar os tecidos mais macios.

É recomendável para quando utilizar amaciador.

-  Esta opção aumenta a duração do programa.

O indicador correspondente acima do botão acende e fica sempre aceso durante os ciclos seguintes enquanto esta opção não for desactivada.

7.9 Enxaguamento Extra

Permanente  3s

Com esta opção, pode ter sempre um enxaguamento extra quando seleccionar um novo programa.

Para **ativar/desativar** esta opção, prima o botão Soft Plus durante 3 segundos, até que o indicador  **se acenda/apague** no visor.

Se estiver ativada, o aparelho mantém a seleção desta opção mesmo após ser desligado ou após uma alteração ou um reinício do programa.

-  Esta opção aumenta a duração do programa.

7.10 Plus Steam



Esta opção adiciona uma fase de vapor seguida de uma curta fase de antirugas no fim do programa de lavagem.

A fase de vapor reduz os vincos dos tecidos e facilita a passagem a ferro.

O indicador correspondente acima do botão acende.

O indicador  fica aceso durante a fase de vapor.

-  Esta opção pode aumentar a duração do programa.

Quando o programa parar, o visor apresenta , o indicador  apaga-se e o indicador  fica aceso. O tambor efetua movimentos suaves durante cerca de 30 minutos para manter os benefícios do vapor. Se tocar em qualquer botão, os movimentos antirugas param e a porta é desbloqueada.

-  Lavar cargas de roupa pequenas ajuda a obter melhores resultados.

7.11 Bloqueio para Crianças

 3s

Com esta opção, pode impedir que as crianças brinquem com o painel de comandos.

Para **ativar/desativar** esta opção, prima continuamente o botão Plus Steam até que o indicador  **se acenda/apague** no visor.

Se estiver ativada, o aparelho mantém a seleção desta opção mesmo após ser desligado ou após uma alteração ou um reinício do programa. Se premir algum botão, o indicador  pisca para indicar que os botões estão desativados.

A função de Bloqueio para Crianças poderá não estar disponível durante alguns segundos após a ativação do aparelho.

7.12 Início Diferido

Com esta opção, pode atrasar o início de um programa para uma hora mais conveniente.

Toque repetidamente no botão para seleccionar o atraso pretendido. O tempo aumenta em passos de 1 hora até 20 horas.

O visor apresenta o indicador  e o tempo de atraso seleccionado. Após tocar

no botão Início/Pausa , o aparelho inicia a contagem decrescente e a porta é bloqueada.

7.13 Time manager

Com esta opção, pode reduzir a duração do programa consoante a dimensão da carga e o grau de sujidade.

Quando seleccionar um programa de lavagem, o visor apresenta a duração predefinida e traços -----.

Toque no botão Time manager para reduzir a duração do programa conforme necessitar. O visor apresenta a nova duração do programa e o número de traços diminui em conformidade:

----- adequada para uma carga completa de roupa com sujidade normal.

---- um ciclo rápido para uma carga completa de roupa com pouca sujidade.

--- um ciclo muito rápido para uma carga de roupa menor com pouca sujidade (recomenda-se meia carga no máximo).

- o ciclo mais curto para refrescar uma pequena quantidade de roupa.

A opção Time manager está disponível apenas com os programas indicados na tabela.

| indicador | Eco 40-60 | Algod. | Sintéticos |
|-----------|-----------|--------|------------|
| ----- 1) | ■ | ■ | ■ |

| indicador | Eco 40-60 | Algod. | Sintéticos |
|-----------|-----------|--------|------------|
| ----- | ■ | ■ | ■ |
| ---- | ■ | ■ | ■ |
| --- | ■ | ■ | ■ |
| -- | ■ | ■ | ■ |
| - | ■ | ■ | ■ |

1) Duração predefinida para todos os programas.

Time manager com programas de vapor

Ao regular um programa de vapor, este botão permite-lhe escolher três níveis de vapor e a duração do programa é reduzida em conformidade:

- ---- : máxima.
- --- : média.
- - : mínima.



Em alguns aparelhos, a duração do programa é reduzida sem apresentar quaisquer traços.







7.14 Início/Pausa

Toque no botão Início/Pausa  para iniciar ou parar o funcionamento do aparelho ou interromper um programa em curso.







8. PROGRAMAS









8.1 Tabela de programas

| Programa Temperatura predefinida Amplitude da temperatura | Velocida- de de cen- trifugação de refe- rência | Carga máxi- ma | Descrição do programa (Tipo de carga e nível de sujidade) |
|---|---|----------------------|---|
| Programas de lavagem | | | |
| Eco 40-60 40 °C ¹⁾ 60 °C - 30 °C ²⁾ | 1200 rpm | 7 kg | Algodão branco e de cores resistentes. Peças com sujidade normal. O consumo de energia diminui e o tempo do programa de lavagem aumenta, garantindo bons resultados de lavagem.. |
| Algod. 40 °C 90 °C - [✱] | 1200 rpm | 7 kg | Algodão branco e de cor. Para roupa com sujidade normal, excessiva ou ligeira. |
| Sintéticos 40 °C 60 °C - [✱] | 1200 rpm | 3 kg | Artigos de tecido sintético ou misto. Peças com sujidade normal. |
| Delicados 30 °C 40 °C - [✱] | 1200 rpm | 2 kg | Tecidos delicados, como acrílico, viscoso e tecidos mistos que precisam de lavagem suave. Sujidade normal. |
| Anti-Alergia 60 °C | 1200 rpm | 7 kg | Artigos de algodão branco. Este programa elimina os microrganismos graças a uma fase de lavagem com a temperatura mantida acima de 60 °C durante alguns minutos. Isto ajuda a eliminar germes, bactérias e outros microrganismos e partículas. A adição de vapor em conjunto com uma fase de enxaguamento adicional garante a remoção total dos resíduos de detergente e de substâncias alérgicas/pólen, o que torna este programa adequado para pessoas que tenham a pele delicada ou sensível. |

| Programa | Velocidade de centrifugação de referência | Carga máxima | Descrição do programa (Tipo de carga e nível de sujidade) |
|--|---|--------------|--|
| <p>Programas de vapor  com Sistema FreshScent</p> <p>Programa de vapor para artigos de algodão e sintéticos. O vapor pode ser utilizado com roupa seca³⁾, lavada ou usada apenas uma vez. Este programa reduz os vincos e os odores⁴⁾ e relaxa as fibras. Quando o programa terminar, retire rapidamente a roupa do tambor. Após um programa de vapor, a tarefa de engomar fica facilitada. Não utilize detergente. Se necessário, elimine as nódoas lavando com um tira-nódoas ou aplicando tira-nódoas sobre as nódoas. Os programas de vapor não realizam qualquer ciclo higiénico. Não selecione um programa de vapor com estes tipos de artigos:</p> <ul style="list-style-type: none"> • Roupa não adequada para secagem em secador. • Artigos marcados com a etiqueta "Apenas limpeza a seco". <p>Fragrância ELECTROLUX. Se utilizar esta fragrância suave especial, a sua roupa ficará com o cheiro típico de acabada de lavar: verta o conteúdo de um frasco de uma dose no compartimento  e inicie um programa com vapor. Reduza a dose da fragrância quando tratar uma carga mais pequena. O botão Time manager permite-lhe reduzir a duração do programa quando tratar artigos que possuam a etiqueta de lavagem a baixa temperatura.</p> <p>NÃO FAÇA O SEGUINTE:</p> <ul style="list-style-type: none"> • Secar artigos no secador que tenham sido tratados com a fragrância. A fragrância evapora-se e o efeito desaparece. • Utilizar a fragrância para qualquer finalidade diferente da que está descrita aqui. • Utilizar a fragrância em roupa nova. A roupa nova pode conter resíduos de compostos de acabamento que são incompatíveis com a fragrância. <p> Os frascos de dose de fragrância estão disponíveis na loja da ELECTROLUX na web e nos concessionários autorizados.</p> | | | |
| <p>FreshScent</p> <p></p> | | 1 kg | <p>Algodões, sintéticos e delicados. Programa curto e suave com vapor para refrescar artigos muito delicados, incluindo artigos com lantejoulas, rendas, etc. Quando tratar cargas mais pequenas, pode reduzir ainda mais a duração do programa com a opção Time manager.</p> <p> AVISO! Não utilize este programa com artigos de lã e outros que possuam a etiqueta que exige limpeza a seco.</p> <p> AVISO! Não utilize detergente!</p> |
| Programas especiais | | | |

| Programa Temperatura predefinida Amplitude da temperatura | Velocida- de de cen- trifugação de refe- rência | Carga máxi- ma | Descrição do programa (Tipo de carga e nível de sujidade) |
|---|---|----------------------|---|
| Centrif./Drenar | 1200 rpm | 7 kg | Todos os tecidos, exceto lãs e tecidos delicados. Para centrifugar a roupa e escoar a água do tambor. |
| Aclarado/ Enxag. | 1200 rpm | 7 kg | Todos os tecidos, exceto lãs e tecidos muito delicados. Programa para enxaguar e centrifugar a roupa. A velocidade de centrifugação predefinida é a dos programas de algodão. Reduza a velocidade de centrifugação de acordo com o tipo de roupa. Se necessário, selecione a opção Enxaguamento extra e adicione enxaguamentos. O aparelho efetua enxaguamentos delicados e uma centrifugação curta com velocidade de centrifugação baixa. |
| Programas de lavagem adicional | | | |
| Edred. 40 °C 60 °C - [✳] | 700 rpm | 3 kg | Um cobertor sintético, artigos acolchoados, edredões, casacos com forro de pelo e artigos semelhantes. |
| Rápido 14 min. 30 °C | 700 rpm | 1,5 kg | Artigos de tecido sintético e misto. Peças com sujidade ligeira e peças para refrescar. |
| Sport 30 °C 40 °C - [✳] | 1200 rpm | 3 kg | Vestuário desportivo sintético. Ciclo curto intensivo para lavar em profundidade vestuário desportivo. |

| Programa Temperatura predefinida Amplitude da temperatura | Velocidade de centrifugação de referência | Carga máxima | Descrição do programa (Tipo de carga e nível de sujidade) |
|--|---|--|--|
| Outdoor  30 °C 40 °C -  | 1200 rpm | 2 kg ⁵⁾ 1 kg ⁶⁾ | <p> Não utilize amaciador e certifique-se de que não existem resíduos de amaciador no distribuidor de detergente.</p> <p>Vestuário desportivo sintético. Este programa foi concebido para lavar suavemente vestuário desportivo de exterior moderno e também é adequado para vestuário desportivo de ginásio, ciclismo, jogging e semelhantes. A carga de roupa recomendada é 2 kg.</p> <p>Tecidos à prova de água, tecidos à prova de água mas permeáveis ao ar e tecidos repelentes de água. Este programa também pode ser utilizado como ciclo de revitalização de vestuário repelente de água, porque foi concebido especificamente para tratar vestuário revestido com material hidrófobo. Para executar o ciclo de revitalização do material repelente de água, proceda assim:</p> <ul style="list-style-type: none"> • Coloque o detergente de lavagem no compartimento . • Coloque um restaurador especial de material repelente de água no compartimento do amaciador da gaveta . • Reduza a carga de roupa para 1 kg. <p> Para obter os melhores resultados com a ação de revitalização do material repelente de água, seque a roupa num secador de roupa com o programa de secagem Outdoor (se disponível e se a etiqueta do vestuário permitir a secagem em secador de roupa).</p> |
| Denim 30 °C 40 °C -  | 700 rpm (Velocidade de centrifugação máxima 1200 rpm) | 3 kg | Programa especial roupa de ganga com uma fase de lavagem delicada para minimizar as manchas e o desbotamento das cores. Para melhorar o cuidado, recomenda-se uma carga reduzida. |

| Programa | Centrifug. | Cuba cheia  | Sem centrifugação  | Silencioso  | Prelava. 1) |  | Soft Plus |  | Plus Steam ²⁾ | Início Diferido | Time manager |
|---|------------|--|---|--|-------------|---|-----------|---|--------------------------|-----------------|--------------|
| Algod. | ■ | ■ | ■ | ■ | ■ | ■ | ■ | ■ | ■ | ■ | ■ |
| Sintéticos | ■ | ■ | ■ | ■ | ■ | ■ | ■ | ■ | ■ | ■ | ■ |
| Delicados | ■ | ■ | ■ | ■ | | | ■ | ■ | | ■ | |
| Anti-Alergia | ■ | ■ | ■ | | ■ | ■ | ■ | ■ | ■ | ■ | |
| FreshScent  | | | | | | | | | | ■ | ■ |
| Centrif./Drenar | ■ | | ■ ³⁾ | | | | | | | ■ | |
| Aclarado/Enxag. | ■ | ■ | ■ | | | | | ■ | | ■ | |
| Edred. | ■ | | ■ | | | | ■ | | | ■ | |
| Rápido 14 min. | ■ | ■ | ■ | | | | | | | ■ | |
| Sport | ■ | ■ | ■ | | ■ | | | ■ | | ■ | |
| Outdoor  | ■ | ■ | ■ | | | | | ■ | | ■ | |
| Denim | ■ | ■ | ■ | ■ | | ■ | ■ | ■ | ■ | ■ | |
| Lana\Lãs/Seda  | ■ | ■ | ■ | | | | | | | ■ | |

1) Prelava. e Manchas não podem ser selecionadas juntas.

2) Esta opção não está disponível para temperaturas inferiores a 40 °C.

3) Se selecionar a opção “Sem centrifugação”, o aparelho faz apenas o escoamento.

Detergentes adequados para programas de lavagem

| Programa | Detergente universal em pó ¹⁾ | Detergente universal líquido | Detergente líquido para tecidos de cor | Lãs delicadas | Especial |
|-------------------|--|------------------------------|--|---------------|----------|
| Eco 40-60 | ▲ | ▲ | ▲ | -- | -- |
| Algod. | ▲ | ▲ | ▲ | -- | -- |
| Sintéticos | ▲ | ▲ | ▲ | -- | -- |
| Delicados | -- | -- | -- | ▲ | ▲ |
| Anti-Alergia | ▲ | ▲ | -- | -- | ▲ |
| Edred. | -- | -- | -- | ▲ | ▲ |
| Rápido 14 min. | -- | ▲ | ▲ | -- | -- |
| Sport | -- | ▲ | ▲ | -- | ▲ |
| Outdoor | -- | -- | -- | ▲ | ▲ |
| Denim | -- | -- | ▲ | ▲ | ▲ |
| Lana\Lãs/ Seda | -- | -- | -- | ▲ | ▲ |

1) A uma temperatura superior a 60°C, recomenda-se a utilização de detergente em pó.

▲ = Recomendado

-- = Não recomendado

8.2 Woolmark Apparel Care - Azul



O ciclo de lavagem de lã desta máquina foi aprovado pela The Woolmark Company para a lavagem de vestuário de lã com a etiqueta "Lavar à mão", desde que as peças sejam lavadas de acordo com as instruções publicadas pelo fabricante desta máquina de lavar roupa. Siga as instruções de secagem e outras instruções que existirem nas etiquetas do vestuário. M1380

O símbolo da Woolmark é uma marca de certificação em muitos países.

9. PROGRAMAÇÕES

9.1 Sinais sonoros

Este aparelho emite sinais sonoros diferentes nas seguintes situações:

- Quando o aparelho é ativado (som especial curto).
- Quando o aparelho é desativado (som especial curto).
- Quando os botões são tocados (som de clique).
- Quando é efetuada uma seleção inválida (3 sons curtos).

- Quando o programa termina (sequência de sons durante 2 minutos).
- Quando o aparelho tem uma anomalia (sequência de sons curtos durante 5 minutos).

Para **ativar/desativar** os sinais sonoros de fim de programa, toque nos botões Temperatura e Centrifug. em simultâneo

durante 2 segundos. O visor apresenta On ou Off.

- i** Se desativar os sinais sonoros, estes só serão emitidos quando o aparelho tiver uma anomalia.

10. ANTES DA PRIMEIRA UTILIZAÇÃO

1. Certifique-se de que existe alimentação eléctrica e que a torneira da água está aberta.
 2. Coloque 2 litros de água no compartimento do detergente que está marcado com .
- Esta acção o sistema de escoamento.
3. Coloque uma pequena quantidade de detergente no compartimento do

detergente que está marcado com .

4. Seleccione e inicie um programa para algodão com a temperatura mais elevada e sem roupa no tambor. Isto remove toda a sujidade do tambor e da cuba.

11. UTILIZAÇÃO DIÁRIA



AVISO!

Consulte os capítulos relativos à segurança.

11.1 Ativar o aparelho

1. Ligue a ficha na tomada eléctrica.
2. Abra a torneira da água.
3. Prima o botão On/Off durante alguns segundos para ativar o aparelho. É emitida uma pequena melodia.

11.2 Carregar roupa

1. Abra a porta do aparelho.
2. Esvazie os bolsos da roupa e desdobre a roupa antes de a colocar no aparelho.
3. Coloque a roupa no tambor, uma peça de cada vez.

Não coloque demasiada roupa no tambor.

4. Feche bem a porta.

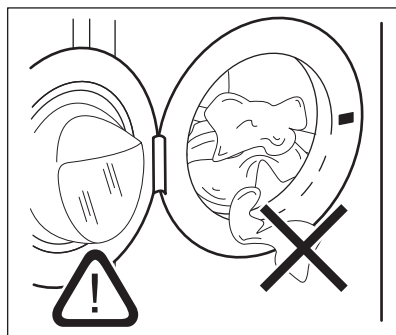

CUIDADO!

Certifique-se de que nenhuma roupa fica presa entre o vedante e a porta, para evitar o risco de fuga de água e danos na roupa.



Lavar roupa muito contaminada com óleo ou manchas de gordura pode danificar as peças de borracha da máquina de lavar roupa.

11.3 Colocar detergente e aditivos

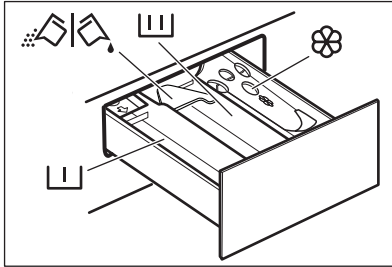

- Compartimento para a fase de pré-lavagem, sabonária ou tira-nódoas.
- Compartimento para a fase de lavagem.
- Compartimento para amaciador e outros líquidos de tratamento (condicionador de roupa, goma).
- MAX** - Nível máximo para a quantidade de aditivos líquidos.
- Aba para configurar para detergente em pó ou líquido.

- Respeite as instruções indicadas nas embalagens dos detergentes, mas recomendamos que não exceda o nível máximo indicado (**MAX**). Esta quantidade garante os melhores resultados de lavagem.
- Após um ciclo de lavagem, remova os resíduos de detergente do distribuidor de detergente se for necessário.

11.4 Verifique a posição da aba do detergente

1. Puxe completamente o distribuidor de detergente até parar.

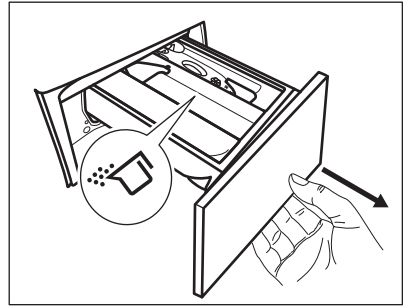

2. Prima a alavanca para baixo para remover o distribuidor.
3. Para utilizar detergente em pó, rode a aba para cima.
4. Para utilizar detergente líquido, rode a aba para baixo.

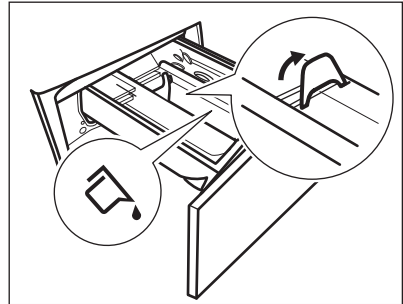

Com a aba na posição **PARA BAIXO**:

- Não utilize detergentes líquidos gelatinosos ou espessos.
 - Não coloque uma quantidade de detergente líquido superior ao limite indicado na aba.
 - Não seleccione a fase de pré-lavagem.
 - Não seleccione a função de início diferido.
5. Meça as quantidades de detergente e amaciador.
 6. Feche cuidadosamente o distribuidor de detergente.

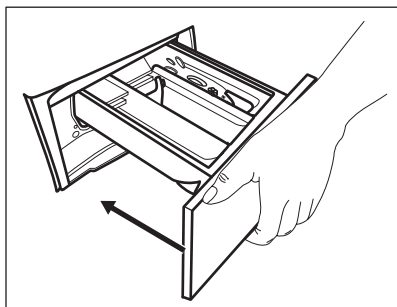

Certifique-se de que a aba não provoca bloqueios quando fechar a gaveta.

11.5 Selecionar um programa

1. Rode o seletor de programas para selecionar o programa de lavagem pretendido. O primeiro programa no canto superior direito do seletor de programas é Eco 40-60, o programa ao qual se referem as informações da etiqueta de energia.

O indicador do botão Início/Pausa  pisca.

O visor apresenta uma duração indicativa do programa.

2. Para alterar a temperatura e/ou a velocidade de centrifugação, toque nos botões correspondentes.
3. Se desejar, defina uma ou mais opções tocando nos botões correspondentes. Os indicadores correspondentes aparecem no visor e a informação apresentada muda em conformidade.



Se uma seleção **não for possível**, é emitido um sinal sonoro e o visor apresenta

---.

11.6 Iniciar um programa

Toque no botão Início/Pausa  para iniciar o programa. Não é possível iniciar o programa se o indicador do botão não estiver a piscar (por exemplo, o seletor de programa pode não estar na posição certa).

O indicador correspondente deixa de piscar e fica aceso.



O programa inicia e a porta é bloqueada.

O visor apresenta o indicador .



A bomba de escoamento pode funcionar durante algum tempo enquanto o aparelho faz o enchimento com água.





11.7 Iniciar um programa com início diferido

1. Toque repetidamente no botão Início Diferido até o visor apresentar o tempo de atraso pretendido. No visor, o indicador apresenta .
2. Toque no botão Início/Pausa . O aparelho bloqueia a porta e inicia a contagem decrescente do início diferido. O visor apresenta o indicador .

Quando a contagem decrescente terminar, o programa inicia automaticamente.

Cancelar o início diferido com a contagem decrescente já iniciada

Para cancelar o início diferido:

1. Toque no botão Início/Pausa  para colocar o aparelho em pausa. O indicador correspondente pisca.
2. Toque repetidamente no botão Início Diferido até o visor apresentar  e o indicador  se apagar.
3. Toque novamente no botão Início/Pausa  para iniciar o programa imediatamente.

Alterar o início diferido com a contagem decrescente já iniciada

Para alterar o início diferido:

1. Toque no botão Início/Pausa  para colocar o aparelho em pausa. O indicador correspondente pisca.
2. Toque repetidamente no botão Início Diferido até o visor apresentar o tempo de atraso pretendido.

3. Toque novamente no botão Início/Pausa  para iniciar a nova contagem decrescente.



11.8 Detecção de carga SensiCare System

Após tocar no botão Início/Pausa .

1. O SensiCare System inicia a deteção da carga para calcular a duração real do programa. Durante esta fase, as barras do Gestor de Tempo ----- por baixo dos dígitos mostram uma animação simples.
2. Após cerca de 15-20 minutos, as barras do Gestor de Tempo desaparecem e o visor apresenta a nova duração do ciclo. O aparelho ajusta automaticamente a duração do programa em função da carga para conseguir resultados de lavagem perfeitos no mínimo de tempo possível.

11.9 Interromper um programa e alterar as opções

Durante o funcionamento de um programa, é possível alterar **apenas algumas** opções:

1. Toque no botão Início/Pausa . O indicador correspondente pisca.
2. Altere as opções. As informações indicadas no visor mudam em conformidade.
3. Toque novamente no botão Início/Pausa . O programa de lavagem continua.

11.10 Cancelar um programa em curso

1. Prima o botão On/Off para cancelar o programa e desativar o aparelho.
2. Prima o botão On/Off novamente para ativar o aparelho.



Se a fase SensiCare System já tiver terminado e o enchimento com água já tiver iniciado, o novo programa inicia **sem repetir a fase de SensiCare System**. A água e o detergente não são escoados para evitar desperdício.

Existe uma forma alternativa de cancelar:

1. Rode o seletor para a posição "Reset"
 - (Reposição).
2. Aguarde 1 segundo. O visor apresenta ---.



Já pode seleccionar um novo programa de lavagem.

11.11 Abrir a porta - Adicionar roupa



Se a temperatura e o nível da água no tambor forem demasiado elevados e/ou o tambor ainda estiver a rodar, a porta não deve ser aberta.

Quando um programa ou o início diferido está em funcionamento, a porta do aparelho está bloqueada. O visor apresenta o indicador .

1. Toque no botão Início/Pausa . O indicador de porta bloqueada apaga-se no visor.
2. Abra a porta do aparelho. Se necessário, coloque ou retire peças. Feche a porta e toque no botão Início/Pausa .

O programa ou o início diferido prosseguem.

11.12 Fim do programa

Quando o programa terminar, o aparelho para automaticamente. São emitidos sinais sonoros (caso estejam ativos). O visor apresenta .

O indicador do botão Início/Pausa  apaga-se.

A porta é desbloqueada e o indicador  apaga-se.

1. Prima o botão On/Off para desativar o aparelho.





Cinco minutos após o fim do programa, a função de poupança de energia desativa automaticamente o aparelho.



 Quando ativar o aparelho novamente, o visor mostra o final do programa anterior. Rode o seletor de programas para selecionar um novo ciclo.



2. Retire a roupa do aparelho.
3. Certifique-se de que o tambor fica vazio.
4. Mantenha a porta e o distribuidor de detergente entreabertos para evitar bolores e odores.

11.13 Escoar a água após o fim do ciclo

Se tiver escolhido um programa ou uma opção que não escoa a água do último enxaguamento, o programa termina, mas:

- A área de tempo indica  e o visor indica que a porta está bloqueada .
 - O indicador do botão Início/Pausa  começa a piscar.
 - O tambor continua a rodar regularmente para evitar vincos na roupa.
 - A porta permanece bloqueada.
 - Deve escoar a água para poder abrir a porta:
1. Se necessário, toque no botão Centrifug. para selecionar uma velocidade de centrifugação inferior à que o aparelho sugere.
 2. Prima o botão Início/Pausa : o aparelho escoar a água e faz a centrifugação.

O indicador da opção Cuba Cheia  ou  desaparece.

 Se tiver selecionado Silencioso  e a velocidade de centrifugação não for alterada, o aparelho apenas escoar a água quando premir o botão Início/Pausa .

3. Quando o programa terminar e o indicador de bloqueio da porta  se apagar, pode abrir a porta.
4. Prima o botão On/Off durante alguns segundos para desativar o aparelho.

11.14 Função Stand-by

A função Stand-by (Espera) desativa automaticamente o aparelho para diminuir o consumo de energia quando:

- Quando não interagir com o aparelho durante 5 minutos e não estiver um programa a funcionar. Prima o botão On/Off para ativar novamente o aparelho.
- 5 minutos após o fim do programa de lavagem. Prima o botão On/Off para ativar novamente o aparelho. O visor apresenta o fim do último programa. Rode o seletor de programas para selecionar um novo ciclo. Se o seletor for rodado para a posição "Reset" • (Reposição), o aparelho desliga-se automaticamente em 30 segundos.

 Se selecionar um programa ou uma opção que termina com água no tambor, a função Stand-by (Espera) **não desativa** o aparelho, para lembrar que é necessário escoar a água.

12. SUGESTÕES E DICAS



AVISO!
Consulte os capítulos relativos à segurança.

12.1 Carregar roupa

- Divida a roupa em: branca, de cor, sintética, delicada e lã.

- Cumpra as instruções de lavagem indicadas nas etiquetas de cuidados a ter com a roupa.
- Não lave peças brancas e de cor em conjunto.
- Algumas peças coloridas podem desbotar com a primeira lavagem. Recomendamos que as lave separadamente durante as primeiras vezes.
- Vire do avesso todos os tecidos que tenham várias camadas, as peças de lã e as peças com estampagens.
- Trate previamente as nódoas difíceis.
- Lave as nódoas difíceis com um detergente especial.
- Tenha cuidado com as cortinas. Retire os ganchos ou coloque as cortinas num saco de lavagem ou numa fronha.
- Uma carga muito pequena pode causar problemas de desequilíbrio na fase de centrifugação e provocar vibração excessiva. Se isto ocorrer:
 - a. interrompa o programa e abra a porta (consulte o capítulo "Utilização diária");
 - b. redistribua manualmente a carga de modo que as peças fiquem distribuídas uniformemente na cuba;
 - c. prima o botão Início/Pausa . A fase de centrifugação continua.
- Abotoe as fronhas e feche os fechos de correr, os ganchos e as molas. Amarre cintos, cordões, atacadores, fitas e quaisquer outros elementos soltos.
- Não lave roupa que não tenha bainhas ou que tenha cortes. Utilize um saco de lavagem quando lavar peças pequenas e/ou delicadas (soutiens com armação, cintos, collants, atacadores, fitas, etc.).

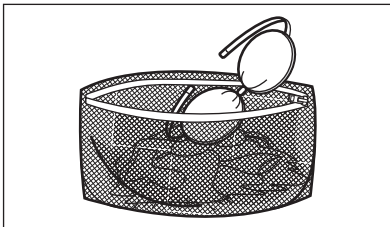

- Esvazie bolsos e desdobre as peças.

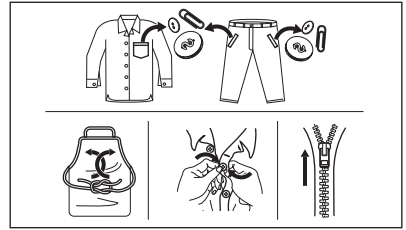

12.2 Nódoas difíceis

Para algumas nódoas, não basta usar água e detergente.

Recomendamos que trate previamente estas nódoas antes de colocar a roupa no aparelho.

Existem tira-nódoas especiais. Utilize um tira-nódoas especial que se aplique ao tipo de nódoa e ao tecido.

Não pulverize tira-nódoas nas roupas perto do aparelho pois é corrosivo para as partes de plástico.



12.3 Tipo e quantidade de detergente

A escolha de detergente e a utilização de quantidades corretas não só afeta o desempenho da sua lavagem, mas também ajuda a evitar o desperdício e a proteger o ambiente:

- Utilize apenas detergentes e outros tratamentos especialmente concebidos para máquinas de lavar: Em primeiro lugar, siga estas regras genéricas:
 - detergentes em pó para todos os tipos de tecidos, excluindo os delicados. Prefira detergentes em pó que contenham lixívia para roupa branca e higienização de roupas,
 - detergentes líquidos, de preferência para programas de

lavagem a baixa temperatura (máx. 60 °C) para todos os tipos de tecidos ou especiais apenas para lãs.

- A escolha e quantidade de detergente dependerão: do tipo de tecido (delicados, lãs, algodões, etc.), da cor das roupas, do tamanho da carga, do grau de sujidade, da temperatura de lavagem e da dureza da água utilizada.
- Respeite as instruções que encontrar nas embalagens dos detergentes e outros produtos de tratamento e não exceda o nível máximo indicado (**MAX**).
- Não misture detergentes de tipo diferente.
- Utilize menos detergente quando:
 - lavar uma carga de roupa pequena,
 - a roupa estiver pouco suja,
 - existem grandes quantidades de espuma durante a lavagem.
- Quando utilizar detergente em pastilhas ou cápsulas, coloque-s sempre no interior do tambor, não do dispensador de detergente.

Detergente insuficiente pode provocar:

- resultados de lavagem não satisfatórios,
- a carga a lavar fica cinzenta,
- roupa gordurosa,
- bolor no aparelho.

Detergente em excesso pode provocar:

- formação de espuma,
- efeito reduzido da lavagem,
- enxaguamento inadequado,
- um maior impacto no ambiente.

12.4 Sugestões ecológicas

Para poupar água, energia e ajudar a proteger o ambiente, recomendamos que siga as seguintes sugestões:

- Carregar o aparelho para a capacidade máxima **indicada para cada programa, ajuda a reduzir o consumo de energia e de água.**
- Com o pré-tratamento adequado, é possível remover nódoas e sujidade moderada; a roupa poderá depois ser lavada a uma temperatura mais baixa.
- Para utilizar a quantidade correta de detergente, consulte a quantidade sugerida pelo fabricante de detergente e verifique a dureza da água do seu sistema doméstico. Consulte "Dureza da água".
- Regule a velocidade de centrifugação **máxima possível** para o programa de lavagem selecionado **antes de secar a sua roupa numa máquina de secar roupa**. Tal irá poupar energia durante a secagem!

12.5 Dureza da água

Se a dureza da água for elevada ou moderada na sua área, recomendamos que utilize um amaciador de água para máquinas de lavar. Nas áreas onde a água for macia, não é necessário utilizar amaciador de água.

Para saber qual é a dureza da água na sua área, contacte os serviços de abastecimento de água locais.

Utilize a quantidade correcta de amaciador de água. Cumpra as instruções indicadas nas embalagens dos produtos.

13. MANUTENÇÃO E LIMPEZA



AVISO!
Consulte os capítulos relativos à segurança.

13.1 Tabela de limpeza periódica

A limpeza periódica ajuda a prolongar a vida do seu aparelho.

Após cada ciclo, mantenha a porta e o dispensador de detergente entreabertos para obter circulação de ar e secar a humidade no interior do aparelho: fazê-lo evitará mofo e odores.

Se o aparelho não for utilizado durante um longo período: feche a torneira da água e desligue o aparelho.

Tabela de limpeza periódica indicativa:

| | |
|---|--------------------|
| Descalcificação | Duas vezes por ano |
| Lavagem de manutenção | Uma vez por mês |
| Limpar o vedante da porta | A cada dois meses |
| Limpar o tambor | A cada dois meses |
| Limpar o dispensador de detergente | A cada dois meses |
| Limpar o filtro da bomba de escoamento | Duas vezes por ano |
| Limpar a mangueira de entrada e o filtro da válvula | Duas vezes por ano |

Os parágrafos que se seguem explicam como deve limpar cada parte.

13.2 Retire objetos estranhos

-  Certifique-se de que os bolsos estão vazios e todos os elementos soltos estão amarrados antes de executar o seu ciclo. Consulte "A carga de roupa" em "Sugestões e dicas".

Retire quaisquer objetos estranhos (tais como: cliques metálicos, botões, moedas, etc.) que possa encontrar no vedante da porta, os filtros e o tambor. Consulte os parágrafos "Vedante da porta com compartimento de bordo duplo", "Limpar a bomba de escoamento" e "Limpar a mangueira de admissão e o filtro da válvula". Se necessário, contacte um Centro de Assistência Técnica Autorizado.

13.3 Limpeza externa

Limpe o aparelho apenas com detergente suave e água morna. Seque totalmente todas as superfícies. Não utilize esfregões ou qualquer material abrasivo.



CUIDADO!

Não utilize álcool, solventes ou produtos químicos semelhantes.



CUIDADO!

Não limpe as superfícies de metal com detergente à base de cloro.

13.4 Descalcificação



Se a dureza da água da sua área for elevada ou moderada, recomendamos que utilize um produto de descalcificação da água para máquinas de lavar.

Inspeccione regularmente o tambor para verificar se existe acumulação de calcário.

Os detergentes normais já contêm agentes amaciadores da água, mas recomendamos e execução ocasional de um ciclo com o tambor vazio e um produto descalcificante.



Cumpra sempre as instruções das embalagens dos produtos.

13.5 Lavagem de manutenção

A utilização repetida e prolongada de programas de baixa temperatura pode permitir a acumulação de depósitos de detergente e cotão e a proliferação bacteriana no interior do tambor e da cuba. Isto pode gerar maus odores e bolor. Para eliminar estes depósitos e limpar o interior do aparelho, execute uma lavagem de manutenção regularmente (pelo menos uma vez por mês).



Consulte a secção "Limpar o tambor".

13.6 Vedante de porta com alçapão duplo

Este aparelho está concebido com um **sistema de escoamento de auto-limpeza**, que permite às fibras leves de cotão libertadas das roupas serem escoadas com a água. Examine regularmente o vedante. Moedas, botões, outros pequenos artigos podem ser recuperados no final do ciclo.

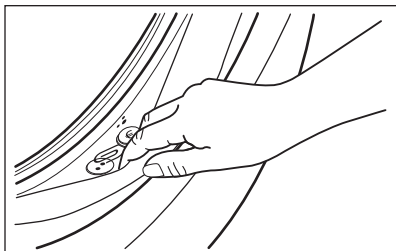

Se necessário, limpe o vedante com um creme de limpeza à base de amônia sem o riscar.

i Cumpra sempre as instruções indicadas nas embalagens dos produtos.

13.7 Limpar o tambor

Examine regularmente o tambor para evitar a acumulação de depósitos indesejáveis.

Podem surgir depósitos de ferrugem devido a objetos que enferrujam durante as lavagens ou devido à presença de ferro na água da torneira.

Limpe o tambor com um produto especial para aço inoxidável.

i Cumpra sempre as instruções das embalagens dos produtos. Não limpe o tambor com produtos de descalcificação ácidos, produtos de limpeza com cloro ou esfregões de ferro ou aço.

Para uma limpeza profunda:

1. Retire toda a roupa do tambor.
2. Execute um programa Algod. com a temperatura máxima.

3. Coloque uma pequena quantidade de detergente em pó no tambor vazio, para remover todos os resíduos restantes.

i Ocasionalmente, no fim de um ciclo, o visor pode apresentar o ícone : é uma recomendação para efetuar uma "limpeza do tambor". O ícone desaparece após a limpeza do tambor.

13.8 Limpar o distribuidor de detergente

Para evitar a acumulação de detergente seco ou coágulos de amaciador e/ou a formação de bolor na gaveta do distribuidor de detergente, execute o procedimento de limpeza regularmente:

1. Abra a gaveta. Pressione a patilha para baixo conforme indicado na figura e puxe a gaveta para fora.

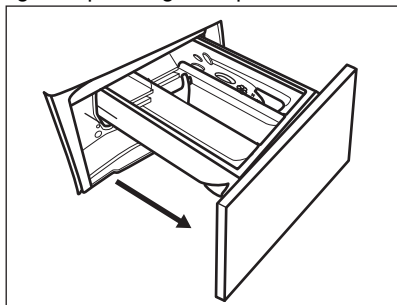

2. Remova a parte superior do compartimento de aditivo para facilitar a limpeza e lave-o em água morna corrente, para remover todos os vestígios do detergente acumulado. Após a limpeza, coloque a parte superior na devida posição.

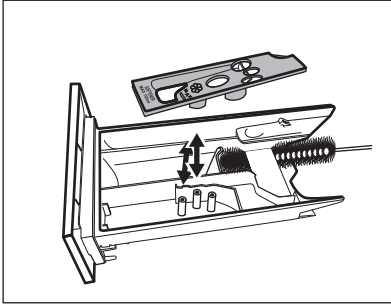

3. Certifique-se de que remove todos os resíduos de detergente das partes superior e inferior da cavidade. Utilize uma escova pequena para limpar a cavidade.

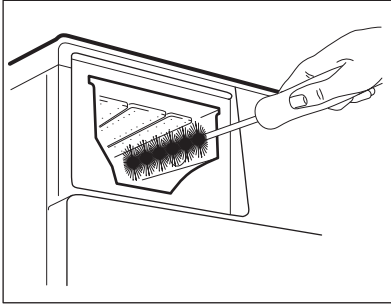

4. Introduza a gaveta do detergente nas calhas e feche-a. Execute o programa de enxaguamento sem roupa no tambor.

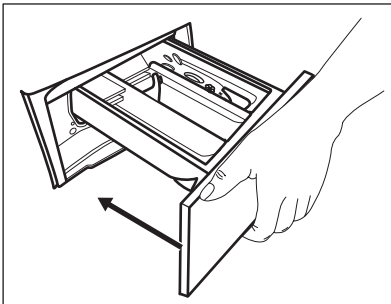

13.9 Limpar a bomba de escoamento



AVISO!

Desligue a ficha da tomada elétrica.



Verifique regularmente o filtro da bomba de escoamento e limpe-o sempre que estiver sujo.

Limpe a bomba de escoamento se:

- O aparelho não escoar a água.
- O tambor não roda.
- O aparelho emite ruído involuntário devido ao bloqueio da bomba de escoamento.
- O visor apresenta o código de alarme **E20**.



AVISO!

- Não retire o filtro enquanto o aparelho estiver em funcionamento.
- Não limpe a bomba se existir água quente no aparelho. Espere até que a água arrefeça.

Para limpar a bomba, proceda assim:

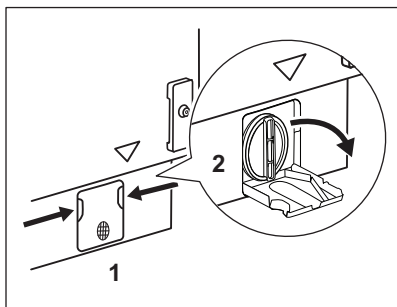

1. Abra a tampa da bomba.

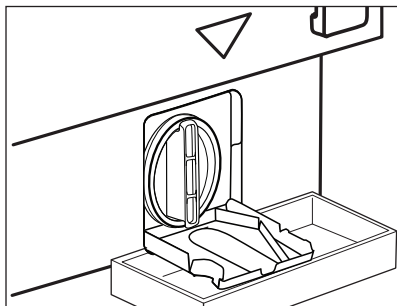

2. Coloque um recipiente adequado por baixo da acesso à bomba de escoamento para recolher a água que sair. Tenha sempre um pano à mão para secar os salpicos de água depois de retirar o filtro.

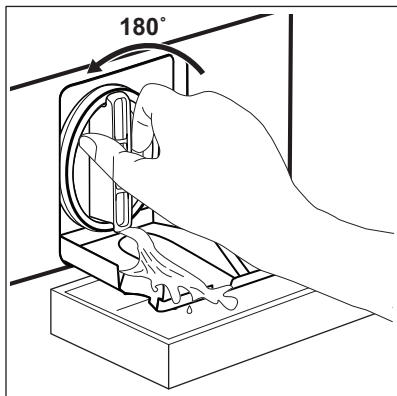

3. Rode o filtro 180 graus no sentido anti-horário para o abrir e não o retire. Deixe a água escoar.
4. Quando o recipiente estiver cheio de água, rode o filtro no sentido inverso e esvazie o recipiente.
5. Repita os passos 3 e 4 até que não saia mais água.

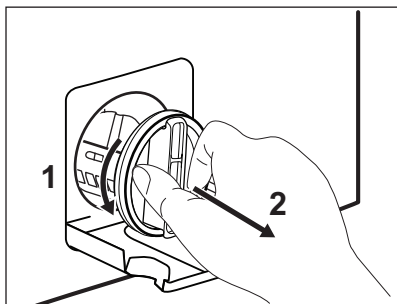

6. Rode o filtro no sentido anti-horário para o retirar.

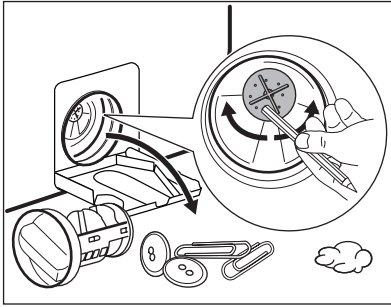

7. Se necessário, retire o algodão e todos os objetos estranhos da cavidade do filtro. Certifique-se de que o impulsor da bomba pode rodar. Se não rodar, contacte um Centro de Assistência Técnica Autorizado.

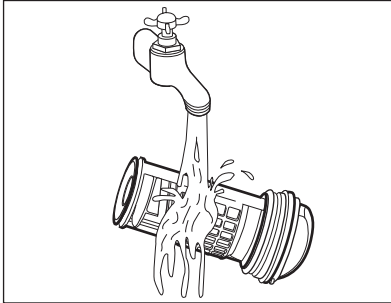

8. Limpe o filtro em água corrente.

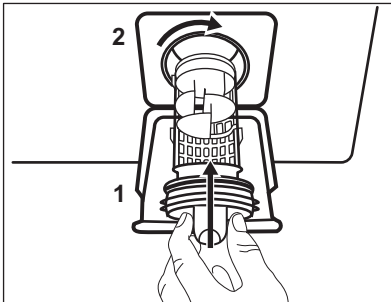

9. Reinstale o filtro nas guias especiais rodando-o no sentido horário. Certifique-se de que aperta o filtro corretamente para evitar fugas.

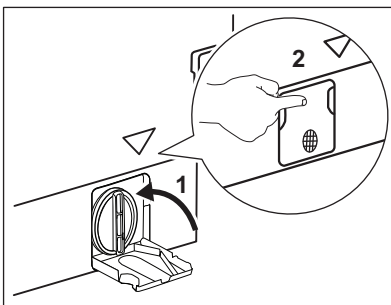

10. Feche a tampa da bomba.

Se escoar a água com o processo de escoamento de emergência, terá de ativar novamente o sistema de escoamento:

1. Coloque 2 litros de água no compartimento do distribuidor de detergente destinado à lavagem principal.
2. Inicie o programa de escoamento da água.

13.10 Limpar a mangueira de entrada e o filtro da válvula

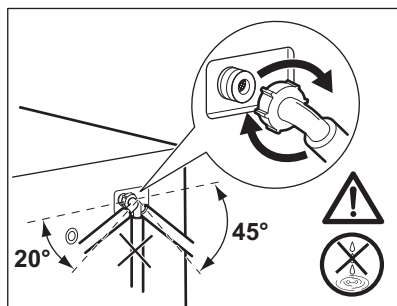
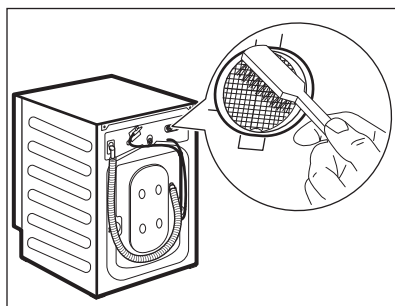
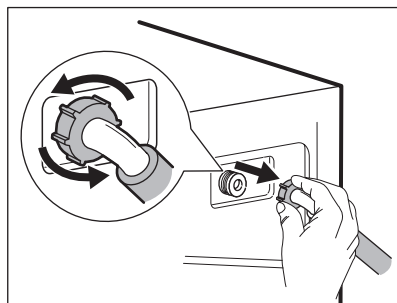
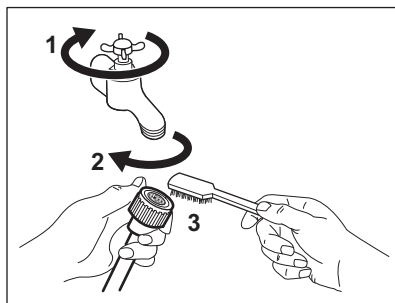

13.11 Escoamento de emergência

Se o aparelho não conseguir escoar a água, execute o procedimento descrito no parágrafo “Limpar a bomba de escoamento”. Se necessário, limpe a bomba.

Se escoar a água com o processo de escoamento de emergência, terá de ativar novamente o sistema de escoamento:

1. Coloque 2 litros de água no compartimento do distribuidor de detergente destinado à lavagem principal.
2. Inicie o programa de escoamento da água.

13.12 Precauções contra congelção

Se o aparelho for instalado num local onde a temperatura possa ser igual ou

inferior a 0 °C, retire a água restante da mangueira de entrada e da bomba de escoamento.

1. Desligue a ficha da tomada eléctrica.
2. Feche a torneira da água.
3. Coloque as duas extremidades da mangueira de entrada dentro de um recipiente e deixe a água sair da mangueira.
4. Esvazie a bomba de escoamento. Consulte o procedimento de escoamento de emergência.
5. Quando a bomba de escoamento estiver vazia, instale novamente a mangueira de entrada.



AVISO!

Antes de utilizar novamente o aparelho, certifique-se de que a temperatura é superior a 0 °C. O fabricante não poderá ser responsabilizado por quaisquer danos causados por baixas temperaturas.

14. RESOLUÇÃO DE PROBLEMAS



AVISO!
Consulte os capítulos
relativos à segurança.

14.1 Códigos de alarme e falhas possíveis

O aparelho não inicia ou pára durante o funcionamento. Comece por tentar encontrar uma solução para o problema (consulte as tabelas).



AVISO!
Desactive o aparelho antes de efectuar qualquer verificação.

Com alguns problemas, o visor exibe um código de alarme e o botão Início/Pausa  pode ficar intermitente continuamente:



Se o aparelho estiver sobrecarregado, remova algumas peças de roupa do tambor e/ou pressione a porta enquanto toca no botão Início/Pausa até que o indicador  pare de piscar (observe a figura abaixo).

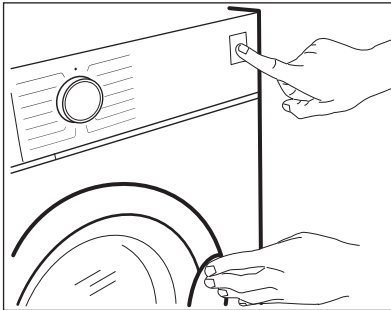

| Problema | Solução possível |
|--|---|
| E 10 O aparelho não se enche com água correctamente. | <ul style="list-style-type: none"> • Certifique-se de que a torneira da água está aberta. • Certifique-se de que a pressão do fornecimento de água não é demasiado baixa. Para obter essa informação, contacte os serviços de abastecimento de água locais. • Certifique-se de que a torneira da água não está obstruída. • Certifique-se de que a mangueira de entrada não tem dobras, danos ou vincos. • Certifique-se de que a ligação da mangueira de entrada está correcta. • Certifique-se de que o filtro da mangueira de entrada e o filtro da válvula não estão obstruídos. Consulte “Manutenção e limpeza”. |

| | |
|--|---|
| <p>E20 O aparelho não escoa a água.</p> | <ul style="list-style-type: none"> • Certifique-se de que o sifão de escoamento não está obstruído. • Certifique-se de que a mangueira de escoamento não tem dobras ou vincos. • Certifique-se de que o filtro de escoamento não está obstruído. Se necessário, limpe o filtro. Consulte “Manutenção e limpeza”. • Certifique-se de que a ligação da mangueira de escoamento está correcta. • Selecciono o programa de escoamento se tiver seleccionado um programa sem fase de escoamento. • Selecciono o programa de escoamento se tiver seleccionado uma opção que termine com água na cuba. |
| <p>E40 A porta do aparelho está aberta ou mal fechada.</p> | <ul style="list-style-type: none"> • Certifique-se de que a porta está devidamente fechada. |
| <p>E91 Nenhuma comunicação entre os elementos electrónicos do aparelho.</p> | <ul style="list-style-type: none"> • O programa não terminou corretamente ou o aparelho parou demasiado cedo. Desligue e volte a ligar o aparelho • Se o código de alarme aparecer outra vez, contacte um Centro de Assistência Técnica Autorizado. |
| <p>EKO A alimentação da rede está instável.</p> | <ul style="list-style-type: none"> • Aguarde até que a corrente eléctrica estabilize. |
| <p>EFO O dispositivo anti-inundação foi activado.</p> | <ul style="list-style-type: none"> • Desligue o aparelho e feche a torneira da água. Contacte um Centro de Assistência Técnica Autorizado. |

Se o visor apresentar outros códigos de alarme, desactive e active o aparelho. Se o problema persistir, contacte um Centro de Assistência Técnica Autorizado.

No caso de um problema diferente com a máquina de lavar, verifique a tabela abaixo para possíveis soluções.

| Problema | Solução possível |
|---|---|
| O programa não inicia. | <ul style="list-style-type: none"> • Certifique-se de que a ficha está ligada na tomada eléctrica. • Certifique-se de que a porta do aparelho está fechada. • Certifique-se de que não há um disjuntor desligado no quadro eléctrico. • Certifique-se de que tocou em Início/Pausa  • Se tiver seleccionado o Início Diferido, cancele-o ou aguarde até a contagem decrescente terminar. • Desactive a função de Bloqueio para Crianças se estiver activa. • Verifique se o botão está na posição do programa seleccionado. |
| O aparelho enche-se com água e escoamento imediato. | <ul style="list-style-type: none"> • Certifique-se de que a mangueira de escoamento está na posição correcta. A mangueira pode estar demasiado baixa. Consulte "Instruções de instalação". |
| A fase de centrifugação não inicia ou o ciclo de lavagem demora mais tempo do que o normal. | <ul style="list-style-type: none"> • Selecciono o programa de centrifugação. • Certifique-se de que o filtro de escoamento não está obstruído. Se necessário, limpe o filtro. Consulte "Manutenção e limpeza". • Equilibre manualmente as peças na cuba e inicie novamente a fase de centrifugação. Este problema pode ser causado por um desequilíbrio. |
| Existe água no chão. | <ul style="list-style-type: none"> • Certifique-se de que as uniões das mangueiras de água estão bem apertadas e que não há fugas de água. • Certifique-se de que a mangueira de entrada de água e a mangueira de escoamento não estão danificadas. • Certifique-se de que utiliza o detergente correcto e a quantidade correcta. |
| Não consegue abrir a porta do aparelho. | <ul style="list-style-type: none"> • Certifique-se que um programa de lavagem que termina com água na cuba não foi seleccionado. • Certifique-se de que o programa de lavagem terminou. • Selecciono o programa de escoamento ou centrifugação se houver água no tambor. • Certifique-se de que o aparelho tem alimentação eléctrica. • Este problema pode ser causado por uma avaria do aparelho. Contacte um Centro de Assistência Técnica Autorizado. <p>Se precisar de abrir a porta, leia atentamente a secção "Abertura de emergência da porta".</p> |
| O aparelho emite um ruído anormal e vibra. | <ul style="list-style-type: none"> • Certifique-se de que o aparelho está bem nivelado. Consulte "Instruções de instalação". • Certifique-se de que removeu todos os materiais de embalagem e os parafusos de transporte. Consulte "Instruções de instalação". • Coloque mais roupa no tambor. A carga pode não ser suficiente. |

| Problema | Solução possível |
|--|--|
| A duração do programa aumenta ou diminui durante a execução do programa. | <ul style="list-style-type: none"> • A função SensiCare System consegue ajustar a duração do programa de acordo com o tipo e carga de roupa. Consulte a secção "Deteção de carga SensiCare System " no capítulo "Utilização diária". |
| Os resultados de lavagem não são satisfatórios. | <ul style="list-style-type: none"> • Aumente a quantidade de detergente ou utilize um detergente diferente. • Utilize produtos especiais para remover as nódoas difíceis antes de lavar a roupa. • Certifique-se de que selecciona a temperatura correcta. • Diminua a carga de roupa. |
| Demasiada espuma no tambor durante o ciclo de lavagem. | <ul style="list-style-type: none"> • Reduza a quantidade de detergente. |
| Após o ciclo de lavagem, a gaveta do distribuidor fica com resíduos de detergente. | <ul style="list-style-type: none"> • Certifique-se de que a aba está na posição correcta (SUPERIOR para detergente em pó - INFERIOR para detergente líquido). • Certifique-se de que utilizou o distribuidor de detergente de acordo com as indicações dadas no manual do utilizador. |

Após a verificação, ative o aparelho. O programa continua a partir do ponto de interrupção.

Se o problema voltar a ocorrer, contacte um Centro de Assistência Técnica Autorizado.

Os dados necessários para o centro de assistência encontram-se na placa de características.

14.2 Abertura de emergência da porta

Se ocorrer uma falha de energia ou uma avaria no aparelho, a porta fica bloqueada. O programa de lavagem continua quando a alimentação de energia for reposta. Se a porta ficar bloqueada após uma avaria, é possível abri-la com a função de desbloqueio de emergência.

Antes de abrir a porta:



CUIDADO!
Perigo de queimaduras!
Certifique-se de que a temperatura da água não é demasiado elevada e que a roupa não está quente.
Se for necessário, aguarde até arrefecerem.



CUIDADO!
Risco de ferimentos!
Certifique-se de que o tambor não está a rodar.
Se for necessário, aguarde até que o tambor pare de rodar.



Certifique-se de que o nível da água no tambor não é demasiado elevado.
Se for necessário, efetue um escoamento de emergência (consulte a secção "Escoamento de emergência" no capítulo "Manutenção e limpeza").

Para abrir a porta, proceda da seguinte forma:

1. Prima o botão On/Off para desativar o aparelho.
2. Desligue a ficha da tomada elétrica.

3. Puxe o acionador do desbloqueio de emergência para baixo uma vez. Puxe-o outra vez, mantenha-o nessa posição e abra a porta do aparelho ao mesmo tempo. O desbloqueador para emergências encontra-se na posição indicada na figura seguinte.
4. Retire a roupa e feche a porta do aparelho.

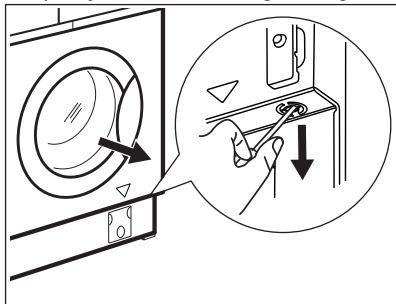

15. VALORES DE CONSUMO

15.1 Introdução

- i** Este manual do utilizador reporta duas tabelas diferentes para favorecer a passagem gradual de uma regulamentação para outra.
- A regulamentação UE 1061/2010, válida até 28 de fevereiro de 2021, está relacionada com as classes de eficiência energética de **A+++** até **D**,
 - A regulamentação UE 2019/2023, válida a partir de 1 de março de 2021, está relacionada com as classes de eficiência energética de **A** até **G** definidas pela regulamentação UE 2019/2014.
- i** Consulte o link da web www.theenergylabel.eu para informação detalhada sobre a etiqueta de energia.



O código QR na etiqueta de energia fornecida com o aparelho disponibiliza um link da web para a informação relacionada com o desempenho do aparelho na base de dados de EU EPREL.

Mantenha a etiqueta de energia para consulta juntamente com o manual do utilizador e todos os outros documentos disponibilizados com este aparelho.

É também possível encontrar a mesma informação na EPREL utilizando o link <https://eprel.ec.europa.eu> e o nome do modelo e o número do produto que encontra na placa de classificação do aparelho. Consulte o capítulo “Descrição do produto” para a posição da placa de características.

É também possível encontrar a mesma informação na EPREL utilizando o link <https://eprel.ec.europa.eu> e o nome do modelo e o número do produto que encontra na placa de classificação do aparelho. Consulte o capítulo “Descrição do produto” para a posição da placa de características.

15.2 Legenda

| | | | |
|---------------|--|-------------|------------------------------|
| kg | Carga de roupa. | h:mm | Duração do programa. |
| kWh | Consumo de energia. | °C | Temperatura na roupa. |
| Litros | Consumo de água. | rpm | Velocidade de centrifugação. |
| % | Humidade restante no fim da fase de centrifugação. Quanto mais alta for a velocidade de centrifugação, mais alto é o ruído e mais baixa a humidade restante. | | |



Os valores e a duração do programa podem diferir dependendo de diferentes condições (por exemplo, a temperatura ambiente, temperatura e pressão da água, tamanho da carga e tipo de roupa, voltagem da alimentação) e também se alterar a definição padrão de um programa.

15.3 De acordo com a regulamentação da Comissão EU 2019/2023

| Eco 40-60 programa | kg | kWh | Litros | h:mm | % | °C | rpm¹⁾ |
|---------------------------|-----------|------------|---------------|-------------|----------|-----------|-------------------------|
| Carga total | 7 | 1.155 | 54 | 3:20 | 52 | 47 | 1151 |
| Meia carga | 3,5 | 0.870 | 44 | 2:30 | 35 | 43 | 1151 |
| Um quarto de carga | 2 | 0.500 | 35 | 2:30 | 30 | 33 | 1151 |

1) Velocidade máxima de centrifugação..

Consumo energético em modos diferentes

| Off (desligado) (W) | Stand-by (W) | Início Diferido (W) |
|--|--------------|---------------------|
| 0,48 | 0,48 | 4,00 |
| O tempo para o modo de Off/Stand-by é de 15 minutos no máximo. | | |

15.4 De acordo com a regulamentação 1061/2010

| Programas standard para algodão. | Carga (kg) | Consumo de energia (kWh) | Consumo de água (litros) | Duração aproximada do programa (minutos) | Humidade restante (%) ¹⁾ |
|---|------------|--------------------------|--------------------------|--|-------------------------------------|
| Para algodão Standard 60°C: Regular Eco 40-60 a 60°C | 7 | 0.93 | 52 | 250 | 52 |
| Para algodão Standard 60°C: Regular Eco 40-60 a 60°C | 3,5 | 0.70 | 41 | 205 | 52 |
| Para algodão Standard 40°C: Regular Eco 40-60 a 30°C | 3,5 | 0.55 | 41 | 200 | 52 |

¹⁾ No fim da fase de centrifugação.

| Modo Off (desligado) (W) | Modo On (ligado) (W) |
|---|----------------------|
| 0,48 | 0,48 |
| A informação indicada na tabela acima está em conformidade com a regulamentação 1015/2010 e com a directiva de implementação 2009/125/CE da Comissão da UE. | |

15.5 Programas comuns

Estes valores são apenas indicativos.

| Programa | kg | kWh | Litros | h:mm | % | °C | rpm ¹⁾ |
|------------------------------|----|------|--------|------|----|----|-------------------|
| Algod. ²⁾ 90°C | 7 | 1.90 | 85 | 3:25 | 52 | 85 | 1200 |

| Programa | kg | kWh | Litros | h:mm | % | °C | rpm ¹⁾ |
|---------------------------------|-----|------|--------|------|----|----|-------------------|
| Algod. 60°C | 7 | 1.10 | 80 | 2:55 | 52 | 55 | 1200 |
| Algod. ³⁾ 20°C | 7 | 0.35 | 80 | 2:35 | 52 | 20 | 1200 |
| Sintéticos 40°C | 3 | 0.75 | 75 | 2:10 | 35 | 40 | 1200 |
| Delicados ⁴⁾ 30°C | 2 | 0.30 | 50 | 0:50 | 35 | 30 | 1200 |
| Lana 30°C | 1,5 | 0.25 | 65 | 1:05 | 30 | 30 | 1200 |

1) Indicador de referência da velocidade de centrifugação.

2) Adequado para a lavagem de têxteis muito sujos.

3) Adequado para a lavagem de algodões levemente sujos.

4) Também executa um ciclo rápido de lavagem para roupa ligeiramente suja.

16. PREOCUPAÇÕES AMBIENTAIS

Recicle os materiais que apresentem o símbolo . Coloque a embalagem nos contentores indicados para reciclagem. Ajude a proteger o ambiente e a saúde pública através da reciclagem dos aparelhos eléctricos e electrónicos. Não elimine os aparelhos que tenham o

símbolo  juntamente com os resíduos domésticos. Coloque o produto num ponto de recolha para reciclagem local ou contacte as suas autoridades municipais.

www.electrolux.com/shop



157020414-A-442020

