



---

**PT** Máquina de lavar  
**ES** Lavadora

---

Manual de instruções  
Manual de instrucciones

2  
38

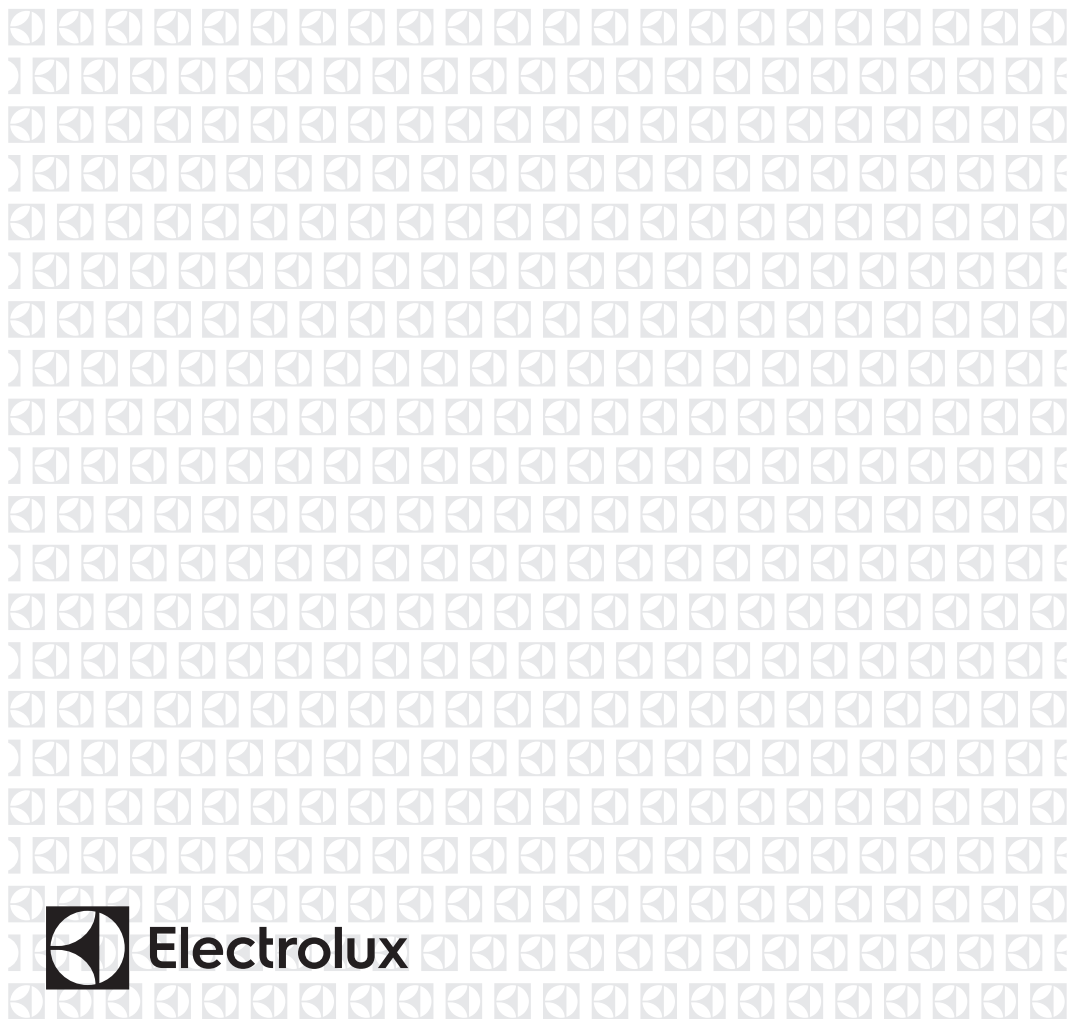

# ÍNDICE

1. INFORMAÇÕES DE SEGURANÇA.....	3
2. INSTRUÇÕES DE SEGURANÇA.....	4
3. INSTALAÇÃO.....	6
4. DESCRIÇÃO DO PRODUTO.....	10
5. PAINEL DE COMANDOS.....	10
6. SELECTOR E BOTÕES.....	12
7. PROGRAMAS.....	15
8. PROGRAMAÇÕES.....	20
9. ANTES DA PRIMEIRA UTILIZAÇÃO.....	20
10. UTILIZAÇÃO DIÁRIA.....	20
11. SUGESTÕES E DICAS.....	25
12. MANUTENÇÃO E LIMPEZA.....	26
13. RESOLUÇÃO DE PROBLEMAS.....	31
14. VALORES DE CONSUMO.....	34
15. DADOS TÉCNICOS.....	35
16. ACESSÓRIOS.....	36

## ESTAMOS A PENSAR EM SI

Obrigado por ter adquirido um aparelho Electrolux. Escolheu um produto que traz com ele décadas de experiência profissional e inovação. Engenhoso e elegante, foi concebido a pensar em si. Assim, quando o utilizar, terá a tranquilidade de saber que obterá sempre óptimos resultados.

Bem-vindo(a) à Electrolux.

**Visite o nosso website para:**



Resolver problemas e obter conselhos de utilização, catálogos e informações sobre assistência:

**[www.electrolux.com/webselfservice](http://www.electrolux.com/webselfservice)**



Registar o seu produto para beneficiar de um serviço melhor:

**[www.registreelectrolux.com](http://www.registreelectrolux.com)**



Adquirir acessórios, consumíveis e peças de substituição originais para o seu aparelho:

**[www.electrolux.com/shop](http://www.electrolux.com/shop)**

## APOIO AO CLIENTE E ASSISTÊNCIA

Utilize sempre peças de substituição originais.

Quando contactar o nosso Centro de Assistência Técnica Autorizado, certifique-se de que tem os seguintes dados disponíveis: Modelo, PNC, Número de Série. A informação encontra-se na placa de características.

 Aviso / Cuidado - Informações de segurança

 Informações gerais e sugestões

 Informações ambientais

Sujeito a alterações sem aviso prévio.

# 1. ⚠️ INFORMAÇÕES DE SEGURANÇA

Leia atentamente as instruções fornecidas antes de instalar e utilizar o aparelho. O fabricante não é responsável por quaisquer ferimentos ou danos resultantes de instalação ou utilização incorrectas. Guarde sempre as instruções em local seguro e acessível para consultar no futuro.

## 1.1 Segurança para crianças e pessoas vulneráveis

- Este aparelho pode ser utilizado por crianças de 8 ou mais anos de idade e por pessoas com capacidades físicas, sensoriais ou mentais reduzidas ou com pouca experiência e conhecimento se tiverem recebido supervisão ou instruções relativas à utilização do aparelho de forma segura e compreenderem os perigos envolvidos.
- As crianças com idade entre 3 e 8 anos e as pessoas portadoras de deficiência muito extensa e complexa devem ser mantidas afastadas ou constantemente vigiadas.
- As crianças com menos de 3 anos de idade devem ser mantidas afastadas ou constantemente vigiadas.
- Não permita que as crianças brinquem com o aparelho.
- Mantenha todos os materiais de embalagem fora do alcance das crianças e elimine-os de forma apropriada.
- Mantenha os detergentes fora do alcance das crianças.
- Mantenha as crianças e os animais domésticos afastados do aparelho quando a porta está aberta.
- Se o aparelho tiver um dispositivo de segurança para crianças, deve ser ativado.
- A limpeza e a manutenção básica do aparelho não devem ser efetuadas por crianças sem supervisão.

## 1.2 Segurança geral

- Não altere as especificações deste aparelho.
- Não exceda a carga máxima de 10 kg (consulte o capítulo “Tabela de programas”).
- A pressão da água fornecida tem de estar entre um mínimo de 0,5 bar (0,05 MPa) e um máximo de 8 bar (0,8 MPa).
- A abertura de ventilação na base não deve ficar obstruída por carpete, tapete ou qualquer outro revestimento do piso.
- O aparelho deve ser ligado à rede de abastecimento de água com as mangueiras novas fornecidas com o aparelho ou com mangueiras novas fornecidas por um Centro de Assistência Técnica Autorizado.
- Não é permitido reutilizar uma mangueira antiga.
- Se o cabo de alimentação elétrica estiver danificado, deve ser substituído pelo fabricante, por um Centro de Assistência Técnica Autorizado ou por uma pessoa igualmente qualificada, para evitar perigos.
- Antes de qualquer operação de manutenção, desative o aparelho e desligue a ficha da tomada elétrica.
- Não utilize jatos de água e/ou vapor a alta pressão para limpar o aparelho.
- Limpe o aparelho com um pano húmido. Utilize apenas detergentes neutros. Não utilize produtos abrasivos, esfregões, solventes ou objetos metálicos.

## 2. INSTRUÇÕES DE SEGURANÇA

### 2.1 Instalação



A instalação tem de cumprir a legislação nacional em vigor.

- Retire todos os materiais de embalagem e os parafusos de transporte, incluindo o casquilho de borracha com espaçador de plástico.
- Guarde os parafusos de fixação para transporte num local seguro. Se o aparelho for transportado no futuro, é necessário instalar os parafusos para bloquear o tambor e evitar danos no interior do aparelho.
- Tenha sempre cuidado quando deslocar o aparelho porque ele é pesado. Utilize sempre luvas e calçado de proteção.
- Não instale nem utilize o aparelho se ele estiver danificado.
- Siga as instruções de instalação fornecidas com o aparelho.
- Não instale nem utilize o aparelho em locais onde a temperatura seja

inferior a 0 °C ou onde fique exposto às condições meteorológicas.

- Certifique-se de que o piso onde instala o aparelho é plano, estável, resistente ao calor e limpo.
- Certifique-se de que existe circulação de ar entre o aparelho e o piso.
- Não instale o aparelho diretamente sobre um ralo de escoamento no chão.
- Ajuste os pés reguláveis de modo a criar o espaço necessário entre o aparelho e o piso.
- Não instale o aparelho em locais onde a porta do aparelho não possa ser aberta na totalidade.
- Não coloque um recipiente por baixo do aparelho para recolher eventuais fugas de água. Contacte um Centro de Assistência Técnica Autorizado para saber quais são os acessórios que pode utilizar.

## 2.2 Ligação elétrica



**AVISO!**  
Risco de incêndio e choque elétrico.

- O aparelho tem de ficar ligado à terra.
- Utilize sempre uma tomada bem instalada e à prova de choques eléctricos.
- Certifique-se de que os parâmetros indicados na placa de características são compatíveis com as características da alimentação eléctrica.
- Não utilize adaptadores de tomadas duplas ou triplas, nem cabos de extensão.
- Certifique-se de que não danifica a ficha e o cabo de alimentação eléctrica. Se for necessário substituir o cabo de alimentação, esta operação deve ser efectuada pelo nosso Centro de Assistência Técnica.
- Ligue a ficha à tomada eléctrica apenas no final da instalação. Certifique-se de que a ficha fica acessível após a instalação.
- Não toque no cabo de alimentação ou na ficha com as mãos molhadas.
- Não puxe o cabo de alimentação para desligar o aparelho. Puxe sempre a ficha de alimentação.

- Este aparelho está em conformidade com as Directivas da C.E.E.

## 2.3 Ligação à rede de abastecimento de água

- Não danifique as mangueiras da água.
- Antes de ligar o aparelho a canos novos, canos que não sejam usados há muito tempo, canos que tenham sido sujeitos a reparações ou canos que tenham recebido dispositivos novos (contador de água, etc.), deixe sair água até que saia limpa.
- Durante a primeira utilização do aparelho, certifique-se de que não existem fugas de água.
- Não utilize uma extensão de mangueira se a mangueira de entrada for demasiado pequena. Contacte o centro de assistência para saber como substituir a mangueira de entrada.
- Pode prolongar a mangueira de escoamento até ao máximo de 400 cm. Contacte o centro de assistência para obter informações sobre outras mangueiras de escoamento e extensões.

## 2.4 Utilização



**AVISO!**  
Risco de ferimentos, choque elétrico, incêndio, queimaduras ou danos no aparelho.

- Este aparelho destina-se apenas a uso doméstico.
- Siga as instruções de segurança da embalagem do detergente.
- Não coloque produtos inflamáveis, ou objetos molhados com produtos inflamáveis, no interior, perto ou em cima do aparelho.
- Certifique-se de que retira todos os objetos metálicos da roupa.
- Não utilize a máquina para lavar roupa que esteja muito suja com óleo, massa lubrificante ou outras substâncias gordurosas. Podem danificar as peças de borracha da máquina de lavar roupa. Lave a roupa

previamente à mão antes de a colocar na máquina de lavar roupa.

- Não toque no vidro da porta durante o funcionamento de um programa. O vidro pode aquecer.

## 2.5 Assistência Técnica

- Contacte um Centro de Assistência Técnica Autorizado se for necessário reparar o aparelho.
- Utilize apenas peças de substituição originais.

## 2.6 Eliminação



**AVISO!**  
Risco de ferimentos ou asfixia.

- Desligue o aparelho da alimentação eléctrica e do fornecimento de água.
- Corte o cabo de alimentação eléctrica do aparelho e elimine-o.
- Remova o trinco da porta para evitar que crianças ou animais de estimação fiquem presos no tambor.
- Elimine o equipamento em conformidade com os requisitos locais de eliminação de Resíduos de Equipamentos Eléctricos e Electrónicos (REEE).

# 3. INSTALAÇÃO



**AVISO!**  
Consulte os capítulos relativos à segurança.

## 3.1 Desembalar

1. Retire o plástico envolvente. Se necessário, use um x-acto.

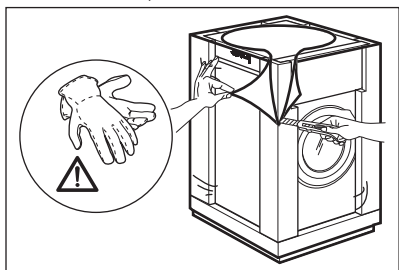

2. Retire a parte superior de cartão e os materiais de embalagem de polistireno.

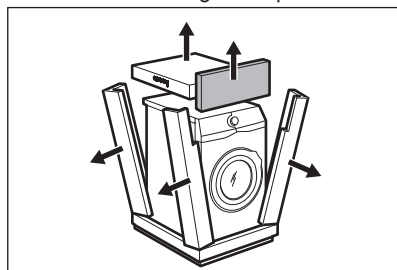

3. Abra a porta. Retire todos os itens do tambor.

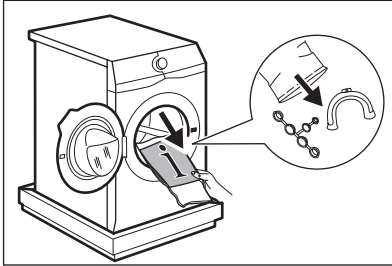

4. Coloque o elemento dianteiro da embalagem de polistireno no chão, atrás do aparelho. Coloque o aparelho com cuidado no chão, assente na parte de trás.

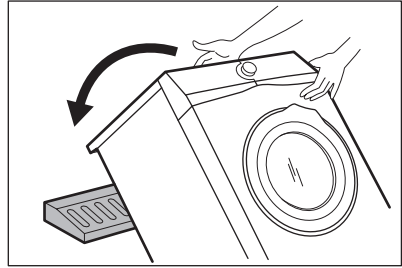

5. Retire a protecção de polistireno da parte inferior. Coloque o aparelho de novo na posição vertical.

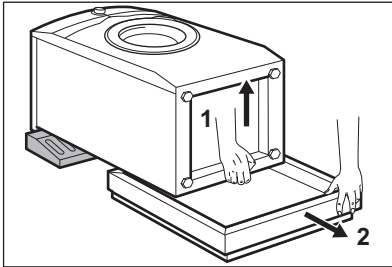

6. Retire o cabo de alimentação e a mangueira de escoamento dos suportes da mangueira.

*É possível que saia alguma água da mangueira de escoamento. Isto deve-se ao facto de a máquina de lavar roupa ter sido testada na fábrica.*

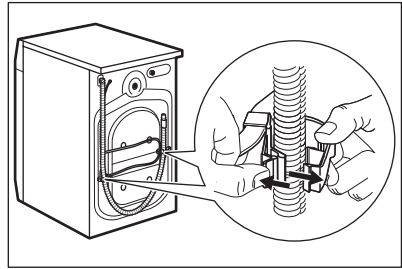

7. Retire os três parafusos de transporte e os espaçadores de plástico.

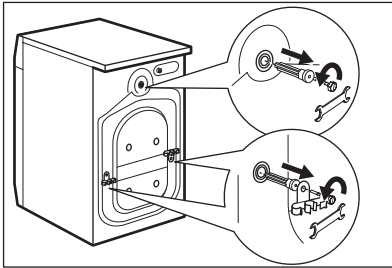

8. Coloque as tampas de plástico, que se encontram no saco do manual do utilizador, nos orifícios.

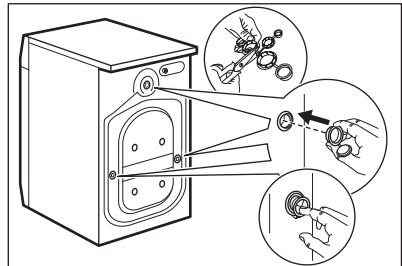

**Recomendamos que guarde o material de embalagem e os parafusos de transporte para quando transportar o aparelho.**

### 3.2 Informação para a instalação

#### 1. Posicionamento e nivelamento

Um ajuste correcto do nivelamento do aparelho evita a vibração, o ruído e o

movimento do aparelho durante o funcionamento.

1. Instale o aparelho numa superfície plana e sólida. O aparelho deve ficar nivelado e estável. Certifique-se de que o aparelho não toca em paredes, móveis ou outros aparelhos e que existe circulação de ar debaixo do aparelho.

2. Afrouxe ou aperte os pés para ajustar o nivelamento. Todos os pés têm de ficar firmemente apoiados no chão.

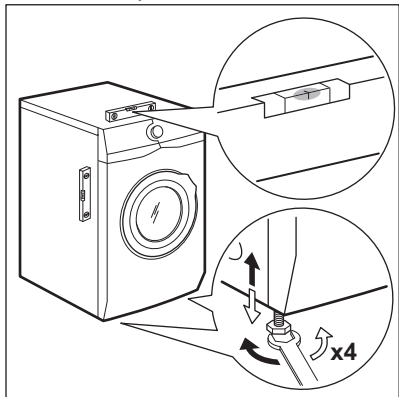

#### AVISO!

Não coloque cartão, madeira ou materiais semelhantes debaixo dos pés do aparelho para o nivelar.

## 2. Mangueira de entrada



#### CUIDADO!

Certifique-se de que as mangueiras não estão danificadas e que não existem fugas nas uniões. Não utilize uma extensão de mangueira se a mangueira de entrada for demasiado pequena. Contacte o centro de assistência se for necessário substituir a mangueira de entrada.

1. Ligue a mangueira de entrada de água na parte de trás do aparelho.

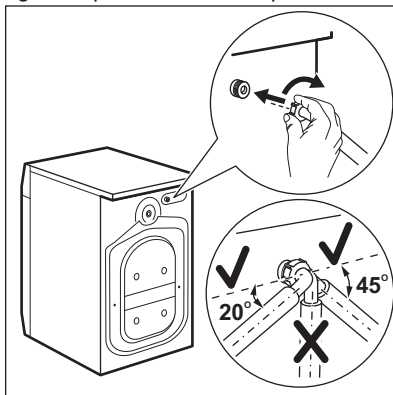

2. Vire a mangueira para a esquerda ou para a direita dependendo da posição da torneira da água. Certifique-se de que a mangueira de entrada não fica na posição vertical.

3. Se necessário, desaperte ligeiramente a porca para colocar a mangueira na posição correcta.

4. Ligue a mangueira de entrada de água a uma torneira de água fria com rosca de 3/4".

## 3. escoamento de água

A mangueira de escoamento deve ficar a uma altura não inferior a 60 cm nem superior a 100 cm.



Pode prolongar a mangueira de escoamento até ao máximo de 400 cm. Contacte um Centro de Assistência Técnica Autorizado para obter informações sobre outras mangueiras de escoamento e extensões.

É possível ligar a mangueira de escoamento de diferentes formas:

1. Faça um U com a mangueira de escoamento e coloque-a à volta da guia

de plástico.

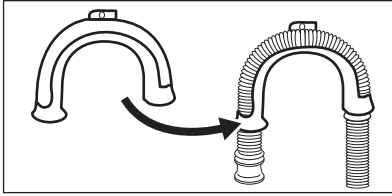

2. Na borda de um lava-loiças - Fixe a guia à torneira de água ou à parede.

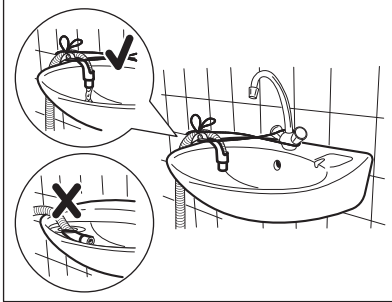

**i** Certifique-se de que a guia de plástico não se move durante o escoamento do aparelho e que a mangueira de escoamento não fica imersa em água. Isso poderá causar um retorno de água suja para dentro do aparelho.

3. Se a extremidade da mangueira de escoamento for deste tipo (observe a ilustração), pode introduzi-la directamente no tubo.

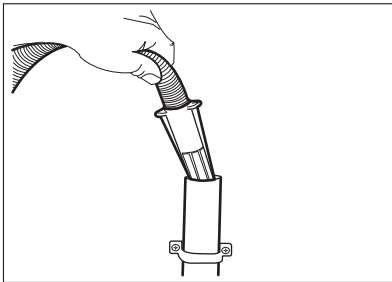

4. Num tubo de escoamento com orifício de ventilação - Introduza a mangueira de escoamento directamente no tubo de escoamento. Observe a

ilustração.

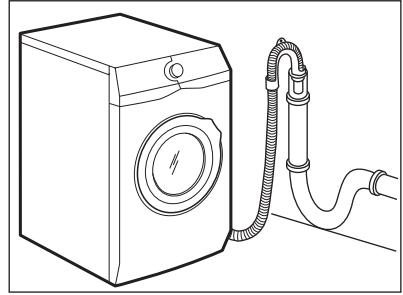

**i** A extremidade da mangueira de escoamento deve estar sempre ventilada, isto é, o diâmetro interno do tubo de escoamento (mín. 38 mm - mín. 1,5") deve ser superior ao diâmetro externo da mangueira de escoamento.

5. Sem a guia da mangueira em plástico, num sifão de lava-loiça - Introduza a mangueira de escoamento no sifão e aperte-a com uma abraçadeira. Observe a ilustração.

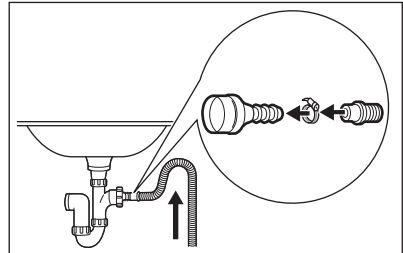

Certifique-se de que a mangueira de escoamento fica em arco para evitar a entrada de partículas dentro do aparelho a partir do lava-loiças.

6. Coloque a mangueira directamente num tubo de escoamento encastrado na parede da divisão e aperte-a com uma abraçadeira.

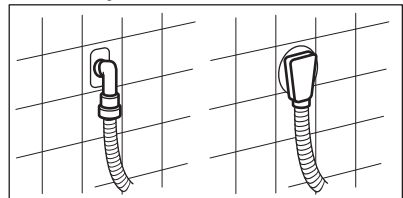

## 4. DESCRIÇÃO DO PRODUTO

### 4.1 Visão geral do aparelho

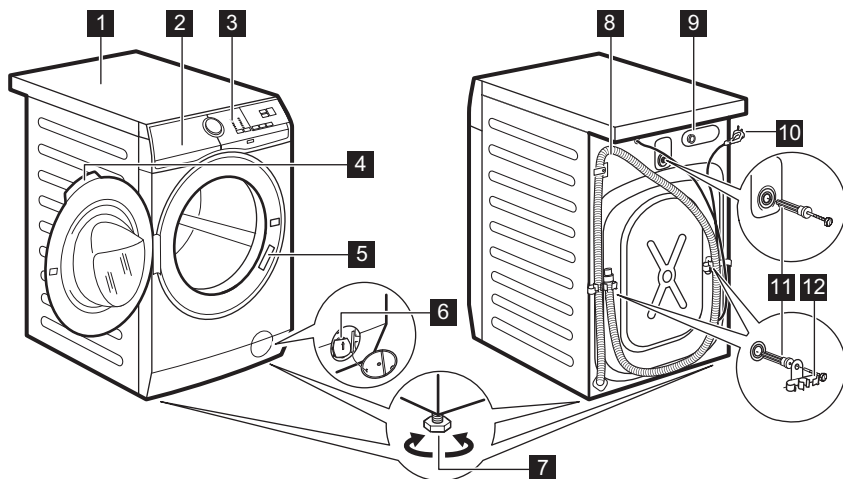

**1** Tampo

**2** Distribuidor de detergente

**3** Painel de comandos

**4** Puxador da porta

**5** Placa de características

**6** Filtro da bomba de escoamento

**7** Pés de nivelamento do aparelho

**8** Mangueira de escoamento

**9** Ligação da mangueira de entrada

**10** Cabo de alimentação eléctrica

**11** Parafusos de transporte

**12** Suporte da mangueira













## 5. PAINEL DE COMANDOS

### 5.1 Funções especiais

A sua nova máquina de lavar roupa satisfaz todos os requisitos para um tratamento eficaz da roupa com baixo consumo de água, energia e detergente, respeitando os tecidos.

- A tecnologia **Oko-Mix** foi concebida para proteger as fibras dos tecidos com a ajuda de diferentes fases de pré-mistura que dissolvem primeiro o detergente e depois o amaciador com água, antes de serem distribuídos pela roupa. Assim, todas as fibras são alcançadas e tratadas.
- A **opção Manchas** trata previamente as nódoas difíceis e otimiza a eficácia do tira-nódoas.
- Graças à opção **Soft Plus**, o amaciador é distribuído uniformemente pela roupa e penetra profundamente nas fibras dos tecidos, o que melhora o amaciamento.
- O **Sistema SensiCare** deteta a carga de roupa e define a duração do programa em 30 segundos. O programa de lavagem é ajustado à carga de roupa e ao tipo de tecido de forma a não consumir mais tempo, energia e água do que o necessário.



	Indicador de bloqueio de segurança para crianças.
	Indicador de início diferido.
	Indicador de porta bloqueada.
	O indicador digital pode apresentar: <ul style="list-style-type: none"> <li>• Duração do programa (por ex. 2:40).</li> <li>• Tempo de atraso (por ex. 2h).</li> <li>• Fim do ciclo (000).</li> <li>• Código de aviso (por ex. E20).</li> </ul>
	Indicador de nível de barras do Gestor de Tempo.
	Indicador de carga de roupa máxima. <b>MAX</b> Pisca quando a carga de roupa excede a carga máxima declarada do programa selecionado.
	Indicador de adição de roupa. Acende no início da fase de lavagem, enquanto é possível parar o aparelho e adicionar mais roupa.
	Indicador de limpeza do tambor.
	Indicador Silencioso.
	Indicador de Cuba Cheia.
	Área da centrifugação: Indicador da velocidade de centrifugação Indicador da opção “Sem centrifugação”. A fase de centrifugação é desativada.
	Indicador Oko-Mix.

## 6. SELECTOR E BOTÕES

### 6.1 Introdução



As opções/funções não estão disponíveis com todos os programas de lavagem. Verifique a compatibilidade entre as opções/funções e os programas de lavagem na “Tabela de programas”. O aparelho não permite a selecção de opções/funções incompatíveis em conjunto, porque algumas opções/funções excluem outras.

### 6.2 On/Off

Prima este botão durante alguns segundos para activar ou desactivar o aparelho. O aparelho emite dois sons diferentes quando é activado ou desactivado.

Uma vez que a função Stand-by (Espera) desactiva automaticamente o aparelho após alguns minutos para diminuir o consumo de energia, pode ser necessário activar o aparelho novamente.

Para saber mais, consulte a secção “Stand-by (Espera)” no capítulo “Utilização diária”.

### 6.3 Temp.

Quando seleccionar um programa de lavagem, o aparelho propõe automaticamente uma temperatura predefinida.

Toque repetidamente neste botão até que o visor indique a temperatura pretendida.

Quando o visor apresentar o indicador --\*, o aparelho não aquece a água.

### 6.4 Centrif.

Quando seleccionar um programa, o aparelho selecciona automaticamente a velocidade de centrifugação máxima permitida, exceto no programa Denim. Com esta opção, pode alterar a velocidade de centrifugação predefinida.

Toque repetidamente neste botão para:

- **Diminuir a velocidade de centrifugação.** O visor mostra apenas as velocidades de centrifugação disponíveis com o programa seleccionado.
- Ative a opção **Sem centrifugação** - - -.  
Selecione esta opção para eliminar todas as fases de centrifugação. O aparelho executa apenas a fase de escoamento do programa de lavagem seleccionado. Selecione esta opção quando lavar tecidos delicados. A fase de enxaguamento utiliza mais água em alguns programas de lavagem. O visor apresenta o indicador - - -.  
• Ative a opção **Cuba Cheia** . A centrifugação final não é efetuada. A água do último enxaguamento não é escoada para evitar que os tecidos fiquem enrugados. O programa de lavagem termina com a água no tambor.

O visor apresenta o indicador . A porta permanece bloqueada e o tambor roda regularmente para reduzir os vincos. É necessário

escoar a água para desbloquear a porta.

No fim do programa, toque no botão Início/Pausa: o aparelho executa a fase de centrifugação e escoar a água.



O aparelho escoar a água automaticamente após cerca de 18 horas.

### 6.5 Pre-lav.

Com esta opção, pode adicionar uma fase de pré-lavagem a um programa de lavagem.

O indicador correspondente acima do botão acende.

- Utilize esta opção para adicionar uma fase de pré-lavagem a 30 °C antes da fase de lavagem. Esta opção é recomendada para roupa com bastante sujidade, especialmente se tiver areia, pó, lama ou outras partículas sólidas.



Estas opções podem aumentar a duração do programa.

### 6.6 Manchas

Toque neste botão para adicionar a fase de tira-nódoas a um programa.

O indicador correspondente acima do botão acende.

Utilize esta opção para roupa com nódoas difíceis de remover.

Quando seleccionar esta opção, coloque o tira-nódoas no compartimento .

O tira-nódoas é pré-misturado e aquecido com o detergente para melhorar a sua eficácia.



Esta opção aumenta a duração do programa. Esta opção não está disponível para temperaturas inferiores a 40 °C.

## 6.7 Extra Aclar./Enxag. permanente

Com esta opção, pode adicionar alguns enxaguamentos de acordo com o programa de lavagem selecionado.

Esta opção é útil para pessoas alérgicas a resíduos de detergente e com pele sensível.

 Esta opção aumenta a duração do programa.

O indicador correspondente acima do botão acende e fica sempre aceso durante os ciclos seguintes enquanto esta opção não for desativada.

## 6.8 Soft Plus permanente

Selecione esta opção para otimizar a distribuição do amaciador e deixar os tecidos mais macios.

É recomendável para quando utilizar amaciador.

 Esta opção aumenta a duração do programa.

O indicador correspondente acima do botão acende e fica sempre aceso durante os ciclos seguintes enquanto esta opção não for desactivada.

## 6.9 Fácil Plancha/Engomar

O aparelho lava e centrifuga a roupa com suavidade para evitar vincos.

O aparelho diminui a velocidade de centrifugação, utiliza mais água e adapta a duração do programa ao tipo de roupa.

O indicador correspondente acende.

## 6.10 Silencioso

Toque neste botão para ativar/desativar a opção **Silencioso**.

As fases de centrifugação intermédia e final são suprimidas e o programa termina com a água no tambor. Isto ajuda a reduzir os vincos.

O visor apresenta o indicador . A porta permanece bloqueada. O tambor

roda regularmente para reduzir os vincos. É necessário escoar a água para desbloquear a porta.

Uma vez que o programa é muito silencioso, é adequado para o período noturno em que as tarifas de eletricidade são inferiores. Em alguns programas, os enxaguamentos são realizados com mais água.



Se tocar no botão Início/Pausa , o aparelho executa apenas a fase de escoamento.

 O aparelho escoar a água automaticamente após cerca de 18 horas.

## 6.11 Início Diferido

Com esta opção, pode atrasar o início de um programa para uma hora mais conveniente.

Toque repetidamente no botão para seleccionar o atraso pretendido. O tempo aumenta em passos de 1 hora até 20 horas.

Após tocar no botão Início/Pausa , o visor apresenta o indicador  e o tempo de atraso seleccionado e o aparelho inicia a contagem decrescente.

## 6.12 Time Manager

Com esta opção, pode reduzir a duração do programa consoante a dimensão da carga e o grau de sujidade.

Quando seleccionar um programa de lavagem, o visor apresenta a duração predefinida e traços -----.

Toque no botão Time Manager para reduzir a duração do programa conforme necessitar. O visor apresenta a nova duração do programa e o número de traços diminui em conformidade:

----- adequada para uma carga completa de roupa com sujidade normal.

---- um ciclo rápido para uma carga completa de roupa com pouca sujidade.

-- um ciclo muito rápido para uma carga de roupa menor com pouca sujidade (recomenda-se meia carga no máximo).

- o ciclo mais curto para refrescar uma pequena quantidade de roupa.

A opção Time Manager está disponível apenas com os programas indicados na tabela.

indicador	Algod.	Algod. Eco	Sintéticos
----- 1)	■	■	■
-----	■	■	■

indicador	Algod.	Algod. Eco	Sintéticos
---	■	■	■
--	■	■	■
-	■	■	■

1) Duração predefinida para todos os programas.

### 6.13 Início/Pausa





Toque no botão Início/Pausa para iniciar ou parar o funcionamento do aparelho ou interromper um programa em curso.

## 7. PROGRAMAS



### 7.1 Tabela de programas

Programa Temperatura predefinida Gama de temperatura	Velocidade de centrifugação máxima Intervalo de velocidade de centrifugação (rpm)	Carga máxima	Descrição do programa (Tipo de carga e nível sujidade)
Algod. 40 °C 90 °C - Fria	1400 rpm (1400- 400)	10 kg	<b>Algodão branco e de cor.</b> Sujidade normal e intensa.
Algod. Eco  1) 40 °C 60 °C - 40 °C	1400 rpm (1400- 400)	10 kg	<b>Algodão branco e de cores resistentes.</b> Sujidade normal. O consumo de energia diminui e o tempo do programa de lavagem aumenta.
Sintéticos 40 °C 60 °C - Fria	1200 rpm (1200 - 400)	4 kg	<b>Artigos de tecido sintético ou misto.</b> Sujidade normal.

Programa Temperatura predefinida Gama de temperatura	Velocidade de centrifuga- ção máxi- ma Intervalo de veloci- dade de centrifuga- ção (rpm)	Carga máxi- ma	Descrição do programa (Tipo de carga e nível sujidade)
Delicados 40 °C 40 °C - Fria	1200 rpm (1200- 400)	4 kg	<b>Tecidos delicados, como acrílico, viscoso e poliéster, bem como tecidos mistos que precisam de lavagem suave.</b> Sujidade normal.
Rápido 14 min. 30 °C	800 rpm (800- 400)	1,5 kg	<b>Artigos de tecido sintético e misto.</b> Peças com sujidade ligeira e peças para refrescar.
Aclarado/ Enxag.	1400 rpm (1400- 400)	10 kg	<b>Todos os tecidos, exceto lãs e tecidos muito delicados.</b> Programa para enxaguar e centrifugar a roupa. A velocidade de centrifugação predefinida é a dos programas de algodão. Reduza a velocidade de centrifugação de acordo com o tipo de roupa. Se necessário, selecione a opção Extra Aclar./Enxag. e adicione enxaguamentos. O aparelho efetua enxaguamentos delicados e uma centrifugação curta com velocidade de centrifugação baixa.
Drenar/ Centrif.	1400 rpm (1400 -400)	10 kg	Para centrifugar a roupa e escoar a água do tambor. <b>Todos os tecidos, exceto lãs e tecidos delicados.</b>
Anti-Allergy Vapour 60 °C	1400 rpm (1400 - 400)	10 kg	<b>Artigos de algodão branco.</b> Este programa elimina os micro-organismos graças a uma fase de lavagem com a temperatura mantida acima de 60 °C durante alguns minutos. Isto ajuda a eliminar germes, bactérias e outros micro-organismos e partículas. A adição de vapor em conjunto com uma fase de enxaguamento adicional garante a remoção total dos resíduos de detergente e de substâncias alérgicas/pólen, o que torna este programa adequado para pessoas que tenham a pele delicada ou sensível.
Edred. 40 °C 60 °C - Fria	800 rpm (800 - 400)	3 kg	<b>Um cobertor sintético, peças acolchoadas, edredões, casacos com forro de pêlo e artigos semelhantes.</b>
Seda  30 °C	800 rpm (800 - 400)	3 kg	Programa especial para <b>peças de seda e tecidos sintéticos mistos.</b>

Programa Temperatura predefinida Gama de temperatura	Velocidade de centrifuga- ção má- xima Intervalo de veloci- dade de centrifuga- ção (rpm)	Carga máxi- ma	Descrição do programa (Tipo de carga e nível sujidade)
 Lana/Lãs 40 °C 40 °C - Fria	1200 rpm (1200- 400)	1,5 kg	<b>Lãs laváveis na máquina, lãs de lavar à mão e outros tecidos</b> com o símbolo de cuidado "lavar à mão" <sup>2)</sup> .
Outdoor  30 °C 40 °C - Fria	1200 rpm (1200- 400)	2,5 kg <sup>3)</sup> 1 kg <sup>4)</sup>	<div data-bbox="572 544 617 592" style="display: inline-block; border: 1px solid black; border-radius: 50%; padding: 2px 5px; text-align: center; width: 20px; height: 20px; line-height: 20px;">i</div> <div style="display: inline-block; vertical-align: top; margin-left: 10px;"> <p>Não utilize amaciador e certifique-se de que não existem resíduos de amaciador no distribuidor de detergente.</p> <p><b>Vestuário desportivo sintético.</b> Este programa foi concebido para lavar suavemente vestuário desportivo de exterior moderno e também é adequado para vestuário desportivo de ginásio, ciclismo, jogging e semelhantes. A carga de roupa recomendada é 2,5 kg.</p> <p><b>Tecidos à prova de água, tecidos à prova de água mas permeáveis ao ar e tecidos repelentes de água.</b> Este programa também pode ser utilizado como ciclo de revitalização de vestuário repelente de água, porque foi concebido especificamente para tratar vestuário revestido com material hidrófobo. Para executar o ciclo de revitalização do material repelente de água, proceda assim:</p> <ul style="list-style-type: none"> <li>• Coloque o detergente de lavagem no compartimento .</li> <li>• Coloque um restaurador especial de material repelente de água no compartimento destinado ao amaciador .</li> <li>• Reduza a carga de roupa para 1 kg.</li> </ul> <p><div data-bbox="572 1230 617 1278" style="display: inline-block; border: 1px solid black; border-radius: 50%; padding: 2px 5px; text-align: center; width: 20px; height: 20px; line-height: 20px;">i</div> Para obter os melhores resultados com a ação de revitalização do material repelente de água, seque a roupa num secador de roupa com o programa de secagem Outdoor (se disponível e se a etiqueta do vestuário permitir a secagem em secador de roupa).</p> </div>



Programa	Centrif.	Pre-lav.	Manchas	Extra Aclar./Enxag.	Soft Plus	Fácil Plancha/Engomar	Silencioso	Início Diferido	Time Manager
Delicados	■	■	■	■	■	■	■	■	
Rápido 14 min.	■	■	■						■
Aclarado/Enxag.	■	■	■	■					■
Drenar/Centrif.	■	■							■
Anti-Allergy Vapour	■	■	■	■	■	■			■
Edred.	■	■			■				■
Seda 	■	■							■
Lana/Lãs 	■	■	■						■
Outdoor 	■	■	■		■				■
Denim	■	■	■	■	■	■	■	■	■
UltraWash	■	■	■	■	■				■

## 7.2 Woolmark Apparel Care - Azul



O ciclo de lavagem de lã desta máquina foi aprovado pela The Woolmark Company para a lavagem de vestuário de lã com a etiqueta “Lavar à mão”, desde que as peças sejam lavadas de acordo com as instruções publicadas pelo fabricante desta máquina de lavar roupa. Siga as instruções de secagem e outras instruções que existirem nas etiquetas do vestuário. M1512

O símbolo da Woolmark é uma marca de certificação em muitos países.

## 8. PROGRAMAÇÕES

### 8.1 Sinais sonoros

Este aparelho emite sinais sonoros diferentes nas seguintes situações:

- Quando o aparelho é ativado (som especial curto).
- Quando o aparelho é desativado (som especial curto).
- Quando os botões são tocados (som de clique).
- Quando é efetuada uma seleção inválida (3 sons curtos).
- Quando o programa termina (sequência de sons durante 2 minutos).
- Quando o aparelho tem uma anomalia (sequência de sons curtos durante 5 minutos).

Para **desativar/ativar** os sinais sonoros de fim de programa, toque nos botões Pre-lav. e Manchas em simultâneo durante 2 segundos. O visor apresenta On/Off



Se desativar os sinais sonoros, estes só serão emitidos quando o aparelho tiver uma anomalia.

### 8.2 Bloqueio para crianças

Com esta opção, pode impedir que as crianças brinquem com o painel de comandos.

- Para **activar/desactivar** esta opção, prima continuamente o botão Silencioso até que  **se acenda/apague** no visor.

O aparelho mantém a selecção desta opção mesmo após ser desligado.

A função de Bloqueio para Crianças poderá não estar disponível durante alguns segundos após a activação do aparelho.

## 9. ANTES DA PRIMEIRA UTILIZAÇÃO

1. Certifique-se de que existe alimentação eléctrica e que a torneira da água está aberta.
2. Coloque 2 litros de água no compartimento do detergente que está marcado com .

Esta acção o sistema de escoamento.

3. Coloque uma pequena quantidade de detergente no compartimento do

detergente que está marcado com .

4. Seleccione e inicie um programa para algodão com a temperatura mais elevada e sem roupa no tambor.

Isto remove toda a sujidade do tambor e da cuba.

## 10. UTILIZAÇÃO DIÁRIA



### AVISO!

Consulte os capítulos relativos à segurança.

### 10.1 Activar o aparelho

1. Ligue a ficha na tomada eléctrica.
2. Abra a torneira da água.
3. Prima o botão On/Off durante alguns segundos para activar o aparelho. É emitida uma pequena melodia.

### 10.2 Carregar roupa

1. Abra a porta do aparelho.
2. Deve sacudir a roupa antes de a colocar no aparelho.
3. Coloque a roupa no tambor, uma peça de cada vez. Não coloque demasiada roupa no tambor.
4. Feche bem a porta.

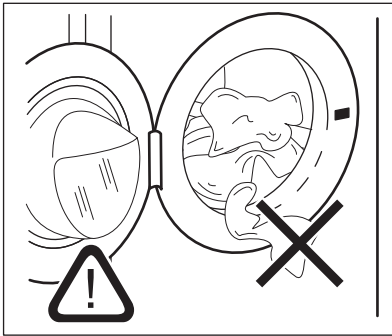

**CUIDADO!**

Certifique-se de que nenhuma roupa fica presa entre o vedante e a porta, para evitar o risco de fuga de água e danos na roupa.



Lavar roupa muito contaminada com óleo ou manchas de gordura pode danificar as peças de borracha da máquina de lavar roupa.

**10.3 Colocar detergente e aditivos**

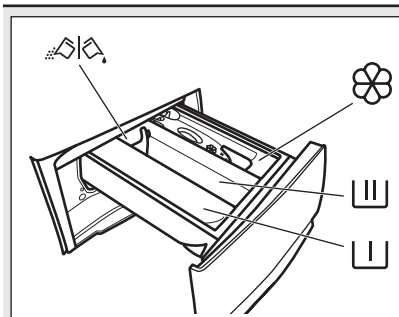

Compartimento para a fase de pré-lavagem, sabonária ou tira-nódoas.



Compartimento para a fase de lavagem.



Compartimento para aditivos líquidos (amaciador de roupa, go-ma).

**MAX** Nível máximo para a quantidade de aditivos líquidos.



Aba para detergente em pó ou líquido.



Respeite as instruções indicadas nas embalagens dos detergentes, mas recomendamos que não exceda o nível máximo indicado (**MAX**). Esta quantidade garante os melhores resultados de lavagem.



Após um ciclo de lavagem, remova os resíduos de detergente do distribuidor de detergente se for necessário.

**10.4 Verifique a posição da aba do detergente**

1. Puxe completamente o distribuidor de detergente até parar.

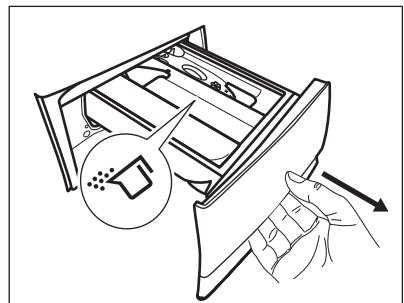

2. Prima a alavanca para baixo para remover o distribuidor.

3. Para utilizar detergente em pó, rode a aba para cima.
4. Para utilizar detergente líquido, rode a aba para baixo.

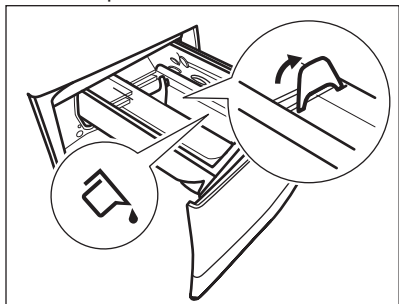

Com a aba na posição **PARA BAIXO**:

- Não utilize detergentes líquidos gelatinosos ou espessos.
  - Não coloque uma quantidade de detergente líquido superior ao limite indicado na aba.
  - Não selecione a fase de pré-lavagem.
  - Não selecione a função de início diferido.
5. Meça as quantidades de detergente e amaciador.
  6. Feche cuidadosamente o distribuidor de detergente.

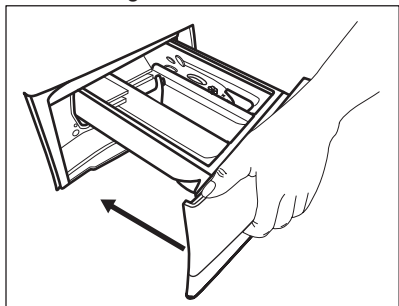

Certifique-se de que a aba não provoca bloqueios quando fechar a gaveta.

### 10.5 Selecionar um programa

1. Rode o seletor de programas para selecionar o programa de lavagem pretendido.

O indicador do botão Início/Pausa pisca.

O visor apresenta uma duração do programa indicativa.

2. Para alterar a temperatura e/ou a velocidade de centrifugação, toque nos botões correspondentes.
3. Se desejar, selecione uma ou mais opções tocando nos botões correspondentes. Os indicadores correspondentes aparecem no visor e a informação apresentada muda em conformidade.

Se uma seleção **não for possível**, o aparelho emite sinais sonoros e o visor apresenta **- - -**.

### 10.6 Iniciar um programa

Toque no botão Início/Pausa para iniciar o programa. Não é possível iniciar o programa se o indicador do botão não estiver a piscar (por exemplo, o seletor de programa pode não estar na posição certa).

O indicador correspondente deixa de piscar e fica aceso.

O programa inicia e a porta é bloqueada.

O visor apresenta o indicador .

A bomba de escoamento pode funcionar durante algum tempo enquanto o aparelho faz o enchimento com água.

### 10.7 Iniciar um programa com início diferido





1. Toque repetidamente no botão Início Diferido até o visor apresentar o tempo de atraso pretendido. No visor, o indicador apresenta .

2. Toque no botão Início/Pausa . O aparelho bloqueia a porta e inicia a contagem decrescente do início diferido.

O visor apresenta o indicador . Quando a contagem decrescente terminar, o programa inicia automaticamente.



## Cancelar o início diferido com a contagem decrescente já iniciada

Para cancelar o início diferido:

1. Toque no botão Início/Pausa  para colocar o aparelho em pausa. O indicador correspondente pisca.
2. Toque repetidamente no botão Início Diferido até o visor apresentar  e o indicador  se apagar.
3. Toque novamente no botão Início/Pausa  para iniciar o programa imediatamente.

## Alterar o início diferido com a contagem decrescente já iniciada

Para alterar o início diferido:

1. Toque no botão Início/Pausa  para colocar o aparelho em pausa. O indicador correspondente pisca.
2. Toque repetidamente no botão Início Diferido até o visor apresentar o tempo de atraso pretendido.
3. Toque novamente no botão Início/Pausa  para iniciar a nova contagem decrescente.

## 10.8 Detecção de carga SensiCare System

-  A duração do programa indicada no visor aplica-se a uma **carga média/elevada**.

Após tocar no botão Início/Pausa , o indicador da carga máxima declarada apaga-se e o Sistema SensiCare inicia a deteção da carga de roupa:

1. O aparelho deteta a carga nos primeiros 30 segundos. Durante esta fase, as barras do Time Manager  por baixo dos dígitos do tempo mostram uma animação simples e o tambor roda por breves instantes.
2. A duração do programa será ajustada em conformidade e pode

aumentar ou diminuir. Após mais 30 segundos, o enchimento com água é iniciado.

No fim da deteção de carga, **em caso de sobrecarga do tambor**, o indicador **MAX** pisca no visor.

Nesta situação, o utilizador tem 30 segundos para parar o aparelho e remover a roupa em excesso.

Após a remoção da roupa em excesso, toque no botão Início/Pausa  para retomar o programa. A fase SensiCare pode ser repetida até três vezes (ver ponto 1).



**Importante!** Se a quantidade de roupa não for reduzida, o programa de lavagem inicia de qualquer forma apesar da sobrecarga. Neste caso, não é possível garantir os melhores resultados de lavagem.



-  Cerca de 20 minutos após o início do programa, a duração do programa pode ser ajustada novamente dependendo da quantidade de água que os tecidos absorverem.

-  A deteção SensiCare só é executada nos programas de lavagem completos e se a duração do programa não tiver sido reduzida com o botão Time Manager.

## 10.9 Interromper um programa e alterar as opções

Durante o funcionamento de um programa, é possível alterar **apenas algumas** opções:

1. Toque no botão Início/Pausa . O indicador correspondente pisca.
2. Altere as opções. As informações indicadas no visor mudam em conformidade.
3. Toque novamente no botão Início/Pausa . O programa de lavagem continua.

-  Para iniciar o programa novamente, certifique-se de que o seletor de programa está posicionado corretamente no programa interrompido e que o indicador do botão Início/Pausa  está a piscar.

## 10.10 Cancelar um programa em curso

1. Prima o botão On/Off para cancelar o programa e desactivar o aparelho.
2. Prima o botão On/Off novamente para activar o aparelho.

-  Se a fase SensiCare System já tiver sido executada e o enchimento com água já tiver iniciado, o novo programa inicia **sem repetir a fase SensiCare System**. A água e o detergente não são escoados para evitar desperdício. O visor indica a duração máxima do programa e actualiza-a cerca de 20 minutos após o início do novo programa.

Existe uma forma alternativa de cancelar:

1. Rode o seletor para a posição “Reset” • (Reposição).
2. Aguarde 1 segundo. O visor apresenta ---.

Já pode seleccionar um novo programa de lavagem.

## 10.11 Abrir a porta - Adicionar roupa

-  Se a temperatura e o nível da água no tambor forem demasiado elevados e/ou o tambor ainda estiver a rodar, não é possível abrir a porta.

Quando um programa ou o início diferido está em funcionamento, a porta do aparelho está bloqueada.

1. Toque no botão Início/Pausa .

O indicador de porta bloqueada apaga-se no visor.

2. Abra a porta do aparelho. Se necessário, coloque ou retire peças.
3. Feche a porta e toque no botão Início/Pausa .

O programa ou o início diferido prosseguem.

## 10.12 Fim do programa

Quando o programa terminar, o aparelho para automaticamente. São emitidos sinais sonoros (caso estejam ativos). O visor apresenta .

O indicador do botão Início/Pausa  apaga-se.

A porta é desbloqueada e o indicador  apaga-se.



1. Prima o botão On/Off para desativar o aparelho. Cinco minutos após o fim do programa, a função de poupança de energia desativa automaticamente o aparelho.





-  Quando ativar o aparelho novamente, o visor mostra o final do programa anterior. Rode o seletor de programas para seleccionar um novo ciclo.

2. Retire a roupa do aparelho.
3. Certifique-se de que o tambor fica vazio.
4. Mantenha a porta e o distribuidor de detergente entreabertos para evitar bolores e odores.
5. Feche a torneira da água.

## 10.13 Escoar a água após o fim do ciclo

Se tiver escolhido um programa ou uma opção que não escoar a água do último enxaguamento, o programa termina, mas:

- A área de tempo indica  e o visor indica que a porta está bloqueada .

- O tambor continuar a rodar regularmente para evitar vincos na roupa.
  - A porta permanece bloqueada.
  - Deve escoar a água para poder abrir a porta:
    1. Se necessário, toque no botão Centrif. para seleccionar uma velocidade de centrifugação inferior à que o aparelho sugere.
    2. Prima o botão Início/Pausa:
      - Se tiver seleccionado Cuba Cheia , aparelho escoar a água e faz a centrifugação.
      - Se tiver seleccionado Silencioso , aparelho apenas escoar a água.
- Os indicadores das opções Cuba Cheia  e Silencioso  desaparecem.
3. Quando o programa terminar e o indicador de bloqueio da porta  se apagar, pode abrir a porta.
  4. Prima o botão On/Off durante alguns segundos para desativar o aparelho.

- O aparelho não é utilizado durante 5 minutos.  
Prima o botão On/Off para activar novamente o aparelho.
- 5 minutos após o fim do programa de lavagem  
Prima o botão On/Off para activar novamente o aparelho.  
O visor apresenta o fim do último programa.  
Rode o selector de programas para seleccionar um novo ciclo.  
Se o selector for rodado para a posição “Reset” • (Reposição), o aparelho desliga-se automaticamente em 30 segundos.



Se seleccionar um programa ou uma opção que termina com água no tambor, a função Stand-by (Espera) **não desactiva** o aparelho, para lembrar que é necessário escoar a água.

## 10.14 Opção Stand-by (Espera)

A função Stand-by (Espera) desactiva automaticamente o aparelho para diminuir o consumo de energia quando:

# 11. SUGESTÕES E DICAS



### AVISO!

Consulte os capítulos relativos à segurança.

## 11.1 Carregar roupa

- Divida a roupa nestas categorias: branca, de cor, sintética, delicada e lã.
- Cumpra as instruções de lavagem indicadas nas etiquetas de cuidados a ter com a roupa.
- Não lave peças brancas e de cor em conjunto.
- Algumas peças de cor podem ficar desbotadas na primeira lavagem. Recomendamos que as lave em separado nas primeiras vezes.
- Abotoe as fronhas e feche os fechos de correr, os ganchos e as molas. Ate os cintos.
- Esvazie os bolsos e vire-os do avesso.
- Vire do avesso todos os tecidos que tenham várias camadas, as peças de lã e as peças com estampagens.
- Trate previamente as nódoas difíceis.
- Lave as nódoas difíceis com um detergente especial.
- Tenha cuidado com as cortinas. Retire os ganchos ou coloque as cortinas num saco de lavagem ou numa fronha.
- Não lave roupa que não tenha bainhas ou que tenha cortes.
- Utilize um saco de lavagem quando lavar peças pequenas e/ou delicadas (soutiens com armação, cintos, collants, etc.).

- Uma carga muito pequena pode causar problemas de desequilíbrio na fase de centrifugação e provocar vibração excessiva. Se isto ocorrer:
  - a. interrompa o programa e abra a porta (consulte o capítulo "Utilização diária");
  - b. redistribua manualmente a carga de modo que as peças fiquem distribuídas uniformemente na cuba;
  - c. prima o botão Início/Pausa. A fase de centrifugação continua.

## 11.2 Nódos difíceis

Para algumas nódos, não basta usar água e detergente.

Recomendamos que trate previamente estas nódos antes de colocar a roupa no aparelho.

Existem tira-nódos especiais. Utilize um tira-nódos especial que se aplique ao tipo de nódos e ao tecido.

## 11.3 Detergentes e outros tratamentos

- Utilize apenas detergentes e outros tratamentos especialmente concebidos para máquinas de lavar:
  - detergentes em pó para todos os tipos de tecidos, excluindo os delicados. Opte pelos detergentes que contêm lixívia para lavar e desinfetar roupa branca.
  - detergentes líquidos, de preferência para programas de lavagem a baixa temperatura (máx. 60 °C) para todos os tipos de tecidos ou especiais apenas para lãs.
- Não misture detergentes de tipo diferente.

- Para proteger o meio ambiente, não utilize mais do que a quantidade recomendada de detergente.
- Respeite as instruções que encontrar nas embalagens dos detergentes e outros produtos de tratamento e não exceda o nível máximo indicado (**MAX**).
- Utilize os detergentes recomendados para o tipo e para a cor dos tecidos, para a temperatura do programa e para o grau de sujidade.

## 11.4 Sugestões ecológicas

- Seleccione um programa sem fase de pré-lavagem se tiver de lavar roupa com sujidade normal.
- Inicie sempre um programa de lavagem com a carga máxima de roupa permitida.
- Se tratar previamente as nódos ou utilizar um tira-nódos, seleccione um programa com temperatura baixa.
- Para utilizar a quantidade correcta de detergente, verifique qual é a dureza da água da sua casa. Consulte "Dureza da água".

## 11.5 Dureza da água

Se a dureza da água for elevada ou moderada na sua área, recomendamos que utilize um amaciador de água para máquinas de lavar. Nas áreas onde a água for macia, não é necessário utilizar amaciador de água.

Para saber qual é a dureza da água na sua área, contacte os serviços de abastecimento de água locais.

Utilize a quantidade correcta de amaciador de água. Cumpra as instruções indicadas nas embalagens dos produtos.

# 12. MANUTENÇÃO E LIMPEZA



**AVISO!**  
Consulte os capítulos relativos à segurança.

## 12.1 Limpeza externa

Limpe o aparelho apenas com detergente suave e água morna. Seque totalmente todas as superfícies.

**CUIDADO!**

Não utilize álcool, solventes ou produtos químicos semelhantes.

**CUIDADO!**

Não limpe as superfícies de metal com detergente à base de cloro.

## 12.2 Descalcificação



Se a dureza da água da sua área for elevada ou moderada, recomendamos que utilize um produto de descalcificação da água para máquinas de lavar.

Inspeccione regularmente o tambor para verificar se existe acumulação de calcário.

Os detergentes normais já contêm agentes amaciadores da água, mas recomendamos a execução ocasional de um ciclo com o tambor vazio e um produto descalcificante.



Cumpra sempre as instruções das embalagens dos produtos.

## 12.3 Lavagem de manutenção

A utilização repetida e prolongada de programas de baixa temperatura pode causar a acumulação de depósitos de detergente e cotão e a proliferação bacteriana no interior do tambor e da cuba. Isto pode gerar maus odores e bolor. Para eliminar estes depósitos e limpar o interior do aparelho, execute uma lavagem de manutenção regularmente (pelo menos uma vez por mês).



Consulte o capítulo “Limpar o tambor”.

## 12.4 Vedante da porta

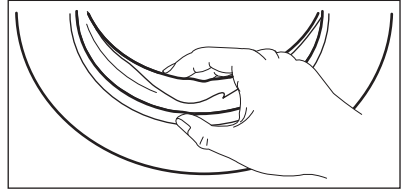

Examine regularmente o vedante e retire todos os objectos que estejam na parte interior.

## 12.5 Limpar o tambor

Examine regularmente o tambor para evitar a acumulação de ferrugem.

Limpe o tambor com um produto especial para aço inoxidável.



Cumpra sempre as instruções das embalagens dos produtos.

Para uma limpeza profunda:

- Retire toda a roupa do tambor.
- Execute um programa Algod. com a temperatura máxima. Coloque uma pequena quantidade de detergente em pó no tambor vazio, para remover todos os resíduos restantes.



Ocasionalmente, no fim de um ciclo, o visor pode apresentar o ícone : é uma recomendação para efetuar uma “limpeza do tambor”.

## 12.6 Limpar o distribuidor de detergente

Para evitar a acumulação de detergente seco ou coágulos de amaciador e/ou a formação de bolor na gaveta do distribuidor de detergente, execute o procedimento de limpeza regularmente:

1. Abra a gaveta. Pressione a patilha para baixo conforme indicado na figura e puxe a gaveta para fora.

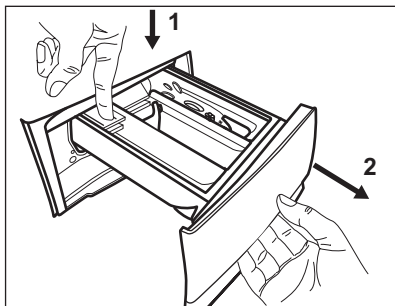

2. Remova a parte superior do compartimento de aditivo para facilitar a limpeza e lave-o em água morna corrente, para remover todos os vestígios do detergente acumulado. Após a limpeza, coloque a parte superior na devida posição.

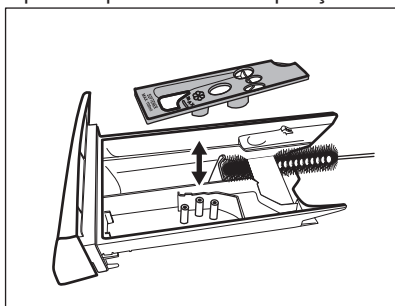

3. Certifique-se de que remove todos os resíduos de detergente das partes

## 12.7 Limpar a bomba de escoamento

Verifique regularmente o filtro da bomba de escoamento e limpe-o sempre que estiver sujo.

Limpe a bomba de escoamento se:

- O aparelho não escoar a água.
- O tambor não roda.
- O aparelho emite ruído involuntário devido ao bloqueio da bomba de escoamento.
- O visor mostra o código de alarme **E20**



### AVISO!

- Desligue a ficha da tomada eléctrica.
- Não retire o filtro enquanto o aparelho estiver em funcionamento.
- Não limpe a bomba se existir água quente no aparelho. Espere até que a água arrefeça.
- Repita o passo 3 várias vezes, fechando e abrindo a válvula até que não saia mais água.

superior e inferior da cavidade. Utilize uma escova pequena para limpar a cavidade.

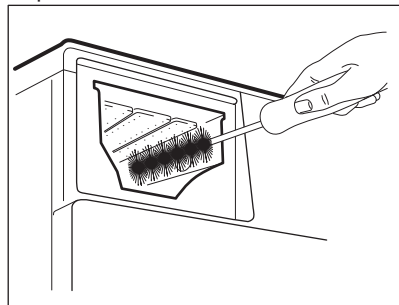

4. Introduza a gaveta do detergente nas calhas e feche-a. Execute o programa de enxaguamento sem roupa no tambor.

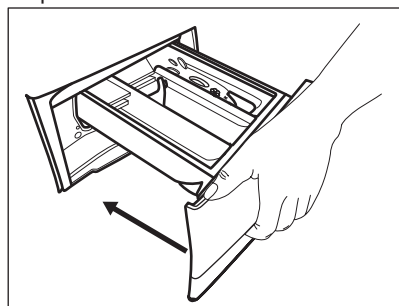

Tenha sempre um pano à mão para secar os salpicos de água depois de retirar o filtro.

Para limpar a bomba, proceda assim:

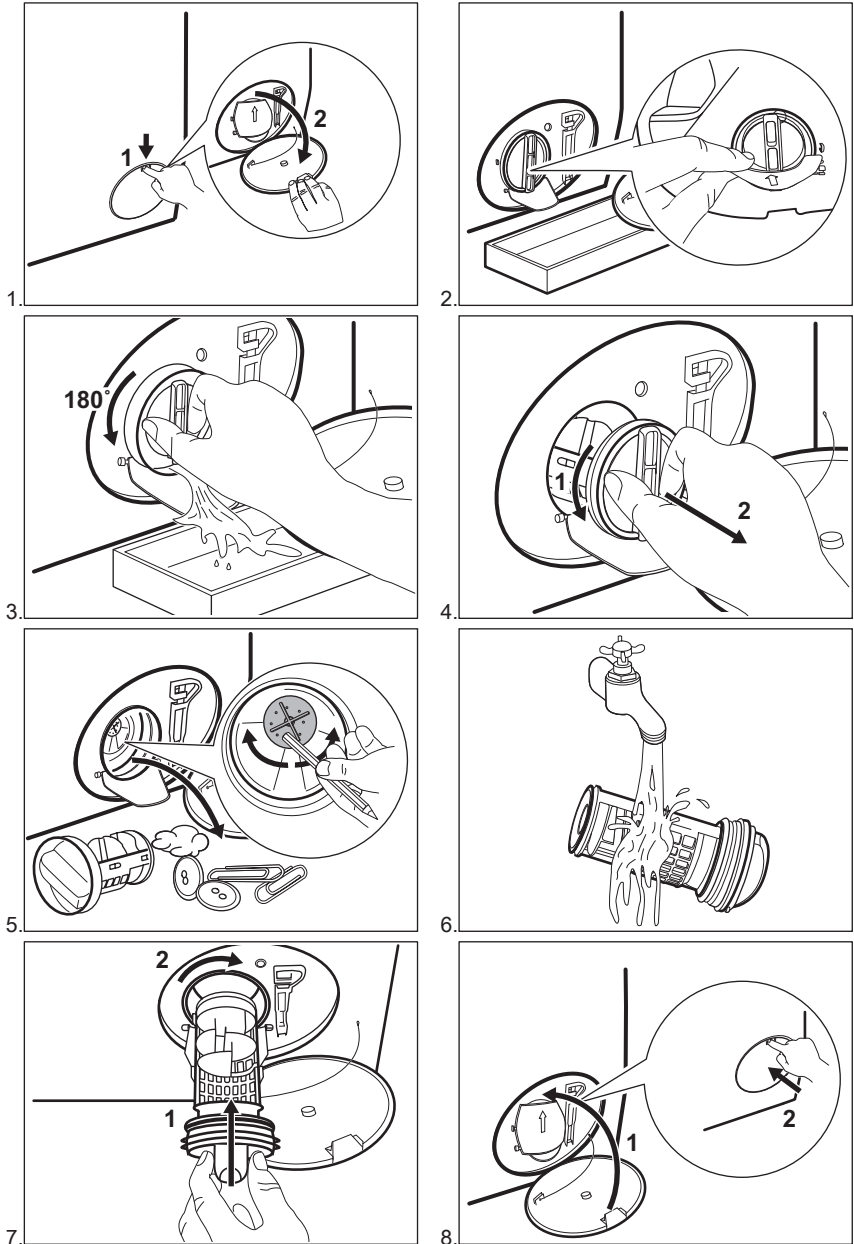

**AVISO!**

Certifique-se de que o impulsor da bomba pode rodar. Se não rodar, contacte um Centro de Assistência Técnica Autorizado. Certifique-se também de que aperta o filtro correctamente para evitar fugas.

Se escoar a água com o processo de escoamento de emergência, terá de activar novamente o sistema de escoamento:

1. Coloque 2 litros de água no compartimento do distribuidor de detergente destinado à lavagem principal.
2. Inicie o programa de escoamento da água.

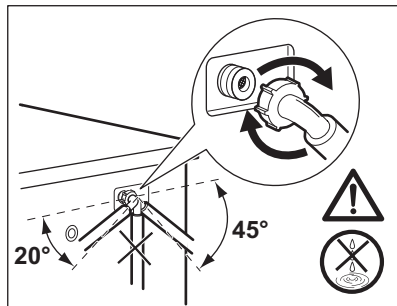
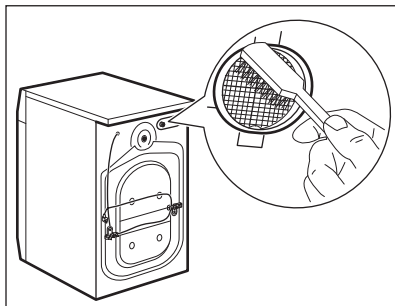
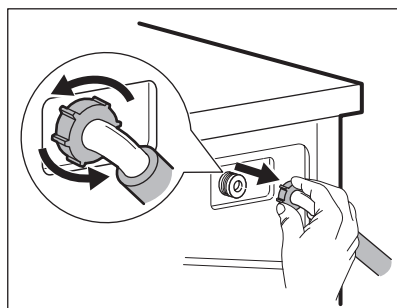
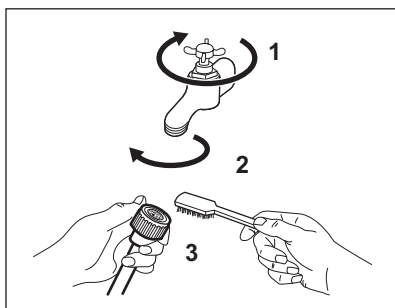
**12.8 Limpar a mangueira de entrada e o filtro da válvula****12.9 Escoamento de emergência**

Se o aparelho não conseguir escoar a água, execute o procedimento descrito no parágrafo "Limpar a bomba de escoamento". Se necessário, limpe a bomba.

Se escoar a água com o processo de escoamento de emergência, terá de ativar novamente o sistema de escoamento:

1. Coloque 2 litros de água no compartimento do distribuidor de

detergente destinado à lavagem principal.

2. Inicie o programa de escoamento da água.

**12.10 Precauções contra congelação**

Se o aparelho for instalado num local onde a temperatura possa ser igual ou inferior a 0 °C, retire a água restante da mangueira de entrada e da bomba de escoamento.

1. Desligue a ficha da tomada eléctrica.
2. Feche a torneira da água.

3. Coloque as duas extremidades da mangueira de entrada dentro de um recipiente e deixe a água sair da mangueira.
4. Esvazie a bomba de escoamento. Consulte o procedimento de escoamento de emergência.
5. Quando a bomba de escoamento estiver vazia, instale novamente a mangueira de entrada.

**AVISO!**

Antes de utilizar novamente o aparelho, certifique-se de que a temperatura é superior a 0 °C. O fabricante não poderá ser responsabilizado por quaisquer danos causados por baixas temperaturas.

## 13. RESOLUÇÃO DE PROBLEMAS

**AVISO!**

Consulte os capítulos relativos à segurança.

### 13.1 Introdução

O aparelho não inicia ou pára durante o funcionamento.

Comece por tentar encontrar uma solução para o problema (consulte a tabela). Se o problema persistir, contacte um Centro de Assistência Técnica Autorizado.

**Se ocorrer algum problema grave, o aparelho emite sinais sonoros, o visor apresenta um código de alarme e o botão Início/Pausa ►|| pode ficar a piscar:**

- **E 10** - O aparelho não se enche com água correctamente. Coloque o aparelho a funcionar premindo o botão Início/Pausa ►||. Após 5 segundos, a porta será desbloqueada.
- **E 20** - O aparelho não escoa a água.
- **E 40** - A porta do aparelho está aberta ou não está bem fechada. Verifique a porta.



Se o aparelho estiver sobrecarregado, remova algumas peças de roupa do tambor e/ou mantenha a porta fechada enquanto toca no botão Início/Pausa ►|| até que o indicador ►|| pare de piscar (observe a figura em baixo).

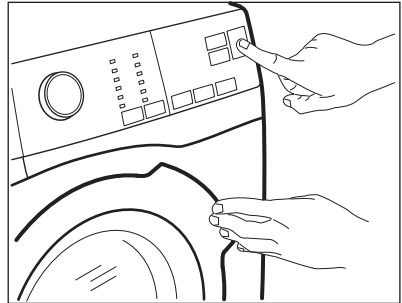

- **E 40** - A corrente eléctrica está instável. Aguarde até que a corrente eléctrica estabilize.
- **E 9 1** - Não há comunicação entre os elementos electrónicos do aparelho. Desligue e volte a ligar. O programa não terminou corretamente ou o aparelho parou demasiado cedo. Se o código de alarme aparecer outra vez, contacte um Centro de Assistência Técnica Autorizado.

**AVISO!**

Desactive o aparelho antes de efectuar qualquer verificação.

## 13.2 Falhas possíveis

Problema	Solução possível
O programa não inicia.	<ul style="list-style-type: none"> <li>• Certifique-se de que a ficha está ligada na tomada elétrica.</li> <li>• Certifique-se de que a porta do aparelho está fechada.</li> <li>• Certifique-se de que não há um disjuntor desligado no quadro elétrico.</li> <li>• Certifique-se de que tocou em Início/Pausa.</li> <li>• Se tiver selecionado o Início Diferido, cancele-o ou aguarde até a contagem decrescente terminar.</li> <li>• Desative a função de Bloqueio para Crianças se estiver ativa.</li> <li>• Verifique se o botão está na posição do programa selecionado.</li> </ul>
O aparelho não se enche com água corretamente.	<ul style="list-style-type: none"> <li>• Certifique-se de que a torneira da água está aberta.</li> <li>• Certifique-se de que a pressão do fornecimento de água não é demasiado baixa. Para obter essa informação, contacte os serviços de abastecimento de água locais.</li> <li>• Certifique-se de que a torneira da água não está obstruída.</li> <li>• Certifique-se de que a mangueira de entrada não tem dobras, danos ou vincos.</li> <li>• Certifique-se de que a ligação da mangueira de entrada está correta.</li> <li>• Certifique-se de que o filtro da mangueira de entrada e o filtro da válvula não estão obstruídos. Consulte "Manutenção e limpeza".</li> </ul>
O aparelho enche-se com água e escoo de imediato.	<ul style="list-style-type: none"> <li>• Certifique-se de que a mangueira de escoamento está na posição correta. A mangueira pode estar demasiado baixa. Consulte "Instruções de instalação".</li> </ul>
O aparelho não escoo a água.	<ul style="list-style-type: none"> <li>• Certifique-se de que o sifão do lava-loiça não está obstruído.</li> <li>• Certifique-se de que a mangueira de escoamento não tem dobras ou vincos.</li> <li>• Certifique-se de que o filtro de escoamento não está obstruído. Se necessário, limpe o filtro. Consulte "Manutenção e limpeza".</li> <li>• Certifique-se de que a ligação da mangueira de escoamento está correta.</li> <li>• Selecione o programa de escoamento se tiver selecionado um programa sem fase de escoamento.</li> <li>• Selecione o programa de escoamento se tiver selecionado uma opção que termine com água na cuba.</li> </ul>

Problema	Solução possível
A fase de centrifugação não inicia ou o ciclo de lavagem demora mais tempo do que o normal.	<ul style="list-style-type: none"> <li>• Selecione o programa de centrifugação.</li> <li>• Certifique-se de que o filtro de escoamento não está obstruído. Se necessário, limpe o filtro. Consulte “Manutenção e limpeza”.</li> <li>• Equilibre manualmente as peças na cuba e inicie novamente a fase de centrifugação. Este problema pode ser causado por um desequilíbrio.</li> </ul>
Existe água no chão.	<ul style="list-style-type: none"> <li>• Certifique-se de que as uniões das mangueiras de água estão bem apertadas e que não há fugas de água.</li> <li>• Certifique-se de que a mangueira de entrada de água e a mangueira de escoamento não estão danificadas.</li> <li>• Certifique-se de que utiliza o detergente correto e a quantidade correta.</li> </ul>
Não consegue abrir a porta do aparelho.	<ul style="list-style-type: none"> <li>• Verifique se selecionou um programa de lavagem que termina com água na cuba.</li> <li>• Certifique-se de que o programa de lavagem terminou.</li> <li>• Selecione o programa de escoamento ou centrifugação se houver água no tambor.</li> <li>• Certifique-se de que o aparelho tem alimentação elétrica.</li> <li>• Este problema pode ser causado por uma avaria do aparelho. Contacte um Centro de Assistência Técnica Autorizado.</li> </ul>
O aparelho emite um ruído anormal e vibra.	<ul style="list-style-type: none"> <li>• Certifique-se de que o aparelho está bem nivelado. Consulte “Instruções de instalação”.</li> <li>• Certifique-se de que removeu todos os materiais de embalagem e os parafusos de transporte. Consulte “Instruções de instalação”.</li> <li>• Coloque mais roupa no tambor. A carga pode não ser suficiente.</li> </ul>
A duração do programa aumenta ou diminui durante a execução do programa.	<ul style="list-style-type: none"> <li>• O SensiCare System consegue ajustar a duração do programa de acordo com o tipo e a carga de roupa. Consulte a secção “Detecção de carga SensiCare System” no capítulo “Utilização diária”.</li> </ul>
Os resultados de lavagem não são satisfatórios.	<ul style="list-style-type: none"> <li>• Aumente a quantidade de detergente ou utilize um detergente diferente.</li> <li>• Utilize produtos especiais para remover as nódoas difíceis antes de lavar a roupa.</li> <li>• Certifique-se de que seleciona a temperatura correta.</li> <li>• Diminua a carga de roupa.</li> </ul>
Demasiada espuma no tambor durante o ciclo de lavagem.	<ul style="list-style-type: none"> <li>• Reduza a quantidade de detergente.</li> </ul>

Problema	Solução possível
Após o ciclo de lavagem, a gaveta do distribuidor fica com resíduos de detergente.	<ul style="list-style-type: none"> <li>• Certifique-se de que a aba está na posição correta (SUPERIOR para detergente em pó - INFERIOR para detergente líquido).</li> <li>• Certifique-se de que utilizou o distribuidor de detergente de acordo com as indicações dadas no manual do utilizador.</li> </ul>

Após a verificação, ative o aparelho. O programa continua a partir do ponto de interrupção. Se o problema voltar a ocorrer, contacte um Centro de Assistência Técnica Autorizado. Se o visor apresentar outros códigos de alarme, desative e ative o aparelho. Se o problema persistir, contacte um Centro de Assistência Técnica Autorizado.



## 14. VALORES DE CONSUMO



Os valores indicados foram obtidos em condições de laboratório com as normas relevantes. Existem vários fatores que podem alterar os valores: a quantidade e o tipo de roupa e a temperatura ambiente. A pressão e a temperatura da água fornecida e a tensão elétrica também podem afetar a duração do programa de lavagem.



As especificações técnicas podem ser alteradas para melhorar a qualidade do produto, sem aviso prévio.

Programas	Carga (kg)	Consumo de energia (kWh)	Consumo de água (litros)	Duração aproximada do programa (minutos)	Humidade restante (%) <sup>1</sup>
Algod. 60°C	10	1,80	105	250	52
Algod. 40°C	10	1,20	100	240	52
Sintéticos 40°C	4	0,80	60	150	35
Delicados 40°C	4	0,55	65	90	35
Lana/Lãs 30°C	1,5	0,40	60	75	30
<b>Programas standard para algodão</b> 					
Algodão Standard a 60°C 	10	0,73	58	271	52
Algodão Standard a 60°C 	5	0,30	42	264	52

Programas	Carga (kg)	Consumo de energia (kWh)	Consumo de água (litros)	Duração aproximada do programa (minutos)	Humidade restante (%) <sup>1)</sup>
Algodão Standard a 40°C 	5	0,51	42	259	52

<sup>1)</sup> No fim da fase de centrifugação.

Modo Off (desligado) (W)	Modo On (ligado) (W)
0,30	0,30

A informação indicada na tabela acima está em conformidade com a regulamentação 1015/2010 e com a diretiva de implementação 2009/125/CE da Comissão da UE.

## 15. DADOS TÉCNICOS

Dimensão	Largura/ Altura/ Profundidade/ Profundidade total	600 mm/ 850 mm/ 631 mm/ 660 mm
Ligação elétrica	Voltagem Potência total Fusível Frequência	230 V 2200 W 10 A 50 Hz
Nível de proteção contra a entrada de partículas sólidas e humidade garantido pela tampa de proteção, excepto onde o equipamento de baixa voltagem não tenha proteção contra humidade		IPX4
Pressão do fornecimento de água	Mínima Máxima	0,5 bar (0,05 MPa) 8 bar (0,8 MPa)
Fornecimento de água <sup>1)</sup>		Água fria
Carga máxima	Algodão	10 kg
Classe de eficiência energética		A+++ -40%
Velocidade de centrifugação	Máxima	1400 rpm

<sup>1)</sup> Ligue a mangueira de entrada de água a uma torneira de água com rosca de 3/4" .

## 16. ACESSÓRIOS

### 16.1 Kit de placa de fixação (4055171146)

Disponível nos concessionários autorizados.

Se instalar o aparelho atrás de um rodapé de armário, fixe o aparelho nas placas de fixação.

Leia atentamente as instruções fornecidas com o acessório.

### 16.2 Kit de empilhamento

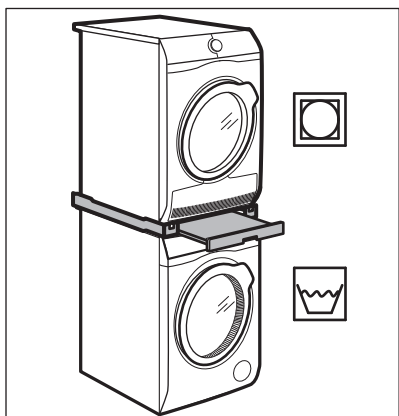

O secador de roupa pode ser instalado por cima da máquina de lavar roupa, **mas apenas com o kit de empilhamento correcto fabricado e aprovado pela ELECTROLUX.**

**i** Veja se o kit de empilhamento é compatível verificando as profundidades dos aparelhos.

O kit de empilhamento pode ser utilizado apenas com os aparelhos especificados no folheto que é fornecido com o acessório.

Leia atentamente as instruções fornecidas com o aparelho e com o acessório.



#### **AVISO!**

Não coloque o secador de roupa debaixo da máquina de lavar roupa.

### 16.3 Pedestal com gaveta

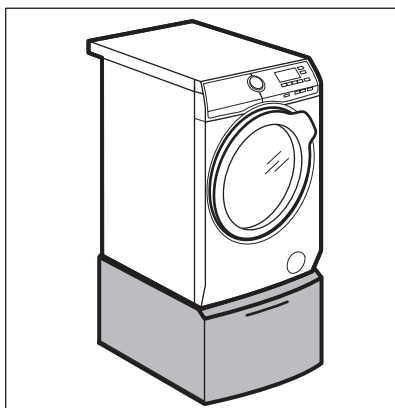

Para elevar o seu aparelho de forma a facilitar o carregamento e o descarregamento da roupa.

A gaveta pode ser utilizada para guardar roupa, por exemplo: toalhas, produtos de limpeza e outros.

Leia atentamente as instruções fornecidas com o acessório.

### 16.4 Disponível em [www.electrolux.com/shop](http://www.electrolux.com/shop) e nos concessionários autorizados

**i** Apenas os acessórios corretos e aprovados pela ELECTROLUX garantem os padrões de segurança do aparelho. Todas as reclamações de garantia serão invalidadas se forem utilizadas peças não aprovadas.

## 17. PREOCUPAÇÕES AMBIENTAIS

Recicle os materiais que apresentem o símbolo . Coloque a embalagem nos contentores indicados para reciclagem. Ajude a proteger o ambiente e a saúde pública através da reciclagem dos aparelhos eléctricos e electrónicos. Não elimine os aparelhos que tenham o

símbolo  juntamente com os resíduos domésticos. Coloque o produto num ponto de recolha para reciclagem local ou contacte as suas autoridades municipais.

## CONTENIDO

1. INFORMACIÓN SOBRE SEGURIDAD.....	39
2. INSTRUCCIONES DE SEGURIDAD.....	40
3. INSTALACIÓN.....	42
4. DESCRIPCIÓN DEL PRODUCTO.....	46
5. PANEL DE MANDOS.....	46
6. MANDO Y BOTONES.....	48
7. PROGRAMAS.....	51
8. AJUSTES.....	55
9. ANTES DEL PRIMER USO.....	56
10. USO DIARIO.....	56
11. CONSEJOS.....	61
12. MANTENIMIENTO Y LIMPIEZA.....	62
13. SOLUCIÓN DE PROBLEMAS.....	67
14. VALORES DE CONSUMO.....	70
15. DATOS TÉCNICOS.....	70
16. ACCESORIOS.....	71

## PENSAMOS EN USTED

Gracias por adquirir un aparato Electrolux. Ha escogido un producto que contiene décadas de experiencia e innovación profesionales. Ingenioso y elegante, se ha diseñado pensando en usted. Así pues, siempre que lo utilice, puede tener la seguridad de que conseguirá excelentes resultados.

Bienvenido a Electrolux.

**Consulte en nuestro sitio web:**



Obtener consejos, folletos, soluciones a problemas e información de servicio:  
**[www.electrolux.com/webselfservice](http://www.electrolux.com/webselfservice)**



Registrar su producto para recibir un mejor servicio:  
**[www.registerelectrolux.com](http://www.registerelectrolux.com)**



Adquirir accesorios, artículos de consumo y recambios originales para su aparato:  
**[www.electrolux.com/shop](http://www.electrolux.com/shop)**

## ATENCIÓN Y SERVICIO AL CLIENTE

Le recomendamos que utilice recambios originales.

Al contactar con nuestro centro autorizado de servicio técnico, cerciőrese de tener la siguiente informaci3n a mano: Modelo, PNC, N3mero de serie.

La informaci3n se puede encontrar en la placa de caracter3sticas.

 Advertencia / Precauci3n-Informaci3n sobre seguridad

 Informaci3n general y consejos

 Informaci3n sobre el medio ambiente

Salvo modificaciones.

## 1. ⚠ INFORMACIÓN SOBRE SEGURIDAD

Antes de instalar y utilizar el aparato, lea atentamente las instrucciones facilitadas. El fabricante no se hace responsable de lesiones o daños producidos como resultado de una instalación o un uso incorrectos: Conserve siempre estas instrucciones en lugar seguro y accesible para futuras consultas.

### 1.1 Seguridad de niños y personas vulnerables

- Este aparato puede ser utilizado por niños de 8 años en adelante y personas cuyas capacidades físicas, sensoriales o mentales estén disminuidas o que carezcan de la experiencia y conocimientos suficientes para manejarlo, siempre que cuenten con las instrucciones o la supervisión sobre el uso del electrodoméstico de forma segura y comprendan los riesgos.
- Es necesario mantener alejados a los niños entre 3 y 8 años, así como a las personas con minusvalías importantes y complejas, salvo que estén bajo supervisión continua.
- Es necesario mantener alejados a los niños de menos de 3 años salvo que estén bajo supervisión continua.
- No deje que los niños jueguen con el aparato.
- Mantenga todo el material de embalaje fuera del alcance de los niños y deséchelo de forma adecuada.
- Mantenga los detergentes fuera del alcance de los niños.
- Mantenga a los niños y mascotas alejados del aparato cuando la puerta se encuentre abierta.
- Si este aparato tiene un bloqueo de seguridad para niños, debe activarlo.
- La limpieza y mantenimiento de usuario del aparato no podrán ser realizados por niños sin supervisión.

### 1.2 Seguridad general

- No cambie las especificaciones de este aparato.

- No supere la carga máxima de 10 kg (consulte el capítulo “Tabla de programas”).
- La presión de trabajo del agua en el punto de entrada situado en la conexión de la toma debe oscilar entre 0,5 bares (0,05 MPa) y 8 bares (0,8 MPa).
- Vigile que ninguna alfombra, estera ni cualquier otra cobertura del suelo obstruya las aberturas de ventilación de la base.
- El aparato debe conectarse a la toma de agua utilizando los nuevos juegos de tubos suministrados, o cualquier otro juego nuevo suministrado por el servicio técnico autorizado.
- No se deben reutilizar los juegos de tubos antiguos.
- Si el cable de alimentación eléctrica sufre algún daño, el fabricante, su servicio técnico autorizado o un profesional cualificado tendrán que cambiarlo para evitar riesgos eléctricos.
- Antes de proceder con cualquier operación de mantenimiento, apague el aparato y desconecte el enchufe de la red.
- No utilice pulverizadores de agua a alta presión ni vapor para limpiar el aparato.
- Limpie el aparato con un paño húmedo. Utilice solo detergentes neutros. No utilice productos abrasivos, estropajos duros, disolventes ni objetos metálicos.

## 2. INSTRUCCIONES DE SEGURIDAD

### 2.1 Instalación



La instalación debe realizarse conforme a las normas vigentes.

- Retire todo el embalaje y los pasadores de transporte, incluido el rodamiento de goma con separador de plástico.
- Guarde los pasadores de transporte en lugar seguro. Si necesita desplazar el aparato en el futuro, debe recolocarlos para bloquear el tambor y evitar daños internos.
- Tenga cuidado al mover el aparato, porque es pesado. Utilice siempre guantes de protección y calzado cerrado.
- No instale ni utilice un aparato dañado.
- Siga las instrucciones de instalación suministradas con el aparato.
- No instale ni utilice el aparato si la temperatura puede ser inferior a 0°C o si está expuesto a la intemperie.
- El área del suelo donde se instala el aparato debe ser plana, estable, resistente al calor y limpia.

- Compruebe que el aire circula libremente entre el aparato y el suelo.
- No instale el aparato directamente sobre el desagüe del suelo.
- Ajuste las patas para disponer del espacio necesario entre el aparato y el suelo.
- No coloque el aparato donde la puerta no se pueda abrir completamente.
- No coloque ningún recipiente bajo el aparato para recoger el agua de posibles fugas. Póngase en contacto con el servicio técnico autorizado para asegurarse de los accesorios que puede utilizar.

## 2.2 Conexión eléctrica



### ADVERTENCIA!

Riesgo de incendios y descargas eléctricas.

- El aparato debe conectarse a tierra.
- Utilice siempre una toma con aislamiento de conexión a tierra correctamente instalada.
- Asegúrese de que los parámetros de la placa de características son compatibles con los valores eléctricos del suministro eléctrico.
- No utilice adaptadores de enchufes múltiples ni cables prolongadores.
- Asegúrese de no provocar daños en el enchufe ni en el cable de red. Si es necesario cambiar el cable de alimentación del aparato, debe hacerlo el centro de servicio técnico autorizado.
- Conecte el enchufe a la toma de corriente únicamente cuando haya terminado la instalación. Asegúrese de tener acceso al enchufe del suministro de red una vez finalizada la instalación.
- No toque el cable de red ni el enchufe con las manos mojadas.
- No desconecte el aparato tirando del cable de conexión a la red. Tire siempre del enchufe.
- Este aparato cumple las directivas CEE.

## 2.3 Conexión de agua

- No provoque daños en los tubos de agua.
- Antes de conectar a nuevas tuberías o tuberías que no se hayan usado durante mucho tiempo, o donde se hayan realizado trabajos o se hayan conectado dispositivos nuevos (contadores de agua, por ejemplo), deje correr el agua hasta que esté limpia.
- Asegúrese de que no haya fugas de agua visibles durante y después del primer uso del aparato.
- No utilice ningún tubo de extensión si el tubo de entrada es demasiado corto. Póngase en contacto con el servicio técnico para cambiar el tubo.
- Puede extender el tubo de desagüe hasta un máximo de 400 cm. Póngase en contacto con el servicio técnico para el otro tubo de desagüe y la extensión.

## 2.4 Uso del aparato



### ADVERTENCIA!

Podrían producirse lesiones, descargas eléctricas, incendios, quemaduras o daños en el aparato.

- Este aparato está diseñado exclusivamente para uso doméstico.
- Siga las instrucciones de seguridad del envase de detergente.
- No coloque productos inflamables ni objetos mojados con productos inflamables dentro, cerca o encima del aparato.
- Asegúrese de sacar todos los objetos metálicos de la colada.
- No lave tejidos con mucha suciedad de aceite, grasa u otras sustancias grasiantes. Puede dañar las piezas de goma de la lavadora. Realice un prelavado a mano de estos tejidos antes de cargarlos en la lavadora.
- No toque el cristal de la puerta mientras esté en marcha un programa. El cristal puede estar caliente.

## 2.5 Asistencia

- Para reparar el aparato, póngase en contacto con un centro de servicio autorizado.
- Utilice solamente piezas de recambio originales.

## 2.6 Eliminación



### ADVERTENCIA!

Existe riesgo de lesiones o asfixia.

- Desconecte el aparato de la red eléctrica y del suministro de agua.
- Corte el cable eléctrico cerca del aparato y deséchelo.
- Retire el pestillo de la puerta para evitar que los niños o las mascotas queden atrapados en el tambor.
- Deseche el aparato de acuerdo con los requisitos de la normativa local con respecto residuos de aparatos eléctricos y electrónicos (WEEE/RAEE).

# 3. INSTALACIÓN



### ADVERTENCIA!

Consulte los capítulos sobre seguridad.

## 3.1 Desembalaje

1. Retire la película externa. Si es necesario, utilice un cúter.

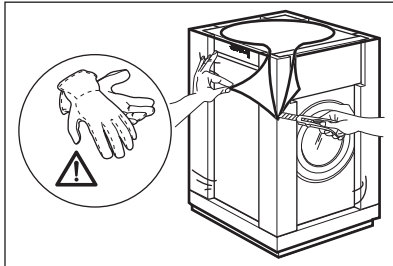

3. Abra la puerta. Saque todo del tambor.

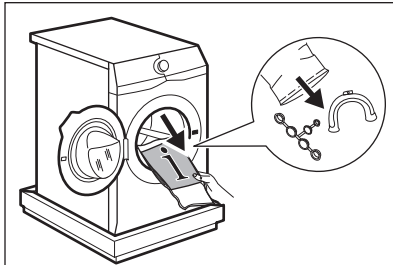

2. Retire la cubierta de cartón y los materiales del embalaje de poliestireno.

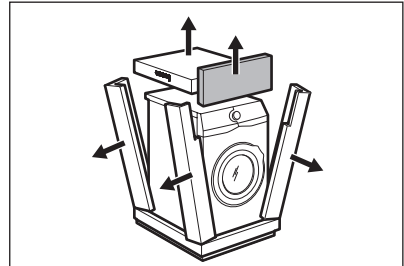

4. Extienda el material de embalaje de poliestireno frontal en el suelo debajo del aparato. Baje con cuidado el aparato sobre el lado posterior.

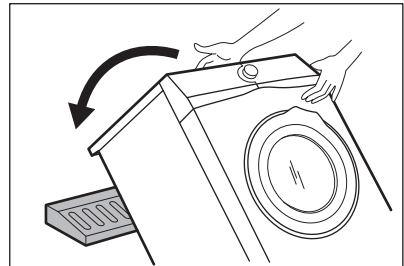

5. Retire la protección de poliestireno de la base. Vuelva a colocar el aparato en posición vertical.

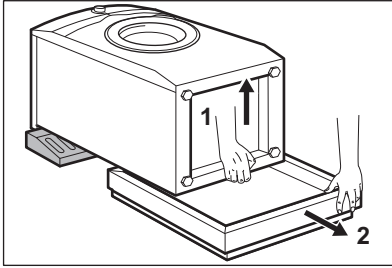

6. Retire el cable de alimentación y el tubo de desagüe de los soportes de los tubos.

*Es posible ver agua que cae de la manguera de desagüe. Se debe a que la lavadora se ha comprobado en la fábrica.*

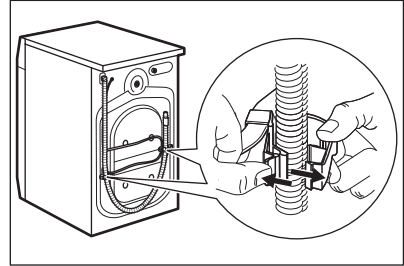

7. Retire los tres pernos de transporte y extraiga los separadores de plástico.

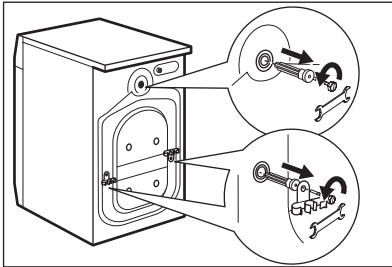

8. Coloque los tapones de plástico que encontrará en la bolsa del manual del usuario en los orificios.

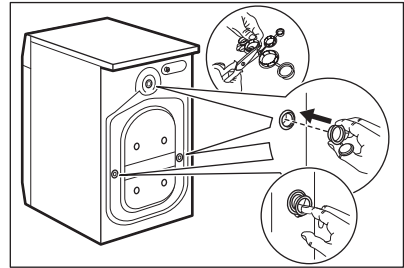

**Se recomienda guardar el embalaje y los pasadores de transporte para cualquier transporte del aparato.**

### 3.2 Información para la instalación

#### 1. Situación y nivelado

El ajuste correcto del aparato para que esté nivelado evita vibraciones, ruidos y el movimiento del aparato cuando está funcionando.

1. Instale el aparato en el suelo sobre una superficie plana y rígida. El aparato debe estar nivelado y estable. Cerciérese de que el aparato no entra en contacto con la pared u otros armarios de cocina y de que circula aire por debajo de él.

2. Afloje o apriete las patas para ajustar el nivel. Todas las patas deben reposar firmemente sobre el suelo.

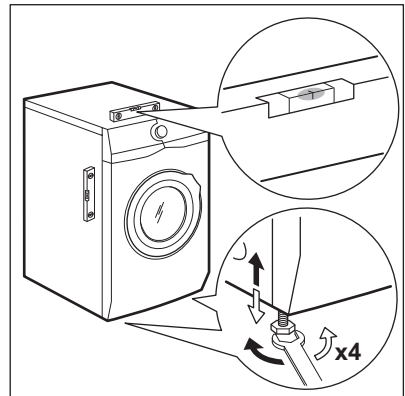



**ADVERTENCIA!**

No coloque cartón, madera ni materiales equivalentes bajo las patas del aparato para ajustar el nivel.

**2. El tubo de entrada**



**PRECAUCIÓN!**

Asegúrese de que los tubos no estén dañados y no haya fugas de los acoplamientos. No utilice ningún tubo de extensión si el tubo de entrada es demasiado corto. Póngase en contacto con el servicio técnico para cambiar el tubo de entrada.

1. Conecte la manguera de entrada de agua a la parte posterior del aparato.

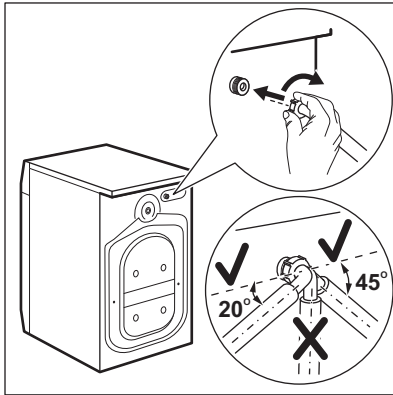

2. Colóquela hacia la izquierda o la derecha en función de la posición del grifo de agua. Asegúrese de que la manguera de entrada no está en posición vertical.

3. Si fuera necesario, afloje la tuerca anular para ajustarla en la posición correcta.

4. Conecte el tubo de entrada de agua fría a una toma de agua fría con rosca de 3/4".

**3. Descarga**

El tubo de descarga debe permanecer a una altura mínima de 60 cm y máxima de 100 cm.



Puede extender el tubo de desagüe hasta un máximo de 400 cm. Póngase en contacto con el servicio técnico para el otro tubo de desagüe y la extensión.

Es posible conectar la manguera de desagüe de diferentes formas:

1. Haga una U con el tubo de desagüe y colóquelo alrededor de la guía de plástico.

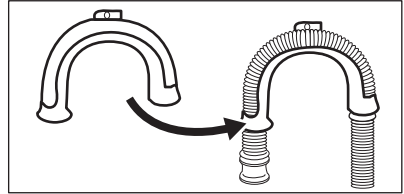

2. En el borde de un fregadero - Acople la guía al grifo de agua o a la pared.

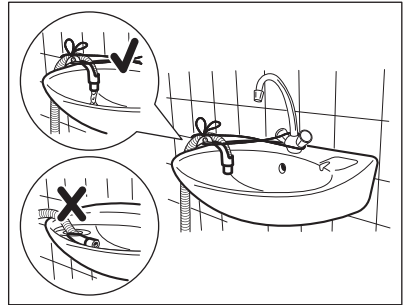

Asegúrese de que la guía de plástico no se mueve cuando el aparato descarga y que el extremo del tubo de desagüe no esté sumergido en el agua. Puede que vuelva agua sucia al aparato.

3. Si el extremo del tubo de descarga tiene este aspecto (véase el dibujo), podrá introducirlo directamente en el

tubo vertical.

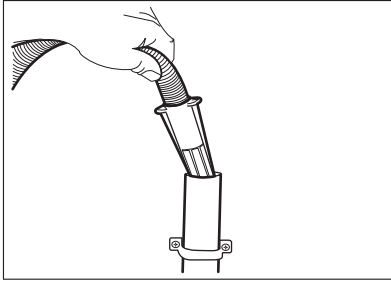

**4. A un tubo vertical con orificio de ventilación** - Introduzca directamente la manguera de descarga en un tubo. Consulte la ilustración.

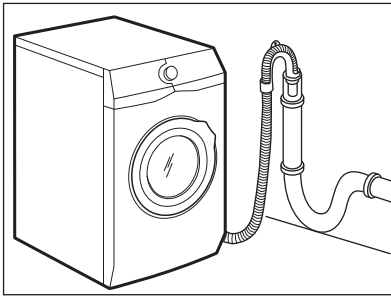

**i** El extremo del tubo de descarga siempre debe estar ventilado; es decir, el diámetro interno del tubo de desagüe (mín. 38 mm - mín. 1,5") debe ser mayor que el diámetro externo del tubo.

**5. Sin la guía de plástico de la manguera, a un desagüe de fregadero** - Coloque la manguera de descarga en el sumidero y sujétela con una pinza. Consulte la ilustración.

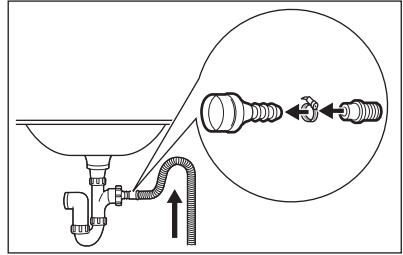

Asegúrese de que el tubo de desagüe realiza un bucle para evitar que las partículas entren en el aparato desde el fregadero.

**6. Coloque directamente la manguera en un tubo de desagüe integrado en la pared y apriete con una pinza.**

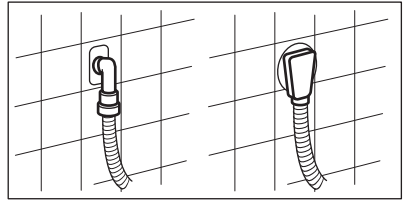

## 4. DESCRIPCIÓN DEL PRODUCTO

### 4.1 Descripción general del aparato

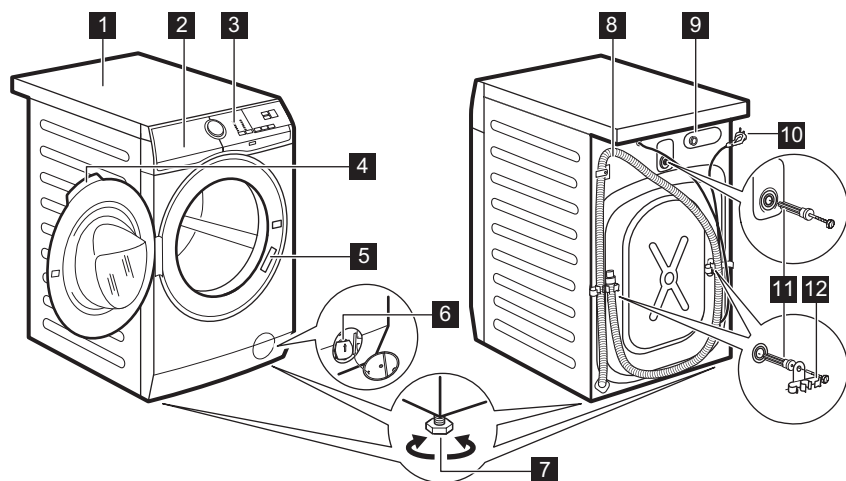

**1** Encimera

**2** Dosificador de detergente

**3** Panel de control

**4** Tirador de la puerta

**5** Placa de características

**6** Filtro de la bomba de desagüe

**7** Patas para la nivelación del aparato

**8** Tubo de desagüe

**9** Conexión de la manguera de entrada

**10** Cable de alimentación

**11** Pasadores de transporte

**12** Soporte de la manguera

## 5. PANEL DE MANDOS

### 5.1 Características especiales

Esta moderna lavadora cumple todos los requisitos actuales para garantizar un lavado eficaz con bajo consumo de agua, energía y detergente, protegiendo los tejidos.

- La tecnología **Oko-Mix** se ha diseñado para proteger las fibras de tejido gracias a diferentes fases premezcladas que disuelven primero el detergente y luego el suavizante en el agua antes de que se distribuyan en la colada. De esta forma se llega y se cuida cada fibra.
- La **opción Manchas** trata previamente las manchas difíciles optimizando la eficacia del quitamanchas.
- Gracias a la **opción Soft Plus**, el suavizante se distribuye de manera uniforme en la colada y penetra profundamente en las fibras de tejido para obtener una suavidad perfecta.
- La tecnología **SensiCare System** detecta el tamaño de la colada y define la duración del programa en 30 segundos. El programa de lavado se adapta a la carga de colada y el tipo de tejido sin consumir más tiempo, energía y agua de los necesarios.

## 5.2 Descripción del panel de control

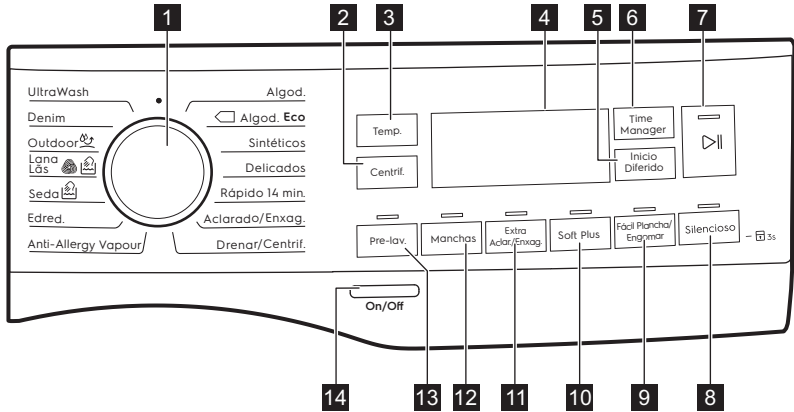





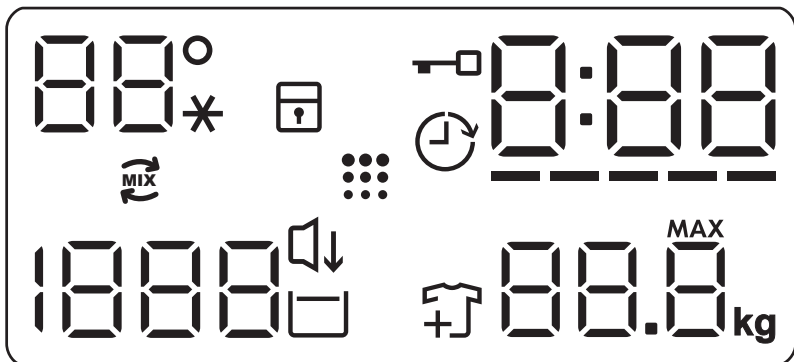







- |   |   |
|---|---|
| <ul style="list-style-type: none"> <li><b>1</b> Selector de programas</li> <li><b>2</b> Tecla táctil opciones de reducción de Centrif.</li> <li><b>3</b> Tecla táctil Temp.</li> <li><b>4</b> Pantalla</li> <li><b>5</b> Tecla táctil Inicio Diferido</li> <li><b>6</b> Tecla táctil Time Manager</li> <li><b>7</b> Inicio/Pausa Tecla táctil </li> </ul> | <ul style="list-style-type: none"> <li><b>8</b> Tecla táctil Silencioso</li> <li><b>9</b> Tecla táctil Fácil Plancha/Engomar</li> <li><b>10</b> Tecla táctil Soft Plus</li> <li><b>11</b> Tecla táctil Extra Aclar./Enxag.</li> <li><b>12</b> Tecla táctil Manchas</li> <li><b>13</b> Tecla táctil Pre-lav.</li> <li><b>14</b> pulsador On/Off</li> </ul> |
|---|---|

## 5.3 Pantalla



<p>88 --*</p>	<p>Área de temperatura: Indicador de temperatura Indicador de agua fría</p>
-------------------	---

	Indicador de bloqueo de seguridad para niños.
	Indicador de inicio diferido.
	Indicador de bloqueo de la puerta.
	El indicador digital puede mostrar: <ul style="list-style-type: none"> <li>• Duración del programa (p. ej., 2:40).</li> <li>• Inicio diferido (p. ej., 2h).</li> <li>• Fin de ciclo (000).</li> <li>• Código de advertencia (p. ej., E20).</li> </ul>
	Indicador de nivel de barras del Administrador de tiempo.
	Indicador de peso máximo de colada. <b>MAX</b> Parpadea cuando la colada supera la carga declarada máxima del programa seleccionado.
	Indicador de añadir ropa. Se ilumina durante el inicio de la fase de lavado, mientras el usuario todavía puede pausar el aparato para añadir colada.
	Indicador de limpieza del tambor.
	Indicador Silencioso.
	Indicador de agua en la cuba.
	Área de centrifugado: Indicador de velocidad de centrifugado Indicador de no centrifugado. La fase de centrifugado está apagada.
	Indicador OKO-Mix.

## 6. MANDO Y BOTONES

### 6.1 Introducción



Las opciones/funciones no están disponibles en todos los programas de lavado. Consulte la compatibilidad entre opciones/funciones y programas de lavado en el capítulo "Tabla de programas". Una opción/función puede excluir a otra, en este caso el aparato no permite ajustar las opciones/funciones incompatibles.

### 6.2 On/Off

Pulse esta tecla durante unos segundos para encender o apagar el aparato. Se emiten dos tonos diferentes cuando se enciende o apaga el aparato.

Como la función de espera apaga automáticamente el aparato tras unos minutos para reducir el consumo de energía, es posible que deba encender de nuevo el aparato.

Para obtener más información, consulte el apartado sobre la espera en el capítulo Uso diario.

### 6.3 Temp.

Cuando seleccione un programa de lavado, el aparato propondrá automáticamente una temperatura predeterminada.

Toque esta tecla varias veces hasta que aparezca la temperatura que desee en la pantalla.

Cuando la pantalla muestra los indicadores **--\***, el aparato no calienta el agua.

### 6.4 Centrif.

Cuando seleccione un programa, el aparato ajustará automáticamente la velocidad de centrifugado máxima permitida, excepto en el programa Denim. Con esta opción puede cambiar la velocidad de centrifugado predeterminada.

Toque esta tecla repetidamente para:

- **Reducir la velocidad de centrifugado.** La pantalla muestra únicamente las velocidades de centrifugado disponibles para el programa seleccionado.
- Active la opción **Sin centrifugado** **---**.  
Ajuste esta opción para desactivar todas las fases de centrifugado. El aparato realiza únicamente la fase de desagüe del programa de lavado seleccionado. Ajuste esta opción para tejidos muy delicados. La fase de aclarado utiliza más agua para algunos programas de lavado. La pantalla muestra el indicador **---**.
- Active la opción **Agua en cuba** . El centrifugado final no se realiza. El agua del último aclarado no se descarga para que los tejidos no se arruguen. El programa de lavado termina con agua en el tambor.  
La pantalla muestra el indicador . La puerta permanece bloqueada y el tambor gira regularmente para reducir las arrugas. Debe drenar el agua para desbloquear la puerta.  
Al final del programa, toque la tecla Inicio/Pausa: el aparato realiza la fase de centrifugado y desagua.



El aparato desagua automáticamente después de unas 18 horas.

### 6.5 Pre-lav.

Con esta opción, puede añadir una fase de prelavado a un programa de lavado.

El indicador correspondiente situado sobre la tecla táctil se enciende.

- Use esta opción para añadir una fase de prelavado a 30 °C antes de la de lavado.  
Se recomienda usar esta opción para ropa muy sucia, especialmente si contiene arena, polvo, barro y otras partículas sólidas.



Las opciones pueden aumentar la duración del programa.

### 6.6 Manchas

Toque esta tecla para añadir la fase de manchas a un programa.

El indicador correspondiente situado sobre la tecla táctil se enciende.

Utilice esta función para coladas con manchas difíciles.

Cuando ajuste esta función, coloque el quitamanchas en el compartimento .

El quitamanchas se mezcla previamente y calienta con detergente para mejorar su eficacia.



Esta opción aumenta la duración del programa. Esta opción no está disponible con temperaturas inferiores a 40 °C.

### 6.7 Extra Aclar./Enxag. permanente

Con esta opción puede añadir unos aclarados al programa de lavado seleccionado.

Utilice esta opción con personas alérgicas a los detergentes y con la piel sensible.



Esta opción aumenta la duración del programa.

El indicador correspondiente sobre la tecla táctil se ilumina y también permanece encendido durante los ciclos siguientes hasta que se desactiva la opción.

## 6.8 Soft Plus permanente

Ajuste esta opción para optimizar la distribución de suavizante y aumentar la suavidad de los tejidos.

Se recomienda si utiliza el suavizante.



Esta opción aumenta la duración del programa.

El indicador correspondiente sobre la tecla táctil se ilumina y también permanece encendido durante los ciclos siguientes hasta que se desactiva la opción.

## 6.9 Fácil Plancha/Engomar

El aparato lava y centrifuga cuidadosamente la colada para evitar la formación de arrugas.

El aparato reduce la velocidad de centrifugado, utiliza más agua y adapta la duración del programa al tipo de colada.

Se enciende el indicador correspondiente.

## 6.10 Silencioso

Para activar y desactivar la opción **Silencioso**, toque esta tecla.

Las fases de centrifugado intermedia y final se cancelan y el programa termina con agua en el tambor. Esto contribuye a reducir las arrugas.

La pantalla muestra el indicador . La puerta permanece bloqueada. El tambor gira regularmente para reducir las arrugas. Debe drenar el agua para desbloquear la puerta.

Como el programa es muy silencioso, es apto para usar por la noche con las

tarifas de electricidad más baratas. En algunos programas se utiliza más agua para los aclarados.

Si toca la tecla Inicio/Pausa , el aparato realiza únicamente la fase de desagüe.





El aparato desagua automáticamente después de unas 18 horas.

## 6.11 Inicio Diferido

Con esta opción puede retrasar el inicio de un programa a una hora más adecuada.

Pulse la tecla repetidamente para ajustar el inicio diferido que desee. El tiempo aumenta en intervalos de 1 hora hasta 20 horas.

Después de tocar la tecla Inicio/Pausa , la pantalla muestra el indicador  y el inicio diferido seleccionado y el aparato empieza la cuenta atrás, y la puerta se bloquea.

## 6.12 Time Manager

Con esta opción puede reducir la duración del programa dependiendo del tamaño de la carga y el grado de suciedad.

Al elegir un programa de lavado, la pantalla indica la duración predeterminada y guiones -----.

Toque la tecla Time Manager para reducir la duración del programa según necesite. La pantalla muestra la nueva duración del programa y el número de guiones se reduce en consonancia:

----- para una carga completa de prendas con suciedad normal.

---- ciclo rápido para una carga completa de prendas con poca suciedad.

--- ciclo muy rápido para una carga pequeña y con poca suciedad (se recomienda como máximo media carga).

- el ciclo más corto para refrescar una pequeña cantidad de ropa.

El Time Manager solo está disponible con los programas de la tabla.

indicador	Algod.	Algod. Eco 	Sintéticos
----- 1)	■	■	■
-----	■	■	■
---	■	■	■
--	■	■	■

indicador	Algod.	Algod. Eco 	Sintéticos
-	■	■	■

1) Duración predeterminada para todos los programas.



### 6.13 Inicio/Pausa





Toque la tecla Inicio/Pausa para empezar, realizar una pausa en el aparato o interrumpir un programa en curso.

## 7. PROGRAMAS

### 7.1 Tabla de programas

Programa	Velocidad máxima de centrifugado	Carga máxima	Descripción del programa (Tipo de carga y nivel de suciedad)
<b>Temperatura predeterminada</b> Rango de temperatura Algod. 40 °C 90 °C - Frío	Rango de velocidades de centrifugado (rpm) 1400 rpm (1400- 400)	10 kg	<b>Algodón blanco y de color.</b> Suciedad normal o intensa.
Algod. Eco  1) 40 °C 60 °C - 40 °C	1400 rpm (1400- 400)	10 kg	<b>Algodón blanco y algodón de colores que no destiñen.</b> Suciedad normal. El consumo de energía disminuye y aumenta la duración del programa de lavado.
Sintéticos 40 °C 60 °C - Frío	1200 rpm (1200 - 400)	4 kg	<b>Prendas de tejidos sintéticos o mezclas.</b> Suciedad normal.
Delicados 40 °C 40 °C - Frío	1200 rpm (1200- 400)	4 kg	<b>Tejidos delicados como acrílicos, viscosa y mixtos que requieren un lavado más suave.</b> Suciedad normal.

Programa Temperatura predeterminada Rango de temperatura	Velocidad máxima de centrifuga- do Rango de velocida- des de cen- trifugado (rpm)	Carga máxi- ma	Descripción del programa (Tipo de carga y nivel de suciedad)
Rápido 14 min. 30 °C	800 rpm (800- 400)	1,5 kg	<b>Prendas de tejidos sintéticos y mezclas.</b> Suciedad ligera y refrescar prendas.
Aclarado/ Enxag.	1400 rpm (1400- 400)	10 kg	<b>Todos los tejidos, excepto lanas y tejidos muy delicados.</b> Programa para aclarar y centrifugar la colada. La velocidad de centrifugado por defecto es la usada en programas de algodón. Reduzca la velocidad de centrifugado según el tipo de prendas. Si es necesario, ajuste la opción Extra Aclar./Enxag. para añadir aclarados. Con una velocidad de centrifugado baja, el aparato realiza aclarados delicados y un breve centrifugado.
Drenar/ Centrif.	1400 rpm (1400 -400)	10 kg	Para centrifugar la colada y desaguar el tambor. <b>Todos los tejidos, excepto lanas y tejidos delicados.</b>
Anti-Allergy Vapour 60 °C	1400 rpm (1400 - 400)	10 kg	<b>Prendas de algodón blanco.</b> Este programa elimina los microorganismos gracias a una fase de lavado con la temperatura mantenida por encima de 60 °C durante unos minutos. Esto ayuda a eliminar gérmenes, bacterias, microorganismos y partículas. La adición de vapor junto con una fase de aclarado adicional garantiza la eliminación correcta de los restos de detergente y partículas de polen/ alergénicas, para adaptarse a pieles delicadas y sensibles.
Edred. 40 °C 60 °C - Frío	800 rpm (800 - 400)	3 kg	<b>Una sola manta sintética, prendas con relleno, edredones, plumones</b> y prendas similares.
Seda  30 °C	800 rpm (800 - 400)	3 kg	Programa especial para <b>prendas de seda y sintéticas mixtas.</b>
Lana/Lãs  40 °C 40 °C - Frío	1200 rpm (1200- 400)	1,5 kg	<b>Lana lavable a máquina, lana y otros tejidos para lavar a mano</b> con símbolo «lavado a mano».2).

Programa Temperatura predeterminada Rango de temperatura	Velocidad máxima de centrifugado Rango de velocidades de centrifugado (rpm)	Carga máxima	Descripción del programa (Tipo de carga y nivel de suciedad)
Outdoor  30 °C 40 °C - Frío	1200 rpm (1200- 400)	2,5 kg <sup>3)</sup> 1 kg <sup>4)</sup>	<p> No utilice suavizante y asegúrese de que no haya restos de suavizante en el dosificador de detergente.</p> <p><b>Prendas deportivas sintéticas.</b> Este programa está diseñado para lavar suavemente prendas deportivas modernas de intemperie y también es apto para ropa de gimnasio, bicicleta o de correr y similares. La carga de colada recomendada es de 2,5 kg.</p> <p><b>Ropa impermeable, tejidos impermeables y transpirables y prendas que repelen el agua.</b> Este programa también se puede usar como ciclo para renovar el repelente del agua y está específicamente adaptado para tratar prendas con revestimiento hidrofóbico. Para realizar este ciclo y renovar la impermeabilidad, siga estos pasos:</p> <ul style="list-style-type: none"> <li>• Vierta el detergente de lavado en el compartimento .</li> <li>• Vierta un restaurador de impermeabilidad especial para tejidos en el compartimento del suavizante .</li> <li>• Reduzca la carga de colada a 1 kg.</li> </ul> <p> Para mejorar la acción de restauración de la impermeabilidad, seque la ropa en una secadora de tambor con el programa Outdoor (si está disponible y si la etiqueta de la prenda admite secado en secadora).</p>
Denim 30 °C 40 °C - Frío	1200 rpm (1200 - 400)	4 kg	<p><b>Programa especial para prendas de tela vaquera con una fase delicada para reducir la pérdida de color y las marcas.</b> Se recomienda para un mejor cuidado y una carga reducida.</p>

Programa Temperatura predeterminada Rango de temperatura	Velocidad máxima de centrifugado Rango de velocidades de cen- trifugado (rpm)	Carga máxi- ma	Descripción del programa (Tipo de carga y nivel de suciedad)
UltraWash 30 °C 60 °C - 30 °C	1400 rpm (1400 - 400 )	5 kg	<b>Prendas de algodón.</b> Programa intensivo que garantiza un buen rendimiento de lavado en poco tiempo.

1) **Programas estándar para los valores de consumo de la Etiqueta energética.** Según la norma 1061/2010, estos programas son, respectivamente, el «Programa de algodón estándar a 60 °C» y el «Programa de algodón estándar a 40 °C». Son los programas más eficientes en términos de consumo combinado de energía y agua para lavado de prendas de algodón con nivel de suciedad normal.





La temperatura del agua durante la fase de lavado puede ser distinta de la temperatura declarada para el programa seleccionado.

- 2) Durante este ciclo, el tambor gira despacio para garantizar la suavidad del lavado.
- 3) Programa de lavado.
- 4) Programa de lavado y fase de impermeabilización.

**Compatibilidad de opciones de los programas**

Programa	Centrif.	Pre-lav.	Manchas	Extra Aclar./Enxag.	Soft Plus	Fácil Plancha/Engomar	Silencioso	Inicio Diferido	Time Manager
Algod.	■	■	■	■	■	■	■	■	■
Algod. Eco 	■	■	■	■	■	■		■	■
Sintéticos	■	■	■	■	■	■	■	■	■
Delicados	■	■	■	■	■		■	■	
Rápido 14 min.	■	■	■					■	
Aclarado/Enxag.	■	■	■	■				■	
Drenar/Centrif.	■	■						■	

Programa	Centrif.	Pre-lav.	Manchas	Extra Aclar./Enxag.	Soft Plus	Fácil Plancha/Engomar	Silencioso	Inicio Diferido	Time Manager
Anti-Allergy Va- pour	■	■	■	■	■			■	
Edred.	■	■			■			■	
Seda 	■	■						■	
Lana/Lãs 	■	■	■					■	
Outdoor 	■	■	■		■			■	
Denim	■	■	■	■	■	■	■	■	■
UltraWash	■	■	■	■	■			■	

## 7.2 Woolmark Apparel Care - Azul



El ciclo de lavado de prendas de lana de esta lavadora ha sido aprobado por The Woolmark Company para el lavado de productos con la etiqueta de la prenda "lavado a mano" siempre que las prendas se laven de acuerdo con las instrucciones indicadas por el fabricante de esta lavadora. Siga la etiqueta de la prenda para el secado y demás instrucciones de la colada. M1512 El símbolo Woolmark es una marca de certificación en muchos países.

## 8. AJUSTES

### 8.1 Señales acústicas

Este aparato tiene diferentes señales acústicas que funcionan cuando:

- Se activa el aparato (tono corto especial).
- Se desactiva el aparato (tono corto especial).
- Se pulsan las teclas (sonido de clic).
- Se hace una selección no válida (3 sonidos cortos).
- El programa termina (secuencia de sonidos unos 2 minutos).
- El aparato tiene una avería (secuencia de sonidos cortos unos 5 minutos).

Para **desactivar/activar** las señales acústicas cuando ha terminado el programa, toque las teclas Pre-lav. y Manchas al mismo tiempo durante 2 segundos. En la pantalla aparece On/Off



Si se desactivan las señales acústicas, siguen funcionando cuando el aparato presenta una avería.

## 8.2 Bloqueo Seguridad

Con esta opción puede evitar que los niños jueguen con el panel de control.

- Para **activar/desactivar** esta opción, mantenga presionada la tecla

## 9. ANTES DEL PRIMER USO

1. Asegúrese de que hay electricidad y de que el grifo de agua está abierto.
2. Vierta 2 litros de agua en el compartimento de detergente marcado con .

Esta acción activa el sistema de desagüe.

3. Vierta una pequeña cantidad de detergente en el compartimento marcado con .

Silencioso hasta que  se ilumine/apague en la pantalla. El aparato utiliza esta opción por defecto después de apagarlo.

La función de bloqueo de seguridad no está disponible durante unos segundos tras encender el aparato.

## 10. USO DIARIO



**ADVERTENCIA!**  
Consulte los capítulos sobre seguridad.

### 10.1 Puesta en marcha del aparato

1. Conecte el enchufe a la toma de corriente.
2. Abra la llave de paso.
3. Pulse la tecla On/Off durante unos segundos para encender el aparato. Se emite una breve melodía.

### 10.2 Cargar la colada

1. Abra la puerta del aparato.
2. Sacuda las prendas antes de colocarlas en el aparato.
3. Introduzca las prendas en el tambor, una por una.

No ponga demasiada colada en el tambor.

4. Cierre bien la puerta.

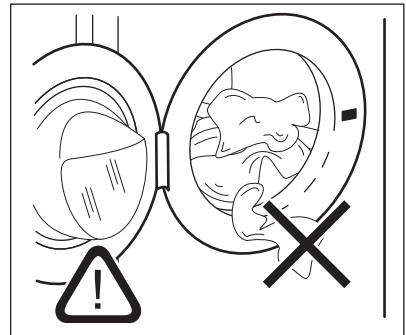

### PRECAUCIÓN!





Asegúrese de que no quedan prendas enganchadas entre el sello y la puerta para evitar riesgos de fugas de agua y daños a la colada.

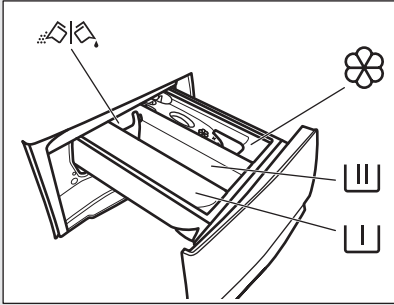

El lavado de manchas muy intensas de aceite o grasa puede dañar las piezas de goma de la lavadora.

### 10.3 Introducción del detergente y los aditivos



	Compartimento de la fase de prelavado, programa de remojo o del quitamanchas
	Compartimento para la fase de lavado.
	Compartimento para aditivos líquidos (suavizante, almidón).
<b>MAX</b>	Nivel máximo para la cantidad de aditivos líquidos.
	Tapa abatible para detergente líquido o en polvo.

**i** Siga siempre las instrucciones que encontrará en el envase de los productos de detergente, aunque se recomienda no superar el nivel máximo indicado (**MAX**). Esta cantidad garantizará no obstante los mejores resultados de lavado.

**i** Después de un ciclo de lavado, si fuera necesario, retire los restos de detergente del dosificador.

### 10.4 Compruebe la posición de la tapa del detergente

1. Tire del dosificador de detergente hasta el tope.

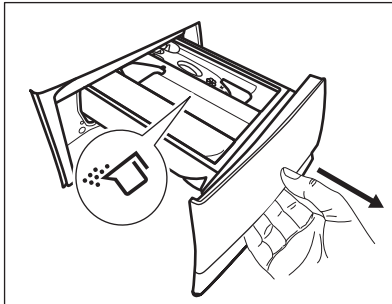

2. Presione la palanca hacia abajo para extraer el dosificador.
3. Para usar detergente en polvo, gire la tapa hacia arriba.
4. Para usar detergente líquido, gire la tapa hacia abajo.

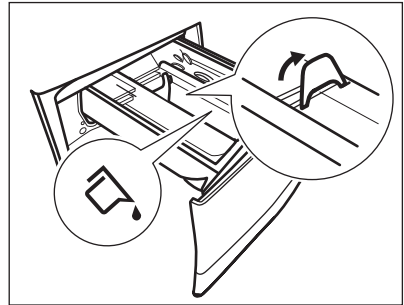

Con la tapa abatible en posición

**BAJADA:**

- No utilice detergentes líquidos gelatinosos ni espesos.
  - No ponga más detergente líquido que el límite mostrado en la tapa abatible.
  - No ajuste la fase de prelavado.
  - No ajuste la función de inicio diferido.
5. Dosifique el detergente y el suavizante.
  6. Cierre con cuidado el dosificador de detergente.

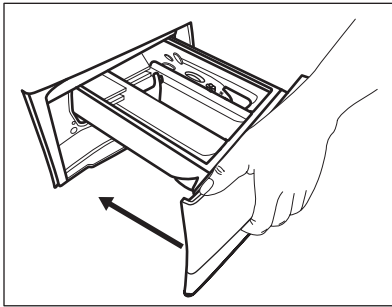

Asegúrese de que la tapa abatible no obstruye nada al cerrar el cajón.

## 10.5 Ajuste de un programa

1. Gire el selector hasta el programa de lavado que desee.

El indicador de la tecla Inicio/Pausa ▷|| parpadea.

En la pantalla se muestra la duración aproximada del programa.

2. Para cambiar la temperatura o la velocidad de centrifugado, toque los botones correspondientes.
3. Si lo desea, puede ajustar una o varias opciones tocando las teclas correspondientes. Los indicadores correspondientes se encienden en la pantalla y la información proporcionada cambia en consecuencia.



Cuando **no es posible** una selección, una señal acústica avisa y la pantalla muestra - - -.

## 10.6 Inicio de un programa

Toque la tecla Inicio/Pausa ▷|| para iniciar el programa. No es posible iniciar el programa cuando el indicador de la tecla está apagado y no parpadea (por ejemplo, el selector de programas en una posición incorrecta).

El indicador correspondiente deja de parpadear y permanece fijo.

El programa se inicia y la puerta se bloquea. La pantalla muestra el indicador



La bomba de desagüe puede funcionar brevemente antes de que el aparato llene agua.

## 10.7 Inicio de un programa con el inicio diferido

1. Toque la tecla Inicio Diferido varias veces hasta que la pantalla muestre el retraso deseado. La pantalla muestra el indicador ↻.

2. Toque la tecla Inicio/Pausa ▷||. La puerta del aparato se bloquea y empieza la cuenta atrás del inicio diferido. La pantalla muestra el indicador ▢. El programa se pone en marcha de forma automática cuando termina la cuenta atrás.

## Cancelación del inicio diferido una vez iniciada la cuenta atrás

Para cancelar el inicio diferido:

1. Toque la tecla Inicio/Pausa ▷|| para poner en pausa el aparato. El indicador correspondiente parpadea.
2. Toque la tecla Inicio Diferido varias veces hasta que la pantalla muestre ▢ y el indicador ↻ se apague.
3. Toque la tecla Inicio/Pausa ▷|| de nuevo para iniciar el programa inmediatamente.

## Cambio del inicio diferido una vez iniciada la cuenta atrás

Para cambiar el inicio diferido:

1. Toque la tecla Inicio/Pausa ▷|| para poner en pausa el aparato. El indicador correspondiente parpadea.
2. Toque la tecla Inicio Diferido varias veces hasta que la pantalla muestre el retraso deseado.
3. Toque la tecla Inicio/Pausa ▷|| de nuevo para iniciar la nueva cuenta atrás.

## 10.8 Detección de carga SensiCare System

-  La duración del programa en la pantalla se refiere a **carga media/alta**.

Después de tocar la tecla Inicio/Pausa , el indicador de carga máxima declarada se apaga, SensiCare System inicia la detección de carga de la colada:

1. El aparato detecta la carga en los primeros 30 segundos. Durante esta fase, las barras Time Manager ---- situadas bajo los dígitos de tiempo realizan una sencilla animación, el tambor gira brevemente.
2. La duración del programa se ajusta en consecuencia y puede aumentar o reducir. Tras otros 30 segundos, empieza el llenado de agua.

Al final de la detección de carga, **en caso de sobrecarga del tambor**, el indicador **MAX** parpadea en la pantalla:

En este caso, durante 30 segundos es posible realizar una pausa en el aparato y quitar algunas prendas.

Una vez quitadas, toque la tecla Inicio/Pausa  para empezar el programa de nuevo. La fase SensiCare se puede repetir hasta tres veces (véase el punto 1).



**¡Atención!** Si la cantidad de colada no se reduce, el programa de lavado empieza de todas formas a pesar de la sobrecarga. En este caso, no es posible garantizar los mejores resultados de lavado.

-  Unos 20 minutos después del inicio del programa, la duración del programa se puede ajustar de nuevo en función de la capacidad de absorción de agua de los tejidos.



-  La detección SensiCare se realiza solamente con programas de lavado completos y si la duración del programa no se ha reducido mediante la tecla Time Manager.

## 10.9 Interrupción de un programa y cambio de las opciones

Quando el programa está en marcha, puede cambiar **solo algunas** opciones:

1. Toque la tecla Inicio/Pausa . El indicador correspondiente parpadea.
2. Cambie las opciones. La información mostrada en la pantalla cambia en consecuencia.
3. Toque de nuevo la tecla Inicio/Pausa .

El programa de lavado continúa.

-  Para iniciar el programa de nuevo, asegúrese de que el selector de programas está correctamente situado en el programa interrumpido y de que el indicador de la tecla Inicio/Pausa  parpadea.

## 10.10 Cancelación de un programa en curso

1. Pulse la tecla On/Off para cancelar el programa y apagar el aparato.
2. Pulse la tecla On/Off de nuevo para encender el aparato.



Si el SensiCare System ha terminado y se ha iniciado el llenado de agua, el nuevo programa empieza **sin repetir la fase SensiCare System**. El agua y el detergente no se drenan para evitar que se malgasten. La pantalla muestra la duración máxima del programa y la actualiza unos 20 minutos después del inicio del nuevo programa.

También hay una forma alternativa de cancelar:

1. Gire el mando de selección a la posición • "Reset".
2. Espere 1 segundo. La pantalla muestra ---.

Ahora puede elegir un nuevo programa de lavado.

## 10.11 Apertura de la puerta - Adición de prendas



Si la temperatura y el nivel de agua del tambor son demasiado elevados y/o el tambor sigue girando, no se puede abrir la puerta.

Mientras un programa o el inicio diferido están en marcha, la puerta del aparato está bloqueada.

1. Pulse la tecla Inicio/Pausa .

En la pantalla se apaga el indicador de bloqueo de la puerta correspondiente.

2. Abra la puerta del aparato. Si es necesario, añada o retire las prendas.
3. Cierre la puerta y toque la tecla Inicio/Pausa .

El programa o el inicio diferido continúan.

## 10.12 Fin del programa

Cuando haya finalizado el programa, el aparato se para automáticamente.

Suenan las señales acústicas, si están activadas. En la pantalla aparece .

El indicador de la tecla Inicio/Pausa  se apaga.

La puerta se desbloquea y el indicador  se apaga.

1. Pulse la tecla On/Off para apagar el aparato.

Cinco minutos después de finalizar el programa, la función de ahorro de energía apaga automáticamente el aparato.





Cuando se vuelve a encender el aparato, la pantalla muestra el final del anterior programa ajustado. Gire el selector de programas para ajustar un nuevo ciclo.

2. Retire la colada del aparato.
3. Asegúrese de que el tambor está totalmente vacío.
4. Deje la puerta y el depósito de detergente ligeramente entreabiertos para evitar la formación de moho y olores desagradables.
5. Cierre la llave de paso.



## 10.13 Desagüe del agua tras el final del ciclo

Si se ha seleccionado un programa u opción que no vacía el agua del último aclarado, el programa termina, pero:

- El área de tiempo muestra  y la pantalla muestra la puerta bloqueada .
- El tambor sigue girando a intervalos regulares para evitar arrugas en las prendas.
- La puerta permanece bloqueada.
- Debe vaciar el agua para abrir la puerta:

1. Si fuera necesario, toque la tecla Centrif. para reducir la velocidad de centrifugado sugerida por el aparato.
2. Pulse el botón Inicio/Pausa:
  - Si ha ajustado Agua en cuba , el aparato desagua y centrifuga.

- Si ha ajustado Silencioso , el aparato solo desagua.

El indicador de opción Agua en cuba  y Silencioso  desaparece.

3. Cuando el programa termina y el indicador de bloqueo de la puerta  se apaga, puede abrir la puerta.
4. Pulse la tecla On/Off durante unos segundos para desactivar el aparato.

### 10.14 Opción de espera

La función de espera apaga automáticamente el aparato para reducir el consumo de energía cuando:

- No se utiliza el aparato durante 5 minutos .  
Pulse la tecla On/Off para encender el aparato de nuevo.

- 5 minutos después de que termine el programa de lavado  
Pulse la tecla On/Off para encender el aparato de nuevo.  
La pantalla muestra el final del último programa.  
Gire el selector de programas para ajustar un nuevo ciclo.  
Si gira el mando hasta la posición "Reset" , el aparato se apaga automáticamente en 30 segundos.



Si selecciona un programa o una opción que finaliza con agua en el tambor, la función de espera **no desactiva** el aparato para recordarle que debe drenar el agua.

## 11. CONSEJOS



**ADVERTENCIA!**  
Consulte los capítulos sobre seguridad.

### 11.1 Introducir colada

- Divida la colada en: ropa blanca, ropa de color, ropa sintética, prendas delicadas y prendas de lana.
- Siga las instrucciones de lavado que se encuentran en las etiquetas de las prendas.
- No lave juntas las prendas blancas y de color.
- Algunas prendas de color pueden desteñir en el primer lavado. Se recomienda lavarlas por separado las primeras veces.
- Abotone las fundas de almohadas y cierre las cremalleras, los ganchos y los broches. Ate las correas.
- Vacíe los bolsillos y despliegue las prendas.
- De la vuelta a las prendas de varias capas, de lana y con motivos pintados.
- Pretratamiento de manchas difíciles.
- Lave con detergente especial las manchas difíciles.
- Tenga cuidado con las cortinas. Quite los ganchos y coloque las cortinas en

una bolsa para lavadora o funda de almohada.

- No lave prendas sin dobladillos o desgarradas.
- Use una bolsa para lavadora para lavar las prendas pequeñas y delicadas (p. ej., sujetadores con aros, cinturones, medias, etc.).
- Una carga muy pequeña puede provocar problemas de desequilibrio en la fase de centrifugado y conllevar vibraciones excesivas. Si esto ocurre:
  - a. interrumpa el programa y abra la puerta (consulte el capítulo "Uso diario");
  - b. redistribuya manualmente la carga para que las prendas estén espaciadas de manera uniforme por la cuba;
  - c. pulse la tecla Inicio/Pausa. La fase de centrifugado continúa.

### 11.2 Manchas difíciles

Para algunas manchas, el agua y el detergente no son suficientes.

Se recomienda tratar previamente estas manchas antes de colocar las prendas en el aparato.

Existen quitamanchas especiales. Utilice el quitamanchas especial adecuado al tipo de mancha y tejido.

### 11.3 Detergentes y otros tratamientos

- Utilice solo detergentes y otros tratamientos especialmente fabricados para lavadoras:
  - detergente en polvo para todo tipo de prendas, salvo las delicadas. Son preferibles los detergentes en polvo con lejía para ropa blanca y programas de higiene
  - detergente líquido para todo tipo de tejidos o especial para lana, preferiblemente para programas de lavado a baja temperatura (60 °C máx.).
- No mezcle diferentes tipos de detergentes.
- Para respetar el medio ambiente, no ponga más detergente del recomendado.
- Siga las instrucciones que encontrará en el envase de los detergentes o de otros tratamientos sin superar el nivel máximo indicado (**MAX**).
- Use los detergentes recomendados para el tipo y color del tejido, la temperatura del programa y el grado de suciedad.

### 11.4 Consejos ecológicos

- Ajuste un programa sin la fase de prelavado para lavar ropa con suciedad normal.
- Empiece siempre un programa de lavado con la carga de colada máxima permitida.
- Si trata previamente estas manchas o usa un quitamanchas, ajuste un programa a baja temperatura.
- Para utilizar la cantidad correcta de detergente, compruebe la dureza del agua de su sistema doméstico. Consulte "Dureza del agua".

### 11.5 Dureza agua

Si la dureza del agua de su zona es alta o moderada, se recomienda usar un descalcificador de agua para lavadoras. En las zonas en las que la dureza del agua sea baja, no es necesario utilizar un descalcificador.

Póngase en comunicación con las autoridades correspondientes para conocer la dureza del agua de su zona.

Utilice la cantidad correcta de descalcificador. Siga las instrucciones que encontrará en el envase del producto.

## 12. MANTENIMIENTO Y LIMPIEZA



#### **ADVERTENCIA!**

Consulte los capítulos sobre seguridad.



#### **PRECAUCIÓN!**

No limpie las superficies metálicas con detergentes a base de cloro.

### 12.1 Limpieza del exterior

Limpie el aparato solo con agua templada y jabón suave. Seque completamente todas las superficies.



#### **PRECAUCIÓN!**

No utilice alcohol, disolventes ni otros productos químicos.

### 12.2 Descalcificación



Si la dureza del agua de su zona es alta o moderada, se recomienda usar un descalcificador de agua para lavadoras.

Examine periódicamente el tambor para comprobar si hay cal.

Los detergentes normales ya contienen descalcificadores de agua, pero se

recomienda ejecutar un ciclo con el tambor vacío y usar un descalcificador ocasionalmente.

- i** Siga siempre las instrucciones que encontrará en el envase del producto.

### 12.3 Lavado de mantenimiento

El uso repetido y prolongado de programas a baja temperatura puede provocar depósitos de detergente, restos de pelusa, acumulación de bacterias en el interior del tambor y la cuba. Esto podría causar malos olores y formación de moho. Para eliminar estos depósitos y limpiar la parte interior del aparato, realice un lavado de mantenimiento periódicamente (al menos una vez al mes):

- i** Consulte el capítulo sobre limpieza del tambor.

### 12.4 Junta de estanqueidad de la puerta

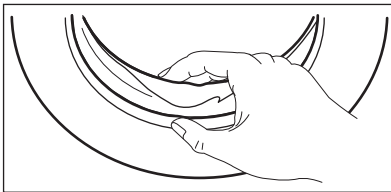

Examine periódicamente la junta y extraiga todos los objetos de la pieza interior.

### 12.5 Limpieza del tambor

Examine periódicamente el tambor para evitar la formación de óxido.

Limpie el tambor con un producto especial para acero inoxidable.

- i** Siga siempre las instrucciones que encontrará en el envase del producto.

Para una limpieza a fondo:

- Saque todas las prendas del tambor.
- Realice un programa Algod. con la temperatura más alta Vierta una pequeña cantidad de detergente en polvo en el tambor vacío para eliminar cualquier residuo.

- i** A veces, al final del ciclo en la pantalla puede aparecer el icono : es una recomendación para realizar la "limpieza del tambor".

### 12.6 Limpieza del dosificador de detergente

Para evitar posibles depósitos de detergente seco, coágulos de suavizante y/o formación de moho en el dosificador de detergente, realice el siguiente procedimiento de limpieza de vez en cuando:

1. Abra el cajón. Presione la pestaña hacia abajo como se indica en la imagen y sáquela.

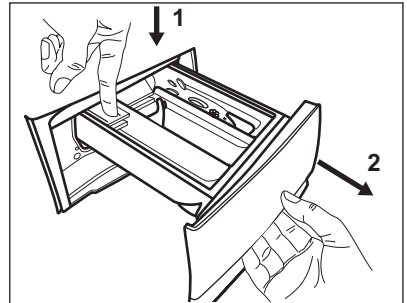

2. Retire la parte superior del compartimento de aditivo para ayudar a limpiarlo y enjuáguelo con agua templada para eliminar restos de detergente acumulado. Después de limpiarlo, vuelva a colocar la parte superior en su sitio.

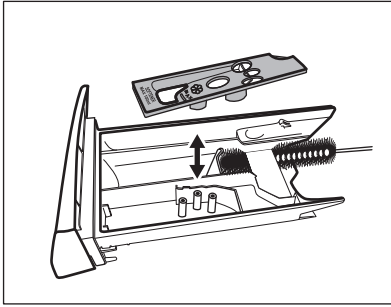

4. Inserte el depósito dosificador de detergente en los carriles guía y ciérrelo. Ejecute el programa de aclarado sin colada en el tambor.

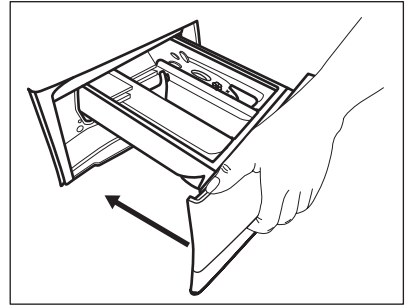

3. Asegúrese de eliminar todos los restos de detergente de la parte superior e inferior del hueco. Utilice un cepillo pequeño para limpiar el hueco.

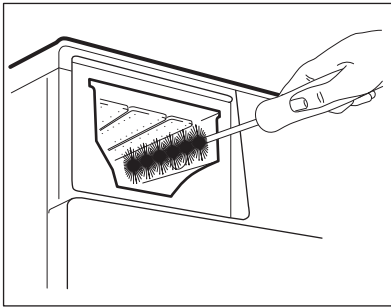

## 12.7 Limpieza de la bomba de desagüe

Examine periódicamente el filtro de desagüe y asegúrese de que está limpio.

Limpie la bomba de desagüe si:

- El aparato no desagua.
- El tambor no gira.
- El aparato hace ruidos extraños debido al bloqueo de la bomba.
- La pantalla muestra el código de alarma **E20**



### ADVERTENCIA!

- Desenchufe el aparato de la toma de red.
- No quite el filtro mientras el aparato esté en funcionamiento.
- No limpie la bomba si el agua del aparato está caliente. Espere a que se enfríe el agua.
- Repita el paso 3 varias veces cerrando y abriendo la válvula hasta que deje de salir agua.

Tenga siempre a mano un trapo para secar el agua que se derrame al extraer el filtro.

Siga estos pasos para limpiar la bomba:

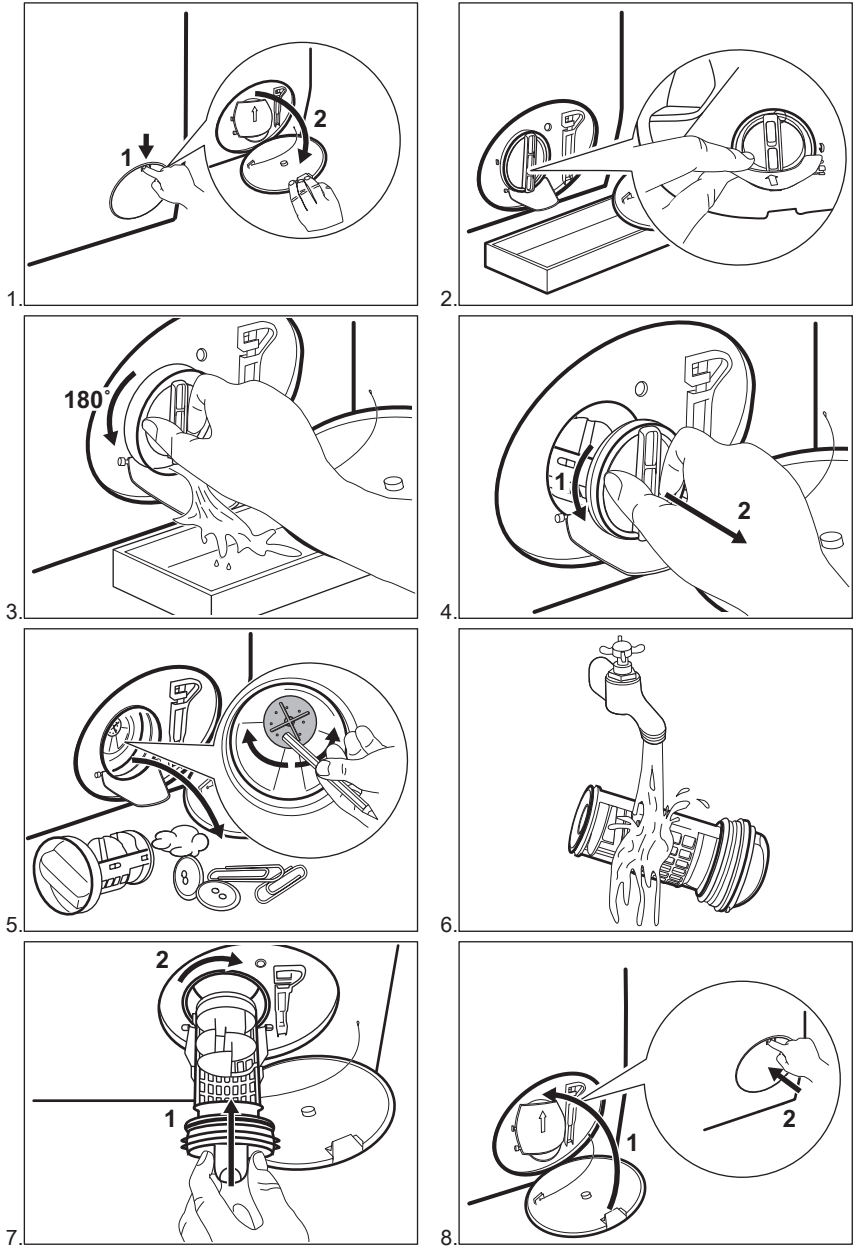

**ADVERTENCIA!**

Asegúrese de que el rotor de la bomba gira. Si no es así, póngase en contacto con el servicio técnico autorizado. Asegúrese también de que aprieta el filtro correctamente para evitar fugas.

Cuando se desagua con el procedimiento de drenaje de emergencia, se debe activar de nuevo el sistema de desagüe:

1. Eche 2 litros de agua en el compartimento de lavado principal del dosificador de detergente.
2. Inicie el programa para desaguar.

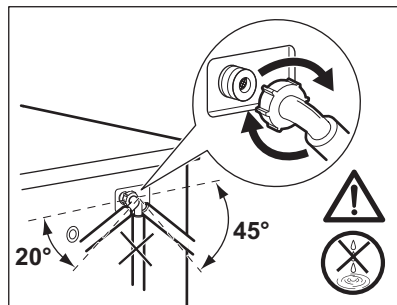
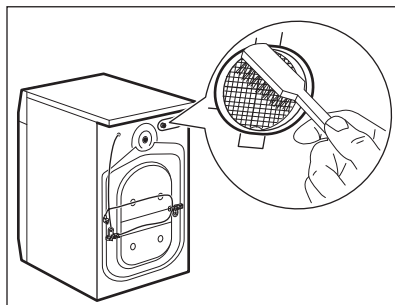
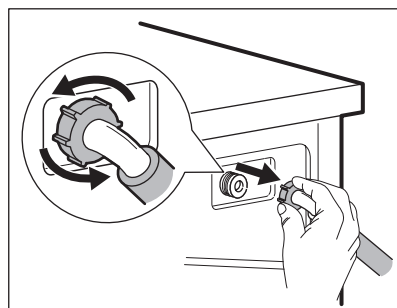
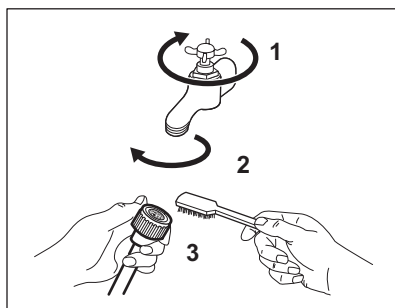
**12.8 Limpieza del tubo de entrada y el filtro de la válvula****12.9 Desagüe de emergencia**

Si el aparato no puede desaguar, realice el mismo procedimiento descrito en el apartado "Limpieza de la bomba de desagüe". Limpie la bomba si fuera necesario.

Cuando se desagua con el procedimiento de drenaje de emergencia, se debe activar de nuevo el sistema de desagüe:

1. Vierta 2 litros de agua en el compartimento de lavado principal del dosificador de detergente.
2. Inicie el programa para desaguar.

**12.10 Medidas anticongelación**

Si el aparato está instalado en una zona donde la temperatura puede llegar a valores de 0 °C o inferiores, retire el agua restante del tubo de entrada y la bomba de desagüe.

1. Desenchufe el aparato de la toma de red.
2. Cierre la llave de paso.
3. Coloque los dos extremos del tubo de entrada en un recipiente y deje que salga el agua.
4. Vacíe la bomba de descarga. Consulte el procedimiento de desagüe de emergencia.

5. Cuando la bomba esté vacía, coloqe de nuevo la manguera.



**ADVERTENCIA!**

Asegúrese de que la temperatura es superior a 0°C antes de usar de nuevo el aparato.

El fabricante no se hace responsable de los daños derivados de las bajas temperaturas.

## 13. SOLUCIÓN DE PROBLEMAS



**ADVERTENCIA!**

Consulte los capítulos sobre seguridad.

### 13.1 Introducción

El aparato no se pone en marcha ni se detiene durante el funcionamiento.

Primero, intente buscar una solución al problema (consulte la tabla). Si el problema continúa, póngase en contacto con el Centro de servicio técnico.

**En caso de problemas, se activan las señales acústicas, la pantalla muestra un código de alarma y la tecla Inicio/Pausa ▷|| puede parpadear de forma continua:**

- **E10** - El aparato no carga agua correctamente. Vuelva a poner en marcha el aparato pulsando la tecla Inicio/Pausa ▷||. Transcurridos 5 segundos se desbloquea la puerta.
- **E20** - El aparato no desagua.
- **E40** - La puerta del aparato está abierta o no está bien cerrada. Revise la puerta.



Si el aparato está sobrecargado, saque algunas prendas del tambor y/o mantenga presionada la puerta a la vez que toca la tecla Inicio/Pausa ▷|| hasta que el indicador  deje de parpadear (consulte la imagen siguiente).

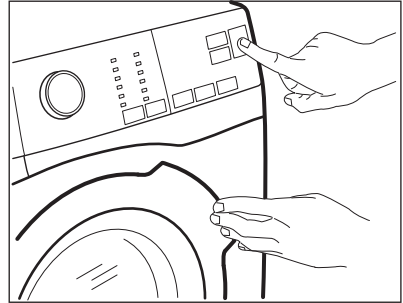

- **E40** - La corriente eléctrica es inestable. Espere hasta que la corriente eléctrica se estabilice.
- **E91** - No hay comunicación entre los elementos electrónicos del aparato. Apague y vuelva a encender. El programa no ha terminado correctamente o el aparato se ha apagado demasiado pronto. Si el código de alarma vuelve a aparecer, póngase en contacto con el Centro de servicio técnico.



**ADVERTENCIA!**

Desenchufe el aparato antes de realizar cualquier comprobación.

## 13.2 Posibles fallos

Problema	Posible solución
El programa no se pone en marcha.	<ul style="list-style-type: none"> <li>• Asegúrese de que el enchufe esté conectado a la toma de corriente.</li> <li>• Asegúrese de que la puerta del aparato esté cerrada.</li> <li>• Asegúrese de que no hay ningún fusible dañado en la caja de fusibles.</li> <li>• Asegúrese de que se ha tocado Inicio/Pausa.</li> <li>• Si se ha ajustado el inicio diferido, cancele el ajuste o espere hasta el final de la cuenta atrás.</li> <li>• Desactive la función de bloqueo de seguridad para niños si está activada.</li> <li>• Compruebe la oposición del mando en el programa seleccionado.</li> </ul>
El aparato no carga agua correctamente.	<ul style="list-style-type: none"> <li>• Compruebe que el grifo esté abierto.</li> <li>• Asegúrese de que la presión del agua no sea demasiado baja. Solicite información a la compañía local de suministro de agua.</li> <li>• Compruebe que el grifo no esté obstruido.</li> <li>• Asegúrese de que la manguera de entrada no esté doblada, dañada ni retorcida.</li> <li>• Compruebe que la manguera de entrada de agua esté conectada correctamente.</li> <li>• Asegúrese de que el filtro de la manguera de entrada y el filtro de la válvula no estén obstruidos. Consulte 'Mantenimiento y limpieza'.</li> </ul>
El aparato se llena de agua y desagua inmediatamente.	<ul style="list-style-type: none"> <li>• Asegúrese de que el tubo de desagüe se encuentra en la posición correcta. Es posible que la manguera esté demasiado baja. Consulte "Instrucciones de instalación".</li> </ul>
El aparato no desagua.	<ul style="list-style-type: none"> <li>• Compruebe que el desagüe no esté obstruido.</li> <li>• Asegúrese de que el tubo de desagüe no esté doblado ni retorcido.</li> <li>• Compruebe que el filtro de desagüe no está obstruido. Limpie el filtro si fuera necesario. Consulte "Mantenimiento y limpieza".</li> <li>• Compruebe que la manguera de desagüe está conectada correctamente.</li> <li>• Ajuste el programa de descarga si selecciona un programa sin fase de descarga.</li> <li>• Ajuste el programa de descarga si selecciona una opción que termine con agua en la cuba.</li> </ul>
La fase de centrifugado no funciona o el ciclo de lavado dura más de lo normal.	<ul style="list-style-type: none"> <li>• Seleccione el programa de centrifugado.</li> <li>• Compruebe que el filtro de desagüe no está obstruido. Limpie el filtro si fuera necesario. Consulte "Mantenimiento y limpieza".</li> <li>• Ajuste manualmente las prendas en la cuba e inicie de nuevo la fase de centrifugado. Este problema puede deberse a problemas de equilibrio.</li> </ul>

Problema	Posible solución
Hay agua en el suelo.	<ul style="list-style-type: none"> <li>• Cerciórese de que los acoplamientos de los tubos de agua están bien apretados y de que no hay pérdidas de agua.</li> <li>• Compruebe que la manguera de entrada y el tubo de desagüe no están dañados.</li> <li>• Asegúrese de que usa el detergente adecuado y la cantidad correcta.</li> </ul>
No se puede abrir la puerta del aparato.	<ul style="list-style-type: none"> <li>• Asegúrese de que se ha seleccionado un programa de lavado que termine con agua en la cuba.</li> <li>• Asegúrese de que el programa de lavado ha terminado.</li> <li>• Ajuste el programa de centrifugado o descarga si hay agua en el tambor.</li> <li>• Asegúrese de que el aparato no recibe electricidad.</li> <li>• Este problema puede deberse a un fallo del aparato. Póngase en contacto con el servicio técnico autorizado.</li> </ul>
El aparato produce un ruido extraño y vibra.	<ul style="list-style-type: none"> <li>• Compruebe que el aparato está correctamente nivelado. Consulte "Instrucciones de instalación".</li> <li>• Asegúrese de que se ha quitado el material de embalaje y los pasadores de transporte. Consulte "Instrucciones de instalación".</li> <li>• Añada más colada en el tambor. Es posible que la carga sea demasiado pequeña.</li> </ul>
La duración del programa aumenta o disminuye durante la ejecución del programa.	<ul style="list-style-type: none"> <li>• El SensiCare System puede ajustar la duración del programa en función del tipo y el tamaño de la colada. Consulte "Función de detección de carga SensiCare System" en el capítulo "Uso diario".</li> </ul>
Los resultados del lavado no son satisfactorios.	<ul style="list-style-type: none"> <li>• Aumente la cantidad de detergente o utilice otro diferente.</li> <li>• Use productos especiales para eliminar las manchas difíciles antes de lavar las prendas.</li> <li>• Asegúrese de ajustar la temperatura correcta.</li> <li>• Reduzca la carga.</li> </ul>
Demasiada espuma en el tambor durante el ciclo de lavado.	<ul style="list-style-type: none"> <li>• Reduzca la cantidad de detergente.</li> </ul>
Después del ciclo de lavado, hay restos de detergente en el dosificador.	<ul style="list-style-type: none"> <li>• Asegúrese de que la tapa esté en la posición correcta (hacia ARRIBA para el detergente en polvo, hacia ABAJO para el detergente líquido).</li> <li>• Asegúrese de que usa el dosificador de detergente según las indicaciones de este manual del usuario.</li> </ul>

Una vez finalizada la revisión, encienda el aparato. El programa continuará a partir del punto en que se haya interrumpido.

Si el problema se vuelve a producir, póngase en contacto con el Centro de servicio técnico.

Si la pantalla muestra otros códigos de alarma, apague y encienda el aparato. Si el problema continúa, póngase en contacto con el Centro de servicio técnico.





## 14. VALORES DE CONSUMO



Los valores indicados se obtienen en condiciones de laboratorio con los estándares pertinentes. Los datos pueden cambiar por varios motivos: la cantidad y tipo de colada y la temperatura ambiente. La presión de agua, el voltaje de la red y la temperatura de entrada del agua también pueden afectar a la duración del programa de lavado.



Las especificaciones técnicas pueden variar sin previo aviso a fin de mejorar la calidad del producto.

Programas	Carga (kg)	Consumo eléctrico (kWh)	Consumo de agua (litros)	Duración aproximada del programa (minutos)	Humedad restante (%) <sup>1)</sup>
Algod. 60°C	10	1,80	105	250	52
Algod. 40°C	10	1,20	100	240	52
Sintéticos 40°C	4	0,80	60	150	35
Delicados 40°C	4	0,55	65	90	35
Lana/Lás 30°C	1,5	0,40	60	75	30
<b>Programas normales para algodón</b> 					
Estándar 60°C algodón 	10	0,73	58	271	52
Estándar 60°C algodón 	5	0,30	42	264	52
Estándar 40°C algodón 	5	0,51	42	259	52

<sup>1)</sup> Al finalizar la fase de centrifugado.

Modo apagado (W)	Modo Encendido (W)
0.30	0.30

La información indicada en la tabla anterior se ofrece en cumplimiento del Reglamento 1015/2010 de la Comisión de la UE que implementa la directiva 2009/125/CE.

## 15. DATOS TÉCNICOS

Dimensiones	Ancho / alto / fondo / fondo total	600 mm/ 850 mm/ 631 mm/ 660 mm
-------------	------------------------------------	--------------------------------

Conexión eléctrica	Voltaje	230 V
	Potencia total	2200 W
	Fusible	10 A
	Frecuencia	50 Hz
Nivel de protección contra entrada de partículas sólidas y humedad garantizado por la cubierta de protección, excepto si los equipos de bajo voltaje no tienen protección contra la humedad		IPX4
Presión del suministro de agua	Mínima	0,5 bares (0,05 MPa)
	Máxima	8 bares (0,8 MPa)
Suministro de agua <sup>1)</sup>		Agua fría
Carga máxima	Algodón	10 kg
Clase de eficiencia energética		A+++ -40%
Velocidad de centrifugado	Máxima	1400 rpm

<sup>1)</sup> Conecte la manguera de entrada de agua a un grifo con rosca de 3/4" .

## 16. ACCESORIOS

### 16.1 Kit de la placa de fijación (4055171146)

Disponible en su distribuidor autorizado.

Si instala el aparato en un zócalo, asegúrelo con las placas de fijación.

Lea atentamente las instrucciones que se suministran con el accesorio.

### 16.2 Kit de torre

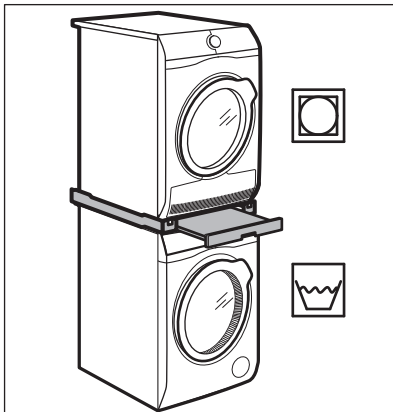

La secadora de tambor puede apilarse sobre la lavadora **solo si se utiliza el kit de apilamiento fabricado y aprobado por ELECTROLUX.**



Verifique el kit de apilamiento compatible comprobando la profundidad de sus aparatos.

El kit de apilado solo puede utilizarse con los aparatos especificados en el folleto suministrado con el accesorio.

Lea atentamente las instrucciones que se suministran con aparato y con el accesorio.



**ADVERTENCIA!**

No coloque la secadora de tambor debajo de la lavadora.

### 16.3 Pedestal con cajón

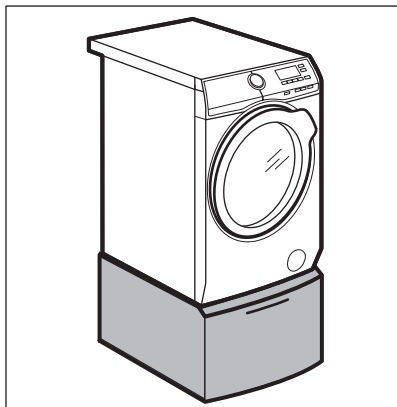

Para levantar el aparato y facilitar la carga y descarga de la colada.

El cajón se puede utilizar para almacenar la colada, p. ej.: toallas, productos de limpieza, etc.

Lea atentamente las instrucciones que se suministran con el accesorio.

**16.4** Disponible en [www.electrolux.com/shop](http://www.electrolux.com/shop) o en su distribuidor autorizado



Solo los accesorios adecuados homologados por ELECTROLUX garantizan las normas de seguridad del aparato. Si se utilizan piezas no homologadas, no se admitirá ninguna reclamación.

## 17. ASPECTOS MEDIOAMBIENTALES

Recicle los materiales con el símbolo . Coloque el material de embalaje en los contenedores adecuados para su reciclaje. Ayude a proteger el medio ambiente y la salud pública, así como a reciclar residuos de aparatos eléctricos y

electrónicos. No deseche los aparatos marcados con el símbolo  junto con los residuos domésticos. Lleve el producto a su centro de reciclaje local o póngase en contacto con su oficina municipal.







[www.electrolux.com/shop](http://www.electrolux.com/shop)



192937480-A-042018

