

ViewSonic®



LS625X/LS625W

DLP Projector

Guía del usuario

IMPORTANTE: Por favor lea la siguiente Guía del Usuario para obtener información importante acerca de la correcta instalación y utilización del producto, y cómo registrar el dispositivo para servicios futuros. La información de la garantía incluida en la presente Guía del Usuario detalla la cobertura limitada que le brinda ViewSonic Corporation, la cual también está disponible en inglés en nuestro sitio Web [http:// www.viewsonic.com](http://www.viewsonic.com) o en diferentes idiomas mediante el cuadro de selección regional ubicado en la esquina superior derecha del sitio. "Antes de operar su equipo lea cuidadosamente las instrucciones en este manual"

Modelo N.º VS17442/VS17443

Información de conformidad

Declaración FCC

Este dispositivo cumple con la disposición 15 de la Normativa FCC. El funcionamiento está sujeto a las siguientes dos condiciones: (1) este dispositivo no debe causar interferencias dañinas, y (2) este dispositivo debe aceptar cualquier interferencia recibida, incluyendo aquellas interferencias que pudieran causar un funcionamiento no deseado.

Este equipo ha sido probado y se ha determinado que cumple con los límites para ser un dispositivo digital de clase B según la disposición 15 de la Normativa FCC. Estos límites han sido diseñados para ofrecer una protección razonable contra las interferencias dañinas en una instalación residencial. Este equipo genera, utiliza y emite energía de frecuencia de radio y, si no se instala y se utiliza según sus instrucciones, puede causar interferencias dañinas a las comunicaciones de radio. No obstante, no hay garantía de que no ocurran interferencias en una instalación particular. Si este equipo causara interferencias dañinas para la recepción de radio o televisión, algo que puede ser determinado apagando y encendiendo el equipo, se recomienda al usuario que intente corregir dichas interferencias realizando una o más de las siguientes indicaciones:

- Reoriente o reubique la antena receptora.
- Aumente la separación entre el equipo y el receptor.
- Conecte el equipo en un enchufe que provenga de un circuito eléctrico diferente al que esté conectado el receptor.
- Consulte a su distribuidor o a un técnico de radio / TV con experiencia para que le ayude.

Advertencia: Queda advertido de que las modificaciones o cambios no aprobados expresamente por la parte responsable de conformidad podrían anular su autoridad para utilizar el equipo.

Para Canadá

- Este aparato digital de clase B cumple con la normativa canadiense ICES-003.
- Cet appareil numérique de la classe B est conforme à la norme NMB-003 du Canada.

Conformidad CE en los países europeos

CE Este dispositivo cumple con la directiva EMC 2014/30/EU y la directiva de Bajo Voltaje 2014/35/EU.

La siguiente información solo va dirigida a los estados miembros de la UE:

La marca tiene la conformidad con la Directiva de equipos electrónicos y residuos eléctricos 2012/19/EU (WEEE).

La marca indica el requisito de que NO se puede tirar el equipo, incluyendo cualquier batería utilizada o los acumuladores, como con los residuos municipales no clasificados, teniéndose que utilizar los sistemas de recogida de residuos disponibles.

Si las baterías, acumuladores y células de los botones incluidos en este equipo muestran el símbolo químico Hg, Cd o Pb, se indica que la batería posee un contenido metálico alto de más del 0,0005% de mercurio, más del 0,002% de cadmio o más del 0,004% de plomo.



Instrucciones importantes de seguridad

1. Lea estas instrucciones.
2. Guarde estas instrucciones.
3. Tenga en cuenta todas las advertencias.
4. Siga todas las instrucciones.
5. No utilice esta unidad cerca del agua.
6. Límpiela con un paño suave y seco.
7. No bloquee ninguna abertura de ventilación. Instale la unidad según las instrucciones del fabricante.
8. No la instale cerca de fuentes de calor, como radiadores, registradores de calor, estufas o cualquier otro dispositivo (incluyendo amplificadores) que produzcan calor.
9. No manipule la finalidad de seguridad del enchufe polarizado o tipo de tierra. Un enchufe polarizado tiene dos clavijas, siendo una más ancha que la otra. El enchufe tipo de tierra posee dos clavijas normales y una tercera clavija. La clavija ancha y la tercera clavija han sido diseñadas para su seguridad. Si el enchufe suministrado no entrase en el enchufe de su pared, consulte a un electricista para sustituir el enchufe obsoleto.
10. Proteja el cable de la fuente de alimentación contra las pisadas o las presiones, en particular en la zona de los enchufes. Coloque unos recipientes adecuados y el punto desde el que saldrán de la unidad. Asegúrese de que el enchufe esté cerca de la unidad para que sea fácilmente accesible.
11. Utilice únicamente los complementos / accesorios especificados por el fabricante.
12. Utilice el dispositivo con el carrito, stand, trípode, soporte o mesa especificado exclusivamente por el fabricante o vendido con la unidad. Cuando se utilice un carrito, tenga cuidado cuando mueva la combinación del carrito / unidad para evitar que se caiga al suelo. 
13. Desconecte la unidad cuando no vaya a ser utilizada durante un largo periodo de tiempo.
14. Consulte todo el mantenimiento al personal de mantenimiento cualificado. El mantenimiento es requerido cuando la unidad ha sido dañada de alguna forma, como por ejemplo: si el cable de alimentación o el enchufe están dañados; si se ha derramado líquido o si se han caído objetos sobre la unidad; si la unidad se ha expuesto a la lluvia o la humedad; o si la unidad no funciona con normalidad o si se ha caído.

Declaración de cumplimiento de la RoHS2

Este producto ha sido diseñado y fabricado cumpliendo la Directiva 2011/65/EU del Parlamento Europeo y el Consejo para la restricción del uso de ciertas sustancias peligrosas en equipos eléctricos y electrónicos (Directiva RoHS2) y se considera que cumple con los valores de concentración máximos publicados por el European Technical Adaptation Committee (Comité Europeo de Adaptaciones Técnicas) (TAC) tal y como se muestra a continuación:

Sustancia	Concentración máxima propuesta	Concentración Real
Plomo (Pb)	0,1%	< 0,1%
Mercurio (Hg)	0,1%	< 0,1%
Cadmio (Cd)	0,01%	< 0,01%
Cromo Hexavalente (Cr ⁶⁺)	0,1%	< 0,1%
Bifenilos polibrominados (PBB)	0,1%	< 0,1%
Éteres Difeníles Polibrominados (PBDE)	0,1%	< 0,1%

Ciertos componentes de los productos indicados más arriba están exentos bajo el Apéndice III de las Directivas RoHS2 tal y como se indica a continuación:

Ejemplos de los componentes exentos:

1. Mercurio en lámparas fluorescentes de cátodo frío y lámparas fluorescentes de electrodo externo (CCFL y EEFL) para usos especiales sin sobrepasar (por lámpara):
 - (1) Longitud pequeña (≤ 500 mm): máximo de 3,5 por lámpara.
 - (2) Longitud media (> 500 mm y ≤ 1.500 mm): máximo de 5 mg por lámpara.
 - (3) Longitud grande (> 1.500 mm): máximo de 13 mg por lámpara.
2. Plomo en el vidrio de los tubos de rayos catódicos.
3. Plomo en el vidrio de los tubos fluorescentes sin sobrepasar el 0,2 % en peso.
4. Plomo como elemento de aleación en aluminio que contenga hasta un 0,4 % de su peso en plomo.
5. Aleación de cobre que contenga hasta un 4 % de su peso en plomo.
6. Plomo en pastas de soldadura de alta temperatura de fusión (es decir, aleaciones de plomo que contengan en peso un 85 % de plomo o más).
7. Componentes eléctricos y electrónicos que contengan plomo en un vidrio o cerámica de un tipo distinto de la cerámica dieléctrica de condensadores, por ejemplo, dispositivos piezoelectrónicos, o en un compuesto de matrices de vidrio o cerámica.

Información del copyright

Copyright © ViewSonic® Corporation, 2019. Todos los derechos reservados.
Macintosh y Power Macintosh son marcas registradas de Apple Inc.
Microsoft, Windows, Windows NT y el logo de Windows son marcas registradas de Microsoft Corporation en los Estados Unidos y en otros países.
ViewSonic, el logo de los tres pájaros, OnView, ViewMatch y ViewMeter son marcas registradas de ViewSonic Corporation.
VESA es una marca registrada de Video Electronics Standards Association. DPMS y DDC son marcas registradas de VESA.
PS/2, VGA y XGA son marcas registradas de International Business Machines Corporation.
Exención de responsabilidad: ViewSonic Corporation no será responsable de las omisiones ni de los errores técnicos o editoriales contenidos en este documento; De igual forma, no será responsable de los daños accidentales o resultantes del suministro de este material, el rendimiento o la utilización de este producto.
Con el objetivo de seguir mejorando el producto, ViewSonic Corporation se reserva el derecho de modificar las especificaciones del producto sin previo aviso. La información contenida en este documento puede cambiar sin previo aviso.
No se permite la copia, reproducción o transmisión a través de cualquier modo de ninguna parte de este documento para cualquiera que sea el motivo sin el previo permiso por escrito de ViewSonic Corporation.

Registro del producto

Para satisfacer posibles necesidades futuras referentes al producto y para recibir información adicional sobre este a medida que esté disponible, visite la sección correspondiente a su región en el sitio web de ViewSonic para registrar su producto en línea.

Registrar su producto es la mejor forma de prepararse ante futuras necesidades de servicio al cliente.

Imprima esta guía de usuario y complete la información de la sección “Para sus registros”.

Para más información, consulte la sección “Atención al cliente” en esta guía.

Para su información

Nombre del producto:	LS625X/LS625W ViewSonic DLP Projector
Número del modelo:	VS17442/VS17443
Número del documento:	LS625X/LS625W_UG_ESP Rev.1A 01-25-19
Número de serie:	_____
Fecha de compra:	_____

Desecho del producto al final de su vida útil

La lámpara de este producto contiene mercurio, lo que puede representar un peligro para usted y para el medioambiente. Sea cuidadoso y deseche de este producto de acuerdo con las leyes locales, estatales y federales.

ViewSonic es respetuoso con el medioambiente y está comprometido a trabajar y vivir de una manera que sea respetuosa con el medioambiente. Gracias por ser parte de una forma de Computación más Inteligente y más Verde. Visite el sitio web de ViewSonic para saber más.

EE.UU. y Canadá: <http://www.viewsonic.com/company/green/recycle-program/>

Europa: <http://www.viewsoniceurope.com/eu/support/call-desk/>

Taiwán: <http://recycle.epa.gov.tw/>

Tabla de contenido

Instrucciones de seguridad clave	1	Cambiar contraseña	22
Introducción.....	3	Desactivación de la función de contraseña.....	22
Características del proyector.....	3	Cambio de la señal de entrada.....	23
Contenido del envío.....	4	Cambiar la configuración de entrada HDMI	24
Apariencia externa del proyector.....	5	Ajustar la imagen proyectada	25
Funciones y control del dispositivo.....	6	Corregir la distorsión trapezoidal.....	26
Posicionamiento del proyector	12	Ajustar las 4 esquinas	26
Elegir una ubicación	12	Acercar para ver los detalles	27
Dimensiones de proyección	13	Selección de la relación de aspecto	27
Conexión	14	Acercar de la relación de aspecto	28
Conectar su PC o el monitor	15	Optimización de la imagen	29
Conectar dispositivos de fuente de vídeo.....	16	Ajustar de forma precisa la calidad de imagen en los modos de usuario.....	30
Conectar dispositivos HDMI	17	Establecer el temporizador de presentación	33
Para conectar el proyector a un dispositivo de fuente de vídeo en componentes:.....	17	Ocultar la imagen	34
Conectar al dispositivo fuente de señal de S-vídeo.....	17	Bloqueo de los botones de control	34
Conectar dispositivos de fuente de vídeo compuesto	18	Configuración de la fuente de luz.....	34
Reproducción de audio con el proyector.....	18	Aumentar la vida de la fuente de luz	35
Funcionamiento.....	19	Operaciones a grandes altitudes.....	36
Activar el proyector.....	19	Usar la función CEC	36
Utilización de los menús.....	19	Funciones 3D	37
Usar la función contraseña.....	21	Control del proyector a través de la red de área local.....	37
Configuración de la contraseña.....	21	Controlar el proyector mediante un explorador Web	38
Si olvida la contraseña	21	Información acerca del e-Control® de Crestron.....	41
Acceso al proceso de recuperación de contraseña	22	Usar el proyector en el modo de espera.....	43
		Apagar el proyector	44
		Funcionamiento de los menús.....	45
		Descripción de cada menú.....	48

Mantenimiento 52

Cuidados del proyector..... 52

Indicador LED..... 53

Solucionar problemas 54

Especificaciones 55

Especificaciones del proyector..... 55

Especificaciones de los fusibles..... 55

Dimensiones..... 56

Instalación del soporte en el techo..... 56

Tabla de frecuencias..... 57

Información de derechos de autor 61

Copyright..... 61

Renuncia de responsabilidad..... 61

Apéndice 62

Tabla de control IR..... 62

Código de dirección..... 63

Tabla de comandos RS232..... 64

Instrucciones de seguridad clave

El diseño y las pruebas del proyector se han llevado a cabo cumpliendo los estándares más recientes de seguridad para dispositivos de tecnología de la información (TI). Sin embargo, es sumamente importante que siga las instrucciones proporcionadas en este manual y las etiquetas del producto durante el uso para garantizar la seguridad del usuario.

Instrucciones de seguridad

- **Lea completamente este manual antes de utilizar el proyector.** Guárdelo para consultas futuras.
- **No mire directamente a la lente del proyector mientras está en funcionamiento.** La intensidad del rayo de luz puede dañar sus ojos.
- **Para cualquier operación de mantenimiento o reparación, acuda a personal cualificado.**
- **Cuando la fuente de luz del proyector esté encendida, abra siempre el obturador de la lente o retire la cubierta de la lente.**
- En algunas áreas puede haber inestabilidad de voltaje de línea. Este proyector está diseñado para funcionar de forma segura con un voltaje de entre 100 y 240 voltios de CA, pero puede fallar si la alimentación se interrumpe o al producirse subidas o bajadas de tensión de ± 10 voltios. **En las áreas en las que el voltaje puede variar o interrumpirse, se recomienda que conecte el proyector a través de una unidad de estabilización de alimentación, un protector de sobretensión o un sistema de alimentación sin interrupciones (SAI).**
- No obstruya la lente de proyección con ningún objeto cuando el proyector esté en funcionamiento, ya que dichos objetos podrían sobrecalentarse o resultar dañados e incluso provocar un incendio.
- No coloque el proyector sobre una mesa, superficie o cable inestable. El producto se podría caer y provocar daños graves.
- No intente desmontar este proyector. El proyector contiene partes de alto voltaje que pueden provocar electrocución o, incluso, la muerte si entran en contacto con el cuerpo humano. No manipule ni retire el resto de las cubiertas bajo ningún concepto. Para cualquier operación de mantenimiento o reparación, acuda a personal cualificado.
- No coloque este proyector en ninguno de los siguientes entornos.
 - Espacios reducidos o con una ventilación insuficiente. Deje un espacio de 50 cm como mínimo entre la unidad y la pared, y asegúrese de que el aire circule libremente alrededor del proyector.
 - Lugares en los que se alcancen temperaturas excesivamente altas, como en el interior de un automóvil con las ventanillas cerradas.
 - Lugares con demasiada humedad, polvo o humo de tabaco, ya que se pueden contaminar los componentes ópticos, lo que acorta la vida útil del proyector y oscurece la imagen.
 - Lugares cercanos a alarmas de incendios.
 - Lugares donde la temperatura sea superior a 35 °C/95°F.
 - Lugares con altitudes superiores a 5000 m (16.500 pies).

- No obstruya los orificios de ventilación. Si los orificios de ventilación están completamente obstruidos, el recalentamiento del proyector puede provocar un incendio.
 - No coloque este proyector sobre una manta, otro tipo de ropa de cama o cualquier otra superficie blanda.
 - No cubra este proyector con un paño ni con ningún otro artículo.
 - No coloque productos inflamables cerca del proyector.
- No pise el proyector ni coloque ningún objeto sobre él. Estos actos pueden dañar el propio proyector y causar accidentes o lesiones personales.
- No coloque productos líquidos sobre el proyector ni cerca de este. Los líquidos derramados en el proyector pueden provocar daños. Si el proyector se moja, desenchufe el cable de alimentación de la toma de corriente eléctrica y póngase en contacto con el centro de reparación local para repararlo.
- Este producto se puede instalar en un soporte de suspensión para techos para proyección trasera.



Utilice los soportes de suspensión para techos que cumplan los requisitos pertinentes y asegúrese de que la instalación es segura.

- Cuando el proyector esté en funcionamiento, se puede percibir aire caliente y olores procedentes de la rejilla de ventilación. Se trata de un fenómeno normal y no debe entenderse como un defecto del producto.
- No utilice la palanca de seguridad durante el transporte o para fines de instalación. La palanca de seguridad solamente se debe utilizar con los cables antirrobo que se venden en el mercado.

Instrucciones de seguridad para instalar el proyector en el techo

Esperamos que tenga una experiencia de usuario agradable con nuestro proyector. Le proporcionamos estos recordatorios de seguridad para evitar posibles daños personales y materiales.

Si va a instalar el proyector en el techo, le recomendamos que utilice un kit de instalación en techo para proyectores adecuado y que garantice una instalación segura de dicho kit.

Puede haber riesgos de seguridad si no utiliza el kit de instalación en techo para proyectores. El uso de conectores o tornillos inapropiados cuyas especificaciones o longitudes sean incorrectas puede provocar que el proyector se caiga del techo.

Puede adquirir un kit de instalación en techo para proyectores al proveedor del proyector. Es recomendable comprar un arnés de seguridad además del kit para techos. El arnés se debe conectar de forma segura a la ranura de bloqueo antirrobo del proyector así como a la base del soporte para instalación en el techo. Esto proporcionará protección adicional en el caso de que las uniones del soporte para techos se aflojen.



Al igual que con el manejo de cualquier fuente intensa de luz, no mire directamente al haz de luz.

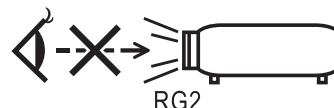

Introducción

Características del proyector

El proyector combina un sistema de proyección óptica de alto rendimiento y un diseño sencillo, haciendo de este un producto altamente fiable y fácil de utilizar. El proyector cuenta con las siguientes características.

El proyector cuenta con las siguientes características.

- El modo de color proporciona diferentes opciones diseñadas para distintos proyectores.
- Compatible con los sistemas NTSC, PAL, SECAM y HDTV
- El terminal D-Sub de 15 contactos se puede conectar a vídeo analógico
- Equipado con conexión HDMI, admite HDCP (PA501S sin tales funciones)
- Menús de visualización en pantalla (OSD) en varios idiomas
- Corrección de la deformación trapezoidal digital para ajustar imágenes distorsionadas
- La interfaz RS-232 admite control serie
- El modo de ahorro de energía reduce el consumo de energía de la lámpara hasta en un 30 % cuando no se detecta ninguna señal de entrada durante un período de tiempo establecido.
- Temporizador de presentación para controlar mejor el tiempo durante las presentaciones
- Preparado para 3D
- Selección de apagado rápido
- La administración de colores se puede utilizar para ajustar el color conforme a sus preferencias
- La función de corrección de tipo de pantalla se puede proyectar en diferentes superficies de color preestablecidas
- El cambio entre los modos Normal, Ahorro de energía y PERSONALIZADO reduce el consumo de energía.
- Autobúsqueda rápida, que acelera el proceso de detección de señales.
- Activar el modo de ahorro de energía producirá que el consumo de energía sea menor de 0,5 W
- La "Configuración de red" permite la administración del estado del proyector utilizando un ordenador remoto.
- Ajuste automático inteligente para mostrar la mejor calidad de imagen (aplicable solo a la señal analógica)
- Proporciona ajustes de la administración de colores para visualizaciones digitales y de vídeo

Contenido del envío

Desempaquete con cuidado el producto y compruebe que dispone de todos los artículos mostrados abajo. Si cualquiera de los artículos anteriores no se encuentra presente, póngase en contacto con el lugar de compra del producto.

Accesorios estándar

 Los accesorios incluidos corresponden al país donde reside, pudiendo diferir de los mostrados.

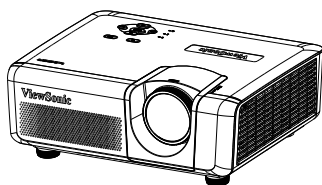

Proyector

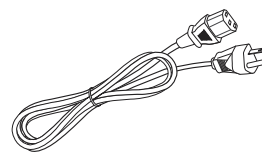

Cable de alimentación

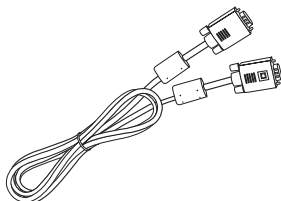

Cable VGA



Pila del mando a distancia



Guía de inicio rápido

Apariencia externa del proyector

Frontal/Trasera

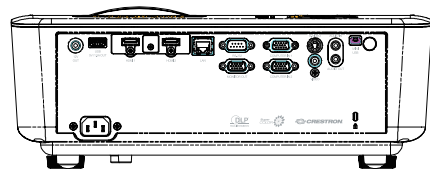
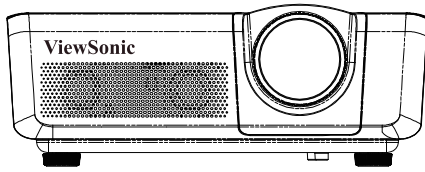

Lateral

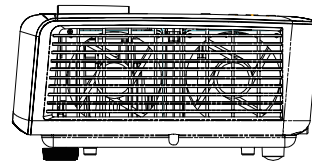
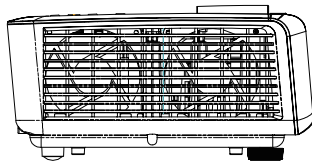

Arriba

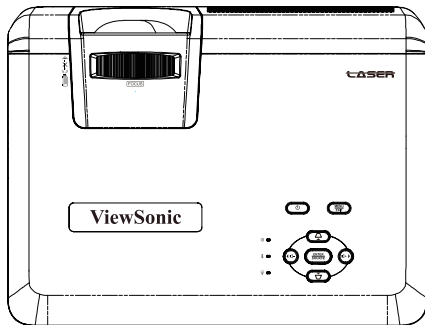

LS625X

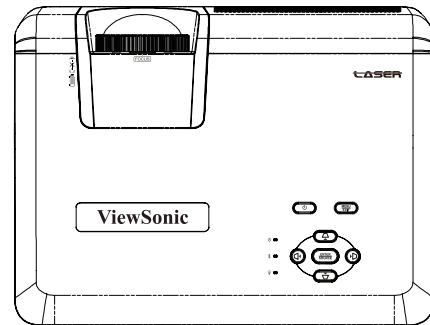

LS625W

Abajo

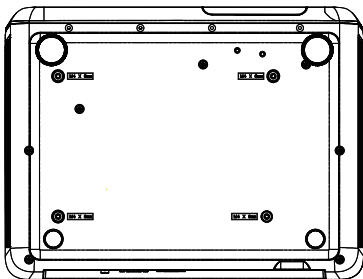

Advertencia

- Este equipo se debe conectar a tierra.
- Puede agregar dispositivos de interrupción de alimentación en el cableado fijo o enchufar el cable de alimentación a una toma cercana por comodidad. Si se producen errores durante el funcionamiento del equipo, utilice el dispositivo de interrupción de alimentación para cortar la corriente o desenchufe el cable de alimentación de la toma de corriente eléctrica.

Funciones y control del dispositivo

Proyector

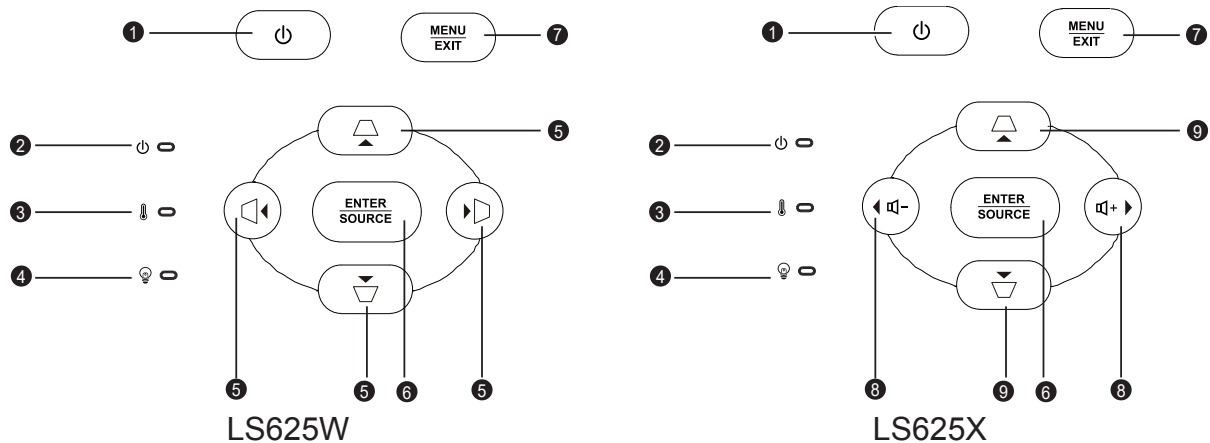

- 1.**
Permite encender o apagar el proyector.
- 2.** (**LED indicador de encendido**)
Consulte la sección “Mensaje del indicador LED”.
- 3.** (**Indicador LED TEMPERATURA**)
Consulte la sección “Mensaje del indicador LED”.
- 4.** (**indicador LED LÁMPARA**)
Consulte la sección “Mensaje del indicador LED”.
- 5.** (**Botón de distorsión trapezoidal**)
Permite corregir manualmente las imágenes distorsionadas causadas por una proyección inclinada.
◀Izquierda/▶Derecha/▲Arriba/▼Abajo (botón de navegación)
Permite seleccionar el elemento de menú requerido para realizar ajustes.
- 6. INTRO**
Permite entrar en el elemento del menú de visualización en pantalla (OSD) seleccionado.
FUENTE
Aparecerá una barra de selección de fuente.
- 7. MENÚ/SALIR**
MENÚ: Permite mostrar los menús OSD o salir de los mismos.
SALIR: Permite volver al menú OSD anterior, salir y guardar la configuración del menú.
- 8.**
◀ Izquierda/▶ Derecha (Botones de dirección): Permite seleccionar el elemento de menú requerido para realizar ajustes.
◻- ◻+: Permite ajustar el nivel de sonido del proyector.
- 9.**
▲ Arriba/▼ Abajo (Botones de dirección): Permite seleccionar el elemento de menú requerido para realizar ajustes.
◻/◻ (botón de distorsión trapezoidal): Permite corregir manualmente las imágenes distorsionadas causadas por una proyección inclinada.

Mando a distancia

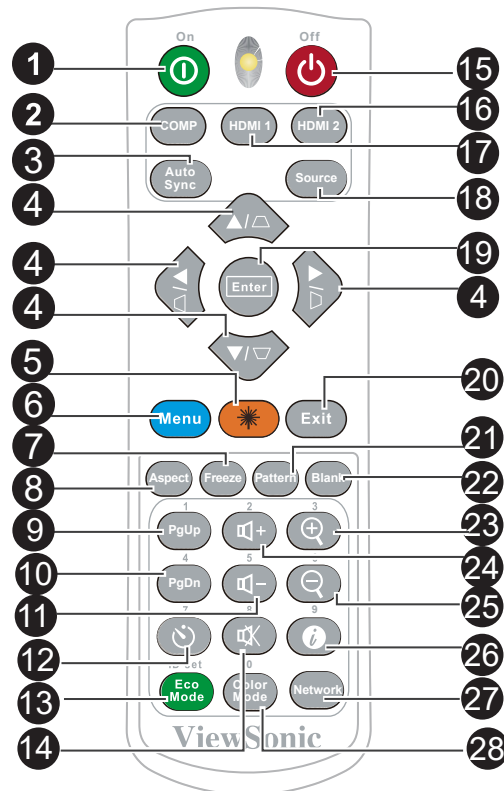

1. **Ⓛ Activado**
Enciende el proyector.
2. **COMP**
Permite seleccionar la D-Sub o de componentes.
3. **Sincronización automática**
Comprueba automáticamente la mejor calidad de imagen para la imagen mostrada.
4. **Botones de distorsión trapezoidal y de dirección**
△ / ▽ / ◁ / ▷
Permite corregir manualmente las imágenes distorsionadas causadas por una proyección inclinada.
◀Izquierda/▶Derecha/▲Arriba/▼Abajo
Permite seleccionar el elemento de menú requerido para realizar ajustes.
5. *** (Láser)**
Emite un haz de puntero láser visible que se puede utilizar durante las presentaciones.
6. **MENÚ**
Permite abrir el menú OSD.
7. **Congelar**
Permite congelar la imagen proyectada.
8. **Aspecto**
Permite seleccionar la relación de aspecto de la pantalla.
9. **10. Re.Pág./Av.Pág.**
Conecte el proyector a un ordenador con un cable Mini USB para operar el software de visualización (Microsoft PowerPoint) que se ejecuta en un ordenador conectado. Cuando se activa el modo de cursor, estos botones harán referencia a las funciones anterior y siguiente.
11. **🔊- (Volumen)**
Permite bajar el volumen.
12. **⌚ (Temporizador de presentación)**
Permite mostrar el menú de configuración Temporizador de presentación.
13. **Modo Eco**
Muestra la lista de opciones del modo de lámpara.
14. **🔇 (Silencio)**
Permite activar y desactivar el audio del proyector.
15. **Ⓛ Desactivado**
Permite apagar el proyector.
16. **17. HDMI 2/HDMI 1**
Permite seleccionar la fuente de HDMI mostrada.
18. **FUENTE**
Aparecerá una barra de selección de fuente.

- | | |
|---|---|
| <p>19. INTRO
Permite entrar en el elemento del menú de visualización en pantalla (OSD) seleccionado.</p> <p>20. SALIR
Vuelva al menú OSD anterior para salir y guardar la configuración del menú.</p> <p>21. Patrón
Permite mostrar las pantallas de prueba incorporadas.</p> <p>22. En blanco
Permite ocultar la imagen de la pantalla.</p> <p>23. ⊕ (Reducir)
La palanca de zoom mostrada se puede utilizar para reducir la imagen proyectada.</p> | <p>24. 🔊+ (Volumen+)
Permite subir el volumen.</p> <p>25. 🔍 (Ampliar)
La palanca de zoom mostrada se puede utilizar para ampliar la imagen proyectada.</p> <p>26. ⓘ
Muestra la información interna del proyector.</p> <p>27. Red
Configuración de red.</p> <p>28. Modo Color
Permite seleccionar el modo de color.</p> |
|---|---|

Usar el puntero láser

El puntero láser es una herramienta profesional para dar soporte a las presentaciones. Presione este botón para emitir un haz de puntero láser en color. En las láser emitido está dentro del espectro visible. Para generar el haz del puntero continuamente, presione sin soltar el botón [Láser].



No mire a la luz láser y no se apunte con el haz láser a usted mismo ni a otras personas. Lea los textos de advertencia proporcionados en la parte posterior del mando a distancia antes de utilizar el producto.

Este producto no es un juguete. Los padres deben ser conscientes de los riesgos que supone la energía láser y colocar el mando a distancia en lugares a los que no puedan acceder los niños.

Cód mando distancia

El proyector se puede tener 8 códigos de mando a distancia diferentes (1 a 8). Cuando utilice varios proyectores uno cerca de otro simultáneamente, cambie los códigos del mando a distancia para evitar que otros mandos a distancia interrumpen el proyector. En primer lugar, establezca el código del mando a distancia del proyector y, a continuación, cambie el código del propio mando a distancia.

Si desea cambiar el código desde el proyector, vaya al **Sistema: Cód mando distancia** menú y seleccione de 1 a 8.

Si desea cambiar el código desde el mando a distancia, presione sin soltar tanto [Establecer identificador] como el botón de número correspondiente al código del mando a distancia durante al menos 5 segundos. 1 es el código inicial de forma predeterminada. Si establece el código en 8, el mando a distancia podrá controlar todos los proyectores.

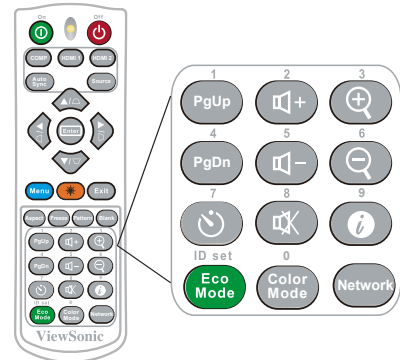

👉 El proyector no responderá los comandos emitidos por los comandos del mando a distancia si dicho proyector y dichos códigos no coinciden. Cuando esto ocurra, aparecerá un mensaje para recordarle que cambie el código del mando a distancia.

Remote control setting	1
Remote control code	1

Usar el cursor del mando a distancia

Utilice el mando a distancia para operar el equipo durante presentaciones para disponer de mayor flexibilidad.

1. Antes de utilizar el mando a distancia para reemplazar el cursor, fije un extremo del cable USB al puerto Mini-USB del proyector y el otro extremo al equipo de sobremesa o portátil. Consulte “[Conectar su PC](#)” para más detalles.
2. Cambie la señal de entrada a D-Sub o HDMI a través de la fuente PC.
3. Para utilizar el software mostrado en el equipo conectado (como Microsoft PowerPoint), vaya a la página anterior o siguiente presionando la página anterior o siguiente.

Alcance efectivo del mando a distancia

En la parte trasera del proyector hay un sensor de control remoto de infrarrojos (IR). Sostenga el mando a distancia y mantenga un ángulo perpendicular no superior al 30 grados con el sensor de control remoto de infrarrojos para lograr funciones de control remoto normales. La distancia entre el mando a distancia y el sensor debe ser inferior a 8 metros (aproximadamente 26 pies).

No coloque ningún obstáculo delante del sensor de infrarrojos del proyector, ya que se podría bloquear el haz de infrarrojos.

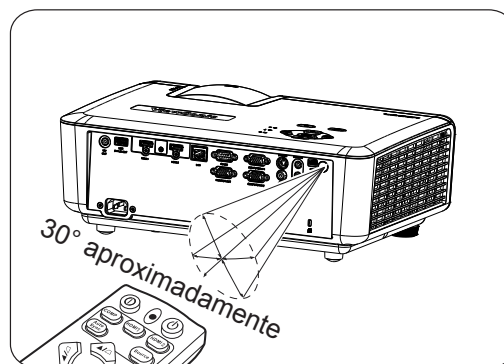

Nota

- Cuando se utiliza una fuente de luz intensa, como la luz solar o una luz fluorescente, para iluminar el sensor remoto, es posible que el mando a distancia no funcione.
- Utilice el mando a distancia donde puede ver el sensor remoto.
- No agite ni deje caer el mando a distancia.
- Almacene el mando a distancia en un lugar frío y seco.
- No salpique agua en el mando a distancia ni coloque objetos húmedos sobre él.
- No desmonte el mando a distancia.

Cambiar las pilas del mando a distancia

1. Para abrir la tapa de las pilas, coloque el mando a distancia con el lado de atrás hacia arriba. Presione hacia abajo en el área indicada y, a continuación, tire de la tapa de las pilas hacia arriba siguiendo la dirección descrita.
2. Extraiga las pilas antiguas (si es necesario) y, a continuación, ponga 2 pilas de tipo AAA conforme a la orientación indicada. El polo positivo de las pilas debe estar dirigido en la dirección (+) mientras que el polo negativo debe estar orientado a la dirección (-).
3. Alinee la tapa de las pilas con la parte inferior del mando a distancia y devuelva la tapa a su posición original para completar el proceso.

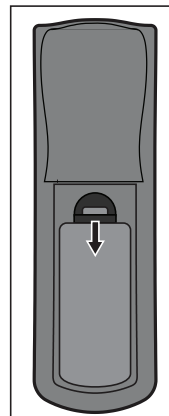
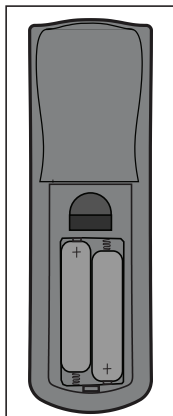
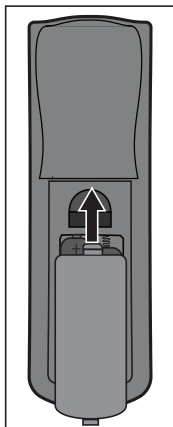

Abra la tapa de las pilas tal y como se muestra en la ilustración.

Instale las pilas tal y como se muestra en la ilustración.

Tape con la tapa de las pilas.

Advertencia

- Evite mantener el mando a distancia y las pilas en lugares húmedos o calientes, como la cocina, el baño, la sauna, el solárium o el coche.
- Sustitúyalas solo por pilas de un tipo idéntico o equivalente al recomendado por el fabricante.
- Consulte las instrucciones del fabricante y las normativas medioambientales locales para deshacerse de las pilas antiguas.
- No arroje las pilas al fuego. Puede existir riesgo de explosión.
- Si las pilas están agotadas o si no va a utilizar el mando a distancia durante un período de tiempo extenso, extraiga las pilas para evitar que la fuga de ácido de las mismas dañe el mando a distancia.

Posicionamiento del proyector

Elegir una ubicación

Puede remitirse al diseño de la sala o a las preferencias personales para determinar la ubicación de la instalación. Las consideraciones incluyen el tamaño y la posición de la pantalla, la ubicación de una toma de corriente adecuada y la ubicación y distancia entre el proyector y otros equipos.

Existen 4 ubicaciones de instalación potenciales para el proyector:

1. Frontal mesa

Para esta ubicación, el proyector se coloca justo delante de la pantalla. Se trata del medio que más suele utilizarse para colocar el proyector. La configuración es rápida y muy móvil.

Después de encender el proyector, vaya al menú **Sistema: Posición proyector** y seleccione **Frontal mesa**.

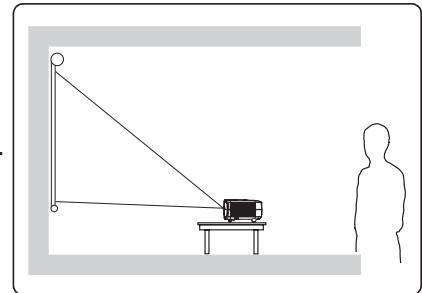

2. Frontal Techo

Para esta ubicación, el proyector se suspende del techo en posición invertida y en frente de la pantalla.

Adquiera el kit de montaje en el techo para proyectores para instalar el proyector en el techo.

Después de encender el proyector, vaya al menú **Sistema: Posición proyector** y seleccione **Frontal Techo**.

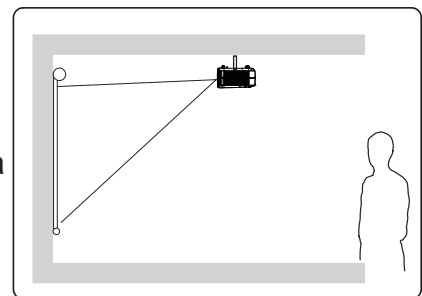

3. Posterior techo

Para esta ubicación, el proyector se suspende del techo en posición invertida y detrás de la pantalla.

Necesitará una pantalla especial de retroproyección y el kit de montaje en el techo para proyectores para esta ubicación de instalación.

Después de encender el proyector, vaya al menú **Sistema: Posición proyector** y seleccione **Posterior techo**.

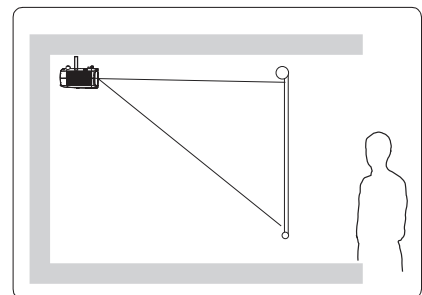

4. Posterior mesa

Para esta ubicación, el proyector se coloca justo detrás de la pantalla.

Necesita una pantalla especial de retroproyección.

Después de encender el proyector, vaya al menú **Sistema: Posición proyector** y seleccione **Posterior mesa**.

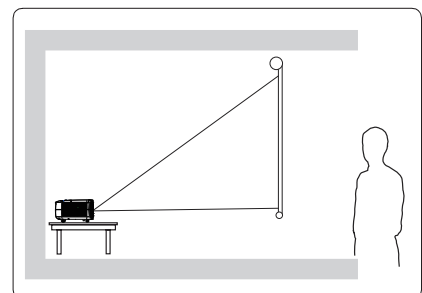

Dimensiones de proyección

Consulte la tabla siguiente para determinar el tamaño de la pantalla y la distancia de proyección.

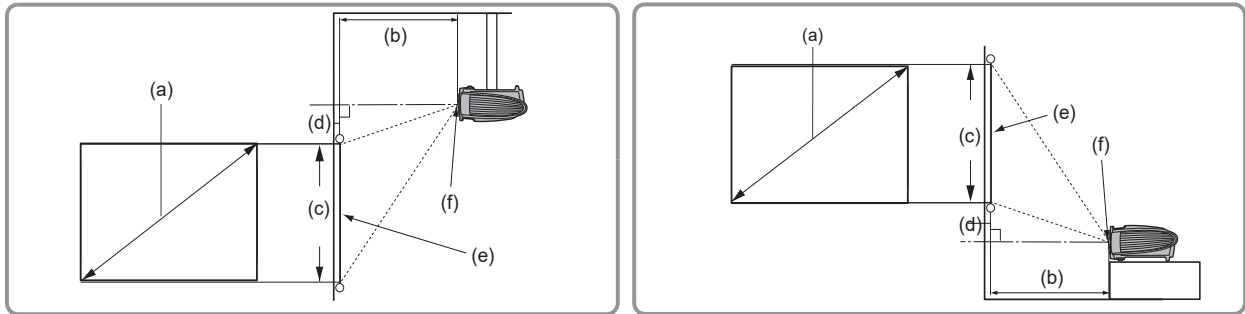

(E): Pantalla (f): centro de la lente

LS625X

(a) Tamaño de la pantalla [pulgadas (m)]	Muestra una imagen en tamaño 4:3 en la pantalla 4:3			Muestra una imagen en tamaño 4:3 en la pantalla 16:9		
	(b) Distancia de proyección [m (pulgadas)]	(c) Altura de imagen [cm (pulgadas)]	(d) Desplazamiento vertical [cm (pulgadas)]	(b) Distancia de proyección [m (pulgadas)]	(c) Altura de imagen [cm (pulgadas)]	(d) Desplazamiento vertical [cm (pulgadas)]
60 (1,5)	0,6 (24)	91 (36)	8,2 (3,2)	0,6 (24)	69 (27)	19,6 (7,7)
70 (1,8)	0,7 (28)	107 (42)	9,5 (3,8)	0,7 (28)	80 (31,5)	22,9 (9,0)
80 (2,0)	0,8 (31)	122 (48)	10,9 (4,3)	0,8 (31)	91 (36)	26,2 (10,3)
90 (2,3)	0,9 (35)	137 (54)	12,3 (4,8)	0,9 (35)	103 (40,5)	29,4 (11,6)
100 (2,5)	1,0 (39)	152 (60)	13,6 (5,4)	1,0 (39)	114 (45)	32,7 (12,9)
120 (3,0)	1,2 (47)	183 (72)	16,4 (6,4)	1,2 (47)	137 (54)	39,2 (15,4)
150 (3,8)	1,5 (59)	229 (90)	20,5 (8,1)	1,5 (59)	171 (67,5)	49,0 (19,3)
200 (5,1)	2,0 (79)	305 (120)	27,3 (10,7)	2,0 (79)	229 (90)	65,4 (25,7)
250 (6,4)	2,5 (98)	381 (150)	34,1 (13,4)	2,5 (98)	286 (112,5)	81,7 (32,2)
300 (7,6)	3,0 (118)	457 (180)	40,9 (16,1)	3,0 (118)	343 (135)	98,1 (38,6)

LS625W

(a) Tamaño de la pantalla [pulgadas (m)]	Muestra una imagen en tamaño 16:10 en la pantalla 16:10			Muestra una imagen en tamaño 16:10 en la pantalla 16:9		
	(b) Distancia de proyección [m (pulgadas)]	(c) Altura de imagen [cm (pulgadas)]	(d) Desplazamiento vertical [cm (pulgadas)]	(b) Distancia de proyección [m (pulgadas)]	(c) Altura de imagen [cm (pulgadas)]	(d) Desplazamiento vertical [cm (pulgadas)]
60 (1,5)	0,67 (26)	81 (31,8)	5,3 (2,1)	0,6 (24)	73 (28,6)	9,4 (3,7)
70 (1,8)	0,79 (31)	94 (37,1)	6,2 (2,4)	0,7 (28)	85 (33,4)	10,9 (4,3)
80 (2,0)	0,91 (36)	108 (42,4)	7,1 (2,8)	0,8 (31)	97 (38,2)	12,5 (4,9)
90 (2,3)	1,03 (40)	121 (47,7)	8,0 (3,1)	0,9 (35)	109 (42,9)	14,1 (5,5)
100 (2,5)	1,14 (45)	135 (53)	8,9 (3,5)	1,0 (39)	121 (47,7)	15,6 (6,2)
120 (3,0)	1,38 (54)	162 (63,6)	10,7 (4,2)	1,2 (47)	145 (57,2)	18,8 (7,4)
150 (3,8)	1,73 (68)	202 (79,5)	13,3 (5,2)	1,5 (59)	182 (71,5)	23,4 (9,2)
200 (5,1)	2,32 (91)	269 (106)	17,8 (7,0)	2,0 (79)	242 (95,4)	31,3 (12,3)
250 (6,4)	2,91 (115)	337 (132,5)	22,2 (8,7)	2,5 (98)	303 (119,3)	39,1 (15,4)
300 (7,6)	3,50 (138)	404 (159)	26,7 (10,5)	3,0 (118)	363 (143,1)	46,9 (18,5)

Hay una tolerancia del 3% entre estas cifras debido a las variaciones de los componentes ópticos. Es recomendable que, si va a instalar el proyector de manera permanente, antes de hacerlo, pruebe físicamente el tamaño y la distancia de proyección utilizando el proyector real en el lugar donde vaya a instalarlo a fin de dejar espacio suficiente para adaptarse a las características ópticas del mismo. Esto le ayudará a determinar la posición de montaje exacta que mejor se ajuste a la ubicación de instalación.

Conexión

Cuando conecte una fuente de señal al proyector, asegúrese de:

1. Apagar todos los dispositivos antes de realizar cualquier conexión.
2. Utilizar los cables de señal correctos para cada fuente.
3. Asegúrese de que los cables están firmemente insertados.

☞ En las conexiones mostradas a continuación, algunos de los cables puede que no se incluyan con el proyector (consulte la sección **“Contenido del envío”**). Puede adquirir los cables de señal necesarios en una tienda de electrónica.

☞ Los siguientes vínculos e iconos son solo para referencia. Las tomas de conexión situadas en la parte posterior de los proyectores pueden ser diferentes en función del modelo de proyector.

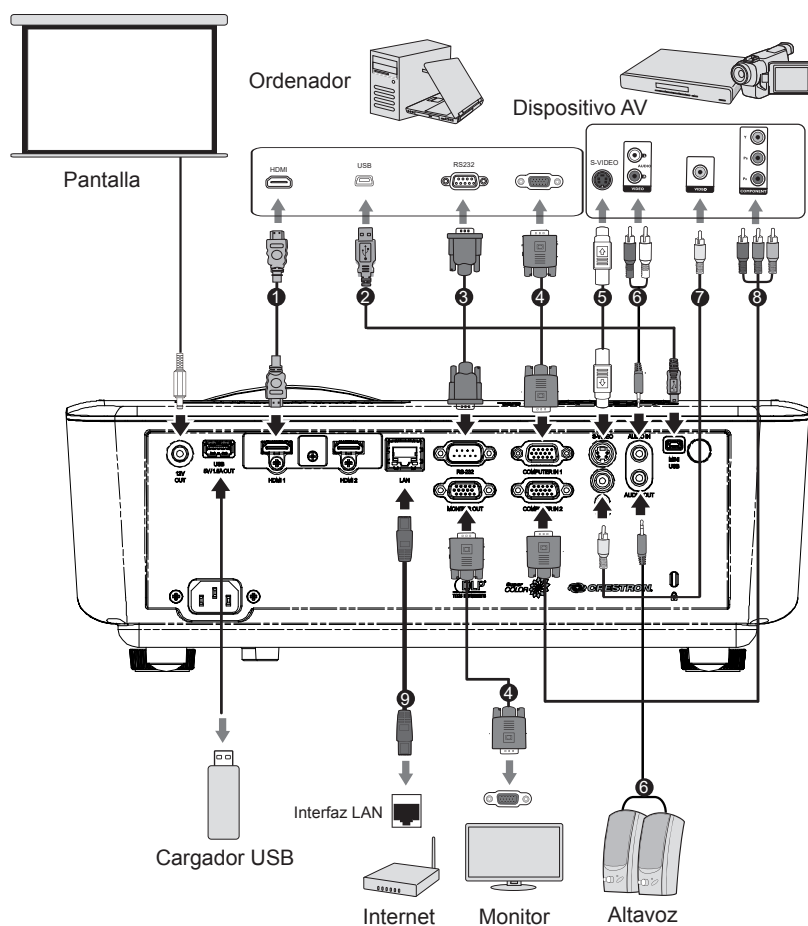

1. Cable HDMI	6. Audio Cable
2. Cable USB (mini-B a tipo A)	7. Línea de vídeo compuesto
3. Cable RS-232	8. Línea VGA (D-Sub) a HDTV (RCA)
4. Cable VGA (D-Sub a D-Sub)	9. Cable RJ45
5. Cable de S-Vídeo	

Conectar su PC o el monitor

Conectar su PC

1. Utilice el cable VGA proporcionado. Enchufe un extremo al conector de salida D-Sub situado en su PC.
2. Enchufe el otro extremo del cable VGA en el conector de entrada de señal EQUIPO del proyector.

 Muchos equipos portátiles no han activado su conector de monitor después de haberse conectado al monitor. El usuario puede presionar FN + F3 o el botón CRT/LCD para ENCENDER Y APAGAR el monitor conectado externamente. Busque la tecla de función con la etiqueta CRT/LCD o el icono del monitor en el equipo portátil. Presione el botón FN y la tecla de función con la etiqueta. Consulte el manual de instrucciones proporcionado con el equipo portátil para conocer la combinación de teclas y sus funciones.

Conectar el monitor

Si desea que la pantalla se muestre tanto en el monitor del equipo como en la pantalla, consulte las instrucciones siguientes. Enchufe el cable VGA al conector de salida de señal SALIDA DEL ORDENADOR situado en el proyector así como en la pantalla externa.

1. Conecte el proyector al ordenador tal y como se describe en la sección “Conectar a su ordenador”. Utilice un cable VGA adecuado (solamente se suministra uno) y enchufe un extremo del mismo al conector de entrada D-Sub de la pantalla de vídeo.
2. Si la pantalla se proporciona con un conector de entrada DVI, entonces enchufe el extremo DVI del cable VGA-DVI-A al conector de entrada DVI de la pantalla de vídeo.
3. Conecte el otro extremo del cable a la toma SALIDA DE PC del proyector.

 La salida de SALIDA DE MONITOR solo está disponible cuando el ORDENADOR 1 está conectado al proyector en el modo de espera. Para usar este modo de conexión, abra la función Gestión de energía > Activar salida VGA en el menú Configuración en espera.

Conectar dispositivos de fuente de vídeo

Puede conectar el proyector a cualquiera de los siguientes dispositivos de fuente de vídeo con un conector de salida:

- HDMI (PA501S no tiene esta interfaz)
- Vídeo en componentes
- S-Vídeo
- Vídeo (vídeo compuesto)

Solamente se necesita 1 de los métodos de conexión mencionados anteriormente para conectar el proyector al dispositivo de fuente de vídeo. Sin embargo, diferentes métodos de conexión proporcionarían una calidad de vídeo diferente. El método de conexión seleccionado vendría determinado por la presencia de los conectores que coincidieran tanto en el proyector como en el dispositivo de fuente de vídeo:

Calidad de vídeo excelente

HDMI es el mejor método de conexión de vídeo disponible. Si la fuente de vídeo cuenta con conectores HDMI, podrá conseguir una calidad de vídeo digital sin comprimir.

Consulte la sección [“Conectar dispositivos HDMI”](#) para obtener detalles sobre cómo conectar el proyector a dispositivos HDMI.

Si no dispone de una fuente HDMI que pueda utilizar, la siguiente mejor señal de vídeo sería Vídeo en componentes (que no se debe confundir con Vídeo compuesto). Los sintonizadores de televisión digital y los reproductores de DVD se proporcionan con tomas de salida de Vídeo en componentes. Si el dispositivo incluye Vídeo en componentes, entonces sería su primera opción de conexión al vídeo (compuesto).

Consulte la sección [“Para conectar el proyector a un dispositivo de fuente de vídeo en componentes:”](#) para obtener detalles sobre cómo conectar el proyector a dispositivos con la función Vídeo en componentes.

Calidad de vídeo mejorada

El método de S-vídeo proporciona un vídeo de simulación ligeramente mejor en comparación con los vídeos compuestos estándar. Si el dispositivo de vídeo cuenta con tomas de salida de vídeo compuesto y S-vídeo, debe intentar elegir primero la conexión de S-vídeo.

Consulte la sección [“Conectar al dispositivo fuente de señal de S-vídeo”](#) para obtener detalles sobre cómo conectar el proyector a dispositivos con la función S-Vídeo.

Calidad de vídeo inferior

El vídeo compuesto es analógico y ofrece una calidad perfectamente aceptable, aunque lejos del resultado óptimo ofrecido por el proyector. Se trata de la peor calidad de vídeo entre todos los métodos aquí descritos.

Consulte la sección [“Conectar dispositivos de fuente de vídeo compuesto”](#) para obtener detalles sobre cómo conectar el proyector a dispositivos con la función de vídeo compuesto.

Conectar el audio

Puede usar el altavoz del proyector en la presentación o conectar otro altavoz individual a la toma de salida de audio del proyector. La salida de audio se controla mediante el volumen y la configuración de silencio del proyector.

Conectar dispositivos HDMI

Utilice un cable HDMI para establecer una conexión entre el proyector y el dispositivo HDMI.

1. Conecte un otro extremo del cable HDMI al conector de salida HDMI del dispositivo de vídeo.
2. Conecte el otro extremo del cable al conector de entrada de señal HDMI del proyector.

 En el caso poco probable de que el proyector se conecte a un reproductor DVD a través de la entrada HDMI del proyector y la imagen proyectada muestre colores erróneos, cambie el espacio de color a YUV. Consulte [“Cambiar la configuración de entrada HDMI”](#) para más detalles.

Para conectar el proyector a un dispositivo de fuente de vídeo en componentes:

Observe el dispositivo de fuente de vídeo para ver si hay disponible alguna toma de salida de vídeo en componentes que no esté en uso:

- Si es así puede continuar con este procedimiento.
 - Si no es así, debe volver a evaluar el método que desea utilizar para conectar el dispositivo.
1. Utilice un cable adaptador de componentes VGA (D-Sub) y conecte el extremo con 3 conectores de tipo RCA a los conectores de salida Vídeo en componentes del dispositivo de fuente de vídeo. Haga coincidir el color de los conectores con el de las tomas: verde con verde, azul con azul y rojo con rojo.
 2. Conecte el otro extremo del cable adaptador de componentes VGA (D-Sub) (con el conector de tipo D-Sub) al conector ORDENADOR 1 o ORDENADOR 2 en el proyector.

 Si la imagen de vídeo seleccionada no se muestra después de encender el proyector y se ha seleccionado la fuente de vídeo correcta, compruebe que el dispositivo de la fuente de vídeo está conectado y funciona correctamente. También debe comprobar que los cables de señal se hayan conectado de forma correcta.

Conectar al dispositivo fuente de señal de S-vídeo

Observe el dispositivo de la fuente de vídeo para ver si hay alguna toma de salida de S-Vídeo que no esté en uso:

- Si es así puede continuar con este procedimiento.
 - Si no es así, debe volver a evaluar el método que desea utilizar para conectar el dispositivo.
1. Utilice un cable de S-Vídeo y conecte un extremo a la toma de salida de S-Vídeo del dispositivo fuente de vídeo.
 2. Conecte el otro extremo del cable de S-Vídeo a la toma S-VIDEO del proyector.

 Si la imagen de vídeo seleccionada no se muestra después de encender el proyector y se ha seleccionado la fuente de vídeo correcta, compruebe que el dispositivo de la fuente de vídeo está conectado y funciona correctamente. También debe comprobar que los cables de señal se hayan conectado de forma correcta.

 Si ya ha realizado una conexión de Vídeo en componentes entre el proyector y este dispositivo fuente de S-vídeo mediante conexiones de Vídeo en componentes, no se necesitará una conexión de S-vídeo, ya que se trata de una segunda conexión innecesaria con una calidad de imagen inferior. Para obtener más detalles, consulte las secciones [“Conectar dispositivos de fuente de vídeo”](#).

Conectar dispositivos de fuente de vídeo compuesto

Observe el dispositivo de la fuente de vídeo para ver si hay alguna toma de salida compuesta que no esté en uso:

- Si es así puede continuar con este procedimiento.
 - Si no es así, debe volver a evaluar el método que desea utilizar para conectar el dispositivo.
1. Coja un cable de vídeo y conecte un extremo a la toma de salida de Vídeo compuesto del dispositivo de fuente de vídeo.
 2. Conecte el otro extremo del cable de vídeo a la toma VÍDEO del proyector.

 Si la imagen de vídeo seleccionada no se muestra después de encender el proyector y se ha seleccionado la fuente de vídeo correcta, compruebe que el dispositivo de la fuente de vídeo está conectado y funciona correctamente. También debe comprobar que los cables de señal se hayan conectado de forma correcta.

 Cuando el vídeo componente no esté disponible, utilice el método de conexión de vídeo compuesto para conectarse a este dispositivo. Consulte [“Conectar dispositivos de fuente de vídeo”](#) para más detalles.

Reproducción de audio con el proyector

Puede usar el altavoz del proyector en la presentación o conectar otro altavoz individual a la toma de SALIDA DE AUDIO del proyector.

Funcionamiento

Activar el proyector

Conecte el cable de alimentación al proyector y a una toma de corriente de pared. Coloque el interruptor de la pared (si está disponible) en la posición de encendido.

Presione el botón  Alimentación para encender el proyector.

Si es la primera vez que enciende el proyector, consulte las instrucciones que aparecen en la pantalla y seleccione su idioma OSD.

Encienda todos los equipos conectados.

A continuación, el proyector iniciará una búsqueda de señales de entrada. En la esquina inferior derecha la pantalla se mostrará la señal de entrada actual que se está buscando. Si el proyector no puede detectar una señal válida, la pantalla mostrará un mensaje **[NO HAY SEÑAL]** hasta que se encuentre una señal de entrada.

Puede presionar el botón "Fuente" para seleccionar la señal de entrada requerida. Consulte ["Cambio de la señal de entrada"](#) para más detalles.

 Si la resolución o la frecuencia de la señal de entrada está fuera el intervalo de funcionamiento el proyector, la pantalla en blanco mostrará el mensaje [Fuera de alcance]. Cambie a una señal de entrada que sea compatible con la resolución del proyector o establezca la señal de entrada en una configuración menor. Para obtener más detalles, consulte [Tabla de resoluciones].

Utilización de los menús

Este proyector tiene una función de menú en pantalla (OSD) que le permite cambiar diferentes configuraciones.

 La siguiente captura de pantalla OSD es solo de referencia. El diseño real de los menús OSD puede ser diferente.

A continuación se incluye una introducción del menú OSD.

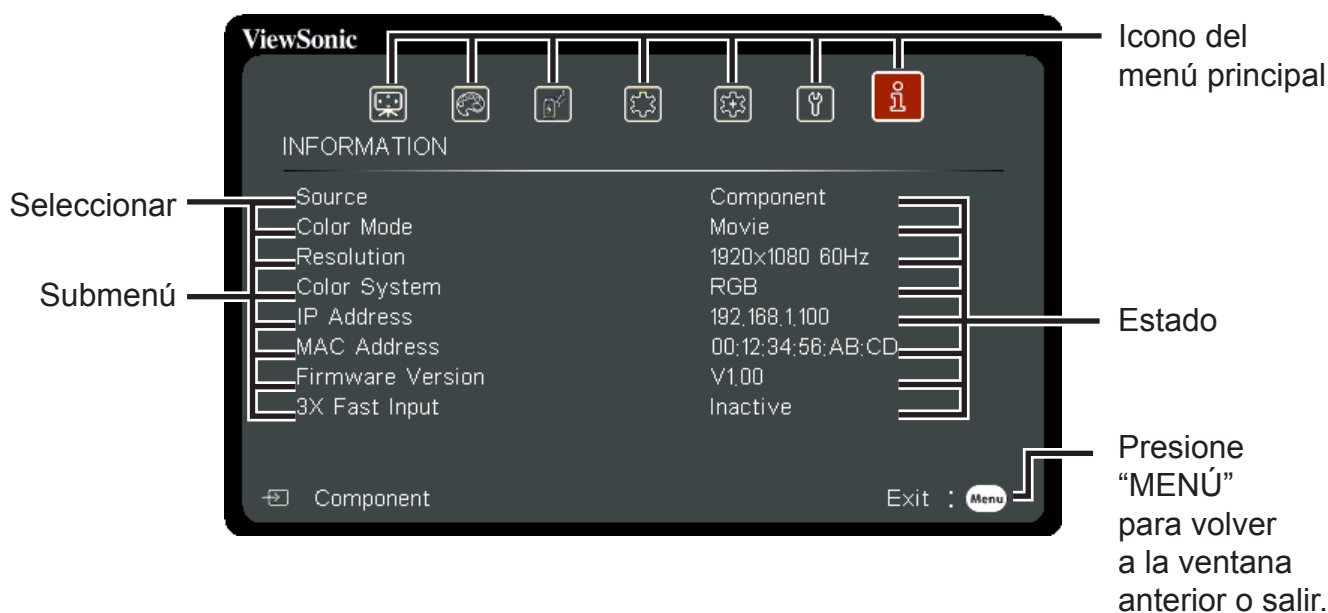

1. Presione Menú y, a continuación, presione el mando a distancia ◀▶ para seleccionar el **Pantalla** y presione ▼ para seleccionar el Relación de aspecto.

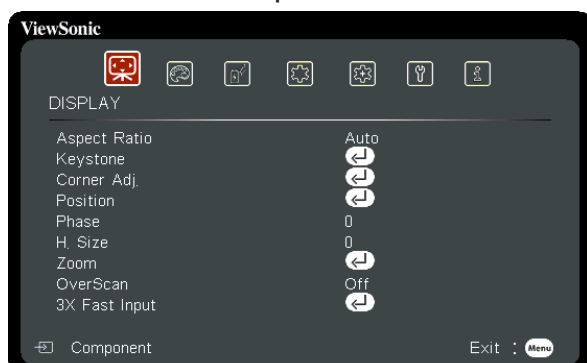

2. Presione Menú y, a continuación, presione el mando a distancia ◀▶ para seleccionar el **Imagen** y presione ▼ para seleccionar el Modo Color.

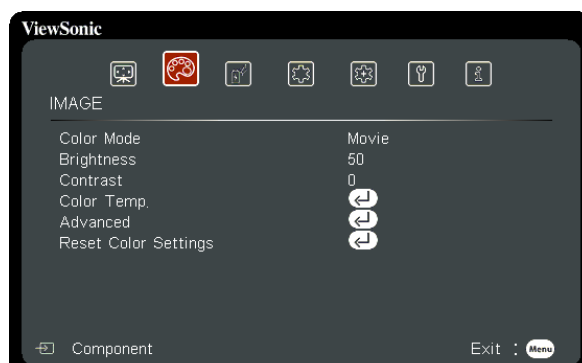

3. Presione Menú y, a continuación, presione el mando a distancia ◀▶ para seleccionar el **Gestión de energía** y presione ▼ para seleccionar el Encendido automático.

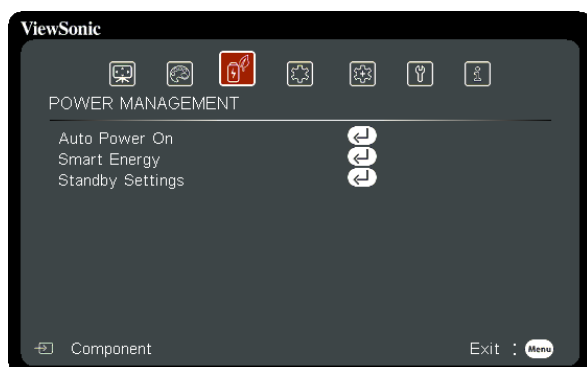

4. Presione Menú y, a continuación, presione el mando a distancia ◀▶ para seleccionar el **Básica** y presione ▼ para seleccionar el Configuración audio.

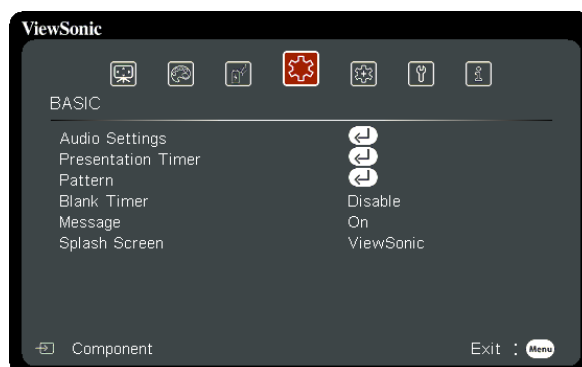

5. Presione Menú y, a continuación, presione el mando a distancia ◀▶ para seleccionar el **Avanzada** y presione ▼ para seleccionar el Configuración 3D.

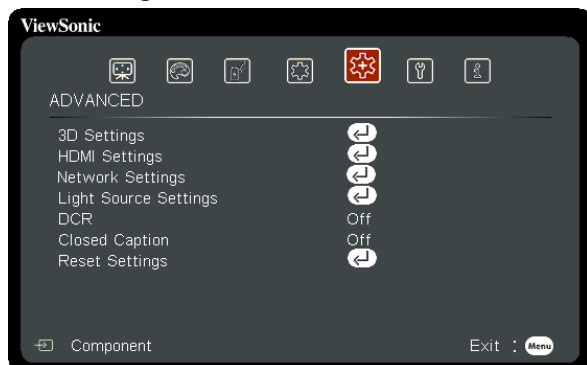

6. Presione Menú y, a continuación, presione el mando a distancia ◀▶ para seleccionar el **Sistema** y presione ▼ para seleccionar el Idioma.

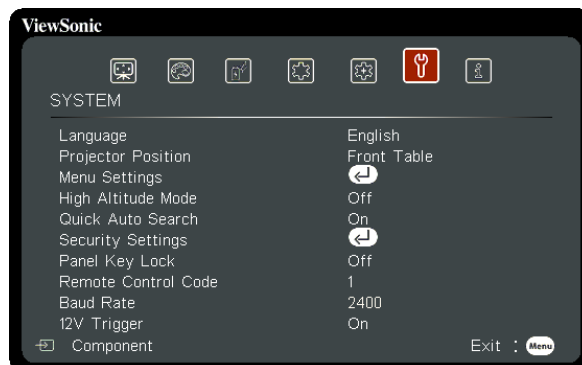

Usar la función contraseña

Por razones de seguridad y para evitar el uso no autorizado, el proyector incluye una opción para configurar la seguridad con contraseña. Las contraseñas se pueden establecer mediante el menú de visualización en pantalla (OSD). Consulte la sección [Utilización de los menús] para obtener detalles sobre las operaciones del menú OSD.

☞ **Resulta problemático si olvida la contraseña después de configurar la protección mediante contraseña. Es recomendable anotar la contraseña y colocarla en algún lugar seguro para futura referencia en el caso de que la olvide.**

Configuración de la contraseña

☞ **Una vez configurada una contraseña, el usuario debe proporcionar la contraseña correcta después de iniciar el proyector. De lo contrario, el proyector no se puede utilizar.**

1. Abra el menú OSD y entre en el menú **Sistema > Configur. seguridad**.
2. Presione [Intro]. Se mostrará la página **Configur. seguridad**.
3. Seleccione **Activar Bloqueo**, luego presione ◀/▶ y seleccione **Activado**.
4. La imagen de la derecha muestra 4 botones de flecha (◀, ▲, ▼, ▶), cada uno de los cuales representa 4 números (1, 2, 3 y 4), respectivamente. En función de la contraseña que desee establecer, pulse los botones de dirección para especificar seis dígitos para la contraseña.
5. Introduzca la contraseña y, a continuación, confírmela. Después de completar la configuración de la contraseña, el menú OSD volverá a la página **Configur. seguridad**.
6. Presione [Salir] para salir del menú OSD.

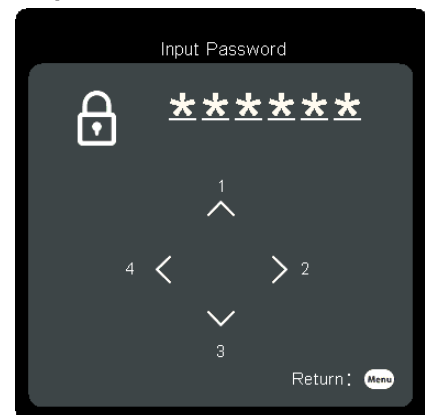

Si olvida la contraseña

Si se activa la función de contraseña, se le solicitará que introduzca la contraseña de seis dígitos cada vez que encienda el proyector. Si introduce una contraseña incorrecta, durante 5 segundos aparecerá un mensaje de error de contraseña como el que se muestra a la derecha antes de mostrarse el mensaje [INTRODUZCA LA CONTRASEÑA]. Puede introducir otra contraseña de 6 dígitos. Puede utilizar el procedimiento de recuperación de contraseña si olvidó su contraseña y no la registró en este manual. Consulte [“Acceso al proceso de recuperación de contraseña”](#) para más detalles.

Si introduce una contraseña incorrecta 5 veces seguidas, el proyector se apagará automáticamente.

Acceso al proceso de recuperación de contraseña

1. Presione sin soltar el botón del mando a distancia [Sincronización automática] durante 3 segundos.
2. Anote el número y apague el proyector.
3. Póngase en contacto con el centro local de asistencia técnica para que le ayuden a descodificar el número. Es posible que deba presentar el comprobante de compra del proyector para verificar que es un usuario autorizado.

 El número [XXX] de la captura de pantalla mostrada anteriormente viene determinado por el número de modelo del proyector.

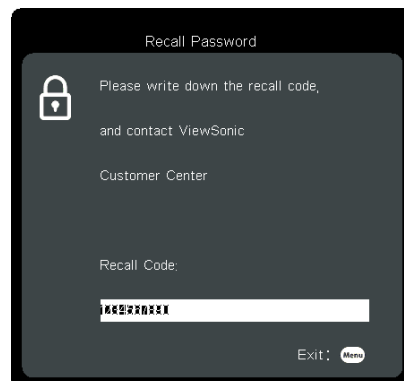

Cambiar contraseña

1. Abra el menú OSD y entre en el menú **Sistema > Configur. seguridad > Cambiar contraseña.**
2. Presione [Intro]. Se mostrará el mensaje **[INTRODUCIR CONTRASEÑA ACTUAL].**
3. Introduzca la contraseña antigua.
 - Si la contraseña especificada es correcta, se mostrará otro mensaje **[INTRODUCIR NUEVA CONTRASEÑA].**
 - Si la contraseña especificada no es correcta, entonces se mostrará el mensaje de error de contraseña durante 5 segundos antes de que en la pantalla aparezca **[INTRODUCIR CONTRASEÑA ACTUAL].** A continuación, necesitará volver a especificar la contraseña. Puede presionar [Salir] para cancelar el proceso o probar otras contraseñas.
4. Introduzca una nueva contraseña.
5. Ha asignado correctamente una nueva contraseña al proyector. Recuerde introducir la nueva contraseña la próxima vez que encienda el proyector.
6. Presione [Salir] para salir del menú OSD.

 Cualquier dígito introducido se mostrará cómo asteriscos [*] en la pantalla. Es recomendable anotar la contraseña y colocarla en algún lugar seguro para futura referencia en el caso de que la olvide.

Desactivación de la función de contraseña

1. Abra el menú OSD y entre en el menú **Sistema > Configur. seguridad > Activar Bloqueo.**
2. Presione ◀▶ y seleccione **Desactivado.**

 Aunque esté desactivada la función de contraseña, tendrá que guardar la contraseña antigua por si alguna vez necesita volver a activar la función introduciendo la contraseña antigua.

Cambio de la señal de entrada

El proyector se puede conectar a múltiples dispositivos a la vez. Sin embargo, sólo puede mostrar una pantalla completa en cada momento.

Si desea que el proyector busque automáticamente diferentes señales, confirme que la función **Autobúsqueda rápida** en el menú **Sistema** está establecida **Activado**.

También puede presionar el botón de selección de fuente del mando a distancia o buscar señales de entrada disponibles para seleccionar manualmente las señales que desee.

1. Presione [Fuente] para mostrar la columna de selección de fuente.
2. Siga presionando ▲/▼ hasta que llegue a la señal que desee y, a continuación, presione [Intro].

Una vez detectada, se mostrará durante unos segundos la información de la fuente seleccionada en la pantalla. Si hay varios equipos conectados al proyector, repita los pasos 1 a 2 para buscar otra señal.

 Para mostrar las resoluciones de este proyector, consulte **“Especificaciones del proyector”**. Para lograr los mejores efectos de visualización de imágenes, debe seleccionar y utilizar una señal de entrada cuya salida sea adecuada para esta resolución. El proyector modificará el resto de resoluciones de acuerdo con la configuración de la relación de aspecto, lo que podría causar distorsión o pérdida de la claridad de la imagen. Consulte **“Selección de la relación de aspecto”** para más detalles.



Cambiar la configuración de entrada HDMI

En el caso poco probable de que conecte el proyector a un dispositivo (como un reproductor de DVD o Bluray) a través del conector de entrada HDMI del proyector y la imagen proyectada muestre colores incorrectos, cambie el espacio de color a uno que cumpla la configuración del espacio de color del dispositivo de salida.

Para realizar esta operación:

1. Abra el menú OSD y entre en el menú **Avanzada > Configuración HDMI**.
2. Presione [Intro].
3. Seleccione **Formato HDMI** y, a continuación, presione ◀/▶ para seleccionar un espacio de color adecuado conforme a la configuración de espacio de color del dispositivo de salida.
 - **RGB**: Permite cambiar espacio de color a RGB.
 - **YUV**: Permite cambiar espacio de color a YUV.
 - **Automática**: Permite establecer el proyector para que detecte automáticamente la configuración del espacio de color.
4. Seleccione **Rango HDMI**, y, a continuación, presione ◀/▶ para seleccionar un intervalo de color adecuado conforme a la configuración del intervalo de color del dispositivo de salida.
 - **Mejorado**: Permite cambiar el intervalo de color HDMI a 0-255.
 - **Normal**: Permite cambiar el intervalo de color HDMI a 16-235.
 - **Automática**: Permite establecer el proyector para que detecte automáticamente el rango HDMI de la señal de entrada.

 Esta función solamente está disponible cuando se usa el conector de entrada HDMI.

 Consulte la documentación del equipo para obtener más detalles sobre el espacio de color y la configuración del rango HDMI.

Ajustar la imagen proyectada

Ajustar el ángulo de proyección

El proyector está equipado con una clavija para soporte de ajuste. La clavija de soporte de ajuste se puede utilizar para ajustar la altura y el ángulo de proyección a lo largo del eje vertical. El usuario puede girar la clavija de soporte de ajuste para realizar ajustes precisos en el ángulo y la posición de proyección de la imagen proyectada hasta conseguir la ubicación deseada.



Si el proyector se coloca en una superficie irregular o donde la pantalla y dicho proyector no estén perpendiculares uno de otro, la imagen proyectada puede presentar distorsión trapezoidal. Para obtener más detalles sobre la calibración de proyección, consulte la sección [“Corregir la distorsión trapezoidal”](#).

Ajustes automáticos de la imagen

Puede utilizar el anillo de enfoque para ajustar la claridad de la imagen.

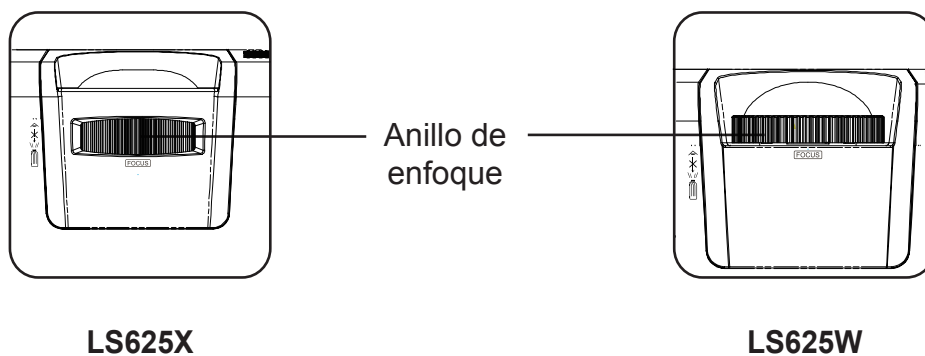

1. Proporcione nitidez a la imagen girando el control de enfoque. Es recomendable utilizar imágenes estáticas para enfocar.

Corregir la distorsión trapezoidal

La distorsión trapezoidal es un problema según el cual la imagen proyectada adquiere una forma trapezoidal (distorsión trapezoidal) como consecuencia de un mal ángulo de proyección.

Para corregir esta situación, debe ajustar la altura del proyector y llevar a cabo los pasos siguientes para corregir el problema manualmente.

- Mediante el mando a distancia

1. Presione \triangle/\square para mostrar la página Corrección de distorsión trapezoidal.
2. Presione \triangle para iniciar la corrección de la distorsión trapezoidal en la parte superior de la imagen. Presione \square para iniciar la corrección de la distorsión trapezoidal en la parte inferior de la imagen.
3. Presione \square para iniciar la corrección de la distorsión trapezoidal en la parte izquierda de la imagen. Presione \triangleright para iniciar la corrección de la distorsión trapezoidal en la parte derecha de la imagen.



- Mediante el menú OSD

1. Abra el menú OSD y abra el menú **Pantalla > Deformación trapez..**
2. Presione [Intro]. Se mostrará la página **Deformación trapez..**
3. Presione \triangle para iniciar la corrección de la distorsión trapezoidal en la parte superior de la imagen. Presione \square para iniciar la corrección de la distorsión trapezoidal en la parte inferior de la imagen.
4. Presione \square para iniciar la corrección de la distorsión trapezoidal en la parte inferior de la imagen. Presione \triangleright para iniciar la corrección de la distorsión trapezoidal en la parte derecha de la imagen.

 El LS625X no tiene la función \square/\triangleright de corrección de distorsión trapezoidal.

Ajustar las 4 esquinas

Mediante el menú OSD

Abra el menú OSD y vaya al **Pantalla > Aj. esquina.**

1. Mostrar en pantalla el ajuste OSD de cuatro esquina.
2. Seleccione la esquina a ajustar y luego el área seleccionada se volverá gris.
3. Se pueden ajustar dos esquinas.
4. Guarde la configuración y luego cierre el menú OSD.







Cómo restablecer el ajuste de la esquina:

- Presione "Intro" para restablecer los ajustes.
"Declaración de restablecimiento: ¿Desea restablecer? Restablecer/Cancelar" se mostrará en la pantalla.
- El ajuste de la esquina se restablecerá si ajusta el **Deformación trapez..**

 El LS625X no tiene la función de ajuste de esquina.

Acercar para ver los detalles

Puede que necesite expandir la imagen para inspeccionar detalles en la imagen proyectada. Utilice los botones de flecha para mover las imágenes.



- Mediante el mando a distancia
 1. Presione  en el mando a distancia para mostrar la barra de zoom.
 2. Presione  repetidamente para expandir la imagen al tamaño que desee.
 3. Para examinar la imagen, presione [Intro] para cambiar al modo de desplazamiento y utilice los botones de flecha (, , , ) para mover la imagen para examinarla.
 4. Para reducir la imagen, pulse la tecla de alejamiento para reducir el tamaño de la imagen. También puede presionar el botón [Sincronización automática] del mando a distancia para restaurar el tamaño original de la imagen.
- Esta función es adecuada para operaciones de control remoto.

 Puede verificar la imagen solo después de acercarse. Puede ampliar más para comprobar los detalles.

El intervalo ajustable depende de diferentes relaciones de aspecto.

Selección de la relación de aspecto

La "relación de aspecto" es la proporción entre el ancho y la altura de la imagen. La mayoría de los televisores analógicos y PC tienen una relación de aspecto de 4:3, mientras que los televisores digitales y DVD tienen relaciones de aspecto de 16:9. Con la introducción del procesamiento de señales digitales, los dispositivos de visualización digital como este proyector pueden cambiar el tamaño y la escala de la imagen a una relación diferente de la de la señal de entrada de la imagen. Para cambiar la relación de la imagen proyectada (independientemente del aspecto de la fuente):

1. Abra el menú OSD y entre en el menú **Pantalla > Relación de aspecto**.
2. Presione / para seleccionar una relación de aspecto más adecuada para el formato de la señal de vídeo y los requisitos de visualización.

Acerca de la relación de aspecto

 Elija cómo hacer que la pantalla sea adecuada para la pantalla:

1. **Automática:** Escala proporcional de una imagen para ajustar la resolución natural del proyector a su ancho horizontal. Esto resulta adecuado donde la imagen entrante no tiene las relaciones de aspecto 4:3 ni 16:9, sino donde desea aprovechar al máximo la pantalla sin alterar la relación de aspecto de la imagen.

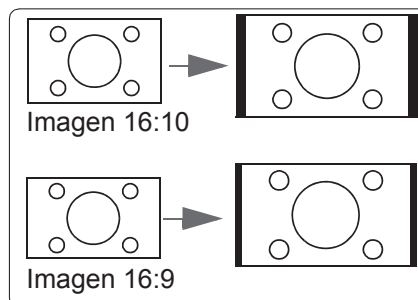

2. **4:3:** Ajusta una imagen para mostrarla en el centro de la pantalla con una relación de aspecto 4:3. Esta es la más adecuada para imágenes con relación de aspecto 4:3 como las de monitores de PC, televisores de definición estándar y películas en formato DVD con relación de aspecto 4:3, ya que se pueden mostrar sin ninguna modificación de aspecto.

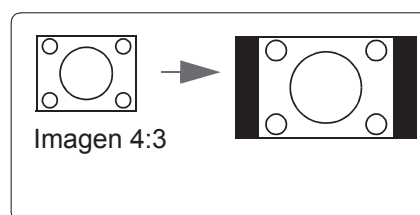

3. **16:9:** Ajusta una imagen para mostrarla en el centro de la pantalla con una relación de aspecto 16:9. Esta es la más adecuada para imágenes que ya tienen una la relación de aspecto 16:9, como las de televisores de alta definición, ya que se pueden mostrar sin ninguna modificación de aspecto.

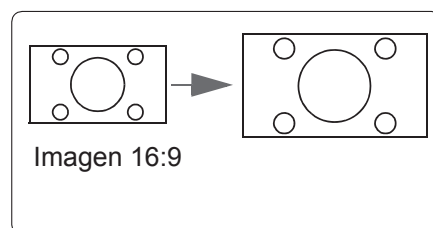

4. **16:10:** Escala una imagen en proporción para que se muestre en el centro de la pantalla con una relación de aspecto de 16:10. Es la opción más adecuada para imágenes que ya tienen un aspecto de 16:10, ya que las muestra sin alterar el aspecto.

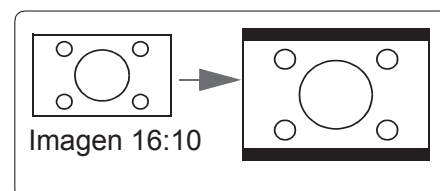

5. **Nativo:** La imagen se proyecta con su resolución original y se cambia su tamaño para ajustarla al área de visualización. Para señales de entrada de menor resolución, la imagen proyectada será menor que al visualizarla a pantalla completa.

 El LS625X no tiene la función de relación de aspecto 16:10.

Optimización de la imagen

Selección de un modo de imagen

El proyector tiene predefinidos varios modos de imagen. Puede elegir uno de estos modos que mejor se ajuste a su entorno operativo y al tipo de imagen de señal de entrada.

Para seleccionar un modo de funcionamiento que se ajuste a sus necesidades, siga los pasos que se describen a continuación.

- Presione [Modo Color] repetidamente hasta que llegue al modo que desee.
- Entre en el menú **Imagen > Modo Color** y presione ◀/▶ para seleccionar el modo requerido.

Modos de imagen para diferentes tipos de señales

A continuación se enumeran los modos de imagen que se pueden utilizar para diferentes tipos de señales.

1. **Estándar modo:** Adecuado para condiciones normales durante el día.
2. **Foto modo:** Adecuado para el modo de visualización de fotos.
3. **Película Modo:** Se aplica para reproducir películas en color, clips de vídeo de cámaras digitales o DV de una entrada de PC en entornos más oscuros (atenuados) para lograr los mejores efectos de visualización.
4. **Brillo máximo:** Maximiza el brillo de la imagen proyectada. Este modo es adecuado cuando se usan proyectores en entornos como habitaciones con buena iluminación, donde se necesita un brillo más alto de lo normal.
5. **Presentación modo:** Se utiliza durante las presentaciones diurnas para que coincidan con el tono del equipo de sobremesa y portátil.

Ajustar de forma precisa la calidad de imagen en los modos de usuario

Puede utilizar varias funciones definidas por el usuario si el proyector detecta determinados tipos de señal. Puede efectuar ajustes en estas funciones según sus necesidades.

Ajustar el brillo

Entre en el menú **Imagen > Brillo** y, a continuación, presione ◀/▶.



Cuanto más alto sea el valor, más brillante será la imagen. Cuanto menor sea el valor especificado, menor será el nivel de brillo de la imagen.

El ajuste de este control permite que las áreas negras de la imagen aparezcan como negras para revelar los detalles que contienen.



Ajustar el contraste

Entre en el menú **Imagen > Contraste** y, a continuación, presione ◀/▶.

Cuanto más alto sea el valor, mayor será el contraste de la imagen. Después de realizar el ajuste **Contraste**, esta función se puede utilizar para establecer el nivel de blancos de pico que coincida con la señal de entrada y el entorno observado de su elección.

Ajustar el color

Entre en el menú **Imagen > Avanzada > Color** y presione ◀/▶.

Un valor menor genera menos saturación de color. Si el ajuste es demasiado alto, los colores de la imagen se exageran y la imagen carece de realismo.

☞ Esta función solamente está disponible cuando las señales **Vídeo, YPbPr o YCbCr**.

Ajustar el matiz

Entre en el menú **Imagen > Avanzada > Matiz** y presione ◀/▶.

Cuanto mayor sea el valor, más rojiza será la imagen. Cuanto menor sea el valor, más verdosa será la imagen.

☞ Esta función solamente está disponible cuando la señal de entrada es **Vídeo**.

Ajustar la nitidez

Entre en el menú **Imagen > Avanzada > Nitidez** y, a continuación, presione ◀/▶.

Cuanto mayor sea el valor más nítida será la imagen. Cuanto menor sea el valor, más difuminada estará la imagen.

☞ Esta función solamente está disponible cuando las señales **Vídeo, YPbPr o YCbCr**.

Ajustar el color brillante

Entre en el menú **Imagen > Avanzada > Brilliant Color** y presione ◀/▶.

Esta función utiliza un algoritmo de procesamiento del color nuevo y dispone de mejoras del nivel del sistema para ofrecer imágenes más brillantes, más realistas y con colores más vibrantes de la imagen proyectada. Los niveles de brillo de las áreas con tonos medios normalmente se ven en vídeos y los paisajes naturales se aumentan en más del 50 %, lo que permite al proyector generar imágenes en colores realistas y verdaderos. Para adquirir esta calidad de imagen, seleccione el nivel que desee. Si no se necesita, establezca esta opción en **Desactivado**.

Reducir el ruido de la imagen

Entre en el menú **Imagen > Avanzada > Noise Reduction** y, a continuación, presione ◀/▶.

Esta función es capaz de reducir el ruido de la imagen generado eléctricamente por diferentes reproductores multimedia. Cuanto mayor sea el valor menor será el ruido de la imagen generado.

 Esta función solamente está disponible cuando se seleccionan las señales de entrada PC y Vídeo.

Seleccionar una temperatura de color

Entre en el menú **Imagen > Temp. color** y, a continuación, presione [Intro].

Las opciones disponibles para la configuración de Temperatura de color dependerán del tipo de señal elegido.

1. **Fresco:** Proporciona la temperatura de color más alta. Los colores **Fresco** permiten que la imagen muestre colores blancos con los matices más azules si se compara con otras temperaturas.
2. **Normal:** Mantiene un tono de color blanco normal.
3. **Caliente:** Los colores blancos de la imagen se proporcionarán con un matiz rojo claro.

Establecer una temperatura de color preferida

1. Entre en el menú **Imagen > Temp. color** y, a continuación, presione [Intro].
2. Presione ◀/▶ para seleccionar **Fresco**, **Normal** o **Caliente**, y presione [Intro].
3. Presione ◀/▶ para seleccionar el elemento que desea cambiar y, a continuación, presione ◀/▶ para ajustar su valor.
 - **Gana. rojo/Gana. verde/Gana. azul:** Permite ajustar los contrastes de los colores rojo, verde y azul.
 - **Desv. rojo/Desv. verde/Desv. azul:** Permite ajustar los brillo de los colores rojo, verde y azul.

Seleccionar un valor de gamma

Gamma se refiere a la relación entre la fuente de entrada y el brillo de la imagen.

1. Entre el menú **Imagen > Avanzada** y, a continuación, presione [Intro].
2. Presione ▲/▼ para seleccionar **Gamma** y luego presione ◀/▶ para seleccionar los ajustes requeridos.

Administración de color

La administración de color se considerará únicamente en instalaciones permanentes con niveles de iluminación controlados como en salas de reuniones, de conferencias o sistemas de cine en casa. La administración de color permite un ajuste de control preciso del color gracias al cual, de ser necesario, la reproducción del color será más exacta.

Si ha adquirido un disco de prueba que contiene varios patrones de prueba de color que se pueden utilizar para probar la presentación de color de monitores, televisores y proyectores, cualquier imagen del disco se puede proyectar en la pantalla y ajustarse mediante el menú **Administración de color**.

Para ajustar la configuración:

1. Abra el menú OSD y vaya al menú **Imagen > Avanzada > Administración de color**.
2. Presione [Intro] para abrir la página **Administración de color**.
3. Seleccione **Color primario** y presione ►/◀ para seleccionar cualquiera de los colores siguientes: rojo, amarillo, verde, cian, azul o magenta.
4. Presione ▼ para seleccionar **Matiz** y, a continuación, presione ◀/▶ para seleccionar el intervalo. La ampliación del intervalo incluirá colores compuestos de proporciones mayores de 2 colores similares.

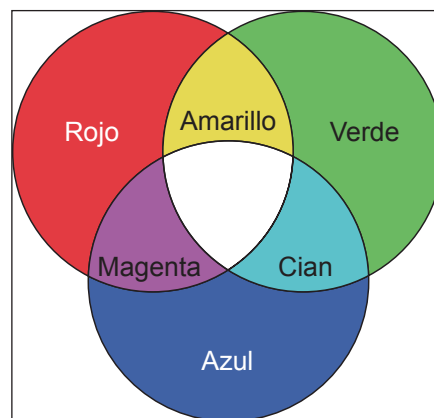

Consulte la ilustración de la derecha donde se detalla cómo se relacionan los colores.

Por ejemplo, si selecciona rojo y establece el intervalo en 0, solamente seleccionará áreas rojas puras de la imagen proyectada. El aumento del intervalo incluirá sombras de rojo más próximas a amarillo y magenta.

5. Presione ▼ para seleccionar **Saturación** y, a continuación, presione ◀/▶ para ajustar sus valores conforme sus preferencias. El efecto de cada ajuste se reflejará inmediatamente en la imagen.
Por ejemplo, si selecciona Rojo y configura su valor en 0, solo se verá afectada la saturación del rojo puro.

☞ La saturación es la cantidad de ese color en una imagen de vídeo. Un valor bajo genera colores menos saturados. Un valor de 0 quitará ese color de la imagen por completo. Si la saturación es demasiado alta, el color será exagerado y poco realista.

6. Presione ▼ y seleccione **Ganancia** y, a continuación, presione ◀/▶ para ajustar sus valores conforme sus preferencias. Esto afecta al nivel de contraste del color primario seleccionado. El efecto de cada ajuste se reflejará inmediatamente en la imagen.
7. Repita los pasos 3 a 6 para realizar otros ajustes de color.
8. Asegúrese de que ha realizado todos los ajustes deseados.
9. Presione el botón [Salir] para guardar la configuración y salir.

Establecer el temporizador de presentación

El temporizador de presentación indica el tiempo de presentación en la pantalla para lograr una mejor gestión del tiempo cuando se realicen presentaciones. Siga estos pasos para utilizar esta función:

1. Entre en el menú **Básica > Temporizador de presentación**.
2. Presione [Intro] para mostrar la página **Temporizador de presentación**.
3. Seleccione **Periodo de temporizador** y presione ◀/▶ para confirmar la duración. La duración se puede establecer entre 1 y 5 minutos, con incrementos de 1 minuto, o entre 5 y 240 minutos. Las opciones son 5, 10, 15, 20, 60, 120, 240 minutos.

 Una vez activado el temporizador, el restablecimiento del intervalo del mismo lo reactivará.

4. Presione ▼ y seleccione **Visualización de temporizador**. A continuación, presione ◀/▶ para seleccionar si desea mostrar u ocultar el temporizador en pantalla.

Selección	Descripción
Siempre	Muestra el temporizador en pantalla durante el tiempo de presentación.
1 minuto/ 2 minutos/ 3 minutos	Muestra el temporizador en pantalla en los últimos 1, 2 o 3 minutos.
Nunca	Oculto el temporizador durante el tiempo de presentación.

5. Presione ▼ y seleccione **Posición de temporizador** y, a continuación, presione ◀/▶ para establecer la ubicación del temporizador.

Superior izquierda → Inferior izquierda → Superior derecha →
Inferior derecha

6. Presione ▼ para seleccionar **Método de recuento del temporizador**, y presione ◀/▶ para seleccionar el método del temporizador requerido.

Selección	Descripción
Adelante	Aumenta desde 0 el tiempo predefinido.
Atrás	Disminuye hasta 0 el tiempo predefinido.

7. Para activar el temporizador de presentación, presione ▼ y seleccione **Iniciar recuento**, luego presione ◀/▶ para seleccionar **Sí**. El temporizador comenzará a contar después de salir del menú OSD.

Para cancelar el temporizador, siga estos pasos:

1. Entre en el menú **Básica > Temporizador de presentación**.
2. Presione ▼ y seleccione **Iniciar recuento**.
3. Seleccione **No**. El temporizador dejará de contar después de salir del menú OSD.

Ocultar la imagen

Para llamar la atención del público hacia el presentador, puede presionar En blanco para ocultar la imagen en la pantalla. Presione cualquier botón del proyector o del mando a distancia para restaurar la imagen. Después de ocultar la imagen, la esquina inferior derecha de la pantalla mostrará el texto **[En blanco]**.

Puede ir al menú **Básica > Temporizador en blanco** para establecer la duración de la pantalla en blanco. Una vez completada la cuenta atrás de la pantalla en blanco, la imagen se volverá a mostrar automáticamente.

 Después de presionar **[En blanco]**, el proyector entrará automáticamente en el modo de ahorro de energía.



Precaución

No bloquee la lente del proyector. El elemento de bloqueo se puede calentar hasta el punto de deformarse o, incluso, puede provocar un incendio.

Bloqueo de los botones de control

El bloque de los botones de control del proyector, puede evitar que alguien (niños, por ejemplo) cambie la configuración del proyector accidentalmente. Cuando **Bloqueo de teclas del panel** se haya activado, ninguno de los botones del proyector se podrá utilizar, excepto el botón  Alimentación.

1. Vaya al menú **Sistema > Bloqueo de teclas del panel**.
2. Presione **▲/▼** y seleccione **Activado**.

Para desactivar el bloqueo de los botones del panel, presione sin soltar el botón **▶** del proyector durante 3 segundos.

También puede utilizar el mando a distancia para entrar en el menú **Sistema > Bloqueo de teclas del panel**, presionar **▲/▼** y seleccionar **Desactivado**.



Los botones del mando a distancia se pueden seguir utilizando aunque la función **Bloqueo de teclas del panel** se haya activado.



Si presiona el botón  Alimentación para desactivar el proyector sin desactivar la función **Bloqueo de los botones del panel**, los botones del proyector seguirán bloqueados la próxima vez que lo encienda.

Configuración de la fuente de luz

Modo de fuente de luz

Configuración del modo de fuente de luz.

- Normal: 100% fuente de luz.
- Ahorro de energía: 80% fuente de luz
- Personalizado: 20%/40%/60%/80%/100% de potencia de fuente de luz para la selección por parte del usuario.

Horas de la fuente de luz

Muestra el tiempo (horas) que la fuente de luz ha estado funcionando.

Aumentar la vida de la fuente de luz

Para alargar la duración de la fuente de luz lo máximo posible, puede configurar los siguientes ajustes en el menú OSD.

Utilice el modo **Ahorro de energía** para reducir el ruido del sistema en un 20 %. Si selecciona el modo **Ahorro de energía**, la intensidad de la luz se reducirá y el patrón de proyección pasará a ser más oscuro.

Cambiar la configuración del proyector al modo **Ahorro de energía** también amplía la fuente de luz. Para configurar el modo **Ahorro de energía**, vaya a **Avanzada > Configuración de la fuente de luz > Modo de fuente de luz**, presione ◀/▶ para seleccionar **Ahorro de energía**, o presione [Modo Eco] en el mando a distancia para hacer la elección.

Establecer el apagado automático

Esta función permite que el proyector se apague automáticamente después del período de tiempo establecido para evitar el desperdicio innecesario de la fuente de luz.

1. Abra el menú OSD y vaya al menú **Gestión de energía > Energía intelig..**
2. Presione [Intro] para mostrar la página **Energía intelig..**
3. Seleccione **Apagado automático** y presione ◀/▶ para seleccionar la duración.
4. Si la duración de tiempo predefinida no se ajusta a sus necesidades, seleccione **Desactivar**. El proyector no se apagará automáticamente en un período de tiempo determinado.

Establecer el temporizador de apagado automático

Esta función permite que el proyector se apague automáticamente después del período de tiempo establecido para evitar el desperdicio innecesario de la fuente de luz.

1. Abra el menú OSD y vaya al menú **Gestión de energía > Energía intelig..**
2. Presione [Intro] para mostrar la página **Energía intelig..**
3. Seleccione **Temporizador** y presione ◀/▶ para seleccionar el tiempo.
4. Si la duración del tiempo predefinido no se aplica a la presentación, seleccione **Desactivar**. El proyector no se apagará automáticamente en un período de tiempo determinado.

Establecer el ahorro de energía

Si no se detecta fuente de entrada después de 5 minutos, El proyector reducirá el consumo de energía para evitar el desperdicio innecesario de la vida útil de la fuente de luz. Puede decidir si desea que el proyector se apague después del tiempo establecido.

1. Abra el menú OSD y vaya al menú **Gestión de energía > Energía intelig..**
2. Presione [Intro] para mostrar la página **Energía intelig..**
3. Seleccione **Ahorro de energía** Presione ◀/▶ y seleccione **Habilitar**.
4. Cuando se seleccione **Habilitar**, la lámpara del proyector cambiará al modo **Eco** 5 minutos después de que no se detecte una señal. Si el proyector no ha detectado la señal después de 20 minutos, su fuente de luz cambiará al modo SuperEco.

Operaciones a grandes altitudes

Es recomendable utilizar la opción **Modo altitud elevada** cuando el entorno se encuentra entre 1500 y 3000 metros por encima del nivel del mar y la temperatura entre 5 °C y 25 °C.



Nota

No active la opción Modo de gran altitud si el entorno se encuentra a una altura de entre 0 y 1500 metros sobre el nivel del mar y la temperatura entre 5 °C y 35 °C.

La activación de la opción Modo de gran altitud en tales circunstancias dará lugar a un enfriamiento excesivo del proyector.

Activación de **Modo altitud elevada**:

1. Abra el menú OSD y entre en el menú **Sistema > Modo altitud elevada**.
2. Se mostrará el mensaje de confirmación y presione ◀/▶ para seleccionar **Sí**.
3. Presione [Intro].



Existe la posibilidad de que se produzcan ruidos de funcionamiento altos cuando se utilice el proyector en **Modo altitud elevada**. El motivo es la mayor velocidad del ventilador necesaria para mejorar el rendimiento y la refrigeración del sistema global.

El uso de este proyector en entornos extremos que superen los límites mencionados anteriormente puede dar lugar a un apagado automático diseñado para evitar el sobrecalentamiento del proyector. En tales circunstancias, debe cambiar a **Modo altitud elevada** para resolver estos problemas. Sin embargo, esto no significa que este proyector sea capaz de funcionar en cualquier condición extrema o peligrosa.

Usar la función CEC

Este proyector admite la función Control electrónico del consumidor (CEC), que permite conectarse a HDMI y lograr operaciones de ENCENDIDO y APAGADO sincronizadas. Esto significa que cuando un dispositivo, que también es compatible con CEC, se enchufa al conector de entrada HDMI del proyector, al apagar este también se apagará automáticamente del dispositivo conectado. Al encender el dispositivo conectado también se encenderá automáticamente el proyector.

Activar la función CEC:

1. Abra el menú OSD y entre en el menú **Gestión de energía > Encendido automático > CEC**.
2. Presione ◀/▶ y seleccione **Habilitar**.

 Para garantizar las operaciones adecuadas de la función CEC, compruebe que el dispositivo de destino se ha enchufado al conector de entrada HDMI a través de un cable HDMI y que la función CEC se ha activado.

 Es posible que la función CEC no se pueda utilizar según el equipo conectado.

Funciones 3D

Este proyector también cuenta con funciones 3D que ofrecen mayor profundidad e inmersión cuando se ven películas, vídeos, deportes y juegos 3D. Necesitará un par de gafas 3D cuando vea imágenes y vídeos 3D.

Si la señal 3D procede de un dispositivo compatible con HDMI 1.4a, este proyector buscará una señal de datos de sincronización 3D. Una vez detectada, el proyector cambiará automáticamente a la proyección 3D. Bajo otras circunstancias, puede que necesite seleccionar manualmente el formato de sincronización 3D para garantizar la proyección adecuada de las imágenes 3D.

Seleccionar los formatos de sincronización 3D:

1. Use el mando a distancia o el panel de control para abrir el menú OSD, seleccione el menú **Avanzada > Configuración 3D**.
2. Presione [Intro] para abrir la página **Configuración 3D**.

☞ Una vez activada la función Sincronización 3D:

- El brillo de la imagen proyectada se reducirá.
- Los modos de color no se pueden ajustar.
- Las funciones de Zoom solamente amplían la imagen de forma limitada.

Si la imagen 3D se ha invertido considerablemente, puede establecer la función Invertir Sinc 3D en [Invertir] para corregir este problema.

Control del proyector a través de la red de área local.

Este proyector es compatible con el software Crestron®. Una vez finalizadas las configuraciones correctas en el menú de la red de área local cableada, el proyector se puede administrar en el ordenador con el navegador cuando el ordenador y el proyector están conectados correctamente a la misma red de área local.

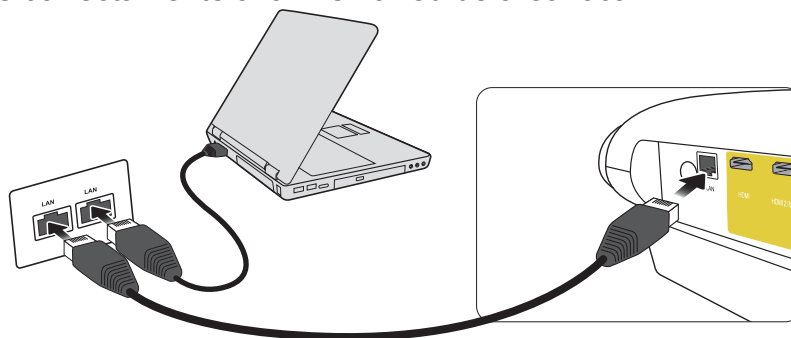

(Ejemplo de conexión)

Configure la red de área local cableada

Si se encuentra en un entorno DHCP:

1. Conecte un extremo del cable RJ45 a la toma de entrada de red de área local RJ45 del proyector y conecte el otro extremo al puerto RJ45.
2. Abra el menú OSD y entre en el **Avanzada > Configuración de red**.
3. Seleccione DHCP y luego presione ◀/▶ para seleccionar Activado.
4. Presione ▼ para seleccionar Aplicar y luego presionar [Intro].
5. Espere unos 15-20 segundos y luego vuelva a ingresar a la página de la red de área local cableada. Se mostrarán las configuraciones de la dirección IP, la máscara de subred, la puerta de enlace predeterminada y el servidor DNS. Recuerde la dirección IP que se muestra en la dirección IP.

☞ Si no aparece el parámetro Dirección IP proyector, póngase en contacto con su administrador.

- ☞ Si el cable RJ45 no está correctamente conectado, los parámetros dirección IP, máscara de subred, puerta de enlace predeterminada y DNS mostrarán el valor 0.0.0.0. Asegúrese de que el cable se haya conectado correctamente y vuelva a ejecutar los pasos anteriores.
- ☞ Para conectarse al proyector cuando el proyector está en el modo de espera, configure Avanzada > Configuración de red > Control LAN en espera a Activado.

Si se encuentra en un entorno que no es DHCP:

1. Repita los pasos 1-2 anteriores.
2. Seleccione DHCP y luego presione ◀/▶ para seleccionar **Desactivado**.
3. Póngase en contacto con su administrador de ITS para obtener información sobre la configuración de la dirección IP, la máscara de subred, la puerta de enlace predeterminada y el servidor DNS.
4. Pulse ▼ para seleccionar el elemento que desea modificar y luego pulse Intro.
5. Presione ◀/▶ para mover el cursor y luego presione ▲/▼ para introducir el valor.
6. Para guardar los ajustes, pulse [Intro]. Si no desea guardar los ajustes, pulse [Salir].
7. Presione ▼ para seleccionar Aplicar y luego presionar [Intro].

☞ Si el cable RJ45 no está correctamente conectado, los parámetros dirección IP, máscara de subred, puerta de enlace predeterminada y DNS mostrarán el valor 0.0.0.0. Asegúrese de que el cable se haya conectado correctamente y vuelva a ejecutar los pasos anteriores.

☞ Para conectarse al proyector cuando el proyector está en el modo de espera, asegúrese de que el DHCP esté configurado en Apagado y que la dirección IP, la máscara de subred, la puerta de enlace predeterminada y la información del servidor DNS hayan sido obtenidas después de encender el proyector.

Controlar el proyector mediante un explorador Web

Si se obtiene la dirección IP correcta del proyector y el proyector está encendido o en el modo de espera, se puede utilizar cualquier ordenador en la misma red de área local para controlar el proyector.

☞ Si se usa Microsoft Internet Explorer, asegúrese de que la versión sea 7.0 o superior.

☞ Las capturas de pantalla en este manual son solo para referencia. El diseño real de los menús OSD puede ser diferente.

1. Especifique la dirección del proyector en la barra de direcciones del explorador y presione [Intro].

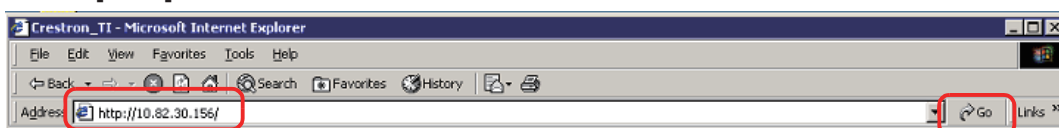

2. Se muestra la página de inicio de "Control de red".

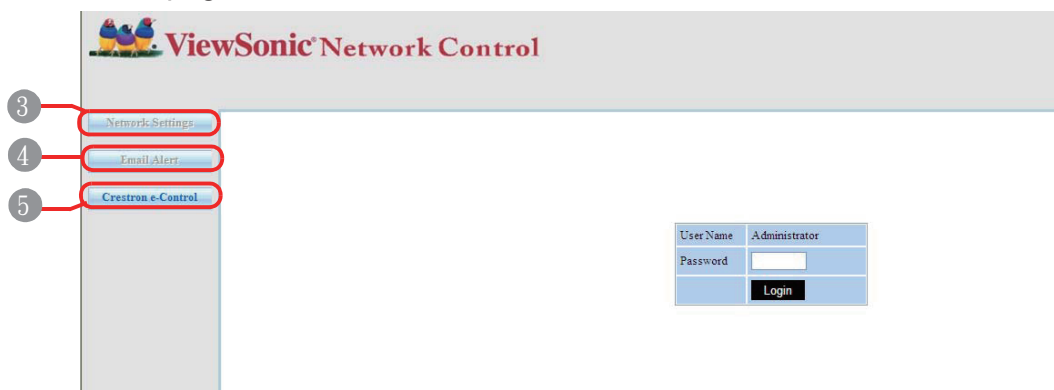

☞ El acceso a la página web de Configuración de red o Alerta por correo electrónico necesita la contraseña del administrador. La contraseña predeterminada es "0000".

3. Puede ajustar la configuración de AMX y SNMP en esta página. En la detección de dispositivo AMX, el controlador conectado al AMX de la misma red detectará el proyector cuando se seleccione ENCENDIDO. Para obtener más información sobre la detección de dispositivos AMX, acceda al sitio web de AMX: <http://www.amx.com/>.

ViewSonic® Network Control

Network Settings

Network
 DHCP Manual

IP Address: 10.82.30.49
Subnet Mask: 255.255.255.0
Gateway: 10.82.30.254
DNS Server: 10.82.15.15

Password
Administrator:
New Password:
Confirm Password:

SNMP
SysLocation:
SysName:
SysContact:

AMX device discover: ON OFF

Submit

4. Si el proyector está conectado a la red que admite SMTP (Protocolo simple de transferencia de correo), puede configurarlo para enviar alarmas por correo electrónico cuando ocurran eventos importantes.

ViewSonic® Network Control

Alert Setting

Email Setting
To:
Cc:
Subject:
From:

SMTP Setting
Server:
User Name:
Password:

Alert Condition
 Fan Error
 Lamp Error
 Over Temperature
 Lamp Time Alert

Submit Issue Test Mail

5. La página de Crestron (e-Control) muestra la interfaz de usuario Crestron e-Control. Para obtener más detalles, consulte las secciones “[Información acerca del e-Control® de Crestron](#)”.

Tenga en cuenta los límites de longitud de entrada en la siguiente tabla (incluidos el espacio y otros signos de puntuación):

Tipo de elemento		Longitud de entrada	Máximo de caracteres
Configuración de red	Red	DHCP/Manual	(Ninguno)
		Dirección IP	XXX.XXX.XXX.XXX
		Máscara de subred	XXX.XXX.XXX.XXX
		Puerta de enlace	XXX.XXX.XXX.XXX
		Servidor DNS	XXX.XXX.XXX.XXX
		Detección de dispositivos AMX	(Ninguno)
	Contraseña	Administrador	(Ninguno)
		Nueva contraseña	4
		Confirmar contraseña	4
	SNMP	SysUbicación	22
		SysNombre	22
		SysContacto	22
Alerta por correo electrónico	Configuración correo electrónico	Para	40
		Con Copia	40
		Asunto	40
		De	40
	Configuración SMTP	Servidor	30
		Nombre de Usuario	21
		Contraseña	14
	Condición de alerta	Error del ventilador	(Ninguno)
		Error en la fuente de luz	(Ninguno)
		Sobrecalentamiento	(Ninguno)
		Alerta de tiempo Fuente de luz	(Ninguno)
		Enviar	(Ninguno)
Enviar correo electrónico de prueba		(Ninguno)	

⌨ / > < \$ % + \ ' " están prohibidos.

Información acerca del e-Control® de Crestron

1. La página Crestron e-Control® proporciona varios botones virtuales para controlar el proyector o ajustar la imagen proyectada.

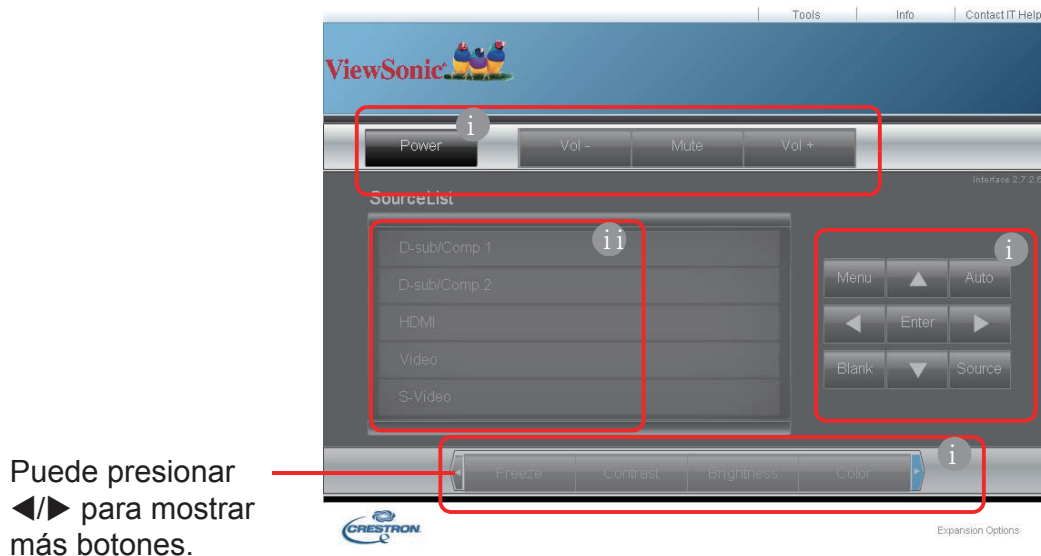

Puede presionar para mostrar más botones.

- i. Las funciones de esos botones son idénticas a las del menú OSD o del mando a distancia.
 - ii. Para cambiar la fuente de señal de entrada, haga clic en la señal requerida.
- ☞ El botón **Menú** también se puede usar para retroceder a los menús OSD anteriores, salir de la configuración de menús y guardar dicha configuración.
 - ☞ La lista de fuentes de señal puede diferir de las interfaces disponibles en el proyector.
 - ☞ El navegador web necesita algún tiempo para realizar la sincronización de cambios en el proyector cuando el panel de control del proyector o el mando a distancia se utilizan para cambiar la configuración del menú OSD.
2. La página de Herramientas puede usarse para administrar el proyector, configurar los ajustes de control de LAN y realizar el acceso de seguridad de operación de red remota al proyector.



- i. Esta parte solo se puede utilizar en el caso de que se utilice el sistema de control Crestron. Póngase en contacto con Crestron o consulte su guía del usuario para conocer la información de instalación.
- ii. Puede nombrar el proyector, y grabar su posición y persona responsable.

- iii. Puede ajustar la red cableada de área local.
- iv. Una vez finalizada la configuración, el acceso de operación de red remota al proyector está protegido con una contraseña.
- v. Una vez finalizada la configuración, el acceso a la página Herramientas está protegido con una contraseña.

 **Para evitar errores, introduzca solamente caracteres del alfabeto inglés y dígitos en la página Herramientas.**

 **Después de realizar los ajustes, presione el botón Enviar y los datos se guardarán para el proyector.**

vi. Presione Exit (Salir) para volver a la página de funcionamiento remoto en red. Tenga en cuenta los límites de longitud de entrada en la siguiente tabla (incluidos el espacio y otros signos de puntuación):

Tipo de elemento	Longitud de entrada	Máximo de caracteres
Control Crestron	Dirección IP	16
	Id. de dirección IP	4
	Puerto	5
Proyector	Nombre del proyector	32
	Ubicación	32
	Asignado a	32
Configuración de la red	DHCP (habilitado)	(Ninguno)
	Dirección IP	16
	Máscara de subred	16
	Puerta de enlace predeterminada	16
	Servidor DNS	16
Contraseña del usuario	Activado	(Ninguno)
	Nueva contraseña	26
	Confirmar	26
Contraseña de administración	Activado	(Ninguno)
	Nueva contraseña	26
	Confirmar	26

3. La página Información muestra la información y el estado del proyector.



Presione Salir para volver a la página de funcionamiento remoto en red.

4. Presione el botón "Contactar con la Ayuda de ASISTENCIA TÉCNICA", y luego aparecerá una ventana de SERVICIO DE ASISTENCIA en la esquina superior derecha de la pantalla. Puede enviar información al administrador/usuario del software RoomView™ conectado a la misma red de área local.

Para más detalles, acceda a <http://www.crestron.com> and www.crestron.com/getroomview.

**Crestron RoomView

En la página "Editar sala", ingrese la dirección IP (o el nombre del anfitrión) como el contenido que se muestra en el menú de visualización de pantalla del proyector, e ingrese "02" como el IPID, e ingrese "41794" como el puerto de control reservado de Crestron.

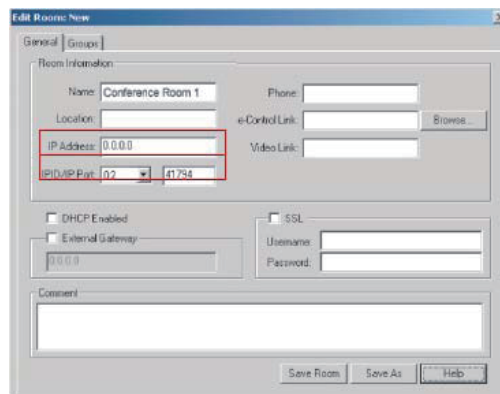

Con respecto a la configuración y el método de comando de Crestron RoomView™, acceda al siguiente sitio web para obtener la Guía de usuario de RoomView™ y más información: http://www.crestron.com/products/roomview_connected_embedded_projectors_devices/resources.asp

Support PJLink™, SNMP, AMX y formatos Xpanel

Este proyector es compatible con PJLink™, SNMP V.1, AMX o Xpanel V1.10. Para obtener más información, consulte la Guía del usuario o acceda al sitio web para controlar y administrar el proyector.

Usar el proyector en el modo de espera

Se pueden utilizar varias funciones del proyector en el modo de espera (enchufado a la alimentación pero no encendido). Para utilizar estas funciones, confirme que los cables se hayan conectado correctamente. Consulte capítulo sobre las conexiones de los cables para obtener más información sobre dichas conexiones.



Activar salida VGA

Una vez que las tomas ORDENADOR 1 y SALIDA ORDENADOR OUT estén conectadas correctamente al equipo, seleccione Gestión de energía > Configuración en espera > Activar salida VGA > Activado para emitir la señal VGA. El proyector solo emite la señal recibida por ORDENADOR 1.

Control de LAN

La configuración en el menú Avanzada > Configuración de red > Control LAN en espera controla el proyector para proporcionar funciones de red en el modo de espera. Para obtener más información, consulte "Controlar el proyector a través de la red de área local".

Apagar el proyector

1. Presione el  Botón de Alimentación. Se mostrará un mensaje de confirmación en la pantalla. El mensaje desaparecerá si no responde antes de que transcurran unos segundos.
2. Presione de nuevo el botón  Alimentación; el proyector se apagará. Espere a que el ventilador se detenga por completo y desenchufe el cable de alimentación.
3. Si no va a utilizar el proyector durante un período prolongado de tiempo, desconecte el cable de alimentación de la toma de corriente.

Funcionamiento de los menús

Sistema de menús

Tenga en cuenta que el menú que aparece en pantalla (OSD) varía según el tipo de señal recibida.

El proyector debe detectar al menos una señal válida para utilizar los elementos de menú. Si no se ha conectado ningún dispositivo al conector o si no se ha detectado ninguna señal, solamente podrá acceder a unos pocos elementos de menú.





Menú Principal	Submenú	Opciones		
1. Pantalla	Relación de aspecto	Automática/4:3/16:9/16:10/Nativo		
	Deformación trapez.	Arriba/Abajo: -40~40 Izquierda/derecha: -40~40		
	Aj. esquina			
	Posición	Horizontal: -5~5 Vertical: -5~5		
	Fase	0~31		
	Tamaño H.	-15~15		
	Zoom digital	0,8X~2,0X		
	Sobrebarrido	Desactivado/1/2/3/4/5		
	Entrada rápida X3	Sí/No		
2. Imagen	Modo Color	Estándar/ Presentación/ Película/ Brillo máximo/ Foto		
	Brillo	0~100		
	Contraste	-50~50		
	Temp. color	Caliente	Gana. rojo/ Gana. verde/	
		Normal	Gana. azul/ Desv. rojo/	
		Fresco	Desv. verde/ Desv. azul	
	Avanzada	Color	-50~50	
		Matiz	-50~50	
		Nitidez	0~31	
		Gamma	1.8/2.0/2.2/2.35/2.5/Cúbico/sRGB	
		Brilliant Color	Desactivado/1/2/3/4/5/6/7/8/9/10	
		Noise Reduction	0~31	
		Administración de color	Color primario	Rojo/ Verde/ Azul/ Cian/ Magenta/ Amarillo
			Matiz	-99~99
	Saturación		0~199	
	Ganancia		5~195	
	Restablecer configuración de color		Restablecer/Cancelar	

Menú Principal	Submenú	Opciones		
3. Gestión de energía	Encendido automático	Señal	Desactivar/VGA 1/ HDMI 1/ Todos	
		CEC	Desactivar/Habilitar	
		Encendido directo	Desactivado/Activado	
	Energía intelig.	Apagado automático	Desactivar/10 minutos/ 20 minutos/30 minutos	
		Temporizador	Desactivar/ 30 minutos/ 1 h/ 2 h/ 3 h/ 4 h/ 8 h/ 12 h	
		Ahorro de energía	Desactivar/Habilitar	
	Configuración en espera	Activar salida VGA	Desactivado/Activado	
		Salida de audio activada	Desactivado/Activado	
	4. Básica	Configuración audio	Silencio	Desactivado/Activado
Volumen			0~20	
Temporizador de presentación		Periodo de temporizador	1/2/3/4/5/10/15/20/60/120/240	
		Visualización de temporizador	Siempre/ 3 minutos/ 2 minutos/ 1 minuto/ Nunca	
		Posición de temporizador	Superior izquierda/ Inferior izquierda/ Superior derecha/ Inferior derecha	
		Método de recuento del temporizador	Atrás/ Adelante	
		Iniciar recuento	Sí/No	
Patrón			Desactivado/Probar tarjeta	
Temporizador en blanco			Desactivar/5 minutos/10 minutos/ 15 minutos/20 minutos/25 minutos/ 30 minutos	
Mensaje			Activado/Desactivado	
Pantalla bienvenida			Azul/ViewSonic/Desactivado	
5. Avanzada		Configuración 3D	Sincr 3D	Desactivado/ Secuencia de fotogramas/ Empaque cuadros/ Superior-Inferior/ En paralelo
			Guardar Config. 3D	Sí/No
	Invertir Sincr 3D		Desactivar/Habilitar	
	Configuración HDMI	Formato HDMI	Automática/RGB/YUV	
		Rango HDMI	Automática/Mejorado/Normal	
	Configuración de red	DHCP	Activado/Desactivado	
		Dirección IP		
		Máscara de subred		
		Puerta de enlace		
		Servidor DNS		
	Control LAN en espera	Activado/Desactivado		
	Aplicar	Aplicar		





Menú Pprincipal	Submenú	Opciones	
5. Avanzada	Configuración de la fuente de luz	Modo de fuente de luz	Normal/ Ahorro de energía/ Personalizado
		Horas de la fuente de luz	
		Horas de la fuente de luz	
	DCR		Activado/Desactivado
	Subt. Cerrados		Desactivado/CC1/CC2/CC3/CC4
	Restablecer configuración	Restablecer/Cancelar	
6. Sistema	Idioma		Opción OSD multilingüe
	Posición proyector		Frontal mesa/ Posterior mesa/ Posterior techo/ Frontal Techo
	Configuración menú	Tiempo visual. menú	5 segundos/ 10 segundos/ 15 segundos/ 20 segundos/ 25 segundos/ 30 segundos
		Posición de menú	Centro/ Superior izquierda/ Superior derecha/ Inferior izquierda/ Inferior derecha
	Modo altitud elevada		Activado/Desactivado
	Autobúsqueda rápida		Activado/Desactivado
	Configur. seguridad	Cambiar contraseña	Introducir contraseña actual / Introducir nueva contraseña
		Activar Bloqueo	Activado/Desactivado
	Bloqueo de teclas del panel		Activado/Desactivado
	Cód mando distancia		1/2/3/4/5/6/7/8
RS232 Baud Rate		2400/4800/9600/14400/19200/38400/57600/115200	
Disparador de 12 V		Activado/Desactivado	
7. Información	<ul style="list-style-type: none"> • Fuente • Modo Color • Resolución • Sistema de color • Dirección IP • Dirección MAC • Versión de firmware • Entrada rápida X3 		

Nota: 1. Debido a actualización, no se cumple el contenido anterior, sin previo aviso.

Descripción de cada menú

	Función	Descripción
1. Menú Pantalla	Relación de aspecto	Consulte “ Selección de la relación de aspecto ” para más detalles.
	Deformación trapez.	Consulte “ Corregir la distorsión trapezoidal ” para más detalles.
	Aj. esquina	Consulte “ Ajustar las 4 esquinas ” para más detalles.
	Posición	Muestra la página de ajuste de la posición. Para mover la imagen proyectada, pulse las flechas de dirección. Los valores que se muestran en la posición inferior de la página cambian cada vez que pulsa el botón hasta alcanzar el máximo o mínimo.  Esta función solamente está disponible cuando se selecciona una señal de entrada de PC y componente.  El intervalo de ajuste puede variar según las diferentes frecuencias.
	Fase	Permite ajustar la fase del reloj para reducir la distorsión de la imagen.   Esta función solamente está disponible cuando se selecciona una señal de entrada de PC y componente.
	Tamaño H.	Ajusta el ancho horizontal de la imagen.  Esta función solamente está disponible cuando se selecciona una señal de entrada de PC y componente.
	Zoom	Ampliar o reducir una imagen.
	Sobrebarrido	Para evitar el aspecto de la imagen distorsionada en el borde de la pantalla, utilice la tecnología de sobrebarrido para expandir la imagen un 5 % o incluso un 10 %. La imagen distorsionada se extenderá fuera de la pantalla; solo se mostrará la parte central con menos linealidad.
2. Menú Imagen	Entrada rápida X3	Seleccione Activado para habilitar esta función. Esta función ayuda a reducir la tasa de fotogramas y a habilitar la respuesta rápida en temporización local. La siguiente configuración devolverá los valores de fábrica cuando esté habilitada: relación de aspecto, corrección de distorsión trapezoidal, posición, zoom y sobrebarrido. Esta función solamente está disponible si está seleccionando la señal de entrada de resolución óptima.
	Modo Color	Consulte “ Selección de un modo de imagen ” para más detalles.
	Brillo	Consulte “ Ajustar el brillo ” para más detalles.
	Contraste	Consulte “ Ajustar el contraste ” para más detalles.
	Temp. color	Para obtener más detalles, consulte las secciones “ Seleccionar una temperatura de color ” y “ Establecer una temperatura de color preferida ”.

	Función	Descripción
2. Menú Imagen	Avanzada	<p>Color Consulte “Ajustar el color” para más detalles.</p> <p>Matiz Consulte “Ajustar el matiz” para más detalles.</p> <p>Nitidez Consulte “Ajustar la nitidez” para más detalles.</p> <p>Gamma Consulte “Seleccionar una temperatura de color” para más detalles.</p> <p>Brilliant Color Consulte “Ajustar el color brillante” para más detalles.</p> <p>Noise Reduction Consulte “Reducir el ruido de la imagen” para más detalles.</p> <p>Administración de color Consulte “Administración de color” para más detalles.</p>
	Restablecer configuración de color	Permite restablecer todos los valores predeterminados de fábrica de la configuración de color.
	3. Menú Gestión de energía	Encendido automático
Energía intelig.		<p>Apagado automático Consulte “Establecer el apagado automático” para más detalles.</p> <p>Temporizador Consulte “Establecer el temporizador de apagado automático” para más detalles.</p> <p>Ahorro de energía Consulte “Establecer el ahorro de energía” para más detalles.</p>
Configuración en espera		Consulte “Configuración en espera” para más detalles.

	Función	Descripción
4. Menú Básica	Configuración audio	Silencio Volumen
	Temporizador de presentación	Consulte “Establecer el temporizador de presentación” para más detalles.
	Patrón	El proyector puede mostrar un patrón de prueba. Esta cuadrícula le ayuda a ajustar el tamaño de la imagen, enfocar y comprobar que la imagen proyectada no aparece distorsionada.
	Temporizador en blanco	Consulte “Ocultar la imagen” para más detalles.
	Mensaje	Si selecciona Activado se mostrará la información actual en la pantalla cuando el proyector detecte o busque una señal.
	Pantalla bienvenida	Permite seleccionar qué pantalla de logotipo se mostrará durante el inicio del proyector.
5. Menú Avanzada	Configuración 3D	Consulte “Funciones 3D” para más detalles.
	Configuración HDMI	Consulte “Cambiar la configuración de entrada HDMI” para más detalles.
	Configuración de red	Consulte “Configuración en espera” para más detalles.
	Configuración de la fuente de luz	Consulte “Configuración de la fuente de luz” para más detalles.
	DCR	Permite habilitar o deshabilitar la función de relación de contraste dinámico (DCR, Dynamic Contrast Ratio). La selección de Activado habilita la función y el proyector cambia automáticamente el modo Lámpara entre los modos normal y económico conforme a la imagen de entrada detectada.  Esta función solamente está disponible cuando se selecciona una señal de entrada de PC.  Después de habilitar DCR, el cambio frecuente al modo Lámpara puede acortar la vida de la lámpara y el nivel de ruido variará durante el funcionamiento.
	Subt. Cerrados	Permite seleccionar un modo de subtítulos ocultos preferido cuando la señal de entrada seleccionada contiene dicho subtítulos. ● Subtítulos: Visualización en pantalla del diálogo, la narración y los efectos de sonido de programas de TV y vídeos que poseen subtítulos cerrados (normalmente marcados como “CC” en la programación de TV).  Esta función solamente está disponible cuando se selecciona una señal de entrada de vídeo compuesto y su formato de sistema es NTSC. Versión de subtítulos Para ver los subtítulos, seleccione CC1, CC2, CC3 o CC4 (CC1 muestra los subtítulos en el idioma principal de la región en la que se encuentra).
	Restablecer configuración	Restablece todos los valores predeterminados de fábrica.  Se conservarán las siguientes configuraciones: Deformación trapez., Idioma, Posición proyector, Modo altitud elevada, Configur. seguridad, Invertir Sincr 3D, Configuración de red, Ajustes de imagen, Temporizador de presentación, Autobúsqueda rápida y Cód mando distancia.

	Función	Descripción
6. Menú Sistema	Idioma	Establece el idioma de los menús de visualización en pantalla (OSD). Consulte “Utilización de los menús” para más detalles.
	Posición proyector	Consulte “Elegir una ubicación” para más detalles.
	Configuración menú	<p>Tiempo visual. menú Establece el período de tiempo que el OSD permanece activo después de pulsar el último botón. El intervalo varía de 5 a 30 segundos en incrementos de 5 segundos.</p> <p>Posición de menú Establece la posición del menú de visualización en pantalla (OSD).</p>
	Modo altitud elevada	Modo para el uso en zonas con una altitud elevada. Consulte “Operaciones a grandes altitudes” para más detalles.
	Autobúsqueda rápida	Consulte “Cambio de la señal de entrada” para más detalles.
	Configur. seguridad	Consulte “Usar la función contraseña” para más detalles.
	Bloqueo de teclas del panel	Consulte “Bloqueo de los botones de control” para más detalles.
	Cód mando distancia	Consulte “Cód mando distancia” para más detalles.
	Tasa en baudios	Consulte “RS232 command table” para más detalles.
	Disparador de 12 V	<p>Se proporciona un disparador de 12 V, que puede funcionar de acuerdo con las demandas del entorno de instalación. Hay dos opciones disponibles:</p> <p>Desactivado Si elige esta opción, el proyector no envía una señal electrónica cuando se inicia.</p> <p>Activado El proyector enviará señales electrónicas desde abajo hacia arriba cuando se inicie, y enviará señales electrónicas desde arriba hacia abajo cuando se apague.</p>
7. Menú Información	Estado actual del sistema	<p>Fuente Muestra la fuente de señal actual.</p> <p>Modo Color Muestra el modo seleccionado en el menú Imagen.</p> <p>Resolución Muestra la resolución original de la señal de entrada.</p> <p>Sistema de color Muestra formato del sistema de entrada.</p> <p>Dirección IP Muestra la dirección IP del proyector.</p> <p>Dirección MAC Muestra la dirección MAC del proyector.</p> <p>Versión de firmware Muestra la versión actual del firmware.</p> <p>Entrada rápida X3</p>

Mantenimiento

Cuidados del proyector

No intente desmontar ninguna parte del proyector. Póngase en contacto con su proveedor si necesita sustituir cualquier pieza.

Limpiar la lente

Puede limpiar la lente de cristal si observa suciedad o polvo en su superficie.

- Utilice un bote de aire comprimido para retirar el polvo.
- Utilice un paño de limpieza para lentes o un paño húmedo y suave con algo de detergente para limpiar el polvo la suciedad del cristal.



Nota

No aplique ningún material de gránulos en el cristal.

Limpieza de la carcasa del proyector

Antes de limpiar la carcasa, consulte el procedimiento de apagado adecuado descrito en la sección “Apagar el proyector” para apagar el proyector y desenchufe el cable de alimentación.

- Para eliminar la suciedad o el polvo, pase un paño suave que no suelte pelusa por la carcasa.
- Para limpiar suciedad difícil de eliminar o manchas, humedezca un paño suave con agua y un detergente con pH neutro. A continuación, pase el paño por la carcasa.



Nota

Nunca utilice cera, alcohol, benceno, disolventes u otros detergentes químicos. Estos pueden dañar la carcasa.

Almacenamiento del proyector

Siga las instrucciones que se indican a continuación para almacenar el proyector durante un prolongado período de tiempo:

- Asegúrese de que la temperatura y la humedad del área de almacenamiento se encuentran dentro de los valores recomendados para el proyector. Consulte la sección “especificaciones” o pregunte a su distribuidor para obtener detalles sobre el intervalo recomendado.
- Repliegue la clavija de soporte del proyector.
- Extraiga las pilas del mando a distancia.
- Guarde el proyector en el embalaje original o en un material equivalente.

Transporte del proyector

Se recomienda transportar el proyector dentro de su embalaje original o en un material equivalente.

Indicador LED

Estado del proyector	Indicador de alimentación	Indicador de temperatura	Indicador de la lámpara
Modo de espera	Verde intermitente	Desactivado	Desactivado
Normalmente en	Verde	Desactivado	Desactivado
Operaciones normales	Verde	Desactivado	Desactivado
Error de temperatura 1	Verde	Rojo intermitente	Naranja
Error de temperatura 2	Verde	Rojo intermitente	Desactivado
Error del ventilador 1	Verde	Rojo intermitente	Verde
Error del ventilador 2	Verde	Rojo intermitente	Verde intermitente
Error del ventilador 3 o 4	Verde	Rojo intermitente	Naranja intermitente
Error de la rueda de colores	Verde	Desactivado	Naranja
Bombilla anómala	Verde	Desactivado	Rojo
Estado de disipación de calor	Verde	Verde intermitente	Desactivado

Solucionar problemas

② El proyector no se apaga

Causa	Solución
No se recibe corriente del cable de alimentación.	Enchufe un extremo del cable de alimentación a la entrada de CA del proyector y el otro extremo a la toma de corriente eléctrica. Si dicha toma de corriente dispone de un interruptor, compruebe que esté encendido.
Ha intentado encender el proyector durante el proceso de enfriamiento.	Espere a que finalice el proceso de enfriamiento.

② No aparece la imagen

Causa	Solución
La fuente de vídeo no está encendida o no está conectada correctamente.	Active la fuente de vídeo y compruebe que el cable de señal esté conectado correctamente.
El proyector no está correctamente conectado al dispositivo de la señal de entrada.	Compruebe la conexión.
No se ha seleccionado la señal de entrada correcta.	Seleccione la señal de entrada correcta mediante el botón [Fuente] del proyector o del mando a distancia.

② Imagen borrosa

Causa	Solución
La lente de proyección no está correctamente enfocada.	Utilice la función de enfoque para ajustar el enfoque de la lente.
El proyector y la pantalla no están correctamente alineados.	Ajuste el ángulo y la dirección de proyección, así como la altura del proyector si fuera necesario.

② El mando a distancia no funciona.

Causa	Solución
Las pilas se han agotado.	Cambie las pilas.
Hay un obstáculo entre el mando a distancia y el proyector.	Quite el obstáculo.
Está demasiado alejado del proyector.	Sitúese a menos de 8 metros (26 pies) del proyector.
El mando a distancia no coincide con el código de control remoto del proyector.	Ajuste el código de control remoto.

Especificaciones

Especificaciones del proyector



- Todas las especificaciones están sujetas a cambio sin previo aviso.
- No todos los modelos de proyector están disponibles en su ubicación.

LS625X

LS625W

Terminales de entrada			
1	Entrada VGA (DB de 15 contactos)	x2	x2
2	HDMI (v1.4 con audio)	x2	x2
3	Vídeo (RCA)	x1	x1
4	Salida de audio (miniconector de 3,5mm)	x1	x1
5	S-Vídeo	x1	x1
Terminales de salida			
1	Salida de audio (miniconector de 3,5mm)	x1	x1
2	USB (Tipo mini A) 5 V/ 1,5 A	x1	x1
3	Altavoz	x1	x2
4	Salida VGA	x1	x1
Terminales de control			
1	RS232 (9 contactos tipo1)	x1	x1
2	Cable USB (Tipo mini-B)	x1	x1
3	Disparador de 12 V	x1	x1
4	LAN	x1	x1

Especificaciones de los fusibles

El número de fusible utilizado en la placa de circuito impreso de alimentación es: F1 y las especificaciones son: 250 V, T6.3 AH

Dimensiones

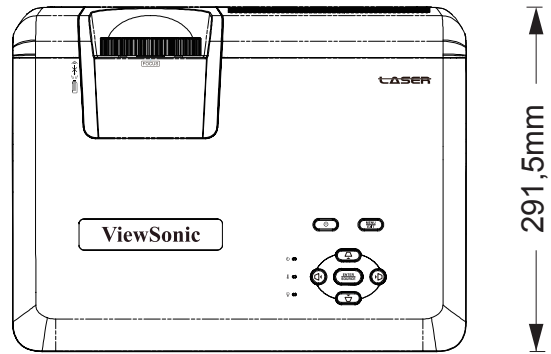
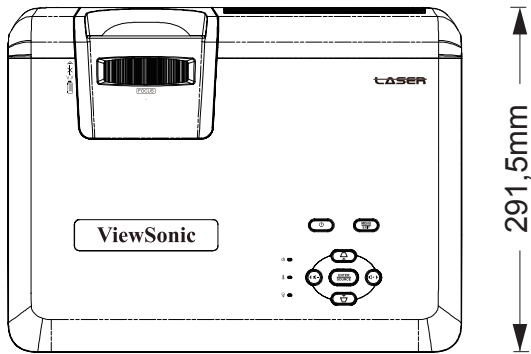
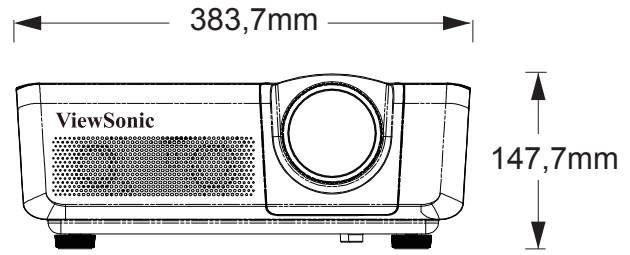
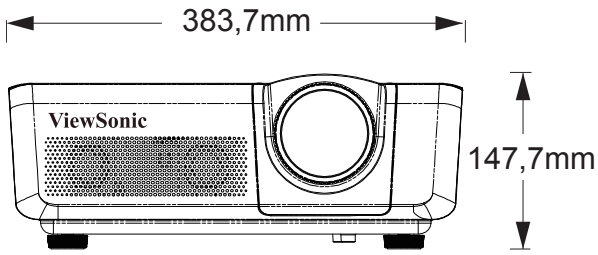

LS625X

LS625W

Instalación del soporte en el techo

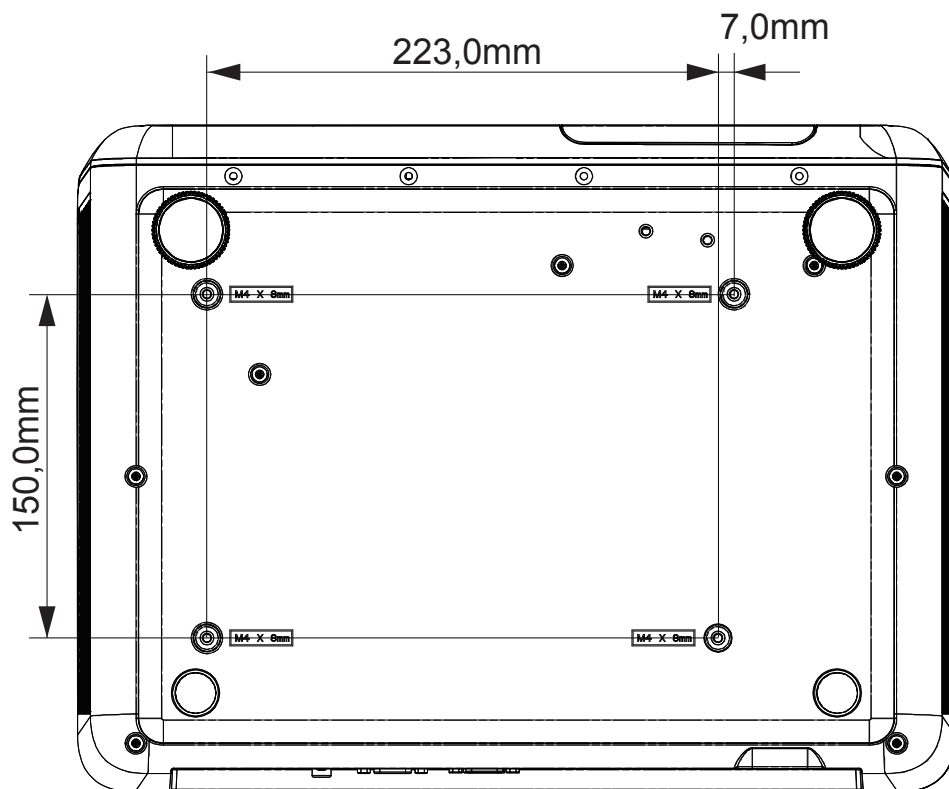

Nota: Se recomienda utilizar el tornillo M4L8 para fijar el proyector utilizando el orificio para tornillos M4. (M4/ L8 x 4)

Tabla de frecuencias

RGB analógico			
Señal	Resolución (píxeles)	Relación de aspecto	Tasa de actualización (Hz)
VGA	640x480	4:3	60/72/75/85
SVGA	800x600	4:3	60/72/75/85
XGA	1024x768	4:3	60/70/75/85
	1152x864	4:3	75
WXGA	1280x768	15:9	60
	1280x800	16:10	60/75/85
	1360x768	16:9	60
	1366x768	16:9	60
VGA cuádruple	1280x960	4:3	60/85
SXGA	1280x1024	5:4	60
SXGA+	1400x1050	4:3	60
WXGA+	1440x900	16:10	60
UXGA	1600x1200	4:3	60
WSXGA+	1680x1050	16:10	60
Disco duro	1280x720	16:9	60
MAC 13"	640x480	4:3	67
MAC 16"	832x624	4:3	75
MAC 19"	1024x768	4:3	75
MAC 21"	1152x870	4:3	75
HDTV (1080p)	1920x1080	16:9	60

HDMI			
Señal	Resolución (píxeles)	Relación de aspecto	Tasa de actualización (Hz)
VGA	640x480	4:3	60
SVGA	800x600	4:3	60
XGA	1024x768	4:3	60
WXGA	1280x768	15:9	60
	1280x800	16:10	60
	1360x768	16:9	60
	1366x768	16:9	60
VGA cuádruple	1280x960	4:3	60
SXGA	1280x1024	5:4	60
SXGA+	1400x1050	4:3	60
WXGA+	1440x900	16:10	60
WSXGA+	1680x1050	16:10	60
HDTV (1080p)	1920x1080	16:9	50/60
HDTV (1080i)	1920x1080	16:9	50/60
HDTV (720p)	1280x720	16:9	50/60
SDTV (480p)	720x480	4:3/16:9	60
SDTV (576p)	720x576	4:3/16:9	50
SDTV (480i)	720x480	4:3/16:9	60
SDTV (576i)	720x576	4:3/16:9	50

3D (incluida la señal HDMI)			
Señal	Resolución (píxeles)	Relación de aspecto	Tasa de actualización (Hz)
SVGA	800x600	4:3	60*/120
XGA	1024x768	4:3	60*/120
Disco duro	1280x720	16:9	50*60*
WXGA	1280x800	16:9	60*
Para una señal de vídeo			
Señal	Resolución (píxeles)	Relación de aspecto	Tasa de actualización (Hz)
SDTV (480i)***	720x480	4:3/16:9	60
<p> * Las señales de 50 H y 60 Hz se admiten para los formatos Lado a lado, Arriba y abajo y Secuencia de fotogramas.</p> <p>*** La señal de vídeo (SDTV 480i) solo admite el formato Secuencia de fotogramas.</p>			

HDMI 3D			
Dentro de los formatos de empaquetado de fotogramas			
Señal	Resolución (píxeles)	Relación de aspecto	Tasa de actualización (Hz)
1080p	1920x1080	16:9	23,98/24
720p	1280x720	16:9	50/59,94/60
Dentro de los formatos Lado a lado			
Señal	Resolución (píxeles)	Relación de aspecto	Tasa de actualización (Hz)
1080i	1920x1080	16:9	50/59,94/60
720p	1280x720	16:9	50/60
Dentro de los formatos			
Señal	Resolución (píxeles)	Relación de aspecto	Tasa de actualización (Hz)
1080p	1920x1080	16:9	23,98/24
720p	1280x720	16:9	50/59,94/60

Vídeo en componentes			
Señal	Resolución (píxeles)	Relación de aspecto	Tasa de actualización (Hz)
HDTV (1080p)	1920x1080	16:9	50/60
HDTV (1080i)	1920x1080	16:9	50/60
HDTV (720p)	1280x720	16:9	50/60
SDTV (480p)	720x480	4:3/16:9	60
SDTV (576p)	720x576	4:3/16:9	50
SDTV (480i)	720x480	4:3/16:9	60
SDTV (576i)	720x576	4:3/16:9	50

Vídeo compuesto		
Señal	Relación de aspecto	Tasa de actualización (Hz)
NTSC	4:3	60
PAL	4:3	50
PAL60	4:3	60
SECAM	4:3	50

Información de derechos de autor

Copyright

Copyright 2018. Reservados todos los derechos. Queda prohibida la reproducción, transmisión, transcripción o almacenamiento en un sistema de recuperación o la traducción a otro idioma o lenguaje informático de esta publicación, por cualquier medio ya sea electrónico, mecánico, magnético, óptico, químico o manual, sin la previa autorización por escrito de ViewSonic.

Renuncia de responsabilidad

ViewSonic no hace ninguna declaración o garantía, expresa o implícita, para la comercialización e idoneidad para un propósito particular con respecto a ningún contenido de este manual. Además, ViewSonic se reserva el derecho de revisar y actualizar el contenido de este manual sin previo aviso.

*DLP y Digital Micromirror Device (DMD) son marcas comerciales de Texas Instruments. Otros nombres corresponden a los derechos de autor de las compañías u organizaciones correspondientes.

Apéndice

Tabla de control IR

Botón	Formato	Byte 1	Byte 2	Byte 3	Byte 4
AvPág	NEC	X3	F4	5	FA
RePág	NEC	X3	F4	6	F9
En blanco	NEC	X3	F4	7	F8
Sincronización automática	NEC	X3	F4	8	F7
Arriba /Distorsión trapezoidal V+	NEC	X3	F4	0B	F4
Abajo /Distorsión trapezoidal V-	NEC	X3	F4	0C	F3
Izquierda /Distorsión trapezoidal H-	NEC	X3	F4	0E	F1
Derecha /Distorsión trapezoidal H+	NEC	X3	F4	0F	F0
Modo Color	NEC	X3	F4	10	EF
Silencio	NEC	X3	F4	14	EB
Intro	NEC	X3	F4	15	EA
Encender	NEC	X3	F4	4F	B0
Apagado	NEC	X3	F4	4E	B1
Salir	NEC	X3	F4	28	D7
Modo Eco	NEC	X3	F4	2B	D4
Menú	NEC	X3	F4	30	CF
Fuente	NEC	X3	F4	40	BF
Patrón	NEC	X3	F4	55	AA
HDMI1	NEC	X3	F4	58	A7
HDMI2	NEC	X3	F4	59	A6
Volumen+	NEC	X3	F4	82	7D
Volumen-	NEC	X3	F4	83	7C
Zoom +	NEC	X3	F4	67	98
Zoom -	NEC	X3	F4	68	97
Congelar	NEC	X3	F4	3	FC
Aspecto	NEC	X3	F4	13	EC
COMP	NEC	X3	F4	41	68
Información	NEC	X3	F4	97	BC
Red	NEC	X3	F4	69	96
Temporizador de presentación	NEC	X3	F4	27	D6

Address Code

Code 1	83F4
Code 2	93F4
Code 3	A3F4
Code 4	B3F4
Code 5	C3F4
Code 6	D3F4
Code 7	E3F4
Code 8	F3F4

RS232 command table

<Pin assignment for this two end>

Pin	Description	Pin	Description
1	NC	2	RX
3	TX	4	NC
5	GND	6	NC
7	RTSZ	8	CTSZ
9	NC		

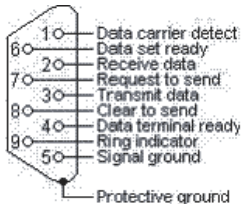

<Interface>

RS-232 protocol	
Baud Rate	115200bps (default)
Data Length	8 bit
Parity check	None
Stop bit	1 bit
flow control	None

<RS232 Command List>

The below table list all RS232 commands frequently used:

No.	Function	Type	Action	Command	Response	The response of Query Read command
1	Power	Write	ON	0x06 0x14 0x00 0x04 0x00 0x34 0x11 0x00 0x00 0x5D	0x03 0x14 0x00 0x00 0x00 0x14	0x05 0x14 0x00 0x03 0x00 0x00 0x00 0x01 0x18
2	Power	Write	OFF	0x06 0x14 0x00 0x04 0x00 0x34 0x11 0x01 0x00 0x5E	0x03 0x14 0x00 0x00 0x00 0x14	0x05 0x14 0x00 0x03 0x00 0x00 0x00 0x00 0x17
3	Power	Read	Status	0x07 0x14 0x00 0x05 0x00 0x34 0x00 0x00 0x11 0x00 0x5E	0x05 0x14 0x00 0x03 0x00 0x00 0x00 0x01 0x18	
4	Projector Status	Read	Status (Note 5)	0x07 0x14 0x00 0x05 0x00 0x34 0x00 0x00 0x11 0x26 0x84	Warm up :0x05 0x14 0x00 0x03 0x00 0x00 0x00 0x01 0x18 Cool down :0x05 0x14 0x00 0x03 0x00 0x00 0x00 0x03 0x1A Power On :0x05 0x14 0x00 0x03 0x00 0x00 0x00 0x02 0x19 Power Down :0x05 0x14 0x00 0x03 0x00 0x00 0x00 0x00 0x17	
5	Reset All Settings	Write	Reset All Settings	0x06 0x14 0x00 0x04 0x00 0x34 0x11 0x02 0x00 0x5F	0x03 0x14 0x00 0x00 0x00 0x14	
6	Reset Color Settings	Write	Reset Color Settings	0x06 0x14 0x00 0x04 0x00 0x34 0x11 0x2A 0x00 0x87	0x03 0x14 0x00 0x00 0x00 0x14	
7	Splash Screen	Write	Blue	0x06 0x14 0x00 0x04 0x00 0x34 0x11 0x0A 0x01 0x68	0x03 0x14 0x00 0x00 0x00 0x14	0x05 0x14 0x00 0x03 0x00 0x00 0x00 0x01 0x18
8	Splash Screen	Write	ViewSonic	0x06 0x14 0x00 0x04 0x00 0x34 0x11 0x0A 0x02 0x69	0x03 0x14 0x00 0x00 0x00 0x14	0x05 0x14 0x00 0x03 0x00 0x00 0x00 0x02 0x19
9	Splash Screen	Write	OFF	0x06 0x14 0x00 0x04 0x00 0x34 0x11 0x0A 0x04 0x6B	0x03 0x14 0x00 0x00 0x00 0x14	0x05 0x14 0x00 0x03 0x00 0x00 0x00 0x04 0x1B
10	Splash Screen	Read	Status	0x07 0x14 0x00 0x05 0x00 0x34 0x00 0x00 0x11 0x0A 0x68	0x05 0x14 0x00 0x03 0x00 0x00 0x00 0x02 0x19	
11	High Altitude Mode	Write	OFF	0x06 0x14 0x00 0x04 0x00 0x34 0x11 0x0C 0x00 0x69	0x03 0x14 0x00 0x00 0x00 0x14	0x05 0x14 0x00 0x03 0x00 0x00 0x00 0x00 0x17
12	High Altitude Mode	Write	ON	0x06 0x14 0x00 0x04 0x00 0x34 0x11 0x0C 0x01 0x6A	0x03 0x14 0x00 0x00 0x00 0x14	0x05 0x14 0x00 0x03 0x00 0x00 0x00 0x01 0x18
13	High Altitude Mode	Read	Status	0x07 0x14 0x00 0x05 0x00 0x34 0x00 0x00 0x11 0x0C 0x6A	0x05 0x14 0x00 0x03 0x00 0x00 0x00 0x00 0x17	
14	Light source Mode	Write	Normal	0x06 0x14 0x00 0x04 0x00 0x34 0x11 0x10 0x00 0x6D	0x03 0x14 0x00 0x00 0x00 0x14	0x05 0x14 0x00 0x03 0x00 0x00 0x00 0x00 0x17
15	Light source Mode	Write	Eco	0x06 0x14 0x00 0x04 0x00 0x34 0x11 0x10 0x01 0x6E	0x03 0x14 0x00 0x00 0x00 0x14	0x05 0x14 0x00 0x03 0x00 0x00 0x00 0x01 0x18
16	Light source Mode	Write	Custom 20	0x06 0x14 0x00 0x04 0x00 0x34 0x11 0x10 0x04 0x71	0x03 0x14 0x00 0x00 0x00 0x14	0x05 0x14 0x00 0x03 0x00 0x00 0x00 0x04 0x1B
17	Light source Mode	Write	Custom 40	0x06 0x14 0x00 0x04 0x00 0x34 0x11 0x10 0x05 0x72	0x03 0x14 0x00 0x00 0x00 0x14	0x05 0x14 0x00 0x03 0x00 0x00 0x00 0x05 0x1C
18	Light source Mode	Write	Custom 60	0x06 0x14 0x00 0x04 0x00 0x34 0x11 0x10 0x06 0x73	0x03 0x14 0x00 0x00 0x00 0x14	0x05 0x14 0x00 0x03 0x00 0x00 0x00 0x06 0x1D
19	Light source Mode	Write	Custom 80	0x06 0x14 0x00 0x04 0x00 0x34 0x11 0x10 0x07 0x74	0x03 0x14 0x00 0x00 0x00 0x14	0x05 0x14 0x00 0x03 0x00 0x00 0x00 0x07 0x1E
20	Light source Mode	Write	Custom 100	0x06 0x14 0x00 0x04 0x00 0x34 0x11 0x10 0x08 0x75	0x03 0x14 0x00 0x00 0x00 0x14	0x05 0x14 0x00 0x03 0x00 0x00 0x00 0x08 0x1F
21	Light source Mode	Read	Status	0x07 0x14 0x00 0x05 0x00 0x34 0x00 0x00 0x11 0x10 0x6E	0x05 0x14 0x00 0x03 0x00 0x00 0x00 0x00 0x17	
22	Message	Write	OFF	0x06 0x14 0x00 0x04 0x00 0x34 0x11 0x27 0x00 0x84	0x03 0x14 0x00 0x00 0x00 0x14	0x05 0x14 0x00 0x03 0x00 0x00 0x00 0x00 0x17
23	Message	Write	ON	0x06 0x14 0x00 0x04 0x00 0x34 0x11 0x27 0x01 0x85	0x03 0x14 0x00 0x00 0x00 0x14	0x05 0x14 0x00 0x03 0x00 0x00 0x00 0x01 0x18
24	Message	Read	Status	0x07 0x14 0x00 0x05 0x00 0x34 0x00 0x00 0x11 0x27 0x85	0x05 0x14 0x00 0x03 0x00 0x00 0x00 0x01 0x18	

No.	Function	Type	Action	Command	Response	The response of Query Read command
25	Projector Position	Write	Front Table	0x06 0x14 0x00 0x04 0x00 0x34 0x12 0x00 0x00 0x5E	0x03 0x14 0x00 0x00 0x00 0x14	0x05 0x14 0x00 0x03 0x00 0x00 0x00 0x00 0x17
26	Projector Position	Write	Rear Table	0x06 0x14 0x00 0x04 0x00 0x34 0x12 0x00 0x01 0x5F	0x03 0x14 0x00 0x00 0x00 0x14	0x05 0x14 0x00 0x03 0x00 0x00 0x00 0x01 0x18
27	Projector Position	Write	Rear Ceiling	0x06 0x14 0x00 0x04 0x00 0x34 0x12 0x00 0x02 0x60	0x03 0x14 0x00 0x00 0x00 0x14	0x05 0x14 0x00 0x03 0x00 0x00 0x00 0x02 0x19
28	Projector Position	Write	Front Ceiling	0x06 0x14 0x00 0x04 0x00 0x34 0x12 0x00 0x03 0x61	0x03 0x14 0x00 0x00 0x00 0x14	0x05 0x14 0x00 0x03 0x00 0x00 0x00 0x03 0x1A
29	Projector Position	Read	Status	0x07 0x14 0x00 0x05 0x00 0x34 0x00 0x00 0x12 0x00 0x5F	0x05 0x14 0x00 0x03 0x00 0x00 0x00 0x00 0x17	
30	3D Sync	Write	OFF	0x06 0x14 0x00 0x04 0x00 0x34 0x12 0x20 0x00 0x7E	0x03 0x14 0x00 0x00 0x00 0x14	0x05 0x14 0x00 0x03 0x00 0x00 0x00 0x00 0x17
31	3D Sync	Write	Auto	0x06 0x14 0x00 0x04 0x00 0x34 0x12 0x20 0x01 0x7F	0x03 0x14 0x00 0x00 0x00 0x14	0x05 0x14 0x00 0x03 0x00 0x00 0x00 0x01 0x18
32	3D Sync	Write	Frame Sequential	0x06 0x14 0x00 0x04 0x00 0x34 0x12 0x20 0x02 0x80	0x03 0x14 0x00 0x00 0x00 0x14	0x05 0x14 0x00 0x03 0x00 0x00 0x00 0x02 0x19
33	3D Sync	Write	Frame Packing	0x06 0x14 0x00 0x04 0x00 0x34 0x12 0x20 0x03 0x81	0x03 0x14 0x00 0x00 0x00 0x14	0x05 0x14 0x00 0x03 0x00 0x00 0x00 0x03 0x1A
34	3D Sync	Write	Top Bottom	0x06 0x14 0x00 0x04 0x00 0x34 0x12 0x20 0x04 0x82	0x03 0x14 0x00 0x00 0x00 0x14	0x05 0x14 0x00 0x03 0x00 0x00 0x00 0x04 0x1B
35	3D Sync	Write	Side by Side	0x06 0x14 0x00 0x04 0x00 0x34 0x12 0x20 0x05 0x83	0x03 0x14 0x00 0x00 0x00 0x14	0x05 0x14 0x00 0x03 0x00 0x00 0x00 0x05 0x1C
36	3D Sync	Read	Status	0x07 0x14 0x00 0x05 0x00 0x34 0x00 0x00 0x12 0x20 0x7F	0x05 0x14 0x00 0x03 0x00 0x00 0x00 0x00 0x17	
37	3D Sync nvert	Write	OFF	0x06 0x14 0x00 0x04 0x00 0x34 0x12 0x21 0x00 0x7F	0x03 0x14 0x00 0x00 0x00 0x14	0x05 0x14 0x00 0x03 0x00 0x00 0x00 0x00 0x17
38	3D Sync nvert	Write	ON	0x06 0x14 0x00 0x04 0x00 0x34 0x12 0x21 0x01 0x80	0x03 0x14 0x00 0x00 0x00 0x14	0x05 0x14 0x00 0x03 0x00 0x00 0x00 0x01 0x18
39	3D Sync nvert	Read	Status	0x07 0x14 0x00 0x05 0x00 0x34 0x00 0x00 0x12 0x21 0x80	0x05 0x14 0x00 0x03 0x00 0x00 0x00 0x00 0x17	
40	Contrast	Write	Decrease	0x06 0x14 0x00 0x04 0x00 0x34 0x12 0x02 0x00 0x60	0x03 0x14 0x00 0x00 0x00 0x14	
41	Contrast	Write	Increase	0x06 0x14 0x00 0x04 0x00 0x34 0x12 0x02 0x01 0x61	0x03 0x14 0x00 0x00 0x00 0x14	
42	Contrast I	Read	Get Value	0x07 0x14 0x00 0x05 0x00 0x34 0x00 0x00 0x12 0x02 0x61	0x05 0x14 0x00 0x04 0x00 0x00 0x00 0x00 0x18	Refer to value mapping table 3.2.2 (2 byte)
43	Brightness I	Write	Decrease	0x06 0x14 0x00 0x04 0x00 0x34 0x12 0x03 0x00 0x61	0x03 0x14 0x00 0x00 0x00 0x14	
44	Brightness I	Write	Increase	0x06 0x14 0x00 0x04 0x00 0x34 0x12 0x03 0x01 0x62	0x03 0x14 0x00 0x00 0x00 0x14	
45	Brightness	Read	Get Value	0x07 0x14 0x00 0x05 0x00 0x34 0x00 0x00 0x12 0x03 0x62	0x05 0x14 0x00 0x04 0x00 0x00 0x00 0x00 0x32 0x00 0x4A	Refer to value mapping table 3.2.2 (2 byte)
46	Aspect ratio	Write	Auto	0x06 0x14 0x00 0x04 0x00 0x34 0x12 0x04 0x00 0x62	0x03 0x14 0x00 0x00 0x00 0x14	0x05 0x14 0x00 0x03 0x00 0x00 0x00 0x00 0x17
47	Aspect ratio	Write	4:3	0x06 0x14 0x00 0x04 0x00 0x34 0x12 0x04 0x02 0x64	0x03 0x14 0x00 0x00 0x00 0x14	0x05 0x14 0x00 0x03 0x00 0x00 0x00 0x02 0x19
48	Aspect ratio	Write	16:9	0x06 0x14 0x00 0x04 0x00 0x34 0x12 0x04 0x03 0x65	0x03 0x14 0x00 0x00 0x00 0x14	0x05 0x14 0x00 0x03 0x00 0x00 0x00 0x03 0x1A
49	Aspect ratio	Write	16:10	0x06 0x14 0x00 0x04 0x00 0x34 0x12 0x04 0x04 0x66	0x03 0x14 0x00 0x00 0x00 0x14	0x05 0x14 0x00 0x03 0x00 0x00 0x00 0x04 0x1B
50	Aspect ratio	Write	Native	0x06 0x14 0x00 0x04 0x00 0x34 0x12 0x04 0x09 0x6B	0x03 0x14 0x00 0x00 0x00 0x14	0x05 0x14 0x00 0x03 0x00 0x00 0x00 0x09 0x20
51	Aspect ratio	Write	Cycle	0x06 0x14 0x00 0x04 0x00 0x34 0x13 0x31 0x00 0x90	0x03 0x14 0x00 0x00 0x00 0x14	
52	Aspect ratio	Read	Get Value	0x07 0x14 0x00 0x05 0x00 0x34 0x00 0x00 0x12 0x04 0x63	0x05 0x14 0x00 0x03 0x00 0x00 0x00 0x00 0x17	
53	Auto Adjust	Write	Execute	0x06 0x14 0x00 0x04 0x00 0x34 0x12 0x05 0x00 0x63	0x03 0x14 0x00 0x00 0x00 0x14	Note 6.
54	Horizontal position	Write	Shift Right	0x06 0x14 0x00 0x04 0x00 0x34 0x12 0x06 0x01 0x65	0x03 0x14 0x00 0x00 0x00 0x14	

No.	Function	Type	Action	Command	Response	The response of Query Read command
55	Horizontal position	Write	Shift Left	0x06 0x14 0x00 0x04 0x00 0x34 0x12 0x06 0x00 0x64	0x03 0x14 0x00 0x00 0x00 0x14	
56	Horizontal position	Read	Get Value	0x07 0x14 0x00 0x05 0x00 0x34 0x00 0x00 0x12 0x06 0x65	0x05 0x14 0x00 0x03 0x00 0x00 0x00 0x00 0x17	Refer to value mapping table 3.2.1 (1byte)
57	Vertical position	Write	Shift Up	0x06 0x14 0x00 0x04 0x00 0x34 0x12 0x07 0x00 0x65	0x03 0x14 0x00 0x00 0x00 0x14	
58	Vertical position	Write	Shift Down	0x06 0x14 0x00 0x04 0x00 0x34 0x12 0x07 0x01 0x66	0x03 0x14 0x00 0x00 0x00 0x14	
59	Vertical position	Read	Get Value	0x07 0x14 0x00 0x05 0x00 0x34 0x00 0x00 0x12 0x07 0x66	0x05 0x14 0x00 0x03 0x00 0x00 0x00 0x00 0x17	Refer to value mapping table 3.2.1 (1byte)
60	Color emperature	Write	Warm	0x06 0x14 0x00 0x04 0x00 0x34 0x12 0x08 0x00 0x66	0x03 0x14 0x00 0x00 0x00 0x14	0x05 0x14 0x00 0x03 0x00 0x00 0x00 0x00 0x17
61	Color emperature	Write	Normal	0x06 0x14 0x00 0x04 0x00 0x34 0x12 0x08 0x01 0x67	0x03 0x14 0x00 0x00 0x00 0x14	0x05 0x14 0x00 0x03 0x00 0x00 0x00 0x01 0x18
62	Color emperature	Write	Cool	0x06 0x14 0x00 0x04 0x00 0x34 0x12 0x08 0x03 0x69	0x03 0x14 0x00 0x00 0x00 0x14	0x05 0x14 0x00 0x03 0x00 0x00 0x00 0x03 0x1A
63	Color emperature	Read	Get Value	0x07 0x14 0x00 0x05 0x00 0x34 0x00 0x00 0x12 0x08 0x67	0x05 0x14 0x00 0x03 0x00 0x00 0x00 0x00 0x17	
64	Blank	Write	ON	0x06 0x14 0x00 0x04 0x00 0x34 0x12 0x09 0x01 0x68	0x03 0x14 0x00 0x00 0x00 0x14	0x05 0x14 0x00 0x03 0x00 0x00 0x00 0x01 0x18
65	Blank t	Write	OFF	0x06 0x14 0x00 0x04 0x00 0x34 0x12 0x09 0x00 0x67	0x03 0x14 0x00 0x00 0x00 0x14	0x05 0x14 0x00 0x03 0x00 0x00 0x00 0x00 0x17
66	Blank t	Read	Status	0x07 0x14 0x00 0x05 0x00 0x34 0x00 0x00 0x12 0x09 0x68	0x05 0x14 0x00 0x03 0x00 0x00 0x00 0x00 0x17	
67	Keystone-V ertical	Write	Decrease	0x06 0x14 0x00 0x04 0x00 0x34 0x12 0x0A 0x00 0x68	0x03 0x14 0x00 0x00 0x00 0x14	
68	Keystone-V ertical	Write	Increase	0x06 0x14 0x00 0x04 0x00 0x34 0x12 0x0A 0x01 0x69	0x03 0x14 0x00 0x00 0x00 0x14	
69	Keystone-V ertical	Read	Get value	0x07 0x14 0x00 0x05 0x00 0x34 0x00 0x00 0x12 0x0A 0x69	0x05 0x14 0x00 0x03 0x00 0x00 0x00 0x00 0x17	Refer to value mapping table 3.2.1 (1byte)
70	Keystone-H orizontal	Write	Decrease	0x06 0x14 0x00 0x04 0x00 0x34 0x11 0x31 0x00 0x8E	0x03 0x14 0x00 0x00 0x00 0x14	
71	Keystone-H orizontal	Write	Increase	0x06 0x14 0x00 0x04 0x00 0x34 0x11 0x31 0x01 0x8F	0x03 0x14 0x00 0x00 0x00 0x14	
72	Keystone-H orizontal	Read	Get value	0x07 0x14 0x00 0x05 0x00 0x34 0x00 0x00 0x11 0x31 0x8F	0x05 0x14 0x00 0x03 0x00 0x00 0x00 0x00 0x17	Refer to value mapping table 3.2.1 (1byte)
73	Color mode	Write	Brightest	0x06 0x14 0x00 0x04 0x00 0x34 0x12 0x0B 0x00 0x69	0x03 0x14 0x00 0x00 0x00 0x14	0x05 0x14 0x00 0x03 0x00 0x00 0x00 0x00 0x17
74	Color mode	Write	Movie	0x06 0x14 0x00 0x04 0x00 0x34 0x12 0x0B 0x01 0x6A	0x03 0x14 0x00 0x00 0x00 0x14	0x05 0x14 0x00 0x03 0x00 0x00 0x00 0x08 0x1F
75	Color mode	Write	Standard	0x06 0x14 0x00 0x04 0x00 0x34 0x12 0x0B 0x04 0x6D	0x03 0x14 0x00 0x00 0x00 0x14	0x05 0x14 0x00 0x03 0x00 0x00 0x00 0x04 0x1B
76	Color mode	Write	Photo	0x06 0x14 0x00 0x04 0x00 0x34 0x12 0x0B 0x13 0x7C	0x03 0x14 0x00 0x00 0x00 0x14	0x05 0x14 0x00 0x03 0x00 0x00 0x00 0x13 0x2A
77	Color mode	Write	Presentation	0x06 0x14 0x00 0x04 0x00 0x34 0x12 0x0B 0x14 0x7D	0x03 0x14 0x00 0x00 0x00 0x14	0x05 0x14 0x00 0x03 0x00 0x00 0x00 0x14 0x2B
78	Color mode	Read	Status	0x07 0x14 0x00 0x05 0x00 0x34 0x00 0x00 0x12 0x0B 0x6A	0x05 0x14 0x00 0x03 0x00 0x00 0x00 0x00 0x17	
79	Reset current color settings	Write	Reset	0x06 0x14 0x00 0x04 0x00 0x34 0x11 0x2A 0x00 0x87	0x03 0x14 0x00 0x00 0x00 0x14	
80	Primary Color	Write	R	0x06 0x14 0x00 0x04 0x00 0x34 0x12 0x10 0x00 0x6E	0x03 0x14 0x00 0x00 0x00 0x14	0x05 0x14 0x00 0x03 0x00 0x00 0x00 0x00 0x17
81	Primary Color	Write	G	0x06 0x14 0x00 0x04 0x00 0x34 0x12 0x10 0x01 0x6F	0x03 0x14 0x00 0x00 0x00 0x14	0x05 0x14 0x00 0x03 0x00 0x00 0x00 0x01 0x18
82	Primary Color	Write	B	0x06 0x14 0x00 0x04 0x00 0x34 0x12 0x10 0x02 0x70	0x03 0x14 0x00 0x00 0x00 0x14	0x05 0x14 0x00 0x03 0x00 0x00 0x00 0x02 0x19
83	Primary Color	Write	C	0x06 0x14 0x00 0x04 0x00 0x34 0x12 0x10 0x03 0x71	0x03 0x14 0x00 0x00 0x00 0x14	0x05 0x14 0x00 0x03 0x00 0x00 0x00 0x03 0x1A
84	Primary Color	Write	M	0x06 0x14 0x00 0x04 0x00 0x34 0x12 0x10 0x04 0x72	0x03 0x14 0x00 0x00 0x00 0x14	0x05 0x14 0x00 0x03 0x00 0x00 0x00 0x04 0x1B

No.	Function	Type	Action	Command	Response	The response of Query Read command
85	Primary Color	Write	Y	0x06 0x14 0x00 0x04 0x00 0x34 0x12 0x10 0x05 0x73	0x03 0x14 0x00 0x00 0x00 0x14	0x05 0x14 0x00 0x03 0x00 0x00 0x00 0x05 0x1C
86	Primary Color	Read	Status	0x07 0x14 0x00 0x05 0x00 0x34 0x00 0x00 0x12 0x10 0x6F	0x05 0x14 0x00 0x04 0x00 0x00 0x00 0x00 0x00 0x00 0x18	
87	Hue / Tint	Write	Decrease	0x06 0x14 0x00 0x04 0x00 0x34 0x12 0x11 0x00 0x6F	0x03 0x14 0x00 0x00 0x00 0x14	
88	Hue / Tint	Write	Increase	0x06 0x14 0x00 0x04 0x00 0x34 0x12 0x11 0x01 0x70	0x03 0x14 0x00 0x00 0x00 0x14	
89	Hue / Tint	Read	Get value	0x07 0x14 0x00 0x05 0x00 0x34 0x00 0x00 0x12 0x11 0x70	0x05 0x14 0x00 0x04 0x00 0x00 0x00 0x00 0x00 0x00 0x18	Refer to value mapping table 3.2.2 (2 byte)
90	Saturation	Write	Decrease	0x06 0x14 0x00 0x04 0x00 0x34 0x12 0x12 0x00 0x70	0x03 0x14 0x00 0x00 0x00 0x14	
91	Saturation	Write	Increase	0x06 0x14 0x00 0x04 0x00 0x34 0x12 0x12 0x01 0x71	0x03 0x14 0x00 0x00 0x00 0x14	
92	Saturation	Read	Get value	0x07 0x14 0x00 0x05 0x00 0x34 0x00 0x00 0x12 0x12 0x71	0x05 0x14 0x00 0x04 0x00 0x00 0x00 0x00 0x00 0x00 0x18	Refer to value mapping table 3.2.2 (2 byte)
93	Gain	Write	Decrease	0x06 0x14 0x00 0x04 0x00 0x34 0x12 0x13 0x00 0x71	0x03 0x14 0x00 0x00 0x00 0x14	
94	Gain	Write	Increase	0x06 0x14 0x00 0x04 0x00 0x34 0x12 0x13 0x01 0x72	0x03 0x14 0x00 0x00 0x00 0x14	
95	Gain	Read	Get value	0x07 0x14 0x00 0x05 0x00 0x34 0x00 0x00 0x12 0x13 0x72	0x05 0x14 0x00 0x04 0x00 0x00 0x00 0x00 0x00 0x00 0x18	Refer to value mapping table 3.2.2 (2 byte)
96	Sharpness	Write	Decrease	0x06 0x14 0x00 0x04 0x00 0x34 0x12 0x0E 0x00 0x6C	0x03 0x14 0x00 0x00 0x00 0x14	
97	Sharpness	Write	Increase	0x06 0x14 0x00 0x04 0x00 0x34 0x12 0x0E 0x01 0x6D	0x03 0x14 0x00 0x00 0x00 0x14	
98	Sharpness	Read	Get value	0x07 0x14 0x00 0x05 0x00 0x34 0x00 0x00 0x12 0x0E 0x6D	0x05 0x14 0x00 0x04 0x00 0x00 0x00 0x00 0x00 0x00 0x18	Refer to value mapping table 3.2.2 (2 byte)
99	Freeze	Write	ON	0x06 0x14 0x00 0x04 0x00 0x34 0x13 0x00 0x01 0x60	0x03 0x14 0x00 0x00 0x00 0x14	0x05 0x14 0x00 0x03 0x00 0x00 0x00 0x01 0x18
100	Freeze	Write	OFF	0x06 0x14 0x00 0x04 0x00 0x34 0x13 0x00 0x00 0x5F	0x03 0x14 0x00 0x00 0x00 0x14	0x05 0x14 0x00 0x03 0x00 0x00 0x00 0x00 0x00 0x17
101	Freeze	Read	Status	0x07 0x14 0x00 0x05 0x00 0x34 0x00 0x00 0x13 0x00 0x60	0x05 0x14 0x00 0x03 0x00 0x00 0x00 0x00 0x00 0x00 0x17	Refer to value mapping table 3.2.1 (1byte)
102	Source input	Write	D-Sub / Comp. 1	0x06 0x14 0x00 0x04 0x00 0x34 0x13 0x01 0x00 0x60	0x03 0x14 0x00 0x00 0x00 0x14	0x05 0x14 0x00 0x03 0x00 0x00 0x00 0x00 0x00 0x17
103	Source input	Write	D-Sub / Comp. 2	0x06 0x14 0x00 0x04 0x00 0x34 0x13 0x01 0x08 0x68	0x03 0x14 0x00 0x00 0x00 0x14	0x05 0x14 0x00 0x03 0x00 0x00 0x00 0x08 0x1F
104	Source input	Write	HDMI 1	0x06 0x14 0x00 0x04 0x00 0x34 0x13 0x01 0x03 0x63	0x03 0x14 0x00 0x00 0x00 0x14	0x05 0x14 0x00 0x03 0x00 0x00 0x00 0x00 0x03 0x1A
105	Source input	Write	HDMI 2	0x06 0x14 0x00 0x04 0x00 0x34 0x13 0x01 0x07 0x67	0x03 0x14 0x00 0x00 0x00 0x14	0x05 0x14 0x00 0x03 0x00 0x00 0x00 0x00 0x07 0x1E
106	Source input	Write	Composite Video	0x06 0x14 0x00 0x04 0x00 0x34 0x13 0x01 0x05 0x65	0x03 0x14 0x00 0x00 0x00 0x14	0x05 0x14 0x00 0x03 0x00 0x00 0x00 0x00 0x05 0x1C
107	Source input	Write	S-Video	0x06 0x14 0x00 0x04 0x00 0x34 0x13 0x01 0x06 0x66	0x03 0x14 0x00 0x00 0x00 0x14	0x05 0x14 0x00 0x03 0x00 0x00 0x00 0x00 0x06 0x1D
108	Source input	Read	Status	0x07 0x14 0x00 0x05 0x00 0x34 0x00 0x00 0x13 0x01 0x61	0x05 0x14 0x00 0x03 0x00 0x00 0x00 0x00 0x00 0x00 0x17	
109	Quick Auto Search	Write	ON	0x06 0x14 0x00 0x04 0x00 0x34 0x13 0x02 0x01 0x62	0x03 0x14 0x00 0x00 0x00 0x14	0x05 0x14 0x00 0x03 0x00 0x00 0x00 0x00 0x01 0x18
110	Quick Auto Search	Write	OFF	0x06 0x14 0x00 0x04 0x00 0x34 0x13 0x02 0x00 0x61	0x03 0x14 0x00 0x00 0x00 0x14	0x05 0x14 0x00 0x03 0x00 0x00 0x00 0x00 0x00 0x17
111	Quick Auto Search	Read	Status	0x07 0x14 0x00 0x05 0x00 0x34 0x00 0x00 0x13 0x02 0x62	0x05 0x14 0x00 0x03 0x00 0x00 0x00 0x00 0x00 0x01 0x18	
112	Mute	Write	ON	0x06 0x14 0x00 0x04 0x00 0x34 0x14 0x00 0x01 0x61	0x03 0x14 0x00 0x00 0x00 0x14	0x05 0x14 0x00 0x03 0x00 0x00 0x00 0x00 0x01 0x18
113	Mute	Write	OFF	0x06 0x14 0x00 0x04 0x00 0x34 0x14 0x00 0x00 0x60	0x03 0x14 0x00 0x00 0x00 0x14	0x05 0x14 0x00 0x03 0x00 0x00 0x00 0x00 0x00 0x17
114	Mute	Read	Status	0x07 0x14 0x00 0x05 0x00 0x34 0x00 0x00 0x14 0x00 0x61	0x05 0x14 0x00 0x03 0x00 0x00 0x00 0x00 0x00 0x00 0x17	Note 6.

No.	Function	Type	Action	Command	Response	The response of Query Read command
115	Volume	Write	Increase	0x06 0x14 0x00 0x04 0x00 0x34 0x14 0x01 0x00 0x61	0x03 0x14 0x00 0x00 0x00 0x14	
116	Volume	Write	Decrease	0x06 0x14 0x00 0x04 0x00 0x34 0x14 0x02 0x00 0x62	0x03 0x14 0x00 0x00 0x00 0x14	
117	Volume	Write	Write Value	0x06 0x14 0x00 0x04 0x00 0x34 0x13 0x2A 0x11 0x9A	0x03 0x14 0x00 0x00 0x00 0x14	
118	Volume	Read	Get Value	0x07 0x14 0x00 0x05 0x00 0x34 0x00 0x00 0x14 0x03 0x64	0x05 0x14 0x00 0x03 0x00 0x00 0x00 0x01 0x18	Refer to value mapping table 3.2.1 (1byte)
119	Language	Write	English	0x06 0x14 0x00 0x04 0x00 0x34 0x15 0x00 0x00 0x61	0x03 0x14 0x00 0x00 0x00 0x14	0x05 0x14 0x00 0x03 0x00 0x00 0x00 0x00 0x00 0x17
120	Language	Write	Français	0x06 0x14 0x00 0x04 0x00 0x34 0x15 0x00 0x01 0x62	0x03 0x14 0x00 0x00 0x00 0x14	0x05 0x14 0x00 0x03 0x00 0x00 0x00 0x00 0x01 0x18
121	Language	Write	Deutsch	0x06 0x14 0x00 0x04 0x00 0x34 0x15 0x00 0x02 0x63	0x03 0x14 0x00 0x00 0x00 0x14	0x05 0x14 0x00 0x03 0x00 0x00 0x00 0x00 0x02 0x19
122	Language	Write	Italiano	0x06 0x14 0x00 0x04 0x00 0x34 0x15 0x00 0x03 0x64	0x03 0x14 0x00 0x00 0x00 0x14	0x05 0x14 0x00 0x03 0x00 0x00 0x00 0x00 0x03 0x1A
123	Language	Write	Español	0x06 0x14 0x00 0x04 0x00 0x34 0x15 0x00 0x04 0x65	0x03 0x14 0x00 0x00 0x00 0x14	0x05 0x14 0x00 0x03 0x00 0x00 0x00 0x00 0x04 0x1B
124	Language	Write	РУССКИЙ	0x06 0x14 0x00 0x04 0x00 0x34 0x15 0x00 0x05 0x66	0x03 0x14 0x00 0x00 0x00 0x14	0x05 0x14 0x00 0x03 0x00 0x00 0x00 0x00 0x05 0x1C
125	Language	Write	繁體中文	0x06 0x14 0x00 0x04 0x00 0x34 0x15 0x00 0x06 0x67	0x03 0x14 0x00 0x00 0x00 0x14	0x05 0x14 0x00 0x03 0x00 0x00 0x00 0x00 0x06 0x1D
126	Language	Write	简体中文	0x06 0x14 0x00 0x04 0x00 0x34 0x15 0x00 0x07 0x68	0x03 0x14 0x00 0x00 0x00 0x14	0x05 0x14 0x00 0x03 0x00 0x00 0x00 0x00 0x07 0x1E
127	Language	Write	日本語	0x06 0x14 0x00 0x04 0x00 0x34 0x15 0x00 0x08 0x69	0x03 0x14 0x00 0x00 0x00 0x14	0x05 0x14 0x00 0x03 0x00 0x00 0x00 0x00 0x08 0x1F
128	Language	Write	한국어	0x06 0x14 0x00 0x04 0x00 0x34 0x15 0x00 0x09 0x6A	0x03 0x14 0x00 0x00 0x00 0x14	0x05 0x14 0x00 0x03 0x00 0x00 0x00 0x00 0x09 0x20
129	Language	Write	Swedish	0x06 0x14 0x00 0x04 0x00 0x34 0x15 0x00 0x0a 0x6B	0x03 0x14 0x00 0x00 0x00 0x14	0x05 0x14 0x00 0x03 0x00 0x00 0x00 0x00 0x0a 0x21
130	Language	Write	Dutch	0x06 0x14 0x00 0x04 0x00 0x34 0x15 0x00 0x0b 0x6C	0x03 0x14 0x00 0x00 0x00 0x14	0x05 0x14 0x00 0x03 0x00 0x00 0x00 0x00 0x0b 0x22
131	Language	Write	Turkish	0x06 0x14 0x00 0x04 0x00 0x34 0x15 0x00 0x0c 0x6D	0x03 0x14 0x00 0x00 0x00 0x14	0x05 0x14 0x00 0x03 0x00 0x00 0x00 0x00 0x0c 0x23
132	Language	Write	Czech	0x06 0x14 0x00 0x04 0x00 0x34 0x15 0x00 0x0d 0x6E	0x03 0x14 0x00 0x00 0x00 0x14	0x05 0x14 0x00 0x03 0x00 0x00 0x00 0x00 0x0d 0x24
133	Language	Write	Portugese	0x06 0x14 0x00 0x04 0x00 0x34 0x15 0x00 0x0e 0x6F	0x03 0x14 0x00 0x00 0x00 0x14	0x05 0x14 0x00 0x03 0x00 0x00 0x00 0x00 0x0e 0x25
134	Language	Write	Thai	0x06 0x14 0x00 0x04 0x00 0x34 0x15 0x00 0x0f 0x70	0x03 0x14 0x00 0x00 0x00 0x14	0x05 0x14 0x00 0x03 0x00 0x00 0x00 0x00 0x0f 0x26
135	Language	Write	Polish	0x06 0x14 0x00 0x04 0x00 0x34 0x15 0x00 0x10 0x71	0x03 0x14 0x00 0x00 0x00 0x14	0x05 0x14 0x00 0x03 0x00 0x00 0x00 0x00 0x10 0x27
136	Language	Write	Finnish	0x06 0x14 0x00 0x04 0x00 0x34 0x15 0x00 0x11 0x72	0x03 0x14 0x00 0x00 0x00 0x14	0x05 0x14 0x00 0x03 0x00 0x00 0x00 0x00 0x11 0x28
137	Language	Write	Arabic	0x06 0x14 0x00 0x04 0x00 0x34 0x15 0x00 0x12 0x73	0x03 0x14 0x00 0x00 0x00 0x14	0x05 0x14 0x00 0x03 0x00 0x00 0x00 0x00 0x12 0x29
138	Language	Write	Indonesia	0x06 0x14 0x00 0x04 0x00 0x34 0x15 0x00 0x13 0x74	0x03 0x14 0x00 0x00 0x00 0x14	0x05 0x14 0x00 0x03 0x00 0x00 0x00 0x00 0x13 0x2A
139	Language	Write	Hindi	0x06 0x14 0x00 0x04 0x00 0x34 0x15 0x00 0x14 0x75	0x03 0x14 0x00 0x00 0x00 0x14	0x05 0x14 0x00 0x03 0x00 0x00 0x00 0x00 0x14 0x2B
140	Language	Write	Vie	0x06 0x14 0x00 0x04 0x00 0x34 0x15 0x00 0x15 0x76	0x03 0x14 0x00 0x00 0x00 0x14	0x05 0x14 0x00 0x03 0x00 0x00 0x00 0x00 0x15 0x2C
141	Language	Read	Status	0x07 0x14 0x00 0x05 0x00 0x34 0x00 0x00 0x15 0x00 0x62	0x05 0x14 0x00 0x03 0x00 0x00 0x00 0x00 0x00 0x17	
142	HDMI Format	Write	RGB	0x06 0x14 0x00 0x04 0x00 0x34 0x11 0x28 0x00 0x85	0x03 0x14 0x00 0x00 0x00 0x14	0x05 0x14 0x00 0x03 0x00 0x00 0x00 0x00 0x00 0x17
143	HDMI Format	Write	YUV	0x06 0x14 0x00 0x04 0x00 0x34 0x11 0x28 0x01 0x86	0x03 0x14 0x00 0x00 0x00 0x14	0x05 0x14 0x00 0x03 0x00 0x00 0x00 0x00 0x01 0x18
144	HDMI Format	Write	Auto	0x06 0x14 0x00 0x04 0x00 0x34 0x11 0x28 0x02 0x87	0x03 0x14 0x00 0x00 0x00 0x14	0x05 0x14 0x00 0x03 0x00 0x00 0x00 0x00 0x02 0x19

No.	Function	Type	Action	Command	Response	The response of Query Read command
145	HDMI Format	Read	Status	0x07 0x14 0x00 0x05 0x00 0x34 0x00 0x00 0x11 0x28 0x86	0x05 0x14 0x00 0x03 0x00 0x00 0x00 0x00 0x17	
146	HDMI Range	Write	Enhanced	0x06 0x14 0x00 0x04 0x00 0x34 0x11 0x29 0x00 0x86	0x03 0x14 0x00 0x00 0x00 0x14	0x05 0x14 0x00 0x03 0x00 0x00 0x00 0x00 0x17 See note 4
147	HDMI Range	Write	Normal	0x06 0x14 0x00 0x04 0x00 0x34 0x11 0x29 0x01 0x87	0x03 0x14 0x00 0x00 0x00 0x14	0x05 0x14 0x00 0x03 0x00 0x00 0x00 0x01 0x18 See note 4
148	HDMI Range	Write	Auto	0x06 0x14 0x00 0x04 0x00 0x34 0x11 0x29 0x02 0x88	0x03 0x14 0x00 0x00 0x00 0x14	0x05 0x14 0x00 0x03 0x00 0x00 0x00 0x02 0x19
149	HDMI Range	Read	Status	0x07 0x14 0x00 0x05 0x00 0x34 0x00 0x00 0x11 0x29 0x87	0x05 0x14 0x00 0x03 0x00 0x00 0x00 0x00 0x17	
150	CEC	Write	OFF	0x06 0x14 0x00 0x04 0x00 0x34 0x11 0x2B 0x00 0x88	0x03 0x14 0x00 0x00 0x00 0x14	0x05 0x14 0x00 0x03 0x00 0x00 0x00 0x00 0x17
151	CEC	Write	ON	0x06 0x14 0x00 0x04 0x00 0x34 0x11 0x2B 0x01 0x89	0x03 0x14 0x00 0x00 0x00 0x14	0x05 0x14 0x00 0x03 0x00 0x00 0x00 0x01 0x18
152	CEC	Read	Status	0x07 0x14 0x00 0x05 0x00 0x34 0x00 0x00 0x11 0x2B 0x89	0x05 0x14 0x00 0x03 0x00 0x00 0x00 0x00 0x17	
153	Error status	Read	Status	0x07 0x14 0x00 0x05 0x00 0x34 0x00 0x00 0x0C 0x0D 0x66	0x05 0x14 0x00 0x16 0x00 0x00 0x00 0x01 0x02 0x03 0x04 0x05 0x06 0x07 0x08 0x09 0x0A 0x0B 0x0C 0x0D 0x0E 0x0F 0x10 0x11 0x01 0x02 0x03 0x04 0x01 0x01 0x02 0xFF	See note 2
154	Brilliant Color	Write	OFF	0x06 0x14 0x00 0x04 0x00 0x34 0x12 0x0F 0x00 0x6D	0x03 0x14 0x00 0x00 0x00 0x14	0x05 0x14 0x00 0x03 0x00 0x00 0x00 0x00 0x17
155	Brilliant Color	Write	Color 1	0x06 0x14 0x00 0x04 0x00 0x34 0x12 0x0F 0x01 0x6E	0x03 0x14 0x00 0x00 0x00 0x14	0x05 0x14 0x00 0x03 0x00 0x00 0x00 0x01 0x18
156	Brilliant Color	Write	Color 2	0x06 0x14 0x00 0x04 0x00 0x34 0x12 0x0F 0x02 0x6F	0x03 0x14 0x00 0x00 0x00 0x14	0x05 0x14 0x00 0x03 0x00 0x00 0x00 0x02 0x19
157	Brilliant Color	Write	Color 3	0x06 0x14 0x00 0x04 0x00 0x34 0x12 0x0F 0x03 0x70	0x03 0x14 0x00 0x00 0x00 0x14	0x05 0x14 0x00 0x03 0x00 0x00 0x00 0x03 0x1A
158	Brilliant Color	Write	Color 4	0x06 0x14 0x00 0x04 0x00 0x34 0x12 0x0F 0x04 0x71	0x03 0x14 0x00 0x00 0x00 0x14	0x05 0x14 0x00 0x03 0x00 0x00 0x00 0x04 0x1B
159	Brilliant Color	Write	Color 5	0x06 0x14 0x00 0x04 0x00 0x34 0x12 0x0F 0x05 0x72	0x03 0x14 0x00 0x00 0x00 0x14	0x05 0x14 0x00 0x03 0x00 0x00 0x00 0x05 0x1C
160	Brilliant Color	Write	Color 6	0x06 0x14 0x00 0x04 0x00 0x34 0x12 0x0F 0x06 0x73	0x03 0x14 0x00 0x00 0x00 0x14	0x05 0x14 0x00 0x03 0x00 0x00 0x00 0x06 0x1D
161	Brilliant Color	Write	Color 7	0x06 0x14 0x00 0x04 0x00 0x34 0x12 0x0F 0x07 0x74	0x03 0x14 0x00 0x00 0x00 0x14	0x05 0x14 0x00 0x03 0x00 0x00 0x00 0x07 0x1E
162	Brilliant Color	Write	Color 8	0x06 0x14 0x00 0x04 0x00 0x34 0x12 0x0F 0x08 0x75	0x03 0x14 0x00 0x00 0x00 0x14	0x05 0x14 0x00 0x03 0x00 0x00 0x00 0x08 0x1F
163	Brilliant Color	Write	Color 9	0x06 0x14 0x00 0x04 0x00 0x34 0x12 0x0F 0x09 0x76	0x03 0x14 0x00 0x00 0x00 0x14	0x05 0x14 0x00 0x03 0x00 0x00 0x00 0x09 0x20
164	Brilliant Color	Write	Color 10	0x06 0x14 0x00 0x04 0x00 0x34 0x12 0x0F 0x0A 0x77	0x03 0x14 0x00 0x00 0x00 0x14	0x05 0x14 0x00 0x03 0x00 0x00 0x00 0x0A 0x21
165	Brilliant Color	Read	Status	0x07 0x14 0x00 0x05 0x00 0x34 0x00 0x00 0x12 0x0F 0x6E	0x05 0x14 0x00 0x03 0x00 0x00 0x00 0x00 0x17	
166	Remote Control Code	Write	code 1	0x06 0x14 0x00 0x04 0x00 0x34 0x0C 0x48 0x00 0xA0	0x03 0x14 0x00 0x00 0x00 0x14	0x05 0x14 0x00 0x03 0x00 0x00 0x00 0x00 0x17
167	Remote Control Code	Write	code 2	0x06 0x14 0x00 0x04 0x00 0x34 0x0C 0x48 0x01 0xA1	0x03 0x14 0x00 0x00 0x00 0x14	0x05 0x14 0x00 0x03 0x00 0x00 0x00 0x01 0x18
168	Remote Control Code	Write	code 3	0x06 0x14 0x00 0x04 0x00 0x34 0x0C 0x48 0x02 0xA2	0x03 0x14 0x00 0x00 0x00 0x14	0x05 0x14 0x00 0x03 0x00 0x00 0x00 0x02 0x19
169	Remote Control Code	Write	code 4	0x06 0x14 0x00 0x04 0x00 0x34 0x0C 0x48 0x03 0xA3	0x03 0x14 0x00 0x00 0x00 0x14	0x05 0x14 0x00 0x03 0x00 0x00 0x00 0x03 0x1A
170	Remote Control Code	Write	code 5	0x06 0x14 0x00 0x04 0x00 0x34 0x0C 0x48 0x04 0xA4	0x03 0x14 0x00 0x00 0x00 0x14	0x05 0x14 0x00 0x03 0x00 0x00 0x00 0x04 0x1B
171	Remote Control Code	Write	code 6	0x06 0x14 0x00 0x04 0x00 0x34 0x0C 0x48 0x05 0xA5	0x03 0x14 0x00 0x00 0x00 0x14	0x05 0x14 0x00 0x03 0x00 0x00 0x00 0x05 0x1C
172	Remote Control Code	Write	code 7	0x06 0x14 0x00 0x04 0x00 0x34 0x0C 0x48 0x06 0xA6	0x03 0x14 0x00 0x00 0x00 0x14	0x05 0x14 0x00 0x03 0x00 0x00 0x00 0x06 0x1D

No.	Function	Type	Action	Command	Response	The response of Query Read command
173	Remote Control Code	Write	code 8	0x06 0x14 0x00 0x04 0x00 0x34 0x0C 0x48 0x07 0xA7	0x03 0x14 0x00 0x00 0x00 0x14	0x05 0x14 0x00 0x03 0x00 0x00 0x00 0x07 0x1E
174	Remote Control	Read	Status	0x07 0x14 0x00 0x05 0x00 0x34 0x00 0x00 0x0C 0x48 0xA1	0x05 0x14 0x00 0x03 0x00 0x00 0x00 0x00 0x17	
175	Over Scan	Write	OFF	0x06 0x14 0x00 0x04 0x00 0x34 0x11 0x33 0x00 0x90	0x03 0x14 0x00 0x00 0x00 0x14	0x05 0x14 0x00 0x03 0x00 0x00 0x00 0x00 0x17
176	Over Scan	Write	Value 1	0x06 0x14 0x00 0x04 0x00 0x34 0x11 0x33 0x01 0x91	0x03 0x14 0x00 0x00 0x00 0x14	0x05 0x14 0x00 0x03 0x00 0x00 0x00 0x01 0x18
177	Over Scan	Write	Value 2	0x06 0x14 0x00 0x04 0x00 0x34 0x11 0x33 0x02 0x92	0x03 0x14 0x00 0x00 0x00 0x14	0x05 0x14 0x00 0x03 0x00 0x00 0x00 0x02 0x19
178	Over Scan	Write	Value 3	0x06 0x14 0x00 0x04 0x00 0x34 0x11 0x33 0x03 0x93	0x03 0x14 0x00 0x00 0x00 0x14	0x05 0x14 0x00 0x03 0x00 0x00 0x00 0x03 0x1A
179	Over Scan	Write	Value 4	0x06 0x14 0x00 0x04 0x00 0x34 0x11 0x33 0x04 0x94	0x03 0x14 0x00 0x00 0x00 0x14	0x05 0x14 0x00 0x03 0x00 0x00 0x00 0x04 0x1B
180	Over Scan	Write	Value 5	0x06 0x14 0x00 0x04 0x00 0x34 0x11 0x33 0x05 0x95	0x03 0x14 0x00 0x00 0x00 0x14	0x05 0x14 0x00 0x03 0x00 0x00 0x00 0x05 0x1C
181	Over Scan	Read	Get Value	0x07 0x14 0x00 0x05 0x00 0x34 0x00 0x00 0x11 0x33 0x91	0x05 0x14 0x00 0x03 0x00 0x00 0x00 0x00 0x17	
182	Remote Key	Write	Menu	0x02 0x14 0x00 0x04 0x00 0x34 0x02 0x04 0x0F 0x61	0x03 0x14 0x00 0x00 0x00 0x14	
183	Remote Key	Write	Exit	0x02 0x14 0x00 0x04 0x00 0x34 0x02 0x04 0x13 0x65	0x03 0x14 0x00 0x00 0x00 0x14	
184	Remote Key	Write	Top	0x02 0x14 0x00 0x04 0x00 0x34 0x02 0x04 0x0B 0x5D	0x03 0x14 0x00 0x00 0x00 0x14	
185	Remote Key	Write	Bottom	0x02 0x14 0x00 0x04 0x00 0x34 0x02 0x04 0x0C 0x5E	0x03 0x14 0x00 0x00 0x00 0x14	
186	Remote Key	Write	Left	0x02 0x14 0x00 0x04 0x00 0x34 0x02 0x04 0x0D 0x5F	0x03 0x14 0x00 0x00 0x00 0x14	
187	Remote Key	Write	Right	0x02 0x14 0x00 0x04 0x00 0x34 0x02 0x04 0x0E 0x60	0x03 0x14 0x00 0x00 0x00 0x14	
188	Remote Key	Write	Source	0x02 0x14 0x00 0x04 0x00 0x34 0x02 0x04 0x04 0x56	0x03 0x14 0x00 0x00 0x00 0x14	
189	Remote Key	Write	Enter	0x02 0x14 0x00 0x04 0x00 0x34 0x02 0x04 0x15 0x67	0x03 0x14 0x00 0x00 0x00 0x14	
190	Remote Key	Write	Auto	0x02 0x14 0x00 0x04 0x00 0x34 0x02 0x04 0x08 0x5A	0x03 0x14 0x00 0x00 0x00 0x14	
191	Remote Key	Write	My Button	0x02 0x14 0x00 0x04 0x00 0x34 0x02 0x04 0x11 0x63	0x03 0x14 0x00 0x00 0x00 0x14	
192	AMX	Write	AMX response	AMX	AMXB<-SDKClass=VideoProjector><-Make=ViewSonic><-Model=PX800HD>	
193	Operating emperature	Read	Get Value	0x07 0x14 0x00 0x05 0x00 0x34 0x00 0x00 0x15 0x03 0x65	0x05 0x14 0x00 0x0A 0x00 0x00 0x00 0x29 0x01 0x00 0x00 0x00 0x00 0x00 0x00 0x48	See note 1
194	Lamp mode cycle	Write	Lamp mode cycle	0x06 0x14 0x00 0x04 0x00 0x34 0x13 0x36 0x00 0x95	0x03 0x14 0x00 0x00 0x00 0x14	

Note:

1. Operating temperature value format:

Response : 0x05 0x14 0x00 0x0A 0x00 0x00 0x00 0x29 0x01 0x00 0x00 0x00 0x00 0x00 0x48(checksum)

Value : Byte7~Byte10

0xaa 0xbb 0xcc 0xdd -> HEX2DEC(ddccbbaa)/10 -> real temperature degree

Ex. "0x29 0x01 0x00 0x00" -> 0x00000129 =297 -> 29.7° C .

2. Error response status : (Only for service debug) :

Response : 0x05 0x14 0x00 0x16 0x00 0x00 0x00 ErrorStatus(20 Items) checksum

- 1 · Item 0 ~17: 1 byte.
- 2 · Item 18 : First burn In error minutes , 4 Bytes.
- 3 · Item 19: Lamp Status , 1 Byte.
- 4 · Item 20: Lamp error status , 2 Bytes.

Total : 32 Bytes °

3. When the projector response the code “0x00 0x14 0x00 0x00 0x00 0x14” at the first byte “0x00”, it indicate that function is disable (grey out).

For example when there are no source inputs to projector, the function “Aspect Ratio” is greyed out and can’t be controled by user via OSD menu or RC.

4. HDMI Range:

- Enhanced = 0 – 255 steps
- Normal = 16 -235 steps

5. This function is only applied some models due to LAN solution.

Status explanation:

Power On: System is finished all HW/FW settings and ready to work.

Warm Up: System is at initial stage to set and check HW/FW environment. Please do not perform other commands.

Cool Down: System is at final stage to close HW/FW environment. Please do not perform other commands.

Power Off: System is turned off all HW/FW except MCU or LAN functions with LAN standby setting.

*This command is only applied to particular models, please refer to User Guide.

6. The “Mute” function is only active when there is an input source applied.

The “Auto Adjust” function is only active when there is an input source of non-digital type applied, such as VGA/Computer1/D-sub.

Servicio de atención al cliente

Para obtener asistencia técnica o para reparar el equipo, consulte la tabla siguiente o póngase en contacto con el distribuidor.

Nota : Tendrá que facilitar el número de serie del producto.

País/Región	Sitio Web	Teléfono	Correo electrónico
España	www.viewsoniceurope.com/es/	www.viewsoniceurope.com/eu/support/call-desk/	service_es@viewsoniceurope.com
Latinoamérica (México)	www.viewsonic.com/la/	http://www.viewsonic.com/la/soporte/servicio-tecnico	soporte@viewsonic.com
Nexus Hightech Solutions, Cincinnati #40 Desp. 1 Col. De los Deportes Mexico D.F. Tel: 55) 6547-6454 55)6547-6484 Other places please refer to http://www.viewsonic.com/la/soporte/servicio-tecnico#mexico			

Garantía Limitada

Proyector de ViewSonic®

Cobertura de la garantía:

ViewSonic garantiza que sus productos no tendrán defectos de materiales ni de fabricación durante el período de garantía. Si algún producto presenta alguno de estos defectos durante el período de garantía, ViewSonic decidirá si repara o sustituye el producto por otro similar. Los productos o las piezas sustituidos pueden incluir componentes o piezas reparadas o recicladas.

Garantía general limitada de tres (3) años

Sujeto a la garantía más limitada de un (1) año expuesta a continuación;

Norteamérica y Sudamérica: Garantía de tres (3) años para todas las piezas excepto la lámpara, tres (3) años para la mano de obra y un (1) año para la lámpara original a partir de la fecha de la primera compra del consumidor.

Otras regiones o países: póngase en contacto con su distribuidor local o con la oficina de ViewSonic local para obtener información sobre la garantía.

Garantía de uso severo limitada de un (1):

En condiciones de uso severo, donde la utilización del proyector incluye más de catorce (14) horas de media al día, Norteamérica y Sudamérica: Garantía de un (1) año para todas las piezas excepto la lámpara, un (1) año para la mano de obra y noventa (90) días para la lámpara original a partir de la fecha de la primera compra del consumidor; Europa: Garantía de un (1) año para todas las piezas excepto la lámpara, un (1) año para la mano de obra y noventa (90) días para la lámpara original a partir de la fecha de la primera compra del consumidor.

Otras regiones o países: póngase en contacto con su distribuidor local o con la oficina de ViewSonic local para obtener información sobre la garantía.

La garantía de la lámpara está sujeta a términos, condiciones, verificación y aprobación. Se aplica únicamente a la lámpara instalada del fabricante. Todas las lámparas secundarias compradas por separado tienen una garantía de 90 días.

A quién protege la garantía:

Esta garantía sólo es válida para el primer comprador.

Qué no cubre la garantía:

1. Productos en los que el número de serie esté desgastado, modificado o borrado.
2. Daños, deterioros, averías o malos funcionamientos que sean consecuencia de:
 - a. Accidente, abuso, uso inadecuado, negligencia, incendio, agua, rayos u otras causas naturales, mantenimiento inadecuado, modificación no autorizada del producto o no seguir las instrucciones suministradas con éste.
 - b. Funcionamiento sin cumplir las especificaciones del producto.
 - c. Cualquier uso del producto que no sea para el que se ha diseñado o en condiciones normales.
 - d. Reparaciones o intentos de reparación por alguien no autorizado por ViewSonic.
 - e. Transporte del producto.
 - f. Desinstalación o instalación del producto.
 - g. Causas externas al producto, como fluctuaciones o fallos de la corriente eléctrica.
 - h. Uso de componentes que no cumplan las especificaciones de ViewSonic.
 - i. Deterioros normales del uso.
 - j. Cualquier otra causa no relacionada con un defecto del producto.
3. Cargos de configuración, instalación y desinstalación.

Cómo obtener asistencia:

1. Para obtener información sobre cómo recibir asistencia cubierta en la garantía, póngase en contacto con el Servicio de atención al cliente de ViewSonic. Tendrá que proporcionar el número de serie del producto.
2. Para recibir asistencia bajo garantía, tendrá que proporcionar (a) el recibo con la fecha de compra original, (b) su nombre, (c) dirección, (d) descripción del problema y (e) el número de serie del producto.
3. Lleve o envíe (con todos los gastos pagados) el producto en su embalaje original a un centro de asistencia de ViewSonic o a ViewSonic.
4. Para obtener el nombre del centro de asistencia de ViewSonic más cercano, póngase en contacto con ViewSonic.

Límite de las garantías implícitas:

No existe ninguna garantía, expresa o implícita, aparte de la descrita en este documento, incluida la garantía implícita de comerciabilidad o adecuación a un fin concreto.

Exclusión de daños:

La responsabilidad de viewsonic se limita al coste de la reparación o sustitución del producto. Viewsonic no se hace responsable de:

1. Daños en otras pertenencias causados por defectos del producto, inconvenientes, pérdida de uso del producto, de tiempo, de beneficios, de oportunidades comerciales, de fondo de comercio, interferencia en relaciones comerciales u otras pérdidas comerciales, incluso si existe el conocimiento de la posibilidad de dichos daños.
2. Cualquier daño, ya sea fortuito, resultante o de cualquier tipo.
3. Cualquier reclamación al usuario por terceros.

Efecto de las leyes locales:

Esta garantía le concede derechos legales específicos y es posible que posea otros derechos que varían según las autoridades locales. Algunos gobiernos locales no permiten las limitaciones en las garantías implícitas y/o no permiten la exclusión de daños accidentales o consecuentes, por lo tanto, no podrían aplicarse a su caso las limitaciones y exclusiones detalladas anteriormente.

Ventas fuera de EE.UU. y de Canadá:

Para obtener información y asistencia sobre los productos de ViewSonic que se venden fuera de EE.UU. y de Canadá, póngase en contacto con ViewSonic o con el distribuidor local de ViewSonic.

El período de garantía para este producto en la China continental (excluido Hong Kong, Macao y Taiwán) está sujeto a los términos y condiciones de la Tarjeta de garantía de mantenimiento.

Para usuarios de Europa y Rusia, los detalles completos de la garantía del producto están disponibles en www.viewsoniceurope.com dentro de la sección Garantía, debajo del título Soporte.

Garantía Limitada en México

Proyector de ViewSonic®

Cobertura de la garantía:

ViewSonic garantiza que sus productos se encuentran libres de defectos en el material o mano de obra, durante su utilización normal y período de garantía. En caso de que se compruebe que un producto posee algún defecto en el material o mano de obra durante el período de garantía, ViewSonic, a su sola discreción, reparará o reemplazará el producto por un producto similar. El producto o las piezas de reemplazo pueden incluir piezas, componentes y accesorios refabricados o reacondicionados.

Duración de la garantía:

3 años para todas las piezas excepto la lámpara, 3 años para la mano de obra, 1 año para la lámpara original a partir de la fecha de compra del primer cliente.

La garantía de la lámpara está sujeta a términos, condiciones, verificación y aprobación. Se aplica únicamente a la lámpara instalada del fabricante.

Todas las lámparas secundarias compradas por separado tienen una garantía de 90 días.

Personas cubiertas por la garantía:

Esta garantía es válida sólo para el primer comprador.

Situaciones no cubiertas por la garantía:

1. Cualquier producto en el cual el número de serie haya sido dañado, modificado o extraído.
2. Daño, deterioro o funcionamiento defectuoso causado por:
 - a. Accidente, uso inadecuado, negligencia, incendio, inundación, relámpago u otros actos de la naturaleza, modificación no autorizada del producto, intento de reparación no autorizada o incumplimiento de las instrucciones suministradas con el producto.
 - b. Cualquier daño al producto causado por el envío.
 - c. Causas externas al producto, como fluctuaciones o fallas del suministro eléctrico.
 - d. Utilización de insumos o piezas que no cumplan con las especificaciones de ViewSonic.
 - e. Desgaste por uso normal.
 - f. Cualquier otra causa que no se encuentre relacionada con un defecto del producto.
3. Cualquier producto que posea una condición conocida como "imágenes quemadas" que ocurre cuando una imagen estática es desplegada en el producto durante un período de tiempo extenso.
4. Gastos por traslado, instalación, aseguramiento y servicio de configuración.

Solicitud de asistencia técnica:

Para obtener más información acerca de cómo obtener la asistencia técnica durante el período de garantía, póngase en contacto con el Servicio de Atención al Cliente de ViewSonic (Por favor, consulte la página adjunta que posee información sobre el Servicio de Atención al Cliente). Deberá proporcionar el número de serie del producto. Por lo tanto, anote la información del producto y de la compra en el espacio proporcionado abajo para uso futuro. Por favor, conserve el recibo de comprobante de compra para respaldar su solicitud de garantía.

Para sus registros

Nombre del producto: _____ Nombre del modelo: _____

Número del documento: _____ Número de serie: _____

Fecha de compra: _____ ¿Compra con garantía extendida? _____ (S/N)

Si la respuesta anterior fue positiva, ¿cuál es la fecha de vencimiento de la garantía? _____

1. Para obtener el servicio de garantía, deberá proporcionar (a) el recibo original fechado, (b) su nombre, (c) su dirección, (d) la descripción del problema y (e) el número de serie del producto.
2. Lleve o envíe el producto en el embalaje original a un centro autorizado de servicio de ViewSonic.
3. Los costos de transporte de ida y vuelta de los productos en garantía serán abonados por ViewSonic.

Limitación de garantías implícitas:

No existen garantías, explícitas o implícitas, que se extiendan más allá de la descripción que aparece en este documento, incluyendo las garantías implícitas de comerciabilidad y adecuación para un uso en particular.

Exclusión de daños:

La responsabilidad de ViewSonic se encuentra limitada al costo de reparación o reemplazo del producto. ViewSonic no será responsable de:

1. Daños a otros efectos causados por cualquier defecto del producto, daños que causen inconvenientes, imposibilidad de utilizar el producto, pérdida de tiempo, pérdida de ganancias, pérdida de oportunidad comercial, pérdida de fondo de comercio, interferencia con relaciones comerciales u otra pérdida comercial, incluso si se advirtió acerca de la posibilidad de dichos daños.
2. Cualquier otro daño, ya sea accidental, consecuente o de cualquier otra forma.
3. Cualquier reclamo contra el cliente realizado por cualquier otra parte.
4. Reparaciones o intentos de reparaciones realizados por personas no autorizadas por ViewSonic.

Información de contacto de los Servicios de Ventas y Centros Autorizados de Servicio dentro de México:	
Nombre y dirección del fabricante e importadores: México, Av. de la Palma #8 Piso 2 Despacho 203, Corporativo Interpalmas, Col. San Fernando Huixquilucan, Estado de México Tel.: (55) 3605-1099 http://www.viewsonic.com/la/soporte/index.htm	
NÚMERO GRATIS DE ASISTENCIA TÉCNICA PARA TODO MÉXICO: 001.866.823.2004	
Hermosillo: Distribuciones y Servicios Computacionales SA de CV. Calle Juárez 284 local 2 Col. Bugambilias C.P: 83140 Tel: 01-66-22-14-9005 E-Mail: disc2@hmo.megared.net.mx	Villahermosa: Compumantenimientos Garantizados, S.A. de C.V. AV. GREGORIO MENDEZ #1504 COL, FLORIDA C.P. 86040 Tel: 01 (993) 3 52 00 47 / 3522074 / 3 52 20 09 E-Mail: compumantenimientos@prodigy.net.mx
Puebla, Pue. (Matriz): RENTA Y DATOS, S.A. DE C.V. Domicilio: 29 SUR 721 COL. LA PAZ 72160 PUEBLA, PUE. Tel: 01(52).222.891.55.77 CON 10 LINEAS E-Mail: datos@puebla.megared.net.mx	Veracruz, Ver.: CONEXION Y DESARROLLO, S.A DE C.V. Av. Americas # 419 ENTRE PINZÓN Y ALVARADO Fracc. Reforma C.P. 91919 Tel: 01-22-91-00-31-67 E-Mail: gacosta@qplus.com.mx
Chihuahua Soluciones Globales en Computación C. Magisterio # 3321 Col. Magisterial Chihuahua, Chih. Tel: 4136954 E-Mail: Cefeo@soluglobales.com	Cuernavaca Compusupport de Cuernavaca SA de CV Francisco Leyva # 178 Col. Miguel Hidalgo C.P. 62040, Cuernavaca Morelos Tel: 01 777 3180579 / 01 777 3124014 E-Mail: aquevedo@compusupportcva.com
Distrito Federal: QPLUS, S.A. de C.V. Av. Coyoacán 931 Col. Del Valle 03100, México, D.F. Tel: 01(52)55-50-00-27-35 E-Mail : gacosta@qplus.com.mx	Guadalajara, Jal.: SERVICRECE, S.A. de C.V. Av. Niños Héroes # 2281 Col. Arcos Sur, Sector Juárez 44170, Guadalajara, Jalisco Tel: 01(52)33-36-15-15-43 E-Mail: mmiranda@servicrece.com
Guerrero Acapulco GS Computación (Grupo Sesicomp) Progreso #6-A, Colo Centro 39300 Acapulco, Guerrero Tel: 744-48-32627	Monterrey: Global Product Services Mar Caribe # 1987, Esquina con Golfo Pérsico Fracc. Bernardo Reyes, CP 64280 Monterrey N.L. México Tel: 8129-5103 E-Mail: aydeem@gps1.com.mx
MERIDA: ELECTROSER Av Reforma No. 403Gx39 y 41 Mérida, Yucatán, México CP97000 Tel: (52) 999-925-1916 E-Mail: rrrb@sureste.com	Oaxaca, Oax.: CENTRO DE DISTRIBUCION Y SERVICIO, S.A. de C.V. Murguía # 708 P.A., Col. Centro, 68000, Oaxaca Tel: 01(52)95-15-15-22-22 Fax: 01(52)95-15-13-67-00 E-Mail: gpotai2001@hotmail.com
Tijuana: STD Av Ferrocarril Sonora #3780 L-C Col 20 de Noviembre Tijuana, Mexico	PARA ASISTENCIA TÉCNICA EN LOS ESTADOS UNIDOS: ViewSonic Corporation 14035 Pipeline Ave. Chino, CA 91710, USA Tel: 800-688-6688 (Inglés); 866-323-8056 (Español); Correo electrónico: http://www.viewsonic.com

Projector Mexico Warranty Term Template In UG
VSC_TEMP_2006



ViewSonic®