

# ART 6502/A+

12NC: 856439110000

Code EAN: 8003437040078

# Whirlpool

SENSING THE DIFFERENCE

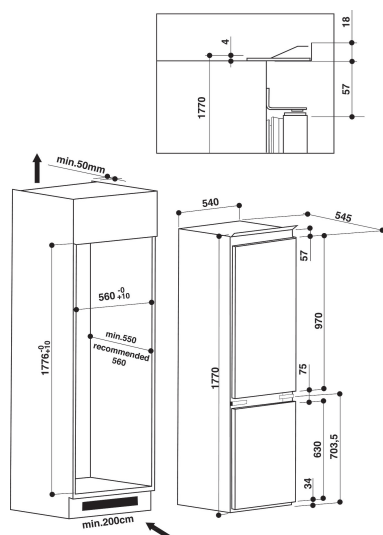

- Classe A+
- Volume nette total : 273 litres (194 litres Réfrigérateur + 79 litres Congélateur)
- Dimensions du produit (HxIxP) : 1770x540x545 mm
- Porte(s) réversible(s)
- Niveau sonore 35 dB(A)
- LESS FROST Formation de givre réduite
- Classe climatique SN-T
- Pouvoir de congélation : 3.5 Kg/24 h
- Compartiment congélation rapide
- Dégivrage automatique
- Autonomie en cas de coupure de courant : 19 h
- Température ajustable
- Incandescent bulb lighting
- Système de refroidissement pour compartiment réfrigérateur : Statique

## Réfrigérateur congélateur encastrable Whirlpool - ART 6502/A+

Ce réfrigérateur-congélateur encastrable Whirlpool présente les caractéristiques suivantes : couleur inox. Design inox. Étagères en verre biseautées dans leur partie antérieure élégantes, robustes et extra sûres. Balconnet pratique pour y placer vos bouteilles en toute sécurité.



### LessFrost

La formation de givre est réduite et limitée aux parois. Les dégivrages sont moins fréquents, plus faciles et plus rapides à réaliser.



### Capacité 250 - 290 L

Tout l'espace dont vous avez besoin. Ce réfrigérateur combiné Whirlpool est conçu pour vous fournir tout l'espace nécessaire au stockage de vos boissons et aliments.



### Classe énergétique A+

Une très bonne efficacité énergétique. Avec une classe énergétique A+, cet appareil Whirlpool vous permettra de bénéficier d'une performance maximale ainsi que d'une faible consommation énergétique.



### Clayette en verre

La beauté jusque dans les moindres détails. Ce réfrigérateur Whirlpool est équipé d'étagères en verre qui associent l'élégance à la performance pour vous satisfaire.



### Gestion de l'espace

Tout l'espace dont vous avez besoin. Ce réfrigérateur combiné Whirlpool est conçu pour vous fournir tout l'espace nécessaire au stockage de vos boissons et aliments.

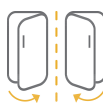

### Porte réversible

Pour vous faciliter la tâche. La porte réversible offre des possibilités d'aménagement de l'espace de votre cuisine supplémentaires. Choisissez l'ouverture vers la droite ou vers la gauche.



### Balconnet à bouteilles

Rangement. Ce réfrigérateur Whirlpool fournit un stockage parfait pour vos bouteilles dans le balcon spécialement aménagé pour elles.



### Séparateur de bouteilles

Rangement. Ce réfrigérateur Whirlpool fournit un stockage parfait pour vos bouteilles avec une séparation spéciale très utile.

# ART 6502/A+

12NC: 856439110000

Code EAN: 8003437040078

# Whirlpool

SENSING THE DIFFERENCE

## CARACTERISTIQUES PRINCIPALES

Groupe de produit	Combiné réfrigérateur/congérateur
Type de montage	Encastrable
Type de commande	Mécanique
Type de construction	Encastrable
Couleur principale du produit	Inox
Puissance de raccordement	140
Intensité	16
Tension	220-240
Fréquence	50
Nombre de compresseurs	1
Longueur du cordon électrique	245
Type de prise	Schuko
Capacité nette totale	273
Nombre d'étoiles	4
Hauteur du produit	1770
Largeur du produit	540
Profondeur du produit	545
Réglage maximum de la hauteur des pieds	0
Poids net	50.6

## CARACTERISTIQUES TECHNIQUES

Processus de dégivrage dans la partie réfrigérateur	Automatique
Processus de dégivrage dans la partie congélateur	Manuel
Interrupteur réfrigération rapide	Non
Congélation rapide	Non
Témoin de porte ouverte du congélateur	Non
Température réglable	Oui
Thermostat pour le congélateur	Non
Ventilateur dans le compartiment réfrigérateur	Non
Nombre de tiroirs de congélation	3
Fabrique de glace automatique	Non
Nombre de clayettes dans le réfrigérateur	5
Matériau des clayettes	Verre profilé
Thermomètre du réfrigérateur	Aucun
Thermomètre du congélateur	Aucun
Nombre de compartiments avec des températures différentes	2

## PERFORMANCES

Classe énergétique - NOUVEAU (2010/30/UE)	A+
Consommation énergétique annuelle - NOUVEAU (2010/30/CE)	297
Capacité nette du réfrigérateur - NOUVEAU (2010/30/CE)	194
Capacité nette du congélateur - NOUVEAU (2010/30/CE)	79
Capacité de congélation - NOUVEAU (2010/30/CE)	3.5
Classe climatique	SN-T
Niveau sonore	35
Froid ventilé	Non

