

# SALORA

## 32" HD LED TV

### MANUEL D'UTILISATION



MODÈLE NO.: 32LTC2100

#### **IMPORTANT**

VEUILLEZ LIRE ATTENTIVEMENT LE MANUEL ET  
CONSERVEZ-LE POUR REFERENCE FUTURE.



<b>CONSEILS DE PRÉPARATION</b>	
Information de sécurité .....	2
Précautions de sécurité importantes .....	3
<b>ASSEMBLAGE ET INSTALLATION DU TELEVISEUR</b>	
Assemblage du fixation .....	4
Touches du téléviseur et Interface Terminale .....	5
Schéma de connexion des dispositifs externes .....	6
Installation et connexion TV .....	7
Installation des pieds .....	7
<b>MENU TV</b>	
Première Installation .....	8
Menu Chaîne .....	10
Menu Image .....	15
Menu Son .....	17
Menu Horloge .....	18
Menu Verrouillage .....	20
Mode Hôtel .....	22
Menu Configuration .....	23
<b>MENU PC</b>	
Menu Écran .....	26
<b>MENU MÉDIA</b>	
Utilisation Média .....	28
Menu Photo .....	28
Menu Musique .....	29
Menu Film .....	30
Menu Texte .....	31
<b>INFORMATION SUPPLÉMENTAIRE</b>	
Assistance .....	32
Spécifications .....	33
Télécommande .....	34

**ATTENTION**



**RISQUE DE CHOC ÉLECTRIQUE  
NE PAS OUVRIR**

Des tensions élevées sont utilisées lors de l'utilisation de cet appareil. Pour éviter tout risque de choc électrique, n'ouvrez pas le boîtier de l'appareil et ne faites réparer l'appareil que par du personnel qualifié.

L'ouverture ou la modification du téléviseur peut entraîner des blessures. N'essayez pas d'ouvrir cet appareil, contactez toujours le service clientèle pour obtenir de l'aide.

	<p>Ce point d'exclamation dans un triangle équilatéral a pour but d'avertir l'utilisateur de la présence de directives de fonctionnement ou d'entretien importantes dans le manuel d'instruction qui accompagne l'appareil.</p>
	<p><b>Avertissement</b> Ce symbole placé dans un triangle équilatéral a pour but d'avertir l'utilisateur de la présence d'un voltage dangereux non isolé, dans le boîtier de l'appareil, qui peut s'avérer d'une amplitude suffisante pour provoquer un risque d'électrocution.</p>

## Instructions de sécurité importantes

1. Lisez attentivement ces instructions.
2. Conservez ces instructions en lieu sûr.
3. Respectez tous les avertissements.
4. Suivez toutes les instructions.
5. N'utilisez pas cet appareil à proximité de l'eau.
6. Nettoyez-le uniquement avec un chiffon sec.
7. N'obstruez pas les ouvertures de ventilation. Installez l'appareil conformément aux instructions du fabricant.
8. Ne placez pas l'appareil à proximité de sources de chaleur, telles qu'un radiateur, un distributeur d'air chaud, un four ou près d'un équipement (y compris l'amplificateur) générateur de chaleur.
9. Votre téléviseur est équipé soit d'une fiche polarisée comporte deux lames dont l'une est plus large que l'autre. Une fiche avec mise à la terre dispose de deux lames et d'une troisième broche de mise à la terre. La lame large ou la troisième broche est conçue pour votre sécurité. Si la fiche fournie ne s'ajuste pas à votre prise de courant, faites appel à un électricien pour remplacer votre prise de courant afin qu'elle aille avec la fiche de votre téléviseur.
10. Ne piétez pas, ne coincez pas ou n'abîmez pas le cordon d'alimentation. Veillez à ne pas tirer sur le cordon, surtout au niveau des prises de courant et au point de connexion du téléviseur.
11. Utilisez exclusivement des fixations et accessoires (fournis avec le téléviseur) homologués par le fabricant.
12.  Utilisez exclusivement des chariots, des socles, trépieds ou tables TV que nous approuvons. Si vous utilisez un(e) chariot/table avec votre téléviseur, soyez prudent lors de son déplacement afin d'éviter qu'il ne bascule.
13. Débranchez à la fois le téléviseur et l'antenne en cas de foudre et orage ou s'il est inutilisé pendant une période prolongée.
14. Pour réduire les risques d'incendie ou choc électrique, ne pas exposer cet appareil à la pluie ou à l'humidité.
15. La prise secteur est utilisée comme dispositif de déconnexion, et doit être facilement accessible pendant l'utilisation.
16. La prise de courant doit être installée à proximité de l'équipement et doit être facilement accessible.
17. N'installez pas ou ne placez pas cet appareil dans un espace confiné, telles comme un bibliothèque, un coffret intégré. Assurez-vous qu'il y a une ventilation adéquate ou que les instructions du fabricant soient respectées.
18. N'exposez pas cet appareil à l'égouttage ni aux éclaboussures. Ne placez pas des objets remplis de l'eau telles come des vases, sur l'appareil.
19. Ne placez pas de sources de danger sur l'appareil (telles que des objets remplis de liquides, de bougies allumées).
20. Montage mural ou du plafond- L'appareil doit être monté au mur ou au plafond, en suivant les recommandations du fabricant.
21.  Ne placez jamais le téléviseur, la télécommande ou les piles à proximité de flammes nues, ou autres sources de chaleur, notamment l'exposition directe à la lumière du soleil. Pour empêcher tout incendie, garder à tout moment les bougies ou autres flammes loin du téléviseur, la télécommande et piles.
22. La sortie de courant USB est de 0.5A en opération normale.  
Les instructions suivantes concernant les modifications de l'appareil, sont réservées exclusivement au personnel d'entretien qualifié. Pour éviter le risque au choc électrique ne pas effectuer ces modifications sans être qualifié.
23. N'exposez pas les piles à une chaleur excessive, telles que la lumière du soleil, un feu ou similaire.
24.  Cet appareil est de Classe II doté d'un double isolation électrique. Il à été conçu de manière que sa mise à la terre pur la sécurité électrique n'est pas nécessaire.
25. Pour une fonctionnement optimale la température ambiante ne doit pas excéder le 45 degrés (maximum) sur une altitude maximum de 2000 mètres

## Assemblage Fixation Murale TV

Fixer le téléviseur au mur

1. En avant, placez le téléviseur doucement sur la table en utilisant un chiffon doux pour éviter endommager l'écran.
2. A l'aide d'un tournevis, vous pouvez enlever les vis de fixation en bas du pied (le sens de la flèche, réfère à la photo 1 et 2). Enlevez le pied (assurez-vous d'enlever les vis et le pied prudemment).
3. Utilisez une fixation murale VESA approuvée par le fabricant et correspondant aux trous à l'arrière du téléviseur indiqués sur les images (photo 3).
4. Percez quatre trous et chevilles dans le mur (non inclus) et suivez les instructions fournies avec le système de suspension.
5. Fixez les vis à l'arrière du téléviseur, puis suspendez le téléviseur au fixation murale (photo 4).

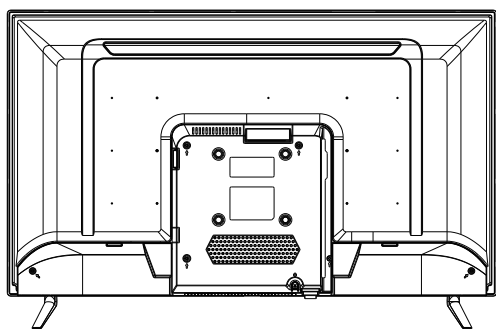

1

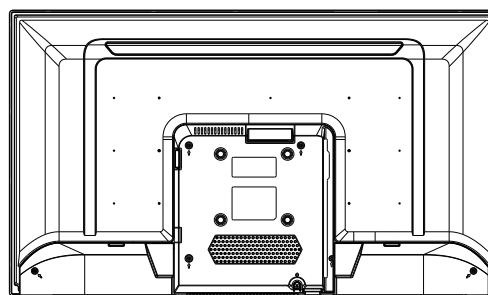

2

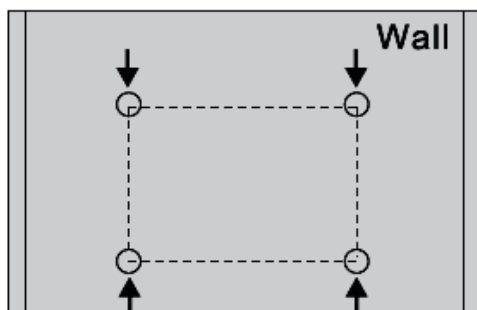

3

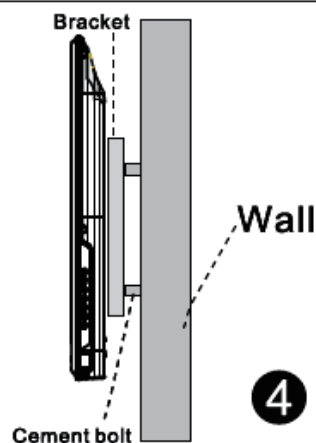

4

Notification :

1. Le fixation murale est un accessoire extra non inclus.
2. Lors de la fixation assurez-vous qu'il n'y a aucun objet autour du téléviseur. Cela pourrait endommager-le.
3. La sécurité avant out, pour le montage de fixation vous pouvez également vous adresser à des professionnels.
4. Les images ci-dessus sont à titre indicatif.
5. Suivez attentivement les instructions du système de suspension que vous avez acheté.
6. Cet appareil est compatible avec une fixation murale VESA.

## Touches et Interface TV

Touches du téléviseur et interface de l'unité Touches du téléviseur

Remarque : Les instructions clés décrites ci-dessous :



Afficher / Masquer l'icône des touches : Lorsque l'icône des touches ne s'affiche pas, appuyez sur la touche, l'icône de la touche apparaîtra comme l'image ci-dessus, l'icône de la touche s'éteindra automatiquement après 5 secondes d'inactivité.

Sélection des icônes : appuyez brièvement sur la touche, déplacez la boucle vers la droite, sélectionnez l'icône.

Sélection de la fonction de l'icône : maintenez la touche pour obtenir la fonction de l'icône sélectionnée. Icône Description :

Icône de mise hors tension : Correspond à la touche "POWER" de la télécommande.

Icône de menu : Correspond à la touche "MENU" de la télécommande.

Icône source: Correspond à la touche "SOURCE" de la télécommande.

Icône CH + : Correspond au bouton CH + de la télécommande. Icône CH- : Correspond au bouton CH- de la télécommande.







Icône volume + : Correspond au bouton VOL + de la télécommande.

Icône volume- : Correspond au bouton VOL- de la télécommande. Interface de l'unité

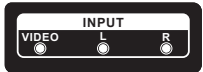
Remarque : Voici les différentes interfaces de l'unité, la position et l'ordre réel, le nombre de différents modèles peuvent être différents.

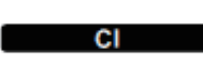
Interface :

Note : L'information suivant est un schéma de l'interface. Les positions réelles de divers modèles peuvent être différents.

	AV Entrée Entrée signal AV externe et canal de son Droit/Gauche correspondant		ANT 75 Entrée TV Connexion Système d'antenne/câble (75/VHF/UHF)
	Fente CI Entrée CI lecteur de carte CI (Common Interface) et nécessite un module CAM (Conditional Access Module) pour TV payante		Entrée Périphérique Raccorder un dispositif USB pour la lecture de fichiers média ou l'enregistrement des programmes par la fonction PVR
	COAXIAL Raccorder un récepteur SPDIF		Entrée HDMI Entrée signal numérique d'un connecteur HDMI

# Schéma de connexion des dispositifs externes

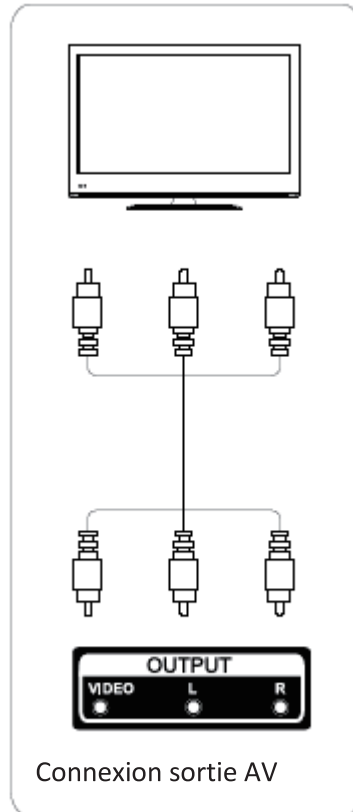
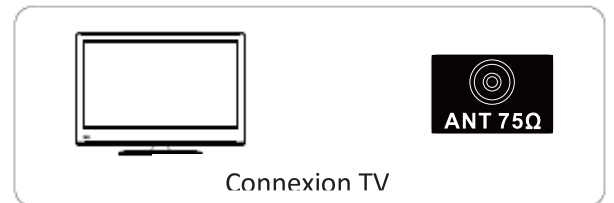
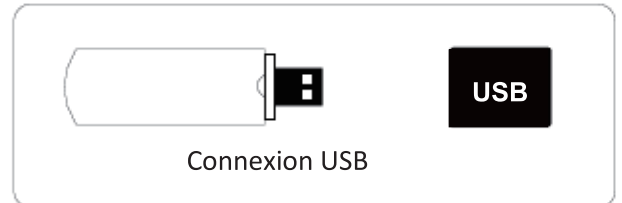
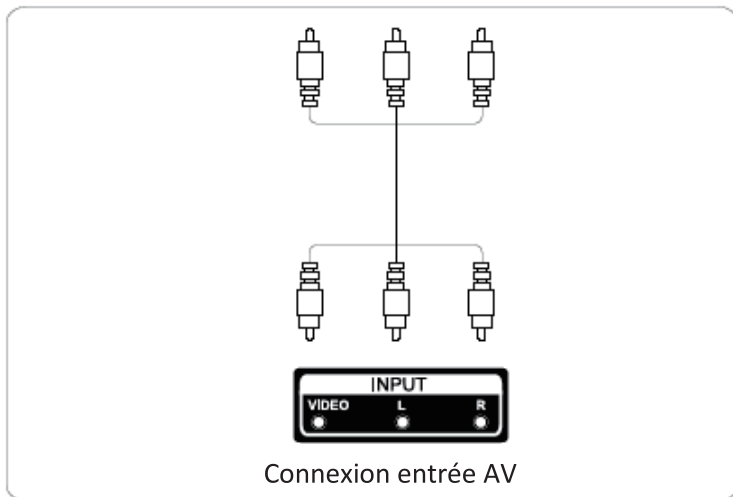
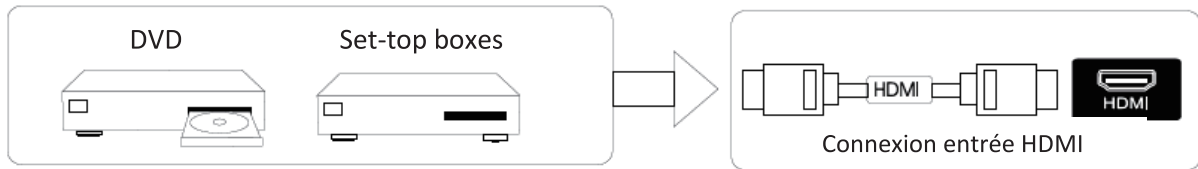

## Installation et Connexion TV

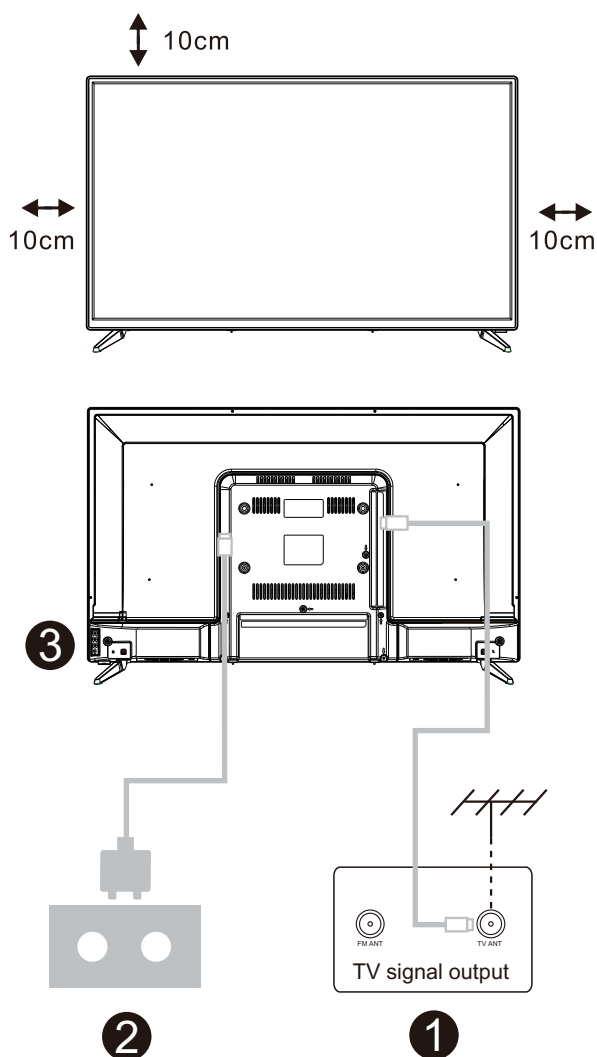

### Installation de votre TV

Placez votre TV sur un surface qui peut supporter le poids du TV.

Pour éviter tout danger, n'exposez pas le téléviseur à proximité de l'eau, ou une source de chaleur (telles que du soleil, des bougies, diffuseur de chaleur), n'obstruez pas les fentes de ventilation à l'arrière du téléviseur.

### Raccorder l'antenne et mettre en marche

1. Raccordez le câble de l'antenne à la prise d'entrée à l'arrière du téléviseur.
2. Branchez la fiche du téléviseur dans la prise de courant.

### Mettre en Marche le téléviseur

3. Appuyez sur le bouton POWER (Alimentation) du téléviseur, le voyant lumineux brille en vert. En mode Veille (voyant lumineux rouge), appuyez sur le bouton POWER (Alimentation) de la télécommande, pour mettre en marche le téléviseur.

Note : Le photo à titre indicatif seulement.

### Instructions Installation des pieds

1. Ouvrez la boîte et retirez le téléviseur, les accessoires et le socle (certains modèles n'ont pas un socle) de la boîte.
2. Pour éviter de dommage au téléviseur, placez-le sur le table, face vers le bas sur un surface doux, la base du socle est fixée avec des vis.
3. Vissez la base sur le téléviseur.
4. L'installation est complète.

Note : Le photo à titre indicatif.  
Modèle actuel prévaut en tout temps.

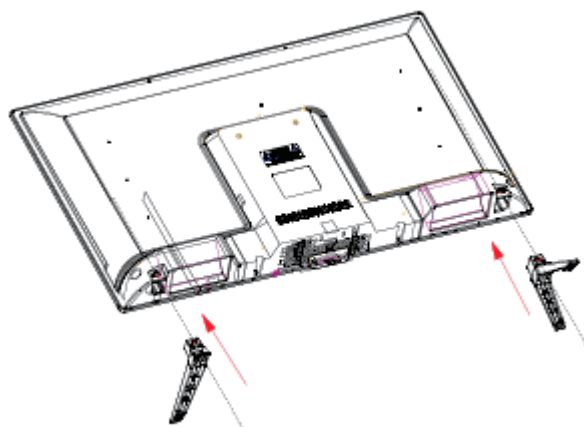

## Première Installation

Raccordez un câble RF de votre entrée du téléviseur « RF-IN » et votre prise Antenne TV.

Sélectionnez Langue

Appuyez sur les touches a / d pour sélectionner la langue utilisée pour afficher les menus et le messages.

Sélectionner Pays

Appuyez sur les touches w et s pour mettre en surbrillance le menu Pays.

Appuyez sur les touches a / d pour sélectionner le pays de votre choix.

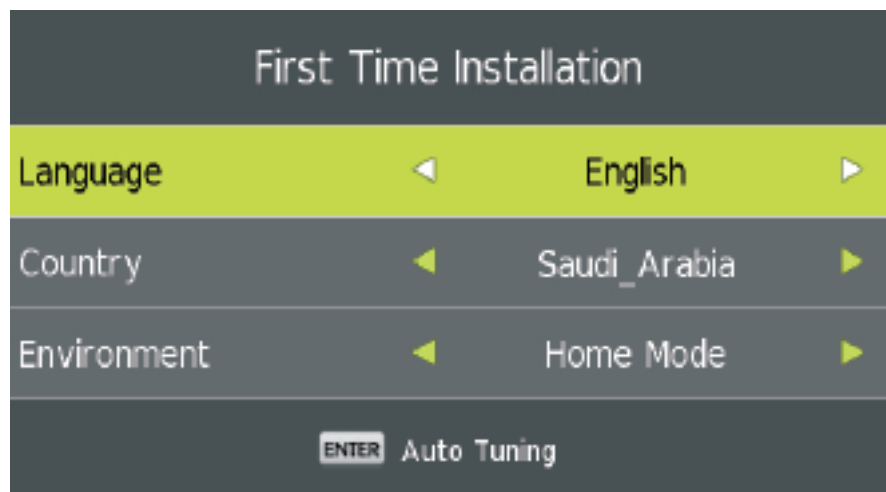



# Menu TV

## Menu Chaînes

Appuyez sur la touche MENU pour l'affichage du menu principal.

Appuyez sur les touches a / d pour sélectionner CHANNEL (CHAÎNE) dans le menu principal.



1. Appuyez sur les touches w et s pour sélectionner l'option de modifier le menu **CHANNEL** (CHAÎNE).
2. Appuyez sur la touche **Enter** pour modifier.
3. Après la modification, appuyez sur la touche **Enter** pour mémoriser et revenir au menu précédent.

## Réglage Automatique

Appuyez sur les touches w et s pour sélectionner Auto Tuning (Réglage Automatique), puis appuyez sur la touche **Enter** pour entrer.



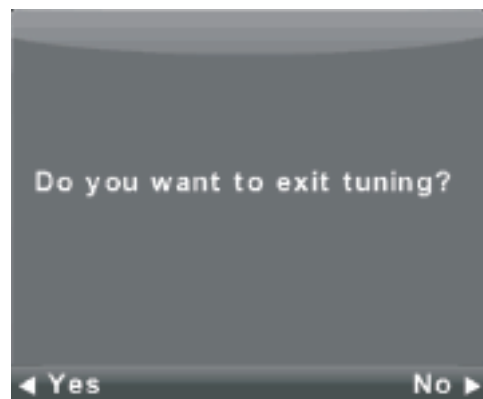

**ATV Réglage Manuel**



Chaîne actuel :  
Réglez le numéro du chaîne.

Système couleur :  
Sélectionnez le système du couleur  
(Système disponibles : AUTO, PAL, SECAM)

Système Son :  
Sélectionnez le système du son.

Fine-Tune (Accorder finement) :  
Réglez la fréquence du chaîne plus finement.

Recherche :  
Mettez en marche la recherche du chaîne.

## Menu TV

### DTV réglage Manuel

Appuyez sur les touches **w** et **s** pour sélectionner DTV Réglage manuel, puis appuyez sur la touche **Enter** pour entrer le sous- menu.

Appuyez sur les touches **a** / **d** pour sélectionner CHANNEL (CHAINE), puis appuyez sur la touche **Enter** pour chercher le programme.



### Edition de Programme

Appuyez sur les touches **w** et **s** pour sélectionner Edition de Programme, puis appuyez sur la touche **Enter** pour entrer le sous-menu.



La touche à trois couleurs est une touche de raccourci pour programmer une chaîne.

Appuyez sur les touches **w** et **s** pour mettre en surbrillance la chaîne de votre choix, puis :

Appuyez sur la touche **Rouge** pour supprimer un programme dans la liste.

Appuyez sur la touche **Jaune** pour ajouter une chaîne à la liste des chaînes favorites.

Appuyez sur la touche **Bleue** pour sauter la chaîne sélectionnée.

Appuyez sur la touche **FAV** pour ajouter ou retirer la chaîne à votre liste des chaînes favorites.

(Votre téléviseur sautera la chaîne automatiquement en utilisant CH+/- pour la vision des chaînes).

## Première Installation

### Liste Programmation

Appuyez sur les touches **w** et **s** pour sélectionner Liste programmation, puis appuyez sur la touche **Enter** pour entrer le sous-menu. Disponible dans la source

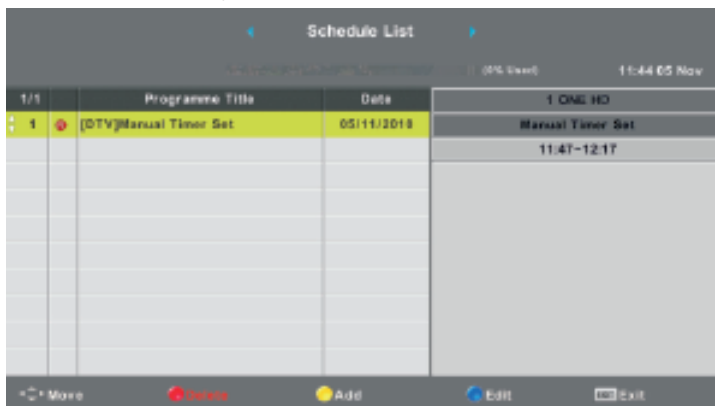

Appuyez sur la touche **JAUNE** pour entrer l'Interface ci-dessous



Le message ci-dessous indique que la programmation a réussie (en cas de conflit d'horaire un avertissement sera affiché).

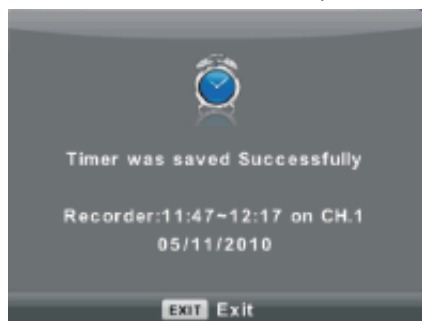

### Information du Signal

Appuyez sur les touches **w** et **s** pour sélectionner Information du Signal, appuyez sur la touche **Enter** pour vouer l'information du Signal. Exclusivement disponible s'il y a un signal DTV.



### Information CI (doit être compatible avec la fonction CI)

Appuyez sur les touches **w** et **s** pour sélectionner Information CI, puis appuyez sur la touche **Enter** pour l'affichage de l'information après l'insertion de la carte CI.

## Menu TV

Liste de CHAÎNES en source Satellite. (doit être compatible avec la fonction DVB-S2)



### Réglage Automatique

Appuyez sur les touches w et s pour sélectionner Réglage automatique, puis appuyez sur la touche Enter/1 pour entrer.

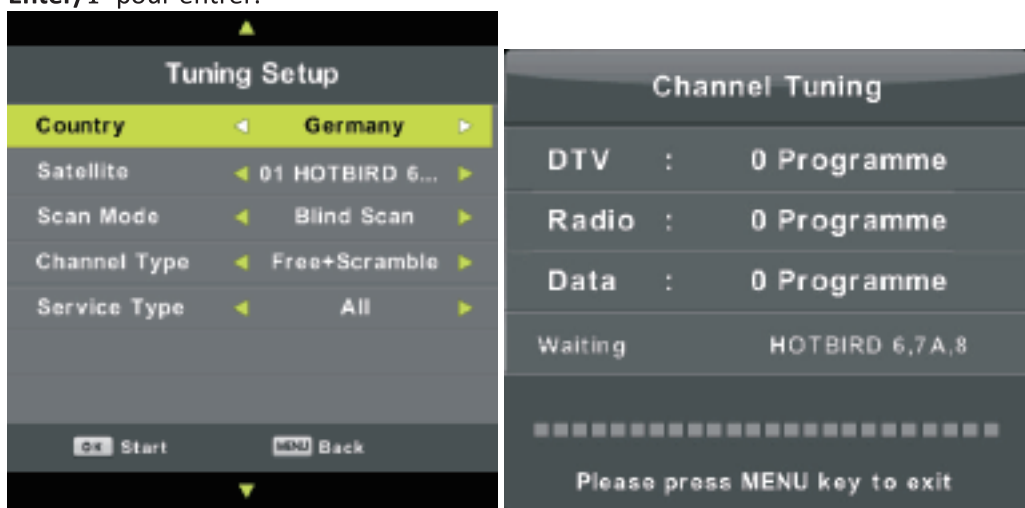

### Configuration Parabole

Appuyez sur les touches w et s pour sélectionner Configuration Parabole, puis appuyez sur la touche Enter/1 pour entrer.



## Menu TV

### MENU IMAGE

Appuyez sur la touche MENU pour afficher le menu principal.

Appuyez sur les touches a / d pour sélectionner **IMAGE** dans le menu principal.



Note : La fonction 120Hz MODE exclusivement compatible avec UHD TV.

1. Appuyez sur les touches w et s pour sélectionner l'option que vous voulez régler dans le menu **IMAGE**.
2. Appuyez sur la touche **OK** pour modifier.
3. Après la réglage, appuyez sur la touche **Enter** pour sauvegarder et retourner au menu précédent.

### Mode Image

Appuyez sur les touches w et s pour sélectionner Mode Image, puis appuyez sur la touche **OK** pour entrer le sous-menu.

Vous pouvez modifier les valeurs du contraste, luminosité, couleurs, netteté et teint lorsque l'image est en mode **Personnel**.

Conseil : vous pouvez appuyez sur la touche PMODE pour modifier le mode Image directement.

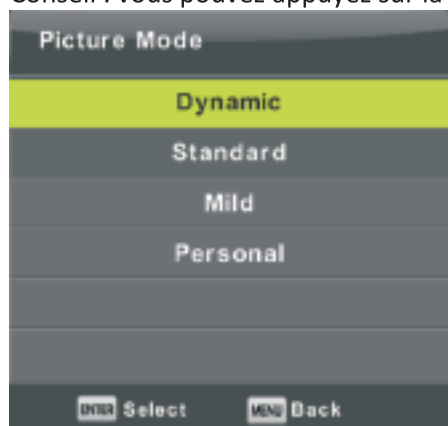

### Contraste/Luminosité/Couleur/Teint/Netteté

Appuyez sur les touches w et s pour sélectionner l'option que vous voulez régler.

**Contraste** : Régler l'intensité de l'éclairage de l'image, l'ombre de l'image reste inchangé.

**Luminosité** : Régler la sortie de la fibre optique, pour ajuster la luminosité de l'image.

**Couleur** : Régler la saturation du couleur à votre choix.

**Teint** : Utiliser pour compenser le couleur avec une diffusion en système NTSC.

**Netteté** : Régler la Netteté de l'image en détail.

## Menu TV

### Température couleurs



Permet de régler les tons de blanc de l'image  
Appuyez sur les touches **w** et **s** pour sélectionner température Couleurs, puis appuyez sur la touche **OK** pour entrer le sous-menu.

Appuyez sur les touches **a** / **d** pour sélectionner : Froide, Normale, Chaude.

Vous pouvez modifier les valeurs lorsque la température Couleurs est en mode **USER**.

**Froid** : Donne aux blancs un teinte bleuâtre

**Normale** : Donne aux blancs un teinte neutre

**Chaude** : Donne aux blancs un teinte rougeâtre

### Réduction du bruit



Permet de réduire les bruits d'image et améliorer la qualité de l'image.

Appuyez sur les touches **w** et **s** pour sélectionner Réduction du Bruit, puis appuyez sur la touche **OK** pour entrer le sous-menu.

**Désactivé** : Désactiver la réduction du bruit.

**Bas** : Détection et réduction du bruit bas

**Moyen** : Détection et réduction du bruit moyen

**Haut** : Détection et réduction du bruit haut

**Par Défaut** : Réglage par défaut



### 120Hz MODE (seulement avec UHD TV)

Réglage du compensation du mouvement

Permet de améliorer la fluidité des images, en regardant du sport ou des jeux.

Appuyez sur les touches **a** / **d** pour sélectionner :

Désactivé/Bas/Moyen/Haut



### Mode HDMI

Appuyez sur les touches **w** et **s** pour sélectionner le Mode HDMI, puis appuyez sur la touche **OK** pour entrer le sous-menu.

Appuyez sur les touches **a** / **d** pour sélectionner :

Auto/Vidéo/PC.

## Menu TV

### Menu de Son

Appuyez sur la touche **MENU** pour afficher le menu principal.

Appuyez sur les touches **a / d** pour sélectionner **SON** dans le menu principal.



1. Appuyez sur les touches **w** et **s** pour sélectionner l'option que vous voulez régler dans le menu **SON**.
2. Appuyez sur la touche **OK** pour modifier.
3. Après la réglage, appuyez sur la touche **MENU** pour sauvegarder et retourner au menu précédent.

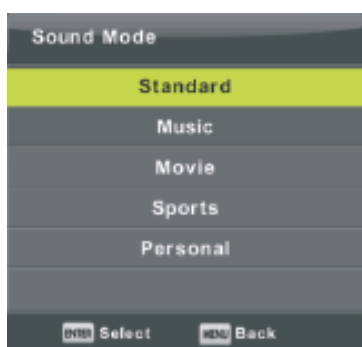

### Mode Son

Appuyez sur les touches **w** et **s** pour sélectionner Mode Son, puis appuyez sur la touche **Enter** pour entrer le sous-menu.

Appuyez sur les touches **w** et **s** pour sélectionner.

Vous pouvez régler les graves (Bass) et aigus (Treble) lorsque le son est en mode Personnel.

Conseil : En appuyant sur la touche **SMODE** de la télécommande, vous pouvez changer le mode du son directement.

**Standard :** Produit un son standard dans tous les environnements.

**Musique :** Ne change pas le son original. Approprié pour les programmes musicaux.

**Film :** Améliore les graves et aigus pour une expérience d'un son riche.

**Sports :** Améliore les vocales pendant les sports.

**Personnel :** Sélectionner pour personnaliser les paramètres.

### Balance :

Appuyez sur les touches **w** et **s** pour sélectionner l'option, appuyez sur **a / d** pour régler.

### Auto Volume Niveau

Appuyez sur les touches **w** et **s** pour sélectionner Niveau Auto Volume, appuyez sur **a / d** pour sélectionner Activer/Désactiver.

### Mode SPDIF

Appuyez sur les touches **w** et **s** pour sélectionner SPDIF, appuyez sur **a / d** pour sélectionner Désactiver/PCM/Auto.

### Interrupteur AD

Appuyez sur les touches **w** et **s** pour sélectionner Interrupteur AD, appuyez sur **a / d** pour sélectionner Activer/Désactiver.

Fonction audio description pour les aveugles.

Il faut être compatible avec un codestream (flux de code).

Note :

**Balance :** La Balance peut régler la sortie de l'haut-parleur, cela vous permet d'écouter dans une position optimale.

**Auto Volume :** Le volume Automatique est utilisé pour réduire la différence de volume entre la chaîne et le programme automatiquement.

## MENU HORLOGE

Appuyez sur la touche **MENU** pour afficher le menu principal.

Appuyez sur les touches **a / d** pour sélectionner **HORLOGE** dans le menu principal.



1. Appuyez sur les touches **w** et **s** pour sélectionner l'option que vous voulez régler dans le menu **HORLOGE**.
2. Appuyez sur la touche **Enter** pour modifier.
3. Après la réglage, appuyez sur la touche **Enter** pour sauvegarder et retourner au menu précédent.

## Fuseau Horaire

Appuyez sur les touches **a / d** pour sélectionner Fuseau Horaire, puis appuyez sur la touche **Enter** pour entrer le sous-menu.



Appuyez sur les touches **w** et **s/ a / d** pour sélectionner le Fuseau Horaire.

## Minuterie Veille

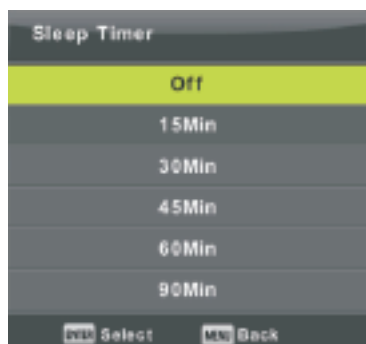

Appuyez sur les touches **w** et **s** pour sélectionner Minuterie Veille, puis appuyez sur la touche **Enter** pour entrer le sous-menu.

Appuyez sur les touches **w** et **s** pour sélectionner.

Les options disponibles : Désactivée, 15min, 30min, 45min, 60min, 90min, 120min, 180min, 240min.

## Mise en Veille Automatique

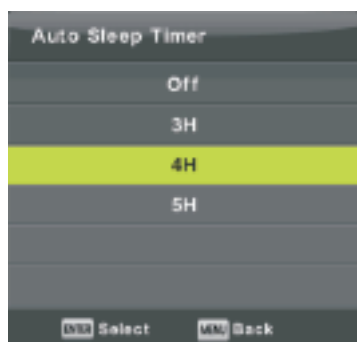

Appuyez sur les touches **w** et **s** pour sélectionner Mise en Veille, puis appuyez sur la touche **Enter** pour entrer le sous-menu.

Appuyez sur les touches **w** et **s** pour sélectionner.

Conseil : si vous n'utilisez pas la télécommande dans le temps réglé, le téléviseur s'éteindra automatiquement. Si vous utilisez la télécommande, le minuteur réinitialisera.

## Minuterie OSD



Appuyez sur les touches **w** et **s** pour sélectionner Minuterie OSD, puis appuyez sur la touche **Enter** pour entrer le sous-menu.

Appuyez sur les touches **a** / **d** pour sélectionner.

### Menu Verrouillage

Appuyez sur la touche **MENU** pour afficher le menu principal.

Appuyez sur les touches **a / d** pour sélectionner **VERROUILLAGE** dans le menu principal.

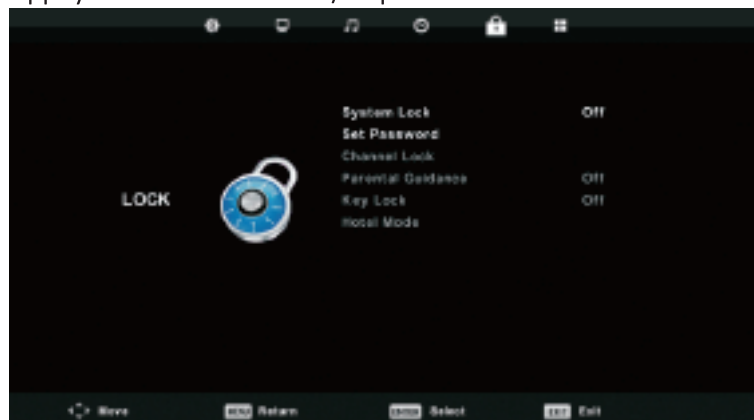

1. Appuyez sur les touches **w** et **s** pour sélectionner l'option que vous voulez régler dans le menu **SYSTÈME VERROUILLAGE**.
2. Appuyez sur la touche **Enter/ a / d** pour modifier.
3. Après la réglage, appuyez sur la touche **Enter** pour sauvegarder et retourner au menu précédent.

### Système Verrouillage



Appuyez sur les touches **w** et **s** pour sélectionner Système Verrouillage, puis appuyez sur la touche **Enter** pour valider les suivants 3 options.

Le mot de passe par défaut est 0000/8888, si vous oubliez le mot de passe, veuillez téléphoner le service client.

### Définir le Mot de Passe

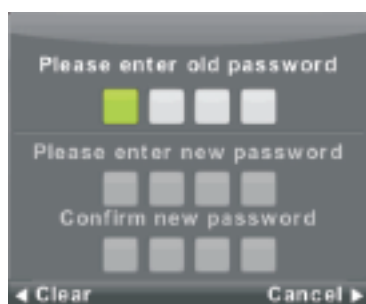

Appuyez sur les touches **w** et **s** pour sélectionner le mot de passe, puis appuyez sur la touche **Enter** pour entrer le sous-menu et définir un nouveau mot de passe.

## Verrouillage Chaîne



Appuyez sur les touches **w** et **s** pour sélectionner Verrouillage Chaîne, puis appuyez sur la touche **Enter** pour entrer le sous-menu et sélectionner.

Appuyez sur la touche **verte** pour verrouiller ou déverrouiller la chaîne.

## Contrôle Parental

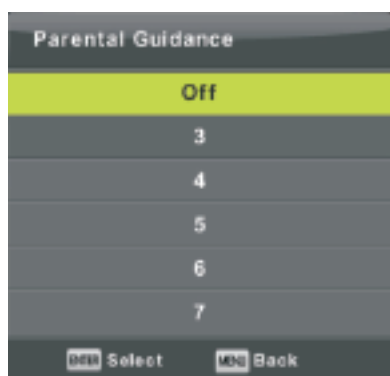

Appuyez sur les touches **w** et **s** pour sélectionner Contrôle Parental, puis appuyez sur la touche **Enter** pour entrer le sous-menu et sélectionner l'âge approprié pour votre enfants.

## Verrouillage du clavier

Appuyez sur les touches **w** et **s** pour sélectionner Verrouillage du Clavier, puis appuyez sur les touches **a** / **d** pour sélectionner Activer ou Désactiver.

Si la fonction de Verrouillage du Clavier est activée, vous ne pouvez pas utiliser le panneau de boutons.

## Mode Hôtel (Il faut être compatible avec le mode Hôtel)



1. Appuyez sur les touches **w** et **s** pour sélectionner l'option que vous voulez régler dans le menu VERROUILLAGE.
2. Appuyez sur la touche **Enter** pour modifier.
3. Après la réglage, appuyez sur la touche **Menu** pour sauvegarder et retourner au menu précédent.

### Mode Hôtel

Appuyez sur les touches **w** et **s** pour sélectionner Mode Hôtel, puis appuyez sur les touches **a** / **d** pour sélectionner Activer ou Désactiver.

### Verrouillage Source

Appuyez sur les touches **w** et **s** pour sélectionner Verrouillage Source, puis appuyez sur la touche **Enter** pour entrer le sous-menu et sélectionner.

### Source par Défaut

Appuyez sur les touches **w** et **s** pour sélectionner Source par Défaut, puis appuyez sur la touche **Enter** pour entrer le sous-menu et sélectionner.

### Programme par Défaut

Appuyez sur les touches **w** et **s** pour sélectionner Programme par Défaut, puis appuyez sur les touches **a** / **d** pour régler.  
Disponible lorsque la source par défaut est TV.

### Volume Maximum

Appuyez sur les touches **w** et **s** pour sélectionner Volume Maximum, puis appuyez sur les touches **a** / **d** pour régler.

### Supprimer Verrouillage

Appuyez sur les touches **w** et **s** pour sélectionner Déverrouiller, puis appuyez sur la touche **Enter** pour effacer les réglages.

## Menu TV

### Menu Configuration

Appuyez sur la touche **MENU** pour afficher le menu principal.

Appuyez sur les touches **a / d** pour sélectionner **CONFIGURATION** dans le menu principal.



1. Appuyez sur les touches **w** et **s** pour sélectionner l'option que vous voulez régler dans le menu **CONFIGURATION**.
2. Appuyez sur la touche **Enter** pour modifier.
3. Après la réglage, appuyez sur la touche **Enter** pour sauvegarder et retourner au menu précédent.

### Langue OSD

Sélectionnez une langue OSD. Par défaut la langue est Anglais.

Appuyez sur les touches **w** et **s/ a / d** pour sélectionner le Menu Langue.



### Langue TT

Appuyez sur les touches **w** et **s** pour sélectionner Langue TT, puis appuyez sur la touche **Enter** pour entrer le sous-menu.

Appuyez sur les touches **w** et **s/ a / d** pour sélectionner la Langue TT.

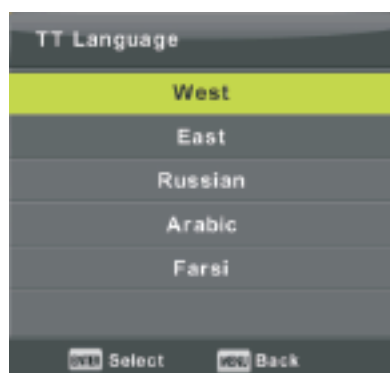

## Menu TV

### Langues Audio

Appuyez sur les touches **w** et **s** pour sélectionner Langue Audio, puis appuyez sur la touche **Enter** pour entrer le sous-menu.

Appuyez sur les touches **a** / **d** pour sélectionner la Langue Audio primaire.

Appuyez sur les touches **w** et **s** / **a** / **d** pour sélectionner la Langue Audio.



### Langue Sous-titres

Appuyez sur les touches **w** et **s** pour sélectionner Langue Sous-titres, puis appuyez sur la touche **Enter** pour entrer le sous-menu.

Appuyez sur les touches **a** / **d** pour sélectionner la Langue Sous-titres primaire.

Appuyez sur les touches **w** et **s** / **a** / **d** pour sélectionner la Langue Sous-titres.



### Malentendants

Appuyez sur les touches **w** et **s** pour sélectionner Malentendants, puis appuyez sur la touche **Enter** pour sélectionner Activer ou Désactiver.

### Système de fichiers PVR

Appuyez sur les touches **w** et **s** pour sélectionner Système de fichiers PVR, puis appuyez sur la touche **Enter** pour entrer le sous-menu.

Appuyez sur les touches **w** et **s** pour sélectionner Contrôle Système de fichiers PVR,

Puis appuyez sur la touche **Enter** pour entrer. Contrôle de la vitesse du USB.

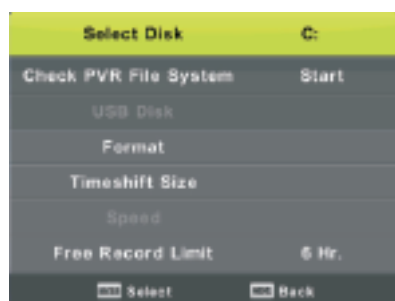

## Menu TV

### Proportions de l'image

Appuyez sur les touches **w** et **s** pour sélectionner Proportions de l'Image, puis appuyez sur la touche **Enter** pour entrer le sous-menu.

Appuyez sur les touches **w** et **s** pour sélectionner Proportions de l'Image, les options disponibles : Auto, 4 ;3, 16 :9, Zoom1, Zoom2.



### Écran Bleu

Appuyez sur les touches **w** et **s** pour sélectionner Écran Bleu, puis appuyez sur la touche **Enter** pour sélectionner Activer ou Désactiver.

### Installation Initiale

Appuyez sur les touches **w** et **s** pour sélectionner Installation Initiale, puis appuyez sur la touche **Enter** pour entrer.

### Réinitialisation

Appuyez sur les touches **w** et **s** pour sélectionner Réinitialisation, puis appuyez sur la touche **Enter** pour entrer le sous-menu.

### Mise à Jour Logiciel (USB)

Appuyez sur les touches **w** et **s** pour sélectionner Mise à Jour Logiciel, insérez le dispositif USB dans la fente USB, puis appuyez sur la touche **Enter** pour la mise à jour du propre logiciel.

### HDMI CEC (Il faut être compatible avec la fonction HDMI CEC/ARC)

Appuyez sur les touches **w** et **s** pour sélectionner HDMI CEC, puis appuyez sur la touche **Enter** pour entrer le sous-menu.

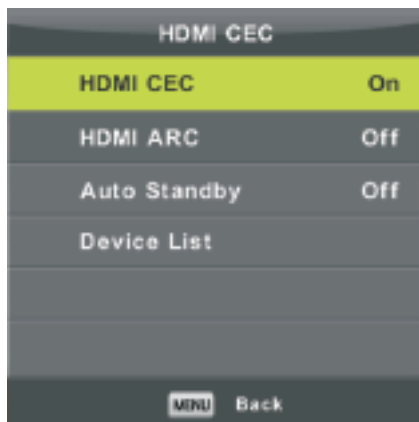

HDMI CEC  
HDMI ARC  
Veille  
Liste Disp.

Appuyez sur les touches **a / d** pour (dés) activer HDMI CEC.  
Appuyez sur les touches **a / d** pour (dés) activer HDMI ARC  
Appuyez sur les touches **a / d** pour (dés) activer Veille Auto  
Appuyez sur la touche **Enter** pour ouvrir le menu du dispositif

## Menu Écran

Appuyez sur la touche **MENU** pour afficher le menu principal.

Appuyez sur les touches **a / d** pour sélectionner **ÉCRAN** dans le menu principal.



1. Appuyez sur les touches **w** et **s** pour sélectionner l'option que vous voulez régler dans le menu **ÉCRAN**.
2. Appuyez sur la touche **Enter** pour modifier.
3. Après la réglage, appuyez sur la touche **Enter** pour sauvegarder et retourner au menu précédent.

## Réglage Automatique

Appuyez sur la touche **Enter** pour une réglage automatique, **Centre H/Centre V/Taille/Phase**.

### Centre H

Réglage de la position horizontale de l'image.

Appuyez sur les touches **w** et **s** pour sélectionner **Centre H**, puis appuyez sur la touche **Enter** pour entrer le sous-menu.

### Centre V

Réglage de la position verticale de l'image.

Appuyez sur les touches **w** et **s** pour sélectionner **Centre V**, puis appuyez sur la touche **Enter** pour entrer le sous-menu.

### Taille

Réglage de la taille de l'image.

Appuyez sur les touches **w** et **s** pour sélectionner **Taille**, puis appuyez sur la touche **Enter** pour entrer le sous-menu.

### Phase

Réglage interférences des lignes horizontales de l'image.

Appuyez sur les touches **w** et **s** pour sélectionner **Phase**, puis appuyez sur la touche **Enter** pour entrer le sous-menu.

### Réinitialisation Position

Appuyez sur les touches **w** et **s** pour sélectionner **Réinitialisation Position**, puis appuyez sur la touche **Enter** pour entrer.

Notes :

1. Réduction du bruit en option **IMAGE** est non valable.
2. Interrupteur en option **Son** est non valable
3. Le menu **HORLOGE** et description est le même que celui du mode **AIR**.
4. Verrouillage Programme et Contrôle Parental en option **Verrouillage** est non valable.
5. Langues Audio, Langue Sous-titres, malentendants et Système Fichiers PVR en option **Réglage** est non valable.
6. Mode **PC** n'a pas un menu **CHAÎNE**.

## Menu PC

Note : avant d'utiliser le menu **MEDIA**, insérez le dispositif USB, appuyez sur la touche INPUT pour régler la source d'entrée sur **MEDIA**.

Appuyez sur les touches **w** et **s** pour sélectionner **Média**, puis appuyez sur la touche **Enter** pour entrer.



Appuyez sur les touches **a** / **d** pour sélectionner l'option de votre choix dans le menu **Média**, puis appuyez sur la touche **Enter** pour entrer.

## Menu Média

### Menu Photo

Appuyez sur les touches a / d pour sélectionner PHOTO dans le menu principal, puis appuyez sur la touche **Enter** pour entrer.

Appuyez sur la touche **Exit** pour retourner au menu précédent et quitter le menu.



Appuyez sur les touches a / d pour choisir le fichier que vous voulez voir dans le menu du fichier, puis appuyez sur la touche Média pour afficher l'image.

Lorsque vous mettez en surbrillance votre sélection, l'information du fichier s'affichera à la droite et l'image s'affichera au centre.

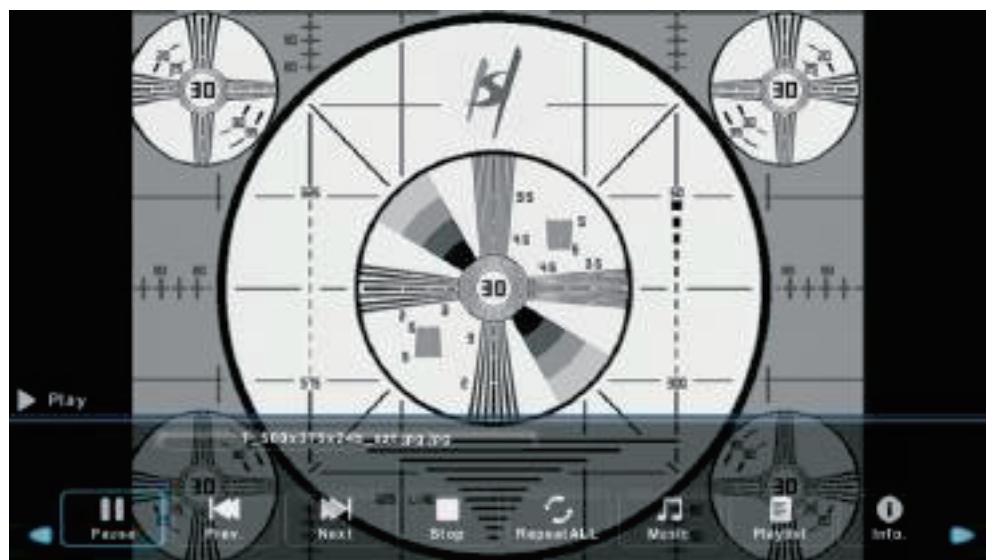

# Menu Média

## Menu Musique

Appuyez sur les touches a / d pour sélectionner MUSIQUE dans le menu principal, puis appuyez sur la touche **Enter** pour entrer.

Appuyez sur la touche **Exit** pour retourner au menu précédent et quitter le menu.



Appuyez sur les touches a / d pour choisir le disque que vous voulez voir, puis appuyez sur la touche **Enter** pour entrer.

Appuyez sur les touches a / d pour retourner au menu précédent.

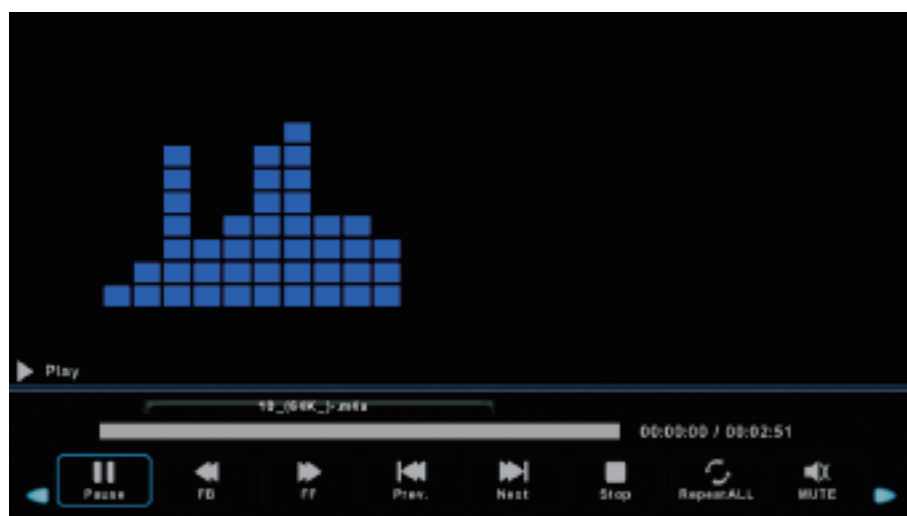

## Menu Média

### Menu Film

Appuyez sur les touches a / d pour sélectionner FILM dans le menu principal, puis appuyez sur la touche **Enter** pour entrer.

Appuyez sur la touche **Exit** pour retourner au menu précédent et quitter le menu.



Appuyez sur les touches a / d pour choisir le disque que vous voulez voir, puis appuyez sur la touche **Enter** pour entrer.

Appuyez sur la touche Média pour la lecture du film.

Appuyez sur la touche Affichage pour sélectionner le menu en bas, puis appuyez sur la touche **Enter** pour commencer.

Appuyez sur la touche **Exit** pour retourner au menu précédent et quitter le menu.

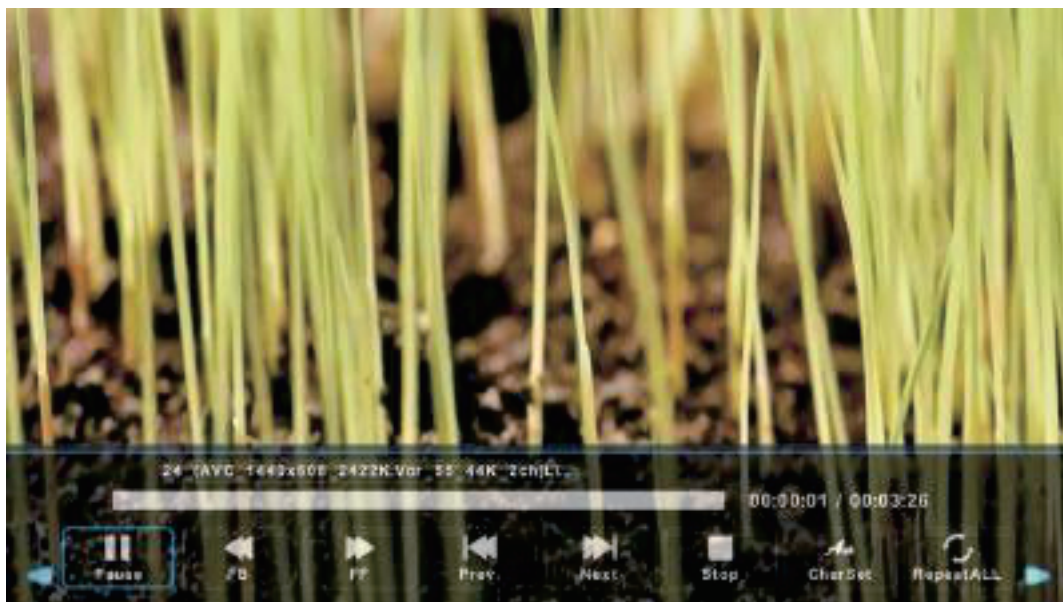

## Menu Média

### Menu Texte

Appuyez sur les touches a / d pour sélectionner TEXTE dans le menu principal, puis appuyez sur la touche **Enter** pour entrer.

Appuyez sur la touche **Exit** pour retourner au menu précédent et quitter le menu.



Appuyez sur les touches a / d pour choisir le disque que vous voulez voir, puis appuyez sur la touche **Enter** pour entrer.

Appuyez sur les touches a / d pour retourner au menu précédent.

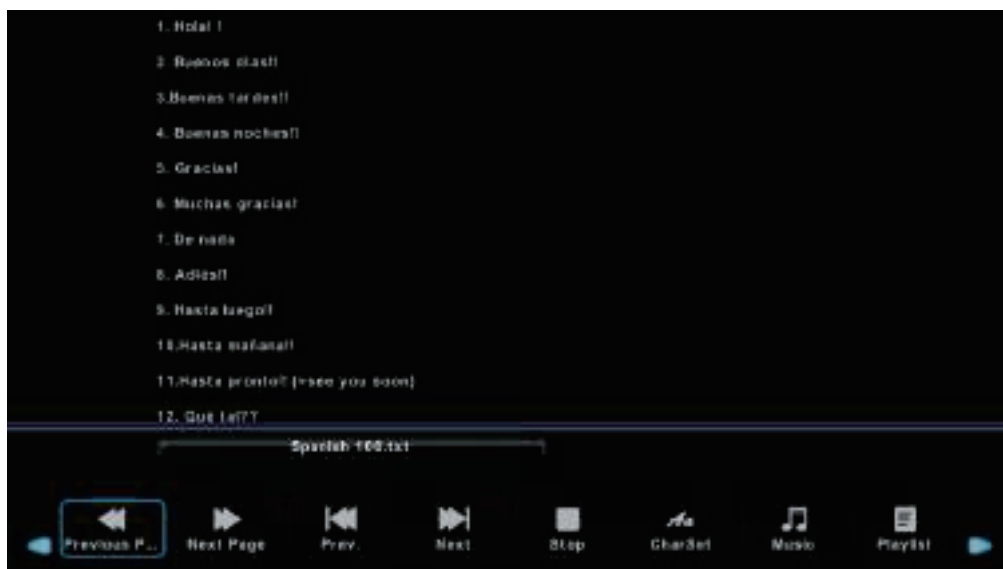

## Assistance

Alimentation coupée	<ul style="list-style-type: none"> <li>Contrôlez si le cordon d'alimentation est branché. S'il n'y a pas d'alimentation, débranchez le cordon, arrêtez pendant 60 secondes et branchez-le. Mettez le téléviseur en marche.</li> </ul>
Mauvaise réception du signal	<ul style="list-style-type: none"> <li>Un image double ou fantôme pourraient être visible sur l'écran, s'il y ont des grands bâtiments ou des montagnes à votre proximité. Vous pouvez régler l'image manuellement : réglez la position de l'antenne externe.</li> <li>Quand vous utilisez une antenne interne, parfois la réception du signal pourrait être plus difficile. Réglez la position de l'antenne pour une réception optimale. Si la réception ne s'améliore pas, il faut utiliser une antenne externe.</li> </ul>
Pas de l'image	<ul style="list-style-type: none"> <li>Contrôlez si l'antenne à l'arrière du téléviseur est correctement branchée.</li> <li>Contrôlez les autres chaîne, si le problème persiste.</li> </ul>
Vidéo s'affiche sans son	<ul style="list-style-type: none"> <li>Augmentez le volume.</li> <li>Contrôlez si le téléviseur est en mode Mute.</li> </ul>
Il y a de son, mais le vidéo ne s'affiche pas ou est décoloré	<ul style="list-style-type: none"> <li>Réglez la contraste et Luminosité.</li> </ul>
Bruits statiques influe la qualité du vidéo et son	<ul style="list-style-type: none"> <li>Contrôlez si l'antenne à l'arrière du téléviseur est correctement branchée.</li> </ul>
Des lignes d'interférences sur l'écran	<ul style="list-style-type: none"> <li>Les appareils électriques, comme un sèche cheveux ou un aspirateur, pourrait provoquer des interférences avec votre téléviseur. Éteignez ces appareils.</li> </ul>
La télécommande ne fonctionne pas	<ul style="list-style-type: none"> <li>Contrôlez si la confection plastique est enlevée de la télécommande. Essayez d'utiliser la télécommande plus proche du téléviseur. Contrôlez si les piles sont correctement insérées, ou changez les piles.</li> <li>Le téléviseur se mets en mode Veille automatiquement si le téléviseur ne reçoit pas une réponse dans quelques minutes.</li> </ul>
Pas de Vidéo (mode PC)	<ul style="list-style-type: none"> <li>Contrôlez si le câble HDMI est correctement branché au port, ou si le câble n'est pas plié.</li> </ul>
Luminosité de l'écran est trop forte/faible	<ul style="list-style-type: none"> <li>Réglez la luminosité ou la contraste dans le menu principal.</li> </ul>
Pas de réponse du PC	<ul style="list-style-type: none"> <li>Contrôlez si la résolution de l'écran du PC est compatible avec la résolution du téléviseur.</li> </ul>
Lignes visible quand un dispositif est branché avec le port RCA	<ul style="list-style-type: none"> <li>Assurez-vous que vous utilisez un câble de bonne qualité.</li> </ul>
Problèmes non résolus	<ul style="list-style-type: none"> <li>Débranchez le cordon d'alimentation et attendez pendant 30 secondes puis branchez-le. Si le problème reste non résolu, n'essayez pas de réparer le téléviseur vous-même. Veuillez contacter le service clientèle</li> </ul>

Ne laissez pas votre téléviseur en affichant une image statique ou immobile, comme un vidéo pausé ou l'affichage d'un menu pendant une longue période de temps, cela pourrait provoquer de dommage à l'écran et causer « une image résiduelle » ou « une image fantôme ».

## Spécifications

Dimensions Écran	Consommation Électrique	Accessoires
16"	24W	Manuel x1 Télécommande x1 Cordon d'alimentation x1 Piles AAA x2
19"	36W	
22"	36W	
24"	36W	
28"	36W	
32"	56W/65W	
39"/40"	60W/70W/76W	
42"	67W/70W/95W	
43"	70W/80W	
50"	100W/108W/135W	
55"	100W/135W/140W/160W	
65"	159W/165W/195W	

★ Durée de vie : 60.000 heures

**HDMI**<sup>®</sup>  
HIGH-DEFINITION MULTIMEDIA INTERFACE

1. **POWER:** Marche/Arrêt ou mode Veille
2. **MUTE:** Supprimer le son, appuyez une autre fois pour rétablir le son
3. **0-9:** Sélection des chaînes directe, attendez 2 secondes. Sélection de la page de Télétexte
4. **DTV/ATV:** Commuter entre TV Analogue et Digitale
5. **↶:** Retourner au programme précédent
6. **S.MODE:** Basculer dans le réglage du menu Son
7. **SLEEP:** Réglage de l'heure de l'arrêt automatique du téléviseur
8. **MTS:** Chercher dans les modes NICAM
9. **P.MODE:** Basculer dans le réglage du menu Image
10. **MENU:** Naviguer dans les menus affichés
11. **SOURCE:** Ouvre le menu principale et affiche les sources d'entrée
12. **ENTER:** Naviguer dans les menu affichés et régler les paramètres a votre préférence
13. **EXIT:** Quitter le menu ou sous-menu et supprimer la fonction en cours (si applicable)
14. **DISPLAY:** affichage de le source d'entrée et l'information de la chaîne

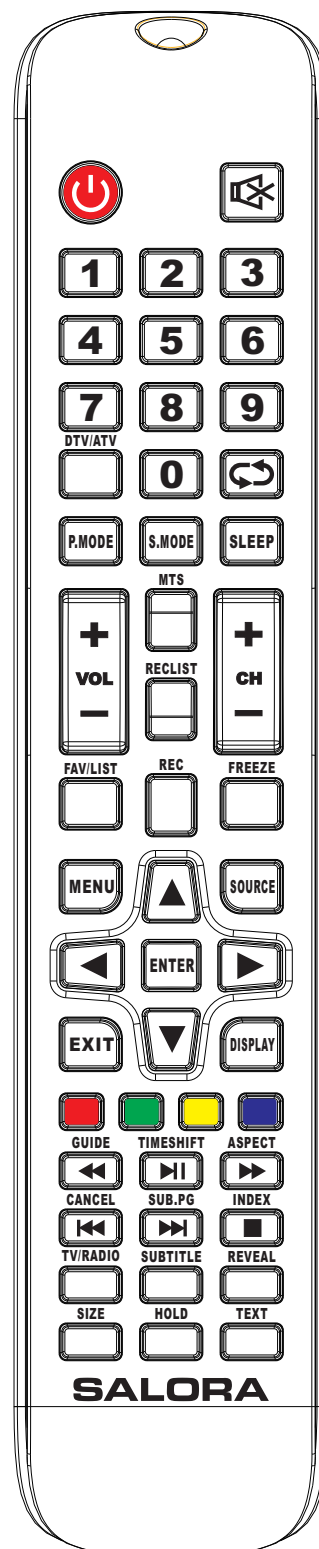

## Installation des piles :

Enlevez le couvercle du compartiment des piles à l'arrière de la télécommande en glissant-le vers le bas. Insérez les deux piles AAA dans le compartiment correctement alignées comme indiqué. Ne mélangez pas des piles usées et nouvelles ou des types différents.

Glissez le couvercle du compartiment jusqu'à ce que vous entendiez un clic.

## Utilisation de la télécommande :

Sauf indication contraire, la télécommande toutes les fonctions de l'écran sont accessibles.

Diriger toujours la télécommande vers le récepteur infra-rouge à l'avant de l'écran.

15. **VOL+/VOL-**: Augmenter/Diminuer le volume
16. **TV/RADIO**: En regardant commuter entre Radio et TV
17. **GUIDE**: 1. Démarrage l'EPG (Electronic Program Guide) 2. Retour Rapide en mode PVR ou Lecteur Média
18. **TIME SHIFT**: 1. Fonction Timeshift chaîne DTV 2. Lecture en mode PVR ou Lecteur Média  
**CANCEL**: 1. Lorsque vous avez sélectionné une page, il peut durer un certain temps. Si vous voulez retourner au mode ÉCRAN vous pouvez appuyer sur cette touche. Lorsque la page est trouvée le numéro du page s'affichera en haut de l'écran. Appuyez une autre fois sur CANCEL pour retourner en mode texte et voir la page désirée.2. Chapitre précédent en mode PVR ou Lecteur Média.
19. **INDEX**: 1. Affichage Index TT 2. Quitter fonction lecture en mode PVR ou Lecteur Média
20. **SIZE**: Modifier les dimensions de l'écran en mode Télétexte
21. **REVEAL**: Afficher ou masquer les mot cachés
22. **Boutons de Couleur**: Couleurs correspondent aux fonctions TT et le MHEG5 dans le menu DVB
23. **CH+/CH-**: recherche des chaînes
24. **FAV/LIST**: Ouvrir la liste des favorites et sélectionner le programme
25. **ASPECT**: 1. Sélectionner le rapport de l'écran 2. Avance rapide en mode PVR ou Lecteur Média
26. **FREEZE**: Fixer une image
27. **SUB.PG**: 1.Ouvrir sous-page 2. Chapitre suivant en mode PVR ou Lecteur Média
28. **SUBTITLE**: Affichage et réglage de la langue de la chaîne DTV actuelle
29. **HOLD**: Verrouillage/Déverrouillage Page
30. **TEXT**: Télétexte Activer/Désactiver
31. **RECLIST**: Affichage Liste d'enregistrement
32. **REC**: Démarrage enregistrement en mode PVR

