

MANUEL DU PROPRIÉTAIRE

LAVE-LINGE



Avant de commencer l'installation, lire attentivement ces instructions. Cela simplifiera l'installation et assurera que le produit soit installé correctement et en toute sécurité. Conserver ces instructions à proximité du produit après installation pour référence ultérieure.

FM37E1**



MFL69482524
Rev.00_050817

www.lg.com

TABLE DES MATIÈRES

Ce manuel peut contenir des images ou un contenu différent du modèle que vous avez acheté.

Ce manuel est sujet à révision par le fabricant.

CONSIGNES DE SÉCURITÉ	3
Consignes importantes relatives à la sécurité	3
Recyclage de votre ancien appareil	8
INSTALLATION	9
Pièces	9
Accessoires	9
Caractéristiques	10
Exigences du lieu d'installation	11
Déballage et retrait des matériaux d'emballage	12
Empilement du lave-linge sur socle	12
Raccordement d'un tuyau d'alimentation	13
Installation du tuyau de vidange	16
Mise à niveau de l'appareil	17
UTILISATION	18
Utilisation de l'appareil	18
Trier le linge	19
Fermer la porte et le tiroir	20
Ajouter des produits de nettoyage	21
Panneau de commande	23
Tableau des programmes	24
Programme en option	26
FONCTIONS SMART	27
Utilisation de la fonction Smart Diagnosis™	27
MAINTENANCE	28
Nettoyage de votre lave-linge	28
Nettoyage de le tambour	29
Nettoyage du filtre d'entrée d'eau	29
Nettoyage du filtre à peluches	30
Attention au gel pendant l'hiver	30
DÉPANNAGE	32
Diagnostic de problèmes	32
Messages d'erreur	37

Les consignes de sécurité suivantes sont destinées à éviter les risques ou dommages imprévus issus d'une utilisation dangereuse ou incorrecte de l'appareil.

Les consignes sont séparées en 'AVERTISSEMENT' et 'ATTENTION' comme décrit ci-dessous.

 Ce symbole s'affiche pour indiquer des problèmes et des utilisations qui peuvent présenter des risques. Lire attentivement la partie qui comporte ce symbole et suivre les instructions afin d'éviter tout risque.

 **AVERTISSEMENT**

Cela indique que tout manquement à suivre les instructions peut entraîner des blessures graves ou la mort.

 **ATTENTION**

Cela indique que tout manquement à suivre les instructions peut entraîner des blessures légères ou endommager l'appareil.

Consignes importantes relatives à la sécurité

 **AVERTISSEMENT**

Pour réduire le risque d'explosion, d'incendie, de décès, de choc électrique, de blessure ou d'ébouillantage de personnes lors de l'utilisation de cet appareil, suivez les précautions de base, y compris les suivantes :

Enfants au sein du foyer

Cet appareil n'est pas destiné à être utilisé par des personnes (y compris des enfants) ayant des capacités physiques, sensorielles ou mentales réduites, ou manquant d'expérience et de connaissances, à moins qu'elles ne soient supervisées ou aient reçu des instructions quant à l'utilisation de l'appareil par une personne responsable de leur sécurité. Les enfants doivent être surveillés pour s'assurer qu'ils ne jouent pas avec l'appareil.

Pour une utilisation en Europe :

Cet appareil peut être utilisé par des enfants âgés de 8 ans et plus et par des personnes ayant des capacités physiques, sensorielles ou mentales réduites ou bien manquant d'expérience et de connaissances, s'ils sont surveillés ou ont reçu des instructions relatives à l'utilisation de l'appareil d'une manière sûre et s'ils comprennent les dangers impliqués. Les enfants ne doivent pas jouer avec l'appareil. Le nettoyage et la maintenance par l'utilisateur ne doivent pas être exécutés par des enfants sans surveillance.

Les enfants de moins de 3 ans doivent être tenus à l'écart, sauf s'ils sont surveillés en permanence.

Installation

- Ne jamais faire fonctionner cet appareil s'il est endommagé, défectueux, partiellement démonté ou a des pièces manquantes ou cassées, y compris si le cordon ou la fiche est endommagée.
- Cet appareil ne doit être transporté que par deux personnes ou plus tenant l'appareil en toute sécurité.
- Ne pas installer l'appareil dans un endroit humide et poussiéreux. Ne pas installer ou ranger l'appareil dans une zone en plein air, ou toute autre zone soumise à des conditions telles que la lumière du soleil, le vent ou la pluie ou à des températures inférieures à zéro.
- Serrer le tuyau de vidange pour éviter toute séparation.

- Si le câble d'alimentation est endommagé ou si les trous de la prise sont lâches, ne pas utiliser le cordon d'alimentation et contacter un centre de service agréé.
- Cet appareil ne doit pas être installé derrière une porte verrouillable, une porte coulissante ou une porte avec une charnière du côté opposé à celui de l'appareil, de sorte qu'une ouverture complète de la porte de l'appareil soit restreinte.
- Ce lave-linge sur socle doit être installé sous un lave-linge LG à chargement frontal correspondant fabriqué après 2009.
- Cet appareil doit être mis à la terre. En cas de dysfonctionnement ou de panne, la mise à la terre réduira le risque de choc électrique en donnant un chemin de moindre résistance au courant électrique.
- Cet appareil est équipé d'un cordon d'alimentation doté d'un conducteur de terre et d'une fiche de terre. La fiche doit être branchée dans une prise appropriée, installée et mise à la terre conformément à tous les codes et règlements locaux.
- Une mauvaise connexion du conducteur de terre peut entraîner un risque de choc électrique. Vérifier avec un électricien ou un personnel de service qualifié si vous avez des doutes quant à savoir si l'appareil est correctement mis à la terre.
- Ne pas modifier la fiche d'alimentation fournie avec l'appareil. Si elle ne correspond pas à la prise, faire installer une prise adéquate par un électricien qualifié.

Utilisation

- Ne pas utiliser d'objet pointu comme un foret ou une broche pour appuyer ou séparer une unité d'exploitation.
- Ne pas réparer ou remplacer une partie de l'appareil. Toutes les réparations et l'entretien doivent être effectués par un personnel qualifié, sauf recommandation spécifique dans le manuel du propriétaire. Utiliser uniquement des pièces autorisées par l'usine.
- Utiliser un tuyau ou des ensembles de tuyaux neufs fournis avec l'appareil. La réutilisation d'anciens tuyaux peut provoquer une fuite d'eau et des dommages matériels consécutifs.
- Ne pas toucher l'appareil si la cuve ou l'agitateur est en mouvement.
- Garder la zone sous et autour de l'appareil exempte de matériaux combustibles tels que des peluches, du papier, des chiffons, des produits chimiques, etc.
- Ne pas mettre d'animaux vivants dans l'appareil, comme des animaux domestiques.
- Ne pas laisser l'appareil porte ouverte. Les enfants peuvent s'accrocher à la porte ou ramper à l'intérieur de l'appareil, causant des dommages ou des blessures.
- Ne jamais toucher l'appareil pendant qu'il fonctionne. Attendre que le tambour soit complètement arrêté.
- Ne pas mettre, laver ou sécher des articles qui ont été nettoyés, lavés, trempés ou tachés de substances combustibles ou explosives (comme de la cire, de l'huile, de la peinture, de l'essence, des dégraissants, des solvants de nettoyage à sec, du pétrole, de l'huile végétale, de l'huile de cuisine, etc.). Toute utilisation incorrecte peut provoquer un incendie ou une explosion.
- En cas d'inondation, débrancher la fiche électrique et contacter le centre d'information client LG Electronics.
- Ne pas trop pousser la porte lorsque la porte de l'appareil est ouverte.

- Ne pas toucher la porte au cours d'un programme haute température.
- Ne pas utiliser de gaz inflammables et de substances combustibles (benzène, essence, diluant, pétrole, alcool, etc.) près de l'appareil.
- Si le tuyau de vidange ou d'arrivée est gelé en hiver, n'utiliser qu'après dégel.
- Conserver toutes les lessives, les assouplissants et les agents de blanchiment hors de la portée des enfants.
- Ne pas toucher la fiche d'alimentation ou les commandes de l'appareil avec des mains mouillées.
- Lorsque vous débranchez la fiche d'alimentation d'une prise, bien tenir la fiche d'alimentation et non le câble.
- Ne pas plier excessivement le câble d'alimentation ou placer un objet lourd sur celui-ci.
- En cas de fuite de gaz (isobutane, propane, gaz naturel, etc.), ne pas toucher l'appareil ni la fiche d'alimentation et ventiler immédiatement la zone.
- Ne pas faire fonctionner le lave-linge sur socle avec deux lave-linge sur socle empilés ou plus.
- Pour éviter de casser la vitre de la porte, ne pas pousser la porte trop fort lors de la fermeture.
- Ne pas marcher sur le lave-linge sur socle.
- Ne pas laver dans cette machine de tapis, nattes, chaussures ou couvertures pour animaux de compagnie, ou des articles autres que des vêtements ou des draps.
- Cet appareil doit être utilisé uniquement à des fins domestiques et ne doit pas être utilisé dans des applications mobiles.
- N'ouvrez pas ou ne fermez pas la porte avec le pied.

Maintenance

- Brancher correctement le cordon d'alimentation dans la prise de courant après avoir enlevé complètement toute humidité et poussière.
- Débrancher le cordon d'alimentation avant de nettoyer l'appareil.
- Ne jamais débrancher l'appareil en tirant sur le câble d'alimentation. Toujours saisir fermement la prise électrique et la tirer tout droit pour la sortir de la prise de courant.
- Ne pas vaporiser d'eau à l'intérieur ou à l'extérieur de l'appareil pour le nettoyer.

Élimination

- Avant de mettre au rebut un appareil usagé, le débrancher. Couper le câble directement derrière l'appareil pour éviter toute mauvaise utilisation.
- Éliminer tous les matériaux d'emballage (comme les sacs en plastique et le polystyrène) loin des enfants. Les matériaux d'emballage peuvent provoquer une suffocation.
- Enlever la porte avant que cet appareil ne soit retiré du service ou éliminer afin d'éviter le danger que des enfants ou de petits animaux soient piégés à l'intérieur.

Recyclage de votre ancien appareil



- Ce symbole de poubelle barrée d'une croix indique que votre équipement électrique et électronique (EEE) ne doit pas être jeté avec les ordures ménagères. Il doit faire l'objet d'un tri et d'une collecte sélective séparée.
- Les équipements électriques que vous jetez peuvent contenir des substances dangereuses. Il est donc important de les jeter de façon appropriée afin d'éviter des impacts négatifs sur l'environnement et la santé humaine. L'équipement que vous jetez peut également contenir des pièces réutilisables pour la réparation d'autres produits ainsi que des matériaux précieux pouvant être recyclés pour préserver les ressources de la planète.
- Vous pouvez rapporter votre appareil au commerçant qui vous l'a vendu ou contacter votre collectivité locale pour connaître les points de collecte de votre EEE. Vous trouverez également des informations à jour concernant votre pays en allant sur www.quefairedemesdechets.fr

Pièces

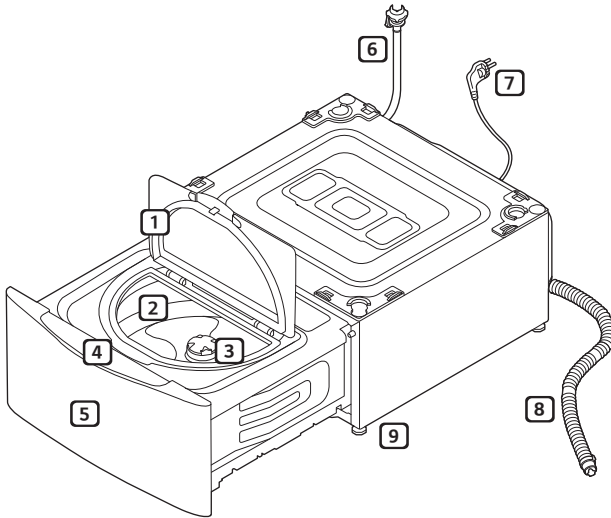

- 1** Porte
- 2** Tambour
- 3** Filtre à charpie
- 4** Panneau de commande
- 5** Bac
- 6** Tuyau d'approvisionnement en eau
- 7** Fiche d'alimentation
- 8** Tuyau de vidange d'eau
- 9** Pieds réglables

Accessoires

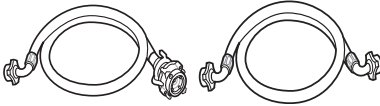

Tuyau d'approvisionnement en eau (pour eau froide)

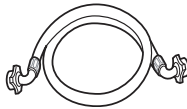

Raccordement d'un tuyau d'approvisionnement

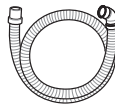

Tuyau de vidange d'eau

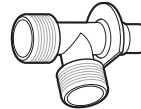

Raccord de tuyau d'approvisionnement en eau

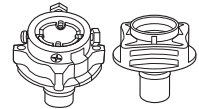

Raccord de type général / Raccord de type vissé



Cable de serrage

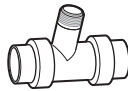

Raccord de tuyau de vidange d'eau

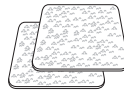

Feuilles antidérapantes



Clé

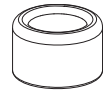

Gobelet doseur de lessive

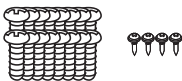

Vis (16 EA)/(4 EA)



bandes de serrage (3 EA)

- Différents accessoires peuvent s'appliquer à chaque modèle.

Caractéristiques

Capacité de lavage	3,5 kg (Lavage)
Alimentation électrique	220–240 V~, 50 Hz
Dimensions	700 mm (L) x 800 mm (P) x 360 mm (H)
Poids de l'appareil	48,7 kg
Pression d'eau admissible	0,1–0,8 MPa (1,0–8,0 kgf/cm ²)

- L'aspect et les caractéristiques peuvent être modifiés sans préavis pour améliorer la qualité de l'appareil.
- L'alimentation en eau chaude externe NE DOIT PAS dépasser 65°C.
- Aucune autre protection antirefoulement n'est nécessaire pour le raccordement à l'alimentation en eau.

Exigences du lieu d'installation

Emplacement

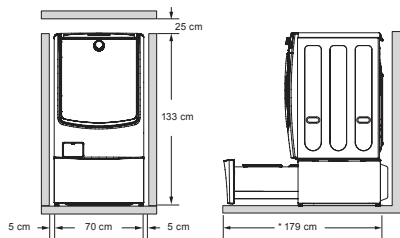

* 179 cm : nécessaire en plus pour le service.

Niveau du sol : La pente admissible sous la totalité de l'appareil est de 1°.

Prise de courant : Doit être à moins de 1,5 mètre de part et d'autre de l'emplacement de l'appareil.

Dégagement supplémentaire : 5 cm sur les côtés et 10 cm derrière l'unité.

- Ne pas mettre ou stocker de produits de lessive sur le dessus de l'appareil à tout moment.
- Ces produits peuvent endommager la finition ou les commandes.

⚠ AVERTISSEMENT

- La fiche doit être branchée dans une prise appropriée, correctement installée et mise à la terre conformément à tous les codes et règlements locaux.

Positionnement

- Installer l'appareil sur un sol plat et dur.
- S'assurer que la circulation d'air autour de l'appareil ne soit pas entravée par des tapis, carpettes, etc.
- Ne jamais essayer de corriger les inégalités du sol avec des morceaux de bois, de carton ou des matériaux similaires sous l'appareil.
- S'il est impossible d'éviter le positionnement de l'appareil à côté d'une cuisinière à gaz ou d'un poêle à charbon, une isolation (85x60 cm) recouverte d'une feuille d'aluminium sur le côté faisant face à la cuisinière ou au poêle doit être insérée entre les deux appareils.

- Ne pas installer l'appareil dans des pièces qui puissent atteindre une température négative. Des tuyaux gelés peuvent éclater sous la pression. La fiabilité de l'unité de commande électronique peut être altérée à des températures inférieures au point de congélation.
- Veuillez vous assurer que lorsque l'appareil est installé, il soit facilement accessible à un technicien en cas de panne.
- Une fois l'appareil installé, régler les quatre pieds à l'aide d'une clé pour le boulon de transport afin de s'assurer que l'appareil soit stable, et qu'un espace libre d'environ 25 cm soit laissé entre le dessus de l'appareil et le dessous de n'importe quel plan de travail.
- Si l'appareil est livré en hiver et que la température est négative, placer l'appareil à température ambiante pendant quelques heures avant de le mettre en service.
- Ne l'utilisez pas comme récipient de récupération car cela peut bloquer le tiroir. L'utilisation du récipient de récupération peut entraîner des vibrations accrues et du bruit pendant le fonctionnement.

⚠ AVERTISSEMENT

- Cet équipement n'est pas conçu pour un usage maritime ou dans des installations mobiles comme des caravanes, avions, etc.

Raccordement électrique

- Ne pas utiliser de rallonge ni de double adaptateur.
- Toujours débrancher l'appareil et couper l'alimentation en eau après utilisation.
- Raccorder l'appareil à une prise de terre conformément à la réglementation sur le câblage électrique en vigueur.
- L'appareil doit être positionné de sorte que la prise soit facilement accessible.
- Les réparations sur l'appareil ne doivent être effectuées que par un personnel qualifié. Les réparations effectuées par des personnes inexpérimentées peuvent provoquer des blessures ou de graves dysfonctionnements. Contacter votre centre de service local.

Déballage et retrait des matériaux d'emballage

- 1 Soulever l'appareil de sa base en mousse.
 - Si vous devez poser l'appareil pour retirer la base en carton, toujours protéger le côté de l'appareil et le poser délicatement sur le côté. Ne pas mettre l'appareil sur l'avant ou l'arrière.
- 2 Tirer le bloc de mousse et le conserver pour une utilisation ultérieure.
 - Si, à l'avenir, le lave-linge doit être déplacé, le bloc de mousse aidera à empêcher des dommages au lave-linge pendant le transport.

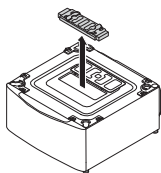

REMARQUE

- Pour éviter tout dommage, ne pas retirer le bloc de mousse tant que le lave-linge n'est pas à l'emplacement final.
- 3 Tourner le cache supérieur d'environ 180 degrés.
 - Couvrir le trou supérieur avec le cache supérieur et installer 4 vis courtes (incluses dans la boîte d'emballage) pour le fixer en place.

⚠ AVERTISSEMENT

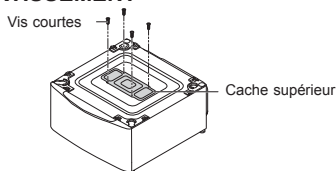

- Le cache supérieur doit être installé pour éviter tout risque de choc électrique ou court-circuit en raison de gouttes d'eau. Le non-respect de cet avertissement peut entraîner des blessures graves, un incendie, un choc électrique ou la mort.

Empilement du lave-linge sur socle

- 1 S'assurer que les pieds de mise à niveau du lave-linge à chargement frontal soient complètement rétractés avant empilage. Placer le lave-linge à chargement frontal sur le dessus du lave-linge sur socle. S'assurer que les trous sur le lave-linge sur socle soient alignés avec les trous dans le lave-linge à chargement frontal.

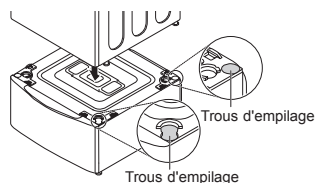

- 2 Installer 4 vis longues (incluses dans la boîte) à chaque coin pour fixer solidement le lave-linge à chargement frontal au lave-linge sur socle.

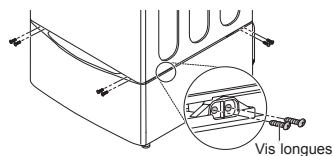

- 3 Tourner légèrement les pieds du lave-linge à chargement frontal jusqu'à ce qu'ils soient emboîtés sur le lave-linge sur socle.

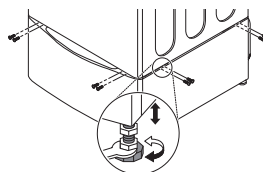

⚠ AVERTISSEMENT

- Ce lave-linge sur socle doit être installé sous un lave-linge LG à chargement frontal correspondant fabriqué après 2009. (16-21 kg lave-linge uniquement)
- Le lave-linge sur socle ne fonctionnera pas comme une unité autonome.
- Le lave-linge sur socle doit être empilé sous un lave-linge LG à chargement frontal pour fonctionner correctement.

Raccordement d'un tuyau d'alimentation

- La pression d'alimentation en eau doit être comprise entre 0,1 MPa et 0,8 MPa (1,0–8,0 kgf/cm²).
- Ne pas serrer le tuyau d'alimentation d'eau excessivement.
- Si la pression d'alimentation en eau est supérieure à 0,8 MPa, un dispositif de détente doit être installé.
- Vérifier régulièrement l'état du tuyau et le remplacer si nécessaire.
- Contactez le centre de service s'il n'y a pas joint en caoutchouc.

Vérification du joint en caoutchouc sur le tuyau d'alimentation

Deux joints en caoutchouc sont fournis avec les tuyaux d'alimentation en eau. Ils sont utilisés pour empêcher les fuites d'eau. S'assurer que le raccordement aux robinets soit suffisamment serré.

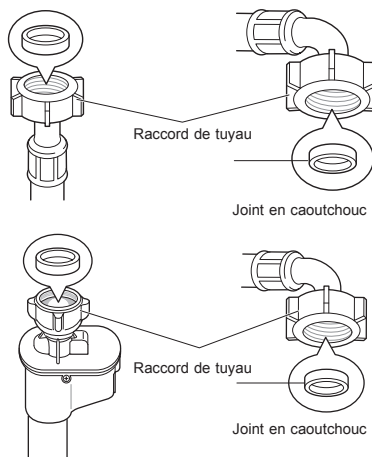

Raccordement d'un tuyau au robinet d'eau

Raccordement d'un tuyau de type vissé à un robinet avec filetage

Visser le raccord du tuyau au robinet d'alimentation en eau.

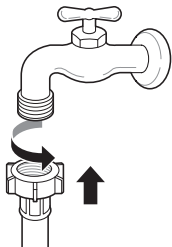

- 1 Desserrer les quatre vis de fixation.

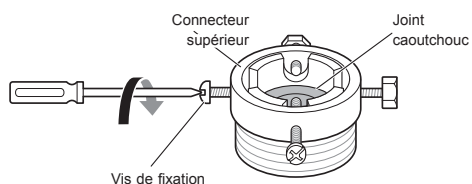

- 2 Retirer la plaque de guidage si le robinet est trop grand pour aller sur l'adaptateur.

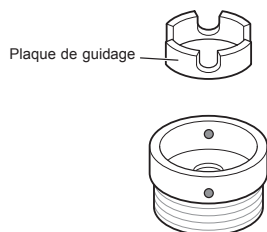

- 3 Pousser l'adaptateur dans l'extrémité du robinet afin que le joint en caoutchouc forme une liaison étanche. Serrer les quatre vis de fixation.

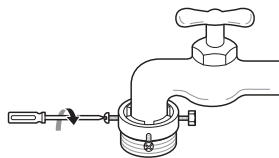

- 4 Pousser le tuyau d'alimentation vers le haut de sorte que le joint en caoutchouc du tuyau soit bien en contact avec le robinet, puis le serrer en le vissant vers la droite.

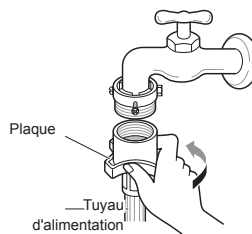

Raccordement d'un tuyau de type rapide à un robinet sans filetage

- 1 Dévisser la plaque de bague d'adaptation et desserrer les quatre vis de fixation.

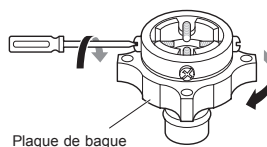

- 2 Retirer la plaque de guidage si le robinet est trop grand pour aller sur l'adaptateur.

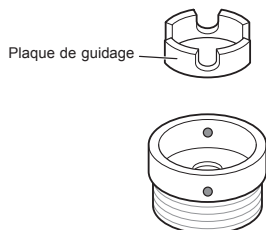

- 3 Pousser l'adaptateur dans l'extrémité du robinet afin que le joint en caoutchouc forme une liaison étanche. Serrer les quatre vis de fixation et la plaque de la bague adaptatrice.

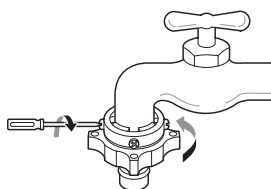

- 4 Tirer la plaque de verrouillage du connecteur vers le bas, pousser le tuyau d'alimentation sur l'adaptateur et relâcher la plaque de verrouillage du connecteur. S'assurer que l'adaptateur se verrouille en place.

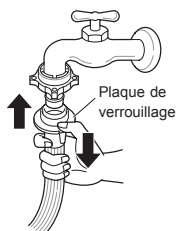

REMARQUE

- Après avoir raccordé le tuyau d'alimentation au robinet d'eau, ouvrir le robinet d'eau pour éliminer les substances étrangères (terre, sable, sciure, etc.) des conduites d'eau. Laisser couler l'eau dans un seau et vérifier la température de l'eau.

Raccordement d'un tuyau à deux lave-linge

- 1 Connecter le raccord du tuyau d'alimentation en eau au tuyau d'alimentation en eau du lave-linge à chargement frontal. Ouvrir le paquet d'accessoires pour l'installation du lave-linge sur socle.

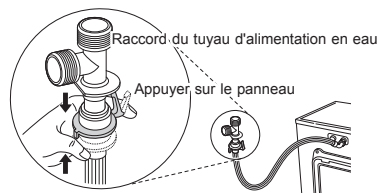

- 2 Connecter le tuyau d'alimentation en eau du lave-linge sur socle au raccord du tuyau d'alimentation en eau du lave-linge sur socle à installer.

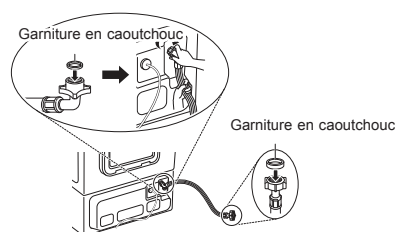

- 3 Connecter le tuyau d'alimentation en eau supplémentaire du lave-linge à chargement frontal au raccord du tuyau d'alimentation en eau et au robinet d'eau.

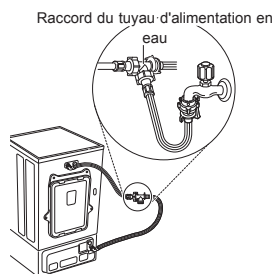

Installation du tuyau de vidange

- Le tuyau de vidange ne doit pas être placé à plus de 100 cm au-dessus du sol. Il se peut que l'eau de l'appareil ne se vidange pas ou se vidange lentement.

- 1 Insérez le collier de serrage sur le coude du tuyau de vidange.

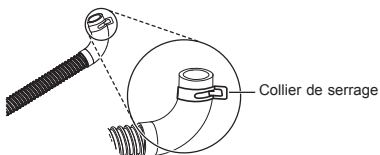

- 2 Avec le tuyau menant du coude, insérer le coude à la sortie de vidange à l'arrière du lave-linge sur socle.

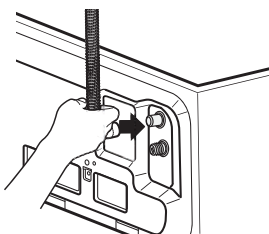

- 3 Ajustez le collier de serrage avec une pince pour maintenir le tuyau fermement en place et empêcher toute fuite.

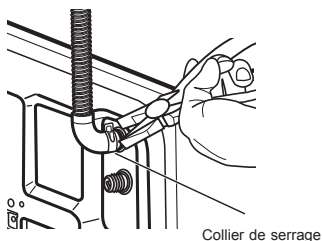

Utilisation du raccord de tuyau de vidange

- 1 Connecter le tuyau de vidange du lave-linge à chargement frontal et le lave-linge sur socle au connecteur de vidange.
- 2 Insérez les bandes de serrage incluses aux fonds des deux tuyaux d'évacuation.
- 3 Poussez les tuyaux de vidange dans le connecteur de vidange.

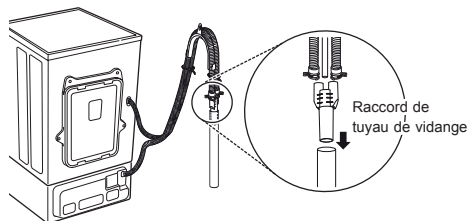

⚠ ATTENTION

- Réglez les bandes de serrage pour éviter que les tuyaux ne se détachent ou pour empêcher des fuites. Le non-respect de ces instructions peut provoquer une inondation. L'utilisation du connecteur de vidange permet d'éviter le siphonnage, les odeurs, ou une mauvaise évacuation.

Mise à niveau de l'appareil

Si le sol est inégal, tourner les pieds réglables selon les besoins (ne pas insérer de morceaux de bois, etc. sous les pieds). S'assurer que les quatre pieds soient stables et reposent sur le sol puis vérifier que l'appareil soit parfaitement de niveau (utiliser un niveau à bulle).

- Une fois l'appareil de niveau, serrer les écrous vers la base de l'appareil. Tous les écrous doivent être serrés.

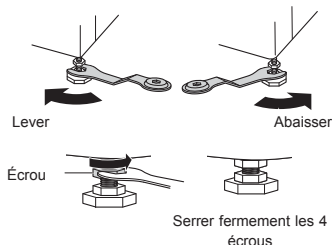

Vérifier en diagonale

- Si l'on appuie sur les bords de la plaque supérieure en diagonale, l'appareil ne doit pas monter et descendre du tout (vérifier les deux sens). Si l'appareil bascule lorsqu'on pousse la plaque supérieure de la machine en diagonale, ajuster de nouveau les pieds.

AVERTISSEMENT

- Lors de l'empilement du lave-linge à chargement frontal sur le lave-linge sur socle, utiliser les pieds de mise à niveau sur le lave-linge sur socle pour niveler les deux. Les pieds de nivellement du lave-linge à chargement frontal doivent être réduits et les écrous tournés dans le sens antihoraire pour les bloquer.

REMARQUE

- Un plancher en bois ou de type suspendu peut contribuer à des vibrations excessives et à un déséquilibre.
- Si le lave-linge est installé sur une plate-forme surélevée, il doit être solidement fixé de manière à éliminer le risque de chute.

Utilisation de patins antidérapants (en option)

Si vous installez l'appareil sur une surface glissante, il peut se déplacer en raison des vibrations excessives. Une mauvaise mise à niveau peut provoquer un dysfonctionnement avec du bruit et des vibrations. Si cela se produit, installer des patins antidérapants sous les pieds de mise à niveau et régler le niveau.

- 1 Nettoyer le sol pour coller les patins antidérapants.
 - Utiliser un chiffon sec pour enlever et nettoyer tous corps étrangers et l'humidité. S'il reste de l'humidité, les patins antidérapants peuvent glisser.
- 2 Régler le niveau après avoir placé l'appareil dans la zone d'installation.
- 3 Poser le côté adhésif du patin antidérapant sur le sol.
 - L'installation des patins antidérapants sous les pieds avant est plus efficace. S'il est difficile de poser les patins sous les pieds avant, les mettre sous les pieds arrière.

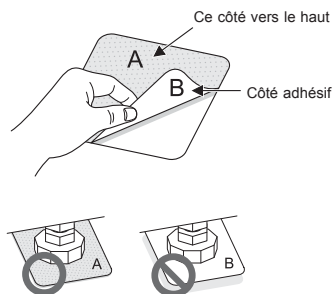

- 4 S'assurer que l'appareil soit de niveau.
 - Pousser ou faire basculer doucement les bords supérieurs de l'appareil pour s'assurer qu'il ne bascule pas. Si l'appareil bouge, le mettre à nouveau de niveau.

REMARQUE

- Vous pouvez obtenir des patins antidérapants auprès du centre de service LG.

Utilisation de l'appareil

1 Trier le linge et charger les articles.

- Trier le linge par type de textile, niveau de salissure, couleur et capacité de charge au besoin. Ouvrir la porte et charger les articles dans le lave-linge.

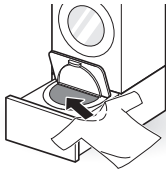

2 Ajouter des produits de nettoyage.

- Ajouter la quantité appropriée de lessive avec le récipient de mesure de la lessive dans le tambour de lavage de manière uniforme.

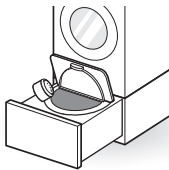

3 Fermer la porte et le tiroir.

4 Mettre le lave-linge sous tension.

- Appuyer sur le bouton **Marche/Arrêt** pour mettre le lave-linge sous tension.

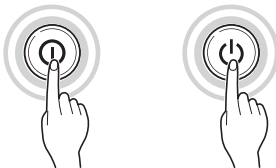

5 Choisir le cycle de lavage souhaité.

- Appuyer sur le bouton du programme à plusieurs reprises ou tourner le bouton sélecteur de cycle jusqu'à ce que le programme désiré soit sélectionné.
- Appuyer sur le bouton du cycle à plusieurs reprises jusqu'à ce que le programme désiré soit sélectionné.
- Appuyer sur le bouton cycle à plusieurs reprises ou tourner le bouton sélecteur de cycle jusqu'à ce que le programme désiré soit sélectionné.



6 Démarrer le cycle.

- Appuyer sur le bouton **Départ/Pause** pour lancer le cycle. Le lave-linge s'agit brièvement sans eau pour mesurer le poids de la charge. Si le bouton **Départ/Pause** n'est pas appuyé dans les 5 minutes, le lave-linge s'arrête et tous les réglages sont perdus.



7 Ajouter un assouplissant.

- Lorsque la machine sonne pendant environ 20 secondes, ajouter l'assouplissant et appuyer sur **Départ/Pause** pour relancer le cycle.

8 Fin de cycle.

- Lorsque le cycle est terminé, une mélodie retentit. Retirer immédiatement vos vêtements du lave-linge pour empêcher le froissement et les odeurs.
- Une fois le lavage terminé, essuyer la porte du lave-linge, le joint et l'intérieur du tambour de lavage avec une serviette sèche pour un lavage propre.

Trier le linge

1 Rechercher les étiquettes de soins sur vos vêtements.

- Cela vous indique le contenu des tissus de vos vêtements et comment les laver.
- Symboles sur les étiquettes de soins.



Température de lavage



Lavage normal en machine



Pressage permanent



Délicat



Lavage à la main



Ne pas laver

2 Trier le linge.

- Pour obtenir les meilleurs résultats, trier les vêtements par charges qui peuvent être lavées dans le même cycle de lavage.
- Différents tissus doivent être lavés à différentes températures et vitesses d'essorage.
- Laver deux serviettes ou tricotés ou plus ensemble. S'ils sont lavés séparément, une lessive qui absorbe beaucoup d'eau peut ne pas être bien lavée ou un essorage-séchage anormal peut se produire en raison d'un manque.
- Toujours trier les couleurs foncées des couleurs pâles et du blanc. Laver séparément car un transfert de couleurs et de peluches peut se produire, entraînant une décoloration des vêtements blancs et pâles. Dans la mesure du possible, ne pas laver d'articles très sales avec des articles légèrement sales.

– Salissure (Lourde, Normale, Légère) :

Séparer les vêtements selon le degré de salissure.

– Couleur (Blanc, Clair, Foncé) :

Séparer les tissus blancs des tissus colorés.

– Peluches (Générateurs, collecteurs de peluches) :

Laver les générateurs de peluches et les collecteurs de peluches séparément.

3 Soins avant chargement.

- Ne pas laver le « fil mémoire » sur les sous-vêtements femmes (comme un soutien-gorge), car cela peut endommager d'autres vêtements ou le lave-linge et créer du bruit.
- Vérifier toutes les poches pour s'assurer qu'elles soient vides. Les articles tels que des clous, pinces à cheveux, allumettes, stylos, pièces de monnaie et clés peuvent endommager votre lave-linge et vos vêtements.

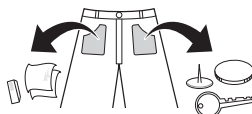

- Fermer les fermetures à glissière, les crochets et les attaches de sorte que ces éléments n'accrochent pas les autres vêtements.
- Prétraité la saleté et les taches en appliquant une petite quantité de lessive dissoute dans de l'eau sur les taches pour aider à enlever la saleté.
- Si un vêtement comporte une longue dentelle attachée, ranger la dentelle de sorte qu'elle ne puisse pas être emmêlée ou le mettre dans un filet de lavage.
- Enlever le contenu des coussins, oreillers ou nattes d'assise et ne laver que la housse. Le contenu peut dépasser, endommageant le reste du linge. Des pièces en plastique peuvent générer des vibrations anormales.

⚠ ATTENTION

- Diviser la lessive en grand volume pour le lavage de sorte que le linge puisse être complètement immergé sous l'eau. Si le linge se déploie pendant le lavage, cela peut causer des dommages au linge et à des pièces pendant le lavage ou l'essorage.

Fermer la porte et le tiroir

- 1 Pousser la porte du lave-linge jusqu'à ce qu'elle clique.





- 2 Pousser le tiroir complètement fermé.

⚠ ATTENTION

- Ne pas laisser vos mains se coincer entre la porte et le lave-linge, car cela peut causer des blessures.
- Forcer le tiroir ou la porte pour l'ouvrir peut causer des dommages partiels et des problèmes de sécurité.
- Fermer le tiroir avant d'avoir fermé complètement la porte peut rayer la vitre de la porte.
- S'assurer que le tiroir soit complètement sorti pour empêcher la porte de toucher le lave-linge à chargement frontal.

REMARQUE

- La serrure de la porte peut casser s'il y a trop de linge dans la machine ou si la porte n'est pas complètement fermée.
- Si l'appareil est en marche ou que l'indicateur de Verrouillage du Tiroir  s'affiche, la porte ne peut pas s'ouvrir. Pour ouvrir la porte, appuyer sur le bouton **Départ/Pause** pour arrêter l'appareil et lorsque l'indicateur de Verrouillage du Tiroir  disparaît, ouvrir la porte. Ne pas forcer le tiroir et la porte ouverte.
- Si **dE 1**, **dE 2**, **dE 3** ou un avertissement apparaît sur l'écran, fermez le tiroir et la porte complètement. Après cela, pressez le bouton **Départ/Pause**.
- Si le tiroir ne peut pas être ouvert complètement, tirer le tiroir vers l'avant avec un peu de force en utilisant les deux mains.
- Si une coupure de courant se produit pendant le fonctionnement de l'appareil, la porte ne peut être ouverte. Fournir de nouveau de l'alimentation ou contacter le centre de service LG. (En cas de lavage bouillant, la porte ne peut pas s'ouvrir après que l'alimentation est à nouveau fournie en raison d'une température élevée à l'intérieur du lave-linge).
- Si la porte ne peut pas s'ouvrir en raison d'une température élevée, effectuer un rinçage à l'eau froide en utilisant le programme Rinçage+Essorage ou attendre un certain temps avant d'ouvrir la porte.

Ajouter des produits de nettoyage

Dosage de la lessive

- La lessive doit être utilisée conformément aux instructions du fabricant de la lessive et choisie selon le type, la couleur, la salissure du tissu et la température de lavage.
- Si vous utilisez trop de lessive, un excès de mousse peut se produire et cela se traduit par un mauvais lavage ou entraîne une charge lourde pour le moteur.
- Si vous souhaitez utiliser une lessive liquide, suivre les directives fournies par le fabricant de la lessive.
- Si un excès de mousse est généré, réduire la quantité de lessive.
- L'utilisation de lessive peut devoir être ajustée selon la température de l'eau, la dureté de l'eau, la charge et le niveau de salissure de la charge. Pour de meilleurs résultats, éviter les excès de mousse.
- Se reporter à l'étiquette des vêtements avant de choisir le détergent et la température de l'eau :
- Lorsque vous utilisez le lave-linge, utiliser une lessive désignée pour chaque type de vêtements seulement :
 - Lessives génériques en poudre pour tous types de tissus
 - Lessives en poudre pour tissus délicats
 - Lessives liquides pour tous types de tissus ou lessives désignées seulement pour la laine
- Pour de meilleures performances de lavage et de blanchiment, utiliser une lessive avec une eau de Javel générique en poudre.

Ajouter de la lessive

Mesurer la lessive avec le distributeur lessive et la verser dans la cuve.

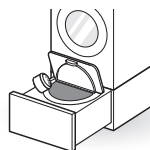

- Utiliser le gobelet doseur de lessive fourni pour ajouter une seule tasse de lessive.
- Réduire la quantité de lessive pour du linge peu sale. Si vous utilisez trop de lessive, un excès de mousse subsiste après le rinçage.

Ajout d'assouplissant

Ajouter un assouplissant

CAS 1. Lorsque la machine sonne :

- 1 Appuyer sur **Départ/Pause** pour interrompre le cycle.
- 2 Ajouter l'assouplissant liquide.
- 3 Fermer la porte, fermer le tiroir et appuyer sur **Départ/Pause** pour relancer le cycle.

REMARQUE

- Pour désactiver ou activer l'alerte assouplissant, appuyer et maintenir le bouton **Rinçage+** pendant trois secondes.

CAS 2. Si vous manquez le point d'ajout d'assouplissant :

- 1 Appuyer sur le bouton **Marche/Arrêt** pour interrompre le cycle.
- 2 Sélectionner le programme **Rinçage+Essorage** et appuyer sur le bouton **Démarrer/Pause** pour démarrer le cycle. Ajouter l'assouplissant.
- 3 Fermer la porte, fermer le tiroir et appuyer sur **Départ/Pause** pour relancer le cycle.

REMARQUE

- Ne pas verser l'assouplissant directement sur les vêtements.
- L'assouplissant peut également être dilué avec de l'eau et ajouté directement dans le tambour. Ne pas verser l'assouplissant non dilué directement sur les vêtements, car cela peut tacher les tissus.

Ajouter un adoucisseur d'eau

- Un adoucisseur d'eau, comme un anticalcaire (par exemple Calgon) peut être utilisé pour réduire l'utilisation de lessive dans les zones où l'eau est extrêmement dure. Distribuer en fonction de la quantité indiquée sur l'emballage. Ajouter d'abord la lessive puis l'adoucisseur d'eau.
- Utiliser la quantité de lessive requise pour l'eau douce.

ATTENTION

- Ne pas mettre directement de l'eau de Javel sur le linge. Cela peut provoquer une décoloration partielle et de graves dommages au linge.
- Ne pas utiliser d'eau de Javel ou de nettoyant acide pour laver le linge, car cela peut causer des dommages aux vêtements tels qu'une décoloration du linge.

Panneau de commande

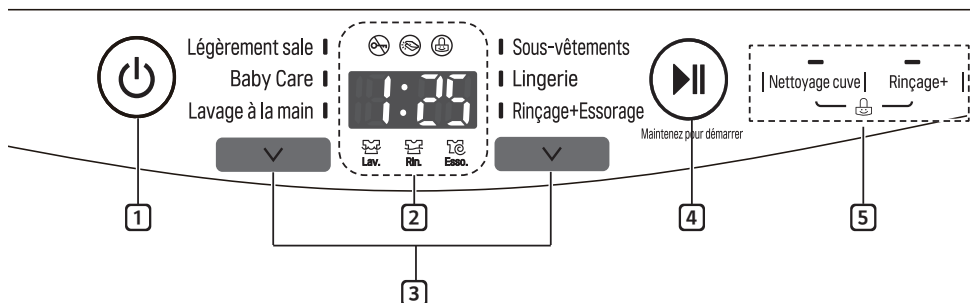

1 Bouton Marche/Arrêt

- Appuyer sur le bouton **Marche/Arrêt** pour mettre le lave-linge sous tension.

2 Bouton Départ/Pause

- Ce bouton **Départ/Pause** est utilisé pour démarrer le cycle de lavage ou mettre en pause le cycle de lavage.
- Si un arrêt temporaire du cycle de lavage est nécessaire, appuyer sur le bouton **Départ/Pause**.

REMARQUE

- Si vous n'appuyez pas sur le bouton **Start/Pause** sous les 4 minutes de la sélection d'un programme, le lave-linge se met automatiquement hors tension et tous les paramètres du cycle sont perdus.

3 Affichage

- L'écran affiche le statut du cycle et le temps restant estimé.
- : Indicateur de verrouillage du tiroir
- : Voyant de verrouillage de porte
- : Indicateur de verrouillage enfant

4 Bouton Programme

- Les programmes sont disponibles selon le type de linge.

5 Options

- Utiliser ces boutons pour sélectionner les options souhaitées pour le programme sélectionné.
- Les voyants de réglage au-dessus des boutons s'allument pour afficher la sélection en cours.

Tableau des programmes

Programme de lavage

Programme	Description	Remarque	Charge maximale
Légèrement sale	Utiliser ce programme pour laver des articles normaux légèrement sales, à l'exception de tissus délicats comme la laine ou la soie.	<ul style="list-style-type: none"> • Pour changer le réglage pendant le lavage, changez le réglage après avoir appuyé sur le bouton Départ/Pause. 	3,5 kg
Sous-vêtements	Utiliser ce programme pour laver les articles délicats tels que la lingerie ou les vêtements transparents et la dentelle, qui pourraient facilement être endommagés dans un programme normal.	<ul style="list-style-type: none"> • Ce programme n'est pas pour des articles en soie. 	1,5 kg
Lingerie	Utiliser ce programme pour laver des textiles, de la lingerie ou des vêtements élégants susceptibles de rétrécir ou de se déformer.	<ul style="list-style-type: none"> • Pour réduire les dommages aux textiles et améliorer la performance du lavage, utiliser une lessive neutre spéciale pour la laine. • Pour éviter d'endommager les vêtements, le tambour tourne doucement vers la gauche et la droite pour le lavage. 	1,0 kg

Programme	Description	Remarque	Charge maximale
Lavage à la main	Utilisez ce programme pour laver la laine thermorétractable ou des articles nécessitant des soins délicats. Lavez seulement les articles en laine dont l'étiquette indique que le lavage en machine est autorisé.	<ul style="list-style-type: none"> • Le poids de lavage doit être inférieur à 1 kg pour éviter d'endommager le tissu. • Utilisez uniquement un détergent naturel ou un détergent approuvé laine et 1/2 utilisez la quantité normale de détergent. • Le programme Lavage à la main effectue un lavage doux et une vitesse d'essorage faible pour le soin ultime du tissu. 	1,0 kg
Baby Care	Utiliser ce programme pour laver les vêtements pour bébé de manière hygiénique.	<ul style="list-style-type: none"> • Sélectionner un type approprié de lessive neutre. • Il est plus efficace de prélever brièvement du linge souillé avec de la nourriture, de la sueur, de l'urine et des fèces avant le lavage. • Ce programme n'est pas recommandé pour la laine, la soie ou d'autres tissus délicats. 	1,5 kg
Rinçage+Essorage	Sélectionner ce programme pour rincer et essorer une charge séparément d'un cycle normal.	<ul style="list-style-type: none"> • Ajouter seulement de l'assouplissant. 	1,5 kg

Programme en option

Nettoyage cuve

Utiliser cette option pour conserver le tambour propre. Pour plus d'informations sur l'utilisation du Nettoyage de la cuve, consulter la section Nettoyage de la lave-linge.

Rinçage+

Utiliser cette option pour augmenter le nombre de programmes de rinçage.

- 1 Appuyer sur le bouton **Marche/Arrêt**.
- 2 Sélectionner un programme de lavage.
- 3 Appuyez le bouton **Rinçage+** pour sélectionner le temps désiré.
 - Lorsque vous appuyez sur le bouton **Rinçage+**, le nombre de cycles de rinçage (1 - 5) à ajouter sera affiché.
- 4 Appuyer sur le bouton **Départ/Pause**.

Verrouillage enfant

Utiliser cette option pour désactiver les commandes. Cette fonction peut empêcher les enfants de changer de cycle ou d'utiliser l'appareil.

Verrouillage du panneau de commande

- 1 Pressez et maintenez les boutons **Nettoyage cuve** et **Rinçage+** en même temps pendant trois secondes.
- 2  apparaîtra à l'écran. Lorsque le Verrouillage Enfant est activé, toutes les touches sont verrouillées, sauf la touche **Marche/Arrêt**.

REMARQUE

- La mise hors tension ou l'exploitation de tous les cycles ne réinitialise pas la fonction de verrouillage enfant. Vous devez désactiver le verrouillage enfant avant de pouvoir accéder à d'autres fonctions.

Déverrouillage du panneau de commande

Pressez et maintenez les boutons **Nettoyage cuve** et **Rinçage+** en même temps pendant trois secondes.

- Pour changer le cycle ou une option, appuyer sur le bouton **Départ/Pause** pour arrêter le fonctionnement, puis choisir le cycle ou l'option que vous souhaitez modifier.

Utilisation de la fonction Smart Diagnosis™

Utiliser cette fonction si vous avez besoin d'un diagnostic précis par un centre de service LG Electronics en cas de dysfonctionnement ou de panne de l'appareil. Utiliser cette fonction uniquement pour communiquer avec le représentant de service, pas pendant l'utilisation normale.

- 1 Appuyer sur le bouton **Power** pour mettre le lave-linge sous tension. Ne pas appuyer sur une autre touche ni tourner le bouton de sélection de cycle.
- 2 Lorsque vous êtes invité à le faire par le centre d'appels, placez le microphone de votre téléphone près de l'icône Smart Diagnosis™

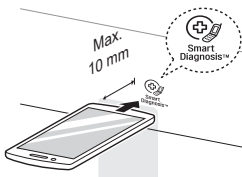

- 3 Pressez et maintenez le bouton **Nettoyage cuve** pendant trois secondes lorsque vous présentez le microphone près de l'icône Smart Diagnosis™.
- 4 Maintenir le téléphone en place jusqu'à ce que la transmission du signal soit terminée. Le temps restant pour le transfert des données s'affiche.
 - Pour de meilleurs résultats, ne pas déplacer le téléphone lorsque les tonalités sont transmises.
 - Si l'agent du centre d'appel n'est pas en mesure d'obtenir un enregistrement précis des données, vous pouvez être invité à réessayer.
- 5 Une fois le compte à rebours terminé et les tonalités arrêtées, reprendre la conversation avec l'agent de centre d'appel, qui sera alors en mesure de vous aider grâce aux informations transmises pour analyse.

REMARQUE

- La fonction Smart Diagnosis™ dépend de la qualité de l'appel local.
- Les performances de communication seront améliorées et vous pourrez recevoir un meilleur service si vous utilisez le téléphone fixe.
- Si le transfert des données du Smart Diagnosis™ est médiocre en raison de la mauvaise qualité de l'appel, vous ne pourrez pas recevoir le meilleur service du Smart Diagnosis™.

⚠ AVERTISSEMENT

- Débrancher le lave-linge avant de le nettoyer afin d'éviter tout risque de choc électrique. Le non-respect de cet avertissement peut entraîner des blessures graves, un incendie, un choc électrique ou la mort.
- Ne jamais utiliser de produits chimiques, nettoyants abrasifs ou solvants pour nettoyer le lave-linge. Ceux-ci peuvent endommager la finition.

Nettoyage de votre lave-linge

Entretien après lavage

- Une fois le cycle terminé, essuyer la porte et l'intérieur du joint de porte pour éliminer toute humidité.
- Laisser la porte ouverte pour sécher l'intérieur du tambour.
- Essuyer le corps du lave-linge avec un chiffon sec pour enlever toute l'humidité.

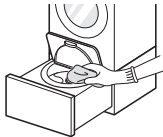

Nettoyage de l'extérieur

Un bon entretien de votre lave-linge peut prolonger sa durée de vie.

Porte :

- Laver l'extérieur et l'intérieur avec un chiffon humide, puis sécher avec un chiffon doux.

Extérieur :

- Essuyer immédiatement tout déversement.
- Essuyer avec un chiffon humide.
- Ne pas appuyer sur la surface ou l'écran avec des objets pointus.

Nettoyage de l'intérieur

- Utiliser une serviette ou un chiffon doux pour essuyer le contour de l'ouverture de la porte du lave-linge et le verre de la porte.
- Toujours retirer les éléments du lave-linge une fois le cycle terminé. Laisser des articles humides dans le lave-linge peut causer des plis, un transfert de couleur et des odeurs.
- Exécuter le programme Nettoyage de la cuve une fois par mois (ou plus souvent si nécessaire) afin d'éliminer l'accumulation de lessive et d'autres résidus.

Nettoyage de le tambour

Utiliser l'option Nettoyage de la Cuve pour garder le tambour propre.

- 1 Appuyer sur le bouton **Marche/Arrêt**.
- 2 Diluer 200 ml de liquide de blanchiment au chlore dans 1 l d'eau et verser le mélange dans le tambour.
- 3 Pressez le bouton **Nettoyage cuve** pour sélectionner le temps désiré.
- 4 Appuyer sur le bouton **Départ/Pause**.

ATTENTION

- S'il y a un enfant, veiller à ne pas laisser la porte ouverte trop longtemps.

Nettoyage du filtre d'entrée d'eau

- Fermer le robinet d'arrêt si le lave-linge doit être laissé pendant un certain temps (par exemple vacances), surtout s'il n'y a pas d'évacuation au sol (rigole) à proximité immédiate.
 - L'icône  peut clignoter à l'écran lorsque la pression d'eau est faible ou qu'un filtre d'entrée est bouché par la saleté. Nettoyer le filtre d'entrée.
 - Le filtre d'entrée peut être bouché par du tartre, des sédiments dans l'alimentation en eau ou d'autres débris.
- 1 Fermer le robinet d'eau et dévisser le tuyau d'arrivée d'eau.

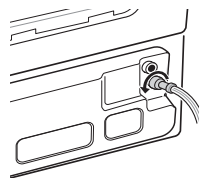

- 2 Nettoyer le filtre avec une brosse à poils durs.

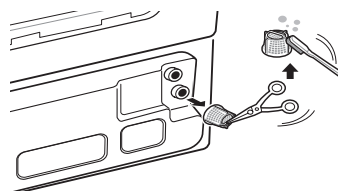

Nettoyage du filtre à peluches

Le filtre est un élément important pour un résultat efficace de la performance de lavage, donc il nécessite un entretien spécial de votre part. Il est recommandé que le filtre soit nettoyé régulièrement.

- 1 Tirer le bouchon du filtre à charpie.

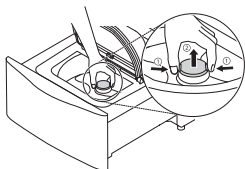

- 2 Ouvrir le bouchon et enlever la charpie, puis le laver.

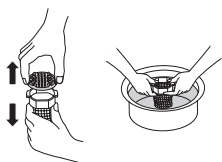

- 3 Insérer la partie inférieure du filtre dans le tambour et fermer le couvercle jusqu'à ce que vous entendiez un clic.

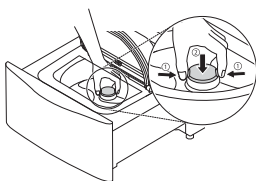

REMARQUE

- Lorsque le filtre à charpie est endommagé, contacter le centre de service LG.
- Ne pas faire fonctionner le lave-linge sans le filtre à charpie.
- Ne pas placer le filtre à charpie de manière lâche. Cela peut endommager les tissus ou le lave-linge.

Attention au gel pendant l'hiver

- Une fois gelé, l'appareil ne fonctionne pas normalement. Veiller à installer l'appareil où il ne gèlera pas en hiver.
- Au cas où l'appareil doive être installé en extérieur sous un porche ou dans d'autres conditions extérieures, s'assurer de vérifier les points suivants.

Comment garder l'appareil à l'abri du gel

- Après avoir fermé le robinet, débrancher le tuyau d'alimentation froide du robinet et vider l'eau tout en gardant le tuyau vers le bas.

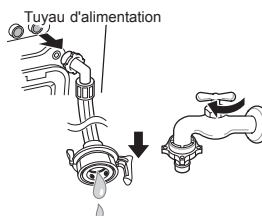

Comment gérer le gel

Étape 1. Si la porte est congelée

- Décongeler la porte à l'aide d'un chiffon d'eau chaude.

Étape 2. Si le tuyau d'alimentation en eau est congelé

- L'icône **FE** peut clignoter à l'écran si des problèmes d'alimentation en eau se produisent. Prendre les mesures suivantes.
 - Sortir le tuyau d'alimentation en eau et le raccorder à l'eau du robinet. Vérifier que l'eau sorte du robinet et du tuyau d'alimentation.
 - Fermer le robinet et dégeler le robinet ainsi que les deux zones de raccordement du tuyau d'alimentation de l'appareil avec un chiffon et de l'eau chaude.
 - Sortir le tuyau d'alimentation et le plonger dans l'eau chaude en dessous de 50 à 60°C.

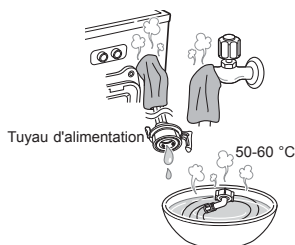

Étape 3. Si la pompe à vidange est congelée

- L'icône **FE**, **DE** peut clignoter à l'écran si des problèmes de pompe à vidange se produisent. Prendre les mesures suivantes.

- 1 Verser 15 l d'eau chaude à moins de 50-60 °C dans le tambour jusqu'à ce que les vis papillon du lave-linge soient immergées et attendre pendant une heure.
- 2 Appuyer sur le bouton **Power** puis exécuter le programme **Lavage bouillant** pendant une heure.
 - Lorsque l'icône **FE** apparaît à l'écran, répéter les étapes 1 à 2.
- 3 Coupez l'alimentation lorsque le programme de **Lavage à chaud** est terminé. Si le bac est ouvert, sélectionnez **Rinse+Spin**, appuyez sur le bouton **Extra Rinse** au numéro 9 puis appuyez sur le bouton **Start/Pause** pour exécuter l'Essorage.
- 4 Sélectionner le programme **Rinse+Spin** et appuyer sur le bouton **Départ/Pause** pour contrôler que le lave-linge fonctionne.
- 5 Si l'icône **DE** apparaît à l'écran, dégeler la partie intérieure du tuyau de vidange avec l'eau chaude.

L'appareil est équipé d'un système de surveillance automatique des pannes pour détecter et diagnostiquer les problèmes à un stade précoce. Si l'appareil ne fonctionne pas correctement ou ne fonctionne pas du tout, vérifier les points suivants avant d'appeler le service :

Diagnostic de problèmes

Symptômes	Cause	Solution
Bruit de cliquetis	Des corps étrangers comme des clés, des pièces de monnaie ou des épingles de sûreté peuvent être présents dans le tambour.	<ul style="list-style-type: none"> • Arrêter le lave-linge, contrôler l'absence d'objets étrangers dans le tambour. Si le bruit persiste une fois le lave-linge redémarré, appeler le service.
Claquement	De lourdes charges peuvent produire un claquement.	<ul style="list-style-type: none"> • Si le son continue, le lave-linge est probablement déséquilibré. Arrêter et répartir la charge de lavage.
	La charge de lavage peut être déséquilibrée.	<ul style="list-style-type: none"> • Mettre le cycle en pause et répartir la charge une fois la porte déverrouillée.
Bruit de vibration	Les matériaux d'emballage ne sont pas enlevés.	<ul style="list-style-type: none"> • Enlever les matériaux d'emballage.
	La charge de lavage peut être répartie de façon inégale dans le tambour.	<ul style="list-style-type: none"> • Mettre le cycle en pause et répartir la charge une fois la porte déverrouillée.
	Tous les pieds de nivellement ne reposent pas de façon ferme et uniforme au sol.	<ul style="list-style-type: none"> • Voir Mise à niveau de l'appareil dans la section d'installation.
	Le sol n'est pas assez rigide.	<ul style="list-style-type: none"> • S'assurer que le sol soit solide et ne fléchisse pas.
L'eau fuit à chaque charge	Les tuyaux ne sont pas correctement installés.	<ul style="list-style-type: none"> • Vérifier tous les raccords des tuyaux de remplissage et de vidange pour s'assurer qu'ils soient bien serrés.
Moussage excessif	Trop de lessive ou lessive inadaptée.	<ul style="list-style-type: none"> • Réduire la quantité de lessive pour du linge peu sale. Si vous utilisez trop de lessive, un excès de mousse subsiste après le rinçage.
Taches	Les vêtements ne sont pas correctement triés.	<ul style="list-style-type: none"> • Toujours laver les couleurs sombres séparément des couleurs claires et du blanc pour empêcher la décoloration. • Ne jamais laver les articles très sales lavés avec des articles peu sales.





Symptômes	Cause	Solution
Fuite d'eau	Le raccordement au tuyau d'alimentation est lâche au robinet, au lave-linge ou au tuyau de vidange.	<ul style="list-style-type: none"> • Vérifier les fuites, les fissures et les fentes des raccords de tuyaux et du tuyau de vidange. • Serrer les raccords des tuyaux.
	Les tuyaux de vidange du domicile sont obstrués.	<ul style="list-style-type: none"> • Le lave-linge pompe l'eau très rapidement. Vérifier l'eau ressortant du tuyau de vidange pendant la vidange. Si vous voyez de l'eau sortir de l'évacuation, vérifier l'installation correcte du tuyau de vidange et vérifier les restrictions dans l'évacuation. Contacter un plombier pour réparer le tuyau de vidange.
	Le tuyau de vidange est sorti du raccord d'évacuation ou n'est pas inséré assez profondément.	<ul style="list-style-type: none"> • Attacher le tuyau de vidange sur le tuyau d'alimentation ou sur un tube pour l'empêcher de sortir pendant l'évacuation. Pour les tuyaux de vidange plus petits, insérer le tuyau de vidange dans le tuyau jusqu'à la bride du tuyau de vidange. Pour les tuyaux de vidange plus grands, insérer le tuyau de vidange dans le tuyau de 2 à 5 cm après la bride.
	La charge est trop grande pour le tambour.	<ul style="list-style-type: none"> • Réduire la charge ou utiliser le lave-linge à chargement frontal. • Arrêter le lave-linge et vérifier la charge. S'assurer que la charge soit aérée dans le tambour et que la porte se ferme facilement.
	Surmoussage de lessive.	<ul style="list-style-type: none"> • Un surmoussage peut créer des fuites et peut être provoqué par le type de lessive utilisé et sa quantité. Toujours réduire la quantité de lessive si la charge est faible ou légèrement sale, ou si votre eau est très douce. Ne jamais utiliser plus que la quantité maximale indiquée dans le distributeur prévu.
Froissement	Le lave-linge n'a pas été rapidement déchargé.	<ul style="list-style-type: none"> • Toujours retirer les éléments du lave-linge une fois le cycle terminé.
	Lave-linge surchargé.	<ul style="list-style-type: none"> • Le lave-linge peut être chargé entièrement, mais le tambour ne doit pas être trop chargé d'articles. La porte du lave-linge doit se fermer facilement.
	Les tuyaux d'alimentation en eau chaude et froide sont inversés.	<ul style="list-style-type: none"> • Un rinçage à l'eau chaude peut résoudre le froissement des vêtements. Vérifier les raccords du tuyau d'alimentation.

Symptômes	Cause	Solution
La machine à laver ne se remplit pas correctement.	Le filtre est bouché.	<ul style="list-style-type: none"> • S'assurer que les filtres d'entrée sur les robinets de remplissage ne soient pas obstrués. Se reporter aux instructions de nettoyage du filtre.
	Les tuyaux d'alimentation peuvent être pliés.	<ul style="list-style-type: none"> • Vérifier que les tuyaux d'alimentation ne soient pas entortillés ou obstrués.
	Alimentation en eau insuffisante.	<ul style="list-style-type: none"> • S'assurer que les robinets d'eau chaude et froide soient tout le temps ouverts.
	Porte et tiroir ouverts.	<ul style="list-style-type: none"> • Le lave-linge ne fonctionne pas si la porte est ouverte. Fermer la porte et s'assurer que rien ne soit pris sous la porte, l'empêchant de se fermer complètement.
	Les tuyaux d'alimentation chaude et froide sont inversés.	<ul style="list-style-type: none"> • Vérifier les raccords du tuyau d'alimentation.
	Le niveau d'eau est trop faible.	<ul style="list-style-type: none"> • Le niveau de remplissage est optimisé pour que le mouvement de lavage obtienne les meilleures performances de lavage.

Symptômes	Cause	Solution
Le lave-linge ne fonctionne pas.	Le panneau de commande est hors tension en raison d'une inactivité.	<ul style="list-style-type: none"> • C'est normal. Appuyer sur le bouton Marche/ Arrêt pour mettre le lave-linge sous tension.
	Le lave-linge est débranché.	<ul style="list-style-type: none"> • S'assurer que le cordon soit bien branché dans une prise.
	L'alimentation en eau est coupée.	<ul style="list-style-type: none"> • Ouvrir complètement les robinets chaud et froid.
	Les commandes ne sont pas correctement réglées.	<ul style="list-style-type: none"> • S'assurer que le cycle ait été correctement réglé, fermer la porte et appuyer sur le bouton Départ/Pause.
	Porte ou tiroir ouvert.	<ul style="list-style-type: none"> • Fermer la porte et le tiroir et s'assurer que rien ne soit pris sous la porte, l'empêchant de se fermer complètement.
	Un disjoncteur / fusible est désenclenché / grillé.	<ul style="list-style-type: none"> • Vérifier les disjoncteurs / fusibles du domicile. Remplacer les fusibles ou réenclencher le disjoncteur. Le lave-linge doit être sur un circuit de dérivation dédié. Le lave-linge reprendra le cycle où il l'a arrêté une fois le courant rétabli.
	Le contrôle doit être réinitialisé.	<ul style="list-style-type: none"> • Appuyer sur le bouton Marche/Arrêt, puis sélectionner à nouveau le programme désiré et appuyer sur le bouton Départ/Pause.
	Le bouton Départ/Pause n'a pas été appuyé après qu'un cycle a été réglé.	<ul style="list-style-type: none"> • Appuyer sur le bouton Marche/Arrêt, puis sélectionner à nouveau le programme désiré et appuyer sur le bouton Départ/Pause. Le lave-linge se met hors tension si le bouton Départ/Pause n'est pas pressé dans les 4 minutes.
	Pression d'eau extrêmement faible.	<ul style="list-style-type: none"> • Vérifier un autre robinet au domicile pour faire en sorte que la pression de l'eau soit adéquate.
Le lave-linge est trop froid.	<ul style="list-style-type: none"> • Si le lave-linge a été exposé à des températures inférieures à zéro pendant une période prolongée, le laisser se réchauffer avant d'appuyer sur le bouton Marche/Arrêt. 	

Symptômes	Cause	Solution
La laveuse n'évacuera pas l'eau.	Tuyau de vidange plié.	<ul style="list-style-type: none"> • S'assurer que le tuyau de vidange ne soit pas plié.
	Évacuation située plus haut que 2,4 m au-dessus du sol.	<ul style="list-style-type: none"> • S'assurer que le tuyau d'évacuation ne dépasse pas 2,4 m au-dessus du bas du lave-linge et pas au-dessus de 1,5 m du lave-linge.
Mauvaise élimination des taches	Charge très sale.	<ul style="list-style-type: none"> • Utiliser le lave-linge à chargement frontal.
	Taches apparues antérieurement.	<ul style="list-style-type: none"> • Les articles qui ont été préalablement lavés peuvent avoir des taches tenaces. Ces taches peuvent être difficiles à enlever et peuvent nécessiter un lavage à la main ou un pré-traitement pour aider à enlever les taches.
Le temps de cycle de lavage est plus long que d'habitude.	Le lave-linge ajuste automatiquement le temps de lavage à la quantité de linge, la pression de l'eau et d'autres conditions de fonctionnement.	<ul style="list-style-type: none"> • C'est normal. Le lave-linge ajuste automatiquement la durée du cycle pour donner des résultats optimaux pour le programme sélectionné. Le temps restant affiché à l'écran est seulement une estimation. La durée réelle peut varier.
Odeur de renfermé ou de moisi dans un lave-linge	Une lessive incorrecte ou en trop grande quantité a été utilisée.	<ul style="list-style-type: none"> • Cette machine ne nécessite que très peu de lessive. Utiliser le gobelet doseur de lessive fourni.
	L'intérieur du tambour n'a pas été correctement nettoyé.	<ul style="list-style-type: none"> • Exécuter régulièrement le programme de Nettoyage de la Cuve.
Le lave-linge carillonne à plusieurs reprises avant le rinçage final.	Ce n'est pas une erreur.	<ul style="list-style-type: none"> • Il s'agit d'une alerte pour permettre l'ajout d'assouplissant liquide avant le rinçage final.

Messages d'erreur

Symptômes	Cause	Solution
 	Le tiroir n'est pas fermé correctement.	<ul style="list-style-type: none"> Fermer le tiroir et appuyer sur le bouton Départ/Pause pour démarrer le cycle. Si le tiroir est fermé et le message d'erreur de verrouillage du tiroir s'affiche, appeler le service.
	La porte est mal fermée.	<ul style="list-style-type: none"> Ouvrir le tiroir et s'assurer que la zone de verrouillage soit exempte de vêtements ou d'autres obstacles. Fermer la porte, fermer le tiroir et appuyer sur Départ/Pause pour démarrer le cycle. Si la porte est fermée et le message d'erreur de la porte s'affiche, appeler le service.
	Les robinets d'arrivée d'eau ne sont pas entièrement ouverts.	<ul style="list-style-type: none"> S'assurer que les robinets d'eau soient complètement ouverts.
	Les tuyaux de la conduite d'eau sont pliés, pincés ou écrasés.	<ul style="list-style-type: none"> S'assurer que les tuyaux ne soient pas pliés ou pincés. Soyez prudent lorsque vous déplacez le lave-linge pendant le nettoyage et l'entretien.
	Les filtres d'entrée d'eau sont bouchés.	<ul style="list-style-type: none"> Nettoyer les filtres d'entrée.
	La pression d'alimentation en eau au robinet ou au domicile est trop faible.	<ul style="list-style-type: none"> Vérifier un autre robinet au domicile pour faire en sorte que la pression de l'eau soit adéquate et que le débit ne soit pas restreint. Déconnecter le tuyau d'alimentation du lave-linge et laisser couler quelques litres d'eau par le tuyau pour rincer les conduites d'alimentation en eau. Si le débit est trop faible, appeler un plombier pour que les conduites d'eau soient réparées.
	L'alimentation en eau est reliée à des tuyaux antifuite.	<ul style="list-style-type: none"> Des tuyaux conçus pour limiter les fuites peuvent se déclencher au mauvais moment et empêcher le lave-linge de se remplir. L'utilisation de tuyaux antifuite n'est pas recommandée.
	Le tuyau de vidange est plié, pincé ou obstrué.	<ul style="list-style-type: none"> S'assurer que le tuyau de vidange soit exempt d'obstructions, nœuds, etc., et ne soit pas coincé derrière ou sous le lave-linge.
	L'évacuation est plus de 1,2 m au-dessus du bas du lave-linge.	<ul style="list-style-type: none"> Ajuster ou réparer l'évacuation. La hauteur maximale de l'évacuation est de 1,2 m.

Symptômes	Cause	Solution
	L'opération de rééquilibrage UE n'a pas réussi.	<ul style="list-style-type: none"> La tentative automatique de rééquilibrage de la charge n'a pas réussi. Le cycle a été interrompu pour permettre d'ajuster manuellement la charge.
	La charge est trop petite.	<ul style="list-style-type: none"> Ajouter plus d'articles pour permettre au lave-linge d'équilibrer les charges.
	Des articles lourds sont mélangés avec des articles plus légers.	<ul style="list-style-type: none"> Laver des articles de poids à peu près similaire.
	La charge est déséquilibrée.	<ul style="list-style-type: none"> Répartir manuellement la charge si des articles s'enchevêtrent.
	Erreur de contrôle.	<ul style="list-style-type: none"> Débrancher le cordon d'alimentation et appeler le service.
	Le niveau d'eau est trop élevé en raison d'une vanne d'eau défectueuse.	<ul style="list-style-type: none"> Fermer les robinets d'eau, débrancher le lave-linge et appeler le service.
	Le capteur de niveau d'eau ne fonctionne pas correctement.	<ul style="list-style-type: none"> Fermer les robinets d'eau, débrancher le lave-linge et appeler le service.
	Une erreur de moteur s'est produite.	<ul style="list-style-type: none"> Laisser le lave-linge reposer pendant 30 minutes puis redémarrer le cycle. Si le code d'erreur LE persiste, appeler le service.
	Il est temps d'exécuter le programme de Nettoyage de la Cuve.	<ul style="list-style-type: none"> Exécuter le programme de Nettoyage de la Cuve.
	Le lave-linge sur socle est exploité sans lave-linge de pleine taille.	<ul style="list-style-type: none"> Le lave-linge sur socle ne fonctionne pas de façon autonome. Il doit être empilé sous un lave-linge LG à chargement frontal.
	Le commutateur d'empilage ne fonctionne pas correctement.	<ul style="list-style-type: none"> Le commutateur d'empilage ne fonctionnera pas correctement si l'appareil est empilé sous un appareil non-LG, ou un appareil LG fabriqué avant 2017.
	Le tuyau de vidange, le tuyau d'alimentation ou la pompe de vidange est gelé.	<ul style="list-style-type: none"> Décongeler le tuyau d'alimentation à l'aide d'un chiffon d'eau chaude. Verser de l'eau chaude dans le tambour.
	CL n'est pas une erreur. Cela empêche les enfants de changer de cycle ou d'utiliser l'appareil.	<ul style="list-style-type: none"> Pour désactiver ou activer l'alerte d'assouplissant textile, pressez et maintenez les boutons Nettoyage cuve et Rinçage+ pendant trois secondes.

Note

