





Washing Machine

User manual

WW9*K5****/WW8*K5****/WW7*K5****

SAMSUNG

Content

Safety information	4
What you need to know about the safety instructions	4
Important safety symbols	4
Important safety precautions	5
Critical installation warnings	6
Installation cautions	8
Critical usage warnings	8
Usage cautions	10
Critical cleaning warnings	13
Instructions about the WEEE	14
Installation	15
What's included	15
Installation requirements	17
Step-by-step installation	19
Before you start	25
Initial settings	25
Laundry guidelines	26
Detergent drawer guidelines	28
Operations	31
Control panel	31
Simple steps to start	33
Cycle overview	34
Special features	37
Settings	38
Maintenance	39
Eco drum clean 	39
Smart Check 	40
Emergency drain	41
Cleaning	42
Recovery from freezing	46
Care against an extended time of disuse	46

Troubleshooting	47
Checkpoints	47
Information codes	51
Specifications	54
Fabric care chart	54
Protecting the environment	55
Specification sheet	56
Information of main washing cycles	61

Safety information

Congratulations on your new Samsung washing machine. This manual contains important information on the installation, use and care of your appliance. Please take some time to read this manual to take full advantage of your washing machine's many benefits and features.

What you need to know about the safety instructions

Please read this manual thoroughly to ensure that you know how to safely and efficiently operate the extensive features and functions of your new appliance. Please store the manual in a safe location close to the appliance for future reference. Use this appliance only for its intended purpose as described in this instruction manual.

Warnings and Important Safety Instructions in this manual do not cover all possible conditions and situations that may occur. It is your responsibility to use common sense, caution and care when installing, maintaining and operating your washing machine. Because the following operating instructions cover various models, the characteristics of your washing machine may differ slightly from those described in this manual and not all warning signs may be applicable. If you have any questions or concerns, contact your nearest service centre or find help and information online at www.samsung.com.

Important safety symbols

What the icons and signs in this user manual mean:

 **WARNING**

Hazards or unsafe practices that may result in severe personal injury, death and/or property damage.

 **CAUTION**

Hazards or unsafe practices that may result in personal injury and/or property damage.

 **NOTE**

Indicates that a risk of personal injury or material damage exists.

These warning signs are here to prevent injury to yourself and others.
Please follow them explicitly.

After reading this manual, store it in a safe place for future reference.

Read all instructions before using the appliance.

As with any equipment that uses electricity and moving parts, potential hazards exist. To safely operate this appliance, familiarize yourself with its operation and exercise care when using it.

Important safety precautions

WARNING

Hazards or unsafe practices that may result in personal injury and/or property damage.

1. This appliance is not to be used by persons (including children) with reduced physical, sensory or mental capabilities, or lack of experience and knowledge, unless they have been given supervision or instruction concerning use of the appliance by a person responsible for their safety.
2. **For use in Europe:** This appliance can be used by children aged from 8 years and above and persons with reduced physical, sensory or mental capabilities or lack of experience and knowledge if they have been given supervision or instruction concerning use of the appliance in a safe way and understand the hazards involved. Children shall not play with the appliance. Cleaning and user maintenance shall not be made by children without supervision.
3. Children should be supervised to ensure that they do not play with the appliance.

Safety information

4. If the supply cord is damaged, it must be replaced by the manufacturer, its service agent or similarly qualified persons in order to avoid a hazard.
5. The new hose-sets supplied with the appliance are to be used and old hose-sets should not be reused.
6. For appliances with ventilation openings in the base, a carpet must not obstruct the openings.
7. **For use in Europe:** Children of less than 3 years should be kept away unless continuously supervised.
8. **CAUTION:** In order to avoid a hazard due to inadvertent resetting of the thermal cut-out, this appliance must not be supplied through an external switching device, such as a timer, or connected to a circuit that is regularly switched on and off by the utility.

Critical installation warnings

WARNING

The installation of this appliance must be performed by a qualified technician or service company.

- Failure to do so may result in electric shock, fire, an explosion, problems with the product, or injury.

The appliance is heavy, therefore take care when lifting it.

Plug the power cord into a wall socket that meets local electrical specifications. Use the socket for this appliance only, and do not use an extension cord.

- Sharing a wall socket with other appliances using a power strip or extending the power cord may result in electric shock or fire.
- Ensure that the power voltage, frequency, and current are the same as those of the product specifications. Failure to do so may result in electric shock or fire. Plug the power plug into the wall socket firmly.

Remove all foreign substances such as dust or water from the power plug terminals and contact points using a dry cloth on a regular basis.

- Unplug the power plug and clean it with a dry cloth.

-
- Failure to do so may result in electric shock or fire.

Plug the power plug into the wall socket so that the cord is running towards the floor.

- If you plug the power plug into the socket in the opposite direction, the electric wires within the cable may be damaged and this may result in electric shock or fire.

Keep all packaging materials out of the reach of children as these may be dangerous.

- If a child places a bag over its head, it may suffocate.

When the appliance, power plug or power cord is damaged, contact your nearest service centre.

This appliance must be properly grounded.

Do not ground the appliance to a gas pipe, plastic water pipe, or telephone line.

- This may result in electric shock, fire, an explosion, or problems with the product.
- Never plug the power cord into a socket that is not grounded correctly and make sure that it is in accordance with local and national regulations.

Do not install this appliance near a heater or any inflammable material.

Do not install this appliance in a humid, oily or dusty location, or in a location exposed to direct sunlight or water (rain drops).

Do not install this appliance in a location exposed to low temperatures.

- Frost may cause the tubes to burst.

Do not install this appliance in a location where gas may leak.

- This may result in electric shock or fire.

Do not use an electric transformer.

- This may result in electric shock or fire.

Do not use a damaged power plug, damaged power cord, or loose wall socket.

- This may result in electric shock or fire.

Do not pull or excessively bend the power cord.

Do not twist or tie the power cord.

Do not hook the power cord over a metal object, place a heavy object on the power cord, insert the power cord between objects, or push the power cord into the space behind the appliance.

- This may result in electric shock or fire.

Do not pull the power cord when unplugging the power plug.

- Unplug the power plug by holding the plug.
- Failure to do so may result in electric shock or fire.

Safety information

This appliance should be positioned so that the power plug, the water supply taps, and the drain pipes are accessible.

Installation cautions

CAUTION

This appliance should be positioned in such a way that the power plug is easily accessible.

- Failure to do so may result in electric shock or fire due to electric leakage.

Install your appliance on a solid, level floor that can support its weight.

- Failure to do so may result in abnormal vibrations, movement, noise, or problems with the product.

Critical usage warnings

WARNING

If the appliance is flooded, turn off the water & power supplies immediately and contact your nearest service centre.

- Do not touch the power plug with wet hands.
- Failure to do so may result in electric shock.

If the appliance generates a strange noise, a burning smell, or smoke, unplug the power plug immediately and contact your nearest service centre.

- Failure to do so may result in electric shock or fire.

In the event of a gas leak (such as propane gas, LP gas, etc.), ventilate immediately without touching the power plug. Do not touch the appliance or power cord.

- Do not use a ventilating fan.
- A spark may result in an explosion or fire.

Do not let children play in or on the washing machine. In addition, when disposing of the appliance, remove the washing machine door lever.

- If trapped inside the product, children may suffocate to death.

Make sure to remove the packaging (sponge, styrofoam) attached to the bottom of the washing machine before using it.

Do not wash items contaminated with gasoline, kerosene, benzene, paint thinner, alcohol or other inflammable or explosive substances.

- This may result in electric shock, fire, or an explosion.

Do not open the washing machine door by force while it is operating (high-temperature washing/drying/spinning).

- Water flowing out of the washing machine may result in burns or cause the floor to be slippery. This may result in injury.
- Opening the door by force may result in damage to the product or injury.

Do not insert your hand under the washing machine while an operation is in progress.

- This may result in injury.

Do not touch the power plug with wet hands.

- This may result in electric shock.

Do not turn the appliance off by unplugging the power plug while an operation is in progress.

- Plugging the power plug into the wall socket again may cause a spark and result in electric shock or fire.

Do not let children or the infirm use this washing machine without proper supervision. Do not let children climb in or onto the appliance.

- This may result in electric shock, burns or injury.

Do not insert your hand or a metal object under the washing machine while it is operating.

- This may result in injury.

Do not unplug the appliance by pulling the power cord. Always grip the plug firmly and pull it straight out of the outlet.

- Damage to the power cord may cause a short-circuit, fire and/or electric shock.

Do not attempt to repair, disassemble, or modify the appliance yourself.

- Do not use a fuse (such as copper, steel wire, etc.) other than a standard fuse.
- When the appliance needs to be repaired or reinstalled, contact your nearest service centre.
- Failure to do so may result in electric shock, fire, problems with the product, or injury.

If the water supply hose comes loose from the water tap and floods the appliance, unplug the power plug.

- Failure to do so may result in electric shock or fire.

Unplug the power plug when the appliance is not being used for long periods of time or during a thunder or lightning storm.

- Failure to do so may result in electric shock or fire.

If any foreign substance enters into the appliance, unplug the power plug and contact your nearest Samsung Customer Service.

- This may result in electric shock or fire.

Safety information

Do not let children (or pets) play in or on your washing machine. The washing machine door does not open easily from the inside and children may be seriously injured if trapped inside.

Usage cautions

CAUTION

When the washing machine is contaminated by a foreign substance such as detergent, dirt, food waste, etc., unplug the power plug and clean the washing machine using a damp, soft cloth.

- Failure to do so may result in discolouration, deformation, damage, or rust.

The front glass may be broken by a strong impact. Take care when using the washing machine.

- If the glass is broken, it may result in injury.

After a water supply failure or when reconnecting the water supply hose, open the water tap slowly.

Open the water tap slowly after a long period of non-use.

- The air pressure in the water supply hose or the water pipe may damage a product part or result in a water leak.

If a draining error occurs during an operation, check if there is a draining problem.

- If the washing machine is used when it is flooded because of a draining problem, it may result in electric shock or fire.

Insert the laundry into the washing machine completely so that the laundry does not get caught in the door.

- If laundry gets caught in the door, it may result in damage to the laundry or the washing machine, or result in a water leak.

Turn the water supply off when the washing machine is not being used.

- Ensure that the screws on the water supply hose connector are properly tightened.

Ensure that the rubber seal and front door glass are not contaminated by a foreign substance (e.g. waste, thread, hair, etc.).

- If a foreign substance is caught in the door or the door is not completely closed, it may cause a water leak.

Open the water tap and check if the water supply hose connector is firmly tightened and that there is no water leak before using the product.

-
- If the screws on the water supply hose connector are loose, it may result in a water leak.

The product you have purchased is designed for domestic use only.

Using the product for business purposes qualifies as a product misuse. In this case, the product will not be covered by the standard warranty provided by Samsung and no responsibility can be attributed to Samsung for malfunctions or damages resulting from such misuse.

Do not stand on the appliance or place objects (such as laundry, lighted candles, lighted cigarettes, dishes, chemicals, metal objects, etc.) on the appliance.

- This may result in electric shock, fire, problems with the product, or injury.

Do not spray volatile material such as insecticide onto the surface of the appliance.

- As well as being harmful to humans, this may result in electric shock, fire or problems with the product.

Do not place objects that generate electromagnetic fields near the washing machine.

- This may result in injury due to a malfunction.

Water drained during a high-temperature wash or drying cycle is hot. Do not touch the water.

- This may result in burns or injury.

Do not wash, spin, or dry water-proof seats, mats, or clothing (*) unless your appliance has a special cycle for washing these items.

(*): Woollen bedding, rain covers, fishing vests, ski pants, sleeping bags, diaper covers, sweat suits, and bicycle, motor cycle and car covers, etc.

- Do not wash thick or hard mats even if the washing machine mark is on the care label. This may result in injury or damage to the washing machine, walls, floor, or clothing due to abnormal vibrations.
- Do not wash throw rugs or doormats with rubber backing. The rubber backing may come off and stick to inside the drum, and this may result in malfunction such as a drainage error.

Do not operate the washing machine when the detergent drawer is removed.

- This may result in electric shock or injury due to a water leak.

Do not touch the insides of the drum during or just after drying as it is hot.

- This may result in burns.

Do not insert your hand into the detergent drawer.

- This may result in injury as your hand may be caught by the detergent input device.

Safety information

- The liquid detergent guide (applicable models only) is not used for powder detergent. Remove the guide when using powder detergent.

Do not place any objects (such as shoes, food waste, animals) other than laundry into the washing machine.

- This may result in damage to the washing machine, or injury and death in the case of pets due to the abnormal vibrations.

Do not press the buttons using sharp objects such as pins, knives, fingernails, etc.

- This may result in electric shock or injury.

Do not wash laundry contaminated by oils, creams or lotions usually found in skincare shops or massage clinics.

- This may cause the rubber seal to become deformed and result in a water leak.

Do not leave metal objects such as safety pins, hair pins or bleach in the drum for long periods of time.

- This may cause the drum to rust.
- If rust starts appearing on the surface of the drum, apply a (neutral) cleansing agent to the surface and use a sponge to clean it. Never use a metal brush.

Do not use dry cleaning detergent directly and do not wash, rinse, or spin laundry contaminated by dry cleaning detergent.

- This may result in spontaneous combustion or ignition due to the heat from the oxidation of the oil.

Do not use water from water cooling/heating devices.

- This may result in problems with the washing machine.

Do not use natural hand-washing soap for the washing machine.

- If it hardens and accumulates inside the washing machine, it may result in problems with the product, discolouration, rust, or bad odours.

Place socks and brassieres in a washing net and wash them with the other laundry.

Do not wash large laundry items such as bedding in the washing net.

- Failure to do so may result in injury due to abnormal vibrations.

Do not use hardened detergent.

- If it accumulates inside the washing machine, it may result in a water leak.

Make sure that the pockets of all the clothing items to be washed are empty.

- Hard, sharp objects such as coins, safety pins, nails, screws, or stones can cause extensive damage to the appliance.

Do not wash clothing with large buckles, buttons or other heavy metal objects.

Sort the laundry by colour on the basis of its colorfastness and select the recommended cycle, water temperature and additional functions.

- This may result in discolouration or fabric damage.

Take care that children's fingers are not caught in the door when you close it.

- Failure to do so may result in injury.

Critical cleaning warnings

WARNING

Do not clean the appliance by spraying water directly onto it.

Do not use a strong acidic cleaning agent.

Do not use benzene, thinner or alcohol to clean the appliance.

- This may result in discolouration, deformation, damage, electric shock or fire.

Before cleaning or performing maintenance, unplug the appliance from the wall socket.

- Failure to do so may result in electric shock or fire.

Safety information

Instructions about the WEEE

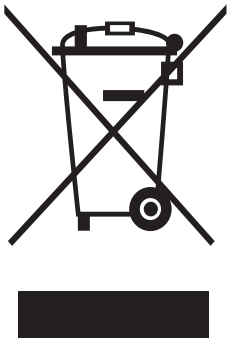

Correct Disposal of This Product (Waste Electrical & Electronic Equipment)

(Applicable in countries with separate collection systems)

This marking on the product, accessories or literature indicates that the product and its electronic accessories (e.g. charger, headset, USB cable) should not be disposed of with other household waste at the end of their working life. To prevent possible harm to the environment or human health from uncontrolled waste disposal, please separate these items from other types of waste and recycle them responsibly to promote the sustainable reuse of material resources.

Household users should contact either the retailer where they purchased this product, or their local government office, for details of where and how they can take these items for environmentally safe recycling.

Business users should contact their supplier and check the terms and conditions of the purchase contract. This product and its electronic accessories should not be mixed with other commercial wastes for disposal.

For information on Samsung's environmental commitments and product specific regulatory obligations e.g. REACH visit: samsung.com/uk/aboutsamsung/samsungelectronics/corporatecitizenship/data_corner.html

Installation

Follow these instructions carefully to ensure proper installation of the washing machine and to prevent accidents when doing laundry.

What's included

Make sure all the parts are included in the product package. If you have a problem with the washing machine or the parts, contact a local Samsung customer centre or the retailer.

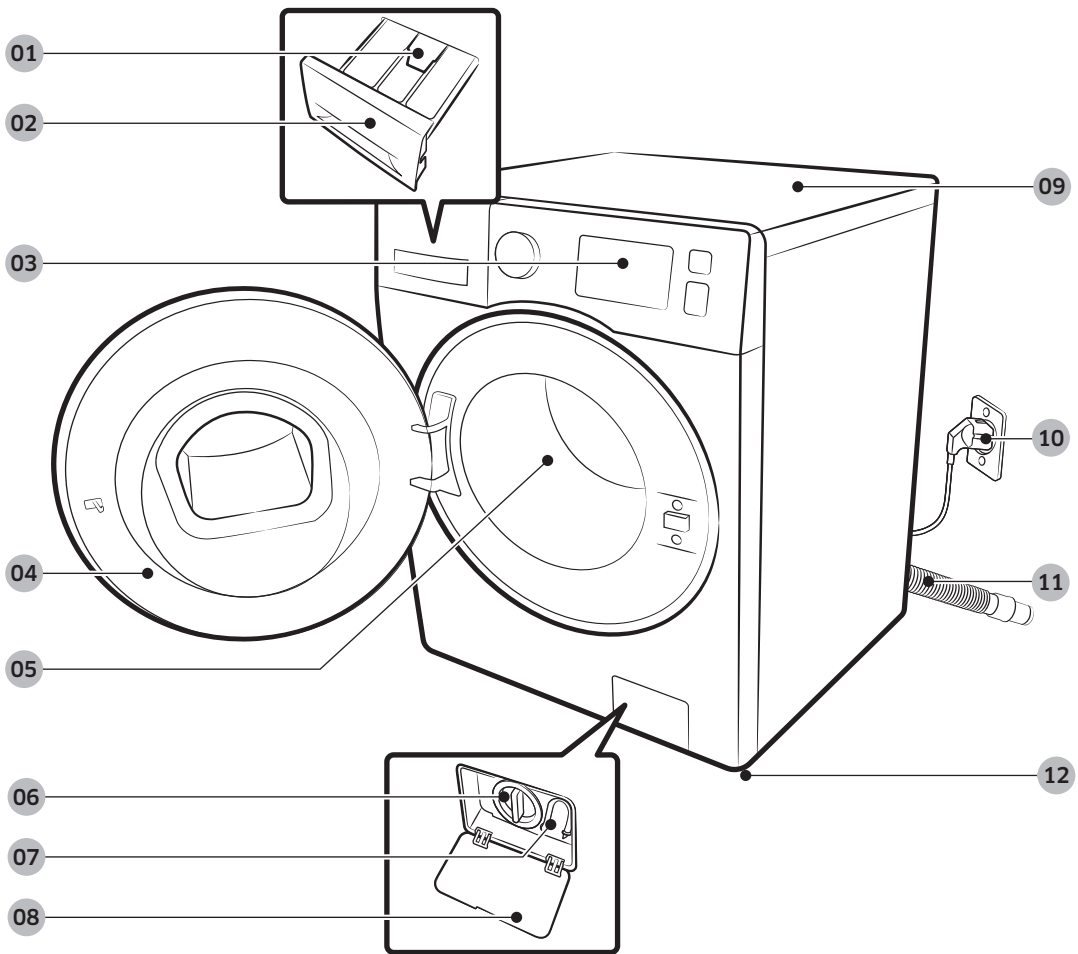

01 Release lever

02 Detergent drawer

03 Control panel

04 Door

05 Drum

06 Pump filter

07 Emergency drain tube

08 Filter cover

09 Worktop

10 Power plug

11 Drain hose

12 Levelling feet

Installation



Spanner



Bolt caps

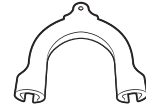

Hose guide



Cold water hose



Hot water hose

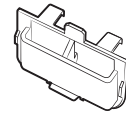

Liquid detergent guide

NOTE

- Bolt caps: The provided number (3 to 6) of bolt caps depends on the model.
- Hot water hose: Applicable models only.
- Liquid detergent guide: Applicable models only.

Installation requirements

Electrical supply and grounding

- AC 220-240 V / 50 Hz fuse or circuit breaker is required.
- Use an individual branch circuit specific to the washing machine.

To ensure proper grounding, the washing machine comes with a power cord featuring a three-prong grounding plug for use in a properly installed and grounded outlet.

Check with a qualified electrician or service person if you are not sure about the grounding.

Do not modify the provided plug. If it does not fit the outlet, call a qualified electrician to install a proper outlet.

WARNING

- Do NOT use an extension cord.
- Use only the power cord that comes with the washing machine.
- Do NOT connect the ground wire to plastic plumbing, gas lines, or hot water pipes.
- Improperly connected grounding conductors may cause electric shock.

Water supply

A proper water pressure for this washing machine is between 50 kPa and 800 kPa. Water pressure less than 50 kPa may cause the water valve not to close completely. Or, it may take longer to fill the drum, causing the washing machine to turn off. Water taps must be within 120 cm from the rear of the washing machine so that the provided inlet hoses reach the washing machine.

To reduce the risk of leaks:

- Make sure water taps are easily accessible.
- Turn off the taps when the washing machine is not in use.
- Check for any leaks at the water inlet hose fittings on a regular basis.

CAUTION

Before using the washing machine for the first time, check all connections at the water valve and taps for any leaks.

Drain

Samsung recommends a standpipe in height of 60-90 cm. The drain hose must be connected through the hose clip to the standpipe, and the standpipe must fully cover the drain hose.

Installation

Flooring

For best performance, the washing machine must be installed on a solid floor. Wood floors may need to be reinforced to minimize vibration and/or unbalanced loads. Carpeting and soft tile surfaces are not a good resistance to vibrations and may cause the washing machine to move slightly during the spin cycle.

CAUTION

Do NOT install the washing machine on a platform or a poorly supported structure.

Water temperature

Do not install the washing machine in areas where water may freeze as the washing machine always retains some water in its water valves, pumps, and/or hoses. Frozen water left in the connection parts may cause damage to belts, the pump, and other components of the washing machine.

Alcove installation

Minimum clearance for stable operation:

Sides	25 mm
Top	25 mm
Rear	50 mm
Front	550 mm

If both the washing machine and a dryer are installed in the same location, the front of the alcove must have at least a 550 mm unobstructed air opening. Your washing machine alone does not require a specific air opening.

Step-by-step installation

STEP 1 Select a location

Location requirements:

- Solid, level surface without carpeting or flooring that may obstruct ventilation
- Away from direct sunlight
- Adequate room for ventilation and wiring
- The ambient temperature is always higher than the freezing point (0 °C)
- Away from a heat source

STEP 2 Remove the shipping bolts

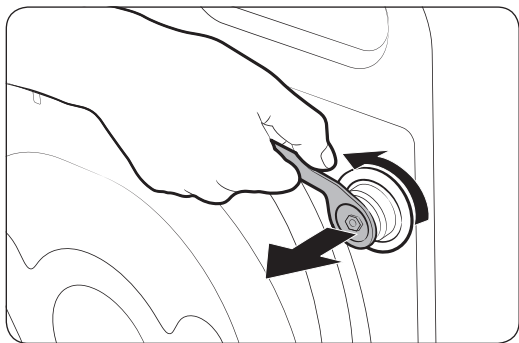

Unpack the product package and remove all shipping bolts.

1. Loosen all shipping bolts on the rear of the machine using the supplied spanner.

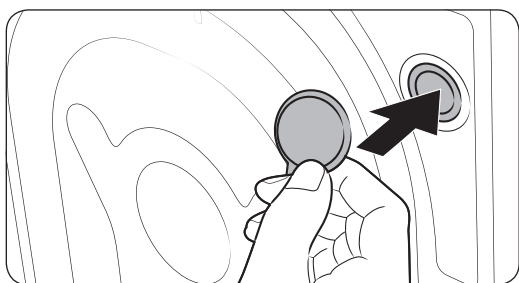

2. Fill the holes with the supplied plastic bolt caps. Keep the shipping bolts for future use.

WARNING

Packaging materials can be dangerous to children. Dispose all packaging material (plastic bags, polystyrene, etc.) out of children's reach.

Installation

STEP 3 Adjust the levelling feet

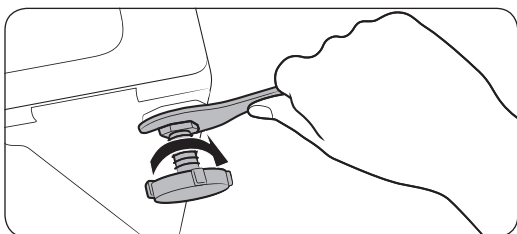
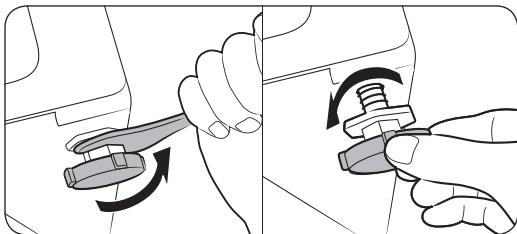

1. Gently slide the washing machine into position. Excessive force may damage the levelling feet.
2. Level the washing machine by manually adjusting the levelling feet.
3. When levelling is complete, tighten the nuts using the spanner.

STEP 4 Connect the water hose

The provided hose adaptor may differ with the model. This step guides you through connecting the connector-type adaptor. If you are provided with the screw-type adaptor, go to 7.

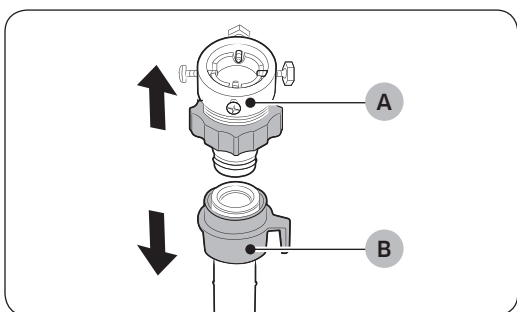

- Connect the water hose to the water tap.
1. Remove the **adaptor (A)** from the water hose (**B**).

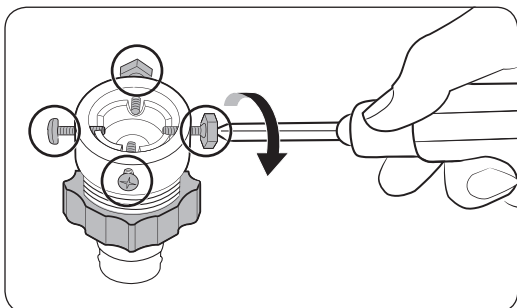

2. Use a Philips screwdriver to loosen four screws on the adaptor.

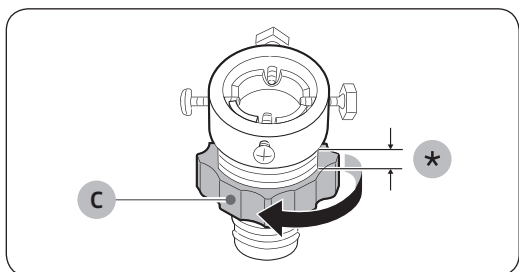

3. Hold the adaptor and turn **part (C)** in the arrow direction to loosen it by 5 mm (*).

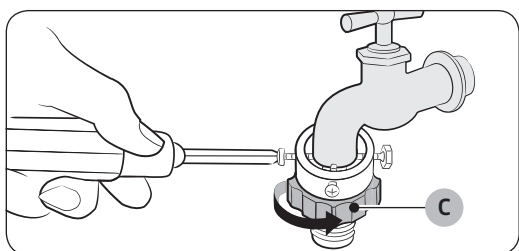

4. Insert the adaptor into the water tap, and tighten the screws while lifting up the adaptor.
5. Turn **part (C)** in the arrow direction to tighten it.

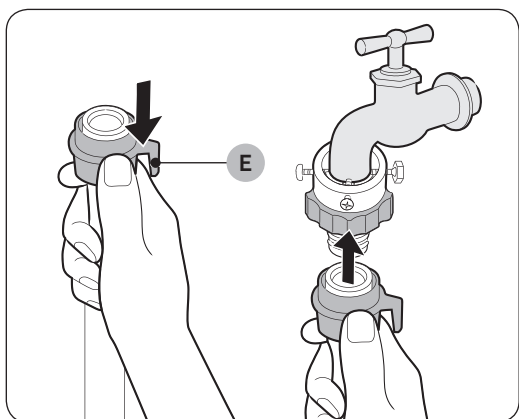

6. While holding down **part (E)**, connect the water hose to the adaptor. Then, release **part (E)**. The hose fits into the adaptor with a clicking sound.

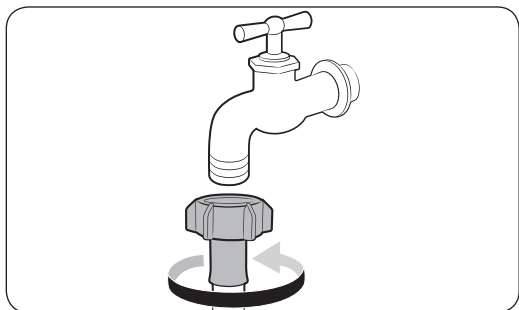

7. If you are using a screw type of water tap, use the provided screw-type adaptor to connect to the water tap as shown.

Installation

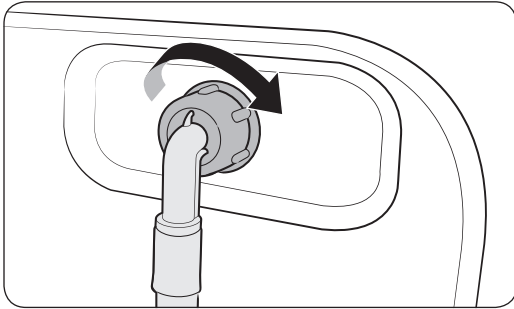

8. Connect the other end of the water hose to the inlet valve on the back of the washing machine. Turn the hose clockwise to tighten.

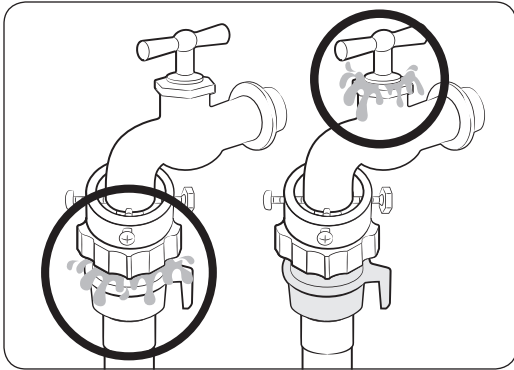

9. Open the water tap and check if there are any leaks around the connection areas. If there are water leaks, repeat the steps above.

WARNING

If there is a water leak, stop operating the washing machine and disconnect from the electrical supply. Then, contact a local Samsung service centre. Otherwise, this may cause electric shock.

CAUTION

Do not stretch the water hose by force. If the hose is too short, replace the hose with a longer, high-pressure hose.

NOTE

- After connecting the water hose to the adaptor, check if it is connected properly by pulling the water hose downwards.
- Use a popular type of water taps. If the tap is square-shaped or too big, remove the spacer ring before inserting the tap into the adaptor.

For models with an additional hot water inlet:

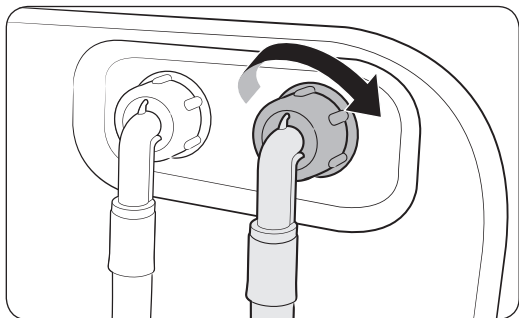

1. Connect the red end of the hot water hose to the hot water inlet on the back of the machine.
2. Connect the other end of the hot water hose to the hot water tap.

Aqua stop hose (applicable models only)

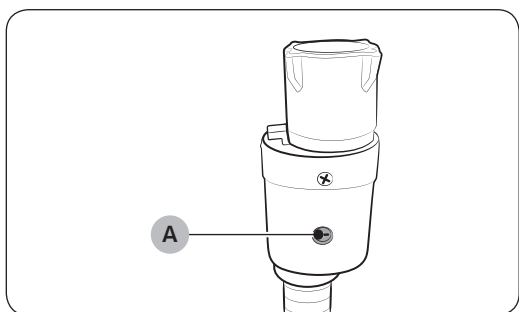

The aqua stop hose alerts users of a risk of water leaks. It senses the water flow and turns red on the centre indicator (A) in case of a leak.

 **NOTE**

The end of the aqua stop hose must be fitted to the water tap and not the machine.

Installation

STEP 5 Position the drain hose

The drain hose can be positioned in three ways:

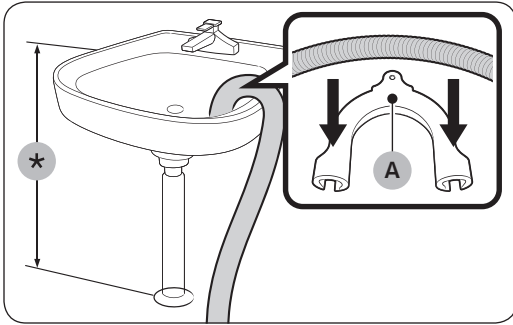

Over the edge of a wash basin

The drain hose must be placed at a height of between 60 cm and 90 cm (*) from the floor. To keep the spout of the drain hose bent, use the supplied **plastic hose guide (A)**. Secure the guide to the wall using a hook to ensure stable drainage.

In a sink drain pipe

The drain pipe must be above the sink siphon so that the end of the hose is at least 60 cm above the floor.

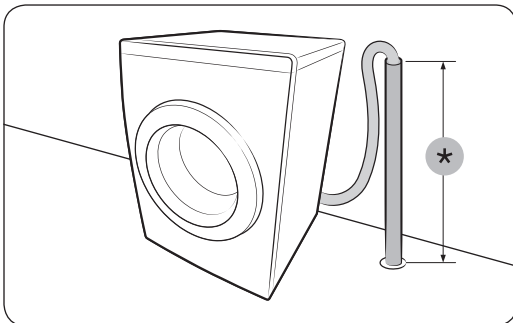

In a drain pipe

The drain pipe should be between 60 cm and 90 cm high (*). It is advisable to use a 65 cm high vertical pipe. Make sure the drain hose is connected to the stand pipe at a slant.

Drain standpipe requirements:

- Minimum diameter of 5 cm
- Minimum carry-away capacity of 60 litres per minute

STEP 6 Power on



Plug the power cord into a wall socket featuring an AC 220-240 V / 50 Hz approved electrical outlet protected by a fuse or circuit breaker. Then, press **Power** to turn on the washing machine.

Before you start

Initial settings

Run Calibration (recommended)

Calibration ensures accurate weight detection by the washing machine. Make sure the drum is empty before running Calibration.

1. Power off, and then power on the washing machine.
2. Hold down  **Temp.** and  **Delay End** simultaneously for 3 seconds to enter Calibration mode. The “Cb” message appears.
3. Press  **Start/Pause** to run the Calibration cycle.
4. The drum will rotate clockwise and counter-clockwise for about 3 minutes.
5. When the cycle is complete, “0” appears on the display and the washing machine will turn off automatically.
6. The washing machine is now ready for use.

Before you start

Laundry guidelines

STEP 1 Sort

Sort the laundry according to these criteria:

- Care Label: Sort the laundry into cottons, mixed fibres, synthetics, silks, wools, and rayon.
- Colour: Separate whites from colours.
- Size: Mixing different sized items together in the drum improves the washing performance.
- Sensitivity: Wash delicate items separately for pure, new woollen items, curtains, and silk items. Check the labels on the items.

NOTE

Make sure to check the care label on the clothing, and sort them accordingly before starting the wash.

STEP 2 Empty pockets

Empty all the pockets of your laundry items

- Metal objects such as coins, pins, and buckles on clothing may damage other laundry items as well as the drum.

Turn clothing with buttons and embroideries inside out

- If trousers or jacket zippers are open while washing, the drum may be damaged. Zippers should be closed and fixed with a string.
- Clothing with long strings may become entangled with other clothes. Make sure to tie the strings before starting the wash.

STEP 3 Use a laundry net

- Brassieres (machine washable) must be placed in a laundry net. Metal parts of the brassieres may break through and tear other laundry items.
- Small, light clothing such as socks, gloves, stockings, and handkerchiefs may become caught around the door. Place them inside a fine laundry net.
- Do not wash the laundry net by itself without other laundry. This may cause abnormal vibrations that could move the washing machine and result in injury.

STEP 4 Prewash (if necessary)

Select the Prewash option for the selected cycle if the laundry is heavily soiled. Do not use the Prewash option if detergent is manually added into the drum or if applying liquid detergent.

STEP 5 Determine the load capacity

Do not overload the washing machine. Overloading may cause the washing machine to not wash properly. For the load capacity for the type of clothing, see page 34.

NOTE

When washing bedding or bedding covers, the wash time may be lengthened or the spin efficiency may be reduced. For bedding or bedding covers, the recommended maximum spin cycle speed is 800 rpm, and the load capacity is 2.0 kg or less.

CAUTION

If the laundry is unbalanced and the “Ub” information code is displayed, redistribute the load. Unbalanced laundry may reduce the spinning performance.



STEP 6 Apply a proper detergent type

The type of detergent depends on the type of fabric (cotton, synthetic, delicate items, wool), colour, wash temperature, and degree of soiling. Make sure to use the laundry detergent that is designed for automatic washing machines.

NOTE

- Follow the detergent manufacturer’s recommendations based on the weight of the laundry, the degree of soiling, and the hardness of the water in your local area. If you are not sure about the water hardness, contact a local water authority.
- Do not use detergent that tends to be hardened or solidified. This detergent may remain after the rinse cycle, blocking the drain outlet.

CAUTION

When washing wool using the  WOOL cycle, use only a neutral liquid detergent. If used with the  WOOL cycle, powder detergent may remain on the laundry and discolour the laundry.

Before you start

Detergent drawer guidelines

The washing machine provides a three-compartment dispenser: the left compartment for the main wash, the front-right for fabric softeners, and the rear-right for the preliminary wash.

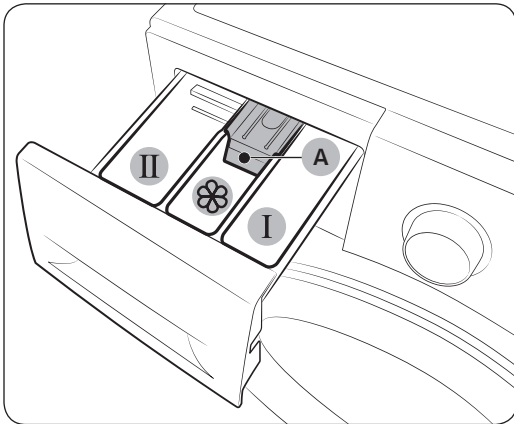

1. **I Prewash compartment:** Apply prewash detergent.
2. **II Main-wash compartment:** Apply main-wash detergent, water softener, soaking detergent, bleach, and/or stain removers.
3. **Softener compartment:** Apply additives such as fabric softener. Do not exceed the **max line (A)**.

⚠ CAUTION

- Do not open the detergent drawer while the washing machine is operating.
- Do not use the following types of detergent in the drawer:
 - Tablet or capsule types
 - Ball or net types
- To prevent the compartment from clogging, concentrated or highly-enriched agents (fabric softener or detergent) must be diluted with water before being applied.

To apply washing agents to the detergent drawer

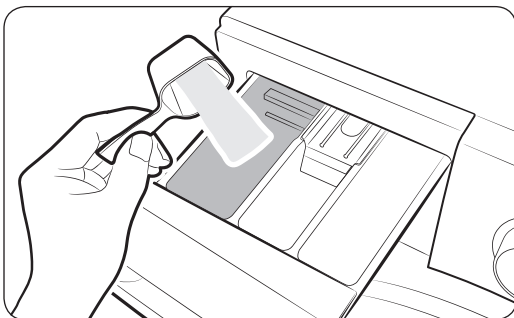

1. Slide open the detergent drawer.
2. Apply laundry detergent to the **II main-wash compartment** as instructed or recommended by the manufacturer. To use liquid detergent, see page 30.

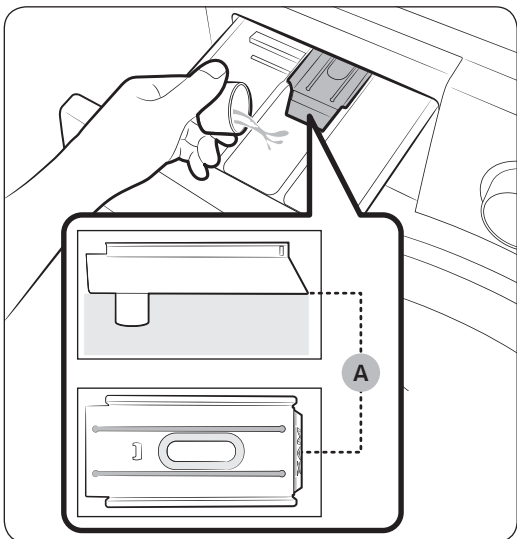

3. Apply fabric softener to the  **softener compartment**. Do not exceed the **max line (A)**.

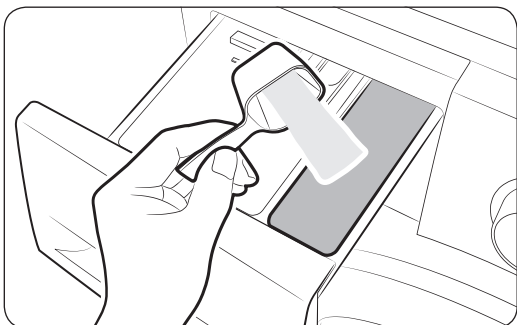

4. If you want to prewash, apply prewash detergent to the **1** **prewash compartment** as instructed or recommended by the manufacturer.
5. Close the detergent drawer.

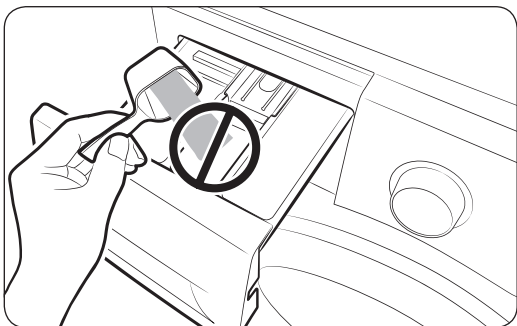

 **CAUTION**

- Do not apply powder detergent to the liquid detergent guide.
- Concentrated fabric softener must be diluted with water before applied.
- Do not apply main-wash detergent to the  **softener compartment**.

Before you start

To use liquid detergent (applicable models only)

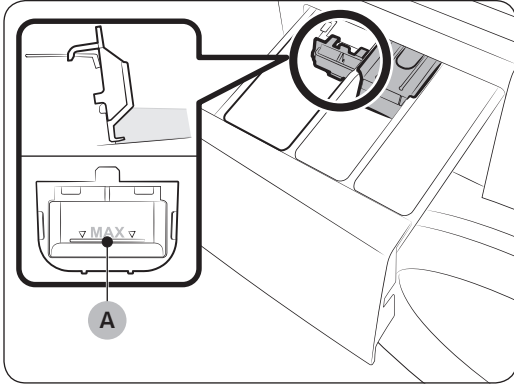

First insert the provided liquid detergent guide in the **II** main-wash compartment. Then, apply liquid detergent to the guide below the marked max line (A).

NOTE

- Insert the liquid detergent guide only after you remove the detergent drawer from the washing machine by pressing release lever (A).
- After a wash, some liquid detergent may remain in the detergent drawer.

CAUTION

- Do not use the Prewash function when you use liquid detergent.
- Remove the liquid detergent guide when you use powder detergent.

Operations

Control panel

WW9*K5*****

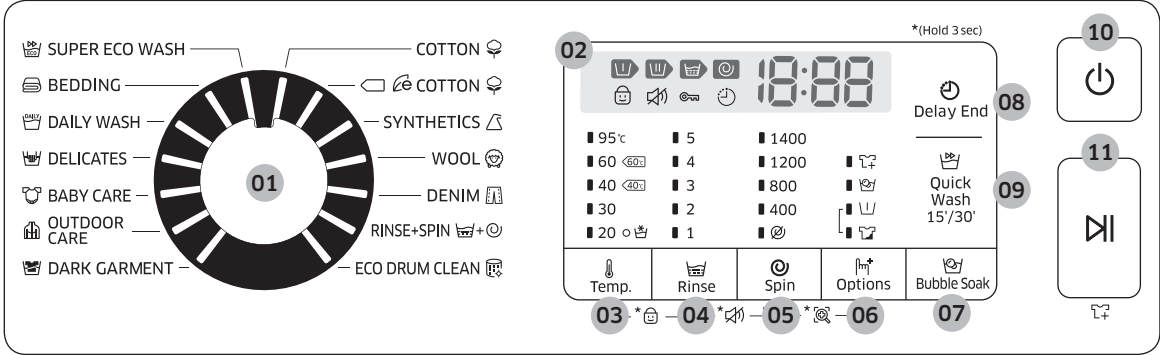



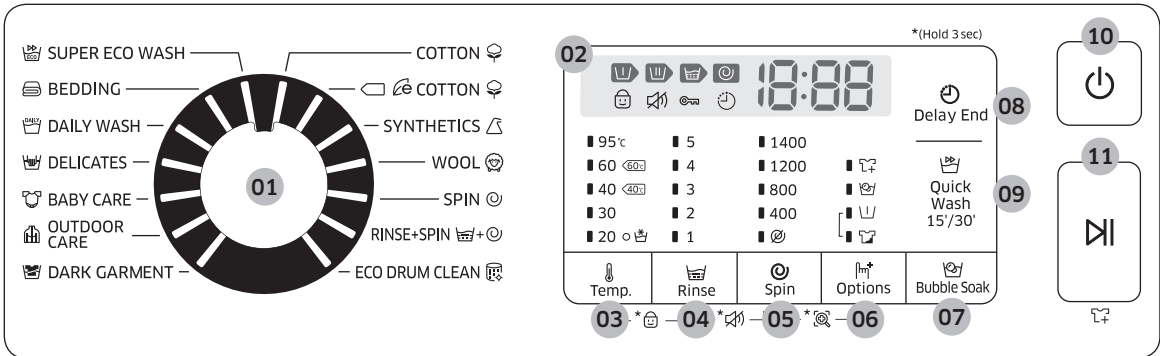





WW8*K5*****, WW7*K5*****



01 Cycle Selector	Turn the dial to select a cycle.
02 Display	The display shows current cycle information and estimated time remaining, or an information code when a problem occurs.
03 Temp.	Press to change the water temperature for the current cycle.
04 Rinse	Press to change the rinse count for the current cycle. You can set the rinse count to a max of 5, depending on the cycle.

Operations

05  Spin	<p>Press to change the spinning speed for the current cycle.</p> <ul style="list-style-type: none"> • Rinse Hold : The final rinse process is suspended so that the laundry remains in the water. To unload the laundry, run a drain or spin process. • No Spin : The drum does not spin after the final drain process. • Press to change the spinning speed for the current cycle. The revolutions per minute (RPM) differs with the model.
06  Options	<p>Press to select an option from Intensive, Pre Wash, and Bubble Soak. Press again to deselect.</p>
07  Bubble Soak	<p>Press to activate/deactivate the Bubble Soak function. This function helps remove a wide variety of stubborn stains.</p>
08  Delay End	<p>Delay End lets you set the end time of the current cycle. Based on your settings, the start time of the cycle will be determined by the machine's internal logic. For example, this setting is useful for programming your machine to finish a wash at the time you normally return home from work.</p> <ul style="list-style-type: none"> • Press to choose a preset unit of hours.
09  Quick Wash 15'/30'	<p>For lightly soiled garments of less than 2 kg that you want to wash quickly.</p>
10  Power	<p>Press to turn on/off the washing machine.</p>
11  Start/Pause	<p>Press to start or stop operation.</p>

For more information on the options, see the “**Special features**” section.

Simple steps to start

WW9*K5****

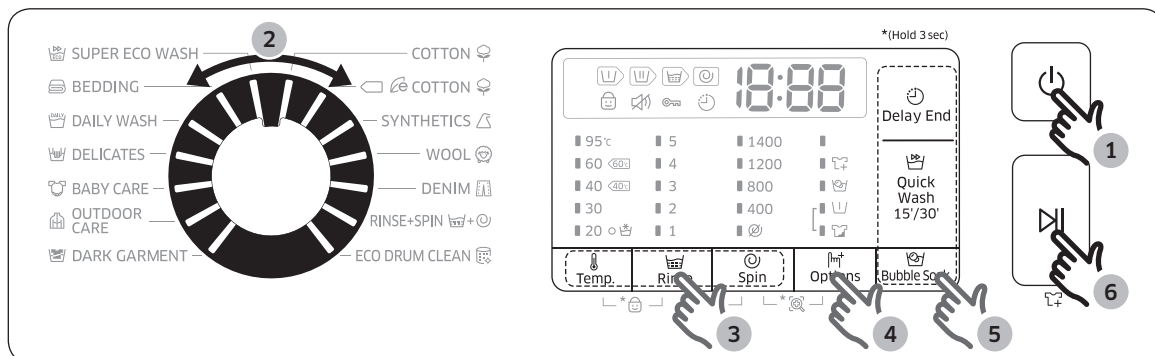

WW8*K5****, WW7*K5****

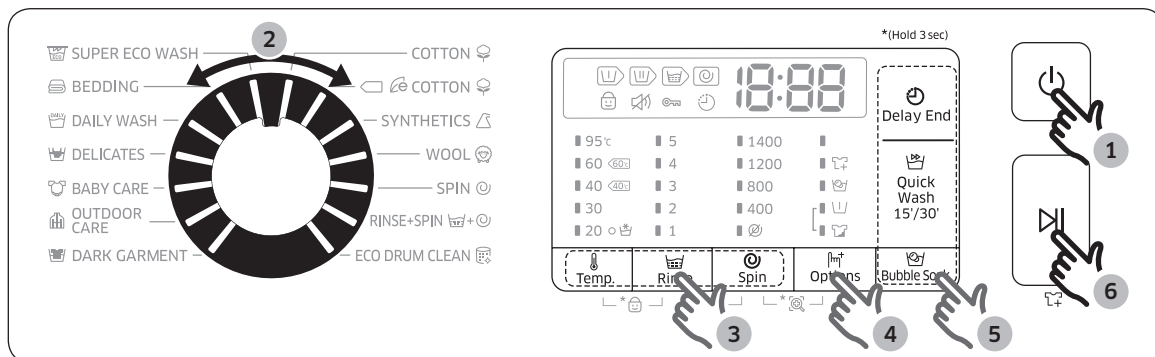

1. Press Power to turn on the washing machine.
2. Turn the Cycle Selector to select a cycle.
3. Change the cycle settings (Temp., Rinse, and Spin) as necessary.
4. To add an option, press Options. Use the button again to choose a preferred item.
5. The machine provides three easy to access buttons for Bubble Soak, Quick Wash 15'/30', and Delay End for your convenience. If you want to use one of these options, press the corresponding button.
6. Press Start/Pause.













To change the cycle during operation







1. Press Start/Pause to stop operation.
2. Select a different cycle.
3. Press Start/Pause again to start the new cycle.

Operations









Cycle overview

Standard cycles

Cycle	Description & Max load (kg)	
 COTTON	<ul style="list-style-type: none"> For cottons, bed linens, table linens, underwear, towels, or shirts. The washing time and the rinse count are automatically adjusted according to the load. 	Max
  COTTON 	<ul style="list-style-type: none"> Optimal performance with lower energy for cotton fabrics, bed linens, table linens, underwear, towels, or shirts. For energy saving, the actual washing temperature may be lower than specified. 	Max
 SYNTHETICS	<ul style="list-style-type: none"> For blouses or shirts that are made of polyester (diolen, trevira), polyamide (perlon, nylon), or the like. 	4
 WOOL	<ul style="list-style-type: none"> Specific for machine-washable wool for loads less than 2.0 kg. The  WOOL cycle features gentle cradling and soaking to protect the wool fibres from shrinkage/distortion. A neutral detergent is recommended. 	2
 SPIN (7, 8 kg model only)	<ul style="list-style-type: none"> Featuring an additional spin process to effectively remove moisture from laundry. 	-
 DENIM (9 kg model only)	<ul style="list-style-type: none"> Featuring a higher water level in the main wash and an extra rinse cycle to ensure that no powder detergent remains. 	3
 +  RINSE+SPIN	<ul style="list-style-type: none"> Featuring an additional rinse process after applying fabric softener to the laundry. 	-
 ECO DRUM CLEAN	<ul style="list-style-type: none"> Cleans the drum by removing dirt and bacteria from the drum. Perform once every 40 washes with no detergent or bleach applied. Make sure the drum is empty. Do not use any cleaning agents for cleaning the drum. 	-
 SUPER ECO WASH	<ul style="list-style-type: none"> Low temperature ecobubble cycle helps reduce power consumption. 	4

Cycle	Description & Max load (kg)	
 BEDDING	<ul style="list-style-type: none"> For bed spreads, bed sheets, bedding covers, etc. For best results, wash only 1 type of bedding and make sure the load weighs less than 2.0 kg. 	2
 DAILY WASH	<ul style="list-style-type: none"> For everyday items such as underwear and shirts. 	4
 DELICATES	<ul style="list-style-type: none"> For sheer fabrics, bras, lingerie (silk), and other handwash-only fabrics. For best performance, use liquid detergent. 	2
 BABY CARE	<ul style="list-style-type: none"> Featuring a high-temperature wash and extra rinses to help remove the remaining detergent effectively. 	4
 OUTDOOR CARE	<ul style="list-style-type: none"> For outdoor clothes, skiwear, and sportswear that are made of functional materials such as spandex, stretch, and micro-fibre. 	2
 DARK GARMENT	<ul style="list-style-type: none"> Featuring additional rinses and reduced spinning to ensure that the laundry is washed gently and rinsed thoroughly. 	4



Options

Option	Description
 Bubble Soak	<ul style="list-style-type: none"> Bubble Soak helps remove a variety of stubborn stains. With Bubble Soak selected, laundry is thoroughly soaked in water bubbles for effective washing. Bubble Soak is available with and adds up to 30 minutes to 5 cycles:  COTTON,  SYNTHETICS,  BEDDING,  DAILY WASH,  BABY CARE, and  DENIM (9 kg only).
 Pre Wash	<ul style="list-style-type: none"> This will add a preliminary washing cycle before the main wash cycle.
 Intensive	<ul style="list-style-type: none"> For badly soiled laundry. The operation time for each cycle is longer than normal.

Operations

Delay End

You can set the washing machine to finish your wash automatically at a later time, choosing a delay of between 1 to 24 hours (in 1 hour increments). The hour displayed indicates the time the wash will finish.

1. Select a cycle. Then change the cycle settings if necessary.
2. Press  **Delay End** repeatedly until a desired end time is set.
3. Press  **Start/Pause**.

The corresponding indicator turns on with the clock running.

4. To cancel the  **Delay End**, restart the washing machine by pressing  **Power**.

Real-life case

You want to finish a two-hour cycle 3 hours later from now. For this, you add the Delay End option to the current cycle with the 3-hour setting, and press  **Start/Pause** at 2:00 p.m. Then, what happens? The washing machine starts operating at 3:00 p.m., and ends at 5:00 p.m. Provided below is the time line for this example.

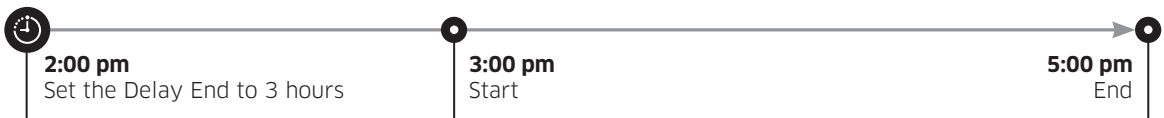



Special features

AddWash

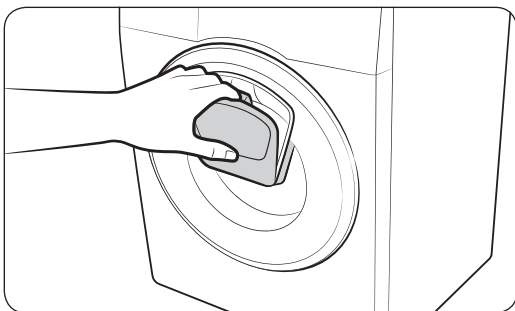
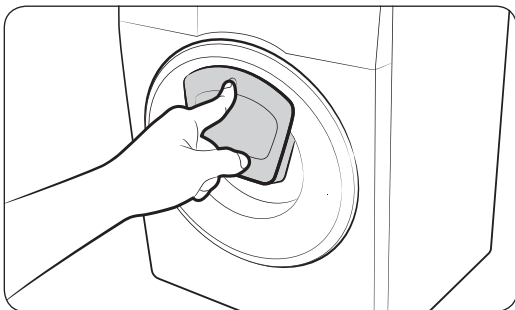
When the AddWash indicator  is on, you can stop operation of the machine and put additional laundry or softener into the drum. The Add Door opens by more than 130° for easy access.



1. Press  **Start/Pause** to stop operation.
2. Press the upper area of the Add Door until you hear a clicking sound to unlock. Pull the handle of the Add Door to open.

3. Open the Add Door and put additional laundry or softener into the drum.
4. Push the Add Door until you hear a clicking sound to close.
5. Press  **Start/Pause** to resume operation.



 **CAUTION**

Do not put excessive force on the Add Door. It may break.

 **NOTE**

The water inside the drum will not leak if the Add Door is closed properly. Water drops may form around the door, but they will not leak from inside the drum.

 **CAUTION**

- Do not open the Add Door if suds have formed inside the drum that rise above the level of the Add Door.
- Do not attempt to open the Add Door while the machine is operating without first pressing  **Start/Pause**. Please note that the Add Door can be opened unintentionally (without pressing  **Start/Pause**) when the wash is complete.
- Do not add an excessive load through the Add Door. Performance may be degraded.
- Do not use the lower area of the Add Door as a handle. Your fingers may be caught.
- Make sure that no laundry is caught in the Add Door.
- Keep your pets out of the washing machine, especially the Add Door.







Operations

- When using hot water for the wash, the Add Door may appear to leak water after opening and closing the Add Door. This is normal, simply because steam emerging from the open Add Door has cooled and formed water drops on the surface.
- When the Add Door closes, the door seals up and no water can leak. However, you may encounter what appears to be water leak around the door - some residual water remaining around the Add Door may form water drops. This is normal.
- Neither the main door or the Add Door can be opened when the water temperature is over 50 °C. If the water level inside the drum is over a certain point, the main door cannot be opened.
- If an information code of **ddC** appears on the display, see the “**Information codes**” section for further actions.

Settings

Child Lock

To prevent accidents by children, Child Lock locks all buttons except for  **Power**.



- To set the Child Lock function, hold down  **Temp.** and  **Rinse** simultaneously for 3 seconds. To activate, press  **Start/ Pause**.
- Once the Child Lock is activated, all controls will be disabled except for  **Power**. To manipulate controls, deactivate the Child Lock first.
- To deactivate the Child Lock function, hold down  **Temp.** and  **Rinse** simultaneously for 3 seconds.

NOTE

In the Child Lock state, you must first deactivate the Child Lock if you want to add detergent or laundry, or change the current settings.

Sound On/Off

You can turn on or off the sound from the washing machine. Your setting will be kept even after restarting the machine.



- To mute the sound, hold down  **Rinse** and  **Spin** simultaneously for 3 seconds.
- To unmute the sound, hold down again for 3 seconds.

Maintenance



Keep the washing machine clean to prevent deteriorated performance and to preserve its life cycle.

Eco drum clean

Perform this cycle regularly to clean the drum and to remove bacteria from it.

1. Press  **Power** to turn on the washing machine.
2. Turn the **Cycle Selector** to select  **ECO DRUM CLEAN**.
3. Press  **Start/Pause**.

NOTE

- The water temperature for  **ECO DRUM CLEAN** is set to 70 °C, which cannot be changed.
- It is recommended to run the  **ECO DRUM CLEAN** cycle once every 40 washes.

CAUTION

Do not use any cleaning agents for cleaning the drum. Chemical residue in the drum deteriorates the washing performance.

Maintenance

Smart Check

To enable this function, you must first download the Samsung Smart Washer app at the Play Store or the App Store, and install it on a mobile device featuring a camera function.

The Smart Check function has been optimized for Galaxy & iPhone series (applicable models only).

1. When the washing machine detects an issue to check, it enters Smart Check mode after powering on.
2. The washing machine starts the self-diagnosis procedure and displays an information code if a problem is detected.
3. Run the Samsung Smart Washer app on your mobile device, and tap Smart Check.
4. Put the mobile device close to the washing machine's display so that the smartphone camera and the washing machine face each other. Then, the information code will be recognized automatically by the app.
5. When the information code is recognized correctly, the app provides detailed information about the problem with applicable solutions.

NOTE

- The function name, Smart Check, may differ depending on the language.
- If there is strong reflected light on the washing machine display, the app may fail to recognize the information code.
- If the app fails to recognize the Smart Check code consecutively, enter the information code manually onto the app screen.

Emergency drain

In case of a power failure, drain the water inside the drum before taking out the laundry.

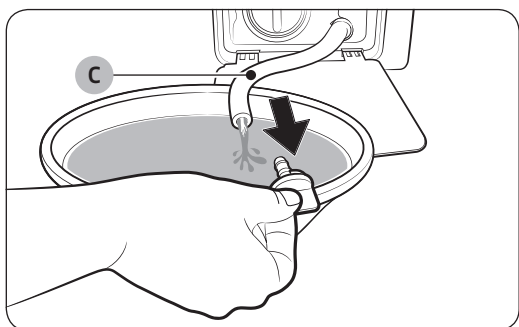
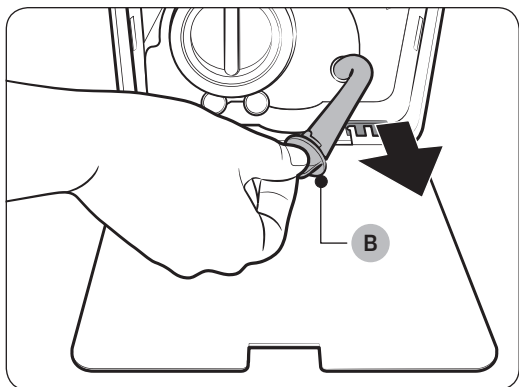
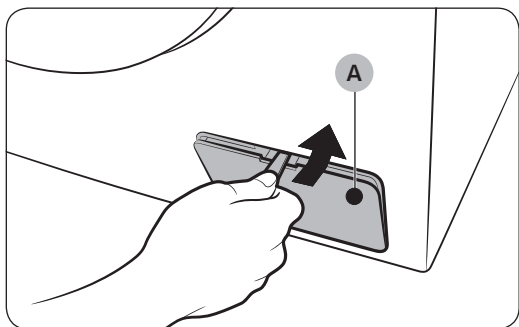

1. Power off and unplug the washing machine from the electrical outlet.
2. Open the **filter cover (A)** using a coin or thin metal object.
3. Put an empty, spacious container around the cover, and stretch the emergency drain tube to the container while holding the **tube cap (B)**.
4. Open the tube cap and let water in the **Emergency drain tube (C)** flow into the container.
5. When done, close the tube cap, and reinsert the tube. Then, close the filter cover.

NOTE

Use a spacious container because the water in the drum may be more than expected.

Maintenance

Cleaning

Surface of the washing machine

Use a soft cloth with a nonabrasive household detergent. Do not spray water onto the washing machine.

Add Door



1. Open the Add Door.
2. Use a wet cloth to clean the Add Door.
 - Do not use cleaning agents. Discolouration may occur.
 - Use caution when cleaning the rubber packing and the **locking mechanism (A)**.
 - Dust off the door area regularly.
3. Wipe up and close the Add Door until you hear a clicking sound.

CAUTION

- Do not apply force on the Add Door. It may break.
- Do not leave the Add Door open while the machine is operating.
- Do not put heavy objects on the Add Door at any time.
- To prevent physical injury, do not touch the Add Door while the drum is rotating.
- Do not open the Add Door while the machine is operating. This may cause physical injury.
- Do not manipulate the feature panel while the Add Door is open. This may cause physical injury or system failure.
- Do not input objects other than laundry.
- Do not input bulky items to the drum through the Add Door.
- Do not pull out the rubber packing of the Add Door when cleaning. This may cause damage.

Mesh filter

Clean the mesh filter of the water hose once or twice a year.

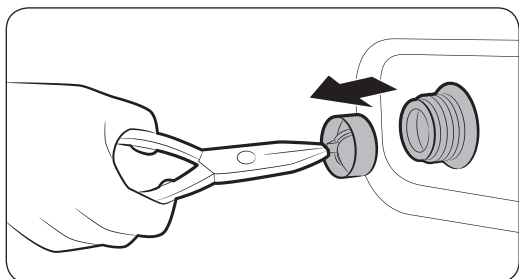
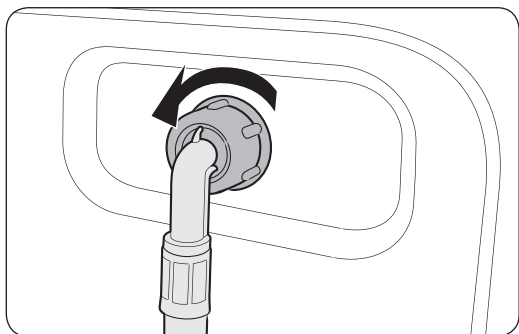

1. Turn off the washing machine, and unplug the power cord.
2. Close the water tap.
3. Loosen and disconnect the water hose from the back of the washing machine. Cover the hose with a cloth to prevent water from gushing out.
4. Use pliers to pull out the mesh filter from the inlet valve.
5. Submerge the mesh filter deeply in water so that the threaded connector is also submerged.
6. Dry the mesh filter completely in the shade.
7. Reinsert the mesh filter into the inlet valve, and reconnect the water hose to the inlet valve.
8. Open the water tap.

NOTE

If the mesh filter is clogged, an information code of “4C” appears on the screen.

Maintenance

Pump filter

It is advisable to clean the pump filter 5 or 6 times a year to prevent its clogging. A clogged pump filter may reduce the bubble effect.

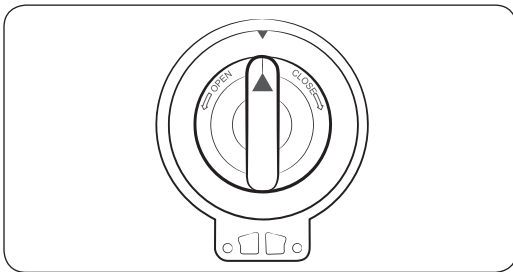
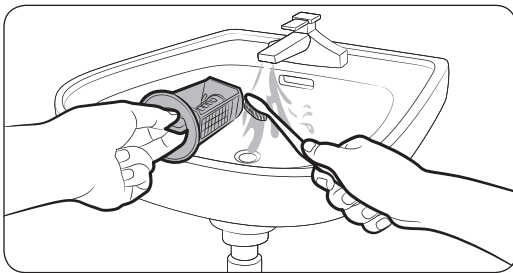
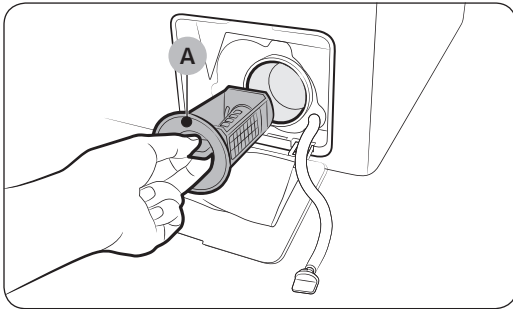

1. Turn off the washing machine, and unplug the power cord.
2. Drain the remaining water inside the drum. See the “**Emergency drain**” section.
3. Open the **filter cover** using a coin or thin metal object.
4. Turn the pump filter knob to the left, and drain off the remaining water.
5. Clean the pump filter using soft brushes. Make sure the drain pump propeller inside the filter is unclogged.
6. Reinsert the pump filter, and turn the filter knob to the right.

NOTE

If the pump filter is clogged, an information code of “5C” appears on the screen.

CAUTION

- Make sure the filter knob is closed properly after cleaning the filter. Otherwise, this may cause a leak.
- Make sure the filter is inserted properly after cleaning it. Otherwise, this may cause an operational failure or a leak.

Detergent drawer

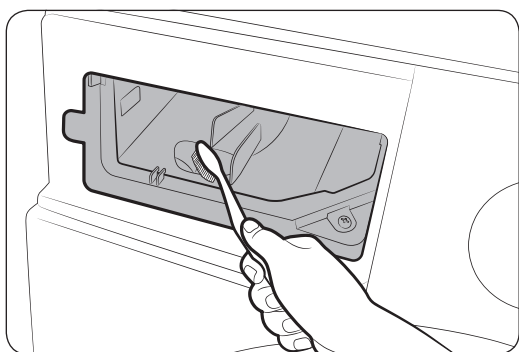
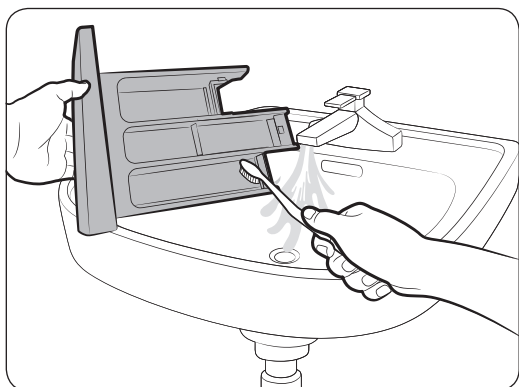
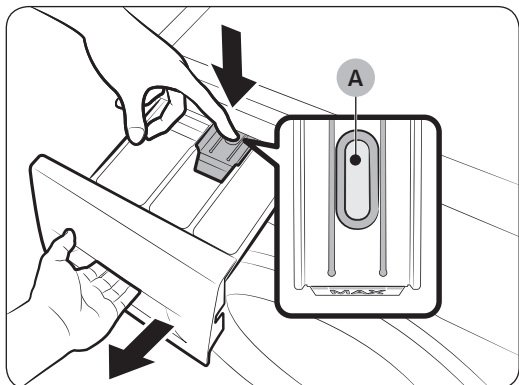

1. While holding down the **release lever (A)** inside the drawer, slide open the drawer.
2. Remove the release lever and the liquid detergent guide from the drawer.
3. Clean the drawer components in flowing water using a soft brush.
4. Clean the drawer recess using a soft brush.
5. Reinsert the release lever and the liquid detergent guide to the drawer.
6. Slide the drawer inward to close it.

NOTE

To remove remaining detergent, perform the  **RINSE+SPIN** cycle with the drum being empty.

Maintenance

Recovery from freezing

The washing machine may freeze when it drops below 0 °C.



1. Turn off the washing machine, and unplug the power cord.
2. Pour warm water over the water tap to loosen the water hose.
3. Disconnect the water hose, and soak it in warm water.
4. Pour warm water into the drum and leave it for about 10 minutes.
5. Reconnect the water hose to the water tap.

NOTE

If the washing machine still doesn't operate normally, repeat the above steps until it operates normally.

Care against an extended time of disuse

Avoid leaving the washing machine unused for an extended time. If this is the case, drain the washing machine and unplug the power cord.

1. Turn the **Cycle Selector** to select  +  **RINSE+SPIN**.
2. Empty the drum, and press  **Start/Pause**.
3. When the cycle is complete, close the water tap and disconnect the water hose.
4. Turn off the washing machine, and unplug the power cord.
5. Open the door to let air circulate through the drum.

Troubleshooting

Checkpoints

If you encounter a problem with the washing machine, first check the table below and try the suggestions.

Problem	Action
Does not start.	<ul style="list-style-type: none">• Make sure the washing machine is plugged in.• Make sure the door is properly closed.• Make sure the water taps are open.• Press or tap Start/Pause to start the washing machine.• Make sure Child Lock is not activated.• Before the washing machine starts to fill, it will make a series of clicking noises to check the door lock and does a quick drain.• Check the fuse or reset the circuit breaker.
Water supply is insufficient, or no water is supplied.	<ul style="list-style-type: none">• Fully open the water tap.• Make sure the door is properly closed.• Make sure the water supply hose is not frozen.• Make sure the water supply hose is not kinked or clogged.• Make sure there is sufficient water pressure.
After a cycle, detergent remains in the detergent drawer.	<ul style="list-style-type: none">• Make sure the washing machine is running with sufficient water pressure.• Make sure the detergent is added to the centre of the detergent drawer.• Make sure the rinse cap is inserted properly.• If using granular detergent, make sure the detergent selector is in the upper position.• Remove the rinse cap and clean the detergent drawer.
Excessive vibrations or makes noise.	<ul style="list-style-type: none">• Make sure the washing machine is installed on a level, solid floor that is not slippery. If the floor is not level, use the levelling feet to adjust the height of the washing machine.• Make sure the shipping bolts are removed.• Make sure the washing machine is not contacting any other object.• Make sure the laundry load is balanced.• The motor can cause noise during normal operation.• Overalls or metal-decorated clothes can cause noise while being washed. This is normal.• Metal objects such as coins can cause noise. After washing, remove these objects from the drum or filter case.

Troubleshooting

Problem	Action
Does not drain and/or spin.	<ul style="list-style-type: none"> • Make sure the drain hose is straightened all the way to the drain system. If you encounter a drain restriction, call for service. • Make sure the debris filter is not clogged. • Close the door and press or tap Start/Pause. For your safety, the washing machine will not tumble or spin unless the door is closed. • Make sure the drain hose is not frozen or clogged. • Make sure the drain hose is connected to a drain system that is not clogged. • If the washing machine is not supplied with sufficient power, the washing machine temporarily will not drain or spin. As soon as the washing machine regains sufficient power, it will operate normally.
The door does not open.	<ul style="list-style-type: none"> • Press or tap Start/Pause to stop the washing machine. • It may take a few moments for the door lock mechanism to disengage. • The door will not open until 3 minutes after the washing machine has stopped or the power turned off. • Make sure all the water in the drum is drained. • The door may not open if water remains in the drum. Drain the drum and open the door manually. • Make sure the door lock light is off. The door lock light turns off after the washing machine has drained.
Excessive suds.	<ul style="list-style-type: none"> • Make sure you use the recommended types of detergent as appropriate. • Use high efficiency (HE) detergent to prevent oversudsing. • Reduce the detergent amount for soft water, small loads, or lightly soiled loads. • Non-HE detergent is not recommended.
Cannot apply additional detergent.	<ul style="list-style-type: none"> • Make sure the remaining amount of detergent and fabric softener is not over the limit.

Problem	Action
Stops.	<ul style="list-style-type: none"> • Plug the power cord into a live electrical outlet. • Check the fuse or reset the circuit breaker. • Close the door and press Start/Pause to start the washing machine. For your safety, the washing machine will not tumble or spin unless the door is closed. • Before the washing machine starts to fill, it will make a series of clicking noises to check the door lock and does a quick drain. • There may be a pause or soak period in the cycle. Wait briefly and the washing machine may start. • Make sure the mesh filter of the water supply hose at the water taps is not clogged. Periodically clean the mesh filter. • If the washing machine is not supplied with sufficient power, the washing machine temporarily will not drain or spin. As soon as the washing machine regains sufficient power, it will operate normally.
Fills with the wrong water temperature.	<ul style="list-style-type: none"> • Fully open both taps. • Make sure the temperature selection is correct. • Make sure the hoses are connected to the correct taps. Flush water lines. • Make sure the water heater is set to supply a minimum 120 °F (49 °C) hot water at the tap. Also, check the water heater capacity and recovery rate. • Disconnect the hoses and clean the mesh filter. The mesh filter may be clogged. • While the washing machine fills, the water temperature may change as the automatic temperature control feature checks incoming water temperature. This is normal. • While the washing machine fills, you may notice just hot and/or just cold water going through the dispenser when cold or warm temperatures are selected. This is a normal function of the automatic temperature control feature as the washing machine determines the water temperature.
Load is wet at the end of a cycle.	<ul style="list-style-type: none"> • Use the High or Extra High spin speed. • Use high efficiency (HE) detergent to reduce oversudsing. • Load is too small. Small loads (one or two items) may become unbalanced and not spin completely. • Make sure the drain hose is not kinked or clogged.

Troubleshooting

Problem	Action
Leaks water.	<ul style="list-style-type: none"> • Make sure the door is properly closed. • Make sure all hose connections are tight. • Make sure the end of the drain hose is correctly inserted and secured to the drain system. • Avoid overloading. • Use high efficiency (HE) detergent to prevent oversudsing.
Has odours.	<ul style="list-style-type: none"> • Excessive suds collect in recesses and can cause foul odours. • Run cleansing cycles to sanitize periodically. • Clean the door seal (diaphragm). • Dry the washing machine interior after a cycle has finished.
No bubbles are seen (BubbleShot models only).	<ul style="list-style-type: none"> • Overloading may screen bubbles. • Severely contaminated laundry may not generate bubbles.
Can I open the Add Door at any time?	<ul style="list-style-type: none"> • The Add Door can be opened only when the  indicator appears. However, it does not open in the following cases: <ul style="list-style-type: none"> - When the boiling or drying process is running and the internal temperature becomes high. - If you set the Child Lock for safety reasons. - When the drum wash or drum drying cycle is running that does not involve additional laundry.

If a problem persists, contact a local Samsung service centre.

Information codes

If the washing machine fails to operate, you may see an information code on the screen. Check the table below and try the suggestions.

Code	Action
4C	<p>Water is not supplied.</p> <ul style="list-style-type: none">• Make sure the water taps are open.• Make sure the water hoses are not clogged.• Make sure the water taps are not frozen.• Make sure the washing machine is operating with sufficient water pressure.• Make sure that the cold water tap and the hot water tap are properly connected.• Clean the mesh filter as it may be clogged.
4C2	<ul style="list-style-type: none">• Make sure the cold water supply hose is firmly connected to the cold water tap. If it is connected to the hot water tap, the laundry may be deformed with some cycles.
5C	<p>Water is not draining.</p> <ul style="list-style-type: none">• Make sure the drain hose is not frozen or clogged.• Make sure the drain hose is positioned correctly, depending on the connection type.• Clean the debris filter as it may be clogged.• Make sure the drain hose is straightened all the way to the drain system.• If the information code remains, contact a customer service centre.
dC	<p>Operating the washer with the door open.</p> <ul style="list-style-type: none">• Make sure the door is properly closed.• Make sure laundry is not caught in the door.
OC	<p>Water has overflowed.</p> <ul style="list-style-type: none">• Restart after spinning.• If the information code remains on the display, contact a local Samsung service centre.
LC, LC1	<p>Check the drain hose.</p> <ul style="list-style-type: none">• Make sure the end of the drain hose is placed on the floor.• Make sure the drain hose is not clogged.• If the information code remains, contact a customer service centre.

Troubleshooting

Code	Action
Ub	<p>Spinning does not work.</p> <ul style="list-style-type: none"> • Make sure laundry is spread out evenly. • Make sure the washing machine is on a flat, stable surface. • Redistribute the load. If only one item of clothing needs washing, such as a bathrobe or pair of jeans, the final spin result might be unsatisfactory, and an “Ub” check message will be shown in the display.
3C	<p>Check the motor for operation.</p> <ul style="list-style-type: none"> • Try restarting the cycle. • If the information code remains, contact a customer service centre.
UC	<p>The electronic control needs to be checked.</p> <ul style="list-style-type: none"> • Check if power is supplied properly. • If the information code remains, contact a customer service centre.
	<p>Low voltage detected.</p> <ul style="list-style-type: none"> • Check if the power cord is plugged in. • If the information code remains, contact a customer service centre.
HC	<p>High temperature heating check.</p> <ul style="list-style-type: none"> • If the information code remains, contact a customer service centre.
1C	<p>The Water Level sensor is not working properly.</p> <ul style="list-style-type: none"> • Turn the machine off, and restart the cycle. • If the information code remains, contact a customer service centre.
AC	<p>Check communications between main and sub PBAs.</p> <ul style="list-style-type: none"> • Turn the machine off, and restart the cycle. • If the information code remains, contact a customer service centre.

























Code	Action
DDC, ddC	<p>This message appears when you open the Add Door without pressing Start/Pause. If this happens, do one of the following:</p> <ul style="list-style-type: none"> • Press the Add Door to close properly. Then, press Start/Pause and try again. • To add laundry, open the Add Door and input laundry. Close the Add Door properly. Then, press Start/Pause to resume operation.
8C	<p>The MEMS sensor is not working properly.</p> <ul style="list-style-type: none"> • Turn the machine off, and restart the cycle. • If the information code remains, contact a local Samsung service centre.
AC6	<p>Check communications between the main and the inverter PBAs.</p> <ul style="list-style-type: none"> • Depending on the state, the machine may automatically returns to normal operation. • Turn the machine off, and restart the cycle. • If the information code remains, contact a local Samsung service centre.
DC1	<p>The Main Door lock/unlock is not working properly.</p> <ul style="list-style-type: none"> • Turn the machine off, and restart the cycle. • If the information code remains, contact a local Samsung service centre.
DC3	<p>The Add Door lock/unlock is not working properly.</p> <ul style="list-style-type: none"> • Turn the machine off, and restart the cycle. • If the information code remains, contact a local Samsung service centre.

If any information code keeps appearing on the screen, contact a local Samsung service centre.

Specifications

Fabric care chart

The following symbols provide garment care directions. The care labels include four symbols in this order: washing, bleaching, drying and ironing (and dry cleaning when necessary). The use of symbols ensures consistency among garment manufacturers of domestic and imported items. Follow the care label directions to maximise garment life and reduce laundry problems.

	Resistant material		Do not iron
	Delicate fabric		Can be dry cleaned using any solvent
	Item can be washed at 95 °C		Dry clean
	Item can be washed at 60 °C		Dry clean with perchloride, lighter fuel, pure alcohol or R113 only
	Item can be washed at 40 °C		Dry clean with aviation fuel, pure alcohol or R113 only
	Item can be washed at 30 °C		Do not dry clean
	Hand wash only		Dry flat
	Dry clean only		Can be hung to dry
	Can be bleached in cold water		Dry on clothes hanger
	Do not bleach		Tumble dry, normal heat
	Can be ironed at 200 °C max		Tumble dry, reduced heat
	Can be ironed at 150 °C max		Do not tumble dry
	Can be ironed at 100 °C max		

Protecting the environment

- This appliance is manufactured from recyclable materials. If you decide to dispose of this appliance, please observe local waste disposal regulations. Cut off the power cord so that the appliance cannot be connected to a power source. Remove the door so that animals and small children cannot get trapped inside the appliance.
- Do not exceed the detergent quantities recommended in the detergent manufacturer's instructions.
- Use stain removal products and bleaches before the wash cycle only when strictly necessary.
- Save water and electricity by only washing full loads (the exact amount depends upon the cycle used).

Specifications

Specification sheet

“ * “ Asterisk(s) means variant model and can be varied (0-9) or (A-Z).

Type		Front loading washing machine	
Model name		WW9*K5*****	
Dimensions		W600 x D550 x H850 (mm)	
Water pressure		50-800 kPa	
Net weight		63.0 kg	
Wash and spin capacity		9.0 kg	
Power consumption	Washing	220 V	150 W
		240 V	150 W
	Washing and heating	220 V	2000 W
		240 V	2400 W
	Spin	220-240 V	300 W
Pumping		30 W	
Spin revolutions		WW9*K54****	WW9*K52****
		1400 rpm	1200 rpm

Type		Front loading washing machine	
Model name		WW8*K5*****	
Dimensions		W600 x D550 x H850 (mm)	
Water pressure		50-800 kPa	
Net weight		63.0 kg	
Wash and spin capacity		8.0 kg	
Power consumption	Washing	220 V	150 W
		240 V	150 W
	Washing and heating	220 V	2000 W
		240 V	2400 W
	Spin	220-240 V	300 W
Pumping		30 W	
Spin revolutions		WW8*K54****	WW8*K52****
		1400 rpm	1200 rpm

Type		Front loading washing machine	
Model name		WW7*K5****	
Dimensions		W600 x D550 x H850 (mm)	
Water pressure		50-800 kPa	
Net weight		63.0 kg	
Wash and spin capacity		7.0 kg	
Power consumption	Washing	220 V	150 W
		240 V	150 W
	Washing and heating	220 V	2000 W
		240 V	2400 W
	Spin	220-240 V	300 W
Pumping		30 W	
Spin revolutions		WW7*K54****	WW7*K52****
		1400 rpm	1200 rpm





 **NOTE**

The design and specifications are subject to change without notice for quality improvement purposes.

Specifications





According to Regulation (EU) No. 1061/2010

“ * “ Asterisk(s) means variant model and can be varied (0-9) or (A-Z).

Samsung			
Model Name		WW9*K54****	WW9*K52****
Capacity	kg	9.0	
Energy Efficiency on a scale from D (least efficient) to A+++ (most efficient)		A+++	
Annual energy consumption (It is based on 220 standard washing cycles for standard cotton course at 60 °C and 40 °C at full and partial load, and the consumption of off and left-on modes. Actual energy consumption will depend on how the appliance is used.)		kWh/yr	130
Energy Consumption			
The standard 60 °C cotton programme at full load		kWh	0.65
The standard 60 °C cotton programme at partial load		kWh	0.51
The standard 40 °C cotton programme at partial load		kWh	0.51
Weighted power consumption of the off-mode.		W	0.48
Weighted power consumption of the left-on mode.		W	5
Annual water consumption (It is based on 220 standard washing cycles for standard cotton course at 60 °C and 40 °C at full and partial load. Actual water consumption will depend on how the appliance is used.)		L/yr	9400
Spin efficiency class			
Spin-drying efficiency class on a scale from G (least efficient) to A (most efficient)		A	B
Maximun Spin Speed	rpm	1400	1200
Residual moisture	%	44	53
<p>The  COTTON  60 °C and  COTTON  40 °C programs are the 'standard cotton 60 °C program' and the 'standard cotton 40 °C program'. They are suitable to clean normally soiled cotton laundry and they are the most efficient (concerning water and energy consumption) for this type of laundry. In these programs the actual water temperature may differ from the declared temperature. Please run Calibration Mode after the installation (refer to the “Run Calibration (recommended)” section on page 25).</p>			
Program duration of the standard program			
The standard 60 °C cotton programme at full load		min	293
The standard 60 °C cotton programme at partial load		min	283
The standard 40 °C cotton programme at partial load		min	283
The duration of the left-on mode (TI)		min	2
Airborne acoustical noise emissions expressed in dB(A) re 1 pW and rounded to the nearest integer during the washing and spinning phases for the standard 60 °C cotton programme at full load;			
Wash	dB (A) re 1 pW	53	
Spin	dB (A) re 1 pW	74	
Free Standing			

According to Regulation (EU) No. 1061/2010





“ * “ Asterisk(s) means variant model and can be varied (0-9) or (A-Z).

Samsung			
Model Name		WW8*K54****	WW8*K52****
Capacity	kg	8.0	
Energy Efficiency on a scale from D (least efficient) to A+++ (most efficient)		A+++	
Annual energy consumption (It is based on 220 standard washing cycles for standard cotton course at 60 °C and 40 °C at full and partial load, and the consumption of off and left-on modes. Actual energy consumption will depend on how the appliance is used.)	kWh/yr	116	
Energy Consumption			
The standard 60 °C cotton programme at full load	kWh	0.54	
The standard 60 °C cotton programme at partial load	kWh	0.48	
The standard 40 °C cotton programme at partial load	kWh	0.48	
Weighted power consumption of the off-mode.	W	0.48	
Weighted power consumption of the left-on mode.	W	5	
Annual water consumption (It is based on 220 standard washing cycles for standard cotton course at 60 °C and 40 °C at full and partial load. Actual water consumption will depend on how the appliance is used.)	L/yr	8100	
Spin efficiency class			
Spin-drying efficiency class on a scale from G (least efficient) to A (most efficient)		A	B
Maximun Spin Speed	rpm	1400	1200
Residual moisture	%	44	53
The  COTTON  60 °C and  COTTON  40 °C programs are the 'standard cotton 60 °C program' and the 'standard cotton 40 °C program'. They are suitable to clean normally soiled cotton laundry and they are the most efficient (concerning water and energy consumption) for this type of laundry. In these programs the actual water temperature may differ from the declared temperature. Please run Calibration Mode after the installation (refer to the "Run Calibration (recommended)" section on page 25).			
Program duration of the standard program			
The standard 60 °C cotton programme at full load	min	284	
The standard 60 °C cotton programme at partial load	min	254	
The standard 40 °C cotton programme at partial load	min	254	
The duration of the left-on mode (TI)	min	2	
Airborne acoustical noise emissions expressed in dB(A) re 1 pW and rounded to the nearest integer during the washing and spinning phases for the standard 60 °C cotton programme at full load;			
Wash	dB (A) re 1 pW	53	
Spin	dB (A) re 1 pW	74	
Free Standing			















Specifications

According to Regulation (EU) No. 1061/2010

“ * “ Asterisk(s) means variant model and can be varied (0-9) or (A-Z).

Samsung			
Model Name		WW7*K54****	WW7*K52****
Capacity	kg	7.0	
Energy Efficiency on a scale from D (least efficient) to A+++ (most efficient)		A+++	
Annual energy consumption (It is based on 220 standard washing cycles for standard cotton course at 60 °C and 40 °C at full and partial load, and the consumption of off and left-on modes. Actual energy consumption will depend on how the appliance is used.)		kWh/yr	122
Energy Consumption			
The standard 60 °C cotton programme at full load		kWh	0.68
The standard 60 °C cotton programme at partial load		kWh	0.52
The standard 40 °C cotton programme at partial load		kWh	0.34
Weighted power consumption of the off-mode.		W	0.48
Weighted power consumption of the left-on mode.		W	5
Annual water consumption (It is based on 220 standard washing cycles for standard cotton course at 60 °C and 40 °C at full and partial load. Actual water consumption will depend on how the appliance is used.)		L/yr	7400
Spin efficiency class			
Spin-drying efficiency class on a scale from G (least efficient) to A (most efficient)		B	
Maximun Spin Speed	rpm	1400	1200
Residual moisture		%	
		53	
The  COTTON  60 °C and  COTTON  40 °C programs are the 'standard cotton 60 °C program' and the 'standard cotton 40 °C program'. They are suitable to clean normally soiled cotton laundry and they are the most efficient (concerning water and energy consumption) for this type of laundry. In these programs the actual water temperature may differ from the declared temperature. Please run Calibration Mode after the installation (refer to the "Run Calibration (recommended)" section on page 25).			
Program duration of the standard program			
The standard 60 °C cotton programme at full load		min	245
The standard 60 °C cotton programme at partial load		min	195
The standard 40 °C cotton programme at partial load		min	175
The duration of the left-on mode (TI)		min	2
Airborne acoustical noise emissions expressed in dB(A) re 1 pW and rounded to the nearest integer during the washing and spinning phases for the standard 60 °C cotton programme at full load;			
Wash	dB (A) re 1 pW	54	
Spin	dB (A) re 1 pW	74	
Free Standing			

Information of main washing cycles

Model	Cycles	Temperature (°C)	Capacity (kg)	Cycle Time (min)	Residual Moisture Content (%)		Water Consumption (L/cycle)	Energy Consumption (kWh/Cycle)
					1400 rpm	1200 rpm		
WW9*K5*****	 COTTON	20	4.5	142	56	59	65	0.36
	  COTTON 	40	4.5	283	44	53	39	0.51
		60	4.5	283	44	53	39	0.51
	9.0		293	44	53	47	0.65	
 SYNTHETICS	40	4.0	159	35	35	68	0.65	
WW8*K5*****	 COTTON	20	4.0	142	56	59	60	0.33
	  COTTON 	40	4.0	254	44	53	33	0.48
		60	4.0	254	44	53	33	0.48
	8.0		283	44	53	41	0.54	
 SYNTHETICS	40	4.0	159	35	35	68	0.65	
WW7*K5*****	 COTTON	20	3.5	142	56	59	55	0.30
	  COTTON 	40	3.5	175	53	53	38	0.34
		60	3.5	195	53	53	38	0.52
	7.0		245	53	53	48	0.68	
 SYNTHETICS	40	3.5	159	35	35	68	0.65	

The values on the table have been measured under the conditions specified in Standard IEC60456/EN60456. Actual values will depend on how the appliance is used.

Memo

Memo

QUESTIONS OR COMMENTS?

COUNTRY	CALL	OR VISIT US ONLINE AT
BULGARIA	0800 111 31, Безплатна телефонна линия	www.samsung.com/bg/support
CROATIA	072 726 786	www.samsung.com/hr/support
CZECH	800 - SAMSUNG (800-726786)	www.samsung.com/cz/support
ESTONIA	800-7267	www.samsung.com/ee/support
HUNGARY	0680SAMSUNG (0680-726-786) 0680PREMIUM (0680-773-648)	www.samsung.com/hu/support
LATVIA	8000-7267	www.samsung.com/lv/support
LITHUANIA	8-800-77777	www.samsung.com/lt/support
ROMANIA	*8000 (apel in retea) 08008-726-78-64 (08008-SAMSUNG) Apel GRATUIT	www.samsung.com/ro/support
SERBIA	011 321 6899	www.samsung.com/rs/support
SLOVAKIA	0800-SAMSUNG (0800-726 786)	www.samsung.com/sk/support
SLOVENIA	080 697 267 (brezplačna številka)	www.samsung.com/si





Pesumasin

Kasutusjuhend

WW9*K5*****/WW8*K5*****/WW7*K5*****

SAMSUNG

Sisukord

Ohutusteave	4
Mida peate teadma ohutussuuniste kohta	4
Olulised ohutussümbolid	4
Olulised ettevaatusabinõud	5
Olulised hoiatused paigaldamise kohta	6
Ettevaatusabinõud paigaldamisel	7
Olulised hoiatused kasutamise kohta	8
Ettevaatusabinõud kasutamisel	9
Olulised hoiatused puhastamise kohta	12
Juhised elektri- ja elektroonikaseadmete jäätmete kohta	13
Paigaldamine	14
Kaasasolevad esemed	14
Paigaldusnõuded	16
Samm-sammuline paigaldamine	18
Enne alustamist	24
Esialgne seadistamine	24
Suunised pesupesemiseks	25
Pesuvahendisahtli suunised	27
Toimingud	30
Juhtpaneel	30
Lihtsad sammud alustamiseks	32
Tsüklite ülevaade	33
Erifunktsioonid	36
Seaded	38
Hooldus	39
Trumlipuhastus 	39
Smart Check 	40
Hädaolukorra väljalaskevoolik	41
Puhastamine	42
Külmunud olekust taastamine	46
Hooldus pärast pikaajalist mittekasutamist	46

Tõrkeotsing	47
Kontrollpunktid	47
Teabekoodid	51
Tehnilised andmed	54
Riiete hooldussiltide tabel	54
Keskkonnakaitse	55
Tehniliste andmete leht	56
Teave peamiste pesutsüklite kohta	61

Ohutusteave

Õnnitleme teid uue Samsungi pesumasina ostu puhul. Sellest kasutusjuhendist leiате vajalikku teavet oma seadme paigaldamise, kasutamise ja hooldamise kohta. Leidke aega käesoleva kasutusjuhendi lugemiseks, et oma pesumasina rohkeid võimalusi ja funktsioone maksimaalselt ära kasutada.

Mida peate teadma ohutussuuniste kohta

Lugege kasutusjuhend põhjalikult läbi ja veenduge, et teate, kuidas teie uue seadme paljusid võimalusi ja funktsioone turvaliselt ning tõhusalt kasutada. Hoidke kasutusjuhendit kindlas kohas seadme lähedal edaspidiseks kasutamiseks alles. Seadet on lubatud kasutada ainult antud juhendis kirjeldatud eesmärgil. Hoiatused ja olulised ohutussuunised ei hõlma kõiki võimalikke tingimusi ja tekkida võivad olukordi. Pesumasina paigaldamisel, hooldamisel ning kasutamisel tuleb olla mõistlik, ettevaatlik ja hoolikas. Need kasutussuunised on mõeldud mitme erineva mudeli jaoks, seetõttu võivad teie pesumasina näitajad juhendis kirjeldatust pisut erineda ja kõik hoiatusmärgid ei pruugi teie seadme omadele vastata. Kui teil on küsimusi või muresid, võtke ühendust lähima teeninduskeskusega või otsige abi ja teavet veebisaidilt www.samsung.com.

Olulised ohutussümbolid

Ikoonide ja märkide tähendused selles kasutusjuhendis

HOIATUS!

Ebaõige ja hoolimatu kasutamine, mis võib kaasa tuua raskeid kehavigastusi, surma ja/või vara kahjustumist.

ETTEVAATUST!

Ebaõige ja hoolimatu kasutamine, mis võib kaasa tuua kehavigastusi ja/või vara kahjustumist.

MÄRKUS

Tähistab kehavigastuste või materiaalse kahju tekkimise ohtu.

Need hoiatusmärgid on siin selleks, et ära hoida võimalikke vigastusi teile ja teistele.

Järgige neid täpselt.

Pärast selle kasutusjuhendi lugemist hoidke see edaspidiseks kasutamiseks alles.

Enne seadme kasutamist lugege kõik suunised läbi.

Kõigi elektriseadmete ja liikuvate detailide kasutamine kätkeb endas võimalikke ohte. Seadme ohutuks kasutamiseks tuleb selle tööpõhimõtted endale selgeks teha ning olla kasutamisel ettevaatlik.

Olulised ettevaatusabinõud

HOIATUS!

Ebaõige ja hoolimatu kasutamine, mis võib kaasa tuua kehavigastusi ja/või vara kahjustumist.

1. Seade pole mõeldud kasutamiseks piiratud füüsiliste, sensoorsete või vaimsete võimetega ega ka vähese kogemuse või väheste teadmistega inimestele (sh lastele), kui neil puudub järelevalve või neid ei juhenda inimene, kes vastutab nende ohutuse eest.
2. **Kasutamisel Euroopas:** lapsed alates kaheksandast eluaastast ning piiratud füüsiliste, sensoorsete või vaimsete võimete või vähese kogemuse või väheste teadmistega inimesed võivad kasutada seda seadet juhul, kui on tagatud järelevalve või neid on seadme ohutu kasutamise osas juhendatud ning nad mõistavad kaasnevaid ohte. Lapsed ei tohi seadmega mängida. Lapsed ei tohi teostada puhastus- ja hooldustoiminguid ilma järelevalveta.
3. Jälgige, et lapsed ei mängiks seadmega.
4. Kui toitejuhe on katki, tuleb see ohutuse tagamiseks asendada tootja esindaja, teenindustöötaja või sarnast kvalifikatsiooni omava spetsialisti poolt.
5. Seadme ühendamisel tuleb kasutada kaasasolevaid uusi voolikukomplekte, vanu komplekte ei tohi kasutada.
6. Ventileerimisavadega seadmete puhul tuleb jälgida, et põrandakate avasid kinni ei kataks.

Ohutusteave

- 7. Kasutamisel Euroopas:** alla kolmeaastaseid lapsi tuleb hoida seadmest eemal, kui tagatud ei ole pidev järelevalve.
- 8. ETTEVAATUST!** Termokaitsme tahtmatu lähtestamise tõttu tekkiva ohu vältimiseks ei tohi seade olla varustatud vooluga välise lülitusseadme (nt taimer) kaudu või ühendatud vooluringiga, mida lülitatakse pidevalt sisse ja välja.

Olulised hoiatused paigaldamise kohta

HOIATUS!

Seadet tohib paigaldada ainult kvalifitseeritud tehnik või teenindusettevõtte.

- Selle nõude eiramise tagajärjeks võib olla elektrilöök, tulekahju, plahvatus, probleemid toote töös või kehavigastused.

Seade on raske. Olge selle tõstmisel ettevaatlik.

Ühendage toitejuhe seinakontakti, mis vastab kohaliku elektrivõrgu tehnilistele andmetele. Ühendage seade otse seinakontakti, ärge kasutage pikendusjuhet.

- Teiste seadmete ühendamine sellesse pistikupessa pikendusjuhtme kaudu või lisajuhtmete paigaldamise teel võib põhjustada elektrilöögi või tulekahju.
- Veenduge, et toiteallika pinge, sagedus ja voolutugevus vastaksid toote tehnilistes andmetes toodule. Selle nõude eiramine võib põhjustada elektrilöögi või tulekahju. Ühendage toitepistik korralikult pistikupessa.

Eemaldage regulaarselt toitejuhtme pistiku harudelt ja kontaktidelt kuiva riidelappi kasutades võõrkehade, nt tolmu või vesi.

- Eemaldage toitepistik pesast ja puhastage seda kuiva riidelapiga.
- Selle nõude eiramine võib põhjustada elektrilöögi või tulekahju.

Sisestage toitepistik pistikupessa nii, et juhe langeb pööranda poole.

- Kui sisestate toitepistiku pistikupessa teistpidi, võivad kaablis olevad elektrijuhtmed saada viga ja põhjustada elektrilöögi või tulekahju.

Hoidke kõiki pakkematerjale lastele kättesaamatus kohas. Need võivad olla ohtlikud.

- Kui laps tõmbab koti endale pähe, võib ta lämbuda.

Kui seade, selle toitepistik või toitejuhe saab kahjustada, võtke ühendust lähima teeninduskeskusega.

Seade peab olema õigesti maandatud.

Ärge maandage seadet gaasitoru, plastist veetoru või telefoniliini kaudu.

- See võib põhjustada elektrilöögi, tulekahju, plahvatuse või probleeme toote töös.
- Ärge ühendage toitejuhet nõuetekohaselt maandamata pistikupessa ning tagage, et süsteem vastaks kohalikele ja riiklikele määrustele.

Ärge paigaldage seadet pliidi või tuleohtlike materjalide lähedusse.

Ärge paigaldage seadet niiskesse, õlisesse või tolmusesse kohta ega kohta, mis on otseses kokkupuutes päikesevalguse või veega (vihmapiiskadega).

Ärge paigaldage seadet kohta, kus esineb madalaid temperatuure.

- Jäätumine võib põhjustada torude lõhkemist.

Ärge paigaldage seadet kohta, kus võib esineda gaasilekkeid.

- See võib põhjustada elektrilöögi või tulekahju.

Ärge kasutage elektrimuundurit.

- See võib põhjustada elektrilöögi või tulekahju.

Ärge kasutage kahjustatud toitepistikut, toitejuhet või logisevat pistikupesa.

- See võib põhjustada elektrilöögi või tulekahju.

Ärge sikutage ega painutage toitejuhet ülemäära.

Ärge väänake ega siduge toitejuhet sõlme.

Ärge riputage toitejuhet metalleseme kohale, asetage sellele raskeid esemeid, jätke seda esemete vahele ega lükake seda seadme taha.

- See võib põhjustada elektrilöögi või tulekahju.

Ärge tõmmake toitepistikut pesast eemaldamiseks juhtmest.

- Toitepistiku eemaldamisel tuleb hoida pistikust.
- Selle nõude eiramine võib põhjustada elektrilöögi või tulekahju.

Seade tuleb paigaldada nii, et toitepistik, veekraanid ja äravoolutorud on juurdepääsetavad.

Ettevaatusabinõud paigaldamisel

ETTEVAATUST!

Seade tuleb paigaldada nii, et toitepistik on lihtsasti juurdepääsetavas kohas.

- Selle nõude eiramine võib põhjustada elektrilöögi või lühisest tingitud tulekahju.

Paigaldage seade tugevale ja tasasele pinnale, mis suudab selle raskusele vastu pidada.

- Selle nõude eiramise tagajärjeks võib olla liigne vibratsioon, seadme liikumine, müra või probleemid toote töös.

Ohutusteave

Olulised hoiatused kasutamise kohta

HOIATUS!

Kui seade ujutatakse üle, lülitage veevarustus ja toide kohe välja ning võtke ühendust lähima teeninduskeskusega.

- Ärge puudutage toitepistikut märgade kätega.
- Selle nõude eiramine võib põhjustada elektrilöögi.

Kui seadmest kostab ebataavalisi helisid või eraldub põlemislõhna või suitsu, eemaldage toitepistik kohe pistikupesast ning võtke ühendust lähima teeninduskeskusega.

- Selle nõude eiramine võib põhjustada elektrilöögi või tulekahju.

Gaasilekke (nt propaan, veeldatud naftagaas vms) korral õhutage kohe ruumi ja ärge puudutage toitepistikut. Ärge puudutage seadet ega toitejuhet.

- Ärge kasutage ventilaatorit.
- Säde võib põhjustada plahvatuse või tulekahju.

Ärge lubage lastel pesumasinas või selle peal mängida. Seadme kasutuselt kõrvaldamisel eemaldage pesumasina luugi käepide.

- Seadmesse lõksu jäänud lapsed võivad surnuks lämbuda.

Eemaldage enne pesumasina kasutamist selle põhja külge kinnitatud pakkematerjal (käsna, vahtplast).

Ärge peske bensiini, petrooleumi, benseeni, värvilahusti, alkoholi ega muude kergesti süttivate või plahvatusohtlike ainetega saastunud rõivaid.

- See võib põhjustada elektrilöögi, tulekahju või plahvatuse.

Ärge avage pesumasina töötamise (kõrgel temperatuuril pesemine / kuivatamine / tsentrifuugimine) ajal jõuga selle luuki.

- Pesumasinast välja voolav vesi võib põhjustada põletusi või muuta põranda libedaks. See võib põhjustada kehavigastusi.
- Luugi jõuga avamine võib põhjustada tootekahjustusi või kehavigastusi.

Ärge pange kätt pesumasina alla, kui see töötab.

- See võib põhjustada kehavigastusi.

Ärge puudutage toitepistikut märgade kätega.

- See võib põhjustada elektrilöögi.

Ärge lülitage seadet töötamise ajal välja, tõmmates toitejuhtmest.

- Toitepistiku tagasi pistikupesaga ühendamisel võib tekkida säde, mis võib põhjustada elektrilöögi või tulekahju.

Ärge laske lastel või nõrga tervisega isikutel kasutada seda pesumasinat kohase järelevalveta. Ärge lubage lastel seadmesse või seadme peale ronida.

- See võib põhjustada elektrilöögi, põletusi või kehavigastusi.

Ärge pange kätt või metallist eset pesumasina alla, kui see töötab.

- See võib põhjustada kehavigastusi.

Ärge eemaldage seadet vooluvõrgust toitejuhtmest tõmmates. Haarake alati toitepistikust tugevalt kinni ja tõmmake see pistikupesast otse välja.

- Toitejuhtme kahjustamine võib põhjustada lühise, tulekahju ja/või elektrilöögi.

Ärge püüdke seadet ise parandada, osadeks võtta ega muuta.

- Ärge kasutage kaitsmena midagi (nt vask, metalltraat vms) peale standardkaitsme.
- Kui seade vajab remontimist või see tuleb mujale paigaldada, võtke ühendust lähima teeninduskeskusega.
- Selle nõude eiramine võib põhjustada elektrilöögi, tulekahju, probleeme toote töös või kehavigastusi.

Kui veevoolik tuleb kraani küljest lahti ja ujutab seadme üle, ühendage toitepistik pistikupesast lahti.

- Selle nõude eiramine võib põhjustada elektrilöögi või tulekahju.

Kui seadet ei kasutata pikka aega või kui väljas on äikesetorm, ühendage toitepistik pistikupesast lahti.

- Selle nõude eiramine võib põhjustada elektrilöögi või tulekahju.

Kui seadmesse satub võõrkehi, eemaldage toitepistik vooluvõrgust ja võtke ühendust lähima Samsungi klienditeenindusega.

- See võib põhjustada elektrilöögi või tulekahju.

Ärge lubage lastel (ega lemmikloomadel) pesumasina sees või peal mängida. Pesumasina luuki ei saa seestpoolt kergesti avada. Lapsed võivad saada seadmesse kinni jäädes tõsiseid kehavigastusi.

Ettevaatusabinõud kasutamisel

ETTEVAATUST!

Kui pesumasinasse on sattunud võõrkehi, nt puhastusvahend, mustus, toidujäätmed vms, ühendage toitepistik pistikupesast lahti ja puhastage pesumasin niiske ning pehme riidelapiga.

- Selle nõude eiramine võib põhjustada värvi tuhmumist või seadme pinna deformeerumist, kahjustusi või roostetamist.

Tugev löök võib esikülje klaasi lõhkuda. Olge pesumasina kasutamisel ettevaatlik.

- Klaasi purunemine võib põhjustada kehavigastusi.

Pärast veevarustuse riket või veevooliku uuesti ühendamist avage veekraan aeglaselt.

Pärast pikka mittekasutamist avage veekraan aeglaselt.

- Rõhu all olev õhk veevoolikus või veetorus võib mõnda toote detaili kahjustada või põhjustada vee lekkimist.

Ohutusteave

Kui seadme töötamise ajal ilmneb probleeme vee äravooluga, kontrollige äravoolusüsteemi.

- Pesumasina kasutamine äravoolusüsteemi probleemist tingitud üleujutuse tingimustes võib põhjustada elektrilöögi või tulekahju.

Sisestage pesu täielikult pesumasinasse, vältides selle luugi vahele jäämist.

- Kui pesu jääb luugi vahele, võib see põhjustada riideesemete või pesumasina kahjustusi või vee lekkimist.

Kui pesumasinat ei kasutata, lülitage veevarustus välja.

- Veenduge, et veevooliku ühendusel olevad kruvid oleks korralikult pinguldatud.

Veenduge, et kummitihendil ega seadme klaasist luugil poleks võõrkehi (jääkaineid, niite, juuksekarvu vms).

- Kui luugi külge on jäänud võõrkehi või luuk ei ole täielikult suletud, võib see põhjustada vee lekkimist.

Enne toote kasutamist avage veekraan ja veenduge, et veevoolik oleks korralikult ühendatud ega esineks lekkeid.

- Lõdvalt kinnitatud kruvid või veevooliku ühendus võivad põhjustada vee lekkimist.

Toode on mõeldud ainult kodumajapidamises kasutamiseks.

Seadme kasutamist ettevõtluses loetakse toote väärkasutuseks. Sellisel juhul ei kata toodet Samsungi standardgarantii tingimused ning Samsung ei võta endale vastutust väärkasutusest tulenevate rikete või kahjustuste eest.

Ärge seiske seadmel ega asetage sellele esemeid (nt pesu, põlevaid küünlaid, põlevaid sigarette, nõusid, kemikaale, metallesemeid vms).

- See võib põhjustada elektrilöögi, tulekahju, probleeme toote töös või kehavigastusi.

Ärge pihustage seadme pinnale lenduvaid aineid, nt putukamürki.

- Lisaks inimestele avaldatavale kahjulikule mõjule võib see põhjustada elektrilöögi, tulekahju või probleeme toote töös.

Ärge asetage pesumasina lähedusse esemeid, mis tekitavad elektromagnetvälja.

- Selle tagajärjel tekkivad tõrked seadme töös võivad põhjustada kehavigastusi.

Kõrge temperatuuriga pesu- või kuivatustsükli ajal väljutatav vesi on kuum. Ärge katsuge vett.

- See võib põhjustada põletusi või kehavigastusi.

Ärge peske, tsentrifuugige ega kuivatage veekindlaid istmekatteid, matte või riideid (*), kui teie seadmel pole selliste esemete pesemiseks eritsüklit.

(*): villased voodikatted, vihmakatted, kalastusvestid, suusapüksid, magamiskotid, mähkmed, dressid ning ratta-, mootorratta- ja autokatted vms.

- Ärge peske pakse ja jäiku matte isegi juhul, kui nende sildil on pesumasina sümbol. Vastasel juhul võib tekkida liigne vibratsioon ja pesumasin, seinad, põrand või riideesemed võivad saada kahjustada.

-
- Ärge peske vannitoavaipu ega kummipõhjaga uksematte. Kummipõhi võib lahti tulla ja trumli sisemuse külge kleepuda ning see võib põhjustada häireid pesumasina töös, nt vee äravoolus.

Ärge kasutage pesumasinat, kui pesuvahendisahtel on eemaldatud.

- See võib põhjustada vee lekkimisest tingitud elektrilööki või kehavigastusi.

Ärge puudutage kuivatamise ajal või vahetult pärast kuivatamist trumli sisemust, kuna see on kuum.

- See võib põhjustada põletusi.

Ärge pange kätt pesuvahendisahtlisse.

- Võite end vigastada, kui teie käsi jääb pesuvahendi sisestusseadisesse kinni.
- Vedela pesuvahendi juhikut (ainult kohaldatavatel mudelitel) ei kasutata pesupulbri puhul. Eemaldage juhik, kui kasutate pesupulbrit.

Ärge pange pesumasinasse midagi peale pesu (nt kingi, toidujäätmeid, loomi).

- See võib põhjustada liigse vibratsiooni tõttu pesumasina kahjustusi või lemmikloomade puhul nende vigastusi ja hukkumist.

Ärge vajutage nuppe teravate esemetega, nt nõelad, noad, küüned vms.

- See võib põhjustada elektrilöögi või kehavigastusi.

Ärge peske tavaliselt nahahooldusettevõtetes või massaažisalongides kasutatavate õlide, kreemide või emulsioonidega saastunud pesu.

- See võib põhjustada kummitihendi kahjustumist ja vee lekkimist.

Ärge jätke trumliisse pikaks ajaks metallesemeid (nt haaknõelad või juuksenõelad) või pleegitusvahendit.

- See võib põhjustada trumli roostetamist.
- Kui trumli pinnale hakkab tekkima rooste, kasutage selle eemaldamiseks neutraalset puhastusvahendit ja käsna. Ärge kasutage metallharja.

Ärge kasutage kuivpuhastusvahendit ega peske, loputage või tsentrifuugige kuivpuhastusvahendiga saastunud pesu.

- See võib põhjustada isesüttimist või õli oksüdeerumisel eritava kuumuse põhjustatud süttimist.

Ärge kasutage jahutus-/soojendusseadmetest pärinevat vett.

- See võib tekitada probleeme pesumasina töös.

Ärge kasutage pesumasinas looduslikku kätepesuseepi.

- See hangub ja koguneb pesumasina sisemusse ning võib põhjustada tõrkeid toote töös, värvi tuhmumist, roostetamist või ebameeldivat lõhna.

Pange sokid ja rinnahoidjad pesuvõrku ning peske neid koos ülejäänud pesuga.

Ärge peske pesuvõrgus suuri riidesemeid, nt voodiriideid.

- Selle nõude eiramine võib põhjustada liigest vibratsioonist tingitud kehavigastusi.

Ärge kasutage kõvastunud pesuvahendit.

Ohutusteave

- Selle pesumasinasse kogunemine võib põhjustada vee lekkimist.

Veenduge, et kõigi pestavate riietusesemete taskud on tühjad.

- Kõvad ja teravad esemed, nt mündid, haaknõelad, naelad, kruvid või kivid, võivad seadet tõsiselt kahjustada.

Ärge peske suurte metallpannalde, -nööpide või muude raskete metalldetailidega esemeid.

Sorteerige pesu värvi järgi, lähtudes sellest, kui kergesti esemed värvi annavad, ning valige soovitatud tsüklid, veetemperatuur ja lisafunktsioonid.

- See võib põhjustada värvi- ja kangakahjustusi.

Hoolitsege selle eest, et laste näpud ei jääks ukse sulgemisel pesumasina ja ukse vahele.

- Selle nõude eiramine võib põhjustada kehavigastusi.

Olulised hoiatused puhastamise kohta

HOIATUS!

Ärge puhastage seadet, piserdades vett otse selle pinnale.

Ärge kasutage tugevat happelist puhastusvahendit.

Ärge kasutage seadme puhastamiseks benseeni, lahustit või alkoholi.

- See võib põhjustada värvi tuhmumist või seadme pinna deformeerumist ning kahjustuste, elektrilöögi või tulekahju tekkimist.

Enne puhastamist või hooldust eemaldage toitepistik pistikupesast.

- Selle nõude eiramine võib põhjustada elektrilöögi või tulekahju.

Juhised elektri- ja elektroonikaseadmete jäätmete kohta

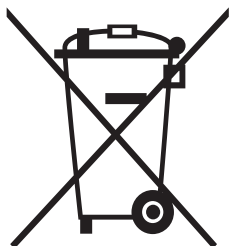

Õige viis toote kasutuselt kõrvaldamiseks (elektriliste ja elektrooniliste seadmete jäätmed)

(Kehtib riikides, kus jäätmed kogutakse sorteeritult)

Selline tähistus tootel või selle tarvikutel või dokumentidel näitab, et toodet ega selle elektroonilisi tarvikuid (nt laadija, peakomplekt, USB-kaabel) ei tohi kasutusaja lõppemisel käidelda koos muude olmejäätmetega. Selleks et vältida jäätmete kontrollimatu käitlemisega seotud võimaliku kahju tekitamist keskkonnale või inimeste tervisele ning edendada materiaalsete vahendite säästvat taaskasutust, eraldage need esemed muudest jäätmetest ja suunake need vastutustundlikult taasinglusse.

Kodukasutajad saavad teavet nende esemete keskkonnaohutu taaskasutamise kohta kas toote müüjalt või keskkonnaametist.

Firmad peaksid võtma ühendust tarnijaga ning kontrollima ostulepingu tingimusi ja sätteid. Toodet ega selle elektroonilisi tarvikuid ei tohi panna muude hävitamiseks mõeldud kaubandusjäätmete hulka.

Kui soovid informatsiooni Samsungi keskkonnavalaste ja tootespetsiifiliste regulatiivsete kohustuste kohta, siis palun külastage: <http://www.samsung.com/ee/aboutsamsung/samsungelectronics/corporatecitizenship/environment.html>

Paigaldamine

Järgige neid suuniseid hoolikalt, et veenduda pesumasina õiges paigaldamises ja vältida pesupesemisel õnnetusi.

Kaasolevad esemed

Veenduge, et kõik osad oleksid toote pakendis olemas. Kui teil on pesumasina või osadega probleeme, võtke ühendust Samsungi kohaliku klienditeeninduskeskuse või edasimüüjaga.

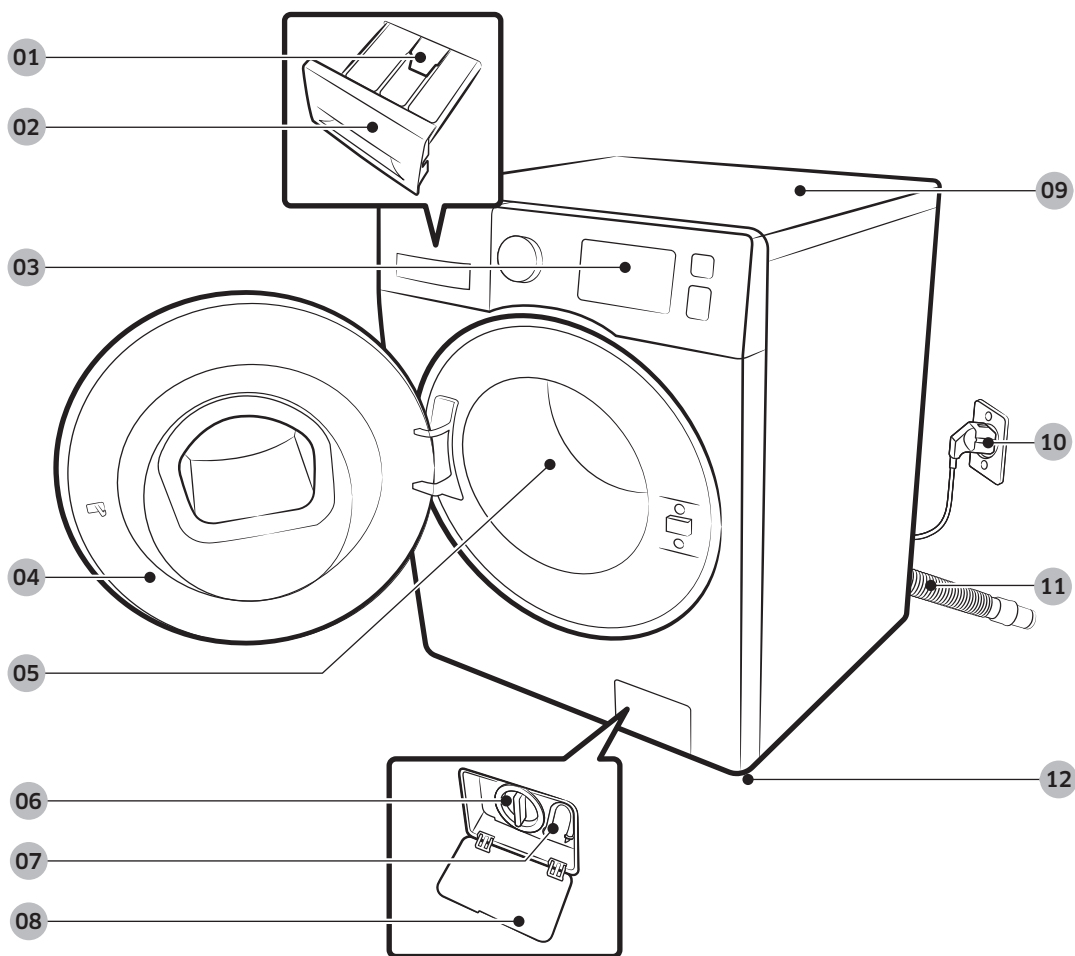

01 Vabastuskang

02 Pesuvahendisahtel

03 Juhtpaneel

04 Luuk

05 Trummel

06 Pumbafilter

07 Hädaolukorra äravooluvoolik

08 Filtri kate

09 Pealispind

10 Toitepistik

11 Väljalaskevoolik

12 Tugijalad



Mutrivõti



Poldikatted

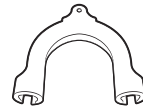

Voolikujuhik



Külmaveevoolik



Kuumaveevoolik

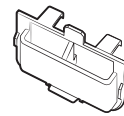

Vedela pesuvahendi juhik

 **MÄRKUS**

- Poldikatted: poldikatete arv (3 või 6) oleneb mudelist.
- Kuumaveevoolik: ainult kohalduvatel mudelitel.
- Vedela pesuvahendi juhik: ainult kohalduvatel mudelitel.

Paigaldamine

Paigaldusnõuded

Elektrivarustus ja maandamine

- Nõutav on 220–240 V / 50 Hz vahelduvvoolu kaitse või kaitselüliti.
- Kasutage eraldiseisvat haruvooluringi, mis on ainult Teie pesumasina kasutuses.

Õige maanduse tagamiseks on Teie pesumasina toitejuhe varustatud kolmeharulise maanduspistikuga, mis tuleb paigutada korralikult paigaldatud ja maandatud pistikupessa.

Kui Te ei tea, kuidas maandus tagada, küsige nõu kvalifitseeritud elektrikult või hooldustehnikult.

Ärge kaasasolevat pistikut muutke. Kui see ei mahu pistikupessa, laske kvalifitseeritud elektrikul paigaldada sobiv pistikupesa.

HOIATUS!

- ÄRGE kasutage pikendusjuhet.
- Kasutage ainult pesumasinaga kaasas olevat toitejuhet.
- ÄRGE ühendage maandusjuhet plasttorude, gaasitorude ega kuumaveetorude külge.
- Valesti paigaldatud maandusjuhtmed võivad põhjustada elektrilöögi.

Veevarustus

Selle pesumasina jaoks sobiv veesurve on vahemikus 50–800 kPa. Kui veesurve on alla 50 kPa, ei pruugi vee sissevõtuava korralikult sulguda. Samuti võib trumli täitumine kauem aega võtta ja põhjustada pesumasina väljalülitumist. Veekraanid peavad asuma kuni 120 cm kaugusel pesumasina tagaküljest, sest kaasasolevad veevoolikud kaugemale ei ulatu.

Lekkeohu vältimiseks tehke järgmist:

- tagage, et veekraanid oleks kergesti juurdepääsetavad
- kui pesumasinat ei kasutata, keerake veekraanid kinni
- kontrollige vee sissevõtuvooliku kinnitust regulaarselt lekete suhtes

ETTEVAATUST!

Enne pesumasina esmakordset kasutamist kontrollige lekete ennetamiseks vee sissevõtuava ja kraanid üle.

Äravool

Samsung soovib kasutada 60–90 cm kõrgust vertikaalset toru. Väljalaskevoolik tuleb ühendada voolikuklambri abil äravoolutoruga ja viimane peab väljalaskevooliku täielikult katma.

Põrand

Kõige parem on paigaldada pesumasin valatud või plaaditud põrandale. Puitpõrandat tuleks vibratsiooni minimeerimiseks ja/või ebatasasuste kõrvaldamiseks tugevdada. Vaibad ja pehmed plaatpinnad pole vibratsioonikindlad ja seetõttu võib pesumasin tsentrifuugimistsükli ajal veidi liikuda.

ETTEVAATUST!

ÄRGE paigaldage pesumasinat alusele ega kehvasti toetatud tarindile.

Veetemperatuur

Ärge paigaldage pesumasinat kohta, kus vesi võib külmuda, sest pesumasinasse jääb alati veidi vett (vee sissevõtuava, pumpade ja/või voolikute piirkond). Ühendusosadesse jäänud külmunud vesi võib rihmasid, pumpa ja muid pesumasinasi kahjustada.

Suletud asukohta paigaldamine

Minimaalne kaugus stabiilseks tööks

Külgedel	25 mm
Peal	25 mm
Taga	50 mm
Ees	550 mm

Kui pesumasin ja kuivati paigaldatakse samasse kohta, peab paigaldusruumi esiossa jääma vähemalt 550 mm takistusteta õhuruumi. Pesumasin üksinda spetsiaalset õhuruumi ei vaja.

Paigaldamine

Samm-sammuline paigaldamine

ETAPP 1 Sobiliku paiga valimine

Nõuded asukohale

- Tugev ja ühtlane põrandapind ilma vaiba või ventilatsiooni takistava põrandakatteta
- Eemal otsesest päikesevalgusest
- Piisavalt ruumi ventilatsioonile ja juhtmetele
- Külmutuspunktist (0 °C) alati kõrgem ümbritsev temperatuur
- Eemal soojusallikast

ETAPP 2 Transpordipoltide eemaldamine

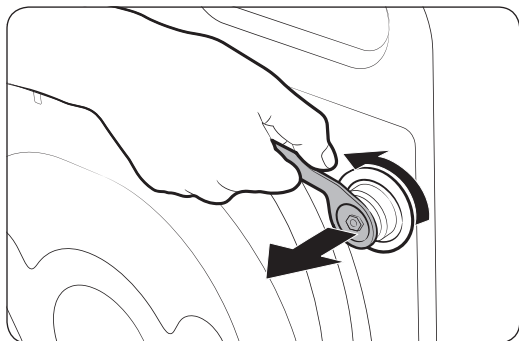

Pakkige toode lahti ja eemaldage kõik transpordipoldid.

1. Keerake kaasasoleva mutrivõtme abil lahti kõik masina tagaküljel olevad transpordipoldid.

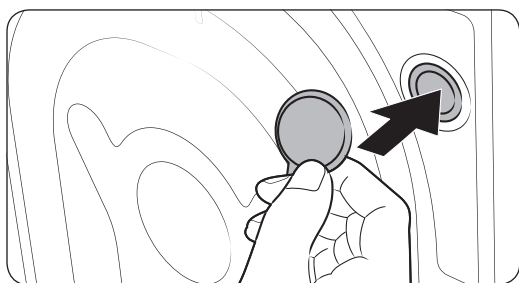

2. Täitke avad komplekti kuuluvate poldikatetega. Säilitage transpordipoldid tulevikus kasutamiseks.

⚠ HOIATUS!

Pakkematerjal võib olla lastele ohtlik. Viige kogu pakkematerjal (plastkotid, polüstüreen jne) laste käeulatuses eemale.

ETAPP 3 Jalgade reguleerimine

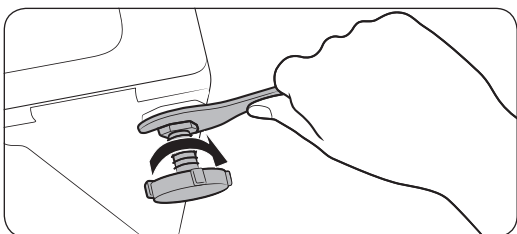
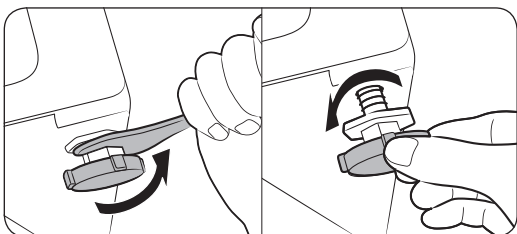

1. Liigutage pesumasin ettevaatlikult oma kohale. Liigne jõud võib tugijalgu kahjustada.
2. Tasakaalustage pesumasin käsitsi, reguleerides tugijalgu.
3. Kui tasakaalustamine on tehtud, keerake mutrid mutrivõtme abil kinni.

ETAPP 4 Veevooliku ühendamine

Kaasasolev voolikuadapter võib olenevalt mudelist erineda. See etapp juhendab teid liitmikutüüpi adapteri ühendamisel. Kui teil on kruvitüüpi adapter, jätkake 7. etapiga.

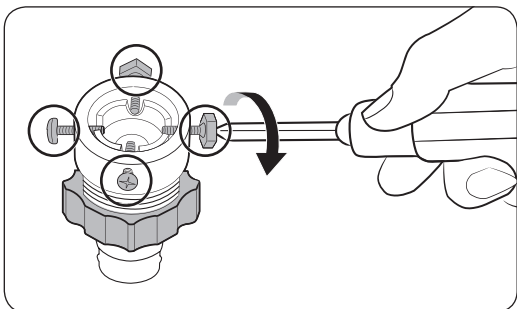
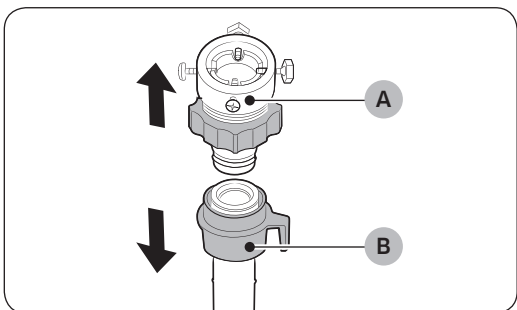

Ühendage veevoolik veekraaniga.

1. Eemaldage adapter (A) veevooliku (B) küljest.
2. Keerake adapteril olevad neli kruvi ristpeakruvikeeraja abil lahti.

Paigaldamine

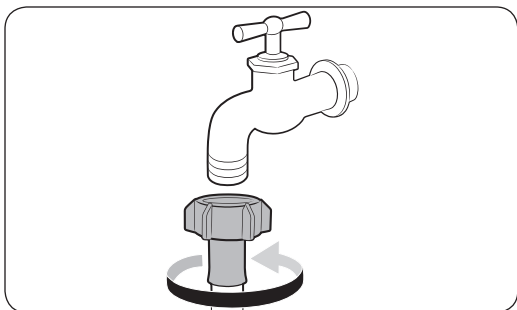
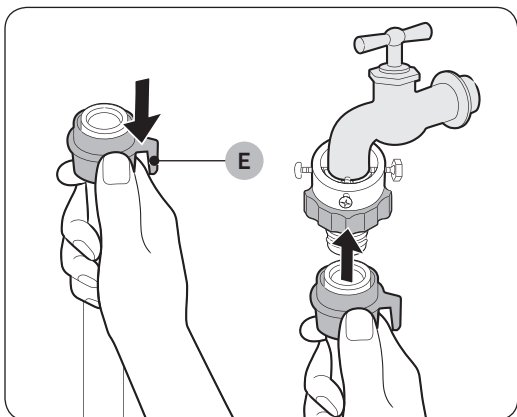
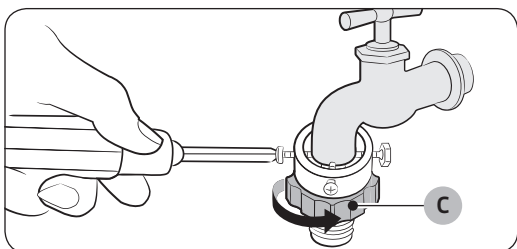
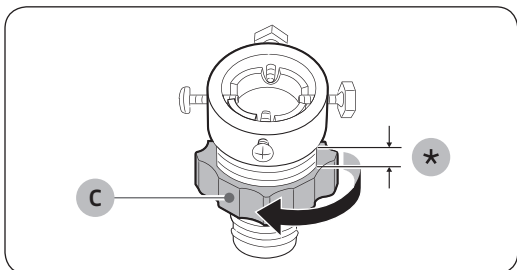

3. Hoidke adapterist kinni ja keerake osa (C), et seda 5 mm võrra (*) lõdvendada.

4. Sisestage adapter veekraani, tõstke adapterit ja keerake kruvid kinni.

5. Keerake osa (C) noole suunas, et seda pinguldada.

6. Hoidke osa (E) all ja ühendage veevoolik adapteriga. Seejärel vabastage osa (E). Voolik kinnitub klõpsatusega adapterisse.

7. Kui teil on kruvitüüpi veekraan, kasutage veekraaniga ühendamiseks kaasasolevat kruvitüüpi adapterit.

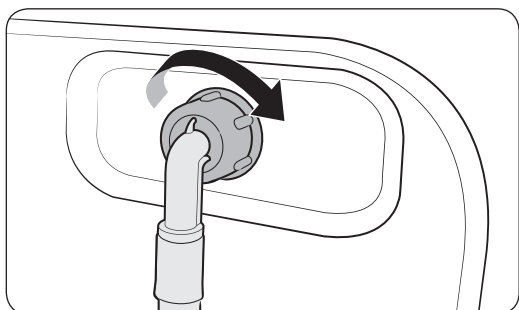

8. Ühendage veevooliku teine ots pesumasina tagaküljel asuva sisselaskeavaga. Keerake voolik päripäeva kinni.

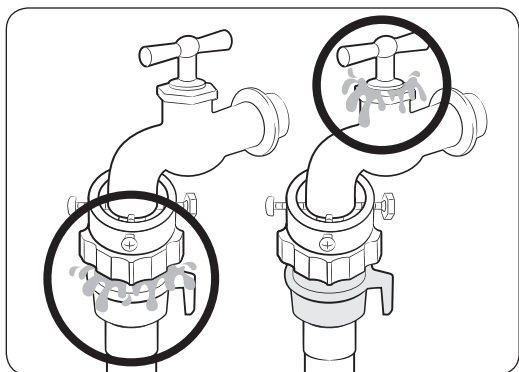

9. Avage veekraan ja kontrollige, et ühenduskohtades poleks lekkeid. Veelekete korral korrake ülaltoodud samme.

⚠ HOIATUS!

Veelekkete korral lõpetage pesumasina kasutamine ja eemaldage see elektrivõrgust. Seejärel võtke ühendust kohaliku Samsungi teeninduskeskusega. Vastasel juhul võib see põhjustada elektrilöögi.

⚠ ETTEVAATUST!

Ärge venitage veevoolikut jõuga. Kui voolik on liiga lühike, asendage see pikema, suure surve jaoks mõeldud voolikuga.

📖 MÄRKUS

- Pärast veevooliku ja adapteri ühendamist kontrollige, kas voolik on korralikult kinni, tõmmates seda allapoole.
- Kasutage levinud tüüpi veekraane. Kui veekraan on kandilise avaga või liiga suur, tuleks selle vaheerõngas enne kraani adapterisse paigaldamist eemaldada.

Paigaldamine

Täiendava kuuma vee sissevõtuavaga mudelite puhul

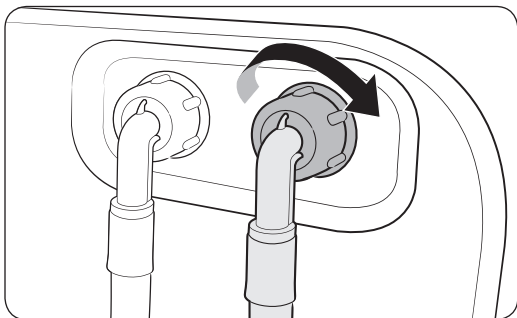

1. Ühendage kuumaveevooliku punane ots pesumasina tagaküljel asuva kuuma vee sisselaskeavaga.
2. Ühendage kuumaveevooliku teine ots kuumaveekraaniga.

Veetakistiga veevoolik (ainult kohaldatavatel mudelitel)

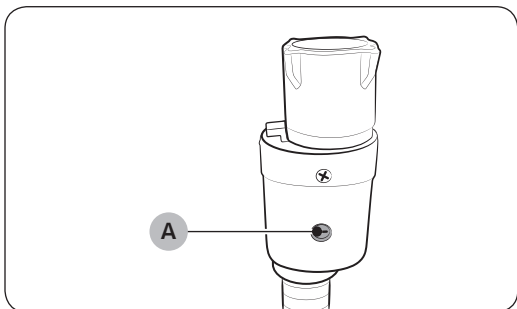

Veetakistiga veevoolik hoiatab kasutajaid veelekkeohu eest. See tajub veevoolu ja lekke korral muutub keskmine näidik (A) punaseks.

MÄRKUS

Veetakistiga veevooliku ots tuleb kinnitada veekraani, mitte masina külge.

ETAPP 5 Vee väljalaskevooliku paigaldamine

Väljalaskevooliku otsa saab paigaldada kolmel viisil.

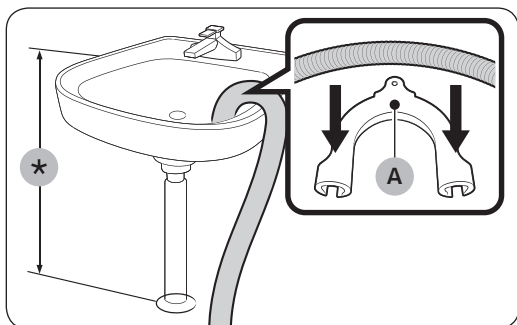

Üle valamü serva

Väljalaskevoolik tuleb paigaldada põrandast 60–90 cm (*) kõrgusele. Väljalaskevooliku ninamiku painutamiseks kasutage komplektis olevat **plastist voolikujuhikut (A)**. Kinnitage juhik konksu abil seinale, et tagada vee stabiilne väljalase.

Valamu äravoolutoru külge

Äravoolutoru peab olema valamü sifoonist kõrgemal ja vooliku ots põrandast vähemalt 60 cm kõrgusel.

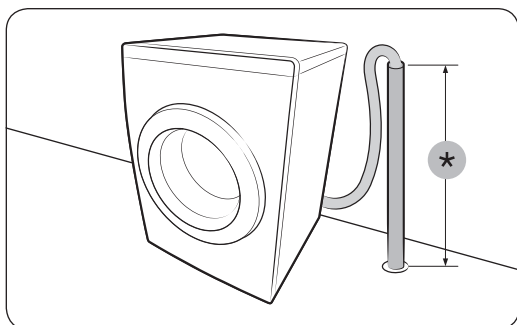

Äravoolutorusse

Äravoolutoru peab olema 60–90 cm (*) kõrgusel. Soovitav on kasutada 65 cm kõrgust vertikaalset toru. Veenduge, et väljalaskevoolik oleks vertikaaltoruga ühendatud nurga all.

Nõuded äravoolutorule

- Minimaalne läbimõõt 5 cm
- Minimaalne läbilaskemaht 60 liitrit minutis

ETAPP 6 Toite sisselülitamine



Ühendage toitejuhe kaitsme või kaitselülitiga 220–240 V / 50 Hz seinakontakti. Seejärel vajutage pesumasina sisselülitamiseks nuppu  Toide.

Enne alustamist

Esialgne seadistamine

Kalibreerimine (soovitatav)

Funktsioon Kalibreerimine tagab, et pesumasin tuvastab pesu kaalu täpselt. Veenduge enne funktsiooni Kalibreerimine käivitamist, et trummel oleks tühi.

1. Lülitage pesumasin välja ja seejärel uuesti sisse.
2. Hoidke nuppe  **Temp. (Temperatuur)** ja  **Delay End (Ajastatud lõpp)** korraga 3 sekundi vältel all, et siseneda režiimi Kalibreerimine. Kuvatakse teade „Cb”.
3. Vajutage nuppu  **Käivitus/Peatamine**, et käivitada tsükkel Kalibreerimine.
4. Trummel pöörleb 3 minuti jooksul päri- ja vastupäeva.
5. Kui tsükkel on lõppenud, kuvatakse näidikul „0” ja pesumasin lülitub automaatselt välja.
6. Pesumasin on nüüd kasutamiseks valmis.

Suunised pesupesemiseks

ETAPP 1 Sordi

Sortige pesu järgmiste kriteeriumite alusel.

- Hooldussilt: sorteerige pesu puuvillaseks, segakiuliseks, sünteetiliseks, siidi, villaseks ja kunstiidist pesuks.
- Värv: eraldage valged rõivad värvilistest.
- Suurus: trumliste erineva suurusega esemete panemine parandab pesemisjõudlust.
- Tundlikkus: peske õrnu esemeid eraldi, eriti uusvillaseid esemeid, kardinaid ja siidist rõivaid. Vt esemetel olevaid silte.

MÄRKUS

Enne pesu pesemist kontrollige kindlasti rõivastel olevaid silte ja sortige need vastavalt.

ETAPP 2 Taskute tühjendamine

Tühjendage kõik pestavate esemete taskud

- Metallesemed, nt mündid, knopkad ja rõivaste pandlad, võivad kahjustada nii teisi pestavaid esemeid kui ka trumlit.

Pöörake nõopide ja tikanditega rõivad pahupidi

- Kui püksi- või jakilukud on pesemise ajal lahti, võivad need trumlit kahjustada. Tõmbelukud tuleks kinni tõmmata ja vajaduse korral niidiga fikseerida.
- Pikkade nõõridega riided võivad muude esemete külge kinni jääda. Siduge nõõrid enne pesemist kindlasti kinni.

ETAPP 3 Pesuvõrgu kasutamine

- Rinnahoidjad (masinpestavad) tuleb panna pesuvõrku. Rinnahoidjate metallosad võivad välja tulla ja teisi pestavaid esemeid rebestada.
- Väikesed ja kerged esemed, nt sokid, kindad, sukad ja taskurätikud, võivad luugi ümber kinni jääda. Pange need pesuvõrku.
- Ärge peske ainult pesuvõrku ilma muu pesuta. See võib tekitada vibratsiooni, mis võib omakorda pesumasina paigast nihutada ja põhjustada vigastusi.

Enne alustamist

ETAPP 4 Eelpesu (vajaduse korral)

Kui pesu on väga määrdunud, valige tsükli jaoks valik Eelpesu. Ärge kasutage valikut Eelpesu, kui lisate pesuvahendit käsitsi otse trumlisse või lisate vedelat pesuvahendit.

ETAPP 5 Pesukoguse määramine

Ärge pange masinat liiga täis. Ületäitmise korral ei pruugi pesumasin pesu korralikult puhtaks pesta. Eri rõivatüüpide täitmismahtu vt lk 33.

MÄRKUS

Voodipesu või -katete pesemisel võib pesuaeg pikeneda või tsentrifuugimistulemus halveneda. Voodipesu või voodikatete puhul on soovituslik maksimaalne tsentrifuugimistsükli kiirus 800 p/min (kui pesu on 2,0 kg või vähem).

ETTEVAATUST!

Kui pesu ei ole tasakaalus ja kuvatakse teabekood „Ub”, jaotage pesu ümber. Tasakaalust väljas pesu võib vähendada tsentrifuugimisjõudlust.



ETAPP 6 Õige pesuvahendi lisamine

Sobiva pesuvahendi tüüp oleneb pestava kanga tüübist (puuvillane, sünteetiline, õrnad materjalid, villane), värvist, veetemperatuurist ning määrdumisastmest. Kasutage kindlasti pesuvahendit, mis on mõeldud kasutamiseks automaatpesumasinales.

MÄRKUS

- Järgige pesuvahendi tootja soovitusi, mis põhinevad pesukogusel, määrdumisastmel ja teie piirkonna vee karedusel. Kui te ei tea, kui kare on teie vesi, pöörduge kohaliku vee-ettevõtte poole.
- Ärge kasutage pesuvahendit, mis kipub kõvastuma või tahkuma. See pesuvahend võib jääda pärast loputustsükli alles, ummistades väljalaskeava.

ETTEVAATUST!

Villaste esemete pesemisel tsükliga  **WOOL (VILLANE)** kasutage ainult neutraalset vedelpesuvahendit. Kui kasutate tsükliga  **WOOL (VILLANE)** pesupulbrit, võib see jääda kangasse ja pesu kahjustada.

Pesuvahendisahtli suunised

Pesumasinal on kolme lahtriga jaotur: vasak lahter põhipesule, esimene parempoolne pesupehmendile ja tagumine parempoolne eelipesule.

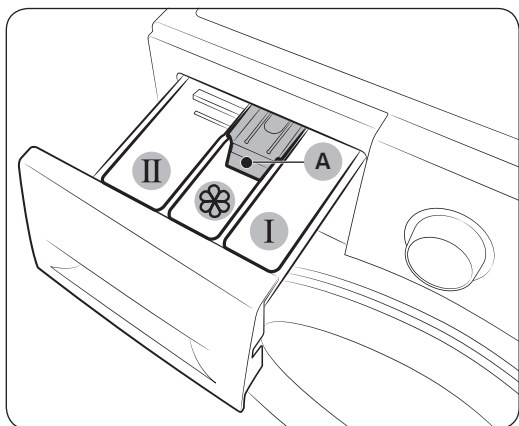

1. **I** Eelpesulahter: eelpesuvahendi jaoks.
2. **II** Põhipesulahter: põhipesuvahendi, veepuhendi, leotusvahendi, pleegiti ja/või plekieemaldite jaoks.
3.  Pesupehmeni lahter: lisaainete jaoks, nt pesupehmeni. Ärge ületage **maksimaalset täitejoont (A)**.

ETTEVAATUST!

- Ärge avage pesuvahendisahtlit ajal, mil pesumasin töötab.
- Ärge kasutage sahtlis järgmist tüüpi pesuvahendeid:
 - tabletid või kapslid;
 - kuulid või võrgud.
- Lahtrite ummistumise vältimiseks tuleb kontsentreeritud või rikastatud ained (pesupehmeni või -vahend) enne lisamist veega lahjendada.

Pesuvahendite lisamine pesuvahendisahtlisse

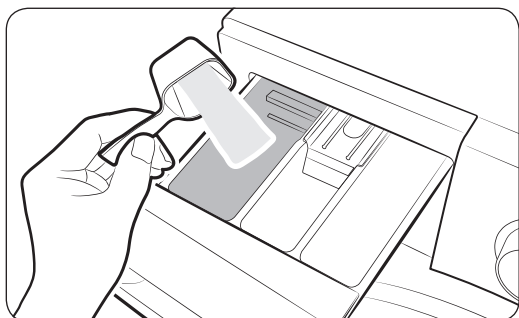

1. Tõmmake pesuvahendisahtel lahti.
2. Pange pesuvahendit **II** põhipesulahtrisse, järgides tootja suuniseid või soovitusi. Vedela pesuvahendi kasutamise korral vt lk 29.

Enne alustamist

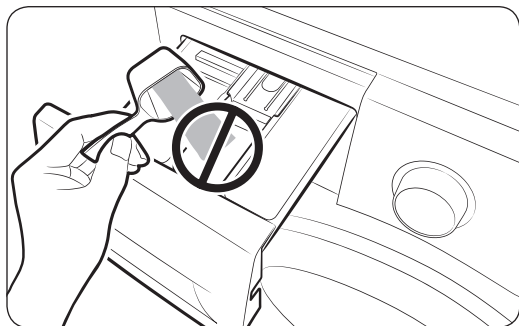
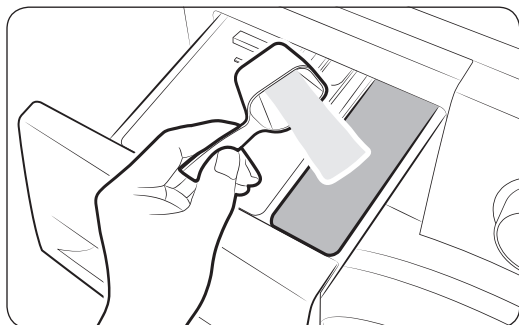
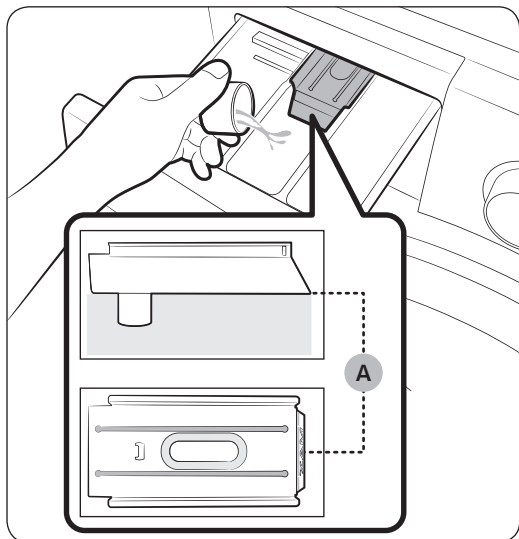

3. Pange pesupehmeni  pesupehmendilahtrisse. Ärge ületage maksimaalset täitejoont (A).

4. Kui soovite kasutada eelpesu, valage eelpesuvahendit  eelpesulahtrisse, järgides tootja suuniseid või soovitusi.
5. Sulgege pesuvahendisahtel.

ETTEVAATUST!

- Ärge täitke vedela pesuvahendi juhikut pulbrilise pesuvahendiga.
- Kontsentreeritud pesupehmeni tuleb enne lisamist veega lahjendada.
- Ärge valage põhipesuvahendit  pesupehmendilahtrisse.

Vedela pesuvahendi kasutamine (ainult kohaldataval mudelitel)

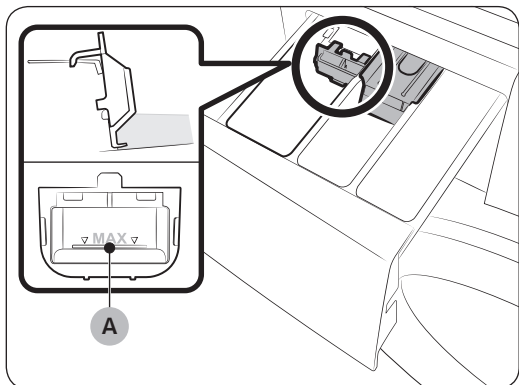

Sisestage kaasasolev vedela pesuvahendi juhik esmalt **II** põhipesulahtrisse. Seejärel valage vedelat pesuvahendit juhikusse kuni **maksimaalse täitejooneni (A)**.

MÄRKUS

- Sisestage vedela pesuvahendi juhik alles pärast pesuvahendisahtli eemaldamist pesumasinast **vabastushoova (A)** vajutamise abil.
- Pärast pesemist võib pesuvahendisahtlisse jääda veidi vedelat pesuvahendit.

ETTEVAATUST!

- Ärge kasutage eelpesu funktsiooni, kui kasutate vedelat pesuvahendit.
- Kui kasutate pulbrilist pesuvahendit, eemaldage vedela pesuvahendi juhik.

Toimingud

Juhtpaneel



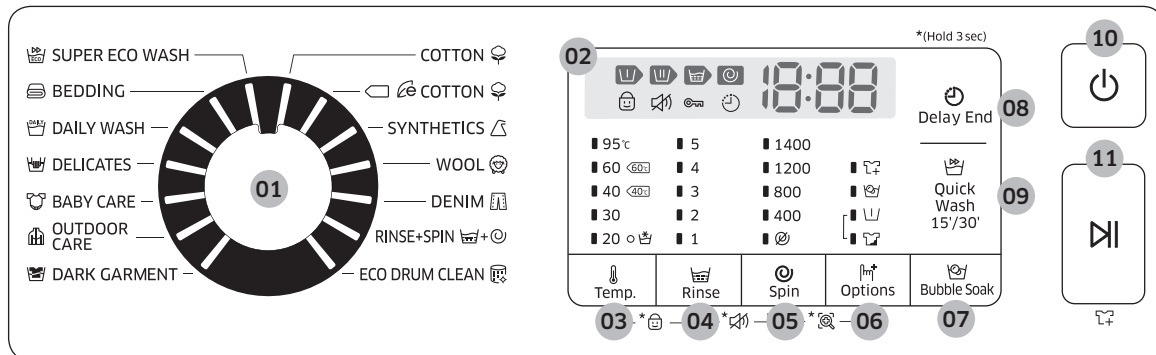

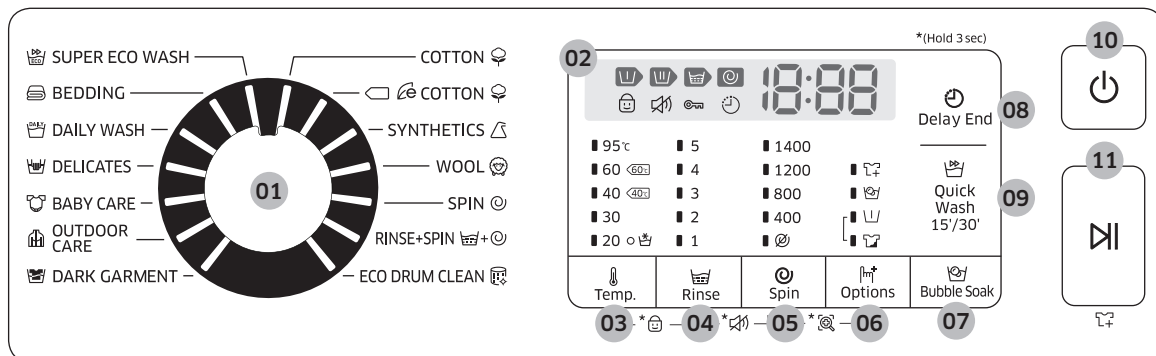

WW9*K5****



WW8*K5****, WW7*K5****



01 Tsüklivalija	Keerake seda nuppu tsükli valimiseks.
02 Näidik	Näidikul kuvatakse poolelioleva tsükli teave ja hinnanguline järelejäänud aeg või probleemi ilmnemisel selle teabekood.
03 🌡️ Temp. (Temperatuur)	Vajutage seda nuppu poolelioleva tsükli veetemperatuuri muutmiseks.
04 🧺 Rinse (Loputus)	Vajutage seda nuppu poolelioleva tsükli loputuskordade arvu muutmiseks. Olenevalt tsüklist saate loputuskordade arvuks seada max 5.
05 🌀 Spin (Tsentrifugimine)	Vajutage seda nuppu poolelioleva tsükli tsentrifugimiskiiruse muutmiseks. <ul style="list-style-type: none"> Rinse Hold (Loputusvee hoidmine) 🧺: viimane lopustoitming peatatakse, nii et pesu jääb vette. Pesu väljavõtmiseks käivitage nõrutamine või tsentrifugimine. No Spin (Tsentrifugimiseta) 🌀: trummel ei hakka pärast viimast nõrutamist tsentrifugima. Vajutage nuppu poolelioleva tsükli tsentrifugimiskiiruse muutmiseks. Pöörete arv minutis (p/min) erineb mudeliti.

06  Options (Valikud)	Vajutage, et valida Intensive (Intensiivpesu), Pre Wash (Eelpesu) või Bubble Soak (Mullidega leotamine). Valiku tühistamiseks vajutage nuppu uuesti.
07  Bubble Soak (Mullidega leotamine)	Vajutage, et aktiveerida/inaktiveerida funktsioon Mullidega leotamine. See funktsioon aitab eemaldada erinevaid raskesti eemaldatavaid plekke.
08  Delay End (Ajastatud lõpp)	Funktsioon Ajastatud lõpp võimaldab Teil määrata praeguse tsükli lõpuaega. Teie seadete põhjal määratleb masina sisemine loogika tsükli algusaja. Näiteks saate selle seade abil programmeerida masina lõpetama pesu ajal, mil tavaliselt koju jõuate. <ul style="list-style-type: none"> • Vajutage seda nuppu eelseadistatud tunniühikute valimiseks.
09  Quick Wash 15'/30' (Kiirpesu 15/30 minutit)	Vähema kui 2 kg vähemäärduvad rõivaste jaoks, mida soovite kiiresti pesta.
10  Toide	Vajutage seda nuppu pesumasina sisse-/väljalülitamiseks.
11  Käivitus/Peatamine	Vajutage seda nuppu töö käivitamiseks või peatamiseks.

Lisateavet valikute kohta vt jaotisest „Erifunktsioonid”.

Toimingud

Lihtsad sammud alustamiseks

WW9*K5****

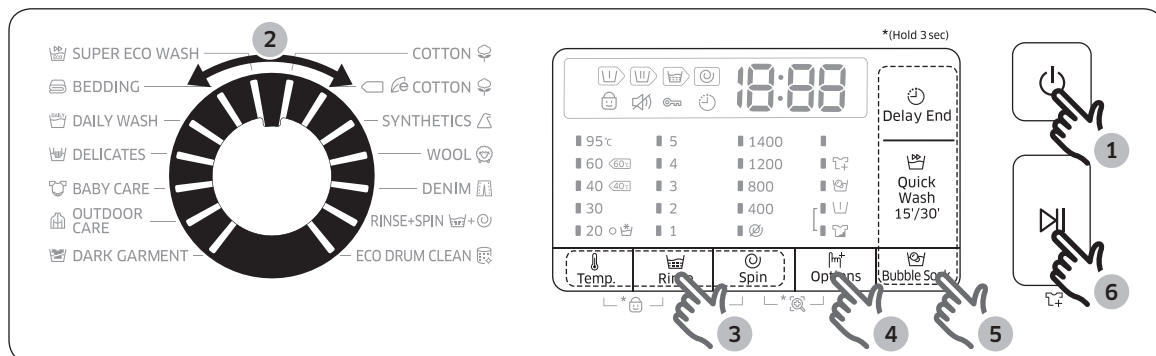

WW8*K5****, WW7*K5****

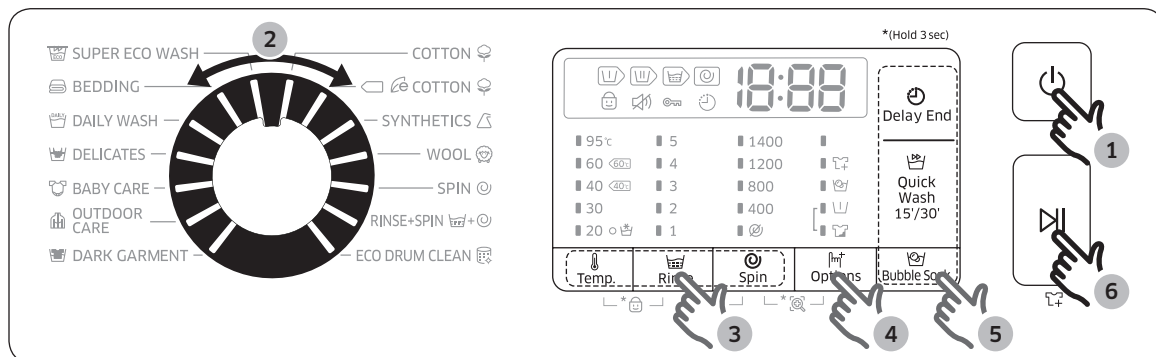



1. Vajutage pesumasina sisselülitamiseks nuppu Toide.
2. Keerake nuppu Tsüklivalija, et valida tsükel.
3. Muutke tsükli seadeid (Temp. (Temperatuur), Rinse (Loputus) ja Spin (Tsentrifugimine)) vastavalt vajadusele.
4. Valiku lisamiseks vajutage nuppu Options (Valikud). Soovitud üksuse valimiseks vajutage seda nuppu uuesti.
5. Masinal on Teie mugavuse tagamiseks funktsioonide Bubble Soak (Mullidega leotamine), Quick Wash 15'/30' (Kiirpesu 15/30 minutit) ja Delay End (Ajastatud lõpp) jaoks kolm kiirnuppu. Nende valikute kasutamiseks vajutage vastavat nuppu.
6. Vajutage nuppu Käivitus/Peatamine.

Tsükli vahetamine töötamise ajal





1. Vajutage töö peatamiseks nuppu Käivitus/Peatamine.
2. Valige teine tsükel.
3. Vajutage uue tsükli käivitamiseks uuesti nuppu Käivitus/Peatamine.

Tsüklite ülevaade









Standardtsükliid

Tsükkel	Kirjeldus ja max kogus (kg)	
 COTTON (PUUVILLANE)	<ul style="list-style-type: none"> Puuvillased esemed, voodipesu, laudlinad, aluspesu, käterätikud või särgid. Pesemise aeg ja loputuskordade arv määratakse automaatselt pesukoguse järgi. 	Max
  COTTON (PUUVILLANE)	<ul style="list-style-type: none"> Optimaalne jõudlus ja väiksem energiatarve puuvillaste kangaste, voodipesu, laudlinade, aluspesu, käterätikute või särkide pesemisel. Energia säästmiseks võib tegelik pesemistemperatuur olla ettenähtust madalam. 	Max
 SYNTHETICS (SÜNTEETIKA)	<ul style="list-style-type: none"> Polüestrist (dioleen, trevira), polüamiidist (perloon, nailon) vms materjalist valmistatud pluusid või särgid. 	4
 WOOL (VILLANE)	<ul style="list-style-type: none"> Eritsükkel masinpestavate villaesemete jaoks (vähem kui 2,0 kg). Tsükkel  WOOL (VILLANE) sisaldab õrna loksutamist ja leotamist, et kaitsta villakiude kokkutõmbumise ja moonandumise eest. Soovitav on kasutada neutraalset pesuvahendit. 	2
 SPIN (TSENTRIFUUGIMINE) (ainult 7, 8 kg mudelitel)	<ul style="list-style-type: none"> Sisaldab täiendavat tsentrifuugimistoimingut, et niiskus pesust tõhusalt eemaldada. 	-
 DENIM (TEKSARIIE) (ainult 9 kg mudelitel)	<ul style="list-style-type: none"> Suurem põhipesu veehulk ja lisaloputus, et tagada pesupulbriääkide eemaldamine. 	3
 RINSE+SPIN (LOPUTUS+TSENTRIFUUGIMINE)	<ul style="list-style-type: none"> Sisaldab täiendavat loputustsükli pärast pesule pesupehmemendi lisamist. 	-
 ECO DRUM CLEAN (TRUMLIPUHASTUS)	<ul style="list-style-type: none"> Puhastab trumli, eemaldades sealt mustuse ja bakterid. Teostada kord iga 40 pesu järel ilma pesuvahendi või valgendajata. Veenduge, et trummel oleks tühi. Ärge kasutage trumli puhastamiseks puhastusvahendeid. 	-
 SUPER ECO WASH (ERITI ÖKONOOMNE PESU)	<ul style="list-style-type: none"> Madala temperatuuriga tsükkel ecobubble aitab vähendada voolutarvet. 	4
 BEDDING (VOODIPESU)	<ul style="list-style-type: none"> Voodikatete, voodipesu jne jaoks. Parima tulemuse saavutamiseks peske korraga ainult ühte tüüpi voodipesu ning veenduge, et pesukogus oleks alla 2,0 kg. 	2

Toimingud

Tsükkel	Kirjeldus ja max kogus (kg)	
 DAILY WASH (IGAPÄEVANE PESU)	<ul style="list-style-type: none"> Kasutage igapäevaste riideesemete, nagu aluspesu ja särgid, pesemiseks. 	4
 DELICATES (ÖRN PESU)	<ul style="list-style-type: none"> Õrnade materjalide, rinnahoidjate, aluspesu (siidist) ja muude käsipesu nõudvate materjalide jaoks. Parima tulemuse saate vedela pesuvahendiga. 	2
 BABY CARE (BEEBIRIIDED)	<ul style="list-style-type: none"> Kõrge temperatuuri juures pesemine ja lisaloputused, et tagada pesuvahendijääkide tõhus eemaldamine. 	4
 OUTDOOR CARE (ÕUERIIETE PESU)	<ul style="list-style-type: none"> Õue-, suusa- ja spordiriided, mis on valmistatud funktsionaalsetest materjalidest, nt spandeks, stretš ja mikrokiud. 	2
 DARK GARMENT (TUMEDAD RIIDED)	<ul style="list-style-type: none"> Sisaldab lisaloputusi ja väiksemat tsentrifuugimist, et tagada riiete õrn pesu ja põhjalik loputus. 	4

Valikud

Valik	Kirjeldus
 Bubble Soak (Mullidega leotamine)	<ul style="list-style-type: none"> Funktsioon Mullidega leotamine aitab eemaldada erinevaid raskesti eemaldatavaid plekke. Kui funktsioon Mullidega leotamine on valitud, leotatakse pesu tõhusaks pesemiseks põhjalikult veemullides. Funktsioon Mullidega leotamine on saadaval 5 tsükliga ja lisab neile kuni 30 minutit:  COTTON (PUUVILLANE),  SYNTHETICS (SÜNTEETIKA),  BEDDING (VOODIPESU),  DAILY WASH (IGAPÄEVANE PESU),  BABY CARE (BEEBIRIIDED) ja  DENIM (TEKSARIIE) (ainult 9 kg mudelitel).
 Pre Wash (Eelpesu)	<ul style="list-style-type: none"> Enne põhipesutsükli toimub eelpesutsükkel.
 Intensive (Intensiivpesu)	<ul style="list-style-type: none"> Väga määrdunud pesu jaoks. Iga tsükli tööaeg on pikem kui tavaliselt.

Ajastatud lõpp 🕒

Saate seada pesumasina tsükli lõpu automaatselt hilisemale ajale, valides 1- kuni 24-tunnise viivituse (1-tunniste sammudena). Näidikul kuvatav tund tähistab pesutsükli lõppemiseni jäänud aega.

1. Valige tsükkel. Seejärel muutke vajaduse korral tsükli seadeid.
2. Vajutage korduvalt nuppu 🕒 **Delay End (Ajastatud lõpp)**, kuni soovitud lõppaeg on määratud.
3. Vajutage nuppu ▶| **Käivitus/Peatamine**.
Süttib vastav näidik ja kell hakkab tööle.
4. Funktsiooni 🕒 **Delay End (Ajastatud lõpp)** tühistamiseks taaskäivitage masin, vajutades nuppu ⏻ **Toide**.

Praktiline näide

Soovite lõpetada 2-tunnise tsükli 3 tunni pärast. Selleks lisage valitud tsüklile valik Ajastatud lõpp 3-tunnise seadega ja vajutage kell 14.00 nuppu ▶| **Käivitus/Peatamine**. Mis nüüd juhtub? Pesumasin alustab tööd kell 15.00 ja lõpetab 17.00. Allpool on toodud näite ajajoon.

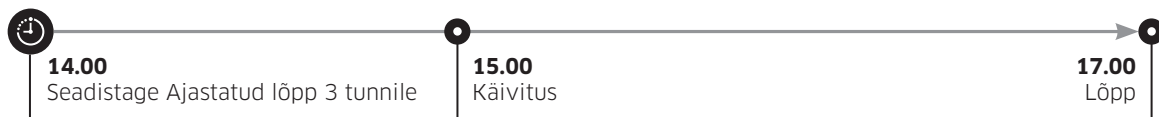



Toimingud

Erifunktsioonid

AddWash

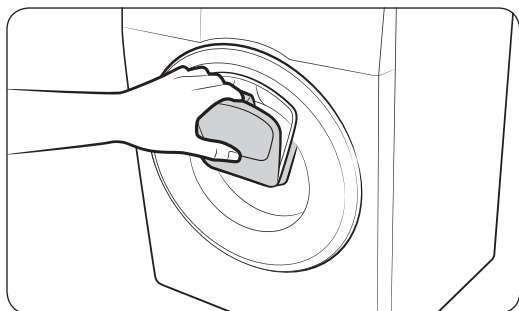
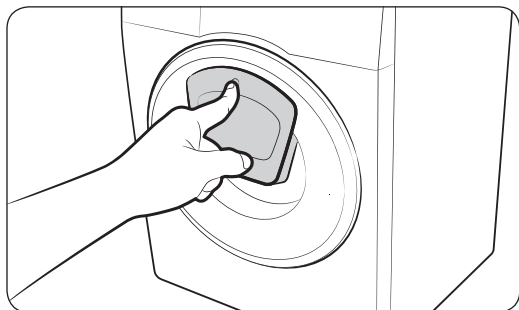
Kui AddWashi märgutuli  põleb, saate masina töö peatada ja lisada trumlisse pesu või pesupehmentid. Luuk Add Door avaneb rohkem kui 130°, et tagada lihtne juurdepääs.



1. Vajutage töö peatamiseks nuppu  Käivitus/Peatamine.
2. Vajutage luugi Add Door lukust avamiseks selle ülemist osa, kuni kuulete klõpsatust. Avamiseks tõmmake luugi Add Door käepidet.

3. Avage luuk ja lisage trumlisse pesu või pesupehmentid.
4. Lükake luuk kinni, kuni kuulete klõpsatust.
5. Vajutage töö jätkamiseks nuppu  Käivitus/Peatamine.



ETTEVAATUST!

Ärge suruge luuki Add Door liiga tugevalt. See võib katki minna.

MÄRKUS

Trumlis olev vesi ei hakka lekkima, kui luuk Add Door suletakse korralikult. Luugi ümber võivad tekkida veepiisad, kuid need ei leki trumlist välja.

ETTEVAATUST!

- Ärge avage luuki Add Door, kui trumlis on tekkinud vaht, mis on tõusnud luugist kõrgemale.
- Ärge proovige avada luuki Add Door masina töö ajal enne, kui olete vajutanud nuppu  Käivitus/Peatamine. Pange tähele, et luuki Add Door saab avada ka kogemata (ilma nuppu  Käivitus/Peatamine vajutamata), kui pesemine on lõppenud.
- Ärge lisage luugi Add Door kaudu liiga suurt pesukogust. See võib jõudlust vähendada.
- Ärge kasutage luugi Add Door alumist osa käepidemena. Teie sõrmed võivad kinni jääda.
- Kontrollige, ega pesu pole luugi Add Door vahele jäänud.
- Jälgige, et teie lemmikloomad ei poeks pesumasinasse, eriti luugi Add Door kaudu.
- Kui pesemiseks kasutatakse kuuma vett, võib tunduda, et luugist Add Door lekib vett pärast selle avamist ja sulgemist. See on normaalne, kuna luugist väljuv aur jahtub ja pinnale moodustuvad veepiisad.







-
- Luuk sulgub tihedalt ja takistab vee lekkimist. Siiski võite märgata luugi ümber veelekketele sarnanevat olukorda - luugi Add Door ümber olev jääkvesi võib moodustada veetilgad. See on normaalne.
 - Põhiluuki ega luuki Add Door ei saa avada, kui veetemperatuur on üle 50 °C. Kui trumlis olev veetase ületab teatud punkti, ei saa põhiluuki avada.
 - Kui näidikul kuvatakse teabekood **ddC** vt edasist tegevust jaotisest „Teabekoodid”.

Toimingud

Seaded

Lapselukk

Vältimaks õnnetusi lastega, lukustab funktsioon Lapselukk kõik nupud peale nupu  **Toide**.



- Funktsiooni Lapselukk valimiseks hoidke nuppe  **Temp. (Temperatuur)** ja  **Rinse (Loputus)** 3 sekundi vältel korraga all. Aktiveerimiseks vajutage nuppu  **Käivitus/Peatamine**.
- Funktsiooni Lapselukk aktiveerimisel inaktiveeritakse kõik nupud peale nupu  **Toide**. Nuppude kasutamiseks tuleb funktsioon Lapselukk esmalt välja lülitada.
- Funktsiooni Lapselukk inaktiveerimiseks hoidke nuppe  **Temp. (Temperatuur)** ja  **Rinse (Loputus)** 3 sekundi vältel korraga all.

MÄRKUS

Olekus Lapselukk tuleb funktsioon Lapselukk esmalt inaktiveerida, kui soovite lisada pesuvahendit või pesu või muuta kehtivaid seadeid.

Heli sisse-/väljalülitamine

Pesumasina heli on võimalik lülitada sisse või välja. Seade jääb kehtima ka pärast masina taaskäivitamist.



- Heli vaigistamiseks hoidke nuppe  **Rinse (Loputus)** ja  **Spin (Tsentrifuugimine)** 3 sekundi vältel korraga all.
- Helivaigistuse tühistamiseks hoidke nuppe uuesti 3 sekundit all.

Hooldus



Hoidke masin puhas, et vältida jõudluse halvenemist ja säilitada masina elutsükkel.

Trumlipuhastus

Kasutage seda tsükli regulaarselt trumli puhastamiseks ja bakterite eemaldamiseks.

1. Vajutage pesumasina sisselülitamiseks nuppu  **Toide**.
2. Keerake nuppu **Tsüklivalija**, et valida tsükkel  **ECO DRUM CLEAN (TRUMLIPUHASTUS)**.
3. Vajutage nuppu  **Käivitus/Peatamine**.

MÄRKUS

- Režiimi  **ECO DRUM CLEAN (TRUMLIPUHASTUS)** ajal määratakse veetemperatuuriks 70 °C, mida ei saa muuta.
- Soovitav on kasutada tsükli  **ECO DRUM CLEAN (TRUMLIPUHASTUS)** kord iga 40 pesutsükli jooksul.

ETTEVAATUST!

Ärge kasutage trumli puhastamiseks puhastusvahendeid. Trumlis olevad kemikaalijäägid halvendavad pesemistulemust.

Hooldus

Smart Check

Selle funktsiooni aktiveerimiseks tuleb esmalt laadida alla rakendus Samsung Smart Washer rakenduste veebipoest Play Store või App Store ning installida see kaamera funktsiooniga mobiilseadmesse.

Funktsioon Smart Check on optimeeritud Galaxy ja iPhone'i seeriatele (ainult kohaldatavatele mudelitele).

1. Kui pesumasin tuvastab probleemi, mida tuleb kontrollida, lülitub see pärast sisselülitamist režiimile Smart Check.
2. Pesumasin käivitab enesediagnostika toimingut ja kuvab vea tuvastamisel teabekoodi.
3. Käivitage oma mobiilseadmes rakendus Samsung Smart Washer ja valige Smart Check.
4. Pange mobiilseade pesumasina ekraani juurde nii, et nutitelefoni kaamera ja pesumasina ekraanid oleksid vastakuti. Seejärel tuvastab rakendus teabekoodi automaatselt.
5. Kui teabekood tuvastatakse õigesti, kuvab rakendus probleemi kohta üksikasjalikku teavet koos sobiva lahendusega.

MÄRKUS

- Funktsiooni Smart Check nimi võib olenevalt keelest erineda.
- Kui masina ekraan peegeldab tugevalt valgust, ei pruugi rakendus teabekoodi tuvastada.
- Kui rakendusel ei õnnestu funktsiooni Smart Check koodi korduvalt tuvastada, sisestage teabekood käsitsi rakenduse ekraanile.

Hädaolukorra väljaskeveoliik

Elektrikatkestuse korral laske veel trumlist enne pesu väljavõtmist välja voolata.

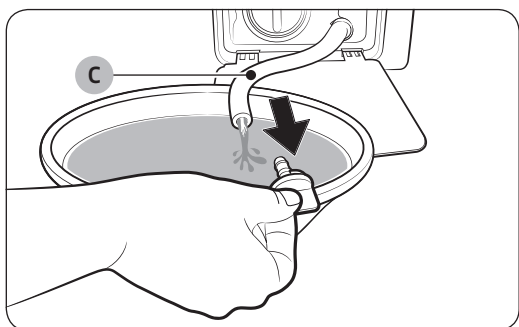
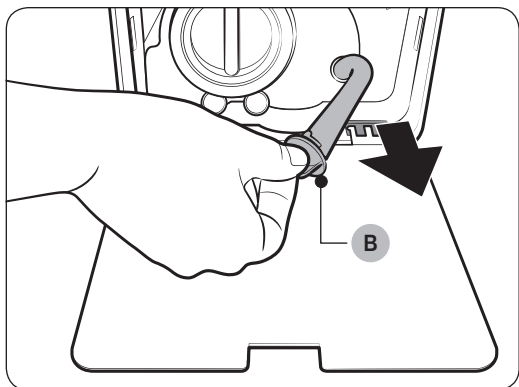
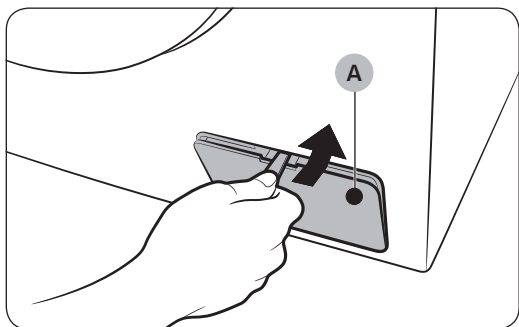

1. Lülitage toide välja ja eemaldage pesumasin vooluvõrgust.
2. Avage **filtrikate (A)** mündi või peenikese metalleseme abil.
3. Pange katte alla tühi ja mahukas anum ning tõmmake hädaolukorra väljaskeveoliik anuma juurde, hoides **voolikukorki (B)**.
4. Avage voolikukork ja laske **hädaolukorra väljaskeveoolikus (C)** oleval veel anumasse voolata.
5. Kui olete lõpetanud, sulgege voolikukork ja pange voolik masinasse tagasi. Seejärel sulgege filtrikate.

MÄRKUS

Kasutage mahukat anumad, kuna trumlist võib olla arvatust rohkem vett.

Hooldus

Puhastamine

Pesumasina välispind

Kasutage pehmet lappi ja mitteabrsiivset majapidamises kasutatavat puhastusvahendit. Ärge pihustage pesumasinale vett.

Luuk Add Door



1. Avage luuk Add Door.
2. Kasutage selle puhastamiseks märga lappi.
 - Ärge kasutage puhastusvahendeid. See võib põhjustada värvikahjustusi.
 - Olge kummiümbrise ja lukustusmehhanismi (A) puhastamisel ettevaatlik.
 - Puhastage luugi piirkonda regulaarselt tolmust.
3. Puhastage ja sulgege Add Door, kuni kuulete klõpsatust.

⚠ ETTEVAATUST!

- Ärge suruge luuki Add Door jõuga. See võib katki minna.
- Ärge jätke luuki Add Door lahti, kui masin töötab.
- Ärge kunagi asetage luugile Add Door raskeid esemeid.
- Kehavigastuse vältimiseks ärge puudutage luuki Add Door trumli pöörlemise ajal.
- Ärge avage luuki Add Door, kui masin töötab. See võib tekitada kehavigastuse.
- Ärge tehke funktsioonipaneelil muudatusi, kui luuk Add Door on lahti. See võib tekitada kehavigastuse või põhjustada süsteemi rikke.
- Ärge sisestage masinasse muid esemeid peale pesu.
- Ärge pange trumlisse luugi Add Door kaudu suuri esemeid.
- Ärge eemaldage puhastamise ajal luugi Add Door kummiümbrist. See võib põhjustada kahjustuse.

Võrkfilter

Puhastage veevooliku võrkfiltrit kord või kaks aastas.

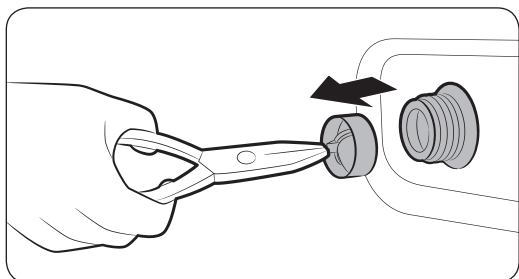
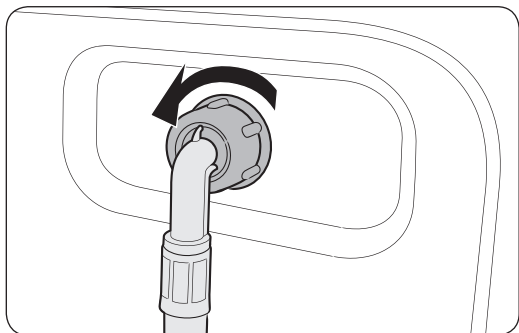

1. Lülitage pesumasin välja ja eemaldage toitejuhe vooluvõrgust.
2. Sulgege veekraan.
3. Keerake voolik pesumasina tagaküljelt lahti ja eemaldage. Katke voolik lapiga, et vältida vee väljapurskumist.
4. Tõmmake võrkfilter näpitsate abil vee sissevõtuavast välja.
5. Kastke võrkfilter sügavalt vette, nii et veega oleks kaetud ka keermestatud liitmik.
6. Kuivatage võrkfilter varjulises kohas täielikult.
7. Pange võrkfilter vee sisselaskeavasse ja ühendage veevoolik uuesti sisselaskeavaga.
8. Avage veekraan.

MÄRKUS

Kui võrkfilter on ummistunud, kuvatakse näidikul teabekood „4C”.

Hooldus

Pumbafilter

Pumbafiltrit on soovitatav puhastada 5-6 korda aastas, et vältida selle ummistumist. Ummistunud pumbafilter võib vähendada mulliefekti.

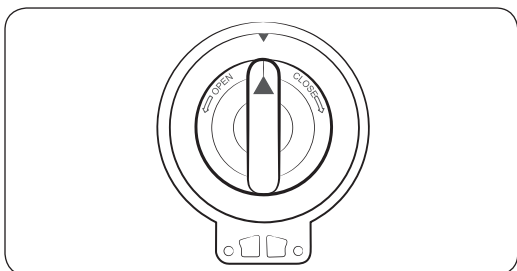
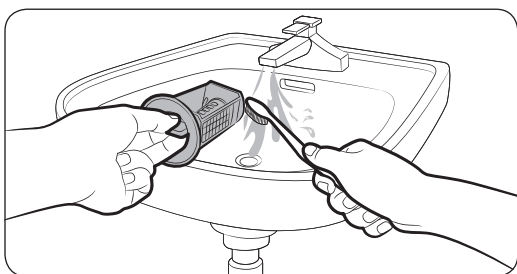
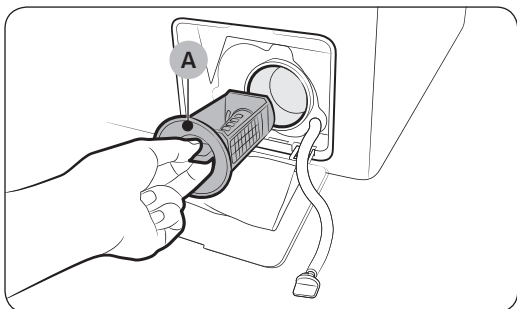

1. Lülitage pesumasin välja ja eemaldage toitejuhe vooluvõrgust.
2. Laske trumlisse jäänud veel välja voolata. Vt jaotist **Hädaolukorra väljalaskevoolik**.
3. Avage **filtrikate** mündi või peenikese metalleseme abil.
4. Keerake pumbafiltri nuppu vasakule ja laske järelejäänud veel välja voolata.
5. Puhastage pumbafilter pehme harja abil. Veenduge, et filtris olev äravoolupumba tiivik poleks ummistunud.
6. Pange pumbafilter tagasi ja keerake filtrinupp paremale.

MÄRKUS

Kui pumbafilter on ummistunud, kuvatakse näidikul teabekood „5C”.

ETTEVAATUST!

- Sulgege filtrinupp pärast filtri puhastamist õigesti. Vastasel juhul võib see põhjustada lekke.
- Veenduge, et sisestaksite filtri pärast puhastamist õigesti. Vastasel juhul võib see põhjustada talitlushäire või lekke.

Pesuvahendisahtel

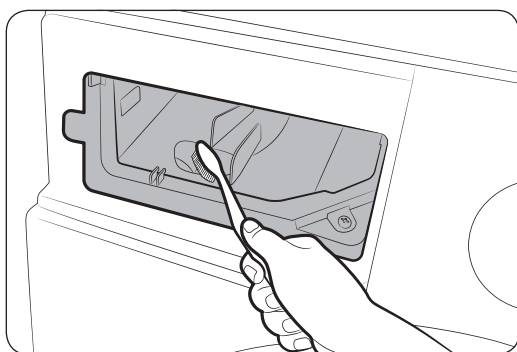
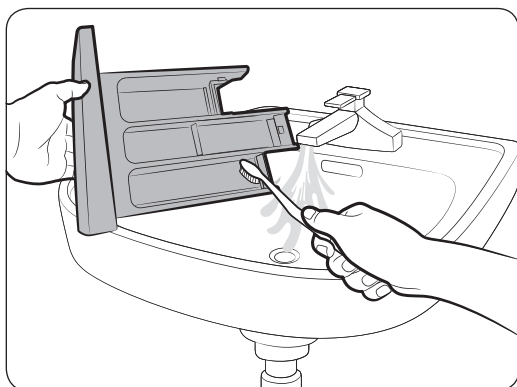
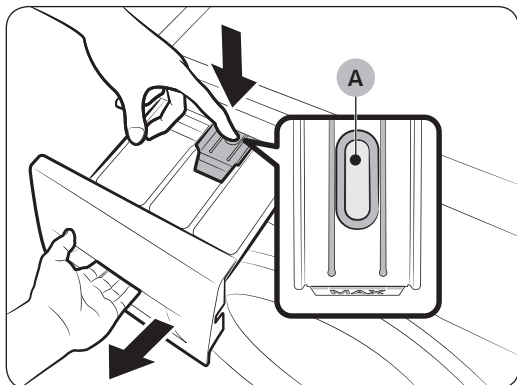

1. Hoidke sahtli sees olevat vabastushooba (A) all ja tõmmake sahtel lahti.
2. Eemaldage vabastushoob ja vedela pesuvahendi juhik sahtlist.
3. Puhastage sahtli komponente voolava vee all, kasutades pehmet harja.
4. Puhastage sahtli süvendid pehme harja abil.
5. Pange vabastushoob ja vedela pesuvahendi juhik sahtlisse tagasi.
6. Lükake sahtel kinni.

MÄRKUS

Järelejäänud pesuvahendi eemaldamiseks teostage tühja trumliga tsükkel  +  RINSE+SPIN (LOPUTUS+TSETRIFUUGIMINE).

Hooldus

Külmunud olekust taastamine

Pesumasin võib külmuda, kui temperatuur langeb alla 0 °C.



1. Lülitage pesumasin välja ja eemaldage toitejuhe vooluvõrgust.
2. Vooliku sulatamiseks kallake sooja vett veekraanist lähtuva veevooliku otsakule.
3. Eemaldage veevoolik ja hoidke seda soojas vees.
4. Valage trumlisse sooja vett ja hoidke seda seal umbes 10 minutit.
5. Ühendage veevoolik uuesti veekraaniga.

MÄRKUS

Kui pesumasin ei tööta endiselt normaalselt, korrake ülaltoodud samme, kuni masin tööle hakkab.

Hooldus pärast pikaajalist mittekasutamist

Vältige pesumasina pikaajalist seismajätmist. Kui see on aga vajalik, tühjendage pesumasin veest ja eemaldage toitejuhe vooluvõrgust.

1. Keerake nuppu **Tsüklivalija** ja valige tsükkel  **RINSE+SPIN (LOPUTUS+TSENTRIFUUGIMINE)**.
2. Tühjendage trummel ja vajutage nuppu  **Käivitus/Peatamine**.
3. Kui tsükkel on lõpule jõudnud, sulgege veekraan ja eemaldage veevoolik.
4. Lülitage pesumasin välja ja eemaldage toitejuhe vooluvõrgust.
5. Avage luuk, et lasta õhul läbi trumli liikuda.



Tõrkeotsing

Kontrollpunktid

Kui teil tekib pesumasinaga mõni probleem, vaadake esmalt allolevat tabelit ja järgige toodud soovitusi.

Probleem	Toiming
Ei käivitu.	<ul style="list-style-type: none">• Veenduge, et pesumasin oleks ühendatud vooluvõrku.• Veenduge, et luuk oleks korralikult suletud.• Veenduge, et veekraanid oleks avatud.• Vajutage või puudutage pesumasina käivitamiseks nuppu  Käivitus/ Peatamine.• Veenduge, et funktsioon Lapselukkk poleks aktiveeritud.• Enne kui masin hakkab täituma, kõlab rida klõpse, andes märku luugiluku kontrollimisest ja kiirest vee väljalaskest.• Kontrollige sulavkaitset või lähtestage kaitselüliti.
Veevarustus pole piisav või puudub.	<ul style="list-style-type: none">• Avage veekraan täielikult.• Veenduge, et luuk oleks korralikult suletud.• Veenduge, et veevoolik poleks külmunud.• Veenduge, et veevoolik poleks kõverdunud ega ummistunud.• Veenduge, et veesurve oleks piisav.
Pärast tsükli jääb pesuvahendit pesuvahendisahtlisse.	<ul style="list-style-type: none">• Veenduge, et pesumasin töötaks piisava veesurvega.• Veenduge, et pesuvahendit lisataks pesuvahendisahtli keskmisse lahtrisse.• Veenduge, et loputuskork oleks õigesti sisestatud.• Granuleeritud puhastusvahendi kasutamisel veenduge, et pesuvahendivalija oleks ülemises asendis.• Eemaldage loputuskork ja puhastage pesuvahendisahtel.
Liigne vibratsioon või müra.	<ul style="list-style-type: none">• Veenduge, et pesumasin oleks paigaldatud tasasele, tugevale ja libisemiskindlale põrandale. Kui põrand pole tasane, kasutage pesumasina kõrguse reguleerimiseks tugijalgu.• Veenduge, et transpordipoldid oleks eemaldatud.• Veenduge, et pesumasin ei puutuks kokku muude esemetega.• Veenduge, et pesu oleks masinas tasakaalus.• Mootor võib normaalse töö käigus müra tekitada.• Üleriiete või metalldetailidega rõivad võivad pesemise ajal müra tekitada. See on normaalne.• Müra võivad tekitada metallesemad, nt mündid. Eemaldage sellised esemed pärast pesemist trumlist või filtripesast.

Tõrkeotsing

Probleem	Toiming
Vesi ei välju ja/või masin ei tsentrifuugi.	<ul style="list-style-type: none"> • Veenduge, et väljalaskevoolik oleks kogu pikkuses kuni äravoolusüsteemini sirge. Kui äravool on takistatud, helistage teenindusse. • Veenduge, et prahifilter poleks ummistunud. • Sulgege luuk ja vajutage või puudutage nuppu  Käivitus/Peatamine. Ohutuse mõttes ei käivitu pesumasina trummel ega tsentrifuugimine enne, kui luuk on suletud. • Veenduge, et väljalaskevoolik poleks külmunud ega ummistunud. • Veenduge, et väljalaskevoolik oleks ühendatud äravoolusüsteemiga, mis pole ummistunud. • Kui pesumasin pole varustatud piisava elektrivõimsusega, ei väljuta see ajutiselt vett või ei tsentrifuugi. Kui piisav võimsus on taastunud, hakkab masin normaalselt tööle.
Luuk ei avane.	<ul style="list-style-type: none"> • Vajutage või puudutage pesumasina seiskamiseks nuppu  Käivitus/Peatamine. • Luugi lukumehhanismi vabanemine võib võtta mõne hetke aega. • Luuk ei avane enne 3 minuti möödumist masina seiskumisest või vooluvõrgust eemaldamisest. • Veenduge, et trumlist oleks vesi välja lastud. • Luuk ei pruugi avaneda, kui vesi jääb trumlistesse. Laske vesi trumlist välja ja avage luuk käsitsi. • Veenduge, et luugiluku tuli ei põle. Luugiluku tuli kustub pärast pesumasina veest tühjendamist.
Liigne vahutamine.	<ul style="list-style-type: none"> • Veenduge, et kasutaksite pesu jaoks soovitatud tüüpi pesuvahendit. • Kasutage vahutamise vältimiseks suure tõhususega (HE) pesuvahendit. • Vähendage pehme vee või vähemäärdunud pesu korral pesuvahendi kogust. • Mittetõhusa pesuvahendi kasutamine pole soovitatav.
Pesuvahendit ei saa lisada.	<ul style="list-style-type: none"> • Veenduge, et puhastusvahendi ja pesupehmemendi järelejäänud kogus ei ületaks max piiri.

Probleem	Toiming
Peatub.	<ul style="list-style-type: none"> • Ühendage toitejuhe voolu all olevasse pistikupessa. • Kontrollige sulavkaitset või lähtestage kaitselüliti. • Sulgege luuk ja vajutage pesumasina käivitamiseks nuppu  Käivitus/Peatamine. Ohutuse mõttes ei käivitu pesumasina trummel ega tsentrifuugimine enne, kui luuk on suletud. • Enne kui masin hakkab täituma, kõlab rida klõpse, andes märku luugiluku kontrollimisest ja kiirest vee väljalaskest. • Tsüklis võib olla paus või leotusperiood. Oodake veidi, pesumasin võib käivituda. • Veenduge, et veevooliku sõelfilter veekraani juures poleks ummistunud. Puhastage sõelfiltrit regulaarselt. • Kui pesumasin pole varustatud piisava elektrivõimsusega, ei väljuta see ajutiselt vett või ei tsentrifuugi. Kui piisav võimsus on taastunud, hakkab masin normaalselt tööle.
Täidab vale temperatuuriga veega.	<ul style="list-style-type: none"> • Avage mõlemad kraanid täielikult. • Veenduge, et temperatuurivalik oleks õige. • Veenduge, et voolikud oleks ühendatud õigete kraanidega. Loputage veevoolikuid. • Veenduge, et veesoojendi oleks seatud kraani juurest edastama vett temperatuuriga vähemalt 49 °C. Kontrollige ka veesoojendi mahu- ja taastemäära. • Eemaldage voolikud ja puhastage sõelfilter. Sõelfilter võib olla ummistunud. • Kuni pesumasin täitub, võib veetemperatuur muutuda, kuna automaatse temperatuurikontrolli süsteem kontrollib sissetuleva vee temperatuuri. See on normaalne. • Kuni pesumasin täitub, võite täheldada jaoturist vaid kuuma ja/või vaid külma veel läbiminekut, kui valitud on külm või soe vesi. See on automaatse temperatuurikontrolli funktsiooni normaalne toimimisviis, kuna pesumasin tuvastab vee temperatuuri.
Pesu on tsükli lõpus märg.	<ul style="list-style-type: none"> • Kasutage tsentrifuugimiskiirust Kiire või Eriti kiire. • Kasutage vahutamise vähendamiseks suure tõhususega (HE) pesuvahendit. • Pesukogus on liiga väike. Väike pesukogus (üks või kaks eset) võib minna tasakaalust välja ja masin ei pruugi korralikult tsentrifuugida. • Veenduge, et väljalaskevoolik poleks kõverdunud ega ummistunud.

Tõrkeotsing

Probleem	Toiming
Vesi lekib.	<ul style="list-style-type: none">• Veenduge, et luuk oleks korralikult suletud.• Veenduge, et voolikuühendused on tihedad.• Veenduge, et väljalaskevooliku ots oleks korralikult äravoolusüsteemi sisestatud ja kinnitatud.• Vältige ületäitmist.• Kasutage vahutamise vältimiseks suure tõhususega (HE) pesuvahendit.
Tunda on lõhna.	<ul style="list-style-type: none">• Liigne vaht koguneb süvenditesse ja võib põhjustada halba lõhna.• Käivitage puhastamiseks regulaarselt puhastustsükkel.• Puhastage luugitihend (membraan).• Kuivatage pesumasina sisemus pärast tsükli lõpetamist.
Mulle pole näha (ainult funktsiooniga Bubbleshot mudelite puhul).	<ul style="list-style-type: none">• Ületäitmine võib mullid eraldada.• Tugevalt määrduvad pesu korral ei pruugi mullid tekkida.
Kas luuki Add Door saab igal ajal avada?	<ul style="list-style-type: none">• Luuki Add Door saab avada ainult märgutule  ilmumisel. Kuid see ei avane järgmistel juhtudel.<ul style="list-style-type: none">- Kui keetmis- või kuivatusprotsess töötab ja sisetemperatuur on kõrge.- Kui aktiveerite ohutuse mõttes funktsiooni Lapselukk.- Kui trumlipesu või trumlikuivatuse tsükkel töötab ilma lisapesuta.

Probleemi püsimisel võtke ühendust Samsungi kohaliku teeninduskeskusega.

Teabekoodid

Kui pesumasin ei tööta õigesti, võidakse näidikul kuvada teabekood. Vaadake allolevat tabelit ja järgige toodud soovitusi.

Kood	Toiming
4C	Veevarustus ei toimi. <ul style="list-style-type: none">• Veenduge, et veekraanid oleks avatud.• Veenduge, et veevoolikud poleks ummistunud.• Veenduge, et veekraanid poleks külmunud.• Veenduge, et pesumasin töötaks piisava veesurvega.• Veenduge, et külma- ja kuumaveekraanid oleksid korralikult ühendatud.• Puhastage sõelfiltrit, kuna see võib olla ummistunud.
4C2	<ul style="list-style-type: none">• Veenduge, et külmaveevoolik oleks külmaveekraaniga kindlalt ühendatud. Kui see on ühendatud kuumaveekraaniga, võib pesu mõne tsükli puhul deformeeruda.
5C	Vesi ei voola ära. <ul style="list-style-type: none">• Veenduge, et väljalaskevoolik poleks külmunud ega ummistunud.• Veenduge, et väljalaskevoolik oleks paigutatud õigesti vastavalt ühenduse tüübile.• Puhastage prahifiltrit, kuna see võib olla ummistunud.• Veenduge, et väljalaskevoolik oleks kogu pikkuses kuni äravoolusüsteemini sirge.• Kui teabekood ei kao, võtke ühendust klienditeeninduskeskusega.
dC	Pesumasin töötab lahtise luugiga. <ul style="list-style-type: none">• Veenduge, et luuk oleks korralikult suletud.• Veenduge, et pesu poleks jäänud luugi vahele.
OC	Vee ülevool. <ul style="list-style-type: none">• Taaskäivitage pärast tsentrifugimist.• Kui teabekood jääb endiselt näidikule, võtke ühendust Samsungi kohaliku teeninduskeskusega.
LC, LC1	Kontrollige väljalaskevoolikut. <ul style="list-style-type: none">• Veenduge, et väljalaskevooliku ots oleks asetatud põrandale.• Veenduge, et väljalaskevoolik poleks ummistunud.• Kui teabekood ei kao, võtke ühendust klienditeeninduskeskusega.

Tõrkeotsing

Kood	Toiming
Ub	<p>Tsentrifuugimine ei toimi.</p> <ul style="list-style-type: none"> • Veenduge, et pesu oleks ühtlaselt jaotatud. • Veenduge, et pesumasin asetseks tasasel ja kindlal pinnal. • Jaotage pesukogus ümber. Kui vaid üks riideese vajab pesemist, nt hommikumantel või teksapüksid, võib viimase tsentrifuugimise tulemus olla mitterahuldav ja näidikule ilmuda teade „Ub”.
3C	<p>Kontrollige mootori tööd.</p> <ul style="list-style-type: none"> • Proovige tsükkel taaskäivitada. • Kui teabekood ei kao, võtke ühendust klienditeeninduskeskusega.
UC	<p>Kontrollida tuleb elektroonilist juhtsüsteemi.</p> <ul style="list-style-type: none"> • Kontrollige, kas toiteühendus on tehtud õigesti. • Kui teabekood ei kao, võtke ühendust klienditeeninduskeskusega.
	<p>Tuvastati madalpinge.</p> <ul style="list-style-type: none"> • Kontrollige, kas toitejuhe on ühendatud. • Kui teabekood ei kao, võtke ühendust klienditeeninduskeskusega.
HC	<p>Kõrge temperatuuri kontroll.</p> <ul style="list-style-type: none"> • Kui teabekood ei kao, võtke ühendust klienditeeninduskeskusega.
1C	<p>Veetasemeandur ei tööta korralikult.</p> <ul style="list-style-type: none"> • Lülitage masin välja ja käivitage tsükkel uuesti. • Kui teabekood ei kao, võtke ühendust klienditeeninduskeskusega.
AC	<p>Kontrollige suhtlust peamise ja alam-PBA vahel.</p> <ul style="list-style-type: none"> • Lülitage masin välja ja käivitage tsükkel uuesti. • Kui teabekood ei kao, võtke ühendust klienditeeninduskeskusega.
DDC, ddC	<p>See teade ilmub, kui avate luugi Add Door ilma nuppu ▷ Käivitus/Peatamine vajutamata. Sellisel juhul toimige järgmiselt.</p> <ul style="list-style-type: none"> • Vajutage ust Add Door, et see sulguks korralikult. Seejärel vajutage nuppu ▷ Käivitus/Peatamine ja proovige uuesti. • Pesu lisamiseks avage luuk Add Door ja lisage pesu. Sulgege Add Door korralikult. Seejärel vajutage töö jätkamiseks nuppu ▷ Käivitus/Peatamine.
8C	<p>MEMS-andur ei tööta korralikult.</p> <ul style="list-style-type: none"> • Lülitage masin välja ja käivitage tsükkel uuesti. • Kui teabekood ei kao, võtke ühendust kohaliku Samsungi teeninduskeskusega.





























Kood	Toiming
AC6	<p>Kontrollige suhtlust peamise ja inverteri PBA vahel.</p> <ul style="list-style-type: none"> • Olenevalt olekust võib masin automaatselt normaalselt tööle hakata. • Lülitage masin välja ja käivitage tsükkel uuesti. • Kui teabekood ei kao, võtke ühendust kohaliku Samsungi kohaliku teeninduskeskusega.
DC1	<p>Põhiluugi lukustamine/avamine ei tööta korralikult.</p> <ul style="list-style-type: none"> • Lülitage masin välja ja käivitage tsükkel uuesti. • Kui teabekood ei kao, võtke ühendust kohaliku Samsungi kohaliku teeninduskeskusega.
DC3	<p>Luugi Add Door lukustamine/avamine ei tööta korralikult.</p> <ul style="list-style-type: none"> • Lülitage masin välja ja käivitage tsükkel uuesti. • Kui teabekood ei kao, võtke ühendust kohaliku Samsungi kohaliku teeninduskeskusega.

Kui teabekood ilmub jätkuvalt näidikule, võtke ühendust Samsungi kohaliku teeninduskeskusega.

Tehnilised andmed

Riiete hooldussiltide tabel

Järgmised sümbolid annavad suuniseid riiete hoolduseks. Hooldussiltidel on neli sümbolit sellises järjestuses: pesemine, pleegitamine, kuivatamine ja triikimine (ning vajaduse korral kuivpuhastamine). Sümbolite kasutamine tagab nii kodu- kui välismaistete rõivatootjate ühtse lähenemise materjalide hooldusele.

	Vastupidav materjal		Mitte triikida
	Õrn materjal		Võib kuivpuhastada igasuguse lahusega
 	Eset võib pesta temperatuuril 95 °C		Kuivpuhastus
 	Eset võib pesta temperatuuril 60 °C		Kuivpuhastus ainult perkloriidi, kergkütuse, puhta alkoholi või R113-ga
 	Eset võib pesta temperatuuril 40 °C		Kuivpuhastus ainult aviobensiini, puhta alkoholi või R113-ga
 	Eset võib pesta temperatuuril 30 °C		Mitte kuivpuhastada
	Ainult käsitsipesu		Kuivatada tasapinnal
	Ainult kuivpuhastus		Võib kuivatada rippuvana
	Võib pleegitada külmas vees		Kuivatada riidepuul
	Mitte pleegitada		Trummelkuivatus, normaaltemperatuuril
	Võib triikida temperatuuril kuni 200 °C		Trummelkuivatus, madalamal temperatuuril
	Võib triikida temperatuuril kuni 150 °C		Mitte trummelkuivatada
	Võib triikida temperatuuril kuni 100 °C		

Keskkonnakaitse

- Seade on valmistatud ümbertöödeldavatest materjalidest. Kui otsustate seadmest vabaneda, uurige kohalikke jäätmekäitlusnõudeid. Lõigake ära toitejuhe, et seadet ei saaks enam vooluvõrku ühendada. Eemaldage luuk, et loomad ja väikesed lapsed ei saaks seadmesse kinni jääda.
- Ärge pange pesumasinasse rohkem pesuvahendit, kui selle tootja soovitab.
- Kasutage plekieemaldajaid ja pleegitajaid enne pesutsükli käivitamist ainult siis, kui see on hädavajalik.
- Säätke vett ja elektrit, laadides iga kord masina täis (täpne kogus sõltub kasutatavast tsüklist).

Tehnilised andmed

Tehniliste andmete leht

* Tärnid tähistavad mudelit, mis võib varieeruda (0-9) või (A-Z).

Tüüp		Eestlaetav pesumasin	
Mudeli nimi		WW9*K5****	
Mõõtmed		L 600 x S 550 x K 850 (mm)	
Veesurve		50-800 kPa	
Netomass		63,0 kg	
Pesu- ja tsentrifuugimiskogused		9,0 kg	
Energiatarve	Pesemine	220 V	150 W
		240 V	150 W
	Pesemine ja kuumutamine	220 V	2000 W
		240 V	2400 W
	Tsentrifuugimine	220-240 V	300 W
Pumpamine		30 W	
Pöörlemiskiirus		WW9*K54****	WW9*K52****
		1400 p/min	1200 p/min

Tüüp		Eestlaetav pesumasin	
Mudeli nimi		WW8*K5****	
Mõõtmed		L 600 x S 550 x K 850 (mm)	
Veesurve		50-800 kPa	
Netomass		63,0 kg	
Pesu- ja tsentrifuugimiskogused		8,0 kg	
Energiatarve	Pesemine	220 V	150 W
		240 V	150 W
	Pesemine ja kuumutamine	220 V	2000 W
		240 V	2400 W
	Tsentrifuugimine	220-240 V	300 W
Pumpamine		30 W	
Pöörlemiskiirus		WW8*K54****	WW8*K52****
		1400 p/min	1200 p/min

Tüüp		Eestlaetav pesumasin	
Mudeli nimi		WW7*K5****	
Mõõtmed		L 600 x S 550 x K 850 (mm)	
Veesurve		50-800 kPa	
Netomass		63,0 kg	
Pesu- ja tsentrifuugimiskogused		7,0 kg	
Energiatarve	Pesemine	220 V	150 W
		240 V	150 W
	Pesemine ja kuumutamine	220 V	2000 W
		240 V	2400 W
	Tsentrifuugimine	220-240 V	300 W
Pumpamine		30 W	
Pöörlemiskiirus		WW7*K54****	WW7*K52****
		1400 p/min	1200 p/min





MÄRKUS

Kvaliteedi parandamise eesmärgil võidakse toote disaini ja tehnilisi andmeid ette teatamata muuta.

Tehnilised andmed





EL-i määruse nr 1061/2010 kohaselt

* Tärnid tähistavad mudelit, mis võib varieeruda (0–9) või (A–Z).

Samsung			
Mudeli nimi		WW9*K54****	WW9*K52****
Mahutavus	kg	9,0	
Energiatõhusus skaalal D (kõige vähem tõhus) kuni A+++ (kõige tõhusam)		A+++	
Aastane energiatarve (Põhineb 220 standardsel pesemistsükliil standardse puuvillaprogrammiga temperatuuridel 60 °C ja 40 °C täieliku ja osalise pesukoguse korral ning väljalülitatud ja ooterežiimis. Tegelik energiatarve sõltub seadme kasutamisest.)	kWh/a	130	
Energiatarve			
Standardne 60 °C puuvillaprogramm täieliku pesukogusega	kWh	0,65	
Standardne 60 °C puuvillaprogramm osalise pesukogusega	kWh	0,51	
Standardne 40 °C puuvillaprogramm osalise pesukogusega	kWh	0,51	
Väljalülitatud režiimi kaalutud voolutarve	W	0,48	
Ooterežiimi kaalutud voolutarve	W	5	
Aastane veekulu (Põhineb 220 standardsel pesemistsükliil standardse puuvillaprogrammiga temperatuuridel 60 °C ja 40 °C täieliku ja osalise pesukoguse korral. Tegelik veekulu sõltub seadme kasutamisest.)	l/a	9400	
Tsentrifuugimistõhususe klass			
Tsentrifuugimisega kuivatamise tõhususe klass skaalal G (kõige vähem tõhus) kuni A (kõige tõhusam).		A	B
Maksimaalne tsentrifuugimiskiirus	p/min	1400	1200
Jääkniiskus	%	44	53
Programmid  COTTON (PUUVILLANE)  60 °C ja  COTTON (PUUVILLANE)  40 °C on standardne 60 °C puuvillaprogramm ja standardne 40 °C puuvillaprogramm. Need sobivad keskmiselt määratud puuvillaste riiete pesemiseks ning on seda tüüpi pesu jaoks kõige tõhusamad (arvestades vee- ja energiatarvet). Nende programmide käigus võib tegelik veetemperatuur erineda määratletust. Käivitage pärast paigaldamist kalibreerimisrežiim (vt jaotist Kalibreerimine (soovitav) lk 24).			
Standardprogrammi kestus			
Standardne 60 °C puuvillaprogramm täieliku pesukogusega	min	293	
Standardne 60 °C puuvillaprogramm osalise pesukogusega	min	283	
Standardne 40 °C puuvillaprogramm osalise pesukogusega	min	283	
Ooterežiimi kestus (TI)	min	2	
Õhus edasikanduva akustilise müra tase (dB(A), viitena 1 pW-le), mis on ümardatud lähimale täisarvule standardse 60 °C puuvillaprogrammi pesemis- ja tsentrifuugimisfaasi ajal täieliku pesukogusega.			
Pesemine	dB (A), viitena 1 pW-le	53	
Tsentrifuugimine	dB (A), viitena 1 pW-le	74	
Vabalt seisev			

EL-i määruse nr 1061/2010 kohaselt





* Tärnid tähistavad mudelit, mis võib varieeruda (0-9) või (A-Z).

Samsung			
Mudeli nimi		WW8*K54****	WW8*K52****
Mahutavus	kg	8,0	
Energiatõhusus skaalal D (kõige vähem tõhus) kuni A+++ (kõige tõhusam)		A+++	
Aastane energiatarve (Põhineb 220 standardsel pesemistsükliil standardse puuvillaprogrammiga temperatuuridel 60 °C ja 40 °C täieliku ja osalise pesukoguse korral ning väljalülitatud ja ooterežiimis. Tegelik energiatarve sõltub seadme kasutamisest.)	kWh/a	116	
Energiatarve			
Standardne 60 °C puuvillaprogramm täieliku pesukogusega	kWh	0,54	
Standardne 60 °C puuvillaprogramm osalise pesukogusega	kWh	0,48	
Standardne 40 °C puuvillaprogramm osalise pesukogusega	kWh	0,48	
Väljalülitatud režiimi kaalutud voolutarve	W	0,48	
Ooterežiimi kaalutud voolutarve	W	5	
Aastane veekulu (Põhineb 220 standardsel pesemistsükliil standardse puuvillaprogrammiga temperatuuridel 60 °C ja 40 °C täieliku ja osalise pesukoguse korral. Tegelik veekulu sõltub seadme kasutamisest.)	l/a	8100	
Tsentrifuugimistõhususe klass			
Tsentrifuugimisega kuivatamise tõhususe klass skaalal G (kõige vähem tõhus) kuni A (kõige tõhusam).		A	B
Maksimaalne tsentrifuugimiskiirus	p/min	1400	1200
Jääkniiskus	%	44	53
<p>Programmid  COTTON (PUUVILLANE)  60 °C ja  COTTON (PUUVILLANE)  40 °C on standardne 60 °C puuvillaprogramm ja standardne 40 °C puuvillaprogramm. Need sobivad keskmiselt määratud puuvillaste riide pesemiseks ning on seda tüüpi pesu jaoks kõige tõhusamad (arvestades vee- ja energiatarvet). Nende programmide käigus võib tegelik veetemperatuur erineda määratletust. Käivitage pärast paigaldamist kalibreerimisrežiim (vt jaotist Kalibreerimine (soovitav) lk 24).</p>			
Standardprogrammi kestus			
Standardne 60 °C puuvillaprogramm täieliku pesukogusega	min	284	
Standardne 60 °C puuvillaprogramm osalise pesukogusega	min	254	
Standardne 40 °C puuvillaprogramm osalise pesukogusega	min	254	
Ooterežiimi kestus (TI)	min	2	
<p>Õhus edasikanduva akustilise müra tase (dB(A), viitena 1 pW-le), mis on ümardatud lähimale täisarvule standardse 60 °C puuvillaprogrammi pesemis- ja tsentrifuugimisfaasi ajal täieliku pesukogusega.</p>			
Pesemine	dB (A), viitena 1 pW-le	53	
Tsentrifuugimine	dB (A), viitena 1 pW-le	74	
Vabalt seisev			









Tehnilised andmed

EL-i määruse nr 1061/2010 kohaselt

* Tärnid tähistavad mudelit, mis võib varieeruda (0–9) või (A–Z).

Samsung			
Mudeli nimi		WW7*K54****	WW7*K52****
Mahutavus	kg	7,0	
Energiatõhusus skaalal D (kõige vähem tõhus) kuni A+++ (kõige tõhusam)		A+++	
Aastane energiatarve (Põhineb 220 standardsel pesemistsükliil standardse puuvillaprogrammiga temperatuuridel 60 °C ja 40 °C täieliku ja osalise pesukoguse korral ning väljalülitatud ja ooterežiimis. Tegelik energiatarve sõltub seadme kasutamisest.)	kWh/a	122	
Energiatarve			
Standardne 60 °C puuvillaprogramm täieliku pesukogusega	kWh	0,68	
Standardne 60 °C puuvillaprogramm osalise pesukogusega	kWh	0,52	
Standardne 40 °C puuvillaprogramm osalise pesukogusega	kWh	0,34	
Väljalülitatud režiimi kaalutud voolutarve	W	0,48	
Ooterežiimi kaalutud voolutarve	W	5	
Aastane veekulu (Põhineb 220 standardsel pesemistsükliil standardse puuvillaprogrammiga temperatuuridel 60 °C ja 40 °C täieliku ja osalise pesukoguse korral. Tegelik veekulu sõltub seadme kasutamisest.)	l/a	7400	
Tsentrifuugimistõhususe klass			
Tsentrifuugimisega kuivatamise tõhususe klass skaalal G (kõige vähem tõhus) kuni A (kõige tõhusam).		B	
Maksimaalne tsentrifuugimiskiirus	p/min	1400	1200
Jääkniiskus	%	53	
Programmid  COTTON (PUUVILLANE)  60 °C ja  COTTON (PUUVILLANE)  40 °C on standardne 60 °C puuvillaprogramm ja standardne 40 °C puuvillaprogramm. Need sobivad keskmiselt määratud puuvillaste riiete pesemiseks ning on seda tüüpi pesu jaoks kõige tõhusamad (arvestades vee- ja energiatarvet). Nende programmide käigus võib tegelik veetemperatuur erineda määratletust. Käivitage pärast paigaldamist kalibreerimisrežiim (vt jaotist Kalibreerimine (soovitav) lk 24).			
Standardprogrammi kestus			
Standardne 60 °C puuvillaprogramm täieliku pesukogusega	min	245	
Standardne 60 °C puuvillaprogramm osalise pesukogusega	min	195	
Standardne 40 °C puuvillaprogramm osalise pesukogusega	min	175	
Ooterežiimi kestus (TI)	min	2	
Õhus edasikanduva akustilise müra tase (dB(A), viitena 1 pW-le), mis on ümardatud lähimale täisarvule standardse 60 °C puuvillaprogrammi pesemis- ja tsentrifuugimisfaasi ajal täieliku pesukogusega.			
Pesemine	dB (A), viitena 1 pW-le	54	
Tsentrifuugimine	dB (A), viitena 1 pW-le	74	
Vabalt seisev			

Teave peamiste pesutsükli kohta

Mudel	Programm	Temperatuur (°C)	Mahutavus (kg)	Programmi kestus (min)	Jääniiskuse sisaldus (%)		Veekulu (l/ tsükkel)	Energiatarve (kWh/tsükkel)
					1400 p/min	1200 p/min		
WW9*K5*****	 COTTON (PUUVILLANE)	20	4,5	142	56	59	65	0,36
	 COTTON (PUUVILLANE)	40	4,5	283	44	53	39	0,51
		60	4,5	283	44	53	39	0,51
			9,0	293	44	53	47	0,65
 SYNTHETICS (SÜNTEETIKA)	40	4,0	159	35	35	68	0,65	
WW8*K5*****	 COTTON (PUUVILLANE)	20	4,0	142	56	59	60	0,33
	 COTTON (PUUVILLANE)	40	4,0	254	44	53	33	0,48
		60	4,0	254	44	53	33	0,48
			8,0	283	44	53	41	0,54
 SYNTHETICS (SÜNTEETIKA)	40	4,0	159	35	35	68	0,65	
WW7*K5*****	 COTTON (PUUVILLANE)	20	3,5	142	56	59	55	0,30
	 COTTON (PUUVILLANE)	40	3,5	175	53	53	38	0,34
		60	3,5	195	53	53	38	0,52
			7,0	245	53	53	48	0,68
 SYNTHETICS (SÜNTEETIKA)	40	3,5	159	35	35	68	0,65	

Tabelis toodud väärtused on mõõdetud standardis IEC60456/EN60456 määratletud tingimustes. Tegelikud väärtused olenevad sellest, kuidas seadet kasutatakse.

Meelespea

Meelespea

KAS TEIL ON KÜSIMUSI VÕI KOMMENTAARE?

RIIK	HELISTAGE	VÕI KÜLASTAGE MEID AADRESSIL
BULGARIA	0800 111 31, Безплатна телефонна линия	www.samsung.com/bg/support
CROATIA	072 726 786	www.samsung.com/hr/support
CZECH	800 - SAMSUNG (800-726786)	www.samsung.com/cz/support
ESTONIA	800-7267	www.samsung.com/ee/support
HUNGARY	0680SAMSUNG (0680-726-786) 0680PREMIUM (0680-773-648)	www.samsung.com/hu/support
LATVIA	8000-7267	www.samsung.com/lv/support
LITHUANIA	8-800-77777	www.samsung.com/lt/support
ROMANIA	*8000 (apel in retea) 08008-726-78-64 (08008-SAMSUNG) Apel GRATUIT	www.samsung.com/ro/support
SERBIA	011 321 6899	www.samsung.com/rs/support
SLOVAKIA	0800-SAMSUNG (0800-726 786)	www.samsung.com/sk/support
SLOVENIA	080 697 267 (brezplačna številka)	www.samsung.com/si





Skalbimo mašina

Naudotojo vadovas

WW9*K5****/WW8*K5****/WW7*K5****

SAMSUNG

Turinys

Saugos informacija	4
Informacija apie saugos instrukcijas	4
Svarbūs saugos simboliai	4
Svarbios atsargumo priemonės	5
Svarbūs įspėjimai dėl įrengimo	6
Perspėjimai dėl įrengimo	7
Svarbūs įspėjimai dėl naudojimo	8
Perspėjimai dėl naudojimo	9
Svarbūs įspėjimai dėl valymo	12
EEJA ženklo instrukcijos	13
Įrengimas	14
Kas pridedama	14
Reikalavimai dėl įrengimo	16
Įrengimo etapai	18
Prieš pradėdant skalbti	24
Pradinės nuostatos	24
Skalbimo rekomendacijos	25
Nurodymai dėl skalbimo priemonių stalčiaus	27
Skalbyklės valdymas	30
Valdymo skydelis	30
Paprasti veiksmai paleisti skalbyklę	32
Programų apžvalga	33
Specialios funkcijos	37
Nuostatos	39
Techninė priežiūra	40
Ekonominis būgno plovimas 	40
Smart Check 	41
Avarinis vandens išleidimas	42
Valymas	43
Atšildymas po užšalimo	47
Priežiūra ilgą laiką nenaudojant skalbyklės	47

Trikčių diagnostika ir šalinimas	48
Kontroliniai punktai	48
Informaciniai kodai	52
Specifikacijos	55
Audinių priežiūros lentelė	55
Aplinkos apsauga	56
Specifikacijų lapas	57
Pagrindinių skalbimo ciklų informacija	62

Saugos informacija

Sveikiname įsigijus naują „Samsung“ skalbimo mašiną. Šiame vadove pateikiama svarbi informacija, kaip prijungti, naudoti ir prižiūrėti šį įrenginį. Atidžiai perskaitykite šį vadovą, kad pasinaudotumėte visais šios skalbimo mašinos privalumais ir funkcijomis.

Informacija apie saugos instrukcijas

Atidžiai perskaitykite šį vadovą, kad žinotumėte, kaip saugiai ir efektyviai naudoti naujo įrenginio papildomas ypatybes ir funkcijas. Laikykite instrukcijas saugioje vietoje netoli įrenginio, jei jų prireiktų ateityje. Naudokite įrenginį tik pagal paskirtį, aprašytą šiame naudotojo vadove.

Šioje instrukcijoje pateikiami perspėjimai ir svarbios saugos instrukcijos neapima visų galimų sąlygų ir situacijų. Sveikas protas, atsargumas ir atidumas skalbimo mašinos prijungimo, priežiūros ir naudojimo metu yra jūsų pačių atsakomybė.

Kadangi šios eksploataavimo instrukcijos taikomos įvairiems modeliams, jūsų skalbimo mašinos techniniai duomenys gali truputį skirtis nuo aprašytųjų šioje instrukcijoje, ir gali būti taikomi ne visi perspėjimo ženklai. Jei turite klausimų ar abejonių, kreipkitės į artimiausią techninės priežiūros centrą arba ieškokite pagalbos ir informacijos svetainėje www.samsung.com.

Svarbūs saugos simboliai

Šiame naudotojo vadove pateikiamų piktogramų ir ženklų reikšmės:

ĮSPĖJIMAS

Pavojingai arba nesaugiai naudojant galima rimtai, mirtinai susižaloti ir (arba) padaryti žalos nuosavybei.

PERSPĖJIMAS

Pavojingai arba nesaugiai naudojant galima susižaloti ir (arba) padaryti žalos nuosavybei.

PASTABA

Rodo, kad galima susižeisti ar patirti materialinės žalos.

Šie perspėjamieji ženklai yra skirti apsaugoti jus ir kitus asmenis nuo sužalojimų.

Tiksliai jais vadovaukitės.

Perskaite šį vadovą, laikykite jį saugioje vietoje, kad galėtumėte juo remtis ateityje.

Perskaitykite visas instrukcijas prieš naudodamiesi įrenginiu.

Galimi pavojai – tokie pat, kaip naudojantis bet kuriuo kitu elektriniu įrenginiu ar kurį sudaro judančios dalys. Kad šį įrenginį būtų saugu naudoti, susipažinkite su jo valdymu ir būkite atidūs jam veikiant.

Svarbios atsargumo priemonės

ĮSPĖJIMAS

Pavojingai arba nesaugiai naudojant galima susižaloti ir (arba) padaryti žalos nuosavybei.

1. Šis įrenginys nėra skirtas naudoti asmenims (įskaitant ir vaikus), turintiems ribotas fizines, jutimines ar protines galimybes, arba asmenims, neturintiems pakankamai patirties ir žinių, išskyrus tuos atvejus, kai naudojant įrenginį juos prižiūri ar jiems vadovauja už jų saugumą atsakingi asmenys.
2. **Naudojant Europoje.** Šį įrenginį gali naudoti 8 metų amžiaus ir vyresni vaikai bei asmenys su ribotais fiziniais, jutimo ar protiniais gebėjimais arba neturintys pakankamai patirties ir žinių, jeigu jiems buvo parodyta ir suteikta žinių, kaip saugiai naudoti įrenginį, ir jie supranta galimus pavojus. Vaikai neturi žaisti su įrenginiu. Vaikai, jei nėra prižiūrimi suaugusiųjų, negali valyti įrenginio ar atlikti techninių priežiūros darbų.
3. Vaikus reikėtų prižiūrėti, kad nežaistų su šiuo įrenginiu.
4. Jeigu maitinimo laidas yra pažeistas, kad būtų išvengta pavojų, jį turi pakeisti gamintojas, įgaliotasis gamintojo atstovas arba kvalifikuoti asmenys.
5. Turi būti naudojamos su įrenginiu tiekiamos naujos žarnos. Senos žarnos neturėtų būti pakartotinai naudojamos.
6. Jei įrenginio pagrinde yra vėdinimo angos, kilimas neturi jų uždengti.

Saugos informacija

- 7. Naudojant Europoje.** Jaunesni nei 3 metų amžiaus vaikai turi būti laikomi saugiu atstumu, nebent jie yra nuolat prižiūrimi.
- 8. PERSPĖJIMAS.** Siekiant išvengti pavojaus, jei šilumos saugiklis bus netyčia paleistas iš naujo, prie šio įrenginio negalima jungti išorinio perjungimo prietaiso, pavyzdžiui, laikmačio. Įrenginio taip pat negalima prijungti prie elektros grandinės, kuri yra reguliariai įjungiama ir išjungiama.

Svarbūs įspėjimai dėl įrengimo

ĮSPĖJIMAS

Šį prietaisą turi įrengti kvalifikuotas technikas arba techninės priežiūros bendrovė.

- Kitu atveju gali išstikti elektros smūgis, kilti gaisras, sprogdimas, iškilti problemų su gaminiu, galite susižaloti.

Prietaisas yra sunkus, kelkite jį atsargiai.

Įkiškite maitinimo laidą į elektros lizdą, kuris atitinka vietinio elektros tinklo specifikacijos. Lizdą naudokite tik šiam įrenginiui. Nenaudokite ilgintuvo.

- Sienoje įmontuoto el. maitinimo lizdo naudojimas kartu su kitais prietaisais per šakotuvą ar ilgintuvą gali būti elektros smūgio ar gaisro priežastis.
- Įsitikinkite, kad maitinimo įtampa, dažnis ir srovė yra tokia pati, kokia yra nurodyta gaminio techninėje specifikacijoje. Priešingu atveju gali išstikti elektros smūgis arba kilti gaisras. Tvirtai įkiškite maitinimo laido kištuką į sieninį lizdą.

Reguliariai sausa šluoste šalinkite nuo maitinimo kištuko gnybtų ir kontaktinių taškų visas pašalines medžiagas, pavyzdžiui, dulkes ar vandenį.

- Ištraukite maitinimo kištuką ir nuvalykite jį sausa šluoste.
- Priešingu atveju gali išstikti elektros smūgis arba kilti gaisras.

Įkiškite maitinimo kištuką į sieninį lizdą taip, kad laidas būtų nukreiptas į grindis.

- Jei maitinimo kištuką į lizdą įkišite priešinga kryptimi, kabelyje esantys elektros laidai gali būti pažeisti ir būti elektros smūgio ar gaisro priežastis.

Laikykite visas pakuotės medžiagas vaikams nepasiekiamoje vietoje, nes jos gali būti pavojingos.

- Užsimovęs ant galvos maišelį, vaikas gali uždusti.

Jei įrenginys, maitinimo kištukas ar maitinimo laidas pažeistas, kreipkitės į artimiausią techninės priežiūros centrą.

Šį įrenginį būtina tinkamai įžeminti.

Neįžeminkite prietaiso į dujų vamzdį, plastikinį vandens vamzdį ar telefono liniją.

- Dėl to gali ištikti elektros smūgis, kilti gaisras, sprogimas ar atsirasti gaminio gedimas.
- Niekada nekiškite maitinimo laido kištuko į lizdą, kuris nėra tinkamai įžemintas, ir įsitikinkite, kad jis atitinka vietinius ir nacionalinius reglamentus.

Nemontuokite šio įrenginio netoli šildytuvo ar bet kokių degių medžiagų.

Nemontuokite šio įrenginio drėgnoje, tepaluotoje, dulkėtoje vietoje ar vietoje, kurioje galimas tiesioginis saulės spindulių ir vandens (lietaus lašų) poveikis.

Nemontuokite šio įrenginio vietoje, kurioje būna žema temperatūra.

- Dėl šalčio vamzdžiai gali įtrūkti.

Nemontuokite šio įrenginio vietoje, kur gali nutekėti dujos.

- Dėl to gali ištikti elektros smūgis arba kilti gaisras.

Nenaudokite elektros transformatoriaus.

- Dėl to gali ištikti elektros smūgis arba kilti gaisras.

Nenaudokite sugedusio maitinimo kištuko, pažeisto maitinimo laido ar klibančio sieninio lizdo.

- Dėl to gali ištikti elektros smūgis arba kilti gaisras.

Netraukite ir stipriai nelankstykite maitinimo laido.

Nesukiokite ir neriškite maitinimo laido.

Nekabinkite maitinimo laido ant metalinio objekto, nedėkite ant jo sunkaus objekto, nekiškite maitinimo laido tarp objektų ir nestumkite maitinimo laido į erdvę už įrenginio.

- Dėl to gali ištikti elektros smūgis arba kilti gaisras.

Traukdami maitinimo kištuką iš lizdo, netraukite laikydami už maitinimo laido.

- Ištraukite maitinimo kištuką laikydami už jo paties.
- Priešingu atveju gali ištikti elektros smūgis arba kilti gaisras.

Šis įrenginys turėtų būti pastatytas taip, kad būtų lengva pasiekti maitinimo lizdą, vandentiekio ir vandens ištekėjimo vamzdžius.

Perspėjimai dėl įrengimo

PERSPĖJIMAS

Šį prietaisą reikia pastatyti taip, kad būtų galima lengvai pasiekti maitinimo kištuką.

- Priešingu atveju dėl elektros srovės nuotėkio gali ištikti elektros smūgis arba kilti gaisras.

Montuokite įrenginį ant lygių ir tvirtų grindų, galinčių išlaikyti jo svorį.

- Priešingu atveju įrenginys gali imti neįprastai vibruoti, judėti, skleisti triukšmą ar gesti.

Saugos informacija

Svarbūs įspėjimai dėl naudojimo

ĮSPĖJIMAS

Jei įrenginį užlieja vanduo, nedelsdami atjunkite vandens tiekimą bei maitinimą ir kreipkitės į artimiausią techninės priežiūros centrą.

- Nelieskite maitinimo kištuko drėgnomis rankomis.
- Priešingu atveju gali išstikti elektros smūgis.

Jei įrenginys skleidžia keistą triukšmą, degėsių kvapą ar dūmus, nedelsdami ištraukite maitinimo laido kištuką ir kreipkitės į artimiausią techninės priežiūros centrą.

- Priešingu atveju gali išstikti elektros smūgis arba kilti gaisras.

Esant dujų nuotėkiui (pvz., propano dujų, suskystintų gamtinių dujų ir pan.), nedelsdami išvėdinkite patalpą, nelieskite įrenginio maitinimo laido kištuko. Nelieskite įrenginio ar maitinimo laido.

- Nenaudokite ventiliatoriaus.
- Atsitiktinė žiežirba gali sukelti sproginimą arba gaisrą.

Neleiskite vaikams žaisti skalbyklėje ar ant jos. Be to, jei skalbyklę ketinate išmesti, nuimkite durelių rankenėlę.

- Į vidų įlindęs vaikas gali užstrigti ir uždusti.

Prieš naudodami skalbyklę, nepamirškite nuo jos apačios nuimti pakuotės (kempinės, polistireno).

Neskalbkite audinių, suteptų benzinu, žibalu, benzenu, dažų skiedikliu, alkoholiu ar kitomis degiomis ar sprogiomis medžiagomis.

- Dėl to gali išstikti elektros smūgis, kilti gaisras arba sproginimas.

Neatidarinėkite skalbyklės durelių jėga jai veikiant (skalbimas / džiovinimas / gręžimas esant aukštai temperatūrai).

- Iš skalbyklės ištekėjęs vanduo gali nudeginti arba dėl jo galima paslysti ant grindų. Galite susižeisti.
- Dėl durelių atidarymo jėga galima sugadinti gaminį ar sukelti sužalojimus.

Nekiškite rankų po skalbykle jai veikiant.

- Galite susižeisti.

Nelieskite maitinimo kištuko drėgnomis rankomis.

- Gali išstikti elektros smūgis.

Neištraukite maitinimo laido kištuko ir neišjunkite įrenginio jam veikiant.

- Maitinimo kištuko pakartotinis kišimas į sieninį lizdą gali sukelti kibirkštį, todėl galima patirti elektros smūgį ar sukelti gaisrą.

Neleiskite vaikams ar ligotiesiems žmonėms naudoti šios skalbyklės be tinkamos priežiūros. Neleiskite vaikams lipti į įrenginį ar ant jo.

- Dėl to galimas elektros smūgis, nudegimai ar sužalojimai.

Nekiškite rankų ar metalinio objekto po skalbykle jai veikiant.

- Galite susižeisti.

Norėdami atjungti įrenginį, netraukite laikydami už maitinimo laido. Tvirtai suimkite kištuką ir traukite jį tiesiai iš lizdo.

- Pažeidus maitinimo laidą gali įvykti trumpasis jungimas, kilti gaisras ir (arba) ištikti elektros smūgis.

Nemėginkite taisyti, išmontuoti ar keisti prietaiso konstrukcijos patys.

- Naudokite ne bet kokius (pvz., varinius, plieninės vielos ir pan.), o tik standartinius saugiklius.
- Jei įrenginį reikia remontuoti ar sumontuoti iš naujo, kreipkitės į artimiausią techninės priežiūros centrą.
- Priešingu atveju galimas elektros smūgis, gaisras, gaminio gedimas ar sužalojimai.

Jei vandens tiekimo žarna atsilaisvina nuo čiaupo ir užlieja įrenginį, ištraukite maitinimo laido kištuką.

- Priešingu atveju gali ištikti elektros smūgis arba kilti gaisras.

Jei įrenginys ilgai nenaudojamas arba jei griaudi ar žaibuoja, ištraukite maitinimo laido kištuką.

- Priešingu atveju gali ištikti elektros smūgis arba kilti gaisras.

Į įrenginį patekus pašalinei medžiagai, ištraukite maitinimo kištuką ir susiekite su artimiausiu „Samsung“ techninės priežiūros centru.

- Dėl to gali ištikti elektros smūgis arba kilti gaisras.

Neleiskite vaikams (ar gyvūnams) žaisti su skalbykle arba ant jos. Skalbyklės durelės iš vidaus atsidaro sunkiai, todėl vaikai gali rimtai susižeisti, jei įstrigtų viduje.

Perspėjimai dėl naudojimo

PERSPĖJIMAS

Kai skalbyklė užteršta pašalinėmis medžiagomis, pavyzdžiui, skalbikliais, nešvarumais, maisto atliekomis ir pan., ištraukite maitinimo kištuką ir išvalykite skalbyklę drėgna ir minkšta šluoste.

- Priešingu atveju gali atsirasti dėmių, prietaisas gali deformuotis, sugesti ar surūdyti.

Dėl stipraus smūgio priekinis stiklas gali sudužti. Naudodami skalbyklę būkite atsargūs.

- Sudužus stiklui galite susižeisti.

Po vandens tiekimo trikties ar iš naujo prijungus vandens tiekimo žarną, čiaupą atsukite lėtai.

Po ilgalaikio nenaudojimo čiaupą atsukite lėtai.

- Vandens tiekimo žarnoje arba vandens vamzdyje esantis oro slėgis gali pažeisti detalę ar sukelti vandens nuotėkį.

Jei veikimo metu įvyksta vandens išleidimo klaida, patikrinkite, ar nėra problemų išleidžiant vandenį.

- Jei skalbyklė naudojama užtvindyta dėl vandens išleidimo problemos, dėl elektros nuotėkio galimas elektros smūgis arba gaisras.

Saugos informacija

Įdėkite skalbinius į skalbyklę giliai, kad jie neįstrigtų durelėse.

- Skalbiniams įstrigtus durelėse, skalbiniai arba skalbyklė gali būti sugadinta arba atsirasti vandens nuotėkis.

Įsitikinkite, kad čiaupas užsuktas, kai skalbyklė nenaudojama.

- Įsitikinkite, kad ant vandens tiekimo žarnos jungties esantys varžtai tinkamai priveržti.

Žiūrėkite, kad guminis tarpiklis ir priekinių durelių stiklas nebūtų užterštas pašalinėmis medžiagomis (pvz., atliekomis, siūlais, plaukais ir kt.).

- Jei ant durelių yra prilipusių pašalinių medžiagų arba jei durelės ne iki galo uždarytos, gali atsirasti vandens nuotėkis.

Atsukite čiaupą ir prieš gaminio naudojimą patikrinkite, ar vandens tiekimo žarnos jungtis tvirtai priveržta ir nėra vandens nuotėkio.

- Jei varžtai ar vandens tiekimo žarnos jungtis atsilaisvinusi, gali atsirasti vandens nuotėkis.

Gaminys, kurį įsigijote, skirtas naudoti tik buityje.

Gaminio naudojimas verslo tikslais laikomas netinkamu. Tokiu atveju gaminiui netaikoma įprasta „Samsung“ garantija ir „Samsung“ nepriima jokios atsakomybės už gedimus ar žalą dėl netinkamo naudojimo.

Nestovėkite ant prietaiso ir nedėkite ant jo daiktų (pvz., skalbinių, uždegtų žvakių, uždegtų cigarečių, indų, cheminių medžiagų, metalinių objektų ir pan.).

- Dėl to galimas elektros smūgis, gaisras, problemos su gaminiu arba sužalojimai.

Nepurškite ant įrenginio paviršiaus lakių medžiagų, pvz., insekticidų.

- Būdami kenksmingi žmonių sveikatai, jie taip pat gali sukelti elektros smūgį, gaisrą ar problemas su gaminiu.

Nestatykite šalia skalbyklės objektų, sklaidžiančių elektromagnetinį lauką.

- Sugedus įrenginiui galite susižeisti.

Skalbimo ar džiovinimo esant karštai temperatūrai ciklo metu vanduo yra karštas. Nelieskite jo.

- Galite nusideginti ar susižeisti.

Neskalbkite, negręžkite ir nedžiovininkite vandeniui atsparių užvalkalų, kilimėlių ar rūbų (*), nebent jūsų įrenginyje yra specialus šių objektų skalbimo ciklas.

(*): Vilnonė patalynė, apdangalai nuo lietaus, žvejybos liemenės, slidinėjimo kelnės, miegmaišiai, neperšlampamos sauskelnės, sportiniai kostiumai ir dviračio, motociklo, automobilio apdangalai ir pan.

- Neskalbkite storų ar kietų kilimėlių, net jei skalbyklės ženklas yra priežiūros etiketėje. Dėl neįprastų vibracijų galite pažeisti ar sugadinti skalbyklę, sienas, grindis ar rūbus.
- Neskalbkite kilimėlių ar patiesalų, kurių pamušalas yra iš gumos. Guminis pamušalas gali atlipti ir prikibti būgno viduje, todėl gali sutrikti įrenginio veikimas, pvz., gali neišbėgti vanduo.

Nenaudokite skalbyklės, jei skalbimo priemonių stalčius išimtas.

- Dėl vandens nuotėkio galite susižaloti, gali ištikti elektros smūgis.

Nelieskite būgno vidaus džiovinimo metu ar iškart po jo, nes jis karštas.

- Galite nusideginti.

Nekiškite rankos į skalbimo priemonių stalčių.

- Ranka gali įstrigti skalbimo priemonių įdėjimo prietaise ir galite susižeisti.
- Skystojo skalbiklio kreiptuvas (tik kai kuriuose modeliuose) nenaudotinas skalbimo milteliams. Jei naudojate skalbimo miltelius, išimkite kreiptuvą.

Į skalbyklę nedėkite nieko (pvz., batų, maisto atliekų, naminių gyvūnų), išskyrus skalbinius.

- Dėl neįprastų vibracijų galimas skalbyklės pažeidimas, o gyvūno atveju – sužalojimas ir mirtis.

Nespauskite mygtukų aštriais objektais, pvz., kaiščiais, peiliais, nagais ir pan.

- Dėl to gali ištikti elektros smūgis, galite susižaloti.

Neskalbkite skalbinių, suteptų aliejais, kremais ar losjonais, kurie paprastai parduodami odos priežiūros priemonių parduotuvėse ar masažo klinikose.

- Dėl to gali deformuotis guminis tarpiklis ir atsirasti vandens nuotėkis.

Ilgai nepalikite būgne metalinių objektų, pavyzdžiui, žiogelių, plaukų segtukų ar baliklio.

- Būgnas gali pradėti rūdyti.
- Jei būgno paviršiuje atsiranda rūdžių, patepkite jo paviršių valymo priemone (neutralia) ir nuvalykite kempine. Niekada nenaudokite metalinio šepetio.

Niekada nenaudokite tiesiogiai cheminio (sausosios) valymo priemonių ir neskalbkite, neskalaukite ir negręžkite skalbinių, suteptų cheminio (sausosios) valymo priemone.

- Dėl alyvos oksidacijos metu išskiriamo karščio skalbyklė gali spontaniškai įkaisti arba užsidegti.

Nenaudokite karšto vandens iš vandens aušinimo / šildymo prietaisų.

- Gali kilti problemų su skalbykle.

Nenaudokite skalbimui įprasto rankų plovimo muilo.

- Jam sukietėjus ir susikaupus skalbyklės viduje, ji gali sugesti, gali atsirasti dėmių, rūdžių ar blogas kvapas.

Sudėkite kojines ir liemenėles į skalbimo tinklę ir skalbkite su kitais skalbiniais.

Neskalbkite tinklėlyje didelių skalbinių, pavyzdžiui, patalynės.

- Priešingu atveju galite susižaloti dėl neįprastų vibracijų.

Nenaudokite sukietėjusių skalbimo miltelių.

- Jiems susikaupus skalbyklėje, gali atsirasti vandens nuotėkis.

Įsitikinkite, kad visų skalbiamų drabužių kišenės yra tuščios.

- Kieti, aštrūs daiktai, pavyzdžiui, monetos, segtukai, vinys, varžtai ar akmenys, gali smarkiai pakenkti įrenginiui.

Neskalbkite skalbinių su didelėmis sagtimis, sagomis arba kitomis sunkiomis metalinėmis detalėmis.

Saugos informacija

Surūšiuokite skalbinius pagal spalvą, remdamiesi jų spalvų atsparumu, ir pasirinkite rekomenduojamą skalbimo ciklą, vandens temperatūrą ir papildomas funkcijas.

- Gali išblukti spalvos arba būti pažeistas audinys.

Pasirūpinkite, kad uždarydami dureles neprispaustumėte vaikams pirštų.

- Galite sužaloti.

Svarbūs įspėjimai dėl valymo

ĮSPĖJIMAS

Nevalykite įrenginio purkšdami vandenį tiesiai ant jo.

Nenaudokite stipraus rūgštinio valiklio.

Įrenginiui valyti nenaudokite benzono, skiediklio ar alkoholio.

- Tai gali sukelti gedimą, elektros smūgį arba gaisrą, įrenginys gali deformuotis arba atsirasti dėmių.

Prieš valydami ar atlikdami techninę priežiūrą, ištraukite iš sieninio lizdo įrenginio maitinimo laido kištuką.

- Priešingu atveju gali ištikti elektros smūgis arba kilti gaisras.

EEJA ženklo instrukcijos



Tinkamas šio gaminio išmetimas (elektros ir elektroninės įrangos atliekos)

(Valstybėse, kuriose yra atskiros surinkimo sistemos)

Šis ženklas, pateiktas ant gaminio, jo priedų ar dokumentacijoje, nurodo, kad gaminio ir jo elektroninių priedų (pvz., įkroviklio, ausinių, USB kabelio) negalima išmesti kartu su kitomis buitinėmis atliekomis gaminio naudojimo laikui pasibaigus. Kad būtų išvengta galimos nekontroliuojamo atliekų išmetimo žalos aplinkai arba žmonių sveikatai ir skatinamas aplinką tausojantis antrinių žaliavų panaudojimas, atskirkite šiuos elementus nuo kitų rūšių atliekų ir atiduokite perdirbti.

Informacijos kur ir kaip pristatyti šiuos elementus saugiai perdirbti, privatūs vartotojai turėtų kreiptis į parduotuvę, kurioje šį gaminį pirko, arba į vietos valdžios institucijas.

Verslo vartotojai turėtų kreiptis į savo tiekėją ir peržiūrėti pirkimo sutarties sąlygas. Tvarkant atliekas, šio gaminio ir jo elektroninių priedų negalima maišyti su kitomis pramoninėmis atliekomis.

Informacijos apie Samsung aplinkosaugos įsipareigojimus ir su konkrečiais produktais susijusių įstatymų reikalavimus (pvz. REACH) ieškokite adresu: samsung.com/uk/aboutsamsung/samsungelectronics/corporatecitizenship/data_corner.html

Įrengimas

Atidžiai laikykitės šių nurodymų, kad užtikrintumėte teisingą skalbyklės įrengimą ir išvengtumėte nelaimingų atsitikimų skalbimo metu.

Kas pridedama

Įsitikinkite, kad gaminio pakuotėje pridėtos visos dalys. Jei susidūrėte su sunkumais dėl skalbyklės arba jos dalių, susisiekite su vietos „Samsung“ klientų aptarnavimo centru arba pardavėju.

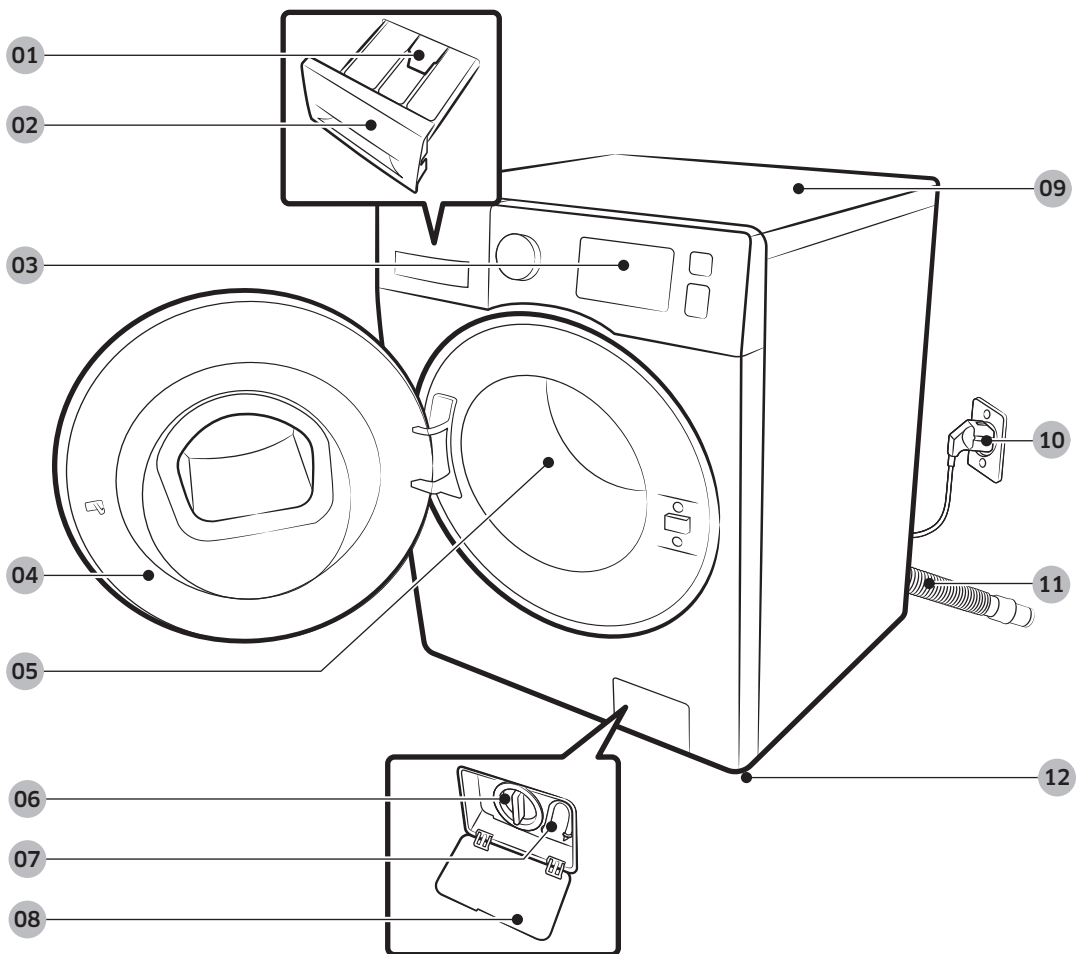

01 Fiksatoriaus svirtelė

02 Skalavimo priemonių stalčius

03 Valdymo skydelis

04 Durelės

05 Būgnas

06 Siurblio filtras

07 Avarinio išleidimo vamzdelis

08 Filtro dangtelis

09 Įrenginio paviršius

10 Maitinimo kištukas

11 Vandens išleidimo žarna

12 Išlyginamosios kojelės



Veržliaraktis



Varžtų angų kamščeliai

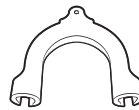

Žarnos kreiptuvas



Šalto vandens žarna



Karšto vandens žarna

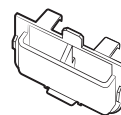

Skystojo skalbiklio kreiptuvas

 **PASTABA**

- Varžtų angų kamščeliai: pateiktas varžtų kamštelių skaičius (nuo 3 iki 6) priklauso nuo modelio.
- Karšto vandens žarna: tik tam tikriems modeliams.
- Skystojo skalbiklio kreiptuvas: tik tam tikriems modeliams.

Įrengimas

Reikalavimai dėl įrengimo

Elektros tiekimas ir įžeminimas

- Reikalingas 220–240 V / 50 Hz kintamosios srovės saugiklis arba automatinis grandinės pertraukiklis.
- Naudokite atskirą elektros grandinės šaką, kuria elektra tiekama tik į jūsų turimą skalbyklę.

Siekiant užtikrinti tinkamą įžeminimą, prie jūsų skalbyklės pridėdamas maitinimo laidą, turintis trišakį kištuką su įžeminimu, skirtą naudoti tinkamai įmontuotam ir įžemintam lizdui.

Pasikonsultuokite su kvalifikuotu elektriку ar techninės priežiūros specialistu, jei nesate tikri dėl įžeminimo.

Nekeiskite pateikto kištuko konstrukcijos. Jei jis netinka lizdui, kreipkitės į kvalifikuotą elektriкą, kad įrengtų tinkamą lizdą.

ĮSPĖJIMAS

- NENAUDOKITE laido ilgintuvo.
- Naudokite tik tą maitinimo laidą, kuris pateikiamas su skalbykle.
- NEJUNKITE įžeminimo laido prie plastikinių vandentiekio sistemos dalių, dujų tinklų ar karšto vandens vamzdžių.
- Neteisingai prijungti įžeminimo laidininkai gali sukelti elektros šoką.

Vandens tiekimas

Tinkamas vandens spaudimas šiai skalbyklei yra nuo 50 kPa iki 800 kPa. Vandens spaudimas, mažesnis nei 50 kPa, gali neleisti vandens vožtuvui iki galo užsidaryti. Tokiu atveju skalbyklė vandenių papildoma lėčiau ir gali net išsijungti. Vandens čiaupai turi būti 120 cm atstumu nuo galinės skalbyklės sienelės, kad pridėdamos įleidimo žarnos ją pasiektų.

Kad sumažintumėte nuotėkio pavojų:

- pasirūpinkite, kad vandens čiaupai būtų lengvai pasiekiami;
- užsukite čiaupus, kai skalbyklė nenaudojama;
- reguliariai tikrinkite, ar vandens įleidimo žarnų sujungimuose nėra nuotėkio.

PERSPĖJIMAS

Prieš naudodami skalbyklę pirmą kartą, patikrinkite visus vandens vožtuvų sujungimus ir ar čiaupai nėra kiauri.

Vandens išleidimas

„Samsung“ rekomenduoja naudoti 60–90 cm ilgio slėgimo vamzdį. Išleidimo žarna turi būti nutiesta iki slėgimo vamzdžio per išleidimo žarnos sąvaržą, o slėgimo vamzdis turi visiškai uždengti išleidimo žarną.

Grindys

Kad skalbyklė gerai veiktų, ji turi būti statoma ant tvirtai išklotų grindų. Gali prireikti sutvirtinti medines grindis, kad sumažintumėte vibraciją ir (arba) nesubalansuotą apkrovą. Kilimai ir minkšti plytelių paviršiai neužtikrina pakankamo pasipriešinimo vibracijoms ir jūsų skalbyklė gali šiek tiek judėti gręžimo ciklo metu.

PERSPĖJIMAS

Neįrenkite savo skalbyklės ant pakyls ar menkai paremtos konstrukcijos.

Vandens temperatūra

Neįrenkite skalbyklės vietose, kur vanduo gali užšalti, nes skalbyklės vandens vožtuvuose, siurbliuose ir (arba) žarnose visada lieka šiek tiek vandens. Jungiamosiose dalyse likęs užšalęs vanduo gali pažeisti dirželius, siurblį ir kitas skalbyklės dalis.

Nišos įrengimas

Mažiausi atstumai, užtikrinantys stabilų veikimą:

Iš šonų	25 mm
Iš viršaus	25 mm
Iš galo	50 mm
Iš priekio	550 mm

Jei skalbimo mašina ir džiovintuvas yra montuojami kartu, nišos priekis turi turėti mažiausiai 550 mm nekliudomą oro angą. Tik jūsų skalbyklei nebūtina atskira oro anga.

Įrengimas

Įrengimo etapai

1 ŽINGSNIS Vietos parinkimas

Reikalavimai vietai:

- tvirtas ir lygus paviršius be kiliminės ar grindų dangos, kuri kliudytų vėdinimui;
- apsaugota nuo tiesioginės saulės šviesos;
- tinkama patalpa vėdinimui ir laidų jungimui;
- aplinkos temperatūra visada aukštesnė nei užšalimo temperatūra (0 °C);
- toli nuo šilumos šaltinių.

2 ŽINGSNIS Pašalinkite transportavimo varžtus

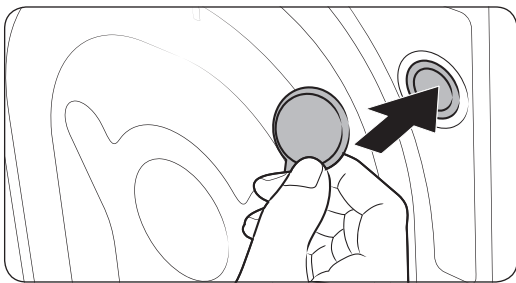
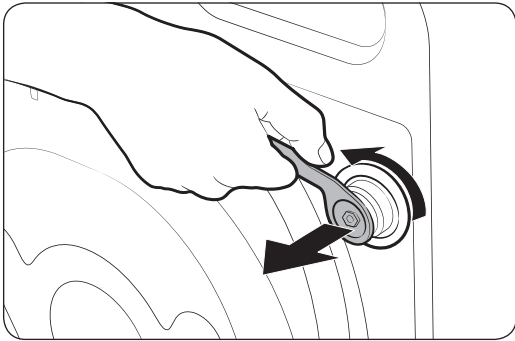

Išpakuokite gaminį ir pašalinkite visus transportavimo varžtus.

1. Naudodamiesi priedamu raktu, atlaisvinkite visus transportavimo varžtus, esančius mašinos gale.
2. Angas uždenkite priedamais plastikiniais varžtų kamšteliais.
Transportavimo varžtus išsaugokite ateičiai.

ĮSPĖJIMAS

Pakavimo medžiagos gali būti pavojingos vaikams. Visas pakavimo medžiagas (plastikinius maišus, polistireną ir t. t.) pašalinkite vaikams nepasiekiamoje vietoje.

3 ŽINGSNIS Sureguliuokite stabilizavimo kojeles

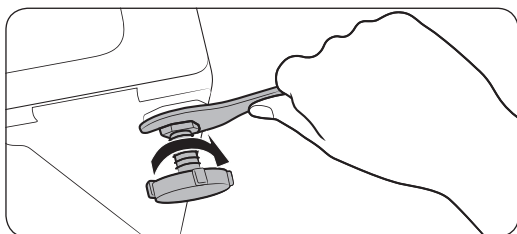
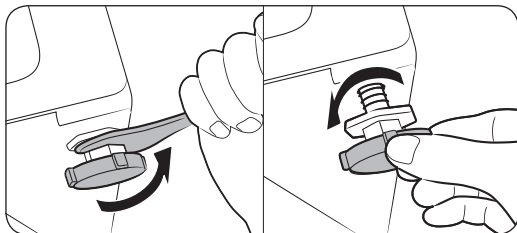

1. Atsargiai įstumkite skalbyklę į jos vietą. Dėl per didelės jėgos gali būti sugadintos išlyginančios kojelės.
2. Išlyginkite skalbyklę, ranka sureguliuodami išlyginančias kojeles.
3. Baigę reguliuoti, varžles priveržkite raktu.

4 ŽINGSNIS Prijunkite vandens tiekimo žarną

Pateiktas žarnos adapteris gali skirtis priklausomai nuo modelio. Šiame punkte pateikiama informacija, kaip prijungti jungties tipo adapterį. Jei jums buvo pateiktas varžto tipo adapteris, tęskite nuo 7 punkto.

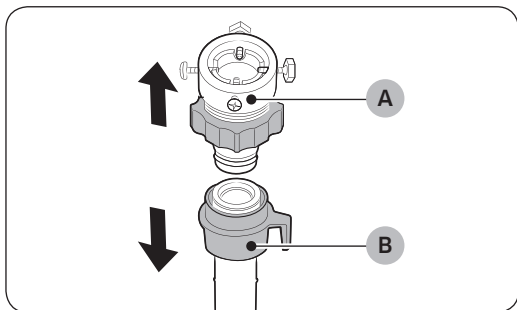

Prijunkite vandens tiekimo žarną prie vandens čiaupo.

1. Adapterį (A) nuimkite nuo vandens tiekimo žarnos (B).
2. Kryžminių atsuktuvu atlaisvinkite keturis adapterio varžtus.

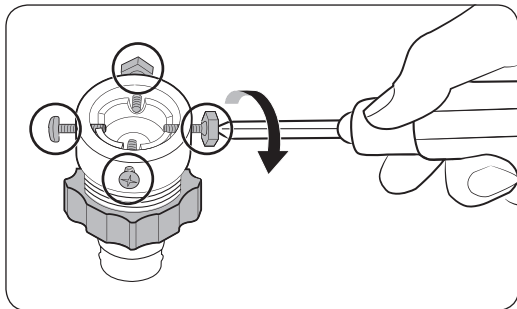

Įrengimas

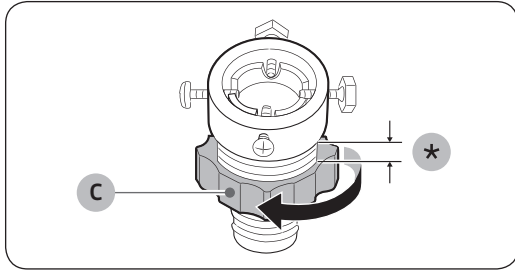

3. Laikykite adapterį ir pasukite **dalį (C)** rodyklės kryptimi, kad ją atlaisvintumėte 5 mm (*).

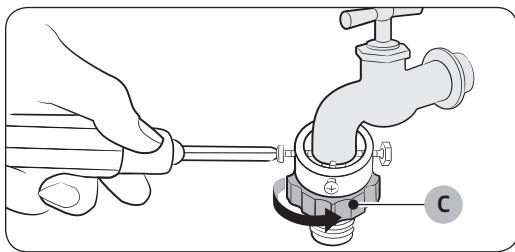

4. Įstatykite adapterį į vandens čiaupą ir keldami adapterį priveržkite varžtus.
5. Pasukite **dalį (C)** rodyklės kryptimi, kad ją priveržtumėte.

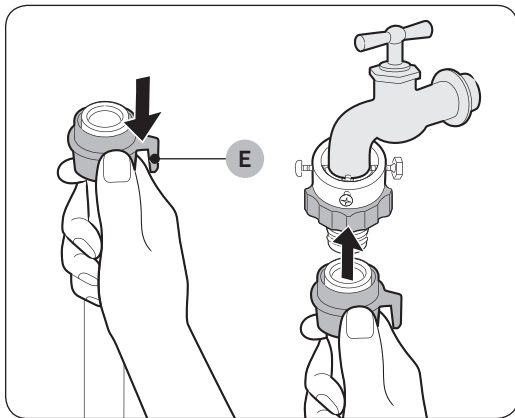

6. Laikydami žemyn **dalį (E)**, prie adapterio prijunkite vandens tiekimo žarną. Tada atleiskite **dalį (E)**. Žarna spragtelėjusi užsifiksuoja adapteryje.

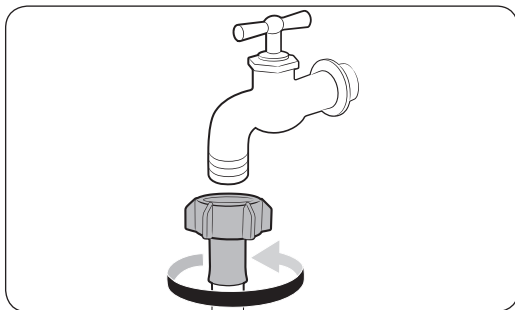

7. Jei naudojate varžto tipo vandens čiaupą, naudokite patiektą varžto tipo adapterį ir kaip parodyta prijunkite vandens čiaupą.

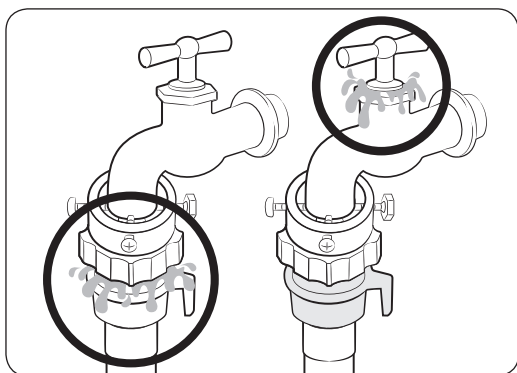
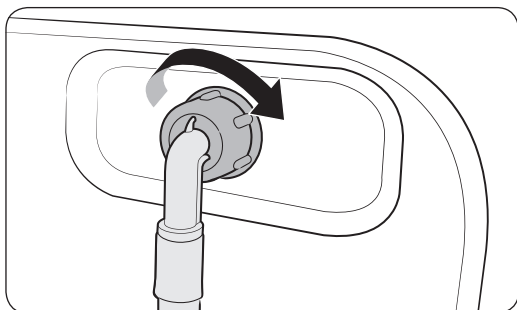

8. Kitą vandens tiekimo žarnos galą prijunkite prie vandens įleidimo vožtuvo, esančio skalbyklės gale. Žarną sukite pagal laikrodžio rodyklę, kad ją priveržtumėte.

9. Atsukite vandens čiaupą ir patikrinkite, ar sujungimų vietoje nėra vandens nuotėkio. Jei vanduo prateka, pakartokite ankstesnius veiksmus.

⚠ ĮSPĖJIMAS

Jei nuteka vanduo, nesinaudokite skalbimo mašina ir atjunkite ją nuo elektros tiekimo. Tuomet kreipkitės į vietinį „Samsung“ techninės priežiūros centrą. Kitu atveju gali ištikti elektros smūgis.

⚠ PERSPĖJIMAS

Stipriai neįtempkite vandens tiekimo žarnos. Jei žarna per trumpa, pakeiskite ją ilgesne, aukštam spaudimui tinkama žarna.

📖 PASTABA

- Vandens tiekimo žarną prijungę prie adapterio, įsitikinkite, kad ji prijungta teisingai: patraukite vandens tiekimo žarną žemyn.
- Naudokite dažniausiai naudojamą vandens čiaupų tipą. Jei čiaupas yra stačiakampis arba per didelis, prieš kišdami čiaupą į adapterį, nuimkite tarpinės žiedą.

Įrengimas

Modeliams su papildomu karšto vandens įleidimu:

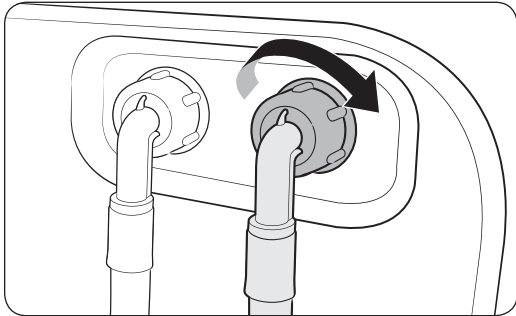

1. Raudoną karšto vandens tiekimo žarnos galą prijunkite prie karšto vandens įleidimo, esančio skalbyklės gale.
2. Kitą karšto vandens tiekimo žarnos galą prijunkite prie karšto vandens čiaupo.

Žarna aqua stop (tik tam tikruose modeliuose)

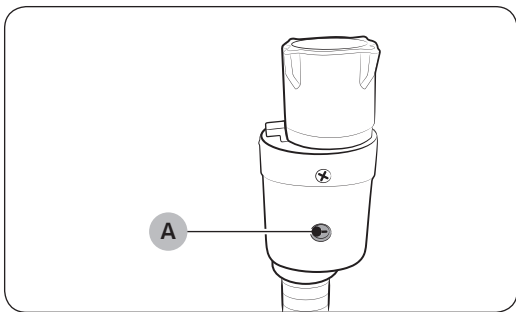

Žarna „aqua stop“ įspėja naudotoją apie vandens nuotėkio pavojų. Ji matuoja vandens srautą ir nuotėkio atveju išiebia centre esantį indikatorių (A).

PASTABA

Žarnos „aqua stop“ galas turi būti pritvirtintas prie vandens čiaupo, o ne prie mašinos.

5 ŽINGSNIS Parinkite vandens išleidimo žarnos padėtį

Išleidimo žarną galima įrengti trimis būdais:

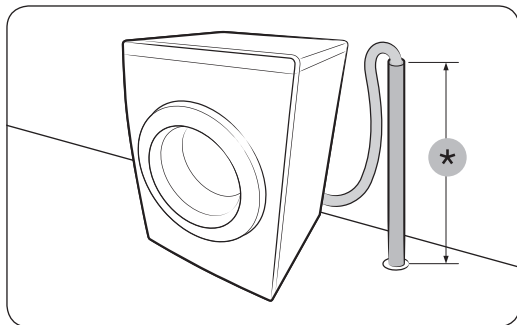
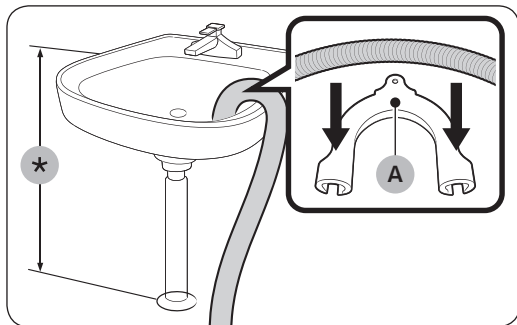

Uždėjus ant kriauklės krašto

Išleidimo žarna turi būti įrengta nuo 60 iki 90 cm aukštyje (*) virš grindų. Išleidimo žarnos sulenkimui išlaikyti naudokite pridedamą **plastikinį žarnos laikiklį (A)**. Kad būtų užtikrintas stabilus vandens išleidimas, pritvirtinkite laikiklį prie sienos kabliu. Pritvirtinus prie prausyklės vandens išleidimo vamzdžio

Išleidimo vamzdis turi būti virš prausyklės sifono, o žarnos galas – ne mažesniame kaip 60 cm aukštyje virš grindų.

Pritvirtinkite prie prausyklės vandens išleidimo vamzdžio

Išleidimo žarna turi būti įrengta nuo 60 iki 90 cm aukštyje (*). Rekomenduojama naudoti 65 cm aukščio vertikalų vamzdį. Įsitinkinkite, kad išleidimo žarna prie vamzdžio yra prijungta su nuolydžiu.

Reikalavimai išleidimo vamzdžiui:

- mažiausias skersmuo – 5 cm;
- didžiausias pratekantis srautas – 60 litrų per minutę.

6 ŽINGSNIS Maitinimo įjungimas



Įjunkite maitinimo laidą į sieninį kintamosios srovės 220–240 V / 50 Hz patvirtintą elektros lizdą, kuris turi būti apsaugotas saugikliu arba automatinio grandinės pertraukikliu. Tada paspauskite mygtuką  Maitinimas, kad įjungtumėte skalbyklę.

Prieš pradedant skalbti

Pradinės nuostatos

Kalibravimas (rekomenduojama)

kalibravimas leidžia skalbyklei tiksliai nustatyti skalbinių svorį. Prieš atlikdami kalibravimą, įsitikinkite, kad būgnas yra tuščias.

1. Išjunkite skalbyklės maitinimą, tada vėl jį įjunkite.
2. 3 sekundes laikykite kartu nuspaudę  **Temp. (Temperatūra)** ir  **Delay End (Delsos pabaiga)** mygtukus, kad patektumėte į režimą kalibravimas. Rodomas pranešimas „Cb“.
3. Spauskite mygtuką  **Paleidimas/Pauzė**, kad paleistumėte programą kalibravimas.
4. Būgnas suksis pagal ir prieš laikrodžio rodyklę maždaug 3 minutes.
5. Kai programa bus baigta, ekrane pasirodys „0“ ir skalbyklė išsijungs.
6. Dabar skalbyklė paruošta naudoti.

Skalbimo rekomendacijos

1 ŽINGSNIS RŪŠ.

Skalbinius rūšiuokite pagal tokius kriterijus:

- Priežiūros etiketę: skalbinius rūšiuokite į medvilninius, mišraus pluošto, sintetinius, šilkinčius, vilnončius ir viskozės.
- Spalvą: atskirkite baltus skalbinius nuo spalvotų.
- Dydį: kartu skalbiant skirtingo dydžio skalbinius pagerėja skalbimo veiksmingumas.
- Patvarumą: Skalbkite gležnus audinius atskirai, naudodami parinktį naujiems grynos vilnos drabužiams, užuolaidoms, ir šilkinčiams skalbiniams. Žr. skalbiamų gaminių etiketes.

PASTABA

Būtinai patikrinkite drabužių priežiūros etiketę ir prieš skalbdami juos atitinkamai išrūšiuokite.

2 ŽINGSNIS Ištuštinkite kišenes

Ištuštinkite visų skalbiamų drabužių kišenes.

- Metaliniai daiktai, pvz., monetos, sagės ir ant drabužių esančios sagtys, gali sugadinti kitus skalbiamus daiktus ir būgną.

Drabužius su sagomis ir siuviniais išverskite išvirkščia puse.

- Jei kelnų ar striukių užtrauktukai skalbiant yra atsegti, jie gali sugadinti būgną. Užtrauktukai turi būti užsegti ir apsaugoti raišteliais.
- Drabužiai su ilgais užtrauktukais gali susipainioti su kitais drabužiais. Būtinai suriškite raiščius prieš pradėdami skalbti.

3 ŽINGSNIS Naudokite skalbinių tinklę

- Liemenėles (skalbiamas skalbyklėje) būtinai įdėkite į skalbimo tinklą. Metalinės liemenėlių dalys gali išlįsti ir suplėšyti kitus skalbinius.
- Maži, lengvi drabužiai, pvz., puskojinės, pirštinės, kojinės ir nosinės, gali patekti tarp durelių. Įdėkite juos į tankų skalbimo tinklę.
- Neskalbkite skalbimo tinklelio vieno, be kitų skalbinių. Tai gali sukelti neįprastas vibracijas, dėl kurių mašina gali pasislinkti ir sužeisti žmones.

Prieš pradėdant skalbti

4 ŽINGSNIS Atlikite išankstinį skalbimą (jei būtina)

Skalbdami labai purvinius drabužius, pasirinkite išankstinis skalbimas parinktį. Jei miltelius beriate rankiniu būdu arba naudojate skystąjį skalbiklį, nenaudokite išankstinis skalbimas parinktį.

5 ŽINGSNIS Nustatykite skalbinių kiekį

Neperkraukite skalbyklės. Neperkraukite skalbimo mašinos, kitaip skalbiniai gali būti prastai išskalbti. Informacijos apie skalbinių įkrovos dydį atskiriems drabužių tipams rasite 33psl.

PASTABA

Skalbiant patalynę ar užvalkalus, gali pailgėti skalbimo laikas arba sumažėti gręžimo efektyvumas. Skalbant patalynę ar užvalkalus, rekomenduojamas didžiausias gręžimo ciklo greitis yra 800 aps./min. (2,0 kg ar mažiau skalbinių).

PERSPĖJIMAS

Jei skalbiniai paskirstyti netolygiai ir rodomas informacinis kodas **Ub**, perskirstykite skalbinius. Dėl netolygiai paskirstytų skalbinių gali sumažėti gręžimo efektyvumas.



6 ŽINGSNIS Naudokite tinkamo tipo skalbiklį

Naudojamo skalbiklio tipas priklauso nuo audinio tipo (medvilniniai, sintetiniai, netvirti, vilnoniai gaminiai), spalvos, skalbimo temperatūros ir nešvarumo. Įsitinkite, kad naudojate automatinėms skalbimo mašinoms skirtus skalbimo miltelius.

PASTABA

- Vadovaukitės skalbiklio gamintojo rekomendacijomis, atsižvelgdami į skalbinių svorį, jų nešvarumą ir vandens kietumą jūsų regione. Jei turite abejonių dėl vandens kietumo, susisiekite su vietos valdžios institucija, atsakinga už vandens kokybę.
- Nenaudokite sukietėjusio skalbiklio. Tokio skalbiklio gali likti po skalavimo ciklo ir užkišti išleidimo angą.

PERSPĖJIMAS

Skalbimo ciklu  **WOOL (VILNA)** skalbdami vilnonius gaminius, naudokite tik neutralų skystąjį skalbiklį. Skalbant skalbimo ciklu  **WOOL (VILNA)** ir naudojant skalbimo miltelius, jų gali likti ant skalbinių ir milteliai gali nudažyti skalbinius.

Nurodymai dėl skalbimo priemonių stalčiaus

Skalbyklėje įrengtas trijų skyrių dozatorius: kairysis skyrius skirtas pagrindiniam skalbimui, priekinis dešinysis – audinių minkštikliams ir galinis dešinysis – pirminiam skalbimui.

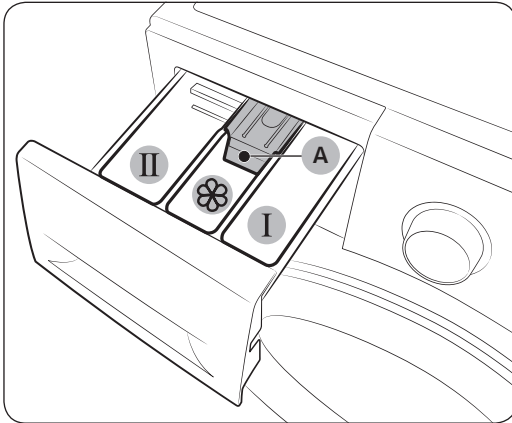

1. **I** Išankstinio skalbimo skyrius: naudokite išankstiniam skalbimui skirtą skalbimo priemonę.
2. **II** Pagrindinio skalbimo skyrius: įpilkite skalbiklio pirminiam skalbimui, vandens minkštiklio, mirkymo priemonės, baliklio ir (arba) dėmių išėmiklio.
3. **☼** Minkštiklio skyrius: įpilkite priedų, pvz., audinių minkštiklio. Nepilkite virš didž. lygio linijos (A).

⚠ PERSPĖJIMAS

- Neatidarykite skalbimo priemonių stalčiaus skalbyklei veikiant.
- Į stalčių nedėkite šių tipų skalbiklių:
 - tablečių arba kapsulių tipo;
 - rutulio ar tinklo tipo.
- Kad skyrius neužsikištų, koncentruotas arba labai prisotintas priemones (audinių minkštiklius arba skalbiklius) prieš naudojant reikia praskiesti vandeniu.

Skalbiklio pylimas į skalbimo priemonių stalčių

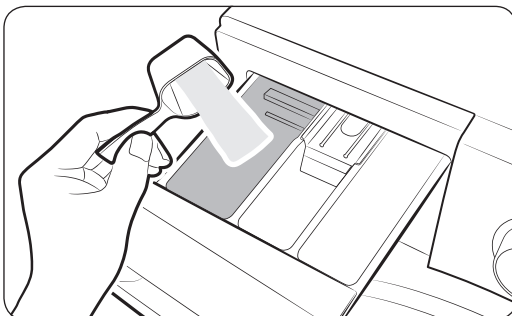

1. Ištraukite skalbimo priemonių stalčių.
2. Įpilkite skalbimo priemonės į **II** pagrindinio skalbimo skyrių, kaip nurodo arba rekomenduoja gamintojas. Jei norite naudoti skystąjį skalbiklį, žr. 29 psl.

Prieš pradėdant skalbti

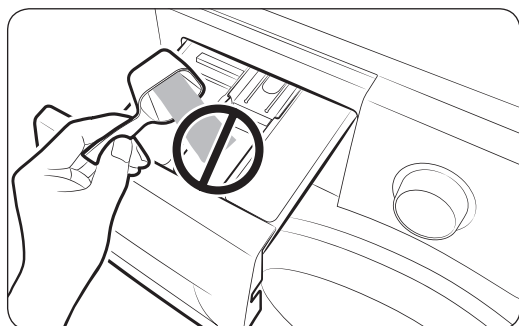
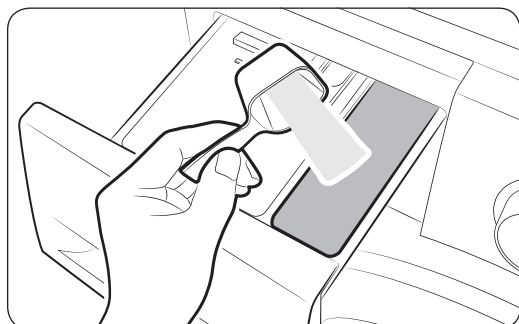
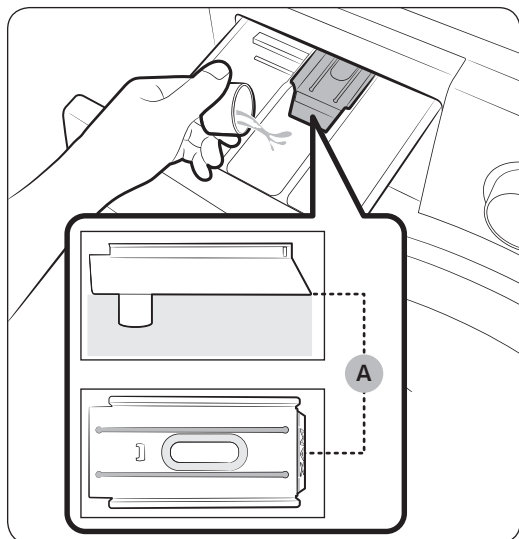

3. Įpilkite audinių minkštiklio į  minkštiklio skyrių. Nepilkite virš didž. lygio linijos (A).

4. Jei norite naudoti pirminį skalbimą, į  išankstinio skalbimo skyrių įpilkite pirminio skalbimo priemonės, kaip nurodo arba rekomenduoja gamintojas.

5. Uždarykite skalbimo priemonės stalčių.

PERSPĖJIMAS

- Neberkite skalbimo miltelių į skystojo skalbiklio kreiptuvą.
- Prieš naudojant koncentruotą audinių minkštiklį, jį reikia praskiesti vandeniu.
- Nepilkite pagrindinio skalbimo priemonės į  minkštiklio skyrių.

Skystojo skalbiklio naudojimas (tik tam tikruose modeliuose)

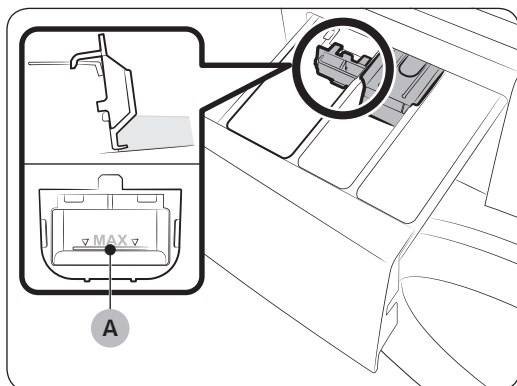

Pirmiausia įstatykite pridedamą skystojo skalbiklio kreiptuvą į II pagrindinio skalbimo skyrių. Tada įpilkite skystojo skalbiklio į kreiptuvą neviršydami didž. lygio linijos (A).

PASTABA

- Įdėkite skystojo skalbiklio kreiptuvą tik išėmę iš skalbyklės skalbimo priemonių stalčių, paspausdami fiksatoriaus svirtelę (A).
- Baigus skalbti, skalbimo priemonių stalčiuje gali likti truputis skystojo skalbiklio.

PERSPĖJIMAS

- Nenaudokite funkcijos „Išankstinis skalbimas“, kai naudojate skystą skalbiklį.
- Jei naudojate skalbimo miltelius, išimkite skystojo skalbiklio kreiptuvą.

Skalbyklės valdymas

Valdymo skydelis

WW9*K5****

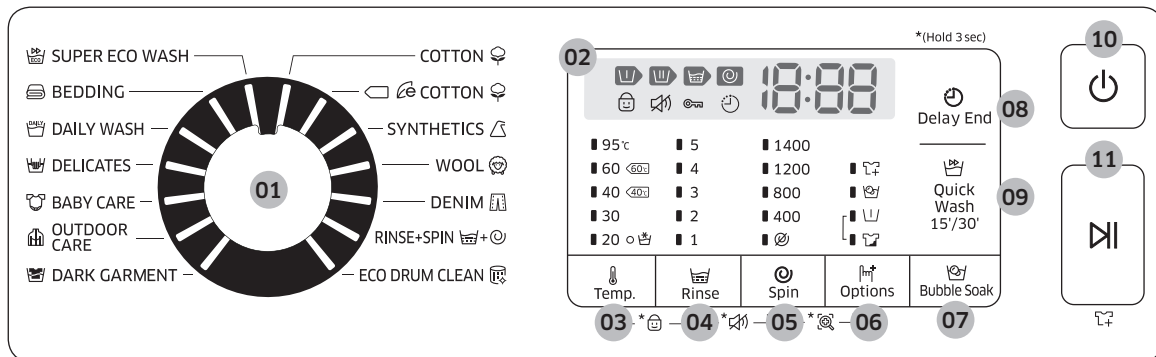



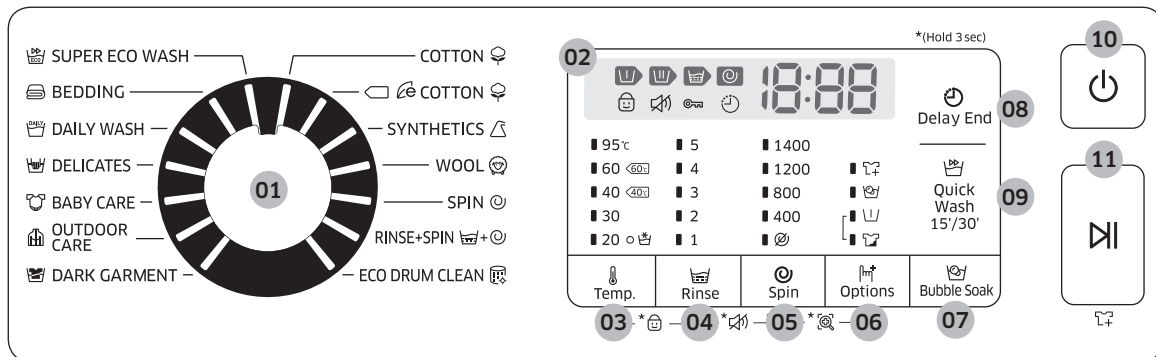





WW8*K5****, WW7*K5****



01 Programų perjungiklis	Kad pasirinktumėte Programą, pasukite perjungiklį.
02 Ekranas	Ekране rodoma esamo ciklo informacija ir apytikslis likęs laikas arba informacinis kodas, jei kilo nesklandumų.
03 Temp. (Temperatūra)	Spauskite, kad pakeistumėte esamos programos vandens temperatūrą.
04 Rinse (Skalavimas)	Spauskite, kad pakeistumėte esamos programos skalavimų skaičių. Daugiausia skalbyklė gali skalauti 5 kartus, priklausomai nuo programos.

Skalbyklės valdymas

05  Spin (Grėžimas)	<p>Spauskite, kad pakeistumėte esamos programos grėžimo greitį.</p> <ul style="list-style-type: none"> • Rinse Hold (skalavimo sulaikymas) : galutinio skalavimo ciklas sulaikomas, kad skalbiniai liktų vandenyje. Kad galėtumėte išimti skalbinius, paleiskite išleidimo arba grėžimo programą. • No Spin (negrėžti) : pasibaigus galutinio išleidimo procesui būgnas nesisuka. • Spauskite, kad pakeistumėte esamo ciklo grėžimo greitį. Apsukų skaičius per minutę skirsis priklausomai nuo modelio.
06  Options (Parinktys)	<p>Paspauskite ir pasirinkite vieną iš šių parinkčių: Intensive (intensyvus), Pre Wash (pirminis skalbimas) ar Bubble Soak (Mirkymas burbuluose). Paspauskite dar kartą, jei norite panaikinti parinktį.</p>
07  Bubble Soak (Mirkymas burbuluose)	<p>Spauskite, kad įjungtumėte / išjungtumėte Mirkymas burbuluose funkciją. Ši funkcija padės pašalinti įvairias sunkiai išplaunamas dėmes.</p>
08  Delay End (Delsos pabaiga)	<p>Delsos pabaiga leidžia nustatyti esamos programos pabaigos laiką. Atsižvelgiant į jūsų nuostatas, programos pradžios laikas nustatomas remiantis mašinos vidine logika. Pvz., ši nuostata yra naudinga užprogramuojant, kad mašina baigtų skalbimą, kai jūs paprastai grįžtate iš darbo į namus.</p> <ul style="list-style-type: none"> • Spauskite, kad pasirinktumėte nustatytus matavimo vienetus valandomis.
09  Quick Wash 15'/30' (15/30 min. greitis skalbimas)	<p>Ne itin suteptiems skalbiniams, jei jų skalbiama mažiau nei 2 kg ir jei norite juos išskalbti greičiau.</p>
10  Maitinimas	<p>Spauskite, kad įjungtumėte arba išjungtumėte skalbyklę.</p>
11  Paleidimas/ Pauzė	<p>Spauskite, kad paleistumėte arba sustabdytumėte veikimą.</p>

Daugiau informacijos apie parinktis pateikiama skyriuje **Specialios funkcijos**.

Skalbyklės valdymas

Paprasti veiksmai paleisti skalbyklę

WW9*K5****

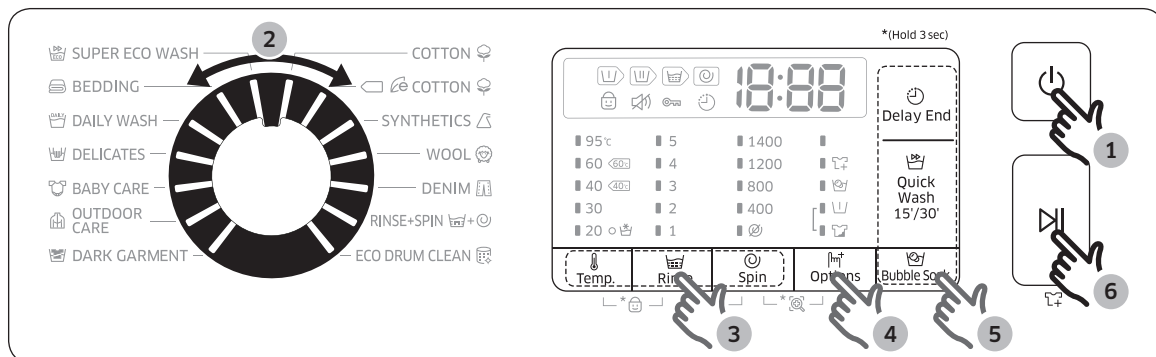

WW8*K5****, WW7*K5****

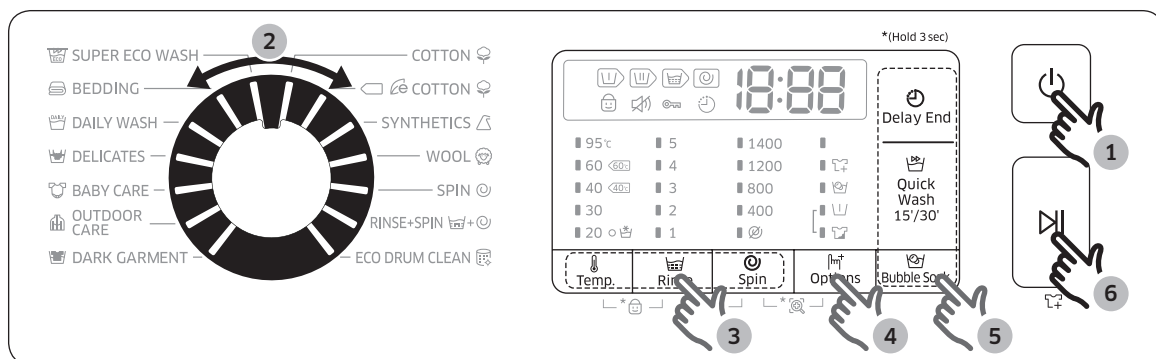











1. Spauskite Maitinimas, kad įjungtumėte skalbyklę.
2. Pasukite Programų perjungiklį, kad pasirinktumėte programą.
3. Jei reikia, pakeiskite programos nuostatas (Temp. (Temperatūra), Rinse (Skalavimas) ir Spin (Gręžimas)).
4. Norėdami pridėti parinktį, spauskite Options (Parinktys). Dar kartą pasinaudokite mygtuku, kad pasirinktumėte pageidaujamą elementą.
5. Jūsų patogumui mašinoje įrengti trys lengvai pasiekiami mygtukai, skirti funkcijoms Bubble Soak (Mirkymas burbuluose), Quick Wash 15'/30' (15/30 min. greitis skalbimas) ir Delay End (Delsos pabaiga). Jei norite naudoti vieną šių parinkčių, paspauskite atitinkamą mygtuką.
6. Spauskite Paleidimas/Pauzė.

Programos keitimas vykdymo metu







1. Spauskite Paleidimas/Pauzė, kad sustabdytumėte programos vykdymą.
2. Pasirinkite kitą programą.
3. Dar kartą spauskite Paleidimas/Pauzė, kad paleistumėte naują programą.

Programų apžvalga









Standartinės programos

Programa	Aprašymas ir didžiausias skalbinių kiekis (kg)	
 COTTON (MEDVILNINIAI AUDINIAI)	<ul style="list-style-type: none"> Medvilniniams audiniams, patalynei, staltiesėms, apatiniams drabužiams, rankšluosčiams ir marškiniams. Skalavimo laikas ir skalavimo ciklų skaičius automatiškai parenkami atsižvelgiant į įkrovos svorį. 	Didž.
  COTTON (MEDVILNINIAI AUDINIAI) 	<ul style="list-style-type: none"> Optimalus efektyvumas suvartojant mažiau energijos, skirta medvilniniams audiniams, patalynei, staltiesėms, apatiniams drabužiams, rankšluosčiams ir marškiniams. Siekiant sutaupyti energijos, faktinė skalavimo temperatūra gali būti žemesnė nei nurodyta. 	Didž.
 SYNTHETICS (SINTETINIAI AUDINIAI)	<ul style="list-style-type: none"> Palaidinėms ir marškiniams, pasiūtiems iš poliesterio (dioleno, treviros), poliamido (perlono, nailono) ir pan. 	4
 WOOL (VILNA)	<ul style="list-style-type: none"> Specialiai skirta skalbyklėje skalbiamiems vilnos gaminiams, jei skalbinių įkrova neviršija 2 kg. Skalbimo programos  WOOL (VILNA) metu skalbiniai švelniai teliūskuojami ir mirkomi, kad vilnonis audinys nesusitrauktų / nesideformuotų. Rekomenduojama naudoti neutralų skalbiklį. 	2
 SPIN (GRĘŽIMAS)(tik 7, 8 kg modeliams)	<ul style="list-style-type: none"> Paleidžiamas papildomas gręžimo procesas, kad iš skalbinių būtų efektyviai pašalinama drėgmė. 	-
 DENIM (DŽINSAI) (tik 9 kg modeliams)	<ul style="list-style-type: none"> Pagrindinio skalavimo metu naudojamas aukštesnis vandens lygis ir papildomas skalavimo ciklas, kad skalbiniuose neliktų skalavimo miltelių. 	3
 RINSE+SPIN (SKALAVIMAS IR GRĘŽIMAS)	<ul style="list-style-type: none"> Paleidžiamas papildomas skalavimo ciklas po to, kai skalbiniams buvo panaudotas audinių minkštiklis. 	-
 ECO DRUM CLEAN (EKONOMINIS BŪGNO PLOVIMAS)	<ul style="list-style-type: none"> Išvalomas būgnas, pašalinant nešvarumus ir bakterijas. Patartina naudoti reguliariai (kas 40 skalavimo ciklų) be baliklio ar valymo priemonių. Įsitikinkite, kad būgnas yra tuščias. Nenaudokite jokių valiklių būgnui plauti. 	-

Skalbyklės valdymas

Programa	Aprašymas ir didžiausias skalbinių kiekis (kg)	
 SUPER ECO WASH (ITIN EKONOMIŠKAS SKALBIMAS)	<ul style="list-style-type: none"> ekonomiškas skalbimas burbuluose ir žemoje temperatūroje padeda sumažinti energijos sąnaudas. 	4
 BEDDING (PATALYNĖ)	<ul style="list-style-type: none"> Lovatiesėms, paklodėms, užvalkalams ir pan. Siekiant geriausio rezultato, patartina skalbti ne daugiau kaip 2 kg ir tik vienos rūšies patalynę. 	2
 DAILY WASH (KASDIENIS SKALBIMAS)	<ul style="list-style-type: none"> Kasdien nešiojamiems rūbams, kaip apatiniai drabužiai ir marškiniai. 	4
 DELICATES (GLEŽNI AUDINIAI)	<ul style="list-style-type: none"> Ploniems audiniams, liemenėlėms, apatiniam trikotažui (iš šilko) ir kitokiems tik rankomis skalbiamiems audiniams. Geriausia naudoti skystąjį skalbiklį. 	2
 BABY CARE (KŪDIKIŲ DRABUŽĖLIAI)	<ul style="list-style-type: none"> Naudojamas skalbimas aukštoje temperatūroje ir papildomi skalavimai, kad efektyviai būtų pašalintas likęs skalbiklis. 	4
 OUTDOOR CARE (LAUKE DĖVIMI DRABUŽIAI)	<ul style="list-style-type: none"> Viršutiniams drabužiams, slidinėjimo kostiumams ir sporto drabužiams, pagamintiems iš funkcionalių medžiagų, pvz., elastano, laikros ir mikropluošto. 	2
 DARK GARMENT (TAMSŪS DRABUŽIAI)	<ul style="list-style-type: none"> Papildomas skalavimas ir trumpesnis išgrėžimas užtikrina, kad drabužiai bus švelniai išskalbti ir kruopščiai išskalauti. 	4

Parinktys

	Parinktis	Aprašas
	Bubble Soak (Mirkymas burbuluose)	<ul style="list-style-type: none"> • Mirkymas burbuluose padės pašalinti įvairias sunkiai išplaunamas dėmes. • Pasirinkus funkciją Mirkymas burbuluose, skalbiniai bus išmirkyti vandens burbuluose, kad skalbimas būtų dar efektyvesnis. • Mirkymas burbuluose trunka iki 30 min. ir veikia pasirinkus vieną iš 5 programų:  COTTON (MEDVILNINIAI AUDINIAI),  SYNTHETICS (SINTETINIAI AUDINIAI),  BEDDING (PATALYNĖ),  DAILY WASH (KASDIENIS SKALBIMAS),  BABY CARE (KŪDIKIŲ DRABUŽĖLIAI) ir  DENIM (DŽINSAI) (tik 9 kg).
	Pre Wash (Pirminis skalbimas)	<ul style="list-style-type: none"> • Prieš pagrindinio skalbimo ciklą pridedamas pirminio skalbimo ciklas.
	Intensive (Intensyvus)	<ul style="list-style-type: none"> • Labai suteptiems skalbiniams. Kiekvieno ciklo veikimo laikas bus ilgesnis nei įprastai.

Skalbyklės valdymas

Delsos pabaiga 🕒

Galite nustatyti skalbyklę, kad ji automatiškai baigtų skalbti vėliau, pasirinkdami delką nuo 1 iki 24 valandų (kas 1 val.). Rodoma valanda reiškia skalbimo pabaigos laiką.

1. Pasirinkite programą. Tada, jei reikia, pakeiskite programos nuostatas.
2. Keletą kartų spauskite 🕒 **Delay End (Delsos pabaiga)**, kol bus nustatytas pageidaujamas laikas.
3. Spauskite ▶️ **Paleidimas/Pauzė**.
Įsižiebs atitinkamas indikatorius, o laikrodis ims skaičiuoti laiką.
4. Jei norite atšaukti funkciją 🕒 **Delay End (Delsos pabaiga)**, iš naujo paleiskite skalbyklę, spausdami 🔌 **Maitinimas**.

Realios situacijos pavyzdys

Jeigu norite, kad dviejų valandų trukmės programa baigtųsi po 3 valandų, skaičiuojant nuo dabar, turite pridėti parinktį Delsos pabaiga, nustatyti 3 valandų delkos laiką ir 14.00 valandą spausti ▶️ **Paleidimas/Pauzė** mygtuką. Kas įvyks? Mašina pradės veikti 15.00 valandą ir baigs darbą 17.00 valandą. Žemiau pateikta šio pavyzdžio laiko diagrama.

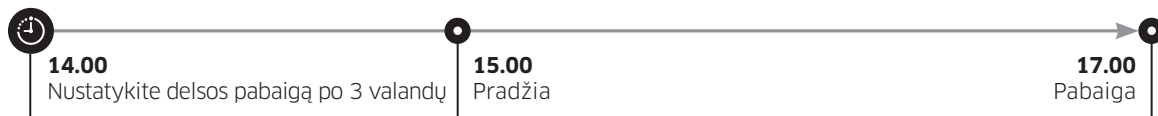

Specialios funkcijos

AddWash

Užsidegus „AddWash“ lemputei , galite nutraukti mašinos veikimą ir įdėti daugiau skalbinių ar įpilti minkštiklio į būgną. Kad būtų patogiau, „Add Door“ atsidaro daugiau kaip 130°.

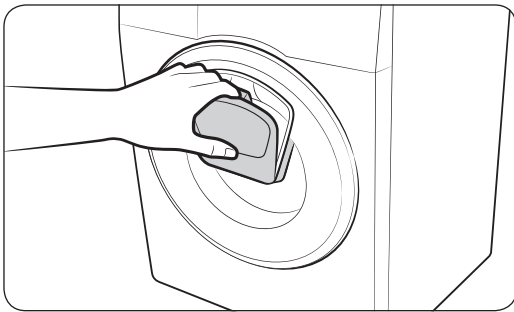
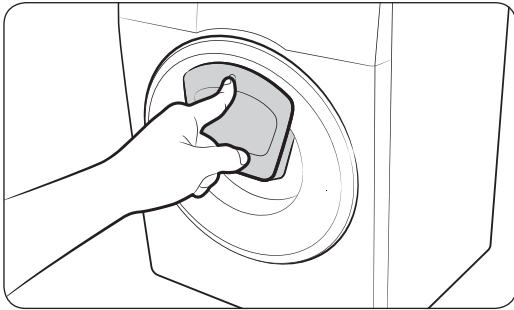

1. Spauskite  **Paleidimas/Pauzė**, kad sustabdytumėte programos vykdymą.
2. Spauskite viršutinę „Add Door“ dalį tol, kol išgirsite spragtelėjimą, reiškiantį, kad durelės atsirakino. Kad atidarytumėte, patraukite už „Add Door“ rankenėlės.
3. Atidarykite „Add Door“ ir įdėkite daugiau skalbinių ar įpilkite minkštiklio į būgną.
4. Uždarydami „Add Door“ išgirsite spragtelėjimą, reiškiantį, kad uždarė.
5. Spauskite  **Paleidimas/Pauzė**, kad mašina skalbtų toliau.



PERSPĖJIMAS

Nespauskite „Add Door“ per stipriai, kad nesulaužytumėte.

PASTABA

Tinkamai uždarius „Add Door“, vanduo iš būgno neištekės. Aplink duris gali susidaryti vandens lašelių, bet jie liks būgne.

PERSPĖJIMAS

- Neatidarykite „Add Door“, jei būgne susidarė putų, viršijančių „Add Door“ lygį.
- Neatidarykite „Add Door“ veikiant mašinai, jei prieš tai nepaspaudėte  **Paleidimas/Pauzė**. Atkreipkite dėmesį, kad, skalbimui pasibaigus, „Add Door“ galima atidaryti netyčia (nepaspaudus  **Paleidimas/Pauzė**).
- Nedėkite pro „Add Door“ per daug skalbinių. Tai gali pabloginti mašinos veikimą.
- Nesinaudokite apatine „Add Door“ dalimi kaip rankena. Ten gali įstrigti jūsų pirštai.
- Įsitinkite, kad „Add Door“ neprispaudė skalbinių.
- Naminiai gyvūnai privalo laikytis atokiai nuo skalbimo mašinos, ypač nuo „Add Door“.







Skalbyklės valdymas

- Jei skalbiant naudojamas karštas vanduo, gali atrodyti, kad atidarius arba uždarius „Add Door“ pro jas prateka vanduo. Tai normalu, nes pro atviras „Add Door“ dureles besiskverbiantys garai ataušo ir susiformavo vandens lašeliai.
- Tinkamai uždarius, vanduo nepratekės pro sandarias „Add Door“ dureles. Tačiau gali atrodyti, kad vanduo prateka aplink dureles, – iš nedidelio vandens likučio aplink „Add Door“ gali susiformuoti vandens lašelių. Tai įprasta.
- Jei vandens temperatūra yra aukštesnė nei 50 °C, neatidarykite nei pagrindinių durelių, nei „Add Door“. Jei vandens lygis būgne viršija tam tikrą tašką, negalima atidaryti pagrindinių durų.
- Ekrane pasirodžius informaciniam kodui **ddC**, dėl tolesnių veiksmų žr. skyrių **Informaciniai kodai**.

Nuostatos

Užraktas nuo vaikų

Siekdami užkirsti kelią nelaimingiems atsitikimams dėl vaikų veiksmų, Užraktas nuo vaikų užrakina visus mygtukus, išskyrus mygtuką  Maitinimas.



- Kad nustatytumėte funkciją Užraktas nuo vaikų, vienu metu 3 sekundes palaikykite nuspaudę  Temp. (Temperatūra) ir  Rinse (Skalavimas). Kad aktyvintumėte, paspauskite  Paleidimas/ Pauzė.
- Aktyvius Užraktas nuo vaikų, visi valdikliai bus išjungti, išskyrus  Maitinimas. Norėdami naudotis valdikliais, iš pradžių išjunkite Užraktas nuo vaikų.
- Kad išjungtumėte funkciją Užraktas nuo vaikų, vienu metu 3 sekundes palaikykite nuspaudę  Temp. (Temperatūra) ir  Rinse (Skalavimas).

PASTABA

Norėdami pridėti skalbimo priemonės ar skalbinių ar pakeisti esamas nuostatas, mašinai esant Užraktas nuo vaikų būsenoje, pirmiausiai išjunkite Užraktas nuo vaikų.

Ijungti / išjungti garsą

Galite įjungti arba išjungti skalbimo mašinos garsą. Jūsų nuostata bus išsaugota ir tuomet, kai mašina bus paleista iš naujo.



- Jei norite išjungti garsą, kartu spauskite ir 3 sekundes palaikykite paspaudę  Rinse (Skalavimas) ir  Spin (Gręžimas).
- Norėdami įjungti garsą, dar kartą 3 sekundėms nuspauskite mygtukus.

Techninė priežiūra



Pasirūpinkite, kad skalbyklė būtų švari, kad išvengtumėte pablogėjusio veikimo ir užtikrintumėte ilgesnį naudojimą.

Ekonominis būgno plovimas

Reguliariai įjunkite šią programą, kad išplautumėte būgną ir pašalintumėte iš jo bakterijas.

1. Spauskite  Maitinimas, kad įjungtumėte skalbyklę.
2. Pasukite Programų perjungiklis, kad pasirinktumėte  ECO DRUM CLEAN (EKONOMINIS BŪGNO PLOVIMAS).
3. Spauskite  Paleidimas/Pauzė.

PASTABA

- Nustatyta  ECO DRUM CLEAN (EKONOMINIS BŪGNO PLOVIMAS) temperatūra yra 70 °C. Temperatūros keisti negalima.
- Programą  ECO DRUM CLEAN (EKONOMINIS BŪGNO PLOVIMAS) patartina jungti kas 40 skalbimo ciklų.

PERSPĖJIMAS

Nenaudokite jokių valiklių būgnui plauti. Cheminių medžiagų likučiai būgne sumažina skalbimo efektyvumą.

Smart Check

Jei norite naudotis šia funkcija, iš pradžių turite atsisiųsti programėlę „Samsung Smart Washer“ iš „Play Store“ arba „Apple Store“ ir įdiegti ją mobiliajame įrenginyje su kameros funkcija.

Funkcija Smart Check yra pritaikyta „Galaxy“ ir „iPhone“ serijoms (tik atitinkamiems modeliams).

1. Jei skalbimo mašina nustatė problemą, kurią reikia patikrinti, įjungus maitinimą, mašina pereina į Smart Check režimą.
2. Skalbimo mašina pradės savidiagnostikos procedūrą. Jei bus aptikta problema, ekrane pasirodys informacinis kodas.
3. Mobiliajame įrenginyje paleiskite programėlę „Samsung Smart Washer“ ir spustelėkite Smart Check.
4. Padėkite mobilųjį įrenginį arčiau skalbimo mašinos ekrano, kad išmaniojo telefono kamera ir skalbimo mašina būtų nukreipti vienas į kitą. Taip programėlė galės automatiškai atpažinti informacinį kodą.
5. Jei informacinis kodas bus atpažintas tinkamai, programėlė pateiks išsamios informacijos apie problemą ir galimus jos sprendimus.

PASTABA

- Funkcijos pavadinimas Smart Check gali skirtis, priklausomai nuo pasirinktos kalbos.
- Jei nuo skalbimo mašinos ekrano atsispindi stipri šviesa, programėlė gali neatpažinti informacinio kodo.
- Jei programėlė neatpažins Smart Check kodo kelis kartus iš eilės, įveskite informacinį kodą programėlės ekrane rankiniu būdu.

Techninė priežiūra

Avarinis vandens išleidimas

Dingus maitinimo įtampai, prieš išimdami skalbinius, iš būgno išleiskite vandenį.

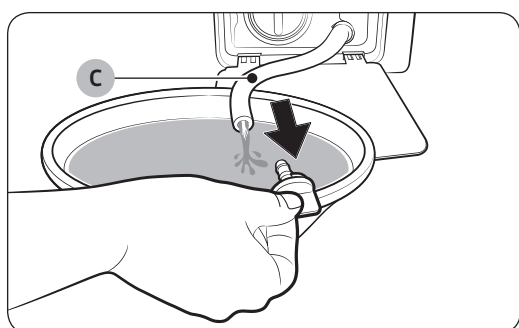
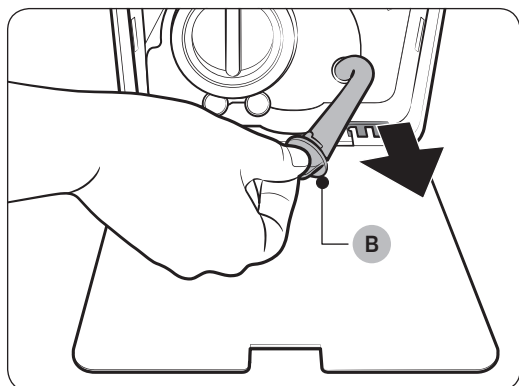
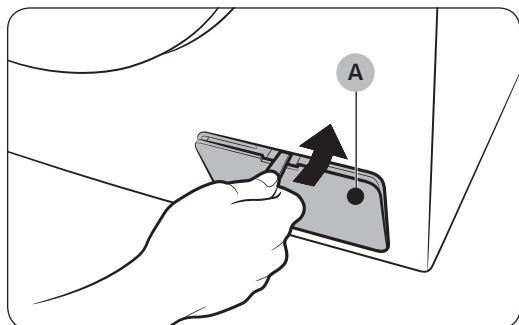

1. Išjunkite skalbyklės maitinimą ir ištraukite maitinimo kištuką iš elektros lizdo.
2. Moneta arba plonu metaliniu daiktu atidarykite filtro dangtelį. (A).
3. Laikydami vamzdelio kamštelį (B), prie dangtelio pastatykite tuščią talpų indą ir ištraukite avarinio vandens išleidimo vamzdelį iki indo.
4. Atidarykite vamzdelio kamštelį ir išleiskite vandenį pro avarinio vandens išleidimo vamzdelį (C) į indą.
5. Išleidę, uždarykite vamzdelio kamštelį ir įstatykite atgal vamzdelį. Tada uždarykite filtro dangtelį.

PASTABA

Naudokite talpų indą, nes vandens būgne gali būti daugiau nei tikėjotės.

Valymas

Skalbyklės paviršius

Naudokite minkštą šluostę ir buitinį neabrazyvinį valiklį. Nepurškite vandens ant skalbyklės.

Add Door



1. Atidarykite „Add Door“.
2. Nuvalykite „Add Door“ drėgna šluoste.
 - Nenaudokite valymo priemonių, nes dėl jų gali pasikeisti spalva.
 - Atsargiai nuvalykite guminę dalį ir **fiksavimo mechanizmą (A)**.
 - Reguliariai valykite dulkes aplink dureles.
3. Nuvalykite ir uždarykite „Add Door“ – išgirsite spragtelėjimą.

⚠ PERSPĖJIMAS

- Nespauskite „Add Door“ per stipriai, kad nesulaužytumėte.
- Mašinai veikiant, nepalikite atvirų „Add Door“ durelių.
- Niekada nedėkite ant „Add Door“ sunkių daiktų.
- Būgnui besisukant nelieskite „Add Door“, kad nesusižeistumėte.
- Neatidarykite „Add Door“ skalbyklei veikiant, nes galite susižeisti.
- Atidarius „Add Door“ nesinaudokite funkcijų skydeliu, nes galite susižeisti ar sugadinti sistemą.
- Nedėkite kitų daiktų, išskyrus skalbinius.
- Nedėkite per „Add Door“ į būgną didelių skalbinių.
- Valydami neišimkite guminės „Add Door“ dalies, kad nesugadintumėte durelių.

Techninė priežiūra

Tinklinis filtras

Vandens žarnos tinklinį filtrą valykite kartą ar du per metus.

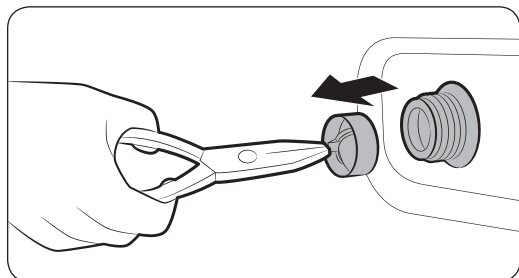
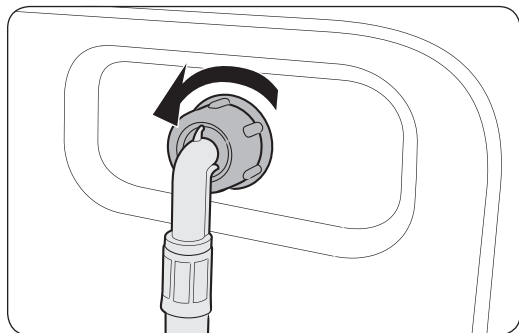

1. Išjunkite skalbyklę ir atjunkite maitinimo laidą.
2. Užsukite vandens čiaupą.
3. Atlaisvinkite ir atjunkite vandens žarną nuo galinės skalbyklės sienelės. Kad iš žarnos netekėtų vanduo, užkimškite ją skuduru.
4. Tinkliniam filtrui ištraukti iš vandens įleidimo vožtuvo naudokite replės.
5. Tinklinį filtrą giliai panardinkite vandenyje, kad srieginė jungtis taip pat panirtų.
6. Tinklinį filtrą visiškai išdžiovinkite šešėlyje.
7. Vėl sumontuokite filtrą vandens įleidimo vožtuve ir prijunkite vandens tiekimo žarną prie įleidimo vožtuvo.
8. Atsukite vandens čiaupą.

PASTABA

Jei siurblio filtras yra užsikimšęs, ekrane rodomas informacinis kodas **4C**.

Siurblio filtras

Rekomenduojama valyti siurblio filtrą 5-6 kartus per metus, kad išvengtumėte užsikimšimo. Dėl užsikimšusio siurblio filtro gali sumažėti burbulų efektas.

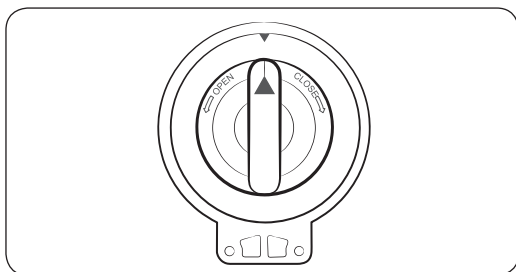
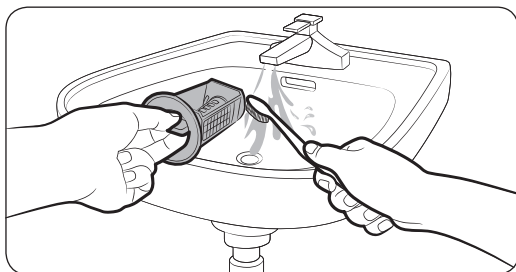
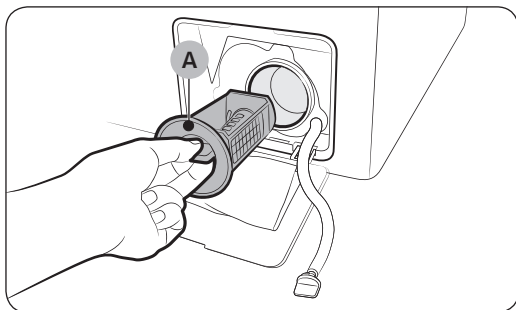

1. Išjunkite skalbyklę ir atjunkite maitinimo laidą.
2. Išleiskite būgne likusį vandenį. Žr. **Avarinis vandens išleidimas** skyrių.
3. Moneta arba plonu metaliniu daiktu atidarykite filtro dangtelį.
4. Pasukite filtro rankenėlę į kairę ir išleiskite likusį vandenį.
5. Siurbį valykite minkštu šepetėliu. Patikrinkite, ar neužsikimšęs filtro viduje esantis išleidimo siurblio sraigtas.
6. Vėl įstatykite siurblio filtrą ir pasukite filtro rankenėlę į dešinę.

PASTABA

Jei siurblio filtras yra užsikimšęs, ekrane parodomas informacinis kodas 5C.

PERSPĖJIMAS

- Įsitikinkite, kad išvalius filtrą, filtro rankenėlė yra tinkamai uždaryta. Kitu atveju gali atsirasti nuotėkis.
- Įsitikinkite, kad išvalius filtrą, jis yra tinkamai įstatytas. Kitu atveju gali atsirasti veikimo trikčių arba nuotėkis.

Techninė priežiūra

Skalbimo priemonių stalčius

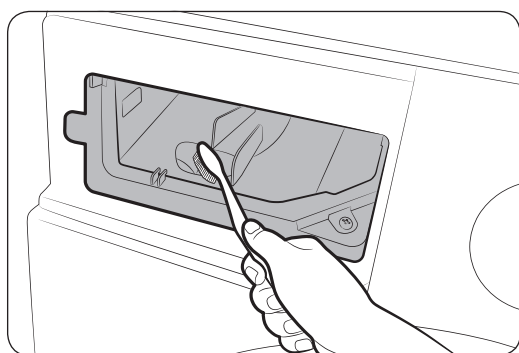
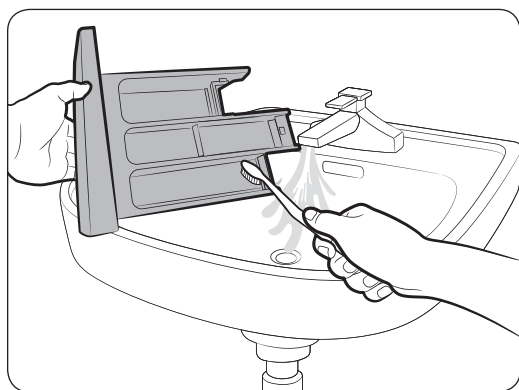
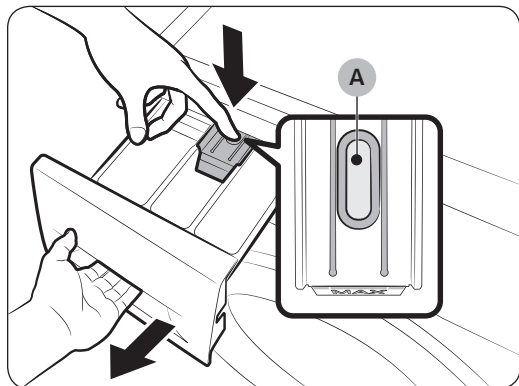

1. Laikydami nuspaudę žemyn fikсatoriaus svirtelę (A) stalčiaus viduje, slinkdami atidarykite stalčių.
2. Išimkite iš skalbimo priemonių stalčiaus fikсatoriaus svirtelę ir skystojo skalbiklio kreiptuvą.
3. Stalčiaus sudedamąsias dalis valykite tekančiu vandeniu ir minkštu šepetėliu.
4. Stalčiaus vidų valykite minkštu šepetėliu.
5. Į skalbimo priemonių stalčių vėl įstatykite fikсatoriaus svirtelę ir skystojo skalbiklio kreiptuvą.
6. Stalčių stumkite gilyn ir uždarykite.

PASTABA

Norėdami pašalinti likusį skalbiklį, esant tuščiam būgnui paleiskite vykdyti programą  RINSE+SPIN (SKALAVIMAS IR GREŽIMAS).

Atšildymas po užšalimo

Skalbyklė gali užšalti, jei temperatūra nukrenta žemiau 0 °C.



1. Išjunkite skalbyklę ir atjunkite maitinimo laidą.
2. Pilkite šiltą vandenį ant vandens čiaupo, kad atšiltų vandens žarna.
3. Atjunkite vandens žarną ir užmerkite ją šiltame vandenyje.
4. Įpilkite šilto vandens į būgną ir palikite 10 min.
5. Vėl prijunkite vandens tiekimo žarną prie vandens čiaupo.

PASTABA

Jei skalbyklė vis dar tinkamai neveikia, pakartokite ankstesnius veiksmus, kol ji ims tinkamai veikti.

Priežiūra ilgą laiką nenaudojant skalbyklės

Venkite palikti skalbyklę ilgą laiką nenaudojamą. Tokiu atveju išleiskite iš skalbyklės vandenį ir atjunkite maitinimo laidą.

1. Pasukite **Ciklų perjungiklis**, kad pasirinktumėte ciklą  **RINSE+SPIN (SKALAVIMAS IR GREŽIMAS)**.
2. Ištuštinkite būgną, tada spauskite  **Paleidimas/Pauzė**.
3. Ciklui pasibaigus, uždarykite vandens čiaupą ir atjunkite vandens žarną.
4. Išjunkite skalbyklę ir atjunkite maitinimo laidą.
5. Atidarykite dureles, kad būgne galėtų cirkuliuoti oras.

Triukščių diagnostika ir šalinimas

Kontroliniai punktai

Jei patyrėte nesklandumų su skalbykle, pirmiausia patikrinkite pagal toliau pateiktą lentelę ir pabandykite atlikti rekomenduojamus veiksmus.

Problema	Sprendimas
Nepasileidžia.	<ul style="list-style-type: none">Įsitikinkite, kad skalbyklė prijungta prie elektros tinklo.Įsitikinkite, kad durelės tinkamai uždarytos.Įsitikinkite, kad vandens čiaupai atidaryti.Paspauskite mygtuką ▶ Paleidimas/Pauzė, kad paleistumėte skalbyklę.Patikrinkite, ar nesuaktyvintas Užraktas nuo vaikų.Prieš tiekiant vandenį į skalbyklę, išgirsite kelis spragtelėjimus - mašina tikrina, ar užrakintos durelės, ir greitai išleidžiamas vanduo.Patikrinkite saugiklį arba iš naujo įjunkite grandinės pertraukiklį.
Tiekiami nepakankamai vandens arba vanduo išvis nėra tiekiamas.	<ul style="list-style-type: none">Visiškai atsukite vandens čiaupą.Įsitikinkite, kad durelės tinkamai uždarytos.Patikrinkite, ar neužšalusi vandens tiekimo žarna.Įsitikinkite, ar vandens tiekimo žarna neužsikimšusi ir neužsikimšusi.Įsitikinkite, kad yra pakankamas vandens spaudimas.
Ciklui pasibaigus, skalbiklio stalčiuje lieka skalbimo priemonės.	<ul style="list-style-type: none">Įsitikinkite, kad veikiant skalbyklei yra pakankamas vandens spaudimas.Patikrinkite, ar skalbiklį pilate į skalbimo priemonių stalčiaus vidurį.Įsitikinkite, kad tinkamai įdėtas skalavimo dangtelis.Jei naudojate skalbimo miltelius, įsitikinkite, kad skalbimo priemonės parinkiklis yra viršutinėje padėtyje.Nuimkite skalavimo dangtelį ir išvalykite skalbimo priemonės stalčių.
Labai vibruoja ar kelia didelį triukšmą.	<ul style="list-style-type: none">Įsitikinkite, kad skalbimo mašina pastatyta ant lygių, tvirtų ir neslidžių grindų. Jei grindys nelygios, skalbyklės aukštį pareguliuokite pasukdami atramines kojeles.Įsitikinkite, kad nuimti transportavimo varžtai.Įsitikinkite, kad skalbyklė nesiliečia su šalia esančiais daiktais.Įsitikinkite, kad skalbinių partija paskirstyta tolygiai.Veikiant skalbyklei, triukšmą gali kelti jos variklis.Skalbimo metu triukšmą gali kelti kombinezonai ar drabužiai su metalinėmis detalėmis. Tai įprasta.Triukšmą taip pat gali kelti tokie daiktai kaip monetos. Po skalbimo išimkite tokius daiktus iš būgno ar filtro dėklo.

Problema	Sprendimas
Neišleidžia vandens ir (arba) neišgręžia.	<ul style="list-style-type: none"> • Įsitikinkite, kad išleidimo žarna yra tiesi iki pat išleidimo sistemos. Jei vandens išleidimas nėra pakankamas, kreipkitės į pagalbos tarnybą. • Patikrinkite, ar neužsikimšęs nuosėdų filtras. • Uždarykite dureles ir paspauskite mygtuką ▶▶ Paleidimas/Pauzė. Saugumo sumetimais skalbyklė nepradės džiovinimo ar išgręžimo, kol durelės nebus uždarytos. • Įsitikinkite, kad išleidimo žarna neužšalusi ir neužsikimšusi. • Įsitikinkite, kad išleidimo žarna yra prijungta prie neužsikimšusios vandens išleidimo sistemos. • Jei skalbyklei tiekama nepakankamai elektros, skalbyklė laikinai neišleis vandens ir negręš. Kai tik elektros galios kiekis bus pakankamas, skalbyklė veiks įprastai.
Neatsidaro durelės.	<ul style="list-style-type: none"> • Paspauskite mygtuką ▶▶ Paleidimas/Pauzė, kad sustabdytumėte skalbyklę. • Gali šiek tiek užtrukti, kol durelių užrakto mechanizmas atsirakins. • Durelės atsidarys tik praėjus 3 minutėms po mašinos sustojimo arba maitinimo išjungimo. • Įsitikinkite, kad iš būgno buvo išleistas visas vanduo. • Durelės gali neatsidaryti, jei būgne liko vandens. Išleiskite vandenį iš būgno ir atidarykite dureles rankomis. • Įsitikinkite, kad nešviečia durelių užrakto rodmuo. Durelių užrakto lemputė užgęsta išleidus iš mašinos vandenį.
Per daug putų.	<ul style="list-style-type: none"> • Naudokite rekomenduojamą skalbimo priemonės tipą. • Naudokite didelio efektyvumo (HE) skalbimo priemonę, kad putų kiekis būtų mažesnis. • Minkšto vandens, nedidelio skalbinių kiekio ar ne itin suteptų skalbinių atveju naudokite mažiau skalbimo priemonės. • Patartina naudoti tik didelio efektyvumo (HE) skalbimo priemonę.
Panaudojamas ne visas skalbiklio kiekis.	<ul style="list-style-type: none"> • Įsitikinkite, kad neviršijamas skalbiklio ir audinių minkštiklio kiekis.

Trikių diagnostika ir šalinimas

Problema	Sprendimas
Išsijungia.	<ul style="list-style-type: none"> Ijunkite maitinimo laidą į veikiančią elektros lizdą. Patikrinkite saugiklį arba iš naujo įjunkite grandinės pertraukiklį. Kad mašina pradėtų veikti, uždarykite dureles ir paspauskite mygtuką ▶▶ Paleidimas/Pauzė. Saugumo sumetimais skalbyklė nepradės džiovinimo ar išgręžimo, kol durelės nebus uždarytos. Prieš tiekiant vandenį į skalbyklę, išgirsite kelis spragtelėjimus – mašina tikrina, ar užrakintos durelės, ir greitai išleidžiamas vanduo. Ciklo metu gali būti padaryta pertrauka arba prasidėti vandens išleidimas. Šiek tiek palaukite, kol skalbyklė pradės veikti. Įsitikinkite, kad neužsikimšo prie vandens čiaupų esantis vandens tiekimo žarnos tinklinis filtras. Periodiškai valykite tinklinį filtrą. Jei skalbyklei tiekama nepakankamai elektros, skalbyklė laikinai neišleis vandens ir negręš. Kai tik elektros galios kiekis bus pakankamas, skalbyklė veiks įprastai.
Pilamas netinkamos temperatūros vanduo.	<ul style="list-style-type: none"> Visiškai atsukite abu čiaupus. Įsitikinkite, kad pasirinkta tinkama temperatūra. Įsitikinkite, kad žarnos prijungtos prie teisingų čiaupų. Praplaukite vandens žarnas. Įsitikinkite, kad vandens šildytuvas nustatytas tiekti mažiausiai 120 °F (49 °C) temperatūros vandenį. Taip pat patikrinkite vandens šildytuvo pajėgumą ir vandens šildymo trukmę. Atjunkite žarnas ir išvalykite tinklinį filtrą. Tinklinis filtras gali būti užsikimšęs. Kai skalbimo mašina prisipildo vandeniu, vandens temperatūra gali keistis, nes automatinio temperatūros reguliavimo funkcija tikrina tiekiamo vandens temperatūrą. Tai įprasta. Kai skalbimo mašina prisipildo vandeniu, galite pastebėti, kad pasirinkus šaltą ar šiltą temperatūrą, per dozatorių teka tik karštas ir (arba) tik šaltas vanduo. Tai yra įprastas automatinės temperatūros reguliavimo funkcijos veikimas, nes skalbyklė nustato vandens temperatūrą.
Ciklo pabaigoje skalbiniai yra drėgni.	<ul style="list-style-type: none"> Pasirinkite didelį arba labai didelį išgręžimo greitį. Naudokite didelio efektyvumo (HE) skalbimo priemonę, kad putų kiekis būtų mažesnis. Skalbyklės įkrova skalbiniais yra per maža. Nedidelis skalbinių kiekis (vienas arba du drabužiai) gali pasiskirstyti netolygiai ir mašina neišgręš jų tinkamai. Įsitikinkite, kad išleidimo žarna nesusisukusi ir neužsikimšusi.

Problema	Sprendimas
Prateka vanduo.	<ul style="list-style-type: none"> • Įsitinkite, kad durelės tinkamai uždarytos. • Įsitinkite, kad visi žarnų sujungimai yra sandarūs. • Įsitinkite, kad išleidimo žarnos galas yra teisingai įstatytas ir pritvirtintas prie drenažo sistemos. • Neperkraukite mašinos. • Naudokite didelio efektyvumo (HE) skalbimo priemonę, kad putų kiekis būtų mažesnis.
Skleidžia kvapą.	<ul style="list-style-type: none"> • Pamuilės kaupiasi įdubose ir gali skleisti blogus kvapus. • Periodiškai junkite valymo ciklus, kad išvalytumėte mašiną. • Išvalykite durelių tarpiklį (membraną). • Ciklui pasibaigus, nusauskite skalbimo mašinos vidų.
Nesimato burbuliukų (tik „Bubbleshot“ modeliuose).	<ul style="list-style-type: none"> • Perkrovus mašiną, gali nesimatyti burbuliukų. • Burbuliukų gali nebūti dėl itin nešvarių drabužių.
Ar „Add Door“ galima atidaryti bet kuriuo metu?	<ul style="list-style-type: none"> • „Add Door“ galima atidaryti tik tuomet, kai užsidegė lemputė . Tačiau, jos neatsidarys tokiais atvejais: <ul style="list-style-type: none"> - Virimo ar džiovinimo proceso metu, kai vidaus temperatūra yra aukšta. - Jei saugumo sumėtimais įjungėte Užraktas nuo vaikų. - Jei paleistas būgno plovimo ar būgno džiovinimo ciklas, kurio metu papildomai nenaudojama skalbinių.



Jei nepavyksta išspręsti problemos, susisieki su vietos „Samsung“ aptarnavimo centru.

Trikčių diagnostika ir šalinimas

Informaciniai kodai

Sutrikus mašinos veikimui, ekrane rodomas informacijos kodas. Patikrinkite pagal toliau pateiktą lentelę ir pabandykite atlikti rekomenduojamus veiksmus.

Kodas	Sprendimas
4C	Netiekiamas vanduo. <ul style="list-style-type: none">Įsitikinkite, kad vandens čiaupai atidaryti.Įsitikinkite, kad vandens žarnos neužsikimšusios.Įsitikinkite, kad vandens čiaupai neužšalę.Įsitikinkite, kad veikiant skalbyklei yra pakankamas vandens spaudimas.Įsitikinkite, kad tinkamai prijungtas šalto ir karšto vandens čiaupai.Išvalykite tinklinį filtrą – jis gali būti užsikimšęs.
4C2	<ul style="list-style-type: none">Įsitikinkite, kad šalto vandens tiekimo žarna tvirtai prijungta prie šalto vandens čiaupo. Jei ji prijungta prie karšto vandens čiaupo, kai kurių ciklų metu skalbiniai gali deformuotis.
5C	Neišleidžiamas vanduo. <ul style="list-style-type: none">Įsitikinkite, kad išleidimo žarna neužšalusi ir neužsikimšusi.Įsitikinkite, kad išleidimo žarna yra teisingoje padėtyje, kuri priklauso nuo prijungimo tipo.Išvalykite nuosėdų filtrą – jis gali būti užsikimšęs.Įsitikinkite, kad išleidimo žarna yra tiesi iki pat išleidimo sistemos.Jei informacinis kodas neužgęsta, kreipkitės į klientų aptarnavimo centrą.
dC	Prietaisas veikia esant praviroms drelėms. <ul style="list-style-type: none">Įsitikinkite, kad drelės tinkamai uždarytos.Įsitikinkite, kad drelėmis neprispaudėte skalbinių.
0C	Per daug vandens. <ul style="list-style-type: none">Po išgręžimo paleiskite dar kartą.Jei vis dar rodomas informacinis kodas, kreipkitės į vietos „Samsung“ aptarnavimo centrą.
LC, LC1	Patikrinkite vandens išleidimo žarną. <ul style="list-style-type: none">Įsitikinkite, kad išleidimo žarnos galas padėtas ant grindų.Įsitikinkite, kad išleidimo žarna neužsikimšusi.Jei informacinis kodas neužgęsta, kreipkitės į klientų aptarnavimo centrą.

Kodas	Sprendimas
Ub	<p>Neišgręžiami skalbiniai.</p> <ul style="list-style-type: none"> Įsitikinkite, kad skalbiniai paskirstyti tolygiai. Įsitikinkite, kad skalbyklė pastatyta ant lygaus ir tvirto paviršiaus. Perskirstykite skalbinius. Jei reikia skalbti tik vieną drabužį, pvz., chalata ar džinsus, baigiamojo gręžimo rezultatai gali būti nepatenkinami, o ekrane matysite pranešimą Ub.
3C	<p>Patikrinkite variklio veikimą.</p> <ul style="list-style-type: none"> Pabandykite paleisti ciklą iš naujo. Jei informacinis kodas neužgęsta, kreipkitės į klientų aptarnavimo centrą.
UC	<p>Patikrinkite elektroninį valdymą.</p> <ul style="list-style-type: none"> Patikrinkite, ar tinkamai tiekiamas elektros maitinimas. Jei informacinis kodas neužgęsta, kreipkitės į klientų aptarnavimo centrą.
	<p>Aptikta žema įtampa.</p> <ul style="list-style-type: none"> Patikrinkite, ar prijungtas maitinimo laidas. Jei informacinis kodas neužgęsta, kreipkitės į klientų aptarnavimo centrą.
HC	<p>Aukštos temperatūros šildymo patikra.</p> <ul style="list-style-type: none"> Jei informacinis kodas neužgęsta, kreipkitės į klientų aptarnavimo centrą.
1C	<p>Netinkamai veikia vandens lygio jutiklis.</p> <ul style="list-style-type: none"> Išjunkite skalbimo mašiną ir paleiskite ciklą iš naujo. Jei informacinis kodas neužgęsta, kreipkitės į klientų aptarnavimo centrą.
AC	<p>Patikrinkite ryšį tarp pagrindinės ir papildomos spausdintinės plokštės.</p> <ul style="list-style-type: none"> Išjunkite skalbimo mašiną ir paleiskite ciklą iš naujo. Jei informacinis kodas neužgęsta, kreipkitės į klientų aptarnavimo centrą.
DDC, ddC	<p>Šis pranešimas rodomas, jei atidarote „Add Door“ nepaspaudę  Paleidimas/Pauzė. Tokiu atveju atlikite vieną iš šių veiksmų:</p> <ul style="list-style-type: none"> Paspauskite „Add Door“ ir tinkamai jas uždarykite. Tuomet paspauskite  Paleidimas/Pauzė ir pabandykite dar kartą. Norėdami įdėti skalbinių, atidarykite „Add Door“ ir įdėkite skalbinius. Tinkamai uždarykite „Add Door“. Tuomet spauskite  Paleidimas/Pauzė, kad mašina skalbtų toliau.
8C	<p>Netinkamai veikia MEMS jutiklis.</p> <ul style="list-style-type: none"> Išjunkite skalbimo mašiną ir paleiskite ciklą iš naujo. Jei informacinis kodas neužgęsta, kreipkitės į vietos „Samsung“ aptarnavimo centrą.

Trikčių diagnostika ir šalinimas





















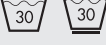



Kodas	Sprendimas
AC6	Patikrinkite ryšį tarp pagrindinės ir keitiklio spausdintinės plokštės. <ul style="list-style-type: none">• Priklausomai nuo būsenos, skalbyklė gali automatiškai pradėti įprastai veikti.• Išjunkite skalbimo mašiną ir paleiskite programą iš naujo.• Jei informacinis kodas neužgęsta, kreipkitės į „Samsung“ aptarnavimo centrą.
DC1	Netinkamai veikia pagrindinis durelių užraktas. <ul style="list-style-type: none">• Išjunkite skalbimo mašiną ir paleiskite programą iš naujo.• Jei informacinis kodas neužgęsta, kreipkitės į „Samsung“ aptarnavimo centrą.
DC3	Netinkamai veikia „Add Door“ užraktas. <ul style="list-style-type: none">• Išjunkite skalbimo mašiną ir paleiskite programą iš naujo.• Jei informacinis kodas neužgęsta, kreipkitės į „Samsung“ aptarnavimo centrą.

Jeigu ekrane pasirodo kuris nors informacinis kodas, kreipkitės į „Samsung“ aptarnavimo centrą.

Specifikacijos

Audinių priežiūros lentelė

Šie simboliai nurodo, kaip prižiūrėti drabužius. Aprangos priežiūros etiketėse tokia tvarka nurodomi keturi simboliai: skalbimo, balinimo, džiovinimo ir lyginimo (arba sauso valymo, jei reikia) simboliai. Šiuos simbolius vienodai naudoja vietiniai ir užsienio drabužių gamintojai. Vadovaukitės nurodymais priežiūros etiketėje, kad drabužiai būtų tinkami naudoti kuo ilgiau ir kad patirtumėte kuo mažiau rūpesčių dėl skalbinių juos skalbdami.

	Atspari medžiaga		Nelyginti
	Švelnus audinys		Galima valyti cheminiu (sausuoju) būdu, naudojant bet kokį tirpiklį
	Galima skalbti 95 °C temperatūroje		Cheminis valymas
	Galima skalbti 60 °C temperatūroje		Galima valyti cheminiu (sausuoju) būdu, bet tik perchloridu, švelnesniais degalais, grynu alkoholiu ar R113
	Galima skalbti 40 °C temperatūroje		Galima valyti cheminiu (sausuoju) būdu, bet tik aviaciniais degalais, grynu alkoholiu ar R113
	Galima skalbti 30 °C temperatūroje		Cheminis (sausasis) valymas draudžiamas
	Tik skalbimas rankomis		Džiovinti ištiesus
	Tik cheminis (sausasis) valymas		Džiovinti galima pakabinus
	Galima balinti šaltame vandenyje		Džiovinti ant pakabos
	Nebalinti		Galima džiovinti skalbyklėje, įprastas karštis
	Galima lyginti ne aukštesnėje kaip 200 °C temperatūroje		Galima džiovinti skalbyklėje, mažesnis karštis
	Galima lyginti ne didesne kaip 150 °C temperatūra		Džiovinti skalbyklėje draudžiama
	Galima lyginti ne aukštesnėje kaip 100 °C temperatūroje		

Specifikacijos

Aplinkos apsauga

- Ši skalbyklė pagaminta iš perdirbamų medžiagų. Nusprendę išmesti skalbyklę, laikykitės vietinių atliekų šalinimo taisyklių. Nupjaukite maitinimo laidą, kad skalbyklės nebūtų galima prijungti prie maitinimo šaltinio. Išimkite dureles, kad gyvūnai ir maži vaikai negalėtų užsitrenkti skalbyklės viduje.
- Nenaudokite daugiau skalbiklių nei rekomenduojama jų gamintojų instrukcijose.
- Dėmių išėmiklius ir baliklius naudokite prieš skalbimo ciklą, tik jei būtina.
- Taupykite vandenį ir elektrą skalbdami tik pilnus skalbinių būgnus (tikslus skalbinių kiekis priklauso nuo naudojamos programos).

Specifikacijų lapas

„*“ simbolis (žvaigždutė (-ės)) nurodo modelio variantą - jos (jų) reikšmė gali būti nuo 0 iki 9 arba nuo A iki Z.

Tipas			Iš priekio prikraunama skalbyklė	
Modelio pavadinimas			WW9*K5****	
Matmenys			P 600 x G 550 x A 850 (mm)	
Vandens slėgis			50-800 kPa	
GRYNASIS svoris			63,0 kg	
Skalbinių įkrovimas			9,0 kg	
El. energijos suvartojimas	Skalbimas	220 V	150 W	
		240 V	150 W	
	Skalbimas ir kaitinimas	220 V	2000 W	
		240 V	2400 W	
	Gręžimas	220-240 V	300 W	
Siurbimas		30 W		
Gręžimo apsukos			WW9*K54****	WW9*K52****
			1400 aps./min.	1200 aps./min.

Tipas			Iš priekio prikraunama skalbyklė	
Modelio pavadinimas			WW8*K5****	
Matmenys			P 600 x G 550 x A 850 (mm)	
Vandens slėgis			50-800 kPa	
GRYNASIS svoris			63,0 kg	
Skalbinių įkrovimas			8,0 kg	
El. energijos suvartojimas	Skalbimas	220 V	150 W	
		240 V	150 W	
	Skalbimas ir kaitinimas	220 V	2000 W	
		240 V	2400 W	
	Gręžimas	220-240 V	300 W	
Siurbimas		30 W		
Gręžimo apsukos			WW8*K54****	WW8*K52****
			1400 aps./min.	1200 aps./min.

Specifikacijos





Tipas		Iš priekio prikraunama skalbyklė	
Modelio pavadinimas		WW7*K5****	
Matmenys		P 600 x G 550 x A 850 (mm)	
Vandens slėgis		50-800 kPa	
GRYNASIS svoris		63,0 kg	
Skalbinių įkrovimas		7,0 kg	
El. energijos suvartojimas	Skalbimas	220 V	150 W
		240 V	150 W
	Skalbimas ir kaitinimas	220 V	2000 W
		240 V	2400 W
	Gręžimas	220-240 V	300 W
Siurbimas		30 W	
Gręžimo apsukos		WW7*K54****	WW7*K52****
		1400 aps./min.	1200 aps./min.

PASTABA

Dizainas ir specifikacijos gali būti keičiamos be įspėjimo kokybės gerinimo tikslais.

Pagal ES direktyvą Nr.1061/2010





„*“ simbolis (žvaigždutė (-ės) nurodo modelio variantą - jos (jų) reikšmė gali būti nuo 0 iki 9 arba nuo A iki Z.

Samsung			
Modelio pavadinimas		WW9*K54****	WW9*K52****
Talpa	kg	9,0	
Energijos vartojimo efektyvumas skalėje nuo D (mažiausias efektyvumas) iki A+++ (didžiausias efektyvumas)		A+++	
Metinės energijos sąnaudos nustatomos pagal 220 standartinio skalbimo ciklą, skalbiant standartine medvilninių audinių programa 60 °C ir 40 °C temperatūra su pilnu ir iš dalies pripildytu būgnu bei atsižvelgiant į išjungtos ir įjungtos skalbyklės režimus. Faktinės energijos sąnaudos priklausys nuo to, kaip skalbyklė bus naudojama.	kWh / metus	130	
Energijos sąnaudos			
Standartinė 60 °C medvilnei skirta programa su pilnu būgnu	kWh	0,65	
Standartinė 60 °C medvilnei skirta programa su iš dalies pripildytu būgnu	kWh	0,51	
Standartinė 40 °C medvilnei skirta programa daline apkrova	kWh	0,51	
Režimo įjungus svertinės elektros energijos sąnaudos.	W	0,48	
Režimo išjungus svertinės elektros energijos sąnaudos.	W	5	
Metinės vandens sąnaudos nustatomos pagal 220 standartinio skalbimo ciklą, skalbiant standartine medvilninių audinių programa 60 °C ir 40 °C temperatūra su pilnu ir iš dalies pripildytu būgnu. Faktinės vandens sąnaudos priklausys nuo to, kaip skalbyklė bus naudojama.	l/metus	9400	
Gręžimo efektyvumo klasė			
Gręžimo ir džiovavimo efektyvumo klasė pagal skalę nuo G (mažiausias efektyvumas) iki A (didžiausias efektyvumas)		A	B
Didžiausias gręžimo greitis	aps./min.	1400	1200
Likutinis drėgnis	%	44	53
Programos  COTTON (MEDVILNINIAI AUDINIAI)  60 °C ir  COTTON (MEDVILNINIAI AUDINIAI)  40 °C - tai „standartinė medvilninių audinių 60 °C programa“ ir „standartinė medvilninių audinių 40 °C programa“. Jos tinka normaliai suteptiems medvilniniams audiniams skalbti ir yra efektyviausios (dėl vandens ir energijos suvartojimo) šio tipo skalbiniams. Šiose programose faktinė vandens temperatūra gali skirtis nuo nurodytos temperatūros. Sumontavę mašiną įjunkite kalibravimo režimą (žr. Kalibravimas (rekomenduojama) skyrių, 24 psl.).			
Standartinės programos trukmė			
Standartinė 60 °C medvilnei skirta programa su pilnu būgnu	min.	293	
Standartinė 60 °C medvilnei skirta programa su iš dalies pripildytu būgnu	min.	283	
Standartinė 40 °C medvilnei skirta programa daline apkrova	min.	283	
Įjungto skalbyklės režimo (TI) trukmė	min.	2	
Skleidžiamas akustinis triukšmas, išreikštas dB (A), yra 1 pW, ir standartinėi 60 °C medvilnei skirtai programai pilnu būgnu apvalinamas iki artimiausio sveikojo skaičiaus skalbimo ir gręžimo etapų metu.			
Skalbimas	dB (A) 1 pW atžvilgiu	53	
Gręžimas	dB (A) 1 pW atžvilgiu	74	
Pastatoma			

Specifikacijos





Pagal ES direktyvą Nr.1061/2010

„*“ simbolis (žvaigždutė (-ės) nurodo modelio variantą - jos (jų) reikšmė gali būti nuo 0 iki 9 arba nuo A iki Z.

Samsung			
Modelio pavadinimas		WW8*K54****	WW8*K52****
Talpa	kg	8,0	
Energijos vartojimo efektyvumas skalėje nuo D (mažiausias efektyvumas) iki A+++ (didžiausias efektyvumas)		A+++	
Metinės energijos sąnaudos nustatomos pagal 220 standartinio skalbimo ciklą, skalbiant standartinę medvilninių audinių programą 60 °C ir 40 °C temperatūra su pilnu ir iš dalies pripildytu būgnu bei atsižvelgiant į išjungtos ir įjungtos skalbyklės režimus. Faktinės energijos sąnaudos priklausys nuo to, kaip skalbyklė bus naudojama.	kWh / metus	116	
Energijos sąnaudos			
Standartinė 60 °C medvilnei skirta programa su pilnu būgnu	kWh	0,54	
Standartinė 60 °C medvilnei skirta programa su iš dalies pripildytu būgnu	kWh	0,48	
Standartinė 40 °C medvilnei skirta programa daline apkrova	kWh	0,48	
Režimo įjungus svartinės elektros energijos sąnaudos.	W	0,48	
Režimo išjungus svartinės elektros energijos sąnaudos.	W	5	
Metinės vandens sąnaudos nustatomos pagal 220 standartinio skalbimo ciklą, skalbiant standartinę medvilninių audinių programą 60 °C ir 40 °C temperatūra su pilnu ir iš dalies pripildytu būgnu. Faktinės vandens sąnaudos priklausys nuo to, kaip skalbyklė bus naudojama.	l/metus	8100	
Gręžimo efektyvumo klasė			
Gręžimo ir džiovinimo efektyvumo klasė pagal skalę nuo G (mažiausias efektyvumas) iki A (didžiausias efektyvumas)		A	B
Didžiausias gręžimo greitis	aps./min.	1400	1200
Likutinis drėgnis	%	44	53
Programos  COTTON (MEDVILNINIAI AUDINIAI)  60 °C ir  COTTON (MEDVILNINIAI AUDINIAI)  40 °C - tai „standartinė medvilninių audinių 60 °C programa“ ir „standartinė medvilninių audinių 40 °C programa“. Jos tinka normaliai suteptiems medvilniniams audiniams skalbti ir yra efektyviausios (dėl vandens ir energijos suvartojimo) šio tipo skalbiniam. Šiose programose faktinė vandens temperatūra gali skirtis nuo nurodytos temperatūros. Sumontavę mašiną įjunkite kalibravimo režimą (žr. Kalibravimas (rekomenduojama) skyrių, 24 psl.).			
Standartinės programos trukmė			
Standartinė 60 °C medvilnei skirta programa su pilnu būgnu	min.	284	
Standartinė 60 °C medvilnei skirta programa su iš dalies pripildytu būgnu	min.	254	
Standartinė 40 °C medvilnei skirta programa daline apkrova	min.	254	
Įjungto skalbyklės režimo (TI) trukmė	min.	2	
Skleidžiamas akustinis triukšmas, išreikštas dB (A), yra 1 pW, ir standartiniai 60 °C medvilnei skirtai programai pilnu būgnu apvalinamas iki artimiausio sveikojo skaičiaus skalbimo ir gręžimo etapų metu.			
Skalbimas	dB (A) 1 pW atžvilgiu	53	
Gręžimas	dB (A) 1 pW atžvilgiu	74	
Pastatoma			









Pagal ES direktyvą Nr.1061/2010

„*“ simbolis (žvaigždutė (-ės) nurodo modelio variantą - jos (jų) reikšmė gali būti nuo 0 iki 9 arba nuo A iki Z.

Samsung			
Modelio pavadinimas		WW7*K54****	WW7*K52****
Talpa	kg	7,0	
Energijos vartojimo efektyvumas skalėje nuo D (mažiausias efektyvumas) iki A+++ (didžiausias efektyvumas)		A+++	
Metinės energijos sąnaudos nustatomos pagal 220 standartinio skalbimo ciklą, skalbiant standartine medvilninių audinių programa 60 °C ir 40 °C temperatūra su pilnu ir iš dalies pripildytu būgnu bei atsižvelgiant į išjungtos ir įjungtos skalbyklės režimus. Faktinės energijos sąnaudos priklausys nuo to, kaip skalbyklė bus naudojama.	kWh / metus	122	
Energijos sąnaudos			
Standartinė 60 °C medvilnei skirta programa su pilnu būgnu	kWh	0,68	
Standartinė 60 °C medvilnei skirta programa su iš dalies pripildytu būgnu	kWh	0,52	
Standartinė 40 °C medvilnei skirta programa daline apkrova	kWh	0,34	
Režimo įjungus svertinės elektros energijos sąnaudos.	W	0,48	
Režimo išjungus svertinės elektros energijos sąnaudos.	W	5	
Metinės vandens sąnaudos nustatomos pagal 220 standartinio skalbimo ciklą, skalbiant standartine medvilninių audinių programa 60 °C ir 40 °C temperatūra su pilnu ir iš dalies pripildytu būgnu. Faktinės vandens sąnaudos priklausys nuo to, kaip skalbyklė bus naudojama.	l/metus	7400	
Gręžimo efektyvumo klasė			
Gręžimo ir džiovavimo efektyvumo klasė pagal skalę nuo G (mažiausias efektyvumas) iki A (didžiausias efektyvumas)		B	
Didžiausias gręžimo greitis	aps./min.	1400	1200
Likutinis drėgnis	%	53	
Programos  COTTON (MEDVILNINIAI AUDINIAI)  60 °C ir  COTTON (MEDVILNINIAI AUDINIAI)  40 °C - tai „standartinė medvilninių audinių 60 °C programa“ ir „standartinė medvilninių audinių 40 °C programa“. Jos tinka normaliai suteptiems medvilniniams audiniams skalbti ir yra efektyviausios (dėl vandens ir energijos suvartojimo) šio tipo skalbiniams. Šiose programose faktinė vandens temperatūra gali skirtis nuo nurodytos temperatūros. Sumontavę mašiną įjunkite kalibravimo režimą (žr. Kalibravimas (rekomenduojama) skyrių, 24 psl.).			
Standartinės programos trukmė			
Standartinė 60 °C medvilnei skirta programa su pilnu būgnu	min.	245	
Standartinė 60 °C medvilnei skirta programa su iš dalies pripildytu būgnu	min.	195	
Standartinė 40 °C medvilnei skirta programa daline apkrova	min.	175	
Įjungto skalbyklės režimo (TI) trukmė	min.	2	
Skleidžiamas akustinis triukšmas, išreikštas dB (A), yra 1 pW, ir standartinėi 60 °C medvilnei skirtai programai pilnu būgnu apvalinamas iki artimiausio sveikojo skaičiaus skalbimo ir gręžimo etapų metu.			
Skalbimas	dB (A) 1 pW atžvilgiu	54	
Gręžimas	dB (A) 1 pW atžvilgiu	74	
Pastatoma			

Specifikacijos

Pagrindinių skalbimo ciklų informacija

Modelis	Ciklai	Temperatūra (°C)	Talpa (kg)	Ciklo trukmė (min.)	Likutinis drėgnis (%)		Vandens sąnaudos (l/ciklui)	Energijos sąnaudos (kWh/ciklui)
					1400 aps./min.	1200 aps./min.		
WW9*K5*****	 COTTON (MEDVILNINIAI AUDINIAI)	20	4,5	142	56	59	65	0,36
	 COTTON (MEDVILNINIAI AUDINIAI)	40	4,5	283	44	53	39	0,51
		60	9,0	293	44	53	47	0,65
	 SYNTHETICS (SINETINIAI AUDINIAI)	40	4,0	159	35	35	68	0,65
WW8*K5*****	 COTTON (MEDVILNINIAI AUDINIAI)	20	4,0	142	56	59	60	0,33
	 COTTON (MEDVILNINIAI AUDINIAI)	40	4,0	254	44	53	33	0,48
		60	8,0	283	44	53	41	0,54
	 SYNTHETICS (SINETINIAI AUDINIAI)	40	4,0	159	35	35	68	0,65
WW7*K5*****	 COTTON (MEDVILNINIAI AUDINIAI)	20	3,5	142	56	59	55	0,30
	 COTTON (MEDVILNINIAI AUDINIAI)	40	3,5	175	53	53	38	0,34
		60	7,0	245	53	53	48	0,68
	 SYNTHETICS (SINETINIAI AUDINIAI)	40	3,5	159	35	35	68	0,65

Lentelėje pateiktos vertės buvo išmatuotos sąlygomis, nurodytomis IEC60456/EN60456 standarte. Faktinės vertės priklausys nuo to, kaip prietaisas bus naudojamas.

Atmintinė

TURITE KLAUSIMŲ AR PASTABŲ?

ŠALIS	SKAMBINKITE	ARBA APSILANKYKITE MŪSŲ TINKLALAPYJE
BULGARIA	0800 111 31, Безплатна телефонна линия	www.samsung.com/bg/support
CROATIA	072 726 786	www.samsung.com/hr/support
CZECH	800 - SAMSUNG (800-726786)	www.samsung.com/cz/support
ESTONIA	800-7267	www.samsung.com/ee/support
HUNGARY	0680SAMSUNG (0680-726-786) 0680PREMIUM (0680-773-648)	www.samsung.com/hu/support
LATVIA	8000-7267	www.samsung.com/lv/support
LITHUANIA	8-800-77777	www.samsung.com/lt/support
ROMANIA	*8000 (apel in retea) 08008-726-78-64 (08008-SAMSUNG) Apel GRATUIT	www.samsung.com/ro/support
SERBIA	011 321 6899	www.samsung.com/rs/support
SLOVAKIA	0800-SAMSUNG (0800-726 786)	www.samsung.com/sk/support
SLOVENIA	080 697 267 (brezplačna številka)	www.samsung.com/si





Veļas mazgājamā mašīna

Lietotāja rokasgrāmata

WW9*K5****/WW8*K5****/WW7*K5****

SAMSUNG

Saturs

Drošības informācija	4
Kas jums jāzina par drošības instrukcijām	4
Svarīgi drošības simboli	4
Svarīgi drošības norādījumi	5
Īpaši svarīgi ar uzstādīšanu saistīti brīdinājumi	6
Ar uzstādīšanu saistīti piesardzības mēri	7
Īpaši svarīgi ar izmantošanu saistīti brīdinājumi	8
Ar izmantošanu saistīti piesardzības mēri	9
Īpaši svarīgi ar tīrīšanu saistīti brīdinājumi	12
Ar WEEE marķējumu saistīti norādījumi	13
Uzstādīšana	14
Ierīces komplektācija	14
Uzstādīšanas prasības	16
Uzstādīšana pa soļiem	18
Pirms sākat	24
Sākotnējā iestatīšana	24
Veļas mazgāšanas vadlīnijas	25
Mazgāšanas līdzekļa atvilktnes vadlīnijas	27
Darbības	30
Vadības panelis	30
Vienkārši soļi, lai uzsāktu darbību	32
Mazgāšanas režīmu pārskats	33
Īpašās funkcijas	36
Iestatījumi	38
Apkope	39
Ekoloģiskā tvertnes tīrīšana 	39
Smart Check 	40
Avārijas novadīšana	41
Tīrīšana	42
Atkopšana pēc sasalšanas	46
Apkope, ja ierīci nav paredzēts izmantot ilgstošu laika periodu	46

Traucējummeklēšana	47
Kontrolpunkti	47
Informācijas kodi	51
Specifikācijas	54
Audumu kopšanas tabula	54
Vides aizsardzība	55
Specifikāciju lapa	56
Informācija par galvenajiem mazgāšanas cikliem	61

Drošības informācija

Apsveicam jūs ar jaunās Samsung veļas mazgājamās mašīnas iegādi. Šajā rokasgrāmatā ir sniegta svarīga informācija par šīs iekārtas uzstādīšanu, izmantošanu un apkopi. Lūdzu, uzmanīgi izlasiet šo rokasgrāmatu, lai varētu pilnībā izmantot veļas mazgājamās mašīnas funkcijas un sniegtās priekšrocības.

Kas jums jāzina par drošības instrukcijām

Lūdzu, rūpīgi izlasiet šo rokasgrāmatu, lai nodrošinātu to, ka zināt, kā droši un efektīvi izmantot jaunās iekārtas plašo funkciju klāstu. Lūdzu, noglabājiet šo rokasgrāmatu drošā vietā iekārtas tuvumā, lai izmantotu to arī turpmāk. Izmantojiet šo iekārtu tikai tai paredzētajiem mērķiem, kā aprakstīts šajā lietošanas rokasgrāmatā.

Šajā rokasgrāmatā norādītie brīdinājumi un svarīgākās drošības instrukcijas var neietvert visus iespējamus apstākļus un situācijas. Jūs pats esat atbildīgs par saprātīgu rīcību, piesardzību un rūpību veļas mazgājamās mašīnas uzstādīšanas, tehniskās apkopes un izmantošanas laikā.

Tā kā zemāk aprakstītās lietošanas instrukcijas ir attiecināmas uz dažādiem modeļiem, jūsu veļas mazgājamās mašīnas īpašības var nedaudz atšķirties no rokasgrāmatā aprakstītajām īpašībām, un uz to var neattiekties visas brīdinājuma zīmes. Ja jums ir radušies kādi jautājumi vai šaubas, sazinieties ar tuvāko tehniskās apkopes centru vai meklējiet palīdzību un informāciju tiešsaistē vietnē www.samsung.com.

Svarīgi drošības simboli

Šo ikonu vai zīmju nozīme šajā lietotāja rokasgrāmatā:

BRĪDINĀJUMS

Riskantas vai nedrošas darbības, kas var izraisīt bīstamas traumas, nāvi un/vai īpašuma bojājumus.

UZMANĪBU

Riskantas vai nedrošas darbības, kas var izraisīt traumas un/vai īpašuma bojājumus.

PIEZĪME

Norāda, ka pastāv traumu vai materiālu bojājumu risks.

Šo brīdinājuma zīmju mērķis ir pasargāt jūs un citus no traumām.

Lūdzu, rūpīgi ievērojiet tajās ietvertos norādījumus.

Pēc šīs rokasgrāmatas izlasīšanas noglabājiet to drošā vietā, lai izmantotu arī turpmāk.

Pirms iekārtas izmantošanas izlasiet visas instrukcijas.

Lietojot šo un citas iekārtas, kuru darbināšanai tiek izmantota elektrība un kurām ir kustīgas detaļas, pastāv potenciāla bīstamība. Lai iekārtas lietošana būtu droša, iepazīstieties ar tās lietošanas instrukcijām un tās darbības laikā ievērojiet piesardzību.

Svarīgi drošības norādījumi

BRĪDINĀJUMS

Riskantas vai nedrošas darbības, kas var izraisīt traumas un/vai īpašuma bojājumus.

1. Šo iekārtu nedrīkst izmantot personas (tajā skaitā bērni) ar fiziskiem, maņu vai garīgiem traucējumiem, ar pieredzes vai zināšanu trūkumu, ja vien persona, kas atbildīga par viņu drošību, nav sniegusi instrukcijas par iekārtas izmantošanu.
2. **Izmantošanai Eiropā:** šo iekārtu var izmantot bērni no 8 gadu vecuma un personas ar fiziskiem, maņu vai garīgiem traucējumiem, vai ar pieredzes vai zināšanu trūkumu, ja vien šīs personas tiek atbilstoši uzraudzītas vai apmācītas izmantot šo iekārtu drošā veidā un apzinās iespējamus apdraudējumus. Bērniem nedrīkst atļaut rotaļāties ar iekārtu. Iekārtas tīrīšanu vai lietotāja veiktu apkopi nedrīkst veikt bērni bez uzraudzības.
3. Bērni ir jāuzrauga, lai tie nerotaļātos ar iekārtu.
4. Ja strāvas vads ir bojāts, lai novērstu iespējamās briesmas, tā nomaina jāveic ražotājam, tehniskās apkopes centra pārstāvim vai līdzvērtīgi kvalificētai personai.
5. Jāizmanto jaunie, iekārtas komplektācijā iekļautie cauruļu komplekti, un nedrīkst izmantot vecus cauruļu komplektus.
6. Atsevišķām iekārtām pie pamatnes ir ventilācijas atveres, kuras nedrīkst aizsprostot paklājs.

Drošības informācija

- 7. Izmantošanai Eiropā:** bērnus, kas jaunāki par 3 gadu vecumu, nedrīkst atstāt iekārtas tuvumā, ja vien tie netiek nepārtraukti pieskatīti.
- 8. UZMANĪBU:** lai izvairītos no bīstamām situācijām, nejauši atiestatot termālo drošinātāju, šo iekārtu nedrīkst pieslēgt strāvai, izmantojot ārēju pārejas ierīci, piemēram, taimerī, vai pievienot elektrotīklam, kas tiek regulāri ieslēgts un izslēgts.

Īpaši svarīgi ar uzstādīšanu saistīti brīdinājumi

BRĪDINĀJUMS

Šīs iekārtas uzstādīšanu jāveic kvalificētam tehniskajam speciālistam vai tehniskās apkopes centra pārstāvim.

- Šīs prasības neievērošana var izraisīt elektrošoku, ugunsgrēku, sprādzienu, izstrādājuma darbības traucējumus vai traumas.

Iekārta ir smaga, tādēļ esiet uzmanīgi, ceļot to.

Iespraudiet strāvas vadu sienas kontaktligzdā, kas atbilst vietējām elektriskajām specifikācijām. Izmantojiet īpaši šai iekārtai paredzētu kontaktligzdu un neizmantojiet pagarinātāju.

- Sienas kontaktligzdas koplietošana ar citām iekārtām, izmantojot sadalītāju vai pagarinātāju, var izraisīt elektrošoku vai ugunsgrēku.
- Pārliedzinieties, vai sienas kontaktligzdas spriegums, frekvence un strāvas specifikācijas atbilst izstrādājuma specifikācijām. Šo prasību neievērošana var izraisīt elektrošoku vai ugunsgrēku. Cieši iespraudiet strāvas kontaktdakšu sienas kontaktligzdā.

Regulāri ar sausu drāniņu notīriet no strāvas kontaktdakšas termināļiem un kontaktpunktiem visus svešķermeņus, piemēram, putekļus vai ūdeni.

- Atvienojiet strāvas kontaktdakšu un notīriet to ar sausu drāniņu.
- Šo prasību neievērošana var izraisīt elektrošoku vai ugunsgrēku.

Iespraudiet strāvas kontaktdakšu sienas kontaktligzdā tā, lai vads būtu pavērsts virzienā uz grīdu.

- Ja iespraudīsiet strāvas kontaktdakšu sienas kontaktligzdā pretējā virzienā, kabelī esošās vada dzīslas var tikt bojātas un tas var izraisīt elektrošoku vai ugunsgrēku.

Uzglabājiet visus iepakojuma materiālus bērniem neaizsniedzamā vietā, jo tie var būt bīstami.

- Ja bērns uzmauc maisu galvā, tas var nosmakt.

Ja iekārta, strāvas kontaktdakša vai strāvas vads ir bojāts, sazinieties ar tuvāko tehniskās apkopes centru.

Šai iekārtai ir jābūt pareizi iezemētai.

Neiezemējiet iekārtu pie gāzes pievades caurules, plastmasas ūdens caurules vai tālruņa līnijas.

- Tas var izraisīt elektrošoku, ugunsgrēku, sprādzienu vai izstrādājuma darbības traucējumus.
- Nekad nespraudiet strāvas vadu sienas kontaktligzdā, kas nav pareizi iezemēta, un pārliecinieties, ka tā atbilst vietējiem un starptautiskajiem noteikumiem.

Neuzstādi šo iekārtu tuvu apsildes ierīcēm vai viegli uzliesmojošiem materiāliem.

Neuzstādi šo iekārtu mitrās, taukainās vai putekļainās vietās, kā arī vietās, kas pakļautas tiešai saules staru vai ūdens (lietus) iedarbībai.

Neuzstādi šo iekārtu vietā, kurā tā var tikt pakļauta zemām temperatūrām.

- Sals var izraisīt cauruļu plīsumus.

Neuzstādi šo iekārtu vietā, kurā tā var tikt pakļauta gāzes noplūdei.

- Tas var izraisīt elektrošoku vai ugunsgrēku.

Neizmantojiet elektrības transformatoru.

- Tas var izraisīt elektrošoku vai ugunsgrēku.

Neizmantojiet bojātu strāvas kontaktdakšu, strāvas vadu vai vaļīgu sienas kontaktligzdu.

- Tas var izraisīt elektrošoku vai ugunsgrēku.

Pārmērīgi nevelciet vai nelociet strāvas vadu.

Nesavijiet vai nesieniet strāvas vadu mezglā.

Nekariniet strāvas vadu uz metāla priekšmetiem un nenovietojiet uz tā smagus priekšmetus – tā vietā ievietojiet strāvas vadu starp priekšmetiem vai iebīdi to aiz iekārtas tam paredzētajā vietā.

- Tas var izraisīt elektrošoku vai ugunsgrēku.

Nevelciet aiz strāvas vada strāvas kontaktdakšas atvienošanas laikā.

- Atvienojiet to, turot aiz strāvas kontaktdakšas.
- Šo prasību neievērošana var izraisīt elektrošoku vai ugunsgrēku.

Šī iekārta ir jānovieto strāvas kontaktligzdas, ūdens padeves krānu un novadcauruļu tuvumā.

Ar uzstādīšanu saistīti piesardzības mēri

UZMANĪBU

Šī iekārta ir jāuzstāda ērti aizsniiedzamas strāvas kontaktligzdas tuvumā.

- Šīs prasības neievērošana var izraisīt elektrošoku vai ugunsgrēku, kas radušies strāvas noplūdes dēļ.

Uzstādi iekārtu uz cietas, līdzenas grīdas, kas var izturēt tās svaru.

- Šīs prasības neievērošana var izraisīt pārmērīgu vibrāciju, kustību, troksni vai izstrādājuma darbības traucējumus.

Drošības informācija

Īpaši svarīgi ar izmantošanu saistīti brīdinājumi

BRĪDINĀJUMS

Ja iekārta ir applūdusi, nekavējoties noslēdziet ūdens padevi un atvienojiet strāvas avotu, kā arī sazinieties ar tuvāko tehniskās apkopes centru.

- Nepieskarieties strāvas kontaktdakšai ar mitrām rokām.
- Šo prasību neievērošana var izraisīt elektrošoku.

Ja iekārta rada dīvainu troksni vai no tās nāk deguma smaka vai dūmi, nekavējoties atvienojiet strāvas kontaktdakšu un sazinieties ar tuvāko tehniskās apkopes centru.

- Šo prasību neievērošana var izraisīt elektrošoku vai ugunsgrēku.

Ja notikusi gāzes noplūde (piemēram, propāna gāzes, dabasgāzes u.c.), nekavējoties izvēdiniet telpu un nepieskarieties strāvas kontaktdakšai. Nepieskarieties iekārtai vai strāvas vadam.

- Neizmantojiet ventilatoru.
- Dzirkestele var izraisīt sprādzienu vai ugunsgrēku.

Nelaujiet bērniem spēlēties uz veļas mazgājamās mašīnas vai tās iekšpusē. Turklāt, pirms atbrīvošanās no iekārtas, noņemiet veļas mazgājamās mašīnas durtiņu sviru.

- Veļas mazgājamās mašīnas iekšpusē nejauši iesprostots bērns var nosmakt.

Pārlicinieties, ka pirms iekārtas lietošanas esat noņēmis visus iepakojuma materiālus (poraino materiālu, putu stirola putas), kas piestiprināti veļas mazgājamās mašīnas apakšā.

Nemazgājiet ar benzīnu, petroleju, benzolu, krāsu šķīdinātāju, spirtu vai citām viegli uzliesmojošām un sprāgstošām vielām notraipītas drēbes.

- Tas var izraisīt elektrošoku, ugunsgrēku vai sprādzienu.

Nemēģiniet atvērt veļas mazgājamās mašīnas durtiņas ar spēku tās darbības laikā (mazgāšanas augstā temperatūrā/žāvēšanas/centrifūgas režīma laikā).

- No veļas mazgājamās mašīnas plūstošais ūdens var izraisīt apdegumus vai padarīt grīdu slidenu. Tas var izraisīt traumas.
- Durtiņu atvēršana ar spēku var izraisīt izstrādājuma bojājumus vai traumas.

Nelieciet roku zem veļas mazgājamās mašīnas tās darbības laikā.

- Tas var izraisīt traumas.

Nepieskarieties strāvas kontaktdakšai ar mitrām rokām.

- Tas var izraisīt elektrošoku.

Neizslēdziet iekārtu, atvienojot strāvas kontaktdakšu iekārtas darbības laikā.

- Atkārtota strāvas kontaktdakšas pievienošana sienas kontaktligzdai var radīt dzirksteli un izraisīt elektrošoku vai ugunsgrēku.

Neļaujiet bērniem vai nevarīgām personām lietot veļas mazgājamo mašīnu bez uzraudzības. Neļaujiet bērniem rāpties iekārtas iekšpusē vai uz tās.

- Tas var izraisīt elektrošoku, apdegumus vai traumas.

Nelieciet roku vai kādu metāla priekšmetu zem veļas mazgājamās mašīnas tās darbības laikā.

- Tas var izraisīt traumas.

Neatvienojiet iekārtu no strāvas avota, velkot aiz strāvas vada. Vienmēr cieši satveriet strāvas kontaktdakšu un izvelciet to no kontaktligzdas.

- Strāvas vada bojājumi var izraisīt īssavienojumu, ugunsgrēku un/vai elektrošoku.

Nemēģiniet pats remontēt, izjaukt vai pārveidot iekārtu.

- Neizmantojiet drošinātāju (piemēram, vara, tērauda stiepli u.c.), kas nav standarta drošinātājs.
- Ja nepieciešams veikt iekārtas remontu vai atkārtotu uzstādīšanu, sazinieties ar tuvāko tehniskās apkopes centru.
- Šīs prasības neievērošana var izraisīt elektrošoku, ugunsgrēku, izstrādājuma darbības traucējumus vai traumas.

Ja ūdens padeves caurule ir atvienojusies no ūdens krāna un iekārta ir applūdusi, atvienojiet strāvas kontaktdakšu.

- Šo prasību neievērošana var izraisīt elektrošoku vai ugunsgrēku.

Atvienojiet strāvas kontaktdakšu, kad iekārtu nav paredzēts ilgstoši izmantot, kā arī pērkona negaisa laikā.

- Šo prasību neievērošana var izraisīt elektrošoku vai ugunsgrēku.

Ja iekārtā ir iekļuvuši kādi svešķermeņi, atvienojiet strāvas kontaktdakšu un sazinieties ar tuvāko Samsung klientu apkalpošanas centru.

- Tas var izraisīt elektrošoku vai ugunsgrēku.

Neļaujiet bērniem (vai mājdzīvniekiem) spēlēties veļas mazgājamās mašīnas iekšpusē vai uz tās. No veļas mazgājamās mašīnas iekšpuses ir grūti atvērt durtiņas un, ja bērni tajā tiek ieslēgti, viņi var gūt nopietnas traumas.

Ar izmantošanu saistīti piesardzības mēri

UZMANĪBU

Kad veļas mazgājamajā mašīnā ir iekļuvuši svešķermeņi, piemēram, mazgāšanas līdzeklis, netīrumi, ēdiena atliekas u.c., atvienojiet strāvas kontaktdakšu un iztīriet veļas mazgājamo mašīnu ar mitru, mīkstu drāniņu.

- Šīs prasības neievērošana var izraisīt krāsas maiņu, deformāciju, bojājumus vai tvertnes rūsēšanu.

Durtiņu priekšējais stikls var saplīst, ja pret to tiek pielietots pārmērīgs spēks. Ņemiet to vērā veļas mazgājamās mašīnas izmantošanas laikā.

- Stiklam saplīstot, tas var izraisīt traumas.

Drošības informācija

Pēc ūdens padeves pārrāvuma vai pēc ūdens padeves caurules atkārtotas pievienošanas, lēnām atgrieziet ūdens krānu.

Lēnām atgrieziet ūdens krānu arī tad, ja veļas mazgājamā mašīna nav izmantota ilgāku laiku.

- Ūdens padeves caurulē vai ūdens caurulē esošā gaisa spiediens var izraisīt izstrādājuma bojājumus vai ūdens noplūdi.

Ja iekārtas darbības laikā rodas ūdens novadīšanas kļūda, pārbaudiet, vai ūdens novadsistēmā nav radusies kāda problēma.

- Ja veļas mazgājamā mašīna tiek izmantota arī pēc tam, kad tā ir applūdusi ūdens novadsistēmā radušās problēmas dēļ, tas var izraisīt elektrošoku vai ugunsgrēku.

Ievietojiet veļu veļas mazgājamajā mašīnā pilnībā, lai tā neieķertos durtiņās.

- Ja veļa ieķeras durtiņās, tas var radīt veļas vai veļas mazgājamās mašīnas bojājumus, kā arī izraisīt ūdens noplūdi.

Izslēdziet veļas mazgājamās mašīnas ūdens padevi, kad tā netiek izmantota.

- Pārliedziniet, ka ūdens padeves caurules savienotāja skrūves ir pareizi nostiprinātas.

Pārbaudiet, vai gumijas blīvē vai pie stikla durtiņām nav uzkrājušies kādi svešķermeņi (piem., netīrumi, pavedieni, mati u.c.).

- Ja durtiņās ieķeras svešķermeņi vai durtiņas netiek pilnībā aizvērtas, var rasties ūdens noplūde.

Pirms izstrādājuma izmantošanas atgrieziet ūdens krānu un pārbaudiet, vai ūdens padeves caurules savienotājs ir pareizi nostiprināts un nekur nerodas ūdens noplūdes.

- Ja ūdens padeves caurules savienotāja skrūves ir vaļīgs, tas var izraisīt ūdens noplūdi.

Jūsu iegādāto izstrādājumu paredzēts izmantot tikai mājāsaimniecības vajadzībām.

Izstrādājuma izmantošana komerciālām vajadzībām tiek uzskatīta par nepareizu lietošanu. Šajā gadījumā uz izstrādājumu netiks attiecināta Samsung standarta garantija, un Samsung neuzņemsies nekādu atbildību par darbības traucējumiem vai bojājumiem, kas radušies neatbilstošas lietošanas rezultātā.

Nekāpiet uz iekārtas, kā arī nenovietojiet uz tās priekšmetus (piemēram, veļu, aizdedzinātas sveces, aizdedzinātas cigaretes, traukus, ķīmiskas vielas, metāla priekšmetus u.c.).

- Tas var izraisīt elektrošoku, ugunsgrēku, izstrādājuma darbības traucējumus vai traumas.

Neizsmidziniet uz iekārtas virsmas gaistošas vielas, piemēram, insekticīdus.

- Tās ir ne tikai kaitīgas cilvēkiem, bet var izraisīt elektrošoku, ugunsgrēku vai izstrādājuma darbības traucējumus.

Nenovietojiet veļas mazgājamās mašīnas tuvumā priekšmetus, kas rada elektromagnētisko lauku.

- Tas var izraisīt traumas, kas radušās iekārtas darbības traucējumu dēļ.

Mazgāšanas augstā temperatūrā vai žāvēšanas cikla laikā novadītais ūdens ir karsts. Nepieskarieties tam.

- Tas var izraisīt apdegumus vai traumas.

Nemazgājiet, negrieziet centrifūgā vai nežāvējiet ūdensnecaurlaidīgus materiālus, pārklājus vai apģērbu (*), ja vien iekārtai nav īpašs mazgāšanas cikls, kas paredzēts šādu priekšmetu mazgāšanai.

(*): vilnas gultas veļu, lietus mēteļus, makšķernieku vestes, slēpošanas bikses, guļammaisus, autiņbikšišu pārvalkus, sporta komplektus, velosipēdu, motociklu un mašīnu pārklājus u.c.

- Nemazgājiet biezus vai cietus pārklājus pat tad, ja uz to kopšanas etiķetes ir norādīts veļas mazgājamās mašīnas simbols. Tas var izraisīt traumas vai veļas mazgājamās mašīnas, sienu, grīdas vai apģērba bojājumus, kas radušies pārmērīgu vibrāciju dēļ.
- Nemazgājiet grīdceliņus vai durvju paklājiņus, kam ir gumijota materiāla pamatne. Gumijotais materiāls var atdalīties un pielipt tvertnes iekšpusē, izraisot darbības traucējumus, piemēram, novadīšanas problēmas.

Nelietojiet veļas mazgājamo mašīnu, ja tajā nav ievietota mazgāšanas līdzekļa atvilktnē.

- Tas var izraisīt elektrošoku vai traumas, kas radušās ūdens noplūdes dēļ.

Nepieskarieties tvertnes iekšpusei žāvēšanas laikā vai uzreiz pēc tās, jo tā ir karsta.

- Tas var izraisīt apdegumus.

Nelieciet roku mazgāšanas līdzekļa atvilktnē.

- Tas var izraisīt traumas, jo jūsu roka var iesprūst mazgāšanas līdzekļa pievades ierīcē.
- Šķidrā mazgāšanas līdzekļa ieliktni (tikai atbilstošiem modeļiem) nevar izmantot ar pulverveida mazgāšanas līdzekli. Izņemiet ieliktni, kad tiek izmantots pulverveida mazgāšanas līdzeklis.

Neievietojiet veļas mazgājamajā mašīnā priekšmetus, kas nav veļa (piemēram, apavus, ēdiena atliekas, dzīvniekus).

- Tas var izraisīt veļas mazgājamās mašīnas bojājumus, traumas (vai mājdzīvnieku gadījumā nāvi), kas radušās pārmērīgu vibrāciju dēļ.

Nespiediet pogas, izmantojot asus priekšmetus, piemēram, adatas, nažus, nagus u.c.

- Tas var izraisīt elektrošoku vai traumas.

Nemazgājiet ar eļļām, krēmiem vai losjoniem, kurus parasti izmanto ādas kopšanas līdzekļu veikalos vai masāžas klīnikās, notraipītu veļu.

- Tas var izraisīt gumijas blīves deformāciju un radīt ūdens noplūdi.

Neatstājiet tvertnē ilgstoši metāla priekšmetus, piemēram, drošības adatas vai matadatas, vai balinātāju.

- Tas var izraisīt tvertnes rūsēšanu.
- Ja uz tvertnes virsmas ir redzama rūsa, apstrādājiet virsmu ar tīrīšanas līdzekli (neitrālu) un pēc tam noslaukiet ar sūkli. Nekad neizmantojiet metāla suku.

Nekad nelietojiet ķīmiskās tīrīšanas līdzekli tieši veļas mazgājamajā mašīnā un nemazgājiet, neskalojiet un negrieziet centrifūgā ar ķīmiskās tīrīšanas līdzekli apstrādātu veļu.

- Tas var izraisīt pašaiizdeģšanu vai uzliesmošanu, kas radušies eļļas oksidēšanās laikā radušās karstuma dēļ.

Drošības informācija

Neizmantojiet ūdeni no ūdens dzesēšanas/sildīšanas ierīcēm.

- Tas var izraisīt veļas mazgājamās mašīnas darbības traucējumus.

Neizmantojiet veļas mazgājamajā mašīnā neitrālu mazgāšanas līdzekli, kas paredzēts mazgāšanai ar rokām.

- Ja tas sacietē un uzkrājas veļas mazgājamās mašīnas iekšienē, tas var izraisīt izstrādājuma darbības traucējumus, krāsas maiņu, tvertnes rūšēšanu un nepatīkamu smaku.

Ievietojiet mazgāšanas tīklā zeķes vai krūšturus un mazgājiet tos kopā ar pārējo veļu.

Nemazgājiet liela izmēra veļu, piemēram, gultas veļu, ievietojot to mazgāšanas tīklā.

- Šīs prasības neievērošana var izraisīt traumas, kas radušās pārmērīgu vibrāciju dēļ.

Neizmantojiet sacietējušu mazgāšanas līdzekli.

- Ja tas uzkrājas veļas mazgājamās mašīnas iekšienē, tas var izraisīt ūdens noplūdi.

Pārliedziniet, ka visu mazgājamo apģērbu kabatas ir iztukšotas.

- Cieti un asi priekšmeti, piemēram, monētas, drošības adatas, naglas, skrūves vai akmeņi, var radīt nopietnus iekārtas bojājumus.

Nemazgājiet veļas mazgājamajā mašīnā apģērbu, kam ir lielas sprādzes, pogas vai citi smagi metāla elementi.

Sašķirojiet veļu pēc krāsām, vadoties pēc krāsas noturības, un izvēlieties ieteikto mazgāšanas ciklu, ūdens temperatūru un papildu funkcijas.

- Tas var izraisīt krāsas izmaiņas vai auduma bojājumus.

Uzmanieties, lai, aizverot durtiņas, tajās netiktu ievērti bērnu pirksti.

- Šīs prasības neievērošana var izraisīt traumas.

Īpaši svarīgi ar tīrīšanu saistīti brīdinājumi

BRĪDINĀJUMS

Netīriet iekārtu, izsmidzinot ūdeni tieši uz tās virsmas.

Nelietojiet kodīgu mazgāšanas līdzekli.

Neizmantojiet benzolu, šķīdinātāju vai spirtu, lai tīrītu iekārtu.

- Tas var izraisīt krāsas maiņu, deformāciju, bojājumus, elektrošoku vai ugunsgrēku.

Pirms tīrīšanas vai apkopes darbu veikšanas atvienojiet iekārtu no sienas kontaktligzdas.

- Šo prasību neievērošana var izraisīt elektrošoku vai ugunsgrēku.

Ar WEEE marķējumu saistīti norādījumi

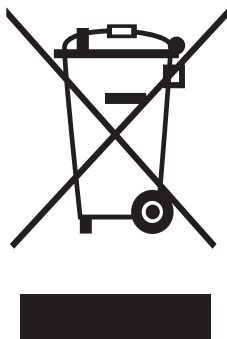

Izstrādājuma pareiza likvidēšana (Attiecas uz nolietotām elektriskām un elektroniskām ierīcēm)

(Piemērojams valstīs ar atsevišķām savākšanas sistēmām)

Šis uz izstrādājuma un tā piederumiem vai pievienotajā dokumentācijā izvietotais marķējums norāda, ka izstrādājumu un tā elektroniskos piederumus (piem., uzlādes ierīci, austiņas, USB kabeli) pēc ekspluatācijas laika beigām nedrīkst likvidēt kopā ar citiem sadzīves atkritumiem. Lai nepieļautu atkritumu nekontrolētas likvidēšanas radītu varbūtēju kaitējumu videi un cilvēku veselībai, lūdzam minētās ierīces nošķirt no citiem atkritumiem un disciplinēti nodot pienācīgai pārstrādei, tā sekmējot materiālo resursu atkārtotu izmantošanu. Lai uzzinātu, kur un kā minētās ierīces iespējams nodot ekoloģiski drošai pārstrādei, mājsaimniecībām jāsaazinās ar izstrādājuma pārdevēju vai savu pašvaldību.

Iestādēm un uzņēmumiem jāsaazinās ar izstrādājuma piegādātāju un jāiepazīstas ar pirkuma līguma nosacījumiem. Izstrādājumu un tā elektroniskos piederumus nedrīkst nodot likvidēšanai kopā ar citiem iestāžu un uzņēmumu atkritumiem.

Lai iegūtu papildinformāciju par Samsung saistībām attiecībā uz vides aizsardzību un produktu īpašus reglamentējošus pienākumus, piemēram, REACH, apmeklējiet: samsung.com/uk/aboutsamsung/samsungelectronics/corporatecitizenship/data_corner.html

Uzstādīšana

Rūpīgi ievērojiet šīs instrukcijas, lai nodrošinātu pareizu veļas mazgājamās mašīnas uzstādīšanu un novērstu nelaimes gadījumus veļas mazgāšanas laikā.

Ierīces komplektācija

Pārlicinieties, ka ierīces komplektācijā ir iekļautas visas detaļas. Ja radusies problēma ar veļas mazgājamo mašīnu vai tās detaļām, sazinieties ar vietējo Samsung klientu apkalpošanas centru vai ierīces pārdevēju.

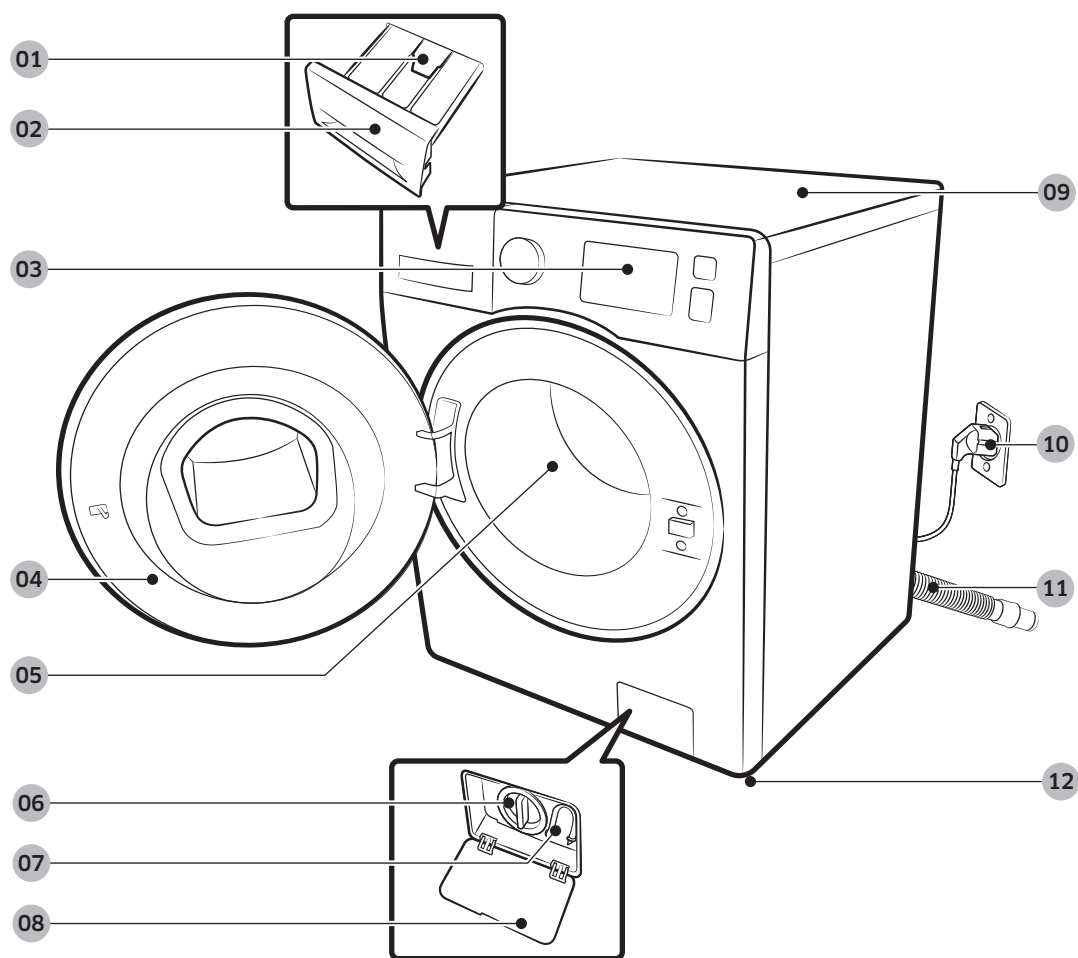

01 Atbrīvošanas svira

02 Mazgāšanas līdzekļa tvertne

03 Vadības panelis

04 Durtiņas

05 Tvertne

06 Sūkņa filtrs

07 Avārijas notekcaurule

08 Filtra vāciņš

09 Darba virsma

10 Kontaktdakša

11 Notekcaurule

12 Līmeņošanas balsti



Uzgriežņatslēga



Skrūvju vāciņi

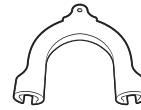

Elastīgās caurules ieliktnis



Aukstā ūdens caurule



Karstā ūdens caurule

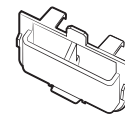

Šķidrā mazgāšanas līdzekļa
ieliekamā tvertne

PIEZĪME

- Skrūvju vāciņi: nodrošināto skrūvju vāciņu skaits (3 līdz 6) ir atkarīgs no modeļa.
- Karstā ūdens caurule: tikai atbilstošiem modeļiem.
- Šķidrā mazgāšanas līdzekļa ieliekamā tvertne: tikai atbilstošiem modeļiem.

Uztādīšana

Uztādīšanas prasības

Elektrības padeve un iezemējums

- Nepieciešams maiņstrāvas 220-240 V / 50 Hz drošinātājs vai jaudas slēdzis.
- Izmantojiet atsevišķu jaudas slēdzi, kas paredzēts tikai veļas mazgājamajai mašīnai.

Lai nodrošinātu pareizu iezemēšanu, veļas mazgājamās mašīnas komplektācijā ir iekļauts strāvas vads ar trīskontaktu zemēšanas kontaktdakšu, ko jāizmanto pareizi uzstādītā un iezemētā kontaktligzdā.

Ja neesat drošs par zemējumu, palūdziet kvalificētam elektriķim vai tehniskās apkopes darbiniekam to pārbaudīt.

Nepārveidojiet ierīces komplektācijā iekļauto kontaktdakšu. Ja to nevar ievietot kontaktligzdā, lūdziet kvalificētam elektriķim uzstādīt piemērotu kontaktligzdu.

BRĪDINĀJUMS

- NEizmantojiet pagarinātāju.
- Izmantojiet tikai veļas mazgājamās mašīnas komplektācijā iekļauto strāvas vadu.
- NESavienojiet zemējuma vadu ar plastmasas santehnikas caurulēm, gāzes caurulēm vai karstā ūdens caurulēm.
- Nepareizi pievienoti aprīkojuma iezemējuma vadi var izraisīt elektrošoku.

Ūdens padeve

Pareizais ūdens spiediens šīs veļas mazgājamās mašīnas izmantošanai ir robežās no 50 kPa līdz 800 kPa. Par 50 kPa zemāks ūdens spiediens var izraisīt ūdens vārsta nepilnīgu noslēgšanos. Vai arī tvertnes uzpildīšana var aizņemt ilgāku laiku, liekot veļas mazgājamajai mašīnai izslēgties. Ūdens krāniem jāatrodas ne vairāk kā 120 cm attālumā no veļas mazgājamās mašīnas aizmugures tā, lai komplektācijā iekļautās ieplūdes caurules sniegtos līdz veļas mazgājamajai mašīnai.

Lai mazinātu ūdens noplūžu risku:

- Pārliedcinieties, ka ūdens krāniem var viegli piekļūt.
- Aizgrieziet krānus, kad veļas mazgājamā mašīna netiek izmantota.
- Regulāri pārbaudiet, vai ūdens ieplūdes cauruļu savienojumos nav radušās noplūdes.

UZMANĪBU

Pirms veļas mazgājamās mašīnas izmantošanas pirmo reizi pārbaudiet, vai ūdens vārstu un krānu savienojumos nav radušās noplūdes.

Novadīšana

Samsung iesaka izmantot 60-90 cm augstu spiediena cauruli. Novadcaurulei ir jābūt pievienotai pie spiediena caurules caur spaili, un spiediena caurulei ir pilnībā jāpārklāj novadcauruli.

Grīdas segums

Lai nodrošinātu vislabāko darbību, veļas mazgājamā mašīnā jāuzstāda uz cietas grīdas. Lai samazinātu vibrāciju un/vai nesimetrisku slodzi, koka grīda, iespējams, būs jānostiprina. Paklāji un mīksta materiāla virsmas nav noturīgas pret vibrācijām un var izraisīt veļas mazgājamās mašīnas izkustēšanos centrifūgas izmantošanas laikā.

UZMANĪBU

NEuzstādiet veļas mazgājamo mašīnu uz platformas vai slikti nostiprinātas virsmas.

Ūdens temperatūra

Neuzstādiet veļas mazgājamo mašīnu vietās, kur ūdens var sasalt, jo veļas mazgājamās mašīnas ūdens vārstos, sūkņos un/vai caurulēs vienmēr paliek nedaudz ūdens. Savienojumu detaļās palicis sasalis ūdens var izraisīt siksnu, sūkņa un citu veļas mazgājamās mašīnas sastāvdaļu bojājumus.

Uzstādīšana nišā

Minimālais attālums drošai izmantošanai:

Uz sāniem	25 mm
Uz augšu	25 mm
Uz aizmuguri	50 mm
Uz priekšu	550 mm

Ja gan veļas mazgājamā mašīna, gan veļas žāvētājs tiek uzstādīts vienā vietā, nišas priekšpusē ir jābūt vismaz 550 mm lielai nenošlēgtai gaisa atverei.

Ja uzstādāt tikai veļas mazgājamo mašīnu, tai nav nepieciešama gaisa atvere.

Uzstādīšana

Uzstādīšana pa soļiem

1. DARBĪBA Uzstādīšanas vietas izvēle

Uzstādīšanas vietas prasības:

- Vietā ar cietu, līdzenu virsmu bez paklāja vai grīdas seguma, kas var traucēt ventilāciju.
- Vietā, kas neatrodas tiešos saules staros.
- Vietā ar atbilstošu ventilāciju un elektrotīklu.
- Vietā, kur apkārtējās vides temperatūra vienmēr ir augstāka par sasalšanas punktu (0 °C).
- Vietā, kas neatrodas siltuma avotu tuvumā.

2. DARBĪBA Transportēšanas skrūvju noņemšana

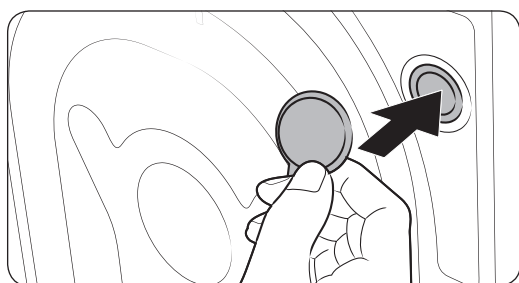
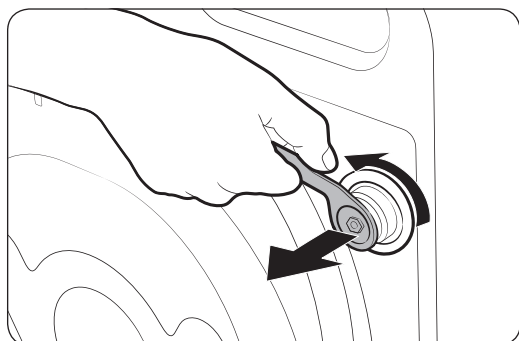

Izsaņojiet izstrādājuma iepakojumu un noņemiet visas transportēšanas skrūves.

1. Atskrūvējiet visas ierīces aizmugurē esošās transportēšanas skrūves, izmantojot komplektācijā iekļauto uzgriežņatslēgu.
2. Ievietojiet atverēs komplektācijā iekļautos plastmasas skrūvju vāciņus. Uzglabājiet transportēšanas skrūves turpmākai izmantošanai.

BRĪDINĀJUMS

Iepakojuma materiāli var būt bīstami bērniem. Uzglabājiet visus iepakojuma materiālus (plastmasas maisus, polistirolu utt.) bērniem neaizsniezamā vietā.

3. DARBĪBA Līmeņošanas balstu noregulēšana

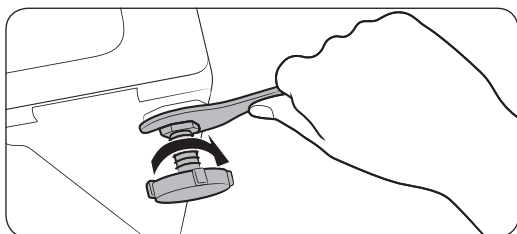
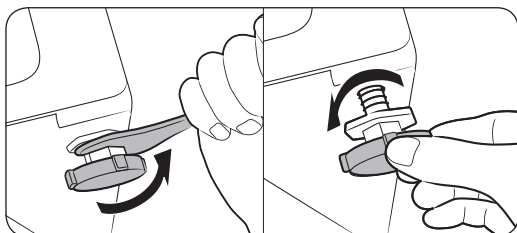

1. Uzmanīgi novietojiet veļas mazgājamo mašīnu vajadzīgajā pozīcijā. Pārmērīga spēka pielietošana var sabojāt līmeņošanas balstus.
2. Nolīmeņojiet veļas mazgājamo mašīnu, manuāli pielāgojot līmeņošanas balstus.
3. Kad nolīmeņošana ir pabeigta, pievelciet uzgriežņus, izmantojot uzgriežņatslēgu.

4. DARBĪBA Ūdens caurules pievienošana

Komplektācijā iekļautais caurules adapteris var būt atšķirīgs atkarībā no modeļa. Šajā solī dotas norādes, kā pievienot savienotāja tipa adapteri. Ja ierīces komplektācijā ir iekļauts vītnes tipa adapteris, pārejiet uz 7. soli.

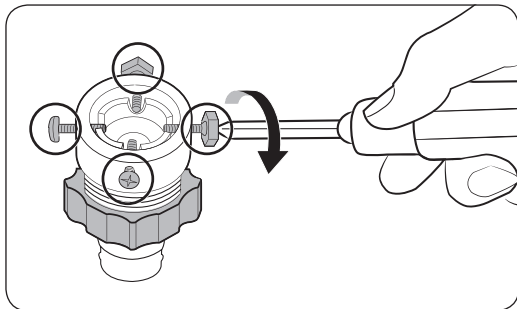
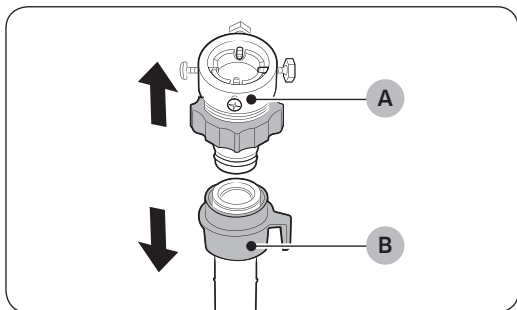

Pievienojiet ūdens cauruli pie ūdens krāna.

1. Atvienojiet adapteri (A) no ūdens caurules (B).
2. Izmantojiet Philips krustveida skrūvgriezi, lai atskrūvētu visas četras adaptera skrūves.

Uzstādīšana

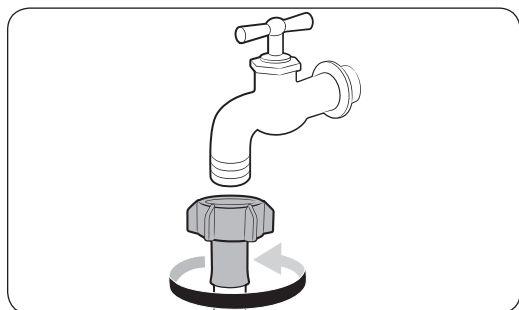
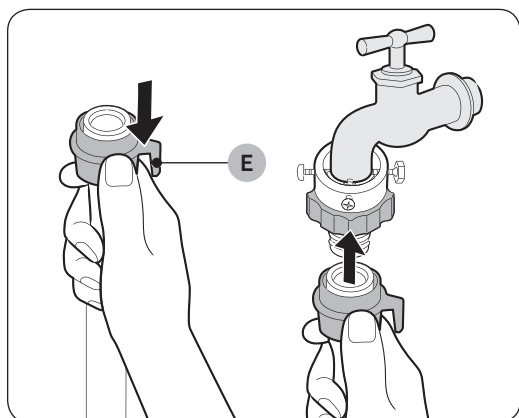
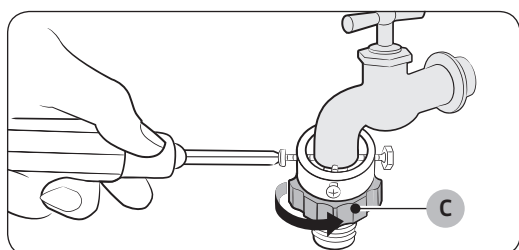
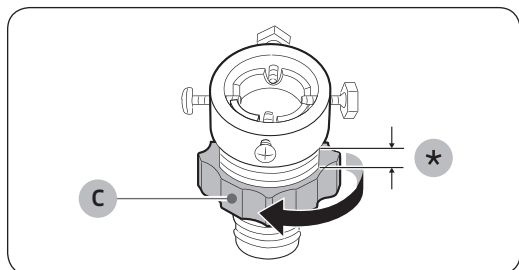

3. Turiet adapteri un pagrieziet **detaļu (C)** bultiņas norādītajā virzienā, lai to atskrūvētu par 5 mm (*).

4. Ievietojiet adapteri ūdens krānā un pievelciet skrūves, vienlaicīgi paceļot adapteri uz augšu.

5. Pagrieziet **detaļu (C)** bultiņas norādītajā virzienā, lai to nostiprinātu.

6. Turot nospiestu uz leju **detaļu (E)**, pievienojiet ūdens cauruli pie adaptera. Pēc tam atbrīvojiet **detaļu (E)**. Caurule ieguļas adapterī ar klikšķim līdzīgu skaņu.

7. Ja jūs izmantojat vītnes tipa ūdens krānu, izmantojiet komplektācijā iekļauto vītnes tipa adapteri, lai pievienotu cauruli pie ūdens krāna, kā norādīts attēlā.

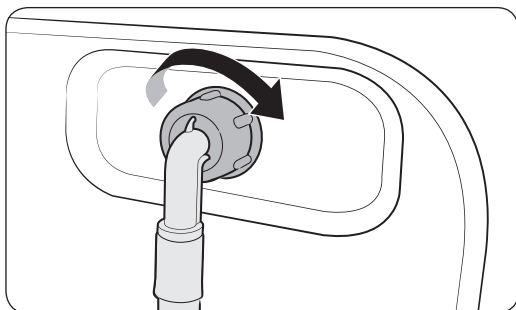

8. Pievienojiet ūdens caurules otru galu pie ieplūdes vārsta veļas mazgājamās mašīnas aizmugurē. Pagrieziet cauruli pulksteņrādītāja virzienā, lai to nostiprinātu.

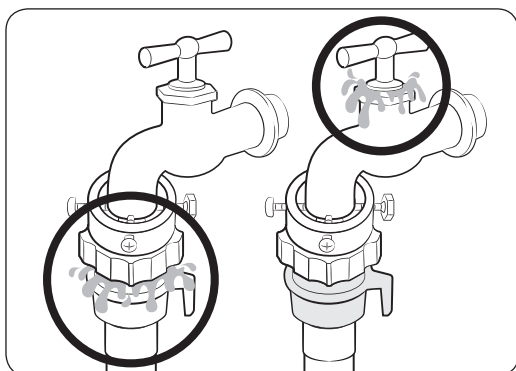

9. Atgrieziet ūdens krānu un pārbaudiet, vai ap savienojuma vietām nav radušās noplūdes. Ja radušās ūdens noplūdes, atkārtojiet augstāk aprakstītos soļus.

⚠ BRĪDINĀJUMS

Ja radusies ūdens noplūde, pārtrauciet veļas mazgājamās mašīnas lietošanu un atvienojiet to no elektrības padeves. Pēc tam sazinieties ar vietējo Samsung klientu apkalpošanas centru. Pretējā gadījumā tas var izraisīt elektrošoku.

⚠ UZMANĪBU

Nenostiepiet ūdens cauruli ar spēku. Ja caurule ir pārāk īsa, nomainiet to pret garāku augstspiediena cauruli.

📄 PIEZĪME

- Pēc ūdens caurules pievienošanas pie adaptera pārbaudiet, vai tā ir pareizi pievienota, pavelkot ūdens cauruli uz leju.
- Izmantojiet standarta tipa ūdens krānus. Ja krāns ir kvadrātveida vai pārāk liels, pirms krāna ievietošanas adapterī noņemiet starpgredzenu.

Uzstādīšana

Modeļiem ar papildus karstā ūdens ieplūdi:

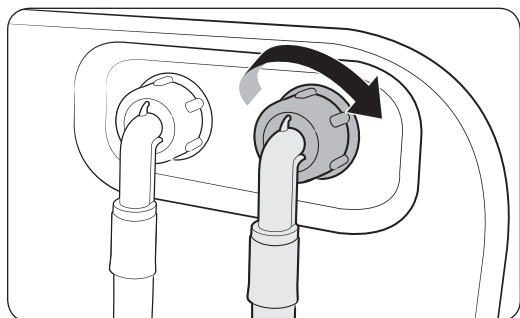

1. Pievienojiet karstā ūdens caurules sarkano galu pie karstā ūdens ieplūdes ierīces aizmugurē.
2. Pievienojiet otru karstā ūdens caurules galu pie karstā ūdens krāna.

Aqua Stop ūdens caurule (tikai atbilstošiem modeļiem)

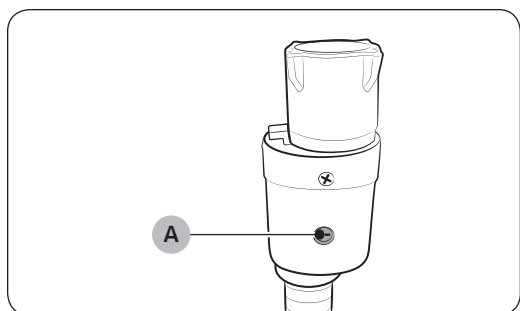

Aqua Stop ūdens caurule brīdina lietotājus, kad pastāv ūdens noplūžu risks. Tā uzrauga ūdens plūsmu, un noplūdes gadījumā caurules centrālajā daļā esošais **indikators (A)** iekrāsojas sarkanā krāsā.

PIEZĪME

Aqua Stop caurules galu jāpievieno pie ūdens krāna, nevis veļas mazgājamās mašīnas.

5. DARBĪBA Novadcaurules novietošana

Novadcauruli var novietot trīs veidos:

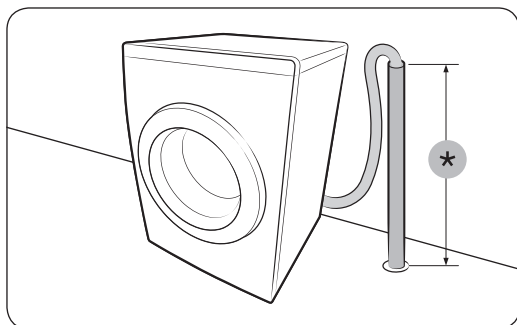
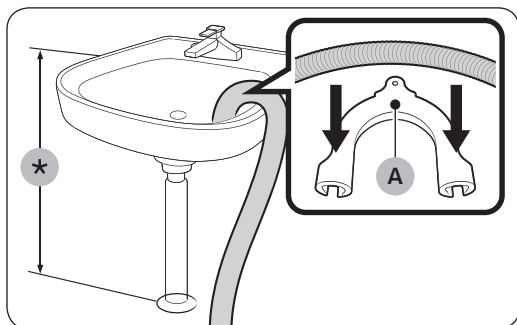

Pāri izlietnes malai

Novadcaurule jānovieto 60 cm līdz 90 cm (*) augstumā no grīdas. Lai saglabātu novadcaurules uzgaļa izliekumu, izmantojiet komplektācijā iekļauto **plastmasas elastīgās caurules ieliktni (A)**. Lai nodrošinātu normālu ūdens novadīšanu, nostipriniet ieliktni pie sienas, izmantojot āķi.

Pie izlietnes novadcaurules

Novadcaurulei jāatrodas augstāk par izlietnes sifonu, lai caurules gals atrastos vismaz 60 cm augstumā virs grīdas.

Pie novadcaurules

Novadcaurulei jāatrodas 60 cm līdz 90 cm augstumā (*). Ieteicams izmantot 65 cm augstu vertikālu cauruli. Pārļiecinieties, ka novadcaurule ir pievienota pie spiediena caurules nelielā slīpumā.

Spiediena novadcaurules prasības:

- Minimālais diametrs – 5 cm.
- Minimālā novadīšanas kapacitāte – 60 litri/minūtē.

6. DARBĪBA Ieslēgšana



Iespraudiet strāvas vadu sienas kontaktligzdā, kas aprīkota ar apstiprinātu maiņstrāvas 220-240 V / 50 Hz elektrisko ligzdu, ko aizsargā drošinātājs vai jaudas slēdzis. Pēc tam nospiediet pogu  **Ieslēgšana**, lai ieslēgtu veļas mazgājamo mašīnu.

Pirms sākat

Sākotnējā iestatīšana

Palaidiet kalibrēšanu (ieteicams)

Funkcija Kalibrēšana nodrošina, ka veļas mazgājamā mašīna precīzi nosaka ievietotās veļas svaru. Pārļiecinieties, ka pirms funkcijas Kalibrēšana palaišanas tvertne ir tukša.

1. Izslēdziet un pēc tam atkal ieslēdziet veļas mazgājamo mašīnu.
2. Vienlaicīgi uz 3 sekundēm turiet nospiešanas pogas  **Temp. (Temperatūra)** un  **Delay End (Atliktā izslēgšana)**, lai ieietu režīmā Kalibrēšana. Parādās paziņojums „Cb”.
3. Nospiediet pogu  **Iedarbināšana/Pauze**, lai palaistu ciklu Kalibrēšana.
4. Tvertne griezīsies pulksteņrādītāja virzienā un pretēji pulksteņrādītāja virzienam aptuveni 3 minūtes.
5. Kad cikls būs noslēdzies, displejā parādīsies paziņojums „0” un veļas mazgājamā mašīna automātiski izslēdzas.
6. Tagad veļas mazgājamā mašīna ir gatava izmantošanai.

Veļas mazgāšanas vadlīnijas

1. DARBĪBA Sašķirošana

Sašķirojiet veļu, ņemot vērā šādus kritērijus:

- Kopšanas etiķete: sašķirojiet atsevišķi kokvilnas, dažādu šķiedru, sintētikas, zīda, vilnas un viskozes veļu.
- Krāsa: sašķirojiet atsevišķi baltu veļu no krāsainas veļas.
- Lielums: ievietojot tvertnē dažāda lieluma apģērba gabalus, uzlabosies mazgāšanas veiktspēja.
- Jutīgums: mazgājiet atsevišķi smalka auduma apģērbus, piemēram, jaunus tīras vilnas apģērbus, aizkarus un zīda izstrādājumus. Pārbaudiet mazgājamā apģērba etiķetes.

PIEZĪME

Pārliedziniet, ka pirms mazgāšanas uzsākšanas esat pārbaudījis apģērba kopšanas etiķetes un sašķirojies apģērbus atbilstoši tajās sniegtajiem norādījumiem.

2. DARBĪBA Kabatu iztukšošana

Iztukšojiet apģērba kabatas

- Tādi metāliski priekšmeti, kā monētas, adatas un apģērba sprādzes, var sabojāt gan citus apģērba gabalus, gan tvertni.

Izvērsiet apģērbus ar pogām un izšuvumiem uz iekšpusi

- Ja mazgāšanas laikā bikšu vai džemperu rāvējslēdži ir atvērti, iespējams sabojāt tvertni. Rāvējslēdži ir jāaizver un jānofiksē ar aukliņu.
- Apģērbs ar garām auklām var savīties kopā ar citām drēbēm. Pārliedziniet, ka esat sasējis auklas pirms mazgāšanas.

3. DARBĪBA Mazgāšanas tīkla izmantošana

- Krūšturus (mazgājamus veļas mašīnā) ir jāievieto mazgāšanas tīklā. Krūšturu metāla daļas var izdurties cauri vai saplēst citus apģērba gabalus.
- Mazi un viegli apģērba gabali, piemēram, zeķes, cimdi, zeķbikses un kabatlakatiņi, var aptīties ap durtiņām. Ievietojiet tos smalkā mazgāšanas tīklā.
- Nemazgājiet mazgāšanas tīklu, ja tajā nav ievietota veļa. Tādā veidā ir iespējams izraisīt pārmērīgu vibrāciju, kas var izkustināt veļas mazgājamo mašīnu un izraisīt traumas.

Pirms sākat

4. DARBĪBA Priekšmazgāšana (ja nepieciešams)

Ja veļa ir ļoti netīra, atlasiet izvēlētajam ciklam opciju Priekšmazgāšana. Neizmantojiet opciju Priekšmazgāšana, ja mazgāšanas līdzeklis ievietots tvertnē manuāli vai tiek izmantots šķidrās mazgāšanas līdzeklis.

5. DARBĪBA Veļas daudzuma noteikšana

Nepārslogojiet veļas mazgājamo mašīnu. Pārslogošana var traucēt veļas mazgājamajai mašīnai izmazgāt veļu. Lai noteiktu konkrētam veļas veidam atbilstošu ievietošanas daudzumu, skatiet 33. lpp.

PIEZĪME

Mazgājot gultas veļu vai gultas pārvalkus, mazgāšanas laiks var būt ilgāks un centrifūgas efektivitāte – zemāka. Gultas veļai vai gultas pārvalkiem ieteicamais maksimālais centrifūgas cikla ātrums ir 800 apgr./min. un ieteicamais svars 2,0 kg vai mazāk.

UZMANĪBU

Ja veļa nav vienmērīgi sadalīta un parādās informācijas kods „Ub”, sadaliet veļu vienmērīgi. Nevienmērīgi sadalīta veļa var pazemināt centrifūgas darbības efektivitāti.



6. DARBĪBA Pareiza veida mazgāšanas līdzekļa izmantošana

Izmantojamā mazgāšanas līdzekļa veids ir atkarīgs no auduma veida (kokvilna, sintētika, smalki audumi, vilna), krāsas, mazgāšanas temperatūras un netīrības pakāpes. Pārliecinieties, ka tiek izmantots mazgāšanas līdzeklis, kas ir paredzēts automatiskām veļas mazgājamām mašīnām.

PIEZĪME

- Rīkojieties saskaņā ar mazgāšanas līdzekļa ražotāja ieteikumiem un ņemiet vērā veļas svaru, netīrības pakāpi un ūdens cietības pakāpi jūsu reģionā. Ja neesat pārliecināts par ūdens cietības pakāpi, sazinieties ar vietējo ūdensapgādes iestādi.
- Neizmantojiet mazgāšanas līdzekli, kuram ir tendence sacietēt vai sabiezēt. Šāds mazgāšanas līdzeklis var palikt veļas mazgājamajā mašīnā pēc skalošanas cikla beigām un nosprostot noplūdes atveri.

UZMANĪBU

Ja mazgājat vilnas apģērbus, izmantojot ciklu  **WOOL (VILNAS IZSTRĀDĀJUMI)**, lietojiet tikai neitrālu šķidro mazgāšanas līdzekli. Izmantojot pulverveida mazgāšanas līdzekli ar ciklu  **WOOL (VILNAS IZSTRĀDĀJUMI)**, tas var pielipt pie veļas un izraisīt krāsas maiņu.

Mazgāšanas līdzekļa atvilktnes vadlīnijas

Veļas mazgājamā mašīna ir aprīkota ar trīsdaļīgu mazgāšanas līdzekļa dozatoru: kreisais nodalījums ir paredzēts galvenajam mazgāšanas līdzeklim, tuvākais-labais nodalījums ir paredzēts veļas mīkstinātājiem un tālākais-labais – priekšmazgāšanas līdzeklim.

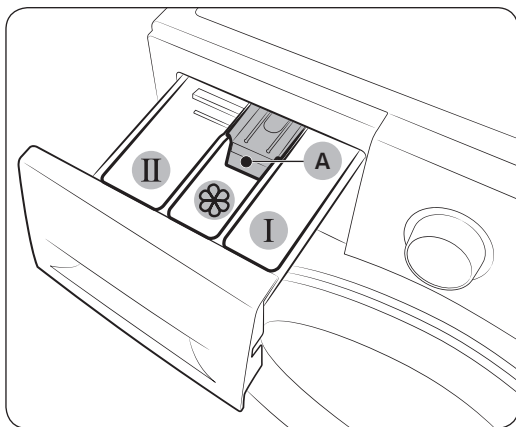

1. **I** Priekšmazgāšanas līdzekļa nodalījums: izmantojiet, lai iepildītu priekšmazgāšanas līdzekli.
2. **II** Galvenā mazgāšanas līdzekļa nodalījums: izmantojiet, lai iepildītu galveno mazgāšanas līdzekli, ūdens mīkstinātāju, mērcēšanas līdzekli, balinātāju un/vai trauu tīrīšanas līdzekļus.
3. **☼** Veļas mīkstinātāja nodalījums: izmantojiet, lai iepildītu papildvielas, piemēram, veļas mīkstinātāju. Neuzpildiet augstāk par maksimālā līmeņa atzīmi (A).

⚠ UZMANĪBU

- Nemēģiniet atvērt mazgāšanas līdzekļa atvilktni veļas mazgājamās mašīnas darbības laikā.
- Neizmantojiet atvilktnē šāda veida veļas mazgāšanas līdzekļus:
 - Tablešu vai kapsulu veida mazgāšanas līdzekli.
 - Bumbas vai tīkliņa veida mazgāšanas līdzekli.
- Lai novērstu nodalījumu nosprostošanos, koncentrēti vai biezi mazgāšanas līdzekļi (veļas mīkstinātājs vai veļas mazgāšanas līdzeklis) ir jāatšķaida ar ūdeni pirms to iepildīšanas nodalījumā.

Lai iepildītu mazgāšanas līdzekļus mazgāšanas līdzekļa atvilktnē

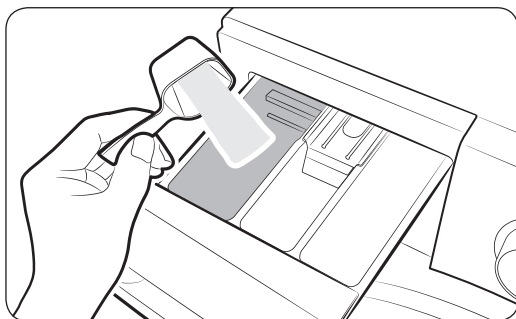

1. Atveriet mazgāšanas līdzekļa atvilktni.
2. Iepildiet veļas mazgāšanas līdzekli **II** galvenā mazgāšanas līdzekļa nodalījumā atbilstoši ražotāja norādījumiem vai ieteikumiem. Lai izmantotu šķidro mazgāšanas līdzekli, skatiet 29. lpp.

Pirms sākat

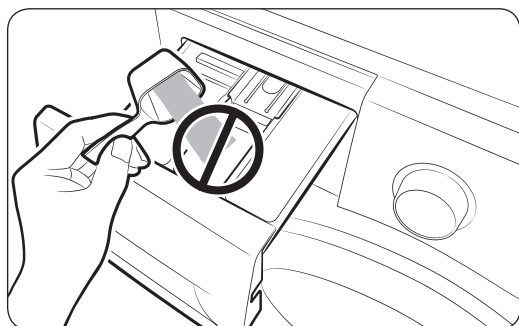
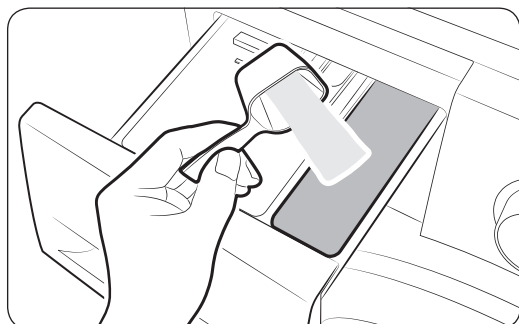
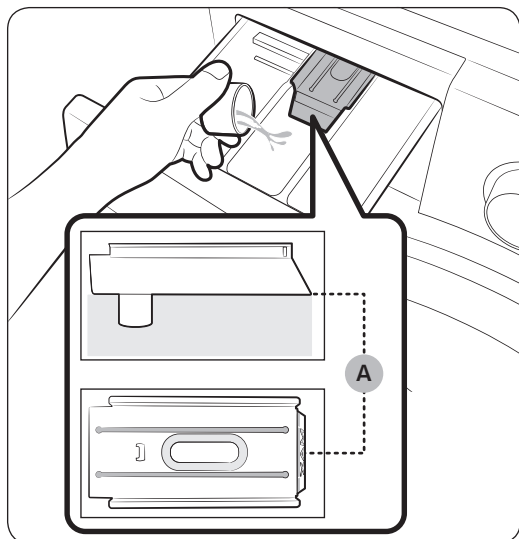

3. Iepildiet veļas mīkstinātāju  veļas mīkstinātāja nodalījumā. Neuzpildiet augstāk par maksimālā līmeņa atzīmi (A).

4. Ja vēlaties veikt priekšmazgāšanu, iepildiet priekšmazgāšanas līdzekli  priekšmazgāšanas līdzekļa nodalījumā atbilstoši ražotāja norādījumiem vai ieteikumiem.

5. Aizveriet mazgāšanas līdzekļa atvilktni.

UZMANĪBU

- Neiepildiet pulverveida mazgāšanas līdzekli šķidrā mazgāšanas līdzekļa ieliktnī.
- Koncentrēts veļas mīkstinātājs pirms lietošanas ir jāatšķaida ar ūdeni.
- Neiepildiet galveno mazgāšanas līdzekli  veļas mīkstinātāja nodalījumā.

Lai izmantotu šķidro mazgāšanas līdzekli (tikai atbilstošiem modeļiem)

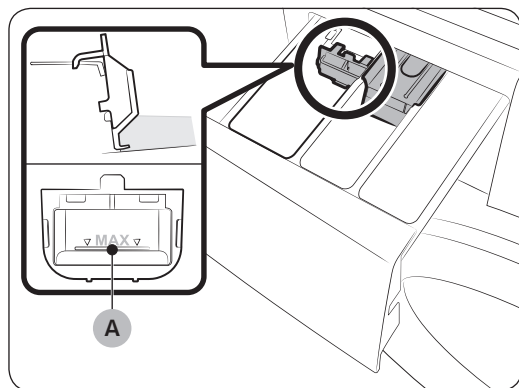

Vispirms ievietojiet komplektācijā iekļauto šķidrā mazgāšanas līdzekļa ieliktni **II** galvenā mazgāšanas līdzekļa nodalījumā. Pēc tam iepildiet šķidro mazgāšanas līdzekli ieliktnī, nepārsniedzot norādīto maksimālā līmeņa atzīmi (A).

PIEZĪME

- Ievietojiet šķidrā mazgāšanas līdzekļa ieliktni nodalījumā tikai pēc tam, kad mazgāšanas līdzekļa atvilktnē ir izņemta no veļas mazgājamās mašīnas, nospiežot **atbrīvošanas sviru (A)**.
- Pēc mazgāšanas mazgāšanas līdzekļa atvilktnē var būt palicis neliels šķidrā mazgāšanas līdzekļa daudzums.

UZMANĪBU

- Neizmantojiet priekšmazgāšanas funkciju ar šķidro mazgāšanas līdzekli.
- Izmantojot sauso mazgāšanas līdzekli, izņemiet šķidrā mazgāšanas līdzekļa ieliktni.

Darbības

Vadības panelis



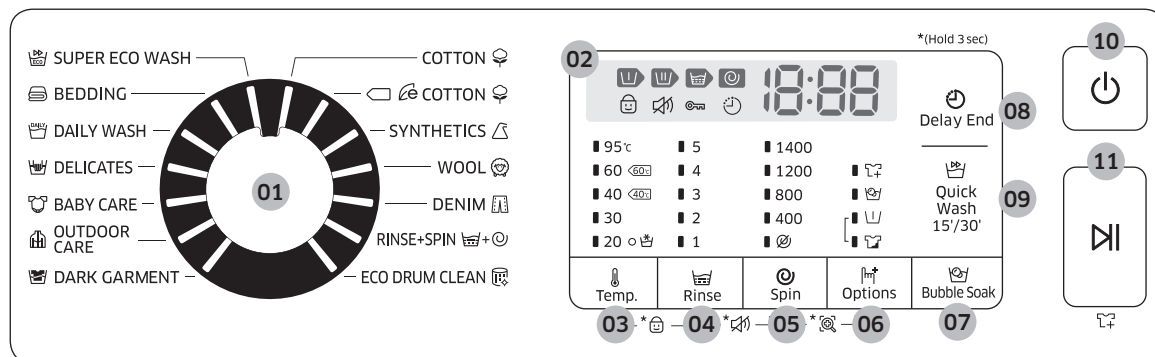



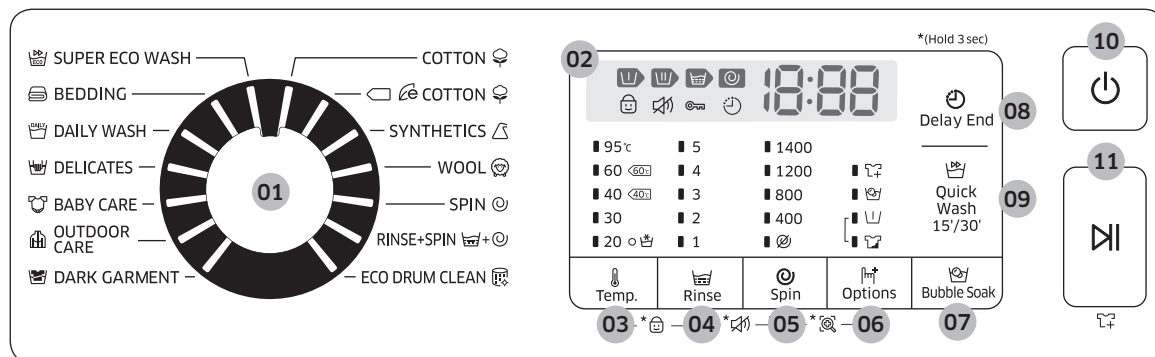

WW9*K5****



WW8*K5****, WW7*K5****



01 Mazgāšanas režīma izvēlne	Pagrieziet ripu, lai izvēlētos mazgāšanas režīmu.
02 Displejs	Displejā tiek attēlota izvēlētā mazgāšanas režīma informācija un aprēķinātais atlikušais laiks, vai arī informācijas kods, ja radusies problēma.
03 Temp. (Temperatūra)	Nospiediet, lai mainītu ūdens temperatūru izvēlētajam mazgāšanas režīmam.
04 Rinse (Skalošana)	Nospiediet, lai mainītu skalošanas reižu skaitu izvēlētajam mazgāšanas režīmam. Atkarībā no režīma, jūs varat iestatīt maksimums 5 skalošanas reizes.

05  Spin (Centrifūga)	<p>Nospiediet, lai mainītu centrifūgas ātrumu izvēlētajam mazgāšanas režīmam.</p> <ul style="list-style-type: none"> • Rinse Hold (Skalošanas aizture) : apturot pēdējo skalošanas ciklu, veļa paliek iemērta ūdenī. Lai izņemtu veļu, palaidiet ūdens novadišanas vai centrifūgas ciklu. • No Spin (Bez centrifūgas) : tvertne nesāk griezties pēc pēdējās ūdens novadišanas cikla darbības. • Nospiediet, lai mainītu centrifūgas ātrumu pašreizējam ciklam. Apgrīzieni minūtē (apgr./min.) var būt atšķirīgi atkarībā no modeļa.
06  Options (Funkcijas)	<p>Nospiediet, lai izvēlētos funkciju Intensive (Intensīvā mazgāšana), Pre Wash (Priekšmazgāšana) vai Bubble Soak (Mērcēšana ar burbuļiem). Nospiediet vēlreiz, lai atceltu izvēli.</p>
07  Bubble Soak (Mērcēšana ar burbuļiem)	<p>Nospiediet, lai aktivizētu/deaktivizētu funkciju Mērcēšana ar burbuļiem. Šī funkcija palīdz likvidēt vairums grūti mazgājamu traipu.</p>
08  Delay End (Atliktā izslēgšana)	<p>Funkcija Atliktā izslēgšana ļauj jums iestatīt beigu laiku izvēlētajam mazgāšanas ciklam. Balstoties uz jūsu iestatījumiem, cikla sākuma laiku noteiks pati veļas mazgājamā mašīna. Šis iestatījums ir noderīgs piemēram, lai ieprogrammētu veļas mazgājamo mašīnu beigt mazgāšanu laikā, kad jūs parasti atgriežaties mājās no darba.</p> <ul style="list-style-type: none"> • Nospiediet, lai izvēlētos mazgāšanas laika beigas.
09  Quick Wash 15'/30' (15 min./30 min. ātrā mazgāšana)	<p>Viegli notraipītam apģērbam, kas ir ātri jāizmazgā un kura svars ir mazāks par 2 kg.</p>
10  Ieslēgšana	<p>Nospiediet, lai ieslēgtu/izslēgtu veļas mazgājamo mašīnu.</p>
11  Iedarbināšana/Pauze	<p>Nospiediet, lai uzsāktu vai apturētu darbību.</p>

Detalizētu informāciju par funkcijām skatiet sadaļā „Īpašās funkcijas”.

Darbības

Vienkārši soļi, lai uzsāktu darbību

WW9*K5****

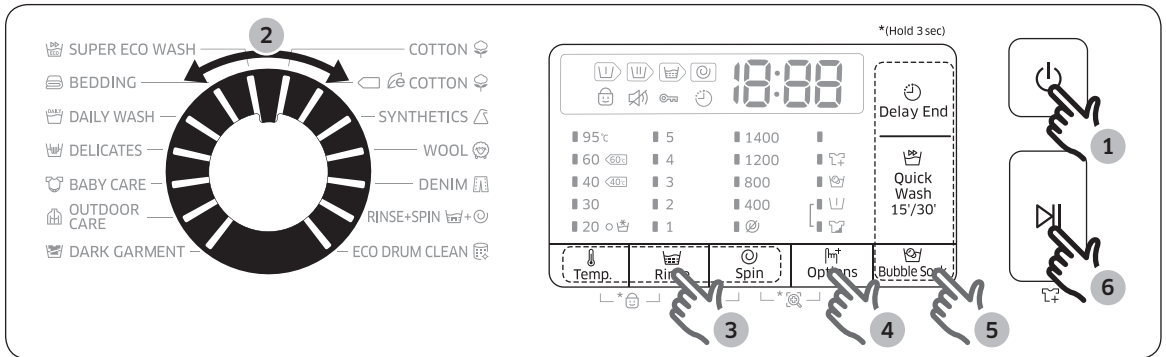

WW8*K5****, WW7*K5****

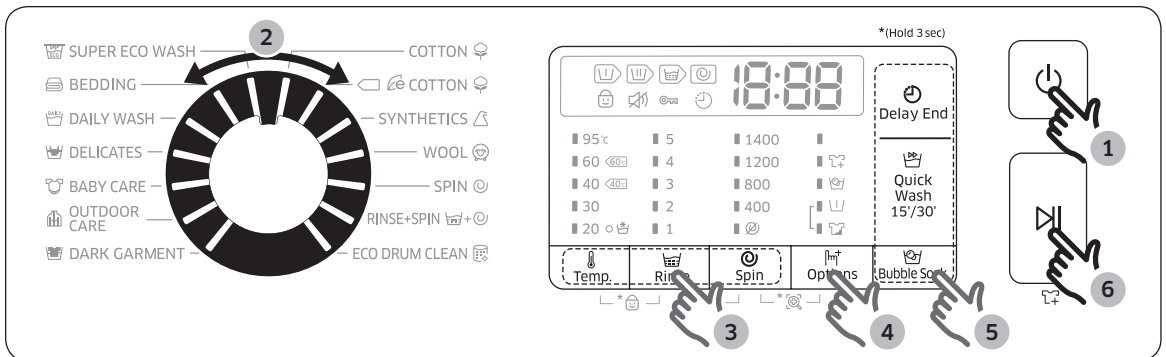















1. Nospiediet pogu Ieslēgšana, lai ieslēgtu veļas mazgājamo mašīnu.
2. Pagrieziet ripu **Mazgāšanas režīma izvēlne**, lai izvēlētos mazgāšanas režīmu.
3. Pēc nepieciešamības pielāgojiet iestatījumus (Temp. (Temperatūra), Rinse (Skalošana) un Spin (Centrifūga)).
4. Lai pievienotu funkciju, nospiediet pogu Options (Funkcijas). Vēlreiz nospiediet šo pogu, lai izvēlētos vēlamo funkciju.
5. Veļas mazgājamā mašīna ir aprīkota ar trim ērti piekļūstamām pogām ērtākai funkciju Bubble Soak (Mērcēšana ar burbuļiem), Quick Wash 15'/30' (15 min./30 min. ātrā mazgāšana) un Delay End (Atliktā izslēgšana) izmantošanai. Ja vēlaties izmantot vienu no šīm funkcijām, nospiediet atbilstošo pogu.
6. Nospiediet pogu Iedarbināšana/Pauze.

Lai mainītu režīmu mazgāšanas laikā







1. Nospiediet pogu Iedarbināšana/Pauze, lai apturētu darbību.
2. Izvēlieties citu režīmu.
3. Vēlreiz nospiediet pogu Iedarbināšana/Pauze, lai palaistu jauno režīmu.

Mazgāšanas režīmu pārskats









Standarta mazgāšanas režīms

Mazgāšanas režīms	Apraksts un maks. svars (kg)	
 COTTON (KOKVILNAS IZSTRĀDĀJUMI)	<ul style="list-style-type: none"> Kokvilnas izstrādājumiem, gultas veļai, galdautiem, apakšveļai, dvieļiem vai krekliem. Mazgāšanas laiks un skalošanas reižu skaits tiek automātiski pielāgots ievietotās veļas daudzumam. 	Maks.
  COTTON (KOKVILNAS IZSTRĀDĀJUMI) 	<ul style="list-style-type: none"> Optimāla veikspēja ar zemāku elektroenerģijas patēriņu kokvilnas izstrādājumu, gultasveļas, galdautu, apakšveļas, dvieļu vai kreklu mazgāšanai. Enerģijas taupīšanas nolūkā faktiskā mazgāšanas temperatūra var būt zemāka par norādīto temperatūru. 	Maks.
 SYNTHETICS (SINTĒTIKAS IZSTRĀDĀJUMI)	<ul style="list-style-type: none"> Blūzēm vai krekliem, kas ir izgatavoti no poliestera (diolena, trevira), poliamīda (perlona, neilona) vai līdzīga auduma. 	4
 WOOL (VILNAS IZSTRĀDĀJUMI)	<ul style="list-style-type: none"> Paredzēts veļas mašīnā mazgājamiem vilnas izstrādājumiem, kuru svars ir mazāks par 2,0 kg. Cikls  WOOL (VILNAS IZSTRĀDĀJUMI) nodrošina maigas, šūpojošas kustības un mērcēšanas ciklu, lai aizsargātu vilnas šķiedras no saraušanās/deformācijas. Ieteicams izmantot neitrālu mazgāšanas līdzekli. 	2
 SPIN (CENTRIFŪGA)(tikai 7, 8 kg modeļiem)	<ul style="list-style-type: none"> Nodrošina papildu centrifūgas ciklu, lai efektīvi izvadītu ūdeni no veļas. 	-
 DENIM (DŽINSU IZSTRĀDĀJUMI) (tikai 9 kg modeļiem)	<ul style="list-style-type: none"> Nodrošina lielāku ūdens daudzumu pamata mazgāšanas cikla laikā un papildu skalošanas ciklu, lai nodrošinātu, ka apģērbā nepaliek pulverveida veļas mazgāšanas līdzeklis. 	3
   RINSE+SPIN (SKALOŠANA+CENTRIFŪGA)	<ul style="list-style-type: none"> Nodrošina papildu skalošanas ciklu pēc veļas mikstinātāja pievienošanas veļai. 	-
 ECO DRUM CLEAN (EKOLOĢISKĀ TVERTNES TĪRĪŠANA)	<ul style="list-style-type: none"> Iztīra tvertni, likvidējot tajā uzkrājušos netirumus un baktērijas. Izmantojiet pēc katrām 40 mazgāšanas reizēm, pirms tam neuzpildot ierīcē nekādu mazgāšanas līdzekli vai balinātāju. Pārlicinieties, ka tvertne ir tukša. Nelietojiet tvertnes tīrīšanai nekādus tīrīšanas līdzekļus. 	-
  SUPER ECO WASH (ĪPAŠI EKOLOĢISKĀ MAZGĀŠANA)	<ul style="list-style-type: none"> Zemas temperatūras cikls ar EcoBubble tehnoloģiju, kas palīdz samazināt strāvas patēriņu. 	4

Darbības

Mazgāšanas režīms	Apraksts un maks. svars (kg)	
 BEDDING (GULTAS VEĻA)	<ul style="list-style-type: none"> Gultas pārklājiem, palagiem, pārvalkiem utt. Lai sasniegtu labākus mazgāšanas rezultātus, mazgājiet tikai 1 veida gultas veļu un pārliecinieties, ka veļas svars ir mazāks par 2,0 kg. 	2
 DAILY WASH (IKDIENAS MAZGĀŠANA)	<ul style="list-style-type: none"> Izmantojiet, mazgājot ikdienā velkamas drēbes, piemēram, apakšveļu un krekļus. 	4
 DELICATES (SMALKI AUDUMI)	<ul style="list-style-type: none"> Caurspīdīgiem audumiem, krūšturiem, apakšveļai (zīda) un citiem tikai ar rokām mazgājamiem izstrādājumiem. Lai sasniegtu labākus mazgāšanas rezultātus, izmantojiet šķidro mazgāšanas līdzekli. 	2
 BABY CARE (BĒRNU VEĻA)	<ul style="list-style-type: none"> Nodrošina mazgāšanu augstā temperatūrā un papildu skalošanas ciklus, lai efektīvi izskalotu atlikušo mazgāšanas līdzekli. 	4
 OUTDOOR CARE (ĀRA APĢĒRBS)	<ul style="list-style-type: none"> Āra, slēpošanas un sporta apģērbim, kas izgatavoti no tādiem īpašiem materiāliem, kā spandekss, „stretch” un mikrošķiedra. 	2
 DARK GARMENT (TUMŠI AUDUMI)	<ul style="list-style-type: none"> Cikls ar papildu skalošanu un samazinātu centrifūgas ātrumu, lai nodrošinātu, ka veļa tiek maigi mazgāta un vienmērīgi izskalota. 	4

Funkcijas

Funkcija	Apraksts
 Bubble Soak (Mērcēšana ar burbuļiem)	<ul style="list-style-type: none"> Funkcija Mērcēšana ar burbuļiem palīdz likvidēt vairumu grūti mazgājamu traipu. Kad izvēlēta funkcija Mērcēšana ar burbuļiem, veļa tiek kārtīgi izmērcēta ūdens burbuļos, tādējādi nodrošinot efektīvāku mazgāšanu. Funkcija Mērcēšana ar burbuļiem ir pieejama ar šādiem 5 mazgāšanas režīmiem, kuros iespējams pievienot līdz 30 minūtēm ilgu mērcēšanas ciklu:  COTTON (KOKVILNAS IZSTRĀDĀJUMI),  SYNTHETICS (SINTĒTIKAS IZSTRĀDĀJUMI),  BEDDING (GULTAS VEĻA),  DAILY WASH (IKDIENAS MAZGĀŠANA),  BABY CARE (BĒRNU VEĻA) un  DENIM (DŽINSU IZSTRĀDĀJUMI) (tikai 9 kg modelim).
 Pre Wash (Priekšmazgāšana)	<ul style="list-style-type: none"> Šī funkcija pievienos priekšmazgāšanas ciklu pirms galvenā mazgāšanas cikla.
 Intensive (Intensīvā mazgāšana)	<ul style="list-style-type: none"> Ļoti netīrai veļai. Katra cikla posma izpildes laiks aizņem ilgāku laiku, kā parasti.

Atliktā izslēgšana 🕒

Veļas mazgājamo mašīnu var iestatīt, lai tā automātiski pabeigtu mazgāšanu vēlāk, izvēloties atlikšanu par 1 līdz 24 stundām (ar 1 stundas pieaugumu). Displejā ir redzams laiks, kad mazgāšana tiks pabeigta.

1. Izvēlieties mazgāšanas režīmu. Tad, ja nepieciešams, pielāgojiet tā iestatījumus.
2. Atkārtoti nospiediet pogu 🕒 **Delay End (Atliktā izslēgšana)**, līdz tiek iestatīts vēlamais beigu laiks.
3. Nospiediet pogu ▶️ **Iedarbināšana/Pauze**. Ieslēdzas attiecīgais indikators, kurā tiek uzsākta pulksteņa laika atskaite.
4. Lai atceltu funkcijas 🕒 **Delay End (Atliktā izslēgšana)** izmantošanu, pārstartējiet veļas mazgājamo mašīnu, nospiežot pogu ⏻ **Ieslēgšana**.

Reāls piemērs

Jūs vēlaties, lai divu stundu cikls tiku pabeigts pēc 3 stundām. Lai to izdarītu, jums ir jāpievieno funkcija **Atliktā izslēgšana** izvēlētajam ciklam, tad jāiestata 3 stundu intervāls un pēc tam plkst.14:00 jānospiež poga ▶️ **Iedarbināšana/Pauze**. Kas notiek pēc tam? Veļas mazgājamā mašīna sāk darboties plkst. 15:00 un beidz darboties plkst. 17:00. Zemāk ir norādīts šī piemēra grafiks.

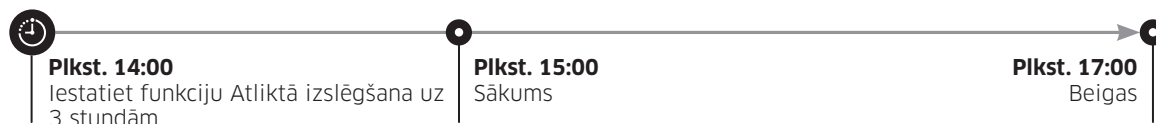



Darbības

Īpašās funkcijas

AddWash

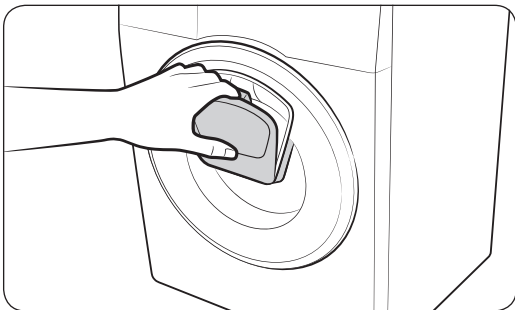
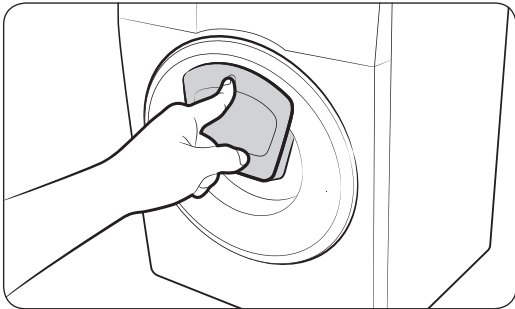
Kad ir ieslēdzies AddWash indikators , jūs varat apturēt veļas mazgājamās mašīnas darbību un pievienot tvertnē papildus veļu vai veļas mīkstinātāju. Ērtākai piekļuvei Add Door durtiņas atveras vairāk kā 130° platā leņķī.



1. Nospiediet pogu  Iedarbināšana/Pauze, lai apturētu darbību.
2. Lai atbloķētu durtiņas, uzspiediet uz Add Door durtiņu augšdaļas, līdz atskan klikšķim līdzīga skaņa. Lai atvērtu tās, pavelciet aiz Add Door durtiņu roktura.
3. Atveriet Add Door durtiņas un ievietojiet tvertnē papildus veļu vai mīkstinātāju.
4. Lai aizvērtu durtiņas, uzspiediet uz tām, līdz atskan klikšķim līdzīga skaņa.
5. Nospiediet pogu  Iedarbināšana/Pauze, lai atsāktu darbību.



UZMANĪBU

Nepielietojiet pret Add Door durtiņām pārmērīgi lielu spēku. Tās var salūzt.

PIEZĪME

Ja Add Door durtiņas tiek pareizi aizvērtas, tvertnē esošais ūdens nevar noplūst. Ap durtiņām var parādīties ūdens pilieni, bet tvertnes iekšienē esošais ūdens nenoplūdīs.

UZMANĪBU

- Neveriet vaļā Add Door durtiņas, ja tvertnē ir parādījušās mazgāšanas līdzekļu putas, kuru līmenis ir augstāks par Add Door durtiņu līmeni.
- Nemēģiniet atvērt Add Door durtiņas veļas mazgājamās mašīnas darbības laikā, pirms tam nospiežot pogu  Iedarbināšana/Pauze. Lūdzu, ņemiet vērā, ka Add Door durtiņas var atvērt nejauši (pirms tam nospiežot pogu  Iedarbināšana/Pauze), kad mazgāšana ir pabeigta.
- Neievietojiet caur Add Door durtiņām pārmērīgi lielu veļas daudzumu. Tas var pasliktināt mazgāšanas kvalitāti.
- Nelietojiet Add Door durtiņu apakšējo daļu kā rokturi. Jūsu pirksti var iesprūst.
- Pārliecinieties, ka Add Door durtiņās nav iekērusies veļa.







-
- Neļaujiet mājdzīvniekiem uzturēties velas mazgājamās mašīnas, īpaši Add Door durtiņu, tuvumā.
 - Mazgājot veļu karstā ūdenī, pēc Add Door durtiņu atvēršanas un aizvēršanas ap Add Door durtiņām var parādīties nelielas ūdens noplūdes. Tas ir normāli, tā kā pēc durtiņu atvēršanas caur Add Door durtiņām iznākušais tvaiks atdziest un uz durtiņu virsmas veido ūdens pilienus.
 - Kad Add Door durtiņas tiek aizvērtas, tās noblīvējas un ūdens noplūdes nevar rasties. Tomēr ap durtiņām var parādīties ūdens, kas izskatās pēc ūdens noplūdes – šis ir ūdens, kas pēc atvēršanas ir kondensējies ap Add Door durtiņām un izveidojis ūdens pilienus. Tas ir normāli.
 - Ne galvenās durtiņas, ne Add Door durtiņas nav iespējams atvērt, ja ūdens temperatūra ir augstāka par 50 °C. Ja tvertnē esošais ūdens ir pārsniedzis noteiktu līmeni, galvenās durtiņas nav iespējams atvērt.
 - Ja displejā parādās informācijas kods „ddC”, tālākiem norādījumiem skatiet sadaļu „Informācijas kodi”.

Darbības

Iestatījumi

Bērnu drošības aizsardzība

Lai novērstu nelaimes gadījumus ar bērniem, funkcija Bērnu drošības aizsardzība nobloķē visas pogas, izņemot pogu  Ieslēgšana.



- Lai iestatītu funkciju Bērnu drošības aizsardzība, vienlaicīgi uz 3 sekundēm turiet nospiešanas pogas  Temp. (Temperatūra) un  Rinse (Skalošana). Lai aktivizētu, nospiediet pogu  Iedarbināšana/Pauze.
- Tiklīdz funkcija Bērnu drošības aizsardzība ir aktivizēta, visas vadības pogas tiks deaktivizētas, izņemot pogu  Ieslēgšana. Lai izmantotu vadības pogas, vispirms deaktivizējiet funkciju Bērnu drošības aizsardzība.
- Lai deaktivizētu funkciju Bērnu drošības aizsardzība, vienlaicīgi uz 3 sekundēm turiet nospiešanas pogas  Temp. (Temperatūra) un  Rinse (Skalošana).

PIEZĪME

Lai laikā, kad aktivizēta funkcija Bērnu drošības aizsardzība, pievienotu mazgāšanas līdzekli vai veļu, vai nomainītu izvēlētos iestatījumus, vispirms jādeaktivizē funkcija Bērnu drošības aizsardzība.

Skaņas ieslēgšana/izslēgšana

Jūs varat ieslēgt vai izslēgt veļas mazgājamās mašīnas skaņu. Jūsu izvēlētais iestatījums tiks saglabāts arī pēc veļas mazgājamās mašīnas restartēšanas.



- Lai izslēgtu skaņu, vienlaicīgi uz 3 sekundēm turiet nospiešanas pogas  Rinse (Skalošana) un  Spin (Centrifūga).
- Lai atkal ieslēgtu skaņu vēlreiz uz 3 sekundēm turiet nospiešanas šīs pogas.

Apkope



Regulāri tīriet veļas mazgājamo mašīnu, lai novērstu veiktspējas pasliktināšanos un pagarinātu tās kalpošanas mūžu.

Ekoloģiskā tvertnes tīrīšana

Regulāri izmantojiet šo ciklu, lai iztīrītu tvertni un likvidētu tajā uzkrājušās baktērijas.

1. Nospiediet pogu  **Ieslēgšana**, lai ieslēgtu veļas mazgājamo mašīnu.
2. Pagrieziet ripu **Mazgāšanas režīma izvēlne**, lai izvēlētos funkciju  **ECO DRUM CLEAN (EKOLOĢISKĀ TVERTNES TĪRĪŠANA)**.
3. Nospiediet pogu  **Iedarbināšana/Pauze**.

PIEZĪME

- Cikla  **ECO DRUM CLEAN (EKOLOĢISKĀ TVERTNES TĪRĪŠANA)** ūdens temperatūra ir iestatīta uz 70 °C, un to nav iespējams mainīt.
- Ciklu  **ECO DRUM CLEAN (EKOLOĢISKĀ TVERTNES TĪRĪŠANA)** ieteicams palaist ik pēc 40 mazgāšanas reizēm.

UZMANĪBU

Nelietojiet tvertnes tīrīšanai nekādus tīrīšanas līdzekļus. Ķīmiski nosēdumi uz tvertnes pasliktina mazgāšanas veiktspēju.

Apkope

Smart Check

Lai iespējotu šo funkciju, jums vispirms ir jālejupielādē Samsung Smart Washer lietojumprogramma no Play Store vai App Store un jāuzinstalē tā mobilajā ierīcē, kas aprīkota ar kameru.

Funkcija Smart Check ir pielāgota izmantošanai ar Galaxy un iPhone sērijas viedtālruņiem (tikai atbilstošiem modeļiem).

1. Kad veļas mazgājamā mašīna nosaka problēmu, kuru nepieciešams pārbaudīt, tā pēc ieslēgšanās pāriet režīmā Smart Check.
2. Veļas mazgājamā mašīna uzsāk pašdiagnostikas procedūru un, ja tiek noteikta kāda problēma, attēlo informācijas kodu.
3. Aktivizējiet mobilajā ierīcē Samsung Smart Washer lietojumprogrammu un izvēlieties funkciju Smart Check.
4. Novietojiet mobilo ierīci pie veļas mazgājamās mašīnas displeja paneļa tā, lai viedtālruņa kamera un veļas mazgājamā mašīna būtu pavērsta viena pret otru. Šādā gadījumā lietojumprogramma automātiski atpazīs informācijas kodu.
5. Kad informācijas kods ir atpazīts pareizi, lietojumprogramma nodrošina detalizētu informāciju par problēmu un pieejamos risinājumus.

PIEZĪME

- Funkcijas Smart Check nosaukums var būt atšķirīgs atkarībā no valodas.
- Ja pret veļas mazgājamās mašīnas displeju atstarojas spēcīga gaisma, lietojumprogrammai var neizdoties atpazīt informācijas kodu.
- Ja lietojumprogrammai vairākas reizes pēc kārtas neizdodas atpazīt Smart Check kodu, ievadiet informācijas kodu manuāli lietojumprogrammas ekrānā.

Avārijas novadišana

Gadījumā, ja noticis elektroenerģijas padeves pārrāvums, novadiet tvertnē esošo ūdeni pirms veļas izņemšanas.

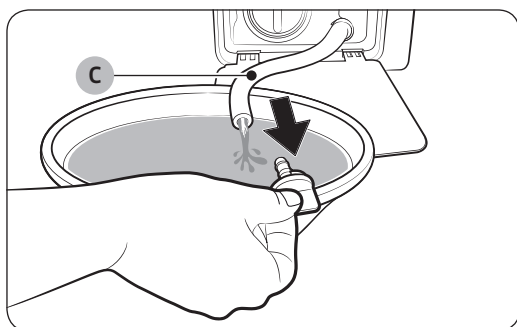
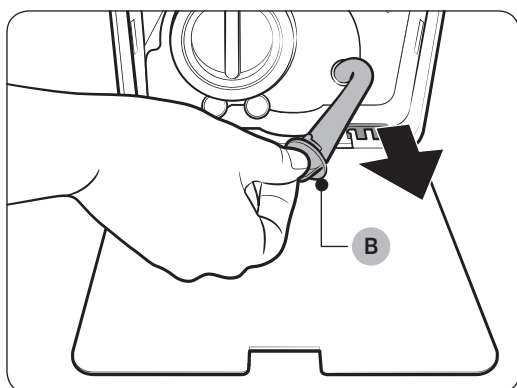
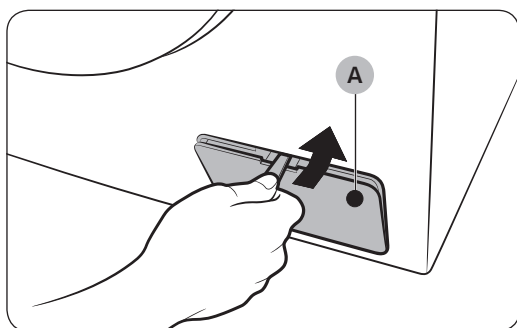

1. Izslēdziet un atvienojiet veļas mazgājamo mašīnu no elektrības kontaktligzdas.
2. Atveriet **filtra vāciņu (A)**, izmantojot monētu vai kādu citu plānu metāla priekšmetu.
3. Novietojiet tukšu, ietilpīgu trauku vāciņa tuvumā un aizvelciet avārijas novadcaurulīti līdz traukam, satverot to aiz **caurulītes vāciņa (B)**.
4. Noņemiet caurulītes vāciņu un ļaujiet **avārijas novadcaurulītē (C)** esošajam ūdenim iztecēt traukā.
5. Kad ūdens ir iztecējis, aizveriet caurulītes vāciņu un ievietojiet caurulīti atpakaļ. Pēc tam aizveriet filtra vāciņu.



PIEZĪME

Izmantojiet ietilpīgu trauku, jo tvertnē palikušā ūdens daudzums var būt liekāks, nekā gaidīts.

Apkope

Tīrīšana

Veļas mazgājamās mašīnas virsma

Izmantojiet mīkstu drāniņu ar neabrazīvu mazgāšanas līdzekli. Nesmidziniet ūdeni tieši uz veļas mazgājamās mašīnas.

Add Door



1. Atveriet Add Door durtiņas.
2. Izmantojiet mitru drāniņu, lai noslaucītu Add Door durtiņas.
 - Nelietojiet mazgāšanas līdzekļus. Tas var izraisīt krāsas maiņu.
 - Esiet piesardzīgs, tīrot gumijas blīvējumu un **bloķēšanas mehānismu (A)**.
 - Regulāri noslaukiet ap durtiņām sakrājušos putekļus.
3. Noslaukiet durtiņas un aizveriet tās, uzspiežot uz Add Door durtiņām, līdz atskan klikšķim līdzīga skaņa.

UZMANĪBU

- Nepielietojiet pret Add Door durtiņām spēku. Tās var salūzt.
- Neatstājiet Add Door durtiņas atvērtas veļas mazgājamās mašīnas darbības laikā.
- Nekad nenovietojiet uz Add Door durtiņām smagus priekšmetus.
- Lai novērstu fiziskas traumas, nepieskarieties Add Door durtiņām tvertnes griešanās laikā.
- Neveriet Add Door durtiņas vaļā veļas mazgājamās mašīnas darbības laikā. Tas var izraisīt fiziskas traumas.
- Nespiediet vadības paneļa pogas, kamēr ir atvērtas Add Door durtiņas. Tas var izraisīt fiziskas traumas vai sistēmas darbības kļūdu.
- Neievietojiet veļas mazgājamajā mašīnā priekšmetus, kas nav veļa.
- Neievietojiet caur Add Door durtiņām tvertnē lielus priekšmetus.
- Tīrīšanas laikā nevelciet ārā Add Door durtiņu gumijas blīvējumu. Tas var izraisīt bojājumus.

Sieta filtrs

Tīriet ūdens caurules sieta filtru vienu vai divas reizes gadā.

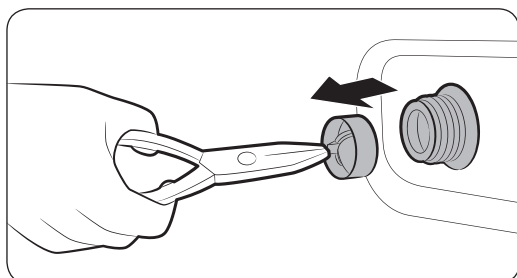
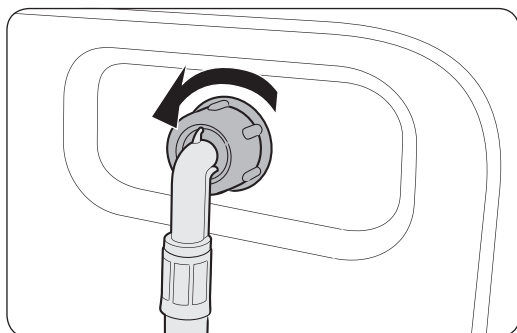

1. Izslēdziet veļas mazgājamo mašīnu un atvienojiet strāvas vadu.
2. Aizgrieziet ūdens krānu.
3. Atskrūvējiet un atvienojiet veļas mazgājamās mašīnas aizmugurē esošo ūdens cauruli. Aizklājiet cauruli ar audumu, lai novērstu tajā esošā ūdens izšļākšanos.
4. Izmantojiet knaibles, lai izņemtu sieta filtru no ieplūdes vārsta.
5. Iegremdējiet sieta filtru dziļi ūdenī tā, lai zem ūdens atrastos arī vītņotais savienotājs.
6. Pilnībā izžāvējiet sieta filtru ēnainā vietā.
7. Ievietojiet sieta filtru atpakaļ ieplūdes vārstā un tad pievienojiet ūdens cauruli atpakaļ pie ieplūdes vārsta.
8. Atgrieziet ūdens krānu.

PIEZĪME

Ja sieta filtrs ir nosprostojušies, ekrānā parādās informācijas kods „4C”.

Apkope

Sūkņa filtrs

Sūkņa filtru ir ieteicams tīrīt 5 līdz 6 reizes gadā, lai novērstu tā nosprostošanos. Nosprostojušies sūkņa filtrs var mazināt burbuļu efektu.

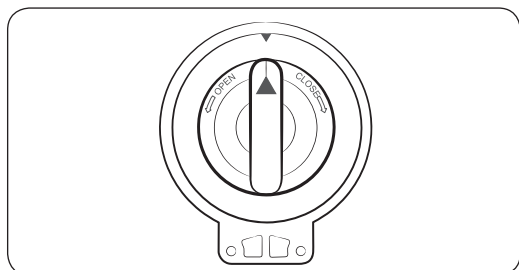
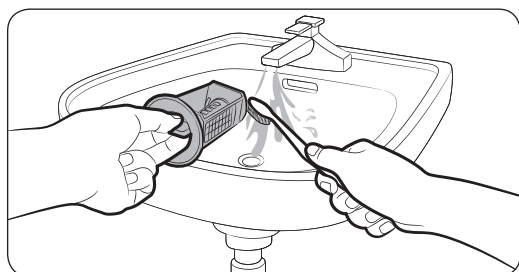
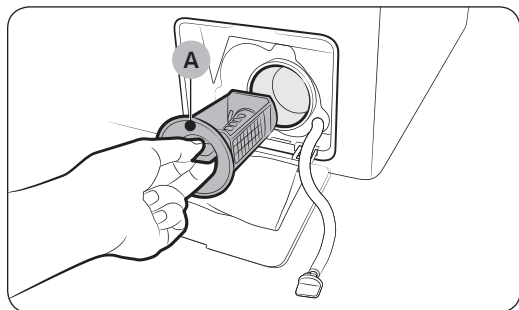

1. Izslēdziet veļas mazgājamo mašīnu un atvienojiet strāvas vadu.
2. Novadiet tvertnē palikušo ūdeni. Skatiet sadaļu „Avārijas novadīšana”.
3. Atveriet filtra vāciņu, izmantojot monētu vai kādu citu plānu metāla priekšmetu.
4. Pagrieziet sūkņa filtra kloķi pa kreisi un novadiet atlikušo ūdeni.
5. Iztīriet sūkņa filtru, izmantojot mīksta birstītes. Pārliecinieties, ka nav nosprostojušies filtrā esošais ūdens novadīšanas sūkņa rats.
6. Ievietojiet sūkņa filtru atpakaļ un pagrieziet filtra kloķi pa labi.

PIEZĪME

Ja sūkņa filtrs ir nosprostojušies, ekrānā parādās informācijas kods „5C”.

UZMANĪBU

- Pārliecinieties, ka pēc filtra tīrīšanas filtra kloķis ir pareizi noslēgts. Pretējā gadījumā var rasties noplūde.
- Pārliecinieties, ka pēc tā tīrīšanas filtrs ir ievietots pareizi. Pretējā gadījumā var rasties darbības kļūda vai noplūde.

Mazgāšanas līdzekļa atvilkne

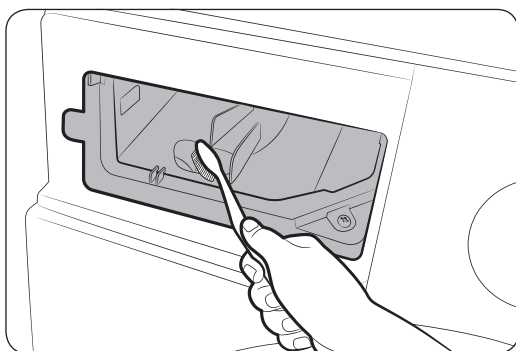
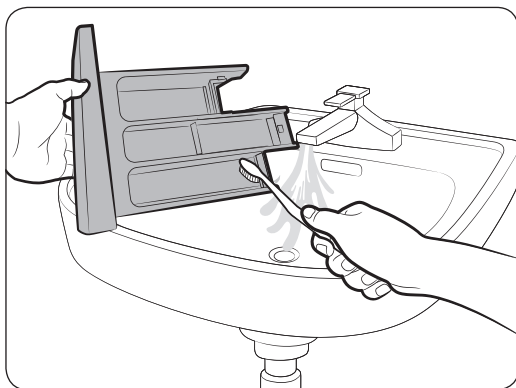
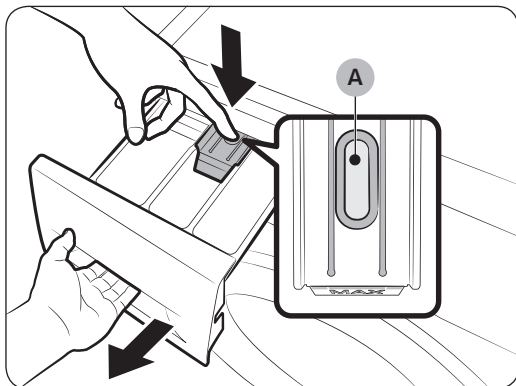

1. Turot nospiestu uz leju atvilktnes iekšpusē esošo atbrīvošanas sviru (A), izvelciet atvilktni.
2. Izņemiet no atvilktnes atbrīvošanas sviru un šķidrā mazgāšanas līdzekļa ieliktni.
3. Iztīriet atvilktnes detaļas zem tekoša ūdens, izmantojot mīkstu birstīti.
4. Iztīriet atvilktnes padziļinājumu, izmantojot mīkstu birstīti.
5. Ievietojiet atbrīvošanas sviru un šķidrā mazgāšanas līdzekļa ieliktni atpakaļ atvilktnē.
6. Iebīdiet atvilktni atpakaļ vietā, lai aizvērtu to.

PIEZĪME

Lai likvidētu atlikušo mazgāšanas līdzekli, palaidiet ciklu  +  RINSE+SPIN (SKALOŠANA+CENTRIFŪGA) ar tukšu tvertni.

Apkope

Atkopšana pēc sasalšanas

Veļas mazgājamā mašina var sasalt, kad temperatūra pazeminās zem 0 °C.



1. Izslēdziet veļas mazgājamo mašīnu un atvienojiet strāvas vadu.
2. Uzlejiet siltu ūdeni uz ūdens krāna, lai atbrīvotu ūdens cauruli.
3. Atvienojiet ūdens cauruli un iegremdējiet to siltā ūdenī.
4. Ielejiet tvertnē siltu ūdeni un atstājiet to uz 10 minūtēm.
5. Pievienojiet ūdens cauruli atpakaļ pie ūdens krāna.

PIEZĪME

Ja veļas mazgājamā mašina vēl joprojām nedarbojas normāli, atkārtojiet augstāk aprakstītos soļus, līdz tā atsāk darboties normāli.

Apkope, ja ierīci nav paredzēts izmantot ilgstošu laika periodu

Izvairieties no situācijām, kad veļas mazgājamā mašina netiek izmantota ilgstošu laika periodu. Ja šāda situācija ir neizbēgama, novadiet veļas mazgājamajā mašīnā esošo ūdeni un atvienojiet strāvas vadu.

1. Pagrieziet ripu **Ciklu atlasītājs**, lai atlasītu opciju  **RINSE+SPIN (SKALOŠANA+CENTRIFŪGA)**.
2. Iztukšojiet tvertni un nospiediet pogu  **Iedarbināšana/Pauze**.
3. Kad cikls būs noslēdzies, aizgrieziet ūdens krānu un atvienojiet ūdens cauruli.
4. Izslēdziet veļas mazgājamo mašīnu un atvienojiet strāvas vadu.
5. Atveriet vaļā durtiņas, lai ļautu tvertnē cirkulēt gaisam.

Traucējummeklēšana

Kontrolpunkti

Ja esat saskāries ar veļas mazgājamās mašīnas darbības problēmu, vispirms aplūkojiet zemāk redzamo tabulu un pamēģiniet ieteiktos risinājumus.

Problēma	Rīcība
Ierīce neieslēdzas.	<ul style="list-style-type: none">Pārliedzieties, ka veļas mazgājamā mašīna ir pieslēgta elektrotīklam.Pārliedzieties, ka durtiņas ir kārtīgi aizvērtas.Pārliedzieties, ka ūdens krāni ir atvērti.Nospiediet vai pieskarieties pogai  Iedarbināšana/Pauze, lai iedarbinātu veļas mazgājamo mašīnu.Pārliedzieties, ka nav aktivizēta funkcija Bērnu drošības aizsardzība.Pirms veļas mazgājamās mašīnas tvertne sāk uzpildīties ar ūdeni, no tās atskan klikšķim līdzīgas skaņas, informējot, ka ierīce pārbauda, vai ir aizvērtas durtiņas, kā arī tiek veikta ātra ūdens novadišana.Pārbaudiet drošinātāju vai atiestatiet jaudas slēdzi.
Ūdens padeve nav pietiekama vai ūdens netiek pievadīts.	<ul style="list-style-type: none">Pilnībā atgrieziet vaļā ūdens krānu.Pārliedzieties, ka durtiņas ir kārtīgi aizvērtas.Pārliedzieties, ka ūdens padeves caurule nav aizsalusi.Pārliedzieties, ka ūdens padeves caurule nav saliekta vai nosprostojusies.Pārliedzieties, ka ir pietiekams ūdens spiediens.
Pēc cikla beigām mazgāšanas līdzekļa atvilktnē ir palicis mazgāšanas līdzeklis.	<ul style="list-style-type: none">Pārliedzieties, ka ūdens spiediens ir pietiekams veļas mazgājamās mašīnas darbībai.Pārliedzieties, vai mazgāšanas līdzeklis ir ievietots mazgāšanas līdzekļa atvilktnes centrā.Pārliedzieties, ka skalošanas nodalījuma vāciņš ir uzstādīts pareizi.Ja tiek izmantots granuluveida mazgāšanas līdzeklis, pārliedzieties, ka mazgāšanas līdzekļa selektors ir augšējā pozīcijā.Noņemiet skalošanas nodalījuma vāciņu un iztīriet mazgāšanas līdzekļa atvilktni.
Ierīce izdala pārmērīgas vibrācijas vai troksni.	<ul style="list-style-type: none">Pārliedzieties, ka veļas mazgājamā mašīna ir uzstādīta uz līdzenas, cietas grīdas, kas neslīd. Ja grīda nav līdzena, izmantojiet līmeņošanas balstus, lai pielāgotu veļas mazgājamās mašīnas augstumu.Pārliedzieties, ka ir noņemtas transportēšanas skrūves.Pārliedzieties, ka veļas mazgājamā mašīna nesaskaras ar kādu citu priekšmetu.Pārliedzieties, ka ievietotā veļa ir izvietota simetriski.Motors var izdalīt troksni normālas darbības laikā.Kombinezoni vai drēbes ar metāliskiem elementiem var izraisīt troksni mazgāšanas laikā. Tas ir normāli.Metāliski priekšmeti, piemēram, monētas, var izraisīt troksni. Pēc mazgāšanas izņemiet šos priekšmetus no tvertnes vai filtra nodalījuma.

Traucējummeklēšana

Problēma	Rīcība
Ierīce nenovada ūdeni un/vai nedarbojas centrifūga.	<ul style="list-style-type: none"> Pārliedzieties, ka novadcaurule ir iztaisnotā pozīcijā līdz pat ūdens novadsistēmai. Ja esat saskāries ar novadcaurules nosprostojumu, sazinieties ar apkopes centru. Pārliedzieties, vai netīrumu filtrs nav nosprostojies. Aizveriet durtiņas un nospiediet vai pieskarieties pogai ▶ Iedarbināšana/Pauze. Jūsu drošībai veļas mazgājamā mašīna negriezīs tvertni un nedarbinās centrifūgu, kamēr nav aizvērtas durtiņas. Pārliedzieties, ka novadcaurule nav sasalusi vai nosprostojusies. Pārliedzieties, ka novadcaurule ir pievienota ūdens novadsistēmai un tā nav nosprostojusies. Ja veļas mazgājamaļai mašīnai netiek nodrošināts pietiekams strāvas līmenis, tā uz brīdi nenovadīs ūdeni vai nedarbinās centrifūgu. Tiklīdz veļas mazgājamā mašīna saņems pietiekamu strāvas līmeni, tā darbosies normāli.
Ierīces durtiņas neveras vaļā.	<ul style="list-style-type: none"> Nospiediet vai pieskarieties pogai ▶ Iedarbināšana/Pauze, lai apturētu veļas mazgājamās mašīnas darbību. Līdz brīdim, kamēr durtiņu slēdzenes mehānisms atbloķējas, var paiet neliels laika sprīdis. Durtiņas atvērsies tikai 3 minūtes pēc tam, kad veļas mazgājamā mašīna beigs darboties, vai pēc strāvas atslēgšanas. Pārliedzieties, ka ir novadīts viss tvertnē esošais ūdens. Durtiņas var neatvērties tad, ja tvertnē vēl ir palicis ūdens. Novadiet tvertnē esošo ūdeni un atveriet durtiņas manuāli. Pārliedzieties, ka durtiņu bloķēšanas indikators ir izslēgts. Durtiņu bloķēšanas indikators izslēdzas pēc tam, kad no veļas mazgājamās mašīnas ir novadīts viss ūdens.
Ierīces tvertnē ir pārāk daudz mazgāšanas līdzekļa putas.	<ul style="list-style-type: none"> Pārliedzieties, ka tiek izmantoti ieteicamie mazgāšanas līdzekļu veidi. Izmantojiet augstas efektivitātes (AE) mazgāšanas līdzekli, lai novērstu pārmērīgu putu veidošanos. Samaziniet mazgāšanas līdzekļa daudzumu, mazgājot mīkstā ūdenī, nelielu veļas daudzumu vai viegli notraipītus apģērbus. Ne-AE mazgāšanas līdzeklis nav ieteicams.
Nevar iepildīt papildus mazgāšanas līdzekli.	<ul style="list-style-type: none"> Pārliedzieties, ka atlikušais mazgāšanas līdzekļa vai veļas mīkstinātāja daudzums nepārsniedz limitu.

Problēma	Rīcība
Ierīce aptur darbību.	<ul style="list-style-type: none"> • Pievienojiet strāvas vadu aktīvai elektrības kontaktligzdai. • Pārbaudiet drošinātāju vai atiestatiet jaudas slēdzi. • Aizveriet durtiņas un nospiediet vai pieskarieties pogai  Iedarbināšana/Pauze, lai iedarbinātu veļas mazgājamo mašīnu. Jūsu drošībai veļas mazgājamā mašīna negriezīs tvertni un nedarbinās centrifūgu, kamēr nav aizvērtas durtiņas. • Pirms veļas mazgājamās mašīnas tvertne sāk uzpildīties ar ūdeni, no tās atskan klikšķim līdzīgas skaņas, informējot, ka ierīce pārbauda, vai ir aizvērtas durtiņas, kā arī tiek veikta ātra ūdens novadišana. • Cikla laikā var iestāties pauze vai mērcēšanas periods. Mirkli uzgaidiet un veļas mazgājamā mašīna ieslēgsies. • Pārlicinieties, ka ūdens padeves caurules sieta filtrs pie ūdens krāniem nav nosprostojušies. Periodiski iztīriet sieta filtru. • Ja veļas mazgājamajai mašīnai netiek nodrošināts pietiekams strāvas līmenis, tā uz brīdi nenovadīs ūdeni vai nedarbinās centrifūgu. Tiklīdz veļas mazgājamā mašīna saņems pietiekamu strāvas līmeni, tā darbosies normāli.
Ierīce uzpildās ar nepareizas temperatūras ūdeni.	<ul style="list-style-type: none"> • Pilnībā atgrieziet valā abus krānus. • Pārlicinieties, ka ir izvēlēta pareizā temperatūra. • Pārlicinieties, ka caurules ir pievienotas pie pareizajiem krāniem. Izskalojiet ūdens caurules. • Pārlicinieties, ka ūdens sildītājs ir iestatīts pievadīt minimums 120 °F (49 °C) karstu krāna ūdeni. Tāpat pārbaudiet arī ūdens sildītāja kapacitāti un uzsildīšanas ātrumu. • Atvienojiet caurules un iztīriet sieta filtru. Sieta filtrs var būt nosprostojušies. • Veļas mazgājamās mašīnas tvertnes uzpildīšanās laikā ūdens temperatūra var mainīties, tā kā automātiskās temperatūras kontroles funkcija pārbauda ienākošā ūdens temperatūru. Tas ir normāli. • Kad atlasīta auksta vai karsta mazgāšanas temperatūra, veļas mazgājamās mašīnas tvertnes uzpildīšanās laikā jūs varat novērot tikai karsta un/vai tikai auksta ūdens plūsmu caur dozatoru. Šī ir normāla automātiskās temperatūras kontroles funkcijas darbība, tā kā veļas mazgājamā mašīna pati nosaka ūdens temperatūru.
Cikla beigās veļa ir slapja.	<ul style="list-style-type: none"> • Izmantojiet Augsts vai Īpaši augsts centrifūgas ātruma iestatījumu. • Izmantojiet augstas efektivitātes (AE) mazgāšanas līdzekli, lai mazinātu pārmērīgu putu veidošanos. • Ievietotās veļas daudzums nav pietiekams. Neliels veļas daudzums (viens vai divi apģērba gabali) var izjaukt līdzsvaru un netikt pilnībā izgriezts centrifūgā. • Pārlicinieties, ka novadcaurule nav saliekta vai nosprostojušies.

Traucējummeklēšana

Problēma	Rīcība
No ierīces noplūst ūdens.	<ul style="list-style-type: none">• Pārlicinieties, ka durtiņas ir kārtīgi aizvērtas.• Pārlicinieties, ka visas caurules ir cieši pievienotas.• Pārlicinieties, ka novadcaurules gals ir pareizi ievietots un nostiprināts pie ūdens novadsistēmas.• Izvairieties no ierīces pārslogošanas.• Izmantojiet augstas efektivitātes (AE) mazgāšanas līdzekli, lai novērstu pārmērīgu putu veidošanos.
No ierīces izplatās nepatīkamas smakas.	<ul style="list-style-type: none">• Liekās mazgāšanas līdzekļu putas uzkrājas ierīces iedobēs un var izraisīt nepatīkamas smakas.• Periodiski aktivizējiet tīrīšanas ciklus, lai dezinficētu ierīci.• Notīriet durtiņu blīvi (diafragmu).• Nosusiniet veļas mazgājamās mašīnas tvertnes iekšpusi pēc mazgāšanas beigām.
Nav redzami burbuļi (tikai modeļiem ar burbuļu mazgāšanas funkciju).	<ul style="list-style-type: none">• Ierīces pārslogošana var paslēpt burbuļus.• Ļoti netīra veļa var nerādīt burbuļus.
Vai es varu atvērt Add Door durtiņas jebkurā brīdī?	<ul style="list-style-type: none">• Add Door durtiņas var atvērt tikai tad, kad ir ieslēdzies  indikators. Tomēr tās nav iespējams atvērt šādos gadījumos:<ul style="list-style-type: none">- karsēšanas vai žāvēšanas procesa laikā, kad ir paaugstināta iekšējā tvertnes temperatūra;- ja drošības nolūkā ir iestatīta funkcija Bērnu drošības aizsardzība;- tvertnes mazgāšanas vai tvertnes žāvēšanas cikla laikā, kad nav paredzēts pievienot papildus veļu.



Ja problēmu neizdodas novērst, sazinieties ar vietējo Samsung klientu apkalpošanas centru.

Informācijas kodi

Ja radušās veļas mazgājamās mašīnas darbības problēmas, ekrānā var būt redzams informācijas kods. Aplūkojiet zemāk redzamo tabulu un pamēģiniet ieteiktos risinājumus.

Kods	Rīcība
4C	<p>Ūdens netiek pievadīts.</p> <ul style="list-style-type: none">• Pārlicinieties, ka ūdens krāni ir atvērti.• Pārlicinieties, ka ūdens caurules nav nosprostojušās.• Pārlicinieties, ka ūdens krāni nav aizsaluši.• Pārlicinieties, ka ūdens spiediens ir pietiekams veļas mazgājamās mašīnas darbībai.• Pārlicinieties, ka aukstā ūdens krāns un karstā ūdens krāns ir pareizi pievienoti.• Iztīriet sieta filtru, jo tas var būt nosprostojušies.
4C2	<ul style="list-style-type: none">• Pārlicinieties, ka aukstā ūdens padeves caurule ir cieši pievienota pie aukstā ūdens krāna. Ja tā ir pievienota pie karstā ūdens krāna, atsevišķu ciklu darbības laikā veļa var tikt sabojāta.
5C	<p>Ūdens netiek novadīts.</p> <ul style="list-style-type: none">• Pārlicinieties, ka novadcaurule nav sasalusi vai nosprostojušies.• Pārlicinieties, ka novadcaurule ir pareizi novietota atbilstoši savienojuma veidam.• Iztīriet netīrumu filtru, jo tas var būt nosprostojušies.• Pārlicinieties, ka novadcaurule ir iztaisnotā pozīcijā līdz pat ūdens novadsistēmai.• Ja informācijas kods nepazūd, sazinieties ar klientu apkalpošanas centru.
dC	<p>Veļas mazgājamā mašīna darbojas ar atvērtām durtiņām.</p> <ul style="list-style-type: none">• Pārlicinieties, ka durtiņas ir kārtīgi aizvērtas.• Pārlicinieties, ka veļa nav ieķērusies durtiņās.
OC	<p>Radusies ūdens pārplūde.</p> <ul style="list-style-type: none">• Palaidiet veļas mazgājamo mašīnu no jauna pēc centrifūgas režīma beigām.• Ja informācijas kods nepazūd no displeja, sazinieties ar vietējo Samsung klientu apkalpošanas centru.
LC, LC1	<p>Pārbaudiet novadcauruli.</p> <ul style="list-style-type: none">• Pārlicinieties, ka novadcaurules gals ir novietots uz grīdas.• Pārlicinieties, ka novadcaurule nav nosprostojušies.• Ja informācijas kods nepazūd, sazinieties ar klientu apkalpošanas centru.

Traucējummeklēšana

Kods	Rīcība
Ub	<p>Centrifūga nedarbojas.</p> <ul style="list-style-type: none"> Pārliedzieties, ka veļa ir ievietota vienmērīgi. Pārliedzieties, ka veļas mazgājamā mašīna ir novietota uz līdzenas, stabilas virsmas. Sadaliet slodzi vienmērīgi. Ja ir jāmazgā tikai viens veļas gabals, piemēram, peldmēteli vai džinsi, galīgais centrifūgas darbības rezultāts var būt neapmierinošs un displejā var parādīties „Ub” pārbaudes paziņojums.
3C	<p>Pārbaudiet motora darbību.</p> <ul style="list-style-type: none"> Mēģiniet no jauna palaist ciklu. Ja informācijas kods nepazūd, sazinieties ar klientu apkalpošanas centru.
UC	<p>Nepieciešama elektroniskās vadības pārbaude.</p> <ul style="list-style-type: none"> Pārbaudiet, vai tiek nodrošināta atbilstoša strāvas padeve. Ja informācijas kods nepazūd, sazinieties ar klientu apkalpošanas centru.
	<p>Noteikts zems spriegums.</p> <ul style="list-style-type: none"> Pārbaudiet, vai ir pievienots strāvas vads. Ja informācijas kods nepazūd, sazinieties ar klientu apkalpošanas centru.
HC	<p>Uzkarsēšanas līdz augstai temperatūrai pārbaude.</p> <ul style="list-style-type: none"> Ja informācijas kods nepazūd, sazinieties ar klientu apkalpošanas centru.
1C	<p>Ūdens līmeņa sensors nedarbojas pareizi.</p> <ul style="list-style-type: none"> Izslēdziet ierīci un no jauna palaidiet ciklu. Ja informācijas kods nepazūd, sazinieties ar klientu apkalpošanas centru.
AC	<p>Pārbaudiet sakarus starp galveno un apakš-PBA.</p> <ul style="list-style-type: none"> Izslēdziet ierīci un no jauna palaidiet ciklu. Ja informācijas kods nepazūd, sazinieties ar klientu apkalpošanas centru.
DDC, ddC	<p>Šis paziņojums parādās, kad Add Door durtiņas tiek atvērtas, pirms tam nospiežot pogu  Iedarbināšana/Pauze. Ja tā notiek, veiciet vienu no šādām darbībām:</p> <ul style="list-style-type: none"> Nospiediet Add Door durtiņas, lai tās pilnībā aizvērtu. Pēc tam nospiediet pogu  Iedarbināšana/Pauze un mēģiniet vēlreiz. Lai pievienotu veļu, atveriet Add Door durtiņas un ievietojiet veļu. Pilnībā aizveriet Add Door durtiņas. Pēc tam nospiediet pogu  Iedarbināšana/Pauze, lai atsāktu darbību.
8C	<p>MEMS sensors nedarbojas pareizi.</p> <ul style="list-style-type: none"> Izslēdziet ierīci un no jauna palaidiet ciklu. Ja informācijas kods nepazūd, sazinieties ar vietējo Samsung klientu apkalpošanas centru.

























Kods	Rīcība
AC6	<p>Pārbaudiet sakarus starp galveno un invertora PBA.</p> <ul style="list-style-type: none"> Atkarībā no statusa veļas mazgājamā mašīna var automātiski atgriezties normālā darbības režīmā. Izslēdziet ierīci un no jauna palaidiet ciklu. Ja informācijas kods nepazūd, sazinieties ar vietējo Samsung klientu apkalpošanas centru.
DC1	<p>Galveno durtiņu bloķēšana/atbloķēšana nedarbojas pareizi.</p> <ul style="list-style-type: none"> Izslēdziet ierīci un no jauna palaidiet ciklu. Ja informācijas kods nepazūd, sazinieties ar vietējo Samsung klientu apkalpošanas centru.
DC3	<p>Add Door durtiņu bloķēšana/atbloķēšana nedarbojas pareizi.</p> <ul style="list-style-type: none"> Izslēdziet ierīci un no jauna palaidiet ciklu. Ja informācijas kods nepazūd, sazinieties ar vietējo Samsung klientu apkalpošanas centru.

Ja kāds no informācijas kodiem turpina parādīties ekrānā, sazinieties ar vietējo Samsung klientu apkalpošanas centru.

Specifikācijas

Audumu kopšanas tabula

Audumu kopšanas veidus apzīmē šādi simboli. Kopšanas etiķetes satur četrus simbolus šādā secībā: mazgāšana, balināšana, žāvēšana un gludināšana (un, pēc nepieciešamības, arī ķīmiskā tīrīšana). Simbolu izmantošana palīdz nodrošināt vietējo un importēto preču ražotāju sniegtās informācijas konsekveni. Lai auduma kalpošanas laiks būtu maksimāli ilgs un lai samazinātu ar mazgāšanu saistītas problēmas, ievērojiet uz etiķetes sniegtos tīrīšanas norādījumus.

	Izturīgs materiāls		Negludināt
	Smalks audums		Var tīrīt ķīmiski, izmantojot jebkuru šķīdinātāju
	Izstrādājumu var mazgāt 95 °C temperatūrā		Tīrīt ķīmiskajā tīrītavā
	Izstrādājumu var mazgāt 60 °C temperatūrā		Var tīrīt ķīmiski tikai ar perhlorīdu, benzīnu, tīru spirtu vai šķīdinātāju R113
	Izstrādājumu var mazgāt 40 °C temperatūrā		Var tīrīt ķīmiski tikai ar aviācijas degvielu, tīru spirtu vai šķīdinātāju R113
	Izstrādājumu var mazgāt 30 °C temperatūrā		Netīrīt ķīmiski
	Mazgāt tikai ar rokām		Žāvēt novietotu plakaniski
	Tīrīt tikai ķīmiskajā tīrītavā		Var žāvēt izkarinātu
	Var balināt aukstā ūdenī		Žāvēt uz drēbju pakaramā
	Nebalināt		Var žāvēt žāvētājā, normāla siltuma režīmā
	Var gludināt maks. 200 °C temperatūrā		Var žāvēt žāvētājā, samazināta siltuma režīmā
	Var gludināt maks. 150 °C temperatūrā		Nežāvēt žāvētājā
	Var gludināt maks. 100 °C temperatūrā		

Vides aizsardzība

- Šī iekārta ir izgatavota no atkārtoti pārstrādājamiem materiāliem. Ja iekārta jāutilizē, lūdzu, ievērojiet vietējos atkritumu savākšanas noteikumus. Nogrieziet strāvas vadu tā, lai iekārtu nevarētu pievienot strāvas avotam. Noņemiet durtiņas, lai dzīvnieki un mazi bērni nevarētu tikt ieslēgti iekārtā.
- Nepārsniedziet mazgāšanas līdzekļa ražotāja norādījumos ieteikto mazgāšanas līdzekļa daudzumu.
- Traipu tīrīšanas līdzekļus un balinātājus izmantojiet tikai pirms mazgāšanas cikla un tikai tad, ja noteikti nepieciešams.
- Taupiet ūdeni un elektroenerģiju, mazgājot vienīgi ar pilnu noslodzi (precīzs daudzums ir atkarīgs no izmantotā cikla).

Specifikācijas

Specifikāciju lapa

„ * ” Zvaigznīte(-s) nozīmē modeļa variantu(-s) un var mainīties (0-9) vai (A-Z).

Veids			Veļas mazgājamajā mašīnā ar ievietošanas lūku priekšpusē	
Modeļa nosaukums			WW9*K5****	
Izmēri			P 600 x D 550 x A 850 (mm)	
Ūdens spiediens			50-800 kPa	
NETO svars			63,0 kg	
Mazgāšanas un centrifūgas efektivitāte			9,0 kg	
Strāvas patēriņš	Mazgāšana	220 V	150 W	
		240 V	150 W	
	Mazgāšana un karsēšana	220 V	2000 W	
		240 V	2400 W	
	Centrifūga	220-240 V	300 W	
Sūknēšana			30 W	
Centrifūgas apgriezieni			WW9*K54****	WW9*K52****
			1400 apgr./min.	1200 apgr./min.

Veids			Veļas mazgājamajā mašīnā ar ievietošanas lūku priekšpusē	
Modeļa nosaukums			WW8*K5****	
Izmēri			P 600 x D 550 x A 850 (mm)	
Ūdens spiediens			50-800 kPa	
NETO svars			63,0 kg	
Mazgāšanas un centrifūgas efektivitāte			8,0 kg	
Strāvas patēriņš	Mazgāšana	220 V	150 W	
		240 V	150 W	
	Mazgāšana un karsēšana	220 V	2000 W	
		240 V	2400 W	
	Centrifūga	220-240 V	300 W	
Sūknēšana			30 W	
Centrifūgas apgriezieni			WW8*K54****	WW8*K52****
			1400 apgr./min.	1200 apgr./min.

Veids		Veļas mazgājamajā mašīna ar ievietošanas lūku priekšpusē	
Modeļa nosaukums		WW7*K5****	
Izmēri		P 600 x D 550 x A 850 (mm)	
Ūdens spiediens		50-800 kPa	
NETO svars		63,0 kg	
Mazgāšanas un centrifūgas efektivitāte		7,0 kg	
Strāvas patēriņš	Mazgāšana	220 V	150 W
		240 V	150 W
	Mazgāšana un karsēšana	220 V	2000 W
		240 V	2400 W
	Centrifūga	220-240 V	300 W
Sūknēšana		30 W	
Centrifūgas apgriezieni		WW7*K54****	WW7*K52****
		1400 apgr./min.	1200 apgr./min.



PIEZĪME

Izskats un specifikācijas kvalitātes uzlabošanas nolūkos var tikt mainītas bez iepriekšēja paziņojuma.

Specifikācijas





Saskaņā ar Regulu (ES) Nr. 1061/2010

„ * ” Zvaigznīte(-s) nozīmē modeļa variantu(-s) un var mainīties (0-9) vai (A-Z).

Samsung			
Modeļa nosaukums		WW9*K54****	WW9*K52****
Ietilpība	kg	9,0	
Energoefektivitātes līmenis no D (visneefektīvākais) līdz A+++ (visefektīvākais)		A+++	
Gada svērtais enerģijas patēriņš (Tā aprēķins ir balstīts uz 220 standarta kokvilnas izstrādājumu programmas mazgāšanas cikliem 60 °C un 40 °C temperatūrā ar pilnu un daļēju noslodzi un patēriņu izslēgtā un ieslēgtā režīmā. Faktiskais enerģijas patēriņš būs atkarīgs no ierīces izmantošanas.)	kWh/gadā	116	
Enerģijas patēriņš			
Standarta kokvilnas izstrādājumu programma 60 °C temperatūrā ar pilnu noslodzi	kWh	0,65	
Standarta kokvilnas izstrādājumu programma 60 °C temperatūrā ar daļēju noslodzi	kWh	0,51	
Standarta kokvilnas izstrādājumu programma 40 °C temperatūrā ar daļēju noslodzi	kWh	0,51	
Svērtais enerģijas patēriņš izslēgtā režīmā.	W	0,48	
Svērtais enerģijas patēriņš ieslēgtā režīmā.	W	5	
Gada svērtais ūdens patēriņš (Tā aprēķins ir balstīts uz 220 standarta kokvilnas izstrādājumu programmas mazgāšanas cikliem 60 °C un 40 °C temperatūrā ar pilnu un daļēju noslodzi. Faktiskais ūdens patēriņš būs atkarīgs no ierīces izmantošanas.)	l/gadā	9400	
Centrifūgas efektivitātes klase			
Centrifūgas efektivitātes klases līmenis no G (visneefektīvākais) līdz A (visefektīvākais)		A	B
Maksimālais centrifūgas ātrums	apgr./min.	1400	1200
Atlikušais mitruma līmenis	%	44	53
<p>☐  COTTON (KOKVILNAS IZSTRĀDĀJUMI) ☼ 60 °C un ☐  COTTON (KOKVILNAS IZSTRĀDĀJUMI) ☼ 40 °C programma ir „standarta kokvilnas izstrādājumu programma 60 °C temperatūrā” un „standarta kokvilnas izstrādājumu programma 40 °C temperatūrā”. Tās ir vislabāk piemērotas nedaudz netīrām drēbēm, un tās ir energoefektīvākas (attiecībā uz ūdens un enerģijas patēriņu) šāda veida veļas mazgāšanas programmas. Šajās programmās faktiskā ūdens temperatūra var atšķirties no norādītās temperatūras. Lūdzu, pēc veļas mazgājamās mašīnas uzstādīšanas palaidiet kalibrēšanas režīmu (skatiet sadaļu „Palaidiet kalibrēšanu (ieteicams)”, kas atrodama 24. lpp.).</p>			
Programmas laiks standarta programmai			
Standarta kokvilnas izstrādājumu programma 60 °C temperatūrā ar pilnu noslodzi	min.	293	
Standarta kokvilnas izstrādājumu programma 60 °C temperatūrā ar daļēju noslodzi	min.	283	
Standarta kokvilnas izstrādājumu programma 40 °C temperatūrā ar daļēju noslodzi	min.	283	
Ilgums ieslēgtā režīmā (TI)	min.	2	
Gaisa vadītā akustiskā trokšņa emisijas, kas izteiktas kā dB(A) re 1 pW un noapaļotas līdz veselam skaitlim, mazgāšanas un centrifūgas darbības laikā standarta kokvilnas izstrādājumu programmai 60 °C temperatūrā ar pilnu noslodzi;			
Mazgāšana	dB (A) re 1 pW	53	
Centrifūga	dB (A) re 1 pW	74	
Brīvēstāvošā			

Saskaņā ar Regulu (ES) Nr. 1061/2010



„ * ” Zvaigznīte(-s) nozīmē modeļa variantu(-s) un var mainīties (0-9) vai (A-Z).

Samsung			
Modeļa nosaukums		WW8*K54****	WW8*K52****
Ietilpība	kg	8,0	
Energoefektivitātes līmenis no D (visneefektīvākais) līdz A+++ (visefektīvākais)		A+++	
Gada svērtais enerģijas patēriņš (Tā aprēķins ir balstīts uz 220 standarta kokvilnas izstrādājumu programmas mazgāšanas cikliem 60 °C un 40 °C temperatūrā ar pilnu un daļēju noslodzi un patēriņu izslēgtā un ieslēgtā režīmā. Faktiskais enerģijas patēriņš būs atkarīgs no ierīces izmantošanas.)	kWh/gadā	116	
Enerģijas patēriņš			
Standarta kokvilnas izstrādājumu programma 60 °C temperatūrā ar pilnu noslodzi	kWh	0,54	
Standarta kokvilnas izstrādājumu programma 60 °C temperatūrā ar daļēju noslodzi	kWh	0,48	
Standarta kokvilnas izstrādājumu programma 40 °C temperatūrā ar daļēju noslodzi	kWh	0,48	
Svērtais enerģijas patēriņš izslēgtā režīmā.	W	0,48	
Svērtais enerģijas patēriņš ieslēgtā režīmā.	W	5	
Gada svērtais ūdens patēriņš (Tā aprēķins ir balstīts uz 220 standarta kokvilnas izstrādājumu programmas mazgāšanas cikliem 60 °C un 40 °C temperatūrā ar pilnu un daļēju noslodzi. Faktiskais ūdens patēriņš būs atkarīgs no ierīces izmantošanas.)	l/gadā	8100	
Centrifūgas efektivitātes klase			
Centrifūgas efektivitātes klases līmenis no G (visneefektīvākais) līdz A (visefektīvākais)		A	B
Maksimālais centrifūgas ātrums	apgr./min.	1400	1200
Atlikušais mitruma līmenis	%	44	53
<p> COTTON (KOKVILNAS IZSTRĀDĀJUMI)  60 °C un  COTTON (KOKVILNAS IZSTRĀDĀJUMI)  40 °C programma ir „standarta kokvilnas izstrādājumu programma 60 °C temperatūrā” un „standarta kokvilnas izstrādājumu programma 40 °C temperatūrā”. Tās ir vislabāk piemērotas nedaudz netīrām drēbēm, un tās ir energoefektīvākas (attiecībā uz ūdens un enerģijas patēriņu) šāda veida veļas mazgāšanas programmas. Šajās programmās faktiskā ūdens temperatūra var atšķirties no norādītās temperatūrās. Lūdzu, pēc veļas mazgājamās mašīnas uzstādīšanas palaidiet kalibrēšanas režīmu (skatiet sadaļu „Palaidiet kalibrēšanu (ieteicams)”, kas atrodama 24. lpp.).</p>			
Programmas laiks standarta programmai			
Standarta kokvilnas izstrādājumu programma 60 °C temperatūrā ar pilnu noslodzi	min.	284	
Standarta kokvilnas izstrādājumu programma 60 °C temperatūrā ar daļēju noslodzi	min.	254	
Standarta kokvilnas izstrādājumu programma 40 °C temperatūrā ar daļēju noslodzi	min.	254	
Ilgums ieslēgtā režīmā (TI)	min.	2	
Gaisa vadītā akustiskā trokšņa emisijas, kas izteiktas kā dB(A) re 1 pW un noapaļotas līdz veselam skaitlim, mazgāšanas un centrifūgas darbības laikā standarta kokvilnas izstrādājumu programmai 60 °C temperatūrā ar pilnu noslodzi;			
Mazgāšana	dB (A) re 1 pW	53	
Centrifūga	dB (A) re 1 pW	74	
Brīvēstāvošā			











Specifikācijas

Saskaņā ar Regulu (ES) Nr. 1061/2010

„ * ” Zvaigznīte(-s) nozīmē modeļa variantu(-s) un var mainīties (0-9) vai (A-Z).

Samsung			
Modeļa nosaukums		WW7*K54****	WW7*K52****
Ietilpība	kg	7,0	
Energoefektivitātes līmenis no D (visneefektīvākais) līdz A+++ (visefektīvākais)		A+++	
Gada svērtais enerģijas patēriņš (Tā aprēķins ir balstīts uz 220 standarta kokvilnas izstrādājumu programmas mazgāšanas cikliem 60 °C un 40 °C temperatūrā ar pilnu un daļēju noslodzi un patēriņu izslēgtā un ieslēgtā režīmā. Faktiskais enerģijas patēriņš būs atkarīgs no ierīces izmantošanas.)	kWh/gadā	122	
Enerģijas patēriņš			
Standarta kokvilnas izstrādājumu programma 60 °C temperatūrā ar pilnu noslodzi	kWh	0,68	
Standarta kokvilnas izstrādājumu programma 60 °C temperatūrā ar daļēju noslodzi	kWh	0,52	
Standarta kokvilnas izstrādājumu programma 40 °C temperatūrā ar daļēju noslodzi	kWh	0,34	
Svērtais enerģijas patēriņš izslēgtā režīmā.	W	0,48	
Svērtais enerģijas patēriņš ieslēgtā režīmā.	W	5	
Gada svērtais ūdens patēriņš (Tā aprēķins ir balstīts uz 220 standarta kokvilnas izstrādājumu programmas mazgāšanas cikliem 60 °C un 40 °C temperatūrā ar pilnu un daļēju noslodzi. Faktiskais ūdens patēriņš būs atkarīgs no ierīces izmantošanas.)	l/gadā	7400	
Centrifūgas efektivitātes klase			
Centrifūgas efektivitātes klases līmenis no G (visneefektīvākais) līdz A (visefektīvākais)		B	
Maksimālais centrifūgas ātrums	apgr./min.	1400	1200
Atlikušais mitruma līmenis	%	53	
<p>☐  COTTON (KOKVILNAS IZSTRĀDĀJUMI) ☼ 60 °C un ☐  COTTON (KOKVILNAS IZSTRĀDĀJUMI) ☼ 40 °C programma ir „standarta kokvilnas izstrādājumu programma 60 °C temperatūrā” un „standarta kokvilnas izstrādājumu programma 40 °C temperatūrā”. Tās ir vislabāk piemērotas nedaudz netīrām drēbēm, un tās ir energoefektīvākas (attiecībā uz ūdens un enerģijas patēriņu) šāda veida veļas mazgāšanas programmas. Šajās programmās faktiskā ūdens temperatūra var atšķirties no norādītās temperatūras. Lūdzu, pēc veļas mazgājamās mašīnas uzstādīšanas palaidiet kalibrēšanas režīmu (skatiet sadaļu „Palaidiet kalibrēšanu (ieteicams)”, kas atrodama 24. lpp.).</p>			
Programmas laiks standarta programmai			
Standarta kokvilnas izstrādājumu programma 60 °C temperatūrā ar pilnu noslodzi	min.	245	
Standarta kokvilnas izstrādājumu programma 60 °C temperatūrā ar daļēju noslodzi	min.	195	
Standarta kokvilnas izstrādājumu programma 40 °C temperatūrā ar daļēju noslodzi	min.	175	
Ilgums ieslēgtā režīmā (TI)	min.	2	
Gaisa vadītā akustiskā trokšņa emisijas, kas izteiktas kā dB(A) re 1 pW un noapaļotas līdz veselam skaitlim, mazgāšanas un centrifūgas darbības laikā standarta kokvilnas izstrādājumu programmai 60 °C temperatūrā ar pilnu noslodzi;			
Mazgāšana	dB (A) re 1 pW	54	
Centrifūga	dB (A) re 1 pW	74	
Brīvēstāvošā			

Informācija par galvenajiem mazgāšanas cikliem

Modelis	Cikli	Temperatūra (°C)	Ietilpība (kg)	Cikla laiks (min.)	Atlikušā mitruma saturs (%)		Ūdens patēriņš (l/cikls)	Energijas patēriņš (kWh/cikls)
					1400 apgr./min.	1200 apgr./min.		
WW9*K5*****	 COTTON (KOKVILNAS IZSTRĀDĀJUMI)	20	4,5	142	56	59	65	0,36
	 COTTON (KOKVILNAS IZSTRĀDĀJUMI)	40	4,5	283	44	53	39	0,51
		60	4,5	283	44	53	39	0,51
	 SYNTHETICS (SINTĒTIKAS IZSTRĀDĀJUMI)	60	9,0	293	44	53	47	0,65
WW8*K5*****	 COTTON (KOKVILNAS IZSTRĀDĀJUMI)	20	4,0	142	56	59	60	0,33
	 COTTON (KOKVILNAS IZSTRĀDĀJUMI)	40	4,0	254	44	53	33	0,48
		60	4,0	254	44	53	33	0,48
	 SYNTHETICS (SINTĒTIKAS IZSTRĀDĀJUMI)	60	8,0	283	44	53	41	0,54
 SYNTHETICS (SINTĒTIKAS IZSTRĀDĀJUMI)	40	4,0	159	35	35	68	0,65	
WW7*K5*****	 COTTON (KOKVILNAS IZSTRĀDĀJUMI)	20	3,5	142	56	59	55	0,30
	 COTTON (KOKVILNAS IZSTRĀDĀJUMI)	40	3,5	175	53	53	38	0,34
		60	3,5	195	53	53	38	0,52
	 SYNTHETICS (SINTĒTIKAS IZSTRĀDĀJUMI)	60	7,0	245	53	53	48	0,68
 SYNTHETICS (SINTĒTIKAS IZSTRĀDĀJUMI)	40	3,5	159	35	35	68	0,65	

Tabulā norādītās vērtības ir aprēķinātas atbilstoši IEC60456/EN60456 standarta nosacījumiem. Faktiskās vērtības būs atkarīgas no ierīces izmantošanas.

Piezīmēm

Piezīmēm

JAUTĀJUMI VAI KOMENTĀRI?

VALSTS	ZVANIET	VAI APMEKLĒJIET MŪS TIEŠSAISTĒ
BULGARIA	0800 111 31, Безплатна телефонна линия	www.samsung.com/bg/support
CROATIA	072 726 786	www.samsung.com/hr/support
CZECH	800 - SAMSUNG (800-726786)	www.samsung.com/cz/support
ESTONIA	800-7267	www.samsung.com/ee/support
HUNGARY	0680SAMSUNG (0680-726-786) 0680PREMIUM (0680-773-648)	www.samsung.com/hu/support
LATVIA	8000-7267	www.samsung.com/lv/support
LITHUANIA	8-800-77777	www.samsung.com/lt/support
ROMANIA	*8000 (apel in retea) 08008-726-78-64 (08008-SAMSUNG) Apel GRATUIT	www.samsung.com/ro/support
SERBIA	011 321 6899	www.samsung.com/rs/support
SLOVAKIA	0800-SAMSUNG (0800-726 786)	www.samsung.com/sk/support
SLOVENIA	080 697 267 (brezplačna številka)	www.samsung.com/si

