



XF 1500 KB

Guida d'uso

User guide

ALTOPARLANTE AMPLIFICATO ALTA POTENZA  
Manuale d'uso e collegamento

HIGH POWER PORTABLE SPEAKER  
Connection and Operation Manual

HAUT-PARLEUR PORTABLE AMPLIFIÉ  
Mode d'emploi et branchement

BEWEGLICHER LAUTSPRECHER  
Gebrauchs- und Anschlussbuch

ALTAVOZ AMPLIFICADO PORTÁTIL  
Manual para el uso y la conexión

BT  
BLUETOOTH

DISCO  
LIGHT

120 W  
MAX

USB/  
Micro SD  
PLAYER

LED  
DISPLAY



Per informazioni integrative ed aggiornamenti su questo prodotto visita [www.trevi.it](http://www.trevi.it)  
For additional information and updates of this product see [www.trevi.it](http://www.trevi.it)



## WARNINGS



### ATTENZIONE

RISCHIO DI SCOSSE  
ELETTRICHE!  
NON ESPORRE A PIOGGIA E  
UMIDITÀ



ATTENZIONE: NON APRITE L'APPARECCHIO. ALL'INTERNO NON VI SONO COMANDI MANIPOLABILI DALL'UTENTE NE PARTI DI RICAMBIO. PER TUTTE LE OPERAZIONI DI SERVIZIO RIVOLGERSI AD UN CENTRO DI ASSISTENZA AUTORIZZATO TREVI



### WARNING!

DANGER OF ELECTRIC SHOCK!  
DO NOT EXPOSE TO  
RAIN OR HUMIDITY



WARNING: DO NOT OPEN THE SET. NEITHER CONTROLS OR SPARE PARTS TO BE USED BY THE USER ARE TO BE FOUND INSIDE IT. APPLY TO AUTHORISED TREVI CENTERS FOR SERVICE OPERATIONS.



### ATTENTION

RISQUE DE DECHARGES  
ELECTRIQUES  
NE PAS EXPOSER A LA PLUIE ET A  
L'HUMIDITE



ATTENTION: NE PAS OUVRIR L'APPAREIL, A L'INTERIEUR IL N'Y A PAS DE COMMANDES A MANIPULER PAR L'UTILISATEUR OU DE PIECES DE RECHANGE. POUR TOUTES LES OPERATIONS DE SERVICE IL FAUT S'ADRESSER A UN SERVICE D'ASSISTANCE AUTORISE TREVI.



### ACHTUNG

GEFAHR ELEKTRISCHER SCHLÄGE  
NICHT DER FEUCHTIGKEIT UND  
DEM REGEN AUSSETZEN



ACHTUNG: DAS GERÄT NICHT ÖFFNEN. IM INNERN BEFINDEN SICH KEINE VOM BENUTZER SELBST INSTANDSETZBAREN TEILE UND AUCH KEINE ERSATZTEILE. FÜR JEDGLICHE SERVICEARBEITEN, WENDEN SIE SICH BITTE AN EINE TREVI AUTORISIERTEN KUNDENDIENSTSTELLE.



### ATENCIÓN

PELIGRO DE CHOQUES  
ELECTRICOS  
NO EXPONER A LLUVIA Y  
HUMEDAD



ATENCIÓN: NO ABRIR EL APARATO, EN SU INTERIOR NO HAY MANDOS QUE PUEDAN SER MANIPULADOS POR EL USUARIO NI PARTES DE REPUESTO. PARA TODAS LAS OPERACIONES DE SERVICIO DIRIGIRSE A UN CENTRO DE ASISTENCIA AUTORIZADO TREVI.



Per evitare possibili danni all'udito,  
limitare il tempo di ascolto a volumi elevati



Um mögliche Hörschäden zu vermeiden,  
begrenzen die Höhe der Zeit bei hohen Lautstärke  
hören



To avoid possible hearing damage,  
limit the listening time to high volumes



Para evitar posibles daños a la audición,  
limitar la cantidad de tiempo de escucha a un  
volumen alto



Pour éviter d'éventuels dommages auditifs,  
limiter la durée d'écoute à volume élevé

## NOTE D'USO

Ascoltare a volume alto per lungo tempo, potrebbe danneggiare il vostro udito.

Evitare di posizionare il riproduttore:

- Vicino a campi magnetici.
- Vicino a fonti di calore come caloriferi e stufe.
- In luoghi molto umidi come stanze da bagno, piscine, ecc...
- In luoghi molto polverosi.
- In luoghi soggetti a forti vibrazioni.
- Non avvicinare l'orecchio all'altoparlante durante le fasi di messa punto e regolazioni del volume, e in particolare di tenere il volume al minimo nella fase di accensione.
- Posizionare l'apparecchio in modo che ai suoi lati ci sia sempre abbastanza spazio per la libera circolazione di aria (almeno 5 cm).
- Se dei liquidi penetrano all'interno dell'apparecchio scollegare immediatamente la spina dalla presa e portare l'apparecchio al più vicino centro assistenza autorizzato TREVI.
- Controllare sempre prima di ricaricare l'apparecchio, che i cavi di alimentazione e di collegamento siano installati correttamente.
- Nessuna sorgente di fiamma nuda, quali candele accese, dovrebbe essere posta sull'apparecchio.
- L'apparecchio non deve essere esposto a stiliaccio o a spruzzi d'acqua e nessun oggetto pieno di liquido, quali vasi, deve essere posto sull'apparecchio.
- Istruire al corretto utilizzo bambini e persone con scarse conoscenze del prodotto.
- Conservare il presente manuale per futuri riferimenti.

## CURA E MANUTENZIONE

Per la pulizia si consiglia l'uso di un panno morbido, leggermente inumidito. Evitate solventi o sostanze abrasive.

## IMPORTANTE

Questo dispositivo e' progettato per uso domestico non professionale. La buona costruzione di questo apparecchio ne garantisce per lungo tempo il perfetto funzionamento. Se tuttavia dovesse presentarsi qualche inconveniente, sarà opportuno consultare il più vicino Centro Assistenza autorizzato TREVI.

TREVI persegue una politica di continua ricerca e sviluppo. Pertanto i prodotti possono presentare caratteristiche diverse da quelle descritte.

## DESCRIZIONE COMANDI

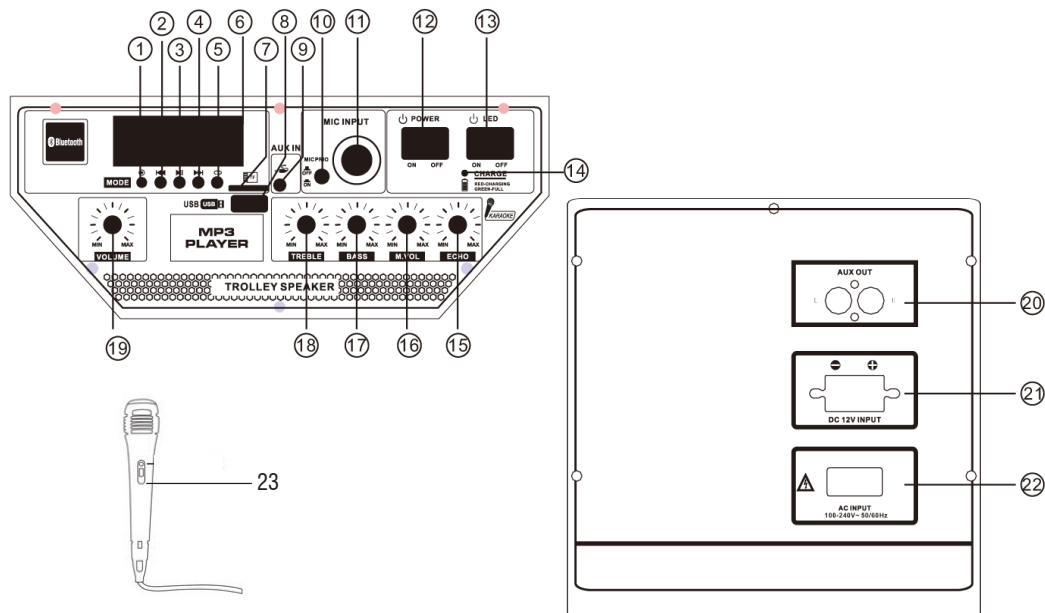

1. Tasto MODE, selezione funzione
2. Tasto , precedente
3. Tasto , Play/Pausa
4. Tasto , successivo
5. Tasto , ripetizione
6. Display
7. Ingresso TF Card (Micro SD)
8. Ingresso USB
9. Ingresso AUX IN
10. Tasto priorità Microfono
11. Ingresso MIC
12. Interruttore principale POWER ON/OFF (accensione/spegnimento)
13. Interruttore LED, attivazione/disattivazione Led frontali (Disco Light)
14. Spia Led di segnalazione Batteria in ricarica
15. Regolazione ECHO microfono
16. MIC VOL, regolazione Volume Microfono
17. BASS, regolazione toni bassi
18. TREBLE, regolazione toni alti
19. Regolazione Volume generale
20. AUX OUT, uscita audio
21. Ingresso 12V per eventuale batteria ausiliaria (non in dotazione)
22. Presa per inserimento cavo di alimentazione da rete
23. Microfono

## TELECOMANDO

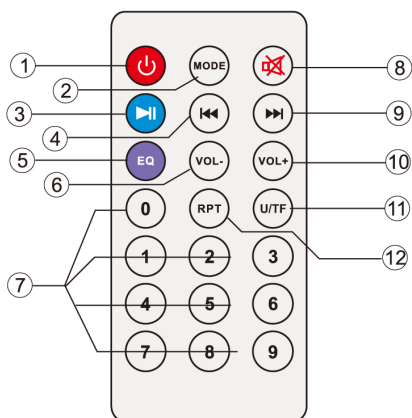

1. Tasto , Stand-by
2. Tasto MODE: selezione funzione
3. Tasto , Play/Pausa
4. Tasto , selezione traccia precedente
5. Tasto EQ: equalizzazioni pre-impostate
6. Volume generale -
7. Tasti numerici 0-9
8. Tasto MUTE
9. Tasto , selezione traccia successiva
10. Volume generale +
11. Tasto U/TF: selezione sorgente USB/ Micro SD (se inserite)
12. Tasto RPT: ripetizione singolo brano, ripetizione di tutti i brani

## ATTIVAZIONE E SOSTITUZIONE DELLA BATTERIA DEL TELECOMANDO

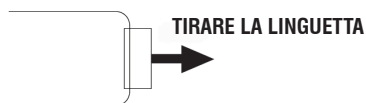

Il telecomando monta una batteria tipo CR2025

Per attivare la batteria del telecomando (inclusa) togliere la linguetta plastica di protezione.

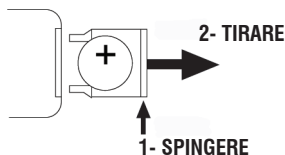

### Per la sostituzione della batteria:

1. Spingere il fermo plastico dell'alloggiamento porta batteria verso destra;
2. Estrarre l'alloggiamento porta batteria;
3. Inserire una batteria nuova facendo attenzione a rispettare le polarità;
4. Richiudere l'alloggiamento porta batteria.

## TRASPORTO

Premere il pulsante presente sulla maniglia del trolley, alzare il manico fino al blocco (si udirà uno scatto metallico). Per il trasporto, agendo sulla maniglia del trolley, piegare leggermente l'apparecchio e sfruttare le due ruote posteriori.

Per lo sblocco e chiusura del trolley, premere di nuovo il pulsante sulla maniglia ed abbassare completamente il manico.

Per il trasporto è possibile utilizzare, eventualmente, anche le due maniglie poste lateralmente all'apparecchio.

## ALIMENTAZIONE/RICARICA BATTERIA

Questa unità funziona con batteria interna ricaricabile al piombo da 12V , 7Ah o alimentazione di rete 230V 50Hz.

Quando la batteria è in fase di esaurimento o l'apparecchio non si accende, portare l'interruttore principale POWER ON/OFF(12) in

posizione "OFF", inserire il cavo di alimentazione nella presa(22) del dispositivo e la spina in una presa di corrente per effettuare la ricarica della batteria interna, la spia Led Rossa(14) si accenderà.

Stati della spia Led di segnalazione con Batteria in ricarica:

- Spia Led(14) ROSSA fissa: il dispositivo e' collegato correttamente con il cavo di alimentazione e la batteria è in fase di ricarica.
- Spia Led(14) VERDE fissa: operazione di ricarica terminata, la batteria è carica.

**Nota:** *Non collegare l'apparecchio a prese con tensione diversa da quella indicata.*

## FUNZIONI DI BASE

### ACCENSIONE/SPEGNIMENTO

Portare l'interruttore principale POWER ON/OFF(12) in posizione "ON" per accendere e utilizzare l'apparecchio con la sua batteria interna. Portare l'interruttore principale POWER ON/OFF(12) in posizione "OFF" per spegnere completamente l'apparecchio o per ricaricare la batteria.

### STAND-BY

E' possibile portare l'apparecchio in modalità Stand-by utilizzando il tasto  (1) del telecomando.

**Nota:**

- *Non vi è nessun Led che segnali l'attivazione della funzione Stand-by.*
- *Lasciando l'apparecchio in Stand-by la batteria tende a scaricarsi più velocemente che utilizzando l'interruttore POWER ON/OFF(12).*

### SELEZIONE DELLA FUNZIONE

Per cambiare la modalità di funzionamento, premere piu' volte il tasto  (1) sull'unità o premere il tasto MODE(2) sul telecomando per selezionare: BLUETOOTH(sul display compare "BLUE"), USB o Micro SD (solo se sulla presa USB(8)/Slot Micro SD(7) vi è collegata una memoria, sul display compare una piccola scritta "USB" o "SD"), AUX-IN (sul display compare "LINE").

### REGOLAZIONE DEL VOLUME

1. Ruotare la manopola del VOLUME(19) per aumentare o diminuire il volume generale di riproduzione oppure utilizzare i tasti Vol+(10) e Vol-(6) sul telecomando per avere una regolazione più fine;

**Attenzione:** *le due regolazioni si sommano, pertanto, per avere il massimo volume occorre che entrambe le regolazioni siano al massimo*, mentre, se la manopola del VOLUME (19) è al minimo, aumentando quella del telecomando non si avranno variazioni.

2. Ruotare la manopola MIC VOL(16) per regolare il volume del segnale sull'ingresso MIC(11).

### PRE-EQUALIZZAZIONI

Questa unità ha un sistema di equalizzazioni audio pre impostate. Premere più volte il tasto EQ(5) sul telecomando per selezionare una delle 6 equalizzazioni audio disponibili e che meglio si adatta alla riproduzione sonora in corso.

### REGOLAZIONE TONI ALTI E BASSI

Ruotare la manopola TREBLE(18) per regolare i toni alti.

Ruotare la manopola BASS(17) per regolare i toni bassi.

### EFFETTO ECHO

Ruotare la manopola ECHO(15) per aumentare o diminuire l'effetto eco sull'ingresso MIC.



**Nota:** *l'effetto eco agisce unicamente sull'ingresso microfonico.*

### EFFETTO DISCO-LIGHT

Per attivare l'effetto Disco-Light sull'altoparlante premere l'interruttore LED(13).

Per disattivare l'effetto Disco-Light, premere nuovamente l'interruttore LED(13).

## FUNZIONAMENTO BLUETOOTH

1. Accendere l'apparecchio e premere il tasto  (1) sull'unità o il tasto MODE(2) sul telecomando e selezionare la funzione bluetooth, sul display compare la scritta "BLUE";
2. Nella modalità Bluetooth, il simbolo  e la scritta "BLUE" sul display cominceranno a lampeggiare e il sistema si porterà automaticamente in modalità ricerca;
3. Attivare la funzionalità Bluetooth sul dispositivo esterno da accoppiare;
4. Avviare la ricerca dei dispositivi. Al termine selezionare il dispositivo "XF 1500 KB";

- Inserire la password "0000" se richiesto;
- Premere il tasto ► || (3) sull'unità oppure sul telecomando per avviare la riproduzione e utilizzare i tasti ►► (4) o ◀◀ (2) sull'unità, oppure i tasti ►► (9) e ◀◀ (4) sul telecomando per la selezione dei brani.

## RIPRODUZIONE SU INGRESSO USB/ MICRO SD

- Accendere l'apparecchio;
- Inserire una memoria USB o una scheda Micro SD nei corrispettivi ingressi(8/7). La riproduzione viene avviata automaticamente;
- Per mettere in pausa la riproduzione, premere il tasto ► || (3) sull'unità oppure il tasto ► || (3) del telecomando; sul display comparirà la scritta "PAUS";
- Per riprendere la riproduzione, premere nuovamente il tasto ► || (3) sull'unità o sul telecomando;
- Premere il tasto ►► (4) sull'unità o il tasto ►► (9) sul telecomando, durante l'ascolto per passare alla traccia successiva. Premere il tasto ◀◀ (2) sull'unità, o il tasto ◀◀ (4) sul telecomando per passare ai brani precedenti;
- Utilizzando la tastiera numerica(7) del telecomando è possibile digitare direttamente il numero del brano musicale che si vuole riprodurre;
- Premere una volta il tasto ↻ (5) sull'unità, oppure il tasto RPT(12) del telecomando, sul display comparirà la scritta "ONE" (per riprodurre continuamente la stessa traccia); premerlo una seconda volta, sul display comparirà la scritta "ALL" (per riprodurre continuamente tutti brani contenuti nel dispositivo USB/Micro SD).

### Nota:

- Il lettore potrebbe non supportare alcuni dispositivi USB, questo è dovuto all'incompatibilità di alcuni processori.
- Per evitare interferenze dannose, collegare sempre le periferiche USB direttamente all'unità, non utilizzare cavi di prolunga.
- Dal computer formattare le memorie USB/Micro SD in FAT (16 o 32).

## AUX-IN

- Premere il tasto ↻ (5) sull'unità o premere il tasto MODE(2) del telecomando e selezionare la funzione "LINE IN";
- Collegare una qualsiasi unità provvista di uscita audio tramite l'apposito cavo Jack da 3,5mm (in dotazione) all'ingresso AUX IN(9);
- Regolare il dispositivo esterno dai propri comandi.

## AUX-OUT (USCITA AUDIO)

Questa uscita (20) può essere utilizzata per collegare l'unità ad altri apparecchi amplificati (tramite il loro ingresso AUX-IN) per aumentare l'audio e la potenza totale.

## COLLEGAMENTO DI UNA BATTERIA AUSILIARIA

L'apparecchio è predisposto per collegare una batteria ausiliaria qualora vi trovaste con la batteria interna completamente scarica e non vi fosse possibilità di collegare l'apparecchio ad una presa di rete.

Utilizzare la presa posteriore (21) e collegarvi una batteria esterna da 12V **facendo molta attenzione a rispettare le polarità indicate.**

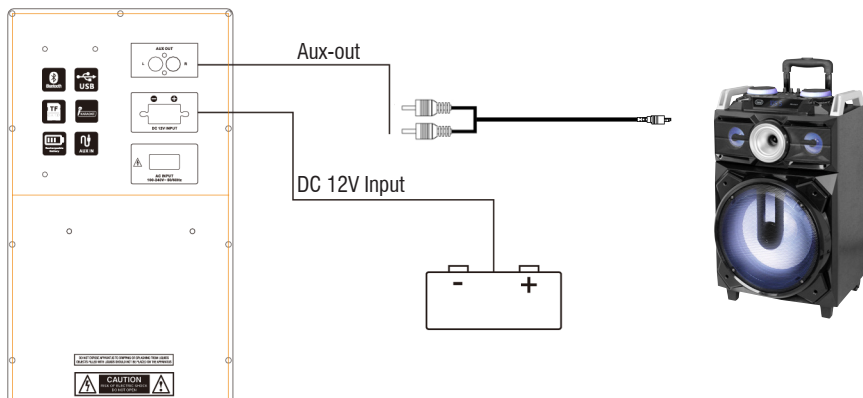

## UTILIZZO DEL MICROFONO

1. Collegare il microfono in dotazione all'ingresso MIC(11);
2. Accendere il microfono agendo sull'interruttore presente sul manico del microfono stesso portandolo in posizione ON;
3. Regolare il volume di ingresso del microfono e l'effetto eco come desiderato tramite gli appositi comandi (16/15);
4. Premere il tasto(10) se si vuole dare priorità alla voce del microfono rispetto alla musica riprodotta (la musica viene abbassata automaticamente di volume quando si parla con il microfono), premerlo nuovamente per riportarlo alla condizione normale.

## RISOLUZIONE DEI PROBLEMI

Se si verifica un problema, attenersi alla procedura descritta nella seguente tabella.

Se il problema non può essere risolto, contattare il rivenditore o il centro assistenza.

<b>Problema</b>	<b>Possibili cause</b>	<b>Soluzione</b>
Nessun suono riprodotto quando l'apparecchio viene acceso	<ol style="list-style-type: none"> <li>1. Nessuna sorgente sonora in ingresso</li> <li>2. Manopola Volume a livello 0 o regolazione volume dal telecomando a livello 0</li> <li>3. Nessun dispositivo Micro SD/USB collegato</li> </ol>	<ol style="list-style-type: none"> <li>1. Collegare un dispositivo all'ingresso AUX-IN</li> <li>2. Regolare il volume</li> <li>3. Collegare USB/ Micro SD card, riprodurre MP3</li> </ol>
Suono distorto	<ol style="list-style-type: none"> <li>1. Volume troppo alto</li> <li>2. Errore file Audio</li> </ol>	<ol style="list-style-type: none"> <li>1. Abbassare il volume</li> <li>2. Controllare e riprodurre un'altro file Audio</li> </ol>
Nessun suono dal microfono	<ol style="list-style-type: none"> <li>1. La presa del microfono può non essere collegata correttamente.</li> <li>2. L'interruttore di accensione sul microfono può essere in posizione "spento".</li> <li>3. Volume del microfono basso.</li> </ol>	<ol style="list-style-type: none"> <li>1. Assicurarsi che il microfono sia collegato correttamente alla presa.</li> <li>2. Accendere il microfono.</li> <li>3. Regolare correttamente il volume del microfono</li> </ol>
Nessun suono quando si inserisce un dispositivo USB/ Micro SD Card	<ol style="list-style-type: none"> <li>1. Formato file non supportato</li> <li>2. USB/ Micro SD card non collegate correttamente</li> </ol>	<ol style="list-style-type: none"> <li>1. Il formato dei file audio deve essere MP3</li> <li>2. Collegare l'apparecchio USB/Micro SD card correttamente</li> </ol>
Impossibile caricare la batteria o la batteria ha una durata breve	<ol style="list-style-type: none"> <li>1. Il cavo di alimentazione non è inserito pene nella presa</li> <li>2. La batteria non è completamente carica</li> <li>3. La batteria potrebbe aver terminato il suo ciclo di vita</li> </ol>	<ol style="list-style-type: none"> <li>1. Controllare se il cavo di alimentazione è collegato in modo corretto</li> <li>2. Normalmente ci vogliono 7-8 ore per ricaricare completamente la batteria</li> <li>3. Sostituire la vecchia batteria con una nuova avente le stesse specifiche tecniche</li> </ol>
Dagli altoparlanti si sentono forti rumori	<ol style="list-style-type: none"> <li>1. Microfono acceso ma troppo vicino all'altoparlante</li> <li>2. Microfono acceso ma non viene utilizzato</li> <li>3. Il Volume del microfono potrebbe essere troppo alto</li> <li>4. Un cellulare viene utilizzato troppo vicino all'altoparlante</li> <li>5. Apparecchi senza fili possono essere molto vicini a chi sta utilizzando il microfono</li> </ol>	<ol style="list-style-type: none"> <li>1. Tenere il microfono alla distanza di 2 metri dal diffusore</li> <li>2. Spegner il microfono se non utilizzato</li> <li>3. Abbassare il volume del microfono</li> <li>4. Tenere il cellulare lontano dall'altoparlante mentre si effettua una chiamata.</li> <li>5. Tenere il diffusore lontano da apparecchi wireless</li> </ol>

## INFORMATIVA SULLA RIMOZIONE E LO SMALTIMENTO DELLE BATTERIE

**Attenzione:** Questa operazione è riservata esclusivamente al personale tecnico specializzato!

### PROCEDURA PER LA RIMOZIONE DELLA BATTERIA DALL'ALTOPARLANTE AMPLIFICATO

**Operare esclusivamente in assenza di collegamento dell'apparecchio alla rete elettrica!**

1. Rimuovere le viti che serrano il trolley;
2. Rimuovere le viti che serrano il pannello metallico posteriore;
3. Rimuoverlo e individuare la batteria;
4. Scollegare la batteria e rimuoverla.

### SMALTIMENTO DELLA BATTERIA

Qualunque sia il tipo di batteria esaurita, essa non deve essere gettata tra i rifiuti domestici, nel fuoco o nell'acqua. Ogni tipo di batteria esaurita deve essere riciclata oppure smaltita presso gli appositi centri di raccolta dedicati.



### INFORMAZIONI AGLI UTENTI

ai sensi del Decreto Legislativo N° 49 del 14 Marzo 2014

**“Attuazione della Direttiva 2012/19/UE sui rifiuti di apparecchiature elettriche ed elettroniche (RAEE)”**

Il simbolo del cassonetto barrato riportato sull'apparecchiatura indica che il prodotto alla fine della propria vita utile deve essere raccolto separatamente dagli altri rifiuti. L'utente dovrà, pertanto, conferire l'apparecchiatura integra dei componenti essenziali giunta a fine vita agli idonei centri di raccolta differenziata dei rifiuti elettronici ed elettrotecnici, oppure riconsegnarla al rivenditore al momento dell'acquisto di nuova apparecchiatura di tipo equivalente, in ragione di uno a uno, oppure 1 a zero per le apparecchiature aventi lato maggiore inferiore a 25cm. L'adeguata raccolta differenziata per l'avvio successivo dell'apparecchiatura dimessa al riciclaggio, al trattamento e allo smaltimento ambientale compatibile contribuisce ad evitare possibili effetti negativi sull'ambiente e sulla salute e favorisce il riciclo dei materiali di cui è composta l'apparecchiatura. Lo smaltimento abusivo del prodotto da parte dell'utente comporta l'applicazione delle sanzioni amministrative di cui al D.Lgs n. Decreto Legislativo N° 49 del 14 Marzo 2014.

## CARATTERISTICHE TECNICHE

### GENERALI

Alimentazione:	100-240V ~ 50Hz batteria interna al piombo ricaricabile 12V  7Ah
Consumo:	Max 96W
Temperatura di funzionamento:	0° ~ 40°C
Umidità:	5% ~ 90%
Potenza massima Audio:	120W
Risposta in frequenza:	40Hz - 20KHz
Rapporto segnale rumore:	≥62dB
Classe di Potenza Bluetooth:	2
Potenza di trasmissione di picco Bluetooth:	2,5mW
Potenza di trasmissione max Bluetooth:	1,9mW
Banda di trasmissione Bluetooth:	2,4GHz
Dimensioni:	460x390x705mm
Peso:	20,8 Kg

## NOTES ON USE

Listening at high volume for a long time may damage your hearing.

This is a precision electronic appliance; avoid using it in the following cases:

- Near magnetic fields.
- Near heat sources such as heaters and heaters.
- In very humid places like bathrooms, swimming pools, etc ...
- In very dusty places.
- In places subject to strong vibrations.
- Do not place your ear near the loudspeaker during the set-up and volume adjustment phases, and in particular keep the volume at minimum during the ignition phase.
- Position the appliance so that there is always enough space on its sides for the free circulation of air (at least 5 cm).
- If liquids enter the appliance, immediately disconnect the plug from the socket and take the appliance to the nearest authorized TREVI service center.
- Always check before recharging the appliance, that the power and connection cables are installed correctly.
- No naked flame sources, such as lighted candles, should be placed on the appliance.
- The appliance must not be exposed to dripping or splashing water and no objects filled with liquids, such as vases, must be placed on the appliance.
- Instruct children and people with poor knowledge of the product to use correctly.
- Keep this manual for future reference.

## CARE AND MAINTENANCE

Use a slightly damp soft cloth for cleaning. Do not use solvents and abrasive substances.

## IMPORTANT

This device is designed for non-professional home use. The good construction of this device guarantees its perfect functioning for a long time. If, however, a problem should arise, it is advisable to consult the nearest TREVI Authorized Service Center.

TREVI follows a policy of ongoing research and development. Therefore products may have different features from those described.

## LOCATION OF CONTROL

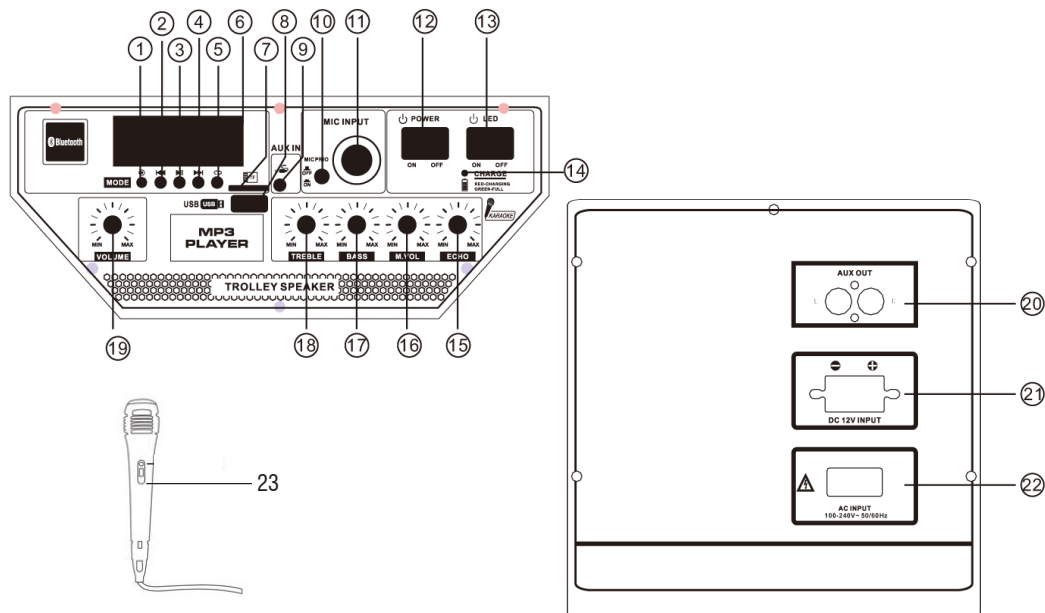

1. MODE key, to select input signal source
2. button. Previous key
3. button, Play/Pause key
4. button. Next key
5. button, repeat key
6. Display Screen
7. TF card slot
8. USB jack
9. AUX IN
10. MIC priority switch
11. MIC jack
12. Power switch
13. LED switch
14. Charging LED (Red-Char, Green-Full)
15. Echo control
16. MIC Volume control
17. Bass control
18. Treble control
19. Volume knob, to adjust the master volume
20. Line out
21. DC 12V External battery input
22. 220V , Power Socket
23. Microphone

## REMOTE CONTROL

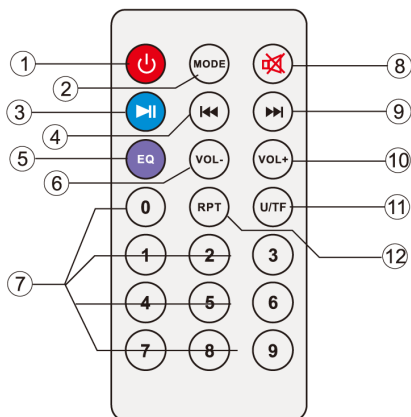

1. Stand-by key
2. Mode key - To select input signal source
3. button, Play/Pause key
4. button, Previous key
5. EQ mode key
6. Volume decrease key
7. Tracks select key
8. MUTE key
9. button, Next Key
10. Volume increase key
11. MP3 mode is for USB/TF card switching
12. REPET key

## ACTIVATION AND REPLACEMENT REMOTE CONTROL'S BATTERY

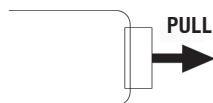

**PULL THE PLASTIC PART**

The remote control is equipped with a CR2025 battery  
To activate the battery of the remote control (included), remove the plastic protection tab.

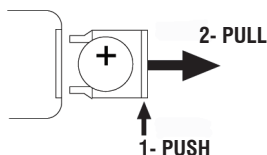

**For battery replacement:**

1. Push the battery's plastic holder compartment to the right;
2. Remove the battery compartment;
3. Insert a new battery, taking care to respect the polarities;
4. Close the battery compartment.

## TRANSPORTATION

Press the button on the handle of the trolley, lift the handle up to the block (you will hear a metallic click). For transport, by acting on the handle of the trolley, slightly bend the appliance and take advantage of the two rear wheels.  
To unlock and close the trolley, press the button on the handle again and lower the handle completely.  
For transport, it is also possible to use the two handles placed laterally to the appliance.

## POWER

This unit works with internal rechargeable lead battery 12V 7Ah or 230V 50Hz mains power supply.  
When the battery is running out or the unit does not turn on, turn the main POWER ON/OFF switch (12) to the "OFF" position, insert the power cord into the socket (22) of the device and plug it into a socket to recharge the internal battery, the Red Led indicator (14) will light up.

Indicator LED status with battery charging:

- LED indicator light (14) RED fixed: the device is correctly connected to the power cable and the battery is being charged.
- LED indicator light (14) GREEN fixed: charging operation completed, the battery is charged.

**Note:** Do not connect the appliance to an outlet with a voltage other than that indicated.

## BASIC FUNCTIONS

### POWER ON/OFF

Set the main switch POWER ON/OFF(12) to "ON" to turn on and use the device with its internal battery.

Set the main switch POWER ON/OFF(12) to "OFF" to completely switch off the device or charge the battery.

### STAND-BY

It is possible to bring the appliance into Stand-by mode using the button  (2) on the remote;

#### **Caution:**

- In stand-by function there is no LED indicating.
- Leaving the unit in stand-by function the battery discharges faster than using the POWER ON/OFF switch(18).

### MODE SETTING FUNCTION

To change the mode function, press more times the  (1) key on the unit or press MODE button(2) on the remote control to select: BLUETOOTH (on display BLUE), USB/Micro SD (only if the socket USB(8)/Micro SD socket(7) is connected to a memory, a small writing "USB" or "SD" appears on the display), AUX-IN (on display LINE).

### ADJUSTING THE VOLUME

1. Turn the VOLUME knob(19) to increase or decrease the general playback volume or use the Vol+(10) and Vol-(6) buttons on the remote control for finer adjustment;

**Attention: the two settings add up, therefore, to have the maximum volume it is necessary that both settings are at maximum,** while, if the VOLUME knob (19) is at minimum, increasing that of the remote control will not change.

2. Turn the MIC VOL knob (16) to adjust the volume of the signal at the MIC input(11).

### PRE-EQUALIZER

This unit has a pre audio equalization system set. Press the EQ button(5) on remote control to select one of 6 available audio equalizers, and that best suits the sound playback.

### SETTING TONE TREBLE AND BASS

Turn the TREBLE knob(18) to adjust the high tones.

Turn the BASS knob(17) to adjust the bass tones.

### ECHO EFFECT

Turn the ECHO knob(15) to increase or decrease the echo effect on the input MIC.







**Note:** the echo only works on microphone input.

### DISCO-LIGHT EFFECTS

Press the LED switch(13) to activate the Disco-Light effect on the loudspeaker.

To deactivate the Disco-Light effect, press the LED switch(13) again.

## BLUETOOTH FUNCTION

1. Switch the appliance on and press the button  (1) on the unit or the MODE button(2) on remote control and select the bluetooth function; the word "BLUE" appears on the display;
2. In the Bluetooth mode, the symbol  and the word "BLUE" on the display will start to flash and the system will automatically go into search mode;
3. Activate the Bluetooth feature on the external device to be coupled;
4. Initiate a search for devices. After select the "XF 1500 KB";
5. Enter the password "0000" if required;
6. Press the  (3) button on the unit or the key(3) on remote control, to start playing and the buttons  (4) or  (2) on the unit, or the keys  (9) and  (4) for selection of songs.

## PLAY ON INPUT USB/MICRO SD

1. Switch the appliance on;
2. Insert a USB memory or an Micro SD card in the corresponding entries (8/7). Playback starts automatically;
3. To pause playback, press the ► || (3) button on the unit or the key ► || (3) on remote control, the display will show "PAUS";
4. To resume playback, press the ► || (3) on the unit or on the remote control;
5. Press ►► (4) button on unit or key ►► (9) on remote control while listening to switch to the next track. Press the ◀◀ (2) button on unit or ◀◀ (4) on remote to go to the previous tracks;
6. Using the numeric keypad(7) on remote control you can directly enter the number of the song you want to play;
7. Press the button ↻ (5) on the unit once, or the RPT button(12) on remote control, the display will show "ONE" (to reproduce the same track continuously); press it a second time, the word "ALL" will appear on the display (to continuously play all the tracks contained in the USB/Micro SD device).

**Note:**

- The player may not support some USB/Micro SD devices, this is due to the incompatibility of some processors.
- To avoid harmful interference, always connect USB devices directly to the unit, do not use extension cords.
- From the computer to format the USB memory/SD FAT (16 or 32).

## AUX-IN

1. Press the button ↻ (5) on the unit or press the button MODE(2) on remote control and select the "LINE IN" function;
2. Connect any unit equipped with audio output, through a cable 3.5mm jack (included) to the AUX IN(9);
3. Use the external device from their commands.

## AUX-OUT

This output(20) can be used to connect the unit to other amplified devices (by AUX-IN input) to increase audio and total power.

## BATTERY AUXILIARY CONNECTION

The appliance is set up to connect an auxiliary battery if you were with the internal battery completely empty and there was no possibility of connecting the appliance to a mains socket.

Use the rear socket (21) and connect an external 12V battery **making sure to respect the indicated polarities.**

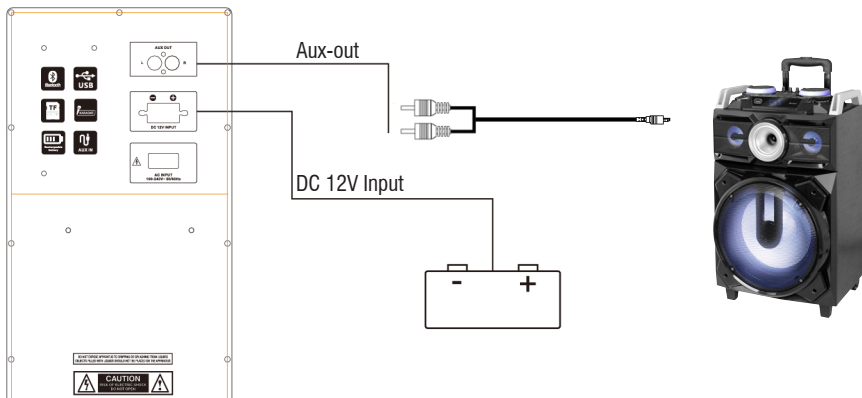

## USING THE MICROPHONE

1. Connect the supplied microphone into the jack MIC(11);
2. Turn on the microphone using the switch on the handle of the microphone to the ON position;
3. Adjust the volume(16) of the microphone input and the echo effect(15) as desired using the appropriate commands;
4. Press the button(10) if you want to give priority to the microphone's voice compared to the music played (the music is automatically lowered in volume when speaking with the microphone), press it again to return it to the normal condition.

**TROUBLESHOOTING**

If a problem occurs, follow the steps in the table below.

If the problem still can't be solved, please contact your retailer.

<b>Problem</b>	<b>Possible cause</b>	<b>Solution</b>
No sound when power is turned ON	<ol style="list-style-type: none"> <li>1. No input sound source comes</li> <li>2. Volume knob in the lowest position</li> <li>3. Voice switch off</li> <li>4. USB/Micro SD card not plugged</li> </ol>	<ol style="list-style-type: none"> <li>1. Input AUX signal</li> <li>2. Adjust volume</li> <li>3. Turn on voice switch</li> <li>4. Plug USB/Micro SD card, play MP3</li> </ol>
Distorted sound	<ol style="list-style-type: none"> <li>1. Volume is too loud</li> <li>2. Audio file error</li> </ol>	<ol style="list-style-type: none"> <li>1. Turn the volume down</li> <li>2. Check and change the audio file</li> </ol>
No sound from the microphone	<ol style="list-style-type: none"> <li>1. Microphone socket may not be plugged properly.</li> <li>2. Microphone switch may not be on.</li> <li>3. Microphone volume is on lowest mode.</li> </ol>	<ol style="list-style-type: none"> <li>1. Ensure the microphone is correctly plugged into the socket.</li> <li>2. Turn on the microphone</li> <li>3. Adjust the microphone volume as per users wish</li> </ol>
No sound comes after inserting USB/ Micro SD Card	<ol style="list-style-type: none"> <li>1. Incorrect file format</li> <li>2. USB/Micro SD may not be plugged properly</li> </ol>	<ol style="list-style-type: none"> <li>1. File format should be MP3</li> <li>2. Plug USB/Micro SD card correctly</li> </ol>
Unable to charge or the battery works only for short duration	<ol style="list-style-type: none"> <li>1. Connect with power cord to charge</li> <li>2. Battery not fully charged</li> <li>3. Battery life may have ended</li> </ol>	<ol style="list-style-type: none"> <li>1. Check if power cord connected properly</li> <li>2. Extend charging time; normally it takes 6-8 hour to fully charge</li> <li>3. Replace old batteries with the same specification as the old batteries.</li> </ol>
Speaker makes loud noises	<ol style="list-style-type: none"> <li>1. Microphone switched on but may too close to the speaker</li> <li>2. Microphone switched on but is not being used</li> <li>3. Microphone volume may be too loud to the speaker</li> <li>4. Mobile phone is being used too close to the speaker</li> <li>5. Other wireless equipment may be placed very close to the speaker</li> </ol>	<ol style="list-style-type: none"> <li>1. Keep the microphone 2 meters away from the speaker</li> <li>2. Turn off microphone if not in use.</li> <li>3. Adjust microphone volume to lower mode</li> <li>4. Keep mobile away from the speaker whilst a ending a call.</li> <li>5. Keep the speaker away from other wireless equipment</li> </ol>

**INFORMATION NOTE ON THE REMOVAL BATTERY**

**Warning: Only high-qualified personnel should perform this operation!**

**BATTERY REMOVAL**

**The appliance should not be plugged to the mains socket when performing this operation!**

1. Remove the screws that tighten the trolley;
2. Remove the screws that tighten the rear metal panel;
3. Remove it and locate the battery;
4. Disconnect the battery and remove it.

**INFORMATION ON DISPOSAL BATTERY**

Used batteries should not be disposed of with household waste or thrown into fire or water. Used batteries should be recycled or disposed of in separate waste collection centres.



**INFORMATION TO USERS**

**pursuant to Legislative Decree No. 49 of March 14, 2014**

**"Implementation of Directive 2012/19/EU on Waste Electrical and Electronic Equipment (WEEE)"**

This wheeled bin symbol on the product indicates that at the end of its life must be collected separately from other waste. The user must, therefore, take the remote control integrates the essential components that got to its life to the appropriate differentiated collection centers for electronic and electro-technical waste, or return it to the dealer when purchasing a new appliance of equivalent type, in terms of one to one, or one to zero for equipment having longer side of less than 25 cm. Appropriate separate collection for the decommissioned equipment for recycling, processing and environmentally compatible disposal helps prevent negative impact on the environment and human health and promotes recycling of the materials making up the product. Illegal dumping of the product by the user entails the application of administrative sanctions stated in Legislative Decree n. Legislative Decree No. 49 of March 14, 2014.

**TECHNICAL SPECIFICATIONS**

Power Supply:	100-240V ~ 50/60Hz internal lead acid rechargeable battery 12V = 7Ah
Power:	Max 96W
Operating temperature:	0° ~ 40°C
Humidity:	5% ~ 90%
Output Audio power:	120W
Frequency response:	40Hz - 20KHz
S/N ratio:	≥62dB
Class Bluetooth:	2
Bluetooth peak transmission power:	2,5mW
Bluetooth max power transmission:	1,9mW
Band transmission Bluetooth:	2,4GHz
Dimensions:	460x390x705mm
Weight:	20,8 kg

## NOTES D'EMPLOI

Écouter à fort volume pendant une longue période peut endommager votre audition.

Cet appareil est un instrument électronique de haute précision, évitez donc de l'utiliser dans les cas suivants:

- Près des champs magnétiques.
- À proximité de sources de chaleur telles que des radiateurs et des radiateurs.
- Dans des endroits très humides tels que salles de bains, piscines, etc...
- Dans des endroits très poussiéreux.
- Dans des endroits soumis à de fortes vibrations.
- Ne placez pas votre oreille près du haut-parleur pendant les phases de réglage et de réglage du volume, et en particulier maintenez le volume au minimum pendant la phase d'allumage.
- Placez l'appareil de sorte qu'il y ait toujours assez de place sur les côtés pour permettre la libre circulation de l'air (au moins 5 cm).
- Si des liquides pénètrent dans l'appareil, débranchez immédiatement la fiche de la prise de courant et portez-le au centre de réparation TREVI le plus proche.
- Vérifiez toujours, avant de recharger l'appareil, que les câbles d'alimentation et de connexion sont correctement installés.
- Ne placez aucune source de flamme nue, telle que des bougies allumées, sur l'appareil.
- L'appareil ne doit pas être exposé à des gouttes d'eau ni à des éclaboussures d'eau et aucun objet contenant des liquides, tels que des vases, ne doit être placé sur l'appareil.
- Demandez aux enfants et aux personnes ayant une faible connaissance du produit d'utiliser correctement.
- Conservez ce manuel pour référence ultérieure.

## MANIEMENT ET ENTRETIEN

Pour le nettoyage, il est conseillé d'utiliser un chiffon doux légèrement humide. Évitez l'emploi de solvants ou de substances abrasives.

## IMPORTANT

Cet appareil est conçu pour un usage domestique (usage non professionnel). La bonne fabrication de cet appareil garantit un fonctionnement parfait pour une longue période. Si toutefois quelques inconvénients devaient se présenter, adressez-vous au Centre d'Assistance agréé TREVI le plus proche.

TREVI observe une politique de recherche et de développement continus. C'est pourquoi ses produits peuvent présenter des caractéristiques différentes par rapport à celles qui sont décrites.

## DESCRIPTION DES CONNECTEURS ET DES COMMANDES

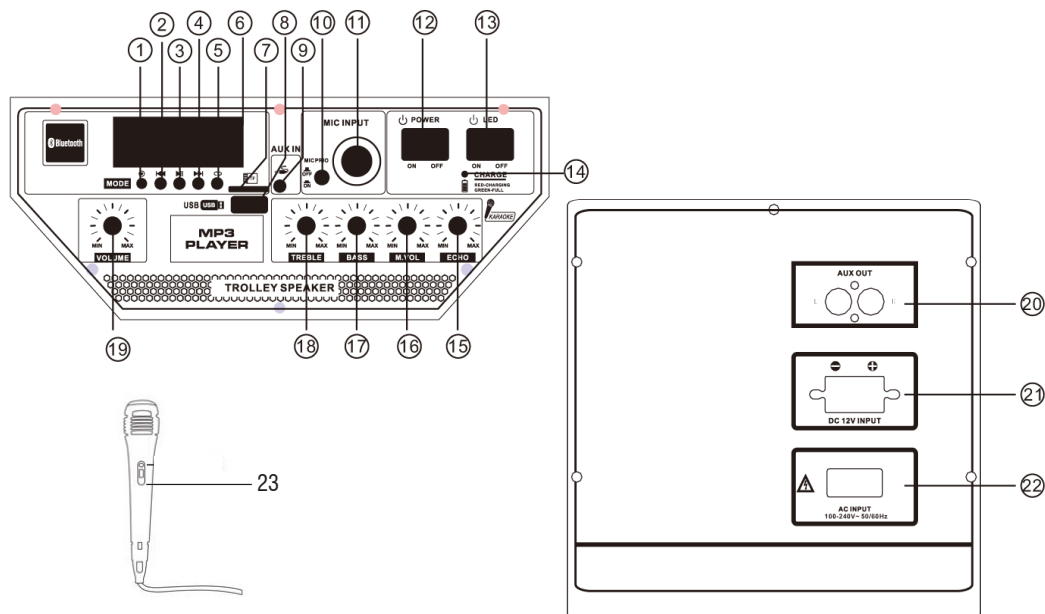

1. Bouton MODE, sélectionnez la fonction
2. Bouton , précédent
3. Bouton , Lecture/Pause
4. Bouton , suivant
5. Bouton , répétition
6. Afficher
7. Entrée Micro SD Card
8. Entrée USB
9. Entrée AUX-IN
10. Bouton de priorité Microphone
11. Entrée MIC
12. Interrupteur POWER ON/OFF, marche/arrêt
13. Interrupteur marche/arrêt LEDs frontales (Disco Light)
14. Led indicateur de batterie décharge
15. Réglage ECHO
16. MIC VOL, réglage du volume du microphone
17. BASS, réglage des basses tonalités
18. TREBLE, réglage de tonalité élevée
19. Réglage du volume
20. AUX OUT, sortie audio
21. Entrée 12V pour toute batterie auxiliaire (non fournie)
22. Réseau de prise de courant
23. Microphone

## TELECOMMANDE

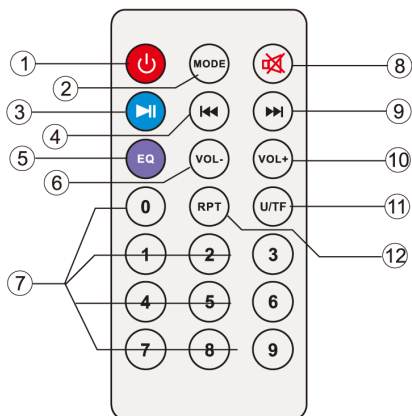

1. Bouton , Stand-by
2. Button MODE, sélection de fonction
3. Bouton , Lecture/Pause
4. Bouton , PREV, la sélection de piste précédente
5. Button EQ, preset EQ
6. Volume -
7. Boutons numériques 0-9
8. Bouton MUTE
9. Bouton , NEXT, sélectionner la piste suivante
10. Volume +
11. Bouton U/TF: sélection de la source USB/Micro SD (si insérée)
12. Bouton RPT (Répétez seule chanson, répéter tous les morceaux)

## ACTIVATION ET REMPLACEMENT DE LA BATTERIE DE TÉLÉCOMMANDE

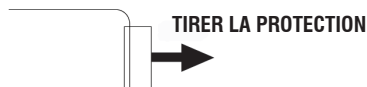

**TIRER LA PROTECTION**

La télécommande est équipée d'une pile CR2025  
Pour activer la pile de la télécommande (fournie), retirez la protection en plastique.

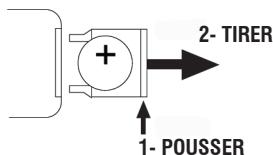

**1- POUSSER**

**2- TIRER**

### Pour le remplacement de la batterie:

1. Poussez le support en plastique du compartiment à piles vers la droite.
2. Retirez le compartiment à piles.
3. Insérez une nouvelle pile en prenant soin de respecter les polarités.
4. Fermez le compartiment à piles.

## TRANSPORT

Appuyez sur le bouton de la poignée du chariot, soulevez-la jusqu'au bloc (vous entendrez un clic métallique). Pour le transport, en agissant sur la poignée du chariot, pliez légèrement l'appareil et tirez parti des deux roues arrière.  
Pour déverrouiller et fermer le chariot, appuyez à nouveau sur le bouton de la poignée et abaissez-la complètement.  
Pour le transport, il est également possible d'utiliser les deux poignées placées latéralement à l'appareil.

## ALIMENTATION

Cet appareil fonctionne avec une batterie au plomb rechargeable 12V , 7Ah et alimentation 230V 50Hz.  
Lorsque la batterie est épuisée ou que l'appareil ne s'allume pas, mettez l'interrupteur POWER ON/OFF(12) en position "OFF", insérez le cordon d'alimentation dans la prise(22) de l'appareil et branchez-le dans une prise secteur. pour recharger, le voyant rouge(14) s'allumera.

Etat de la LED indicatrice lors du chargement de la batterie:

- Voyant Led (14) ROUGE: l'appareil est correctement connecté au câble d'alimentation et la batterie est en cours de chargement.
- Voyant Led (14) VERT: le chargement est terminé, la batterie est chargée.

**Remarque:** Ne connectez pas l'appareil à une prise avec une tension autre que celle indiquée.

## FONCTIONS

### MARCHE/ARRÊT

Placez l'interrupteur principal POWER ON/OFF(12) sur "ON" pour allumer l'appareil et l'utiliser avec sa batterie interne.

Placez l'interrupteur principal POWER ON/OFF(12) sur "OFF" pour éteindre complètement l'appareil ou pour recharger la batterie.

### STAND-BY

Et possible de basculer le système en mode veille à l'aide du bouton  (1) de la télécommande;

**Remarque:**

- Il n'y a pas de LED indiquant l'activation de la fonction de stand-by.
- Si il vous plaît noter que sortant de l'unité de la fonction stand-by la batterie se vide plus vite que l'aide de interrupteur POWER ON/OFF(12).

### SELECTION DE LA FONCTION

Pour changer le mode de fonctionnement, appuyez plusieurs fois sur le bouton  (1) sur l'appareil ou appuyez sur le bouton MODE(2) sur la télécommande pour sélectionner: BLUETOOTH (l'écran affiche le mode "BLUE"), USB ou Micro SD Card (uniquement si une mémoire est connectée au port USB(8)/Micro SD(7), un petit message "USB" ou "SD" apparaît à l'écran), AUX-IN (l'écran affiche "LINE").

### AJUSTEMENT DU VOLUME

1. Tournez le bouton VOLUME (19) pour augmenter ou diminuer le volume général de la lecture ou utilisez les touches Vol+ (10) et Vol-(6) de la télécommande pour un réglage plus précis;

**Attention: les deux réglages s'additionnent donc pour avoir le volume maximum, il est nécessaire que les deux réglages soient au maximum**, tandis que si le bouton VOLUME(19) est au minimum, l'augmentation de celle de la télécommande ne changera pas.

2. Tournez la MIC VOL(16) pour régler le volume du signal sur les entrées MIC(11).

### PRE-EGALISATION

Cette unité a un audio ensemble du système d'égalisation pré. Appuyez sur le bouton EQ(5) sur la télécommande pour sélectionner l'un des 6 égaliseurs audio disponibles, et qui convient le mieux à la lecture du son.

### REGLAGE TONALITE AIGUS ET DES GRAVES

Tournez le TREBLE(18) pour régler les aigus.

Tournez le BASS(17) pour régler les basses.

### ECHO EFFET

Tournez le ECHO(15) pour augmenter ou diminuer l'effet d'écho sur les entrées MIC.





**Remarque:** l'écho ne fonctionne que sur les entrées MIC.

### EFFET DE LUMIÈRE DISQUE

Pour activer l'effet de Lumière Disque sur le haut-parleur, appuyez sur le commutateur LED(13).

Pour annuler l'effet de Lumière Disque, appuyez sur le bouton LED(13) à nouveau.

## BLUETOOTH FONCTIONNEMENT

1. Allumez l'appareil et appuyez sur le bouton  (1) sur l'appareil, ou le bouton MODE(2) sur la télécommande et sélectionnez la fonction Bluetooth, l'écran affiche "BLUE";
2. En mode Bluetooth, le symbole  sur l'écran se met à clignoter, le système passe automatiquement en recherche;
3. Activez la fonction Bluetooth sur l'appareil externe pour être couplé;
4. Lancez une recherche des appareils. Après sélectionnez l'option "XF 1500 PRO";
5. Entrez le mot de passe "0000" si nécessaire;
6. Appuyez sur la touche  || (3) de l'appareil ou de la télécommande pour lancer la lecture et utilisez les touches  (4) o

⏪(2), ou les touches ⏮(9) e ⏩(4) sur la télécommande pour sélectionner les pistes.

## ENTRÉE USB/MICRO SD

1. Allumez l'appareil;
2. Insérez une mémoire USB ou une carte Micro SD dans les entrées correspondantes(8/7). La lecture démarre automatiquement;
3. Pour interrompre la lecture, appuyez sur le bouton ▶ || (3) sur l'appareil ou sur la touche ▶ || (3) de la télécommande, l'écran affiche l'icône "PAUS";
4. Pour reprendre la lecture, appuyez sur le bouton ▶ || (3) sur l'appareil ou la télécommande;
5. Appuyez sur la touche ⏮(4) sur les unités ou la touche ⏮(9) sur la télécommande tout en écoutant de passer à la piste suivante. Appuyez sur ⏪(2) sur les unités ou ⏪(4) sur la télécommande pour passer aux pistes précédentes;
6. À l'aide du pavé numérique(7) sur la télécommande, vous pouvez entrer directement le numéro de la chanson que vous voulez jouer;
7. Appuyez une fois sur le bouton ↻(5) de l'appareil ou sur le bouton RPT(12) de la télécommande, l'écran affichera "ONE" (pour reproduire la même piste en continu); appuyez une seconde fois dessus, le mot "ALL" apparaîtra à l'écran (pour lire en continu toutes les pistes contenues dans le périphérique USB/Micro SD).

### Remarque:

- Le joueur peut ne pas supporter certains périphériques USB, cela est dû à l'incompatibilité de certains processeurs.
- Pour éviter les interférences nuisibles, toujours connecter des périphériques USB directement à l'appareil, ne pas utiliser de rallonges.
- De l'ordinateur pour formater la mémoire USB/SD FAT (16 ou 32).

## AUX-IN

1. Appuyez sur le bouton ↻(5) sur l'appareil, ou le bouton MODE(2) sur la télécommande, et sélectionnez "LINE IN", l'écran affiche "LINE IN";
2. Branchez une unité équipé d'une sortie audio, via un câble jack 3,5 mm spéciale (fourni) à la prise AUX IN(9);
3. Réglez l'appareil externe de leurs commandes.

## AUX-OUT (SORTIE AUDIO)

Cette sortie(20) peut être utilisée pour connecter l'appareil à d'autres appareils amplifiés (via leur entrée AUX-IN) afin d'augmenter l'audio et la puissance totale.

## CONNEXION D'UNE BATTERIE AUXILIAIRE

L'appareil est configuré pour connecter une batterie auxiliaire si la batterie interne était complètement vide et qu'il était impossible de brancher l'appareil sur une prise secteur.

Utilisez la prise arrière (21) et connectez une batterie externe 12V **en respectant les polarités indiquées**.

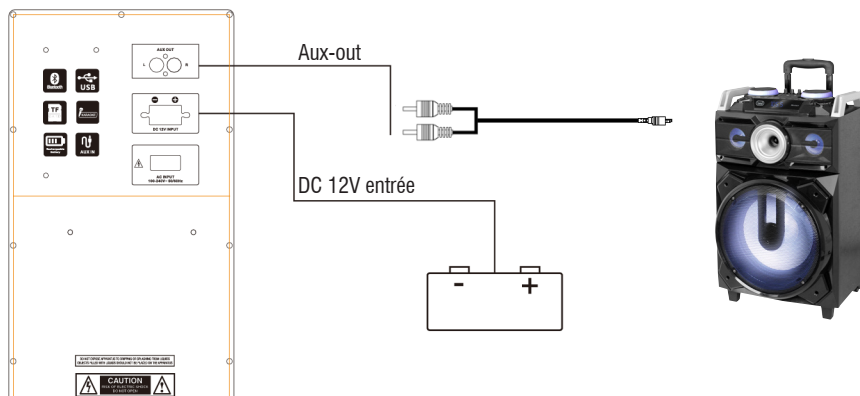

## UTILISATION DU MICROPHONE

1. Connectez le microphone fourni dans la prise MIC(11);
2. Allumez le microphone en utilisant l'interrupteur sur la poignée du microphone sur la position ON;
3. Réglez le volume(16) de l'entrée microphone et l'effet d'écho(15) que désiré en utilisant les commandes appropriées;
4. Appuyez sur le bouton (10) si vous souhaitez donner la priorité à la voix du microphone par rapport à la musique en cours de lecture (la musique est automatiquement réduite lorsque vous parlez au microphone), appuyez à nouveau pour rétablir l'état normal.

## DÉPANNAGE

Si un problème se produit, suivez les étapes dans le tableau suivant.

Si le problème ne peut être résolu, contactez votre revendeur.

<b>Problème</b>	<b>Causes possibles</b>	<b>Solution</b>
Aucun son lorsque l'appareil est en marche	<ol style="list-style-type: none"> <li>1. Sans Source sonore</li> <li>2. Manopola Volume au niveau 0</li> <li>3. Voce off Guide</li> <li>4. Nessun Dispositif Micro SD/USB connecté</li> </ol>	<ol style="list-style-type: none"> <li>1. Connectez un appareil à la prise AUX-IN</li> <li>2. Réglez le volume</li> <li>3. Attivare le guidage vocal</li> <li>4. Connecter USB/Micro SD Carte, jouer MP3</li> </ol>
Distorsion du son	<ol style="list-style-type: none"> <li>1. Volume trop élevé</li> <li>2. Errore Fichiers audio</li> </ol>	<ol style="list-style-type: none"> <li>1. Baissez le volume</li> <li>2. Vérifier et lire un autre fichier audio</li> </ol>
Aucun son du microphone	<ol style="list-style-type: none"> <li>1. La prise de microphone ne peut pas être correctement connecté.</li> <li>2. Le contacteur d'allumage sur le microphone peut être en position "off".</li> <li>3. Volume du microphone de basse.</li> </ol>	<ol style="list-style-type: none"> <li>1. Assurez-vous que le microphone est correctement branché.</li> <li>2. Allumez le microphone.</li> <li>3. Réglez correctement le volume du microphone</li> </ol>
Pas de son lorsque vous insérez un périphérique USB/Micro SD carte	<ol style="list-style-type: none"> <li>1. Format de fichier non pris en charge</li> <li>2. USB/Micro SD carte est pas correctement connecté</li> </ol>	<ol style="list-style-type: none"> <li>1. Le format de fichier audio doit être MP3</li> <li>2. Connectez le périphérique USB/Micro SD carte correctement</li> </ol>
Vous ne pouvez pas charger la batterie ou la batterie a un court-terme	<ol style="list-style-type: none"> <li>1. Branchez le cordon d'alimentation pour recharger</li> <li>2. La batterie est pas complètement chargée</li> <li>3. La batterie peut avoir exécuter son cycle de vie</li> </ol>	<ol style="list-style-type: none"> <li>1. Vérifiez si le câble d'alimentation est correctement connecté</li> <li>2. Normalement, il prend 7-8 heures pour charger complètement la batterie</li> <li>3. Remplacez la pile par une nouvelle avec les mêmes spécifications techniques</li> </ol>
Les haut-parleurs que vous entendez des bruits forts	<ol style="list-style-type: none"> <li>1. Microphone sur mais trop près</li> <li>2. Microphone sur mais non utilisés</li> <li>3. Volume du microphone peut être trop élevé</li> <li>4. Une cellule est utilisé trop près</li> <li>5. Équipements sans fil peut être très proche de ceux qui utilisent le microphone</li> </ol>	<ol style="list-style-type: none"> <li>1. Tenez le microphone à 2 mètres du haut-parleur</li> <li>2. Éteignez le microphone si non utilisé</li> <li>3. Abaisser le volume du microphone</li> <li>4. Gardez le téléphone de haut-parleur pendant un appel.</li> <li>5. Gardez le haut-parleur loin de périphériques sans fil</li> </ol>

## NOTE D'INFORMATION SUR LE RETRAIT ET ÉLIMINATION DES BATTERIES

Attention: Seul le personnel de haute qualifié doit effectuer cette opération!

### RETRAIT DE LA BATERIE

L'appareil ne doit pas être branché à la prise de courant lors de l'exécution de cette opération!

1. Enlevez les vis qui serrent le chariot;
2. Retirez les vis qui serrent le panneau métallique arrière;
3. Retirez-le et localisez la batterie;
4. Déconnectez la batterie et retirez-la.

### ÉLIMINATION DE LA BATTERIE

Les piles usagées ne doivent pas être jetés avec les déchets ménagers ou jetés dans le feu ou l'eau. Les batteries usagées doivent être recyclés ou éliminés dans les centres de collecte de déchets séparés.



### INFORMATIONS AUX UTILISATEURS

conformément au décret législatif N° 49 du 14 Mars, 2014

"La mise en œuvre de la directive 2012/19/UE relative aux déchets d'équipements électriques et électroniques (DEEE)"

Ce symbole de poubelle sur roues sur le produit indique que, à la fin de sa durée de vie doit être collecté séparément des autres déchets. L'utilisateur doit donc prendre le contrôle à distance intègre les éléments essentiels qui ont obtenu à sa vie dans les centres de collecte différenciés appropriés pour les déchets électroniques et électro-technique, ou le retourner chez le concessionnaire lors de l'achat d'un nouvel appareil de type équivalent, en termes de un à un, ou une à zéro pour un équipement ayant le côté plus long de moins de 25 cm. collecte séparée appropriée pour l'équipement mis hors service pour le recyclage, le traitement et l'élimination respectueuse de l'environnement contribue à éviter les effets négatifs sur l'environnement et la santé humaine et favorise le recyclage des matériaux qui composent le produit. le dumping illégal du produit par l'utilisateur substitutions l'application des sanctions administratives prévues par le décret législatif n. Décret législatif n° 49 du 14 Mars 2014.

### CARACTÉRISTIQUES

Alimentation:	100-240V ~ 50/60Hz batterie interne plomb-acide rechargeable 12V  7Ah
Consommation:	Max 96W
Séparation des canaux:	>40dB
Température de fonctionnement:	0° ~ 40°C
Humidité:	5% ~ 90%
Power Audio Maximum:	120W
Réponse en fréquence:	40Hz - 20KHz
S/N:	≥62dB
Bluetooth Power Class:	2
Bluetooth de puissance d'émission de crête:	2,5mW
Transmission de puissance max Bluetooth:	1,9mW
Transmission de bande Bluetooth:	2,4GHz
Dimensions:	460x390x705mm
Poids:	20.8 Kg

## GEBRAUCHSHINWEISE

Wenn Sie längere Zeit mit hoher Lautstärke hören, kann dies Ihr Gehör schädigen.

Positionieren Sie den Player nicht:

- In der Nähe von Magnetfeldern.
- In der Nähe von Wärmequellen wie Heizungen und Heizungen.
- An sehr feuchten Orten wie Badezimmern, Schwimmbädern usw.
- An sehr staubigen Orten.
- An Orten, die starken Vibrationen ausgesetzt sind.
- Platzieren Sie Ihr Ohr während der Einstell- und Lautstärkeinstellungen nicht in der Nähe des Lautsprechers. Halten Sie insbesondere während der Zündphase die Lautstärke auf ein Minimum.
- Stellen Sie das Gerät so auf, dass an den Seiten immer genügend Platz für die freie Luftzirkulation vorhanden ist (mindestens 5 cm).
- Wenn Flüssigkeiten in das Gerät gelangen, ziehen Sie sofort den Stecker aus der Steckdose und bringen Sie das Gerät zum nächsten autorisierten TREVI-Servicecenter.
- Prüfen Sie vor dem Aufladen des Geräts immer, ob die Netz- und Verbindungskabel korrekt installiert sind.
- Stellen Sie keine offenen Flammen wie z. B. brennende Kerzen auf das Gerät.
- Das Gerät darf keinem tropfenden oder spritzenden Wasser ausgesetzt werden. Es dürfen keine mit Flüssigkeiten gefüllten Gegenstände (z. B. Vasen) auf dem Gerät abgestellt werden.
- Weisen Sie Kinder und Personen mit unzureichenden Kenntnissen des Produkts an, sie richtig zu verwenden.
- Bewahren Sie dieses Handbuch zum späteren Nachschlagen auf.

## PFLGE UND WARTUNG

Für die Reinigung wird die Verwendung eines leicht angefeuchteten, weichen Tuchs empfohlen. Der Einsatz von Lösungsmitteln oder scheuernden Substanzen sollte vermieden werden.

## WICHTIG

Dieses Gerät ist für den Heimgebrauch (nicht professionellen Gebrauch). Der fachgemäße Bau dieses Geräts gewährleistet langfristig einen einwandfreien Betrieb. Sollten dennoch Betriebsstörungen auftreten, wenden Sie sich bitte an nächstgelegene autorisierte TREVI-Kundendienststelle.

Die Firma TREVI verfolgt eine Politik ständiger Forschung und Weiterentwicklung. Die Produkte können daher andere als die beschriebenen Eigenschaften aufweisen.

## BESCHREIBUNG DER ANSCHLÜSSE/BEDIENELEMENTE

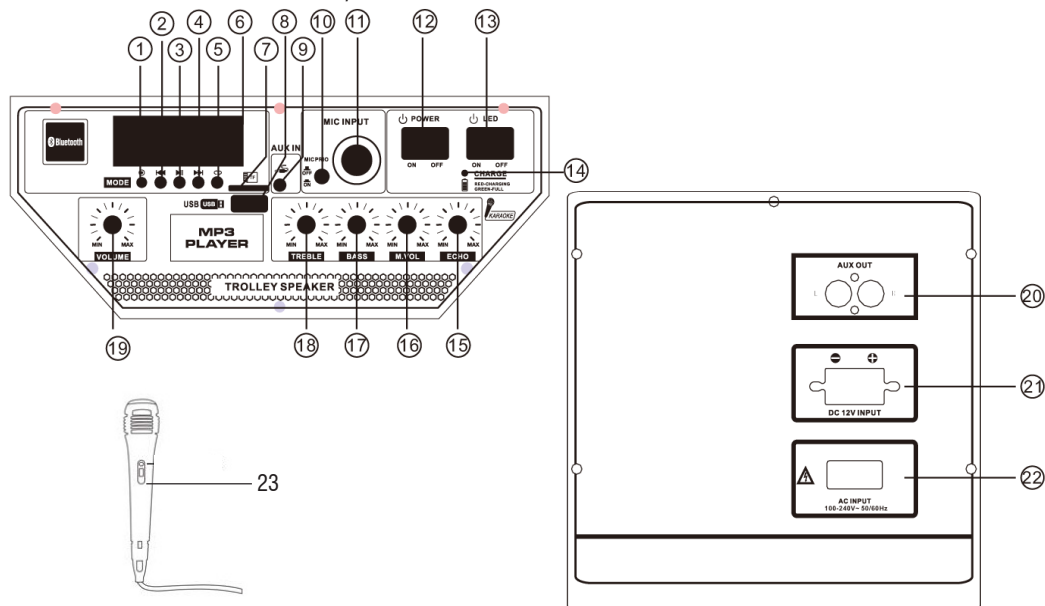

1. MODE-Taste, auswahlfunktion
2. Taste , Zurück
3. Taste , Play/Pause
4. Taste , folgende
5. Taste ,Wiederholung
6. Anzeige
7. Micro SD-Karte Eingang
8. USB Eingang
9. Eingang AUX IN
10. Prioritätstaste Mikrofon
11. Eingang MIC
12. POWER ON/OFF, Ein/Aus-Schalter
13. Ein/Aus -Taste Front-LED (Light Disco)
14. LED Signal-LED Batterie-Lade
15. ECHO Einstellung
16. MIC VOL einstellen Mic
17. BASS, Bass Einstellung
18. TREBLE, die Anpassung Höhen
19. Allgemeine Lautstärkeeinstellung
20. AUX OUT, Audioausgang
21. 12V-Eingang für eine Zusatzbatterie (nicht mitgeliefert)
22. Buchse zum Einführen des Netzkabels aus dem Netz
23. Mikrofon

## FERNBEDIENUNG

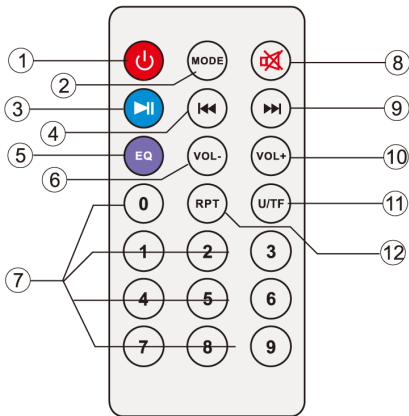

1. , Stand-by-Taste
2. MODE-Taste (BT/AUX/USB/Micro SD-Modus)
3. , Play/Pause
4. , vorherigen Track-Auswahl
5. EQ-Taste, voreingestellten Equalizern
6. Lautstärke -
7. Tasten 0-9, titel-Auswahl taste
8. MUTE-Taste
9. , nächste Taste
10. Lautstärke +
11. Der MP3-Modus dient zum Umschalten der USB / TF-Karte
12. Wiederholungstaste (Einzel Repeat, Alles wiederholen)

## AKTIVIERUNG UND ERSATZ DER BATTERIE DER FERNBEDIENUNG



Die Fernbedienung ist mit einer CR2025-Batterie ausgestattet. Um die Batterie der Fernbedienung (im Lieferumfang enthalten) zu aktivieren, entfernen Sie die Plastikschutzlasche.

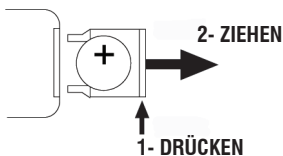

### Für den Batteriewechsel:

1. Schieben Sie das Kunststofffach des Akkus nach rechts.
2. Entfernen Sie das Batteriefach.
3. Legen Sie eine neue Batterie ein und achten Sie auf die Polarität.
4. Schließen Sie das Batteriefach.

## TRANSPORT

Drücken Sie die Taste am Griff des Wagens, heben Sie den Griff bis zum Block (Sie hören ein metallisches Klicken). Zum Transport biegen Sie das Gerät durch Betätigen des Griffs des Wagens leicht und nutzen Sie die beiden Hinterräder. Zum Entriegeln und Schließen des Wagens drücken Sie erneut die Taste am Griff und senken Sie den Griff vollständig ab. Zum Transport können auch die zwei seitlich am Gerät angebrachten Griffe verwendet werden.

## BATTERIEVERSORGUNG/AUFLADUNG

Dieses Gerät arbeitet mit wiederaufladbaren Blei und 12V , 7Ah, Stromversorgung 230V 50Hz. Wenn der Akku leer ist oder sich das Gerät nicht einschalten lässt, stellen Sie den Hauptschalter (12) auf "OFF" (AUS), stecken Sie das Netzkabel in die Buchse (22) des Geräts und stecken Sie es in die Steckdose. Stecken Sie den Netzstecker in die Steckdose.

(22) des Geräts und stecken Sie ihn in eine Steckdose, um die interne Batterie aufzuladen. Die rote LED - Anzeige (14) leuchtet auf. LED-Statusanzeige beim Laden des Akkus:

- LED-Kontrollleuchte (14) ROT: Das Gerät ist korrekt an das Stromkabel angeschlossen und der Akku wird geladen.
- LED-Kontrollleuchte (14) GRÜN leuchtet: Ladevorgang ist abgeschlossen, der Akku ist aufgeladen.

**Hinweis:** Schließen Sie das Gerät nicht an eine Steckdose mit einer anderen als der angegebenen Spannung an.

## GRUNDFUNKTIONEN

### EIN/AUSSCHALTEN

Stellen Sie den Hauptschalter POWER ON/OFF (12) auf "ON", um das Gerät einzuschalten, und verwenden Sie es mit der internen Batterie.

Stellen Sie den Hauptschalter (12) auf "OFF" (AUS), um das Gerät vollständig auszuschalten oder den Akku aufzuladen.

### STEHEN ZU

Es ist möglich, das Gerät mit der Taste  (1) der Fernbedienung in den Standby-Modus zu bringen.

#### **Achtung:**

- Es gibt keine LED, die Aktivierung des Stand-by-Funktion anzeigt.
- Wir weisen darauf hin, dass das Gerät in Betrieb zu verlassen Stand-by die Batterie entlädt sich schneller als der Hauptschalter POWER ON/OFF mit (12).

### MODUS EINSTELLUNG FUNKTION

Um den Betriebsmodus zu ändern, drücken Sie mehrmals die Taste  (1) am Gerät oder drücken Sie zur Auswahl die Taste MODE (2) auf der Fernbedienung: BLUETOOTH ("BLUE" erscheint im Display), USB oder Micro SD (nur wenn ein Speicher an den USB (8)/Micro SD-Steckplatz(7) angeschlossen ist, erscheint eine kleine "USB" - oder "SD" -Meldung im Display), AUX-IN ("LINE" erscheint im Display).

### LAUTSTÄRKE

1. Drehen Sie den VOLUME-Regler (19), um die allgemeine Wiedergabelautstärke zu erhöhen oder zu verringern, oder verwenden Sie die Tasten Vol + (10) und Vol- (6) auf der Fernbedienung, um eine genauere Einstellung vorzunehmen;

**Achtung: Die beiden Einstellungen addieren sich. Um die maximale Lautstärke zu erreichen, müssen beide Einstellungen maximal sein,** wenn sich der VOLUME-Regler(19) auf dem Minimum befindet, ändert sich die Erhöhung der Fernbedienung nicht.

2. Drehen Sie den Regler MIC VOL (16), um die Lautstärke des Signals am Eingang MIC(11) einzustellen.

### PRE-EQUALIZER

Dieses Gerät verfügt über ein voreingestelltes Audio-Entzerrungssystem. Drücken Sie mehrmals die EQ-Taste (5) auf der Fernbedienung, um einen der 6 verfügbaren Audio-Equalizer auszuwählen, der am besten zur aktuellen Klangwiedergabe passt.

### EINSTELLUNG TONE HÖHEN UND BÄSSE

Drehen Sie den TREBLE-Regler (18), um die hohen Töne einzustellen.

Drehen Sie den BASS-Regler (17), um die Basstöne einzustellen.

### ECHO EFFECT

Einwirken auf den Schieber ECHO-Regler(15) zu erhöhen oder die Echo-Effekt auf MIC.

**Hinweis:** das Echo funktioniert nur auf Mikrofoneingänge.

### DISCO-LICHTEFFEKTE

Um den Disco-Light-Effekt am Lautsprecher zu aktivieren, drücken Sie den LED-Schalter(13).

Um den Disco-Light-Effekt zu deaktivieren, drücken Sie erneut den LED-Schalter(13).

## BLUETOOTH-BETRIEB

1. Schalten Sie das Gerät ein und drücken Sie die  Taste (1) am Gerät oder die MODE-Taste (2) an der Fernbedienung und wählen Sie die Bluetooth-Funktion aus. Auf dem Display erscheint das Wort "BLUE";
2. Wählen Sie im Bluetooth-Modus wird das Symbol  auf dem Display blinkt, geht das System automatisch den Suchmodus;
3. Aktivieren Sie die Bluetooth-Funktion auf dem externen Gerät gekoppelt werden;
4. Initiieren Sie eine Suche nach Geräten. Nach wählen Sie die "XF 1500 PRO";
5. Das Passwort "0000" eingeben, falls erforderlich;

- Drücken Sie die ► || (3) Taste auf dem Gerät oder der key(26) auf der Fernbedienung, um anfangen zu spielen und die Tasten ►►(4) und ◀◀(2) oder die Tasten ►►(9) und ◀◀(4) für die Auswahl der Lieder.

### SPIELEN SIE AUF INPUT USB/ MCRO SD

- Schalten Sie das Gerät ein;
- Stecken Sie einen USB-Speicher oder eine Micro-SD-Karte in die entsprechenden Eingänge (8/7). Die Wiedergabe startet automatisch;
- Um die Wiedergabe zu unterbrechen, drücken Sie die taste ► || (3) auf dem Gerät oder der taste ► || (3) der Fernbedienung, erscheint auf dem Display "PAUS";
- Zum Fortsetzen der Wiedergabe drücken Sie die taste ► || (3) am Gerät oder an der Fernbedienung;
- Drücken Sie die Taste ►►(4) auf dem Gerät oder die Taste ►►(9) auf der Fernbedienung während der Wiedergabe zum nächsten Titel zu bewegen. Drücken Sie die ◀◀(2) auf dem Gerät oder ◀◀(4) Taste auf der Fernbedienung, um den vorherigen Titel zu wechseln;
- Mit dem numerischen Tastenfeld(7) auf der Fernbedienung können Sie direkt die Nummer des Songs, die Sie spielen möchten;
- Drücken Sie einmal die Taste ↻(5) auf dem Gerät oder der Taste RPT (12) der Fernbedienung zeigt das Display das Wort "ONE" an (um den gleichen Titel fortlaufend wiederzugeben); Drücken Sie ein zweites Mal, um das Wort "ALL" auf dem Display anzuzeigen (um fortlaufend alle im USB / Micro SD-Gerät enthaltenen Titel abzuspielen).

**Hinweis:**

- Der Spieler kann keine Unterstützung für einige USB-Geräte, ist dies aufgrund der Unvereinbarkeit von einigen Prozessoren.
- Zur Vermeidung funkttechnischer Störungen, immer eine Verbindung USB-Geräte direkt an das Gerät, verwenden Sie keine Verlängerungskabel.
- Vom Computer auf den USB-Speicher/SD FAT (16 oder 32) zu formatieren.

### AUX-IN

- Drücken Sie die ↻ taste(5) am Gerät oder drücken Sie die MODE-Taste (2) auf der Fernbedienung und wählen Sie die Funktion "LINE IN";
- Schließen Sie ein beliebiges Gerät mit Audio-Ausgang über das entsprechende Kabel Jack 3,5 mm (im Lieferumfang enthalten) an den AUX IN(9);
- Stellen Sie das externe Gerät aus ihren Befehlen.

### AUX-OUT (AUDIO-AUSGANG)

Dieser Ausgang (20) kann verwendet werden, um das Gerät (über ihren AUX-IN-Eingang) an andere verstärkte Geräte anzuschließen, um die Audio- und Gesamtleistung zu erhöhen.

### VERBINDUNG EINER ZUSÄTZLICHEN BATTERIE

Das Gerät ist so eingerichtet, dass eine Zusatzbatterie angeschlossen wird, wenn der interne Akku vollständig leer war und das Gerät nicht an eine Steckdose angeschlossen werden konnte. Verwenden Sie die hintere Buchse (21) und schließen Sie eine externe 12-V-Batterie an **Achten Sie dabei auf die angegebenen Polaritäten.**

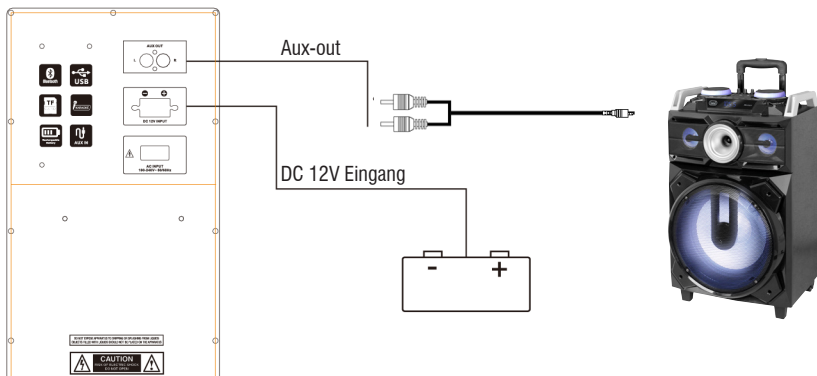

**MIKROFON**

1. Verbinden Sie das mitgelieferte Mikrofon mit dem MIC-Eingang(11);
2. Schalten Sie das Mikrofon ein, indem Sie den Schalter am Mikrofongriff auf ON stellen;
3. Passen Sie die Eingangslautstärke des Mikrofons und den Echoeffekt mit den entsprechenden Befehlen (16/15) wie gewünscht an;
4. Drücken Sie die Taste(10), wenn Sie der Stimme des Mikrofons Vorrang vor der abgespielten Musik geben möchten (die Musik wird beim Sprechen mit dem Mikrofon automatisch abgesenkt). Drücken Sie sie erneut, um den normalen Zustand wiederherzustellen.

**FEHLERBEHEBUNG**

Wenn ein Problem auftritt, führen Sie die Schritte in der folgenden Tabelle.

Wenn das Problem nicht behoben werden kann, kontaktieren Sie Ihren Händler.

<b>Problem</b>	<b>Mögliche Ursachen</b>	<b>Lösung</b>
Kein Ton, wenn das Gerät eingeschaltet ist	<ol style="list-style-type: none"> <li>1. Keine Quelle Ton</li> <li>2. Lautstärkeregler auf Stufe 0</li> <li>3. Keine SD/USB-Gerät angeschlossen</li> </ol>	<ol style="list-style-type: none"> <li>1. Schließen Sie ein Gerät an den AUX-IN</li> <li>2. Stellen Sie die Lautstärke</li> <li>3. Verbinden Sie USB/SD-Karte, spielen MP3</li> </ol>
Verzerrter Ton	<ol style="list-style-type: none"> <li>1. Die Lautstärke ist zu hoch</li> <li>2. Dateifehler Audio</li> </ol>	<ol style="list-style-type: none"> <li>1. Drehen Sie die Lautstärke</li> <li>2. Überprüfen Sie und spielen eine andere Datei Audio</li> </ol>
Kein Ton aus dem Mikrofon	<ol style="list-style-type: none"> <li>1. Die Mikrofonbuchse kann nicht richtig angeschlossen werden.</li> <li>2. Das Zündschloss am Mikrofon kann in Stellung "Aus" sein.</li> <li>3. Lautstärke des Bass-Mikrofon.</li> </ol>	<ol style="list-style-type: none"> <li>1. Stellen Sie sicher, dass das Mikrofon richtig angeschlossen ist.</li> <li>2. Schalten Sie das Mikrofon.</li> <li>3. richtig einstellen Die Lautstärke des Mikrofons</li> </ol>
Kein Ton, wenn Sie ein USB-Gerät/SD-Karte einsetzen	<ol style="list-style-type: none"> <li>1. Dateiformat wird nicht unterstützt</li> <li>2. USB/SD-Karte ist nicht richtig angeschlossen</li> </ol>	<ol style="list-style-type: none"> <li>1. Die Audio-Dateiformat muss MP3 sein</li> <li>2. Verbinden Sie das USB/SD-Karten-Gerät richtig</li> </ol>
Kann nicht den Akku laden oder die Batterie hat eine kurzfristige	<ol style="list-style-type: none"> <li>1. Schließen Sie das Netzkabel zum Aufladen</li> <li>2. Die Batterie ist nicht vollständig geladen</li> <li>3. Die Batterie kann haben seinen Lebenszyklus laufen</li> </ol>	<ol style="list-style-type: none"> <li>1. Überprüfen Sie, ob das Netzkabel richtig angeschlossen ist</li> <li>2. Normalerweise dauert es 6-8 Stunden vollständig um die Batterie aufzuladen</li> <li>3. Setzen Sie die alte Batterie durch eine neue mit den gleichen technischen Spezifikationen</li> </ol>
Die Lautsprecher hören Sie laute Geräusche	<ol style="list-style-type: none"> <li>1. Mikrofon auf, aber zu nah</li> <li>2. Mikrofon auf, aber nicht verwendet</li> <li>3. Lautstärke des Mikrofons kann zu hoch sein,</li> <li>4. Eine Zelle verwendet wird, zu nahe an</li> <li>5. Drahtlose Geräte können zu denen sehr nahe sein, die das Mikrofon verwenden</li> </ol>	<ol style="list-style-type: none"> <li>1. Halten Sie das Mikrofon zu 2 Meter entfernt vom Lautsprecher</li> <li>2. Schalten Sie das Mikrofon, wenn nicht verwendet</li> <li>3. Senken Sie die Lautstärke des Mikrofons</li> <li>4. Halten Sie das Telefon aus dem Lautsprecher entfernt, während Sie einen Anruf tätigen.</li> <li>5. Halten Sie den Lautsprecher weg von Wireless-Geräten</li> </ol>

**INFORMATIONEN HINWEIS AUF DIE ENTFERNUNG UND ENTSORGUNG VON BATTERIEN**

**Achtung: Nur qualitativ qualifiziertes Personal darf diese Operation durchzuführen!**

**BATTERIE AUSBAUEN**

**Das Gerät darf nicht an die Netzsteckdose angeschlossen werden um diesen Vorgang auszuführen!**

1. Entfernen Sie die Schrauben, mit denen der Wagen festgezogen ist;
2. Entfernen Sie die Schrauben, mit denen die hintere Metallplatte festgezogen ist;
3. Nehmen Sie es heraus und suchen Sie die Batterie;
4. Trennen Sie die Batterie und entfernen Sie sie.

**INFORMATIONEN ÜBER DIE ENTSORGUNG VON AKKU**

Verbrauchte Batterien gehören nicht in den Hausmüll entsorgt werden oder in Feuer oder Wasser geworfen. Gebrauchte Batterien müssen recycelt oder in separaten Sammelstellen entsorgt werden.



**Informationen für die Nutzer**

**gemäß Gesetzesdekret Nr 49 von 14, März 2014**

**"Die Umsetzung der Richtlinie 2012/19/EU über die Entsorgung von Elektro- und Elektronik-Altgeräte (WEEE)"**

Dieses Müllsymbole Symbol auf dem Produkt zeigt an, dass muss am Ende seines Lebens von anderen Abfällen getrennt gesammelt werden. Der Benutzer muss daher nehmen die Fernbedienung die wesentlichen Komponenten integriert, die für elektronische und elektrotechnische Abfälle in die entsprechenden differenzierten Sammelstellen zu seinem Leben bekam, oder es an den Händler zurückgeben, wenn ein neues Gerät gleichwertiger Art Kauf in Bezug auf von 12.59 oder eine für Geräte mit längeren Seite von weniger als 25 cm auf Null. Die angemessene, getrennte Sammlung für die stillgelegte Anlagen für Recycling, Aufbereitung und umweltgerechte Entsorgung trägt dazu bei, die Umwelt und die menschliche Gesundheit negative Auswirkungen zu vermeiden und begünstigt das Recycling der Materialien das Produkt zusammengesetzt. Illegal Dumping des Produkts durch den Benutzer Entails die Anwendung von Verwaltungssanktionen erklärte in Gesetzesverordnung Nr. Dekr 49 von 14. März 2014.

**TECHNISCHE DATEN**

Stromversorgung:	..... 100-240V ~ 50/60Hz interne wiederaufladbare Blei-Säure-Batterie 12V =, 7Ah
Verbrauch:	..... Max 96W
Betriebstemperatur:	..... 0° ~ 40°C
Luftfeuchtigkeit:	..... 5% ~ 90%
Maximale Audio-Leistungs:	..... 120W
Frequenzgang:	..... 40Hz - 20KHz
S/N-Verhältnis:	..... ≥62dB
Empfindlichkeit:	..... 500mV
Bluetooth Power Class:	..... 2
Spitzensendeleistung Bluetooth:	..... 2,5mW
Sendeleistung max Bluetooth:	..... 1,9mW
Band Übertragung Bluetooth:	..... 2,4GHz
Größe:	..... 460x390x705mm
Gewicht:	..... 20,8 Kg

## NOTAS PARA EL USO

Escuchar a un volumen alto durante mucho tiempo puede dañar su audición.

Este aparato es un instrumento electrónico de alta precisión; por lo tanto debe evitar utilizarlo en los siguientes casos:

- Cerca de fuertes fuentes de calor como caloríferos y estufas.
- Escuchar un volumen alto durante mucho tiempo podría dañar su audición.
- No cierre el oído al altavoz durante el ajuste por pasos y los ajustes de volumen y, en particular, mantenga el volumen bajo en el encendido
- En lugares muy húmedos como cuartos de baño, piscinas, etc.
- En lugares muy polvorientos.
- En lugares sujetos a fuertes vibraciones.
- Posicione el aparato de manera que el espacio circundante sea amplio para la libre circulación del aire (por lo menos 5 cm).
- No obstruya las ranuras de ventilación.
- Si penetran líquidos dentro del aparato, desconecte inmediatamente el enchufe de la toma de corriente y lleve el aparato al centro de asistencia autorizado TREVI más cercano.
- Siempre compruebe que los cables de alimentación y de conexión estén instalados correctamente antes de encender el aparato.
- El aparato no debe exponerse a goteos o salpicaduras de agua. Los objetos que contengan líquidos, como floreros, debe ser colocado en la unidad.
- No hay fuente de llamas, como una vela encendida, se deben colocar en.
- Mantenga este manual.

## CUIDADO Y MANTENIMIENTO

Para efectuar la limpieza se aconseja utilizar un paño suave, ligeramente humedecido. Evite solventes o sustancias abrasivas.

## IMPORTANTE

Este dispositivo está diseñado para uso doméstico (uso no profesional). La buena construcción del aparato garantiza su perfecto funcionamiento durante mucho tiempo. Si se presentase algún inconveniente, será oportuno consultar al Centro de Asistencia autorizado TREVI más cercano.

TREVI cultiva una política de investigación y desarrollo continuos. Por consiguiente, los productos pueden presentar características distintas a las descritas.

## DESCRIPCIÓN DE LOS CONECTORES/MANDOS

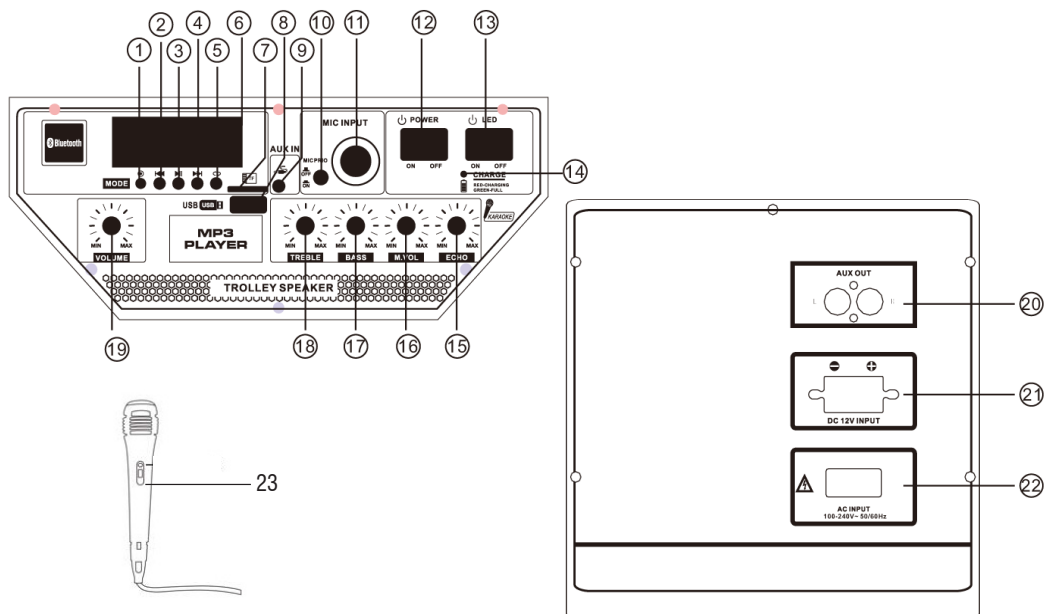

1. Botón MODE, función de selección
2. Botón , Anterior
3. Botón , Play/Pausa
4. Botón , Siguiente
5. Botón , repetición
6. Pantalla
7. Entrada Micro SD
8. Entrada USB
9. Entrada AUX IN
10. Botón prioridad de Micrófono
11. Entrada MIC
12. Conmutador POWER ON/OFF (encendido/apagado)
13. Conmutador de encendido/apagado LED Disco Light
14. Indicador de carga LED de la batería
15. Ajuste ECHO de micrófono
16. MIC VOL, ajuste de volumen de micrófono
17. BASS, ajuste de graves
18. TREBLE, ajuste de agudos
19. Ajuste de volumen
20. AUX OUT, salida de audio
21. Entrada de 12V para cualquier batería auxiliar (no incluida)
22. Toma de alimentación
23. Micrófono

## MANDO A DISTANCIA

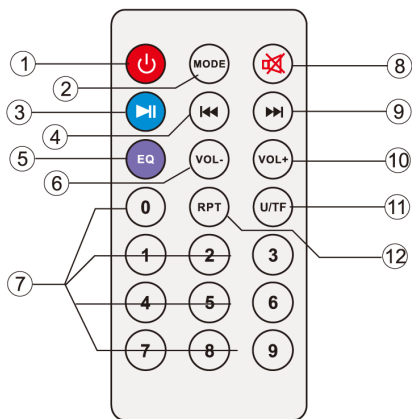

1. Botón , de espera
2. Botón MODE, selección de función
3. Botón , Reproducir/Pausa
4. Botón , selección de pista anterior
5. Botón EQ, preset EQ
6. Volumen -
7. Teclado numérico 0-9
8. Botón MUTE
9. Botón , selección la siguiente pista
10. Volumen +
11. Botón U/TF, selección de fuente USB/Micro SD (si está insertada)
12. Botón RPT (repetición de una pista, repetir todas las pistas)

## ACTIVACIÓN Y REEMPLAZO DE LA BATERÍA DE CONTROL REMOTO

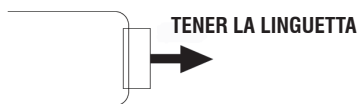

Il telecomando monta una batteria tipo CR2025  
Per attivare la batteria del telecomando (inclusa) togliere la linguetta plastica di protezione.

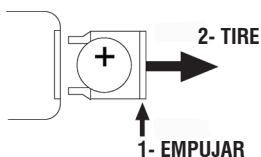

### Per la sostituzione della batteria:

1. Spingere il fermo plastico dell'alloggiamento porta batteria verso destra;
2. Estrarre l'alloggiamento porta batteria;
3. Inserire una batteria nuova facendo attenzione a rispettare le polarità;
4. Richiudere l'alloggiamento porta batteria.

## TRANSPORTE

Presione el botón en el asa del carro, levante el asa hasta el bloque (oír un clic metálico). Para el transporte, actuando sobre el asa del carro, doble ligeramente el aparato y aproveche las dos ruedas traseras.

Para desbloquear y cerrar el carro, vuelva a presionar el botón de la palanca y baje la palanca por completo.

Para el transporte, también es posible utilizar las dos asas colocadas lateralmente en el aparato.

## ALIMENTACION

Esta unidad funciona con batería de plomo recargable 12V , 7Ah y red eléctrica 230V , 50Hz.

Cuando la batería se esté agotando o la unidad no se encienda, gire el interruptor principal de POWER ON/OFF(12) a la posición "APAGADO", inserte el cable de alimentación en la toma (22) del dispositivo y enchúfelo a una toma de corriente para llevar a cabo la posición "APAGADO", inserte el cable de alimentación en la toma (22) del dispositivo y enchúfelo en una toma para recargar la

batería interna; se encenderá el indicador LED rojo (14).

Indicador LED de estado con carga de batería:

- Luz indicadora LED (14) ROJA: el dispositivo está correctamente conectado al cable de alimentación y la batería se está cargando.
- Luz indicadora de led (14) VERDE fija: operación de carga completada, la batería está cargada.

**Nota:** No conecte el dispositivo a un tomacorriente con un voltaje diferente al indicado.

## FUNCIONES BÁSICAS

### ENCENDIDO/APAGADO

Coloque el interruptor principal de POWER ON/OFF(12) en la posición "ON" para encender el aparato y utilizarlo con su batería interna.

Gire el interruptor principal de POWER ON/OFF(12) a la posición "OFF" para apagar la unidad completamente o para recargar la batería.

### STAND-BY

Es posible poner el aparato en modo de espera usando el botón  (1) del control remoto.

**Nota:**

- No hay LED que indica la activación de la función de stand-by.
- Tenga en cuenta que dejar la unidad en función de stand-by la batería se agota más rápido que con la tecla POWER ON/OFF(12).

### SELECCION DE LAS FUNCIÓN

Para cambiar el modo de funcionamiento, pulse más "veces el botón  (11) en la unidad o presione el botón MODE(2) en el mando a distancia para seleccionar: BLUETOOTH (la pantalla muestra "BLUE"), USB o Micro SD (solo si hay una memoria conectada a la toma USB (8)/ranura Micro SD (7), aparece un pequeño mensaje "USB" o "SD" en la pantalla, AUX-IN ("LINE" aparece en la pantalla).

### AJUSTE DEL VOLUMEN

1. Gire la perilla VOLUME(19) para aumentar o disminuir el volumen general de la reproducción o use los botones Vol+(10) y Vol-(6) en el control remoto para un ajuste más preciso;

**Atención: los dos ajustes se suman, por lo tanto, para tener el volumen máximo, es necesario que ambos ajustes estén al máximo,** mientras que si la perilla VOLUME (19) está al mínimo, aumentar la del control remoto no cambiará.

2. Gire el mando MIC VOL(16) para ajustar el volumen de la señal en la entrada MIC (11).

### ECUALIZADOR

Esta unidad cuenta con un sistema de ecualización de audio pre-integrada. Pulse el botón EQ(5) en el control remoto para seleccionar uno de los 6 ajustes de audio disponibles que mejor se adapte a la reproducción del sonido.

### AJUSTE DE TONO AGUDOS Y BASS

Actuando sobre los cursor TREBLE(18) para ajustar los agudos.

Ley sobre la corredera BASS(17) para ajustar los graves.

### EFECTO ECHO

Actuando sobre los cursor de ECHO(15) para aumentar o disminuir el efecto de eco en la entrada MIC.



**Nota:** el eco sólo funciona en las entradas de micrófono.

### EFECTO DISCO-LIGHT

Para activar el efecto Disco-Light en el altavoz, presione el interruptor LED (13).

Para desactivar el efecto Disco-Light, presione nuevamente el interruptor LED (13).

## OPERACIÓN DE BLUETOOTH

1. Encienda y presione el botón  (11) en la unidad o el MODE(2) en el mando a distancia y seleccione la función Bluetooth en la pantalla aparece "BLUE";
2. En el modo Bluetooth, el símbolo  y la palabra "BLUE" en la pantalla comenzarán a parpadear y el sistema pasará automáticamente al modo de búsqueda;
3. Active la función Bluetooth en el dispositivo externo a acoplar;
4. Inicie una búsqueda de dispositivos. Después de seleccionar el "XF 1500 PRO";
5. Introduzca la contraseña "0000" si es necesario;

6. Pulse el botón ► || (3) en la unidad o el control remoto para iniciar la reproducción, y las teclas de uso ►►(4) o ◀◀(2) de la unidad, o los botones ►►(9) y ◀◀(4) en el control remoto para seleccionar las canciones.

## REPRODUCCIÓN DE ENTRADA USB/SD

1. Encienda la unidad;
2. Inserte una memoria USB o una tarjeta Micro SD en las entradas correspondientes (8/7). La reproducción comienza automáticamente;
3. Para pausar la reproducción, pulse el botón ► || (3) en la unidad o la tecla ► || (3) del mando a distancia, la pantalla mostrará el icono "PAUS";
4. Para reanudar la reproducción, pulse el botón ► || (3) en la unidad o la tecla ► || (3) del mando a distancia;
5. Pulse el botón ►►(4) en la unidad o la tecla ►►(9) en el mando a distancia durante la reproducción para pasar a la siguiente pista. Pulse el botón ◀◀(2) de la unidad, o ◀◀(4) en el control remoto para cambiar a las pistas anteriores;
6. Mediante el teclado numérico(7) del mando a distancia puede introducir directamente el número de la canción que desea reproducir;
7. Pulse una vez el botón ↻(5) en la unidad, o el botón RPT (12) en el control remoto, la pantalla mostrará "ONE", para jugar continuamente la misma pista; presione una segunda vez, la pantalla mostrará "ALL" para reproducir continuamente todas las canciones en el USB/Micro SD.

### Nota:

- El jugador no puede apoyar algunos dispositivos USB, esto se debe a la incompatibilidad de algunos procesadores.
- Para evitar interferencias perjudiciales, siempre conecte los dispositivos USB directamente a la unidad, no utilice cables de extensión.
- Desde el ordenador para formatear la memoria USB/SD FAT(16 ó 32).

## AUX-IN

1. Presione el botón ↻(5) de la unidad, o el botón MODE(2) en el mando a distancia y seleccione la función "LINE IN";
2. Conecte cualquier unidad equipada con salida de audio a través de un conector de 3,5mm cable especial (incluido) a la toma AUX IN(9);
3. Ajuste el dispositivo externo de sus comandos.

## AUX-OUT (SALIDA DE AUDIO)

Esta salida (20) se puede utilizar para conectar la unidad a otros dispositivos amplificados (a través de su entrada AUX-IN) para aumentar el audio y la potencia total.

## CONEXIÓN DE UNA BATERÍA AUXILIAR

El dispositivo está configurado para conectar una batería auxiliar si estaba con la batería interna completamente vacía y no había posibilidad de conectar el dispositivo a una toma de corriente.

Use el zócalo trasero (21) y conecte una batería externa de 12V **asegurándose de respetar las polaridades indicadas.**

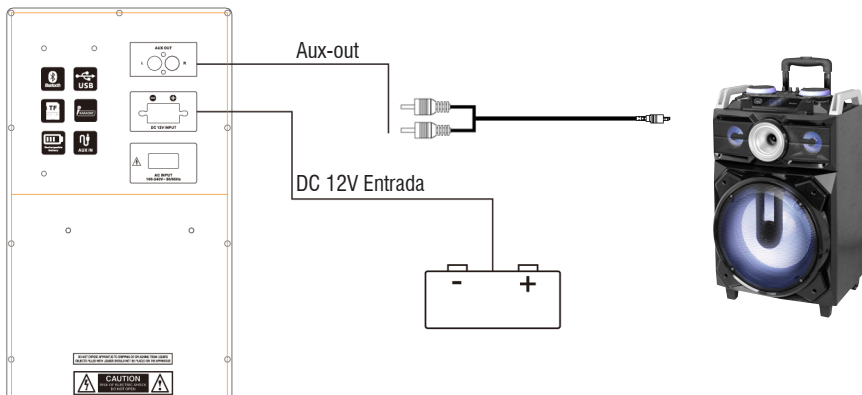

## USO DEL MICRÓFONO

1. Conecte el micrófono suministrado a la entrada MIC(11);
2. Encienda el micrófono girando el interruptor de la manija del micrófono a la posición ON;
3. Ajuste el volumen de entrada del micrófono y el efecto de eco según lo desee utilizando los comandos apropiados (16/15);
4. Presione el botón (10) si desea dar prioridad a la voz del micrófono en comparación con la música que se está reproduciendo (la música se apaga automáticamente cuando se habla con el micrófono), presiónelo nuevamente para regresar a la condición normal.

## SOLUCIÓN DE PROBLEMAS

Si se produce un problema, siga los pasos descritos en la siguiente tabla.

Si el problema no se puede resolver, póngase en contacto con su distribuidor.

Problema	Posibles causas	Solución
No hay sonido cuando la unidad está encendida	<ol style="list-style-type: none"> <li>1. No hay sonido de la fuente</li> <li>2. Regulador de volumen en el nivel 0</li> <li>3. Elemento de guía</li> <li>4. No hay ningún dispositivo Micro SD/ USB conectado</li> </ol>	<ol style="list-style-type: none"> <li>1. Conectar un dispositivo a la toma AUX-IN</li> <li>2. Ajuste el volumen</li> <li>3. Active la guía de voz</li> <li>4. Conexión USB/Tarjeta Micro SD, reproducir MP3</li> </ol>
Sonido distorsionado	<ol style="list-style-type: none"> <li>1. El volumen es demasiado alto</li> <li>2. Error de archivo de audio</li> </ol>	<ol style="list-style-type: none"> <li>1. Bajar el volumen</li> <li>2. Comprobar y reproducir otro archivo de audio</li> </ol>
No hay sonido desde el micrófono	<ol style="list-style-type: none"> <li>1. La toma de micrófono no se puede conectar correctamente.</li> <li>2. El interruptor de encendido en el micrófono puede estar en la posición "off".</li> <li>3. Volumen del micrófono bajo.</li> </ol>	<ol style="list-style-type: none"> <li>1. Asegúrese de que el micrófono está conectado correctamente.</li> <li>2. Encender el micrófono.</li> <li>3. Ajuste correctamente el volumen del micrófono</li> </ol>
No hay sonido cuando se inserta una tarjeta de dispositivo USB/ Micro SD	<ol style="list-style-type: none"> <li>1. Formato de archivo no admitido</li> <li>2. USB/Tarjeta Micro SD no está conectado correctamente</li> </ol>	<ol style="list-style-type: none"> <li>1. El formato de archivo de audio debe ser MP3</li> <li>2. Conectar el dispositivo de tarjeta USB/Micro SD correctamente</li> </ol>
No se puede cargar la batería o la batería tiene un corto plazo	<ol style="list-style-type: none"> <li>1. Conectar el cable de alimentación para recargar</li> <li>2. La batería no está completamente cargada</li> <li>3. La batería puede haber llegado a su ciclo de vida</li> </ol>	<ol style="list-style-type: none"> <li>1. Compruebe si el cable de alimentación está conectado correctamente</li> <li>2. Normalmente se tarda 7-8 horas para cargar completamente la batería</li> <li>3. Vuelva a colocar la batería vieja por una nueva con las mismas especificaciones técnicas</li> </ol>
Los altavoces se oyen ruidos fuertes	<ol style="list-style-type: none"> <li>1. Micrófono en pero demasiado cerca</li> <li>2. micrófono utilizado en acción, sin</li> <li>3. Volumen del micrófono puede ser demasiado alto</li> <li>4. Una célula se utiliza demasiado cerca</li> <li>5. Los equipos inalámbricos puede estar muy cerca de aquellos que están usando el micrófono</li> </ol>	<ol style="list-style-type: none"> <li>1. Mantenga el micrófono a 2 metros de distancia desde el altavoz</li> <li>2. Apagar el micrófono si no se usa</li> <li>3. Bajar el volumen del micrófono</li> <li>4. Mantenga el teléfono lejos del altavoz mientras realiza una llamada.</li> <li>5. Mantenga el altavoz alejado de dispositivos inalámbricos</li> </ol>

## NOTA INFORMATIVA SOBRE LA ELIMINACIÓN Y TRATAMIENTO DE LAS PILAS

**Advertencia: Sólo el personal de alta cualificación deberían poder realizar esta operación!**

### REMOCIÓN DE LA BATERÍA

**El aparato no debe estar enchufado a la toma de red para realizar esta operación!**

1. Retire los tornillos que aprietan el carro;
2. Retire los tornillos que aprietan el panel metálico trasero;
3. Retíralo y ubica la batería;
4. Desconecta la batería y quítala.

### ELIMINACIÓN DE LA BATERÍA

Las pilas usadas no se deben tirar con la basura doméstica o arrojados al fuego o al agua. Las baterías usadas deben reciclarse o desecharse en centros de recogida de residuos separados.



#### Información a los usuarios

**el marco del Decreto Legislativo N° 49 del 14 de marzo 2014**

**"Aplicación de la Directiva 2012/19/UE sobre residuos de aparatos eléctricos y electrónicos (RAEE)"**

Este símbolo de contenedor de ruedas en el producto indica que al final de su vida útil debe ser recogido separadamente de los demás residuos. El usuario debe, por lo tanto, tomar el control remoto integra los componentes esenciales que llegaron a su vida útil a los centros adecuados de recogida de residuos electrónicos y electrotécnicos, o devolverlo al distribuidor al comprar un nuevo aparato de tipo equivalente, en términos de uno a uno, o uno a cero para el equipo que tiene lado más largo de menos de 25 cm. la recogida selectiva apropiado para el equipo fuera de servicio para su reciclaje, tratamiento y eliminación ambientalmente compatible ayuda a prevenir el impacto negativo sobre el medio ambiente y la salud, favoreciendo el reciclaje de los materiales que componen el producto. El vertido ilegal del producto por los usuarios conlleva la aplicación de las sanciones administrativas establecidas en el Decreto Legislativo n. Decreto Legislativo N° 49 de 14 de marzo de 2014.

### ESPECIFICACIONES

Fuente de alimentación:	100-240V ~ 50/60Hz batería de plomo recargable interna 12V  7Ah
Consumo:	Max 96W
Temperatura de funcionamiento:	0° ~ 40°C
Humedad:	5% ~ 90%
Potencia máxima de audio:	120W
Respuesta de frecuencia:	40Hz - 20KHz
S/N:	≥62dB
Clase de potencia de Bluetooth:	2
Conexión Bluetooth de transmisión máxima:	2,5mW
Bluetooth potencia máxima de transmisión:	1,9mW
Bluetooth transmisión de banda:	2,4GHz
Dimensiones:	460x390x705mm
Peso:	20,8 Kg

**Dichiarazione di conformità UE semplificata**

Il fabbricante TREVI S.p.a. dichiara che il tipo di apparecchiatura radio XF 1500 KB  
é conforme alla direttiva 2014/53/EU.

Il testo completo della dichiarazione di conformità UE è disponibile al seguente indirizzo internet: [www.trevi.it](http://www.trevi.it)

**Simplified EU Declaration Of Conformity**

Hereby TREVI S.p.a declares that equipment type  
"Power portable speaker with trolley" model XF 1500 KB  
is in compliance with Directive 2014/53/EU.

The full text of the EU declaration of conformity is available at the following internet address [www.trevi.it](http://www.trevi.it)





Trevi S.p.A.  
Strada Consolare Rimini-San Marino, 62  
47924 Rimini (Rn) Italia  
Tel. 0541/756420 Fax 0541/756430  
www.trevi.it e-mail: info@trevi.it



Made in CHINA