



Istruzioni per l'uso  
Operating instructions  
Instrucciones de uso  
Instruções para o uso  
Οδηγίες χρήσης  
Návod k použití

# ASPIRAPOLVERE

IT	ASPIRAPOLVERE	pagina	1
EN	VACUUM CLEANER	page	11
ES	ASPIRADORA	página	21
PT	ASPIRADOR DE PÓ	página	31
EL	ΗΛΕΚΤΡΙΚΗ ΣΚΟΥΠΙΑ	σελίδα	41
CS	VYSAVAČ	strana	51

**IMETEC**  
www.imetec.com

Tenacta Group S.p.A. Via Piemonte 5/11 24052 Azzano S. P. (BG) ITALY

M1003422  
270219

TYPE P1501

**IMETEC**



GUIDA ILLUSTRATIVA / ILLUSTRATIVE GUIDE / GUÍA ILUSTRATIVA / GUIA ILUSTRADO  
 / ΕΠΕΞΗΓΗΜΑΤΙΚΟΣ ΟΔΗΓΟΣ / ILLUSTRATIVNÍ NÁVOD

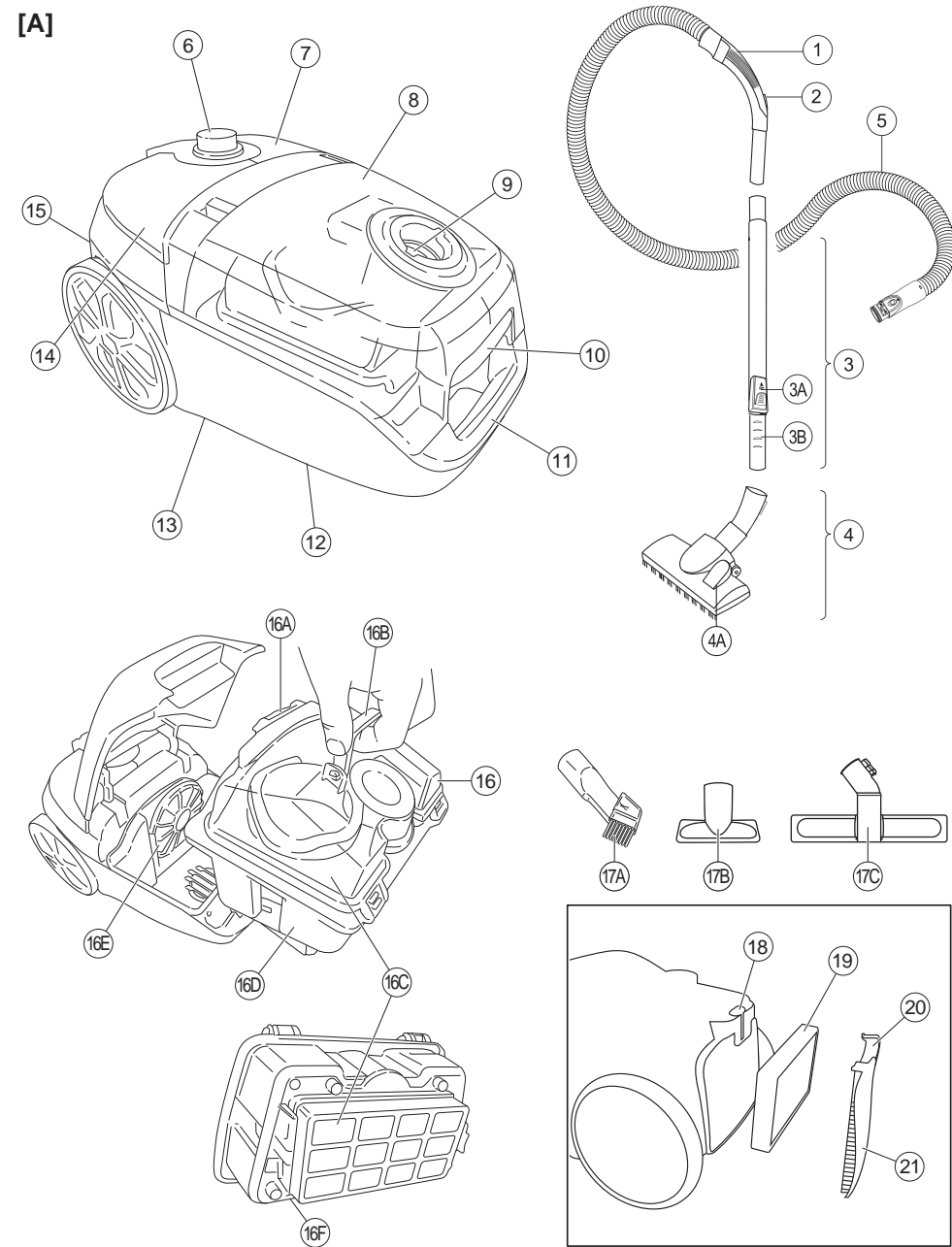

I

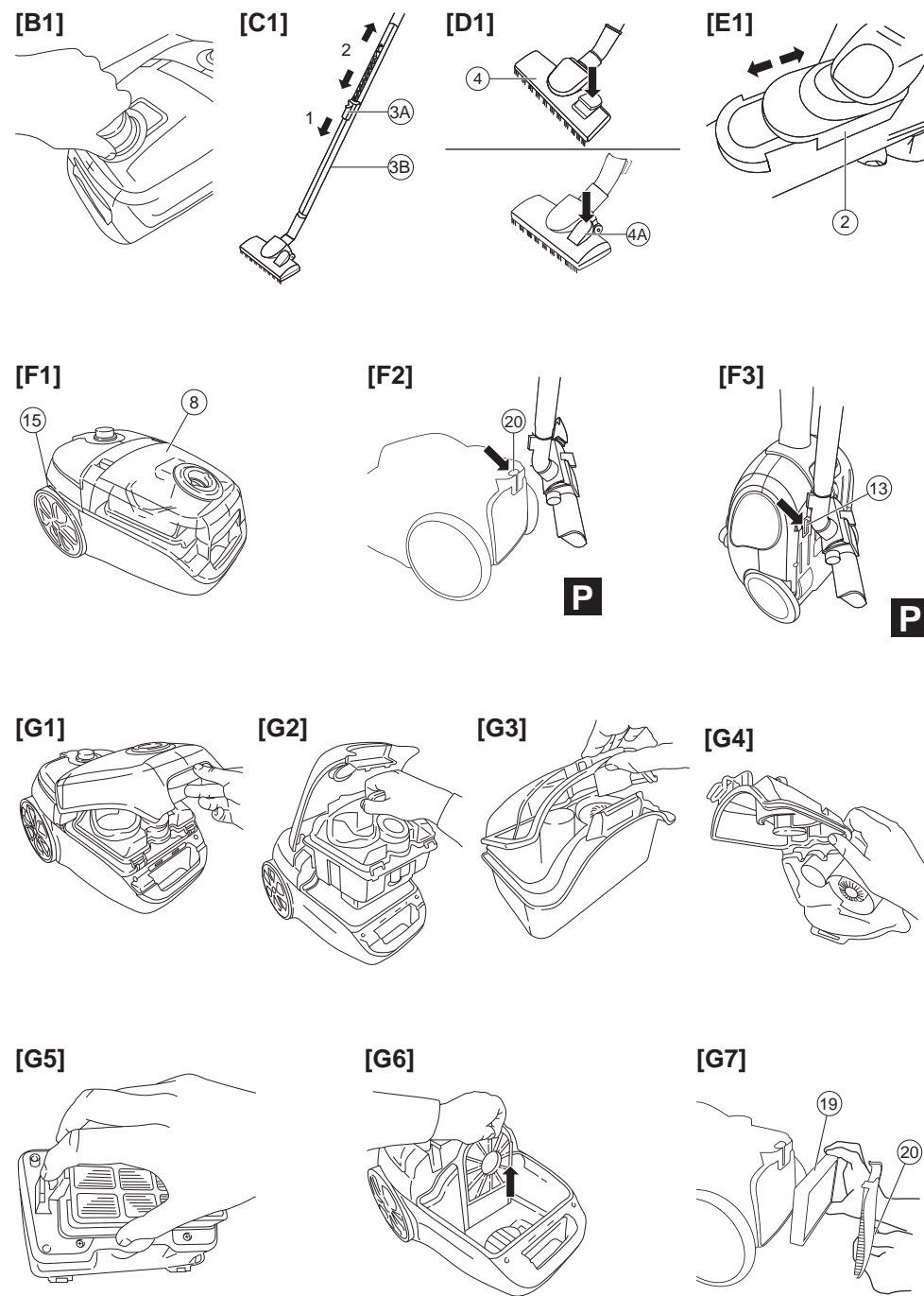

II

Společnost IMETEC nenese žádnou zodpovědnost za případné škody, které mohou mít přímý či nepřímý dopad na osoby, předměty a zvířata v důsledku nedodržení všech pokynů uvedených v „Příručce pokynů a upozornění“, pokud jde o instalaci, použití a údržbu. Tímto nejsou dotčeny jakékoli smluvní závazky vůči prodávajícímu.

**Způsoby asistence**

Oprava spotřebiče musí být prováděna autorizovaným servisním střediskem. Vadný spotřebič, pokud se na něj vztahuje záruka, musí být zaslán do servisního střediska spolu s potvrzením, které prokazuje datum prodeje nebo dodávky.

CS



**DATI TECNICI (13) / TECHNICAL DATA (13) / DATOS TÉCNICOS (13) / DADOS TÉCNICOS (13) / ΤΕΧΝΙΚΑ ΣΤΟΙΧΕΙΑ (13) / TECHNICKÉ ÚDAJE (13)**

---

***IMETEC***

TYPE P1501

220-240 V 50 Hz 425 W



TENACTA GROUP S.p.A.  
VIA PIEMONTE 5 IT - 24052 AZZANO S. P.  
[www.imetec.com](http://www.imetec.com)

III



## INTRODUZIONE

*Gentile cliente, La ringraziamo per aver scelto il nostro prodotto. Siamo sicuri che Lei apprezzerà la sua qualità e affidabilità in quanto progettato e prodotto mettendo in primo piano la soddisfazione del cliente. Le presenti istruzioni per l'uso sono conformi alla norma europea EN 82079.*



**ATTENZIONE!** Istruzioni e avvertenze per un uso sicuro dell'apparecchio.

Prima di utilizzare questo apparecchio, leggere attentamente le istruzioni per l'uso e in particolare note, avvertenze e istruzioni sulla sicurezza, attenendosi a esse. Conservare il presente manuale insieme alla relativa guida illustrativa, a scopo di consultazione futura. In caso di cessione dell'apparecchio a terzi, consegnare anche l'intera documentazione.

**ⓘ NOTA:** se nella lettura di questo manuale alcune parti risultassero di difficile comprensione o se sorgessero dubbi, prima di utilizzare il prodotto contattare l'azienda all'indirizzo indicato in ultima pagina.

**ⓘ NOTA:** gli ipovedenti possono consultare la versione digitale di queste istruzioni per l'uso sul sito [www.tenactagroup.com](http://www.tenactagroup.com)

## INDICE

Introduzione	pag. 1	Pulizia e manutenzione	pag. 6
Avvertenze sulla sicurezza	pag. 1	Conservazione e cura del prodotto	pag. 8
Legenda simboli	pag. 3	Problemi e soluzioni	pag. 8
Descrizione dell'apparecchio e degli accessori	pag. 4	Smaltimento	pag. 9
Montaggio	pag. 4	Assistenza e garanzia	pag. 9
Accessori	pag. 4	Guida illustrativa	pag. I-II
Utilizzo	pag. 5	Dati tecnici	pag. III

## AVVERTENZE SULLA SICUREZZA

- Dopo aver rimosso l'apparecchio dalla confezione, assicurarsi che sia integro e completo come mostrato nella guida illustrativa e privo di danni visibili. In caso di dubbio, non utilizzare l'apparecchio e rivolgersi al servizio di assistenza autorizzato.



**ATTENZIONE!** Rimuovere dall'apparecchio eventuali materiali di comunicazione quali etichette, cartellini ecc., prima dell'utilizzo.

**ATTENZIONE! Rischio di soffocamento.**

I bambini non devono giocare con la confezione. Tenere il sacchetto di plastica lontano dalla portata dei bambini.





- Questo apparecchio deve essere utilizzato unicamente allo scopo per cui è stato progettato, ovvero come aspirapolvere per uso domestico. Qualsiasi altro utilizzo è considerato non conforme all'uso previsto e pertanto pericoloso.

**ATTENZIONE! L'uso improprio dell'apparecchio può causare lesioni.**









- Prima di collegare l'apparecchio alla rete elettrica, controllare che la tensione e la frequenza riportati sui dati tecnici dell'apparecchio corrispondano a quelli della rete di alimentazione disponibile. I dati tecnici si trovano sull'apparecchio e sull'alimentatore se presente (vedi guida illustrativa).
- L'apparecchio può essere utilizzato da bambini di età non inferiore a 8 anni e da persone con ridotte capacità fisiche, sensoriali o mentali, o prive di esperienza o della necessaria conoscenza, purché sotto sorveglianza oppure dopo che le stesse abbiano ricevuto istruzioni relative all'uso sicuro dell'apparecchio e alla comprensione dei pericoli ad esso inerenti. I bambini non devono giocare con l'apparecchio. La pulizia e la manutenzione destinata ad essere effettuata dall'utilizzatore non deve essere effettuata da bambini senza sorveglianza.
- **NON** utilizzare l'apparecchio con mani bagnate o piedi umidi o nudi.
- **NON** tirare il cavo di alimentazione o l'apparecchio stesso per staccare la spina dalla presa di corrente.
- **NON** tirare o sollevare l'apparecchio per il cavo di alimentazione.
- **NON** esporre l'apparecchio all'umidità o all'influsso di agenti atmosferici (pioggia, sole, ecc.) o temperature estreme.
- Sorvegliare l'apparecchio durante il funzionamento.
- Disinserire sempre la spina dall'alimentazione elettrica prima della pulizia o manutenzione e in caso di non utilizzo dell'apparecchio.
- In caso di guasto o di cattivo funzionamento dell'apparecchio,



IT

- spegnerlo e non manometterlo. Per l'eventuale riparazione rivolgersi solamente ad un centro di assistenza tecnica autorizzato.
- Se il cavo di alimentazione è danneggiato, esso deve essere sostituito da un centro di assistenza tecnica autorizzato, in modo da prevenire ogni rischio.
  -  Questo apparecchio non deve venire a contatto con acqua, altri liquidi, spray o vapori. Per le attività di pulizia e manutenzione fare riferimento esclusivamente all'apposito paragrafo di questo manuale.
  - Per le caratteristiche dell'apparecchio, fare riferimento alla confezione esterna.
  - Utilizzare unicamente con gli accessori forniti che costituiscono parte integrante dell'apparecchio.
  -  NON aspirare senza aver inserito il sacchetto raccogli-polvere, il contenitore della polvere o il filtro.
  -  NON puntare il tubo di aspirazione flessibile, il tubo o qualsiasi altro accessorio in direzione degli occhi o delle orecchie e non metterli in bocca quando sono collegati all'aspirapolvere in funzione.
  -  NON usare l'apparecchio senza il filtro protettivo del motore per evitare danni al motore stesso e all'aspirapolvere.

### LEGENDA SIMBOLI

	<i>Attenzione/Pericolo</i>		<i>Divieto</i>
	<i>Informazioni</i>		<i>Acceso/spento</i>
	<i>Pulsante per avvolgimento automatico del cavo</i>		<i>Pavimenti duri</i>
	<i>Tappeti e moquette</i>		<i>Tasto di sgancio del sistema di raccolta polvere</i>



## DESCRIZIONE DELL'APPARECCHIO E DEGLI ACCESSORI

Fare riferimento alla Figura nella Guida Illustrativa per controllare il contenuto della confezione. Tutte le figure si trovano nelle pagine interne. Per le caratteristiche dell'apparecchio fare riferimento alla confezione esterna.

1. Impugnatura
2. Dispositivo di regolazione manuale del flusso d'aria
3. Tubo telescopico di aspirazione
- 3A. Pulsante di regolazione del tubo telescopico
- 3B. Tubo telescopico regolabile
4. Spazzola combinata tappeti/pavimenti duri
- 4A. Commutatore posizione spazzola
5. Tubo flessibile di aspirazione
6. Regolatore elettronico della potenza
7. Interruttore ON/OFF
8. Sportello vano raccogli polvere
9. Attacco di aspirazione
10. Leva di apertura vano raccogli polvere
11. Maniglia di trasporto
12. Innesto per posizione di parcheggio verticale
13. Dati tecnici
14. Pulsante avvolgimento automatico del cavo
15. Cavo di alimentazione
16. Sistema di raccolta polvere
- 16A. Leva di apertura del coperchio
- 16B. Maniglia
- 16C. Filtro HEPA premotore
- 16D. Contenitore polvere
- 16E. Filtro pre motore
- 16F. Leva di sblocco filtro HEPA premotore
17. Accessori
- 17A. Bocchetta multiuso
- 17B. Bocchetta per imbottiti
- 17C. Spazzola per parquet
18. Innesto per posizione di parcheggio orizzontale
19. Filtro di scarico
20. Griglia del filtro di scarico
21. Tasto di sgancio/blocco della griglia del filtro di scarico

## MONTAGGIO

- Collegare il tubo flessibile di aspirazione (5) all'attacco di aspirazione (9) dell'apparecchio ruotando la base in senso orario fino al completo bloccaggio [Fig. B1].
- Collegare l'impugnatura (1) del tubo flessibile al tubo telescopico di aspirazione (3).
- Regolare la lunghezza del tubo telescopico premendo il pulsante di regolazione del tubo telescopico (3A) nella direzione della freccia ed estraendo o ritraendo il tubo telescopico regolabile (3B) [Fig. C1].
- Selezionare la spazzola combinata tappeti/pavimenti duri (4) o l'accessorio adatto (17) alla superficie da pulire e collegare l'elemento al tubo di aspirazione (3).

## ACCESSORI

### Spazzola combinata tappeti/pavimenti duri (4)

Regolare la spazzola combinata in base al tipo di pavimento, servendosi del tasto commutatore posizione spazzola (4A) [Fig. D1] per passare da posizione pavimenti ceramici e similari a posizione tappeti e moquette.

**Il Suo apparecchio è dotato dei seguenti accessori:**

**Bocchetta imbottiti (17B):** Per pulire divani, poltrone, sedie imbottite e tende.

**Bocchetta multiuso (17A):** Per pulire oggetti piccoli, apparecchi audio e televisivi, computer e mobili.

**Spazzola per parquet (17C):** Spazzola speciale per pulire i pavimenti in parquet.

**ⓘ NOTA:** Gli accessori possono essere collegati al tubo telescopico di aspirazione (3) oppure direttamente all'impugnatura (1).

## UTILIZZO

Estrarre completamente il cavo di alimentazione (14) al massimo fino alla marcatura gialla e inserire la spina nella presa di corrente. **La marcatura gialla sul cavo è situata prima dell'estremità del cavo indicata con la marcatura rossa.**



**ATTENZIONE! NON utilizzare questo apparecchio se vi sono segni di danni visibili.**



**ATTENZIONE! NON utilizzare questo apparecchio per aspirare:**

- **ceneri accese, mozziconi di sigarette o simili;**
- **liquidi, come ad es. detersivi per tappeti;**
- **oggetti appuntiti o duri come ad es. chiodi, grosse schegge di vetro;**
- **polvere fine, come ad es. cemento;**
- **polveri da toner (per stampanti laser, copiatrici, ecc.).**



**ATTENZIONE! NON tirare il cavo di alimentazione oltre la marcatura rossa per non danneggiare l'apparecchio.**



**ATTENZIONE! Svolgere il cavo di alimentazione completamente, per evitare un pericoloso surriscaldamento.**

**i** **NOTA:** Un apparecchio nuovo può sviluppare odori nell'uso iniziale. Tali odori sono innocui e scompaiono dopo breve tempo. Provvedere ad una buona aerazione dell'ambiente.

- Accendere l'aspirapolvere, premendo una volta l'interruttore ON/OFF (7) [Fig. F1].
- Regolare la forza di aspirazione mediante il regolatore elettronico della potenza (7).

**Minima:** per tende, tessuti fini e delicati.

**Media:** per pulizie standard, divani, poltrone, sedie imbottite, tappeti e moquette.

**Massima:** per pavimenti lisci.

- La potenza di aspirazione può essere modificata anche mediante il dispositivo di regolazione manuale del flusso d'aria (2) situato sull'impugnatura (1) [Fig. E1].

**Chiuso:** Aumenta la potenza di aspirazione.

**Aperto:** Riduce la potenza di aspirazione.

- Spegnerne l'aspirapolvere premendo una volta l'interruttore ON/OFF (7) e staccare il cavo di alimentazione (15) dalla presa di corrente.
- Premere il pulsante avvolgimento automatico del cavo (14) per avvolgere il cavo elettrico [Fig. F1].

Durante l'avvolgimento del cavo, afferrare la spina per evitare i colpi di frusta del cavo.



**ATTENZIONE!** L'aspirapolvere è dotato di un termostato salvamotore che interviene in caso di surriscaldamento (causato da ostruzione della bocca di aspirazione, filtri...). In caso di intervento, spegnere l'apparecchio premendo l'interruttore ON/OFF (7) e lasciarlo raffreddare completamente per alcune ore. Prima di riavviare l'apparecchio verificare se la polvere ha ostruito i filtri o la bocca di aspirazione.

## PULIZIA E MANUTENZIONE



**ATTENZIONE!** Disinserire sempre la spina dalla presa di corrente prima della pulizia o manutenzione.



**ATTENZIONE!** Verificare periodicamente che i filtri e la bocca di aspirazione non siano ostruiti.



**ATTENZIONE!** NON utilizzare solventi o altri detersivi aggressivi o abrasivi per non danneggiare le superfici.



**ATTENZIONE!** Svuotare il contenitore della polvere e pulire i filtri dopo ogni utilizzo per non danneggiare il prodotto.



**ATTENZIONE!** Far asciugare completamente i filtri dopo il lavaggio per un tempo non inferiore a 24 ore prima di rimontarli.



**ATTENZIONE!** Prima di riutilizzare l'apparecchio, assicurarsi che tutte le parti pulite siano completamente asciutte.

### PULIZIA DELL'APPARECCHIO

All'occorrenza, pulire l'apparecchio con un panno inumidito.

### PULIZIA DELLA SPAZZOLA COMBINATA PAVIMENTI DURI (4)

A motore acceso, strofinare la spazzola con la mano, per rimuovere i resti di polvere e lanugine, che verranno aspirati direttamente.

### PULIZIA DEL SISTEMA DI RACCOLTA POLVERE (16)

- Pulire il sistema di raccolta polvere in base alle seguenti istruzioni prestando attenzione alle figure della guida illustrativa.
- Ruotare la base del tubo flessibile di aspirazione (7) in senso antiorario e scollegarlo dall'apparecchio.



IT

### **PULIZIA DEL CONTENITORE POLVERE (16E)**

- Tirare la leva di apertura vano raccogli-polvere (10) e sollevare lo sportello vano raccogli-polvere (8).
- Sollevare il sistema di raccolta polvere (16) servendosi della maniglia (16B) [Fig. G2].
- Aprire il coperchio del sistema di raccolta polvere (16) servendosi della leva di apertura del coperchio (16A) [Fig. G3].
- Svuotare il sistema di raccolta polvere [Fig. G4].
- Chiudere il coperchio assicurandosi che la leva di apertura del coperchio (16A) sia correttamente agganciata.
- Inserire il sistema di raccolta polvere (16) nell'aspirapolvere [Fig. G2].
- Chiudere lo sportello del vano raccogli-polvere (8) [Fig. G1].

### **PULIZIA O SOSTITUZIONE DEL FILTRO HEPA PREMOTORE (16C)**

- Tirare la leva di apertura vano raccogli-polvere (10) e sollevare lo sportello vano raccogli-polvere (8).
- Sollevare il sistema di raccolta polvere (16) servendosi della maniglia (16B) [Fig. G2].
- Agire sulla leva di sblocco filtro HEPA premotore (16F) per togliere il filtro HEPA premotore (16C) dal sistema di raccolta polvere (16) [Fig. G5].
- Se il filtro HEPA premotore (16C) è ostruito dalla polvere, eliminare la polvere avendo cura di non danneggiarlo.
- Se il filtro è particolarmente sporco, sostituirlo con un nuovo filtro.
- Rimontare il filtro HEPA premotore (16C) sul sistema di raccolta polvere (16).
- Inserire il sistema di raccolta della polvere (16) sull'aspirapolvere.

### **PULIZIA O SOSTITUZIONE DEL FILTRO PREMOTORE (16E)**

- Tirare la leva di apertura vano raccogli-polvere (10) e sollevare lo sportello vano raccogli-polvere (8).
- Sollevare il sistema di raccolta polvere (16) servendosi della maniglia (16B) [Fig. G2].
- Estrarre il filtro premotore (16E) [Fig. G6].
- Se il filtro premotore (16E) è ostruito dalla polvere, eliminarla avendo cura di non danneggiarlo. E' possibile lavare il filtro premotore (16E) avendo cura di lasciarlo asciugare per almeno 24 ore.
- Rimontare il filtro premotore (16E) sull'aspirapolvere [Fig. G6].
- Inserire il sistema di raccolta polvere (16) [Fig. G2].
- Chiudere lo sportello del vano raccogli-polvere (8) [Fig. G1].

### **PULIZIA O SOSTITUZIONE DEL FILTRO DI SCARICO (19)**

- Premere sul tasto di sgancio/blocco della griglia del filtro di scarico (21) per rimuovere la griglia del filtro di scarico (20).
- Estrarre il filtro di scarico (19) [Fig. G4].
- Se il filtro di scarico (19) è ostruito dalla polvere, eliminare la polvere avendo cura di non danneggiarlo.
- Se il filtro è particolarmente sporco, sostituirlo con un nuovo filtro.
- Reinserrire il filtro di scarico (19) nell'apparecchio [Fig. G7].
- Reinserrire la griglia del filtro di scarico (20) e far scattare in posizione il tasto di sgancio/blocco della griglia del filtro di scarico (20).





## CONSERVAZIONE E CURA DEL PRODOTTO

Il tubo flessibile di aspirazione (5) può essere scollegato dall'apparecchio, prima di riporlo. A tal fine, ruotare in senso antiorario la base del tubo flessibile di aspirazione e scollarla dall'aspirapolvere [Fig. B1].

Il tubo di aspirazione (3) con la spazzola combinata (4) possono essere conservati agganciandoli all'apparecchio tramite gli appositi innesti (12 o 18); le relative figure nella guida illustrativa sono contrassegnate con il simbolo di parcheggio [Fig. F2, F3].

## PROBLEMI E SOLUZIONI

PROBLEMA	SOLUZIONE
L'apparecchio non si accende.	<ul style="list-style-type: none"> <li>• Controllare che il cavo di alimentazione (15) sia collegato alla presa di corrente.</li> <li>• Accertarsi di aver premuto l'interruttore ON/OFF (8) [Fig. F1].</li> </ul>
L'apparecchio si spegne durante l'utilizzo e non si riaccende.	<ul style="list-style-type: none"> <li>• L'aspirapolvere è dotato di un termostato salvamotore che interviene spegnendo l'apparecchio in caso di surriscaldamento! (causato da ostruzione dei condotti di aspirazione o dal sistema raccogli polvere intasato).</li> <li>• In caso d'intervento, premere l'interruttore ON/OFF, staccare il cavo di alimentazione (15) dalla presa di corrente e lasciare raffreddare completamente l'aspirapolvere.</li> <li>• Prima di riavviare l'apparecchio eliminare la polvere o l'oggetto che ostruisce i condotti di aspirazione.</li> </ul>
L'aspirapolvere non aspira bene.	<ul style="list-style-type: none"> <li>• Regolatore di potenza al minimo, alzare la potenza di aspirazione.</li> <li>• Il contenitore polvere (16) è pieno: pulire il contenitore.</li> <li>• I filtri sono intasati: pulire o sostituire i filtri.</li> </ul>
Il sistema raccogli polvere non si chiude correttamente.	<ul style="list-style-type: none"> <li>• Accertarsi della presenza del filtro HEPA premotore (16C) e del suo corretto montaggio.</li> <li>• Accertarsi che il sistema raccogli polvere (16) sia stato chiuso correttamente così come lo sportello del vano raccogli polvere (8).</li> </ul>
L'aspirapolvere nei primi utilizzi genera odori.	<ul style="list-style-type: none"> <li>• Tali odori sono innocui e scompaiono dopo breve tempo. Provvedere a una buona aerazione dell'ambiente.</li> </ul>
La spazzola rimane troppo attaccata a terra mentre si aspira.	<ul style="list-style-type: none"> <li>• Diminuire la forza aspirante agendo sul regolatore elettronico della potenza (6) o sul dispositivo di regolazione manuale del flusso d'aria (2).</li> </ul>



IT

## SMALTIMENTO



L'imballaggio del prodotto è composto da materiali riciclabili. Smaltirlo in conformità alla normativa di tutela ambientale.



Ai sensi della direttiva 2012/19/UE sui rifiuti di apparecchiature elettriche ed elettroniche (RAEE) il simbolo del cassonetto barrato riportato sull'apparecchiatura o sulla sua confezione indica che il prodotto alla fine della propria vita utile deve essere raccolto separatamente dagli altri rifiuti.

L'utente dovrà, pertanto, conferire l'apparecchiatura giunta a fine vita agli idonei centri di raccolta differenziata dei rifiuti elettrici ed elettronici. In alternativa alla gestione autonoma è possibile consegnare l'apparecchiatura che si desidera smaltire al rivenditore, al momento dell'acquisto di una nuova apparecchiatura di tipo equivalente. Presso i rivenditori di prodotti elettronici con superficie di vendita di almeno 400 m<sup>2</sup> è inoltre possibile consegnare gratuitamente, senza obbligo di acquisto, i prodotti elettronici da smaltire con dimensioni inferiori a 25 cm. L'adeguata raccolta differenziata per l'avvio successivo dell'apparecchiatura dismessa al riciclaggio, al trattamento e allo smaltimento compatibile con il rispetto dell'ambiente contribuisce ad evitare possibili effetti negativi sull'ambiente e sulla salute e favorisce il reimpiego e/o riciclo dei materiali di cui è composta l'apparecchiatura.

## ASSISTENZA E GARANZIA

L'apparecchio è garantito per un periodo di due anni dalla data di consegna. Fa fede la data riportata sullo scontrino/fattura (purché chiaramente leggibile), a meno che l'acquirente non provi che la consegna è successiva.

In caso di difetto del prodotto preesistente alla data di consegna, viene garantita la riparazione o la sostituzione senza spese dell'apparecchio, salvo che uno dei due rimedi risulti sproporzionato rispetto all'altro. L'acquirente ha l'onere di denunciare a un Centro Assistenza autorizzato il difetto di conformità entro due mesi dalla scoperta del difetto stesso.

Non sono coperte dalla garanzia tutte le parti che dovessero risultare difettose a causa di:

- a. danni da trasporto o da cadute accidentali,
- b. errata installazione o inadeguatezza impianto elettrico,
- c. riparazioni o modifiche operate da personale non autorizzato,
- d. mancata o non corretta manutenzione e pulizia,
- e. prodotto e/o parti di prodotto soggette a usura e/o consumabili, inclusa la riduzione del tempo di utilizzo delle batterie dovuta all'uso o al tempo se presenti.
- f. mancata osservanza delle istruzioni per il funzionamento dell'apparecchio, negligenza o trascuratezza nell'uso,
- g. aspirazione di materiali che possono danneggiare l'apparecchio (es. ceneri, liquidi, polvere fine, toner, ...),
- h. mancata pulizia del vano e filtro (per modelli a tecnologia ciclonica),
- i. mancata sostituzione del sacchetto pieno e filtri (per modelli a tecnologia a sacco),
- j. ostruzione della bocca di aspirazione,
- k. ricarica della batteria non conforme alle istruzioni di preparazione/uso (per prodotti a batteria),
- l. utilizzo dell'apparecchio senza filtri/sacchetto,
- m. utilizzo dell'apparecchio con cavo non completamente estratto (per apparecchi con avvolgicavo),
- n. cavo di alimentazione attorcigliato, piegato o danneggiato per incuria.

L'elenco di cui sopra è a titolo meramente esemplificativo e non esaustivo, in quanto la



IT

presente garanzia è comunque esclusa per tutte quelle circostanze che non possono farsi risalire a difetti di fabbricazione dell'apparecchio.

La garanzia è inoltre esclusa in tutti i casi di uso improprio dell'apparecchio ed in caso di uso professionale.

Si declina ogni responsabilità per eventuali danni che possano direttamente o indirettamente derivare a persone, cose ed animali domestici in conseguenza della mancata osservanza di tutte le prescrizioni indicate nell'apposito "Libretto Istruzioni ed avvertenze" in tema di installazione, uso e manutenzione dell'apparecchio.

Sono fatte salve le azioni contrattuali di garanzia nei confronti del venditore.

### **Modalità di assistenza**

La riparazione dell'apparecchio deve essere effettuata presso un Centro Assistenza autorizzato. L'apparecchio difettoso, se in garanzia, dovrà pervenire al Centro Assistenza unitamente ad un documento fiscale che ne attesti la data di vendita o di consegna.





## INTRODUCTION

Dear customer, thank you for choosing our product. We feel certain you will appreciate its quality and reliability as it was designed and manufactured with customer satisfaction in mind. These instructions for use are compliant with the European Standard EN 82079.

EN



**WARNING! Instructions and warnings for safe use.**

Before using this appliance, carefully read the instructions for use and in particular the safety notes and warnings, which must be complied with. Keep this manual together with its illustrative guide for future consultation. Should you transfer the appliance to another user, make sure you hand over this documentation as well.

**NOTE:** should any part of this manual be difficult to understand or any doubt arise, contact the company at the address indicated on the last page before using the product.

**NOTE:** Persons with impaired vision may consult these instructions for use in digital format at the website [www.tenactagroup.com](http://www.tenactagroup.com)

## INDEX

Introduction	page 11	Cleaning and maintenance	page 16
Safety notes	page 11	Storing and maintaining the product	page 18
Key to symbols used in this manual	page 13	Troubleshooting	page 18
Description of appliance and accessories	page 14	Disposal at end of life	page 19
Assembly	page 14	Customer support and warranty	page 19
Accessories	page 14	Illustrative guide	pages I-II
Usage	page 15	Technical data	page III

## SAFETY NOTES

- After unpacking, make sure the appliance is intact, complete with all its parts as shown in the illustrative guide and with no sign of damage. If in any doubt, do not use the appliance and contact an authorised service centre.



**CAUTION!** Remove any communication material such as labels, tags etc. from the appliance before use.







**WARNING! Risk of suffocation.**

**Children shall not play with the packaging. Keep the plastic bag out of the reach of children.**





- This appliance must be used only for the purpose for which it was designed, namely as a vacuum cleaner for home use. Any other use is considered not compliant with the intended use and therefore dangerous.











**WARNING! Any misuse of the appliance may lead to injuries.**

- Before connecting the appliance to the mains supply, make sure that the voltage and frequency indicated on the technical data of the appliance correspond to those of the mains supply. The rating is on the appliance or on the power supply unit, if any (see illustrative guide).
- This appliance can be used by children aged from 8 years and above and persons with reduced physical, sensory or mental capabilities or lack of experience and knowledge if they have been given supervision or instruction concerning use of the appliance in a safe way and understand the hazards involved. Children shall not play with the appliance. Cleaning and user maintenance shall not be made by children without supervision.
-  DO NOT use the appliance with wet hands, damp feet or barefoot.
-  DO NOT pull the supply cord or the appliance itself to remove the plug from the socket.
-  DO NOT pull or lift the appliance by the supply cord.
-  DO NOT expose the appliance to humidity, to the effects of weather (rain, sun, etc.) or to extreme temperatures.
- DO NOT leave the appliance unattended while in operation.
- Always disconnect the appliance from the mains supply before cleaning or performing maintenance and when the appliance is not in use.
- If the appliance is faulty or malfunctions, switch it off and do not tamper with it. Contact an authorised technical service centre for any repairs.

EN

- If the supply cord is damaged it must be replaced by an authorised technical service centre, so as to prevent all risks.
-  This appliance shall not come into contact with water, other liquids, sprays, steam. For any cleaning and maintenance operation refer to the instructions in the relevant chapter.
- See the external packaging for the characteristics of the appliance.
- Use the appliance only with the supplied accessories that are an essential part of the appliance.
-  DO NOT use the vacuum cleaner without inserting the dust bag, dust container or filter.
-  DO NOT point the flexible suction hose, the pipe or any other accessory towards your eyes or ears, and do not put them in your mouth when they are connected to the vacuum cleaner in use.
-  To avoid damaging the motor and the vacuum cleaner, DO NOT use the appliance without the motor protection filter.

#### KEY TO SYMBOLS USED IN THIS MANUAL

	<i>Caution/Warning/Danger</i>		<i>Prohibition</i>
	<i>Information</i>		<i>On/off</i>
	<i>Button for automatic rewinding of power cord</i>		<i>Hard floors</i>
	<i>Rugs and carpets</i>		<i>Dust collection system release button</i>



## DESCRIPTION OF APPLIANCE AND ACCESSORIES

Refer to the figure in the illustrative guide to check the contents of the packaging. All the figures can be found on the inside pages of the cover. See the external packaging for the characteristics of the appliance.

1. Handle
2. Manual air flow adjustment device
3. Telescopic suction pipe
- 3A. Telescopic pipe adjustment button
- 3B. Adjustable telescopic pipe
4. Combined carpet/hard floor brush
- 4A. Brush position toggle switch
5. Flexible suction hose
6. Electronic power regulator
7. ON/OFF switch
8. Dust collection container flap
9. Suction connection
10. Dust collection container opening lever
11. Carry handle
12. Vertical parking position coupling
13. Technical data
14. Automatic cable winding button
15. Power cable
16. Dust collection system
- 16A. Lid opening lever
- 16B. Handle
- 16C. HEPA pre-motor filter
- 16D. Dust container
- 16E. Pre-motor filter
- 16F. HEPA pre-motor filter locking lever
17. Accessories
- 17A. Multipurpose nozzle
- 17B. Furniture nozzle
- 17C. Wooden floor brush
18. Horizontal parking position coupling
19. Exhaust filter
20. Exhaust filter grille
21. Exhaust filter grille release/lock button

## ASSEMBLY

- Connect the flexible suction hose (5) to the suction connection (9) on the appliance, turning the base clockwise until it locks in place [fig. B1].
- Connect the handle (1) of the flexible hose to the telescopic suction pipe (3).
- Adjust the length of the telescopic pipe by sliding the telescopic pipe adjustment button (3A) in the direction of the arrow or retracting the adjustable telescopic pipe (3B) [fig. C1].
- Select the combined carpet/hard floor brush (4) or the accessory suitable (17) for the surface you want to clean and connect this to the suction pipe (3).

## ACCESSORIES

### Combined carpet/hard floor brush (4)

Adjust the combined brush according to the type of floor, using the brush position toggle switch (4A) [fig. D1] to switch from the ceramic tile position to the rug/carpet position.

### Your appliance comes with the following accessories:

**Furniture nozzle (17B):** For cleaning sofas, armchairs, upholstered chairs and curtains.

**Multipurpose nozzle (17A):** For cleaning small objects, sound systems and televisions, computers and furniture.

**Wooden floor brush (17C):** Special brush for cleaning wooden flooring.

**NOTE:** The accessories can be connected to the telescopic suction pipe (3) or directly to the handle (1).



## USAGE

Pull the supply cord (14) out fully up to the yellow mark and plug the appliance into the mains. **The yellow mark on the cord comes before the end of the cord (indicated with the red mark).**

EN



**WARNING! DO NOT use this appliance if there are visible signs of damage.**



**WARNING! DO NOT use this appliance to vacuum:**

- burning ashes, cigarette butts, etc.;
- liquids, such as carpet cleaners;
- harp or hard objects, such as nails or large shards of glass;
- fine powder, such as cement;
- toner powder (for laser printers, copy machines, etc.).



**CAUTION! DO NOT pull the supply cord beyond the red mark in order not to damage the appliance.**



**WARNING! Unwind the supply cord completely to prevent hazardous overheating.**

**(i) NOTE:** New appliances may give off odours when used for the first time. These odours are harmless and will disappear after a short while. Ventilate the area you are vacuuming thoroughly.

- Switch on the vacuum cleaner by pressing the ON/OFF switch (7) briefly [fig. F1].
- Adjust the suction power using the electronic power regulator (7).

**Minimum:** for curtains and fine or delicate fabrics.

**Medium:** for standard cleaning on sofas, armchairs, upholstered chairs, rugs and carpets.

**Maximum:** for smooth flooring.

- The suction power can also be changed using the manual air flow adjustment device (2) on the handle (1) [fig. E1].

**Closed:** Increases the suction power.

**Open:** Decreases the suction power.

- Switch off the vacuum cleaner by pressing the ON/OFF switch (7) briefly and unplug the supply cord (15) from the mains.
- Press the automatic cable winding button (14) to wind in the electric cable [fig. F1].

When winding in the cable, hold the plug to prevent the cable thrashing around.





**WARNING!** The vacuum cleaner has a motor protection thermostat that is activated in the event of overheating (caused by a blockage in the inlet opening, the filters, etc.). If it is activated, switch off the appliance by pressing the ON/OFF (7) switch and leave it to cool completely for a couple of hours. Check whether dust is blocking the filters or the inlet opening before switching the appliance back on.

## CLEANING AND MAINTENANCE



**WARNING!** Always disconnect the appliance from the socket before cleaning or performing maintenance.



**CAUTION!** Periodically verify that filters and the inlet opening are not clogged.



**CAUTION!** DO NOT use solvents or other aggressive or abrasive detergents in order not to damage the appliance surfaces.



**CAUTION!** Empty the dust container and clean the filters after every use in order not to damage the appliance.



**WARNING!** Let the filters dry completely after washing them for at least 24 hours before reassembly.



**WARNING!** Make sure all cleaned parts are completely dry before reusing the appliance.

### CLEANING THE APPLIANCE

When necessary, clean the appliance with a damp cloth.

### CLEANING THE COMBINED CARPET/HARD FLOOR BRUSH (4)

With the motor on, rub the brush with your hand to remove the remaining dust and fluff, which must be sucked up directly.

### CLEANING THE DUST COLLECTION SYSTEM (16)

- Clean the dust collection system, following the instructions below and paying attention to the figures in the illustrative guide.
- Turn the base of the flexible suction hose (7) anticlockwise and disconnect it from the appliance.



EN

### **CLEANING THE DUST CONTAINER (16E)**

- Pull the dust collection container opening lever (10) and lift the dust collection container flap (8).
- Lift the dust collection system (16) using the handle (16B) [fig. G2].
- Open the lid on the dust collection system (16) using the lid opening lever (16A) [fig. G3].
- Empty the dust collection system [fig. G4].
- Close the lid, making sure that the lid opening lever (16A) is correctly engaged.
- Insert the dust collection system (16) into the vacuum cleaner [fig. G2].
- Close the dust collection container flap (8) [fig. G1].

### **CLEANING OR REPLACING THE HEPA PRE-MOTOR FILTER (16C)**

- Pull the dust collection container opening lever (10) and lift the dust collection container flap (8).
- Lift the dust collection system (16) using the handle (16B) [fig. G2].
- Use the HEPA pre-motor filter locking lever (16F) to remove the HEPA pre-motor filter (16C) from the dust collection system (16) [fig. G5].
- If the HEPA pre-motor filter (16C) is clogged with dust, remove the dust, taking care not to damage the filter.
- If the filter is particularly dirty, replace it with a new one.
- Put the HEPA pre-motor filter (16C) back in the dust collection system (16).
- Insert the dust collection system (16) into the vacuum cleaner.

### **CLEANING OR REPLACING THE PRE-MOTOR FILTER (16E)**

- Pull the dust collection container opening lever (10) and lift the dust collection container flap (8).
- Lift the dust collection system (16) using the handle (16B) [fig. G2].
- Take out the pre-motor filter (16E) [fig. G6].
- If the pre-motor filter (16E) is clogged with dust, remove the dust, taking care not to damage the filter. The pre-motor filter (16E) can be washed, although it must be left to dry for at least 24 hours.
- Put the pre-motor filter (16E) back in the vacuum cleaner [fig. G6].
- Insert the dust collection system (16) [fig. G2].
- Close the dust collection container flap (8) [fig. G1].

### **CLEANING OR REPLACING THE EXHAUST FILTER (19)**

- To remove the exhaust filter grille (20), press the exhaust filter grille release/lock button (21).
- Take out the exhaust filter (19) [fig. G4].
- If the exhaust filter (19C) is clogged with dust, remove the dust, taking care not to damage the filter.
- If the filter is particularly dirty, replace it with a new one.
- Put the exhaust filter (19) back in the appliance [fig. G7].
- Refit the exhaust filter grille (20) and click the exhaust filter grille release/lock button into place (20).



## STORING AND MAINTAINING THE PRODUCT

The flexible suction hose (5) can be disconnected from the appliance before storing it. To do this, turn the base of the flexible suction hose anticlockwise and disconnect it from the vacuum cleaner [fig. B1].

The suction pipe (3) with the combined brush (4) can be stored by attaching them to the appliance using the couplings provided (12 or 18); the relevant figures in the illustrative guide are marked with the parking symbol [fig. F2, F3].

## TROUBLESHOOTING

PROBLEM	SOLUTION
The appliance will not switch on.	<ul style="list-style-type: none"> <li>• Check that the supply cord (15) is connected to the mains supply.</li> <li>• Make sure that you have pressed the ON/OFF switch (8) [fig. F1].</li> </ul>
The appliance switches off during use and will not switch on again.	<ul style="list-style-type: none"> <li>• The vacuum cleaner has a motor protection thermostat that switches the appliance off in the event of overheating (caused by a blockage in the suction ducts or by the dust collection system being clogged).</li> <li>• If it is activated, press the ON/OFF switch, unplug the supply cord (15) from the mains and leave the vacuum cleaner to cool completely.</li> <li>• Remove the dust or the object blocking the suction ducts before switching the appliance back on.</li> </ul>
The suction power is poor.	<ul style="list-style-type: none"> <li>• The power regulator is at the lowest setting, increase the suction power.</li> <li>• The dust container (16) is full: clean the container.</li> <li>• The filters are clogged: clean or replace the filters.</li> </ul>
The dust collection system will not close correctly.	<ul style="list-style-type: none"> <li>• Make sure that the HEPA pre-motor filter (16C) is present and has been fitted correctly.</li> <li>• Make sure that the dust collection system (16) and the dust collection container flap (8) have been closed correctly.</li> </ul>
The vacuum cleaner will emit odours the first couple of times it is used.	<ul style="list-style-type: none"> <li>• These odours are harmless and will disappear after a short while. Ventilate the area you are vacuuming thoroughly.</li> </ul>
The brush sticks to the floor too much while vacuuming.	<ul style="list-style-type: none"> <li>• Decrease the suction power using the electronic power regulator (6) or the manual air flow adjustment device (2).</li> </ul>



## DISPOSAL AT END OF LIFE



The packaging of the appliance is made of recyclable materials. Dispose of the packaging in accordance with the environmental protection regulations.

EN



Pursuant to Directive 2012/19/EU on waste electrical and electronic equipment (WEEE), the crossed bin symbol on the appliance or its packaging indicates that the appliance must be disposed of separately from other waste at the end of its useful life.

The user must therefore take the appliance to an appropriate recycling centre for electrical and electronic equipment. Alternatively, instead of handling the disposal, the user can hand over the appliance to the retailer when a new, equivalent one is purchased. The user can hand over electronic products measuring less than 25 cm to retailers of electronic products having a sales area of at least 400 m<sup>2</sup> free of charge and with no obligation to buy. Appropriate separate collection for the subsequent procedure for the decommissioned appliance for recycling, which includes treatment and environmentally friendly disposal helps prevent adverse effects on the environment and health and promotes reusing and/or recycling materials that the appliance consists of.

## CUSTOMER SUPPORT AND WARRANTY

The appliance is guaranteed for a period of two years from the date of delivery. Evidence shall be taken as the date indicated on the receipt/invoice (provided it is legible), unless the buyer can prove that the delivery occurred later.

In the event of a defect in the product which existed prior to the date of delivery, appliance repair or replacement is guaranteed free of charge, unless one of the two solutions is disproportionate to the other. The buyer has the obligation to notify an authorised Service Centre of the non-conformity within two months from discovering the defect.

The warranty does not cover any part that may be defective due to:

- a. damage from transport or accidental drops,
- b. incorrect installation or inadequate electrical system,
- c. repairs or alterations performed by unauthorised personnel,
- d. insufficient or improper maintenance and cleaning,
- e. products and/or parts of products subject to wear and/or consumables, and reduced operating time of rechargeable batteries, if applicable, due to usage or age.
- f. non-observance of the operating instructions for the appliance, negligent or careless usage,
- g. vacuuming materials that could damage the appliance (e.g. ashes, liquids, fine powder, toner, etc.),
- h. failure to clean the container and filter (for models with cyclone technology),
- i. failure to replace the bag when full or replace the filters (for models with bags),
- j. obstructing the inlet opening,
- k. failure to recharge the battery in accordance with the instructions for preparation/use (for battery-powered products),
- l. using the appliance without the filters/bag,
- m. using the appliance without the cable being fully extended (for appliances with a cable winder),
- n. a twisted, bent or damaged power cable due to negligence.

The list given above is indicative only and is not exhaustive, as the guarantee does not cover any faults not directly attributable to manufacturing defects of the appliance itself. Any improper or professional use of the device will immediately void the guarantee.



The manufacturer cannot be held responsible for any direct or indirect damage or injury to persons, property or pets attributable to the non-observance of any of the directions given in the "Instruction manual and safety information handbook" for the installation, use and maintenance of the appliance.

This is without prejudice to any contractual warranty claims against the seller.

EN

### **Methods of support**

The appliance may only be repaired by an authorised service centre. If still covered by the guarantee, the defective appliance must be taken to an authorised service centre, accompanied by a legally valid document proving the date of sale or delivery.



## INTRODUCCIÓN

*Estimado cliente, le agradecemos que haya elegido nuestro producto. Estamos convencidos de que valorará su calidad y fiabilidad ya que se ha diseñado y fabricado par la única satisfacción del cliente. Este manual de instrucciones se ajusta a la norma europea EN 82079.*

ES



**¡ATENCIÓN!** Instrucciones y advertencias para un uso seguro del aparato.

Antes de utilizar este aparato, lea atentamente las instrucciones de uso y, en particular, las notas, las advertencias y las instrucciones de seguridad, ateniéndose siempre a las mismas. Conserve este manual, junto con la guía ilustrativa correspondiente, para futuras consultas. En caso de cesión del aparato a terceros, entregue también todos los documentos.

**ⓘ NOTA:** si tuviera dificultad para comprender cualquier parte de este manual, o si surgieran dudas, antes de utilizar el producto póngase en contacto con la empresa a través de la dirección indicada en la última página.

**ⓘ NOTA:** Las personas con visión reducida pueden consultar la versión digital de estas instrucciones de uso en el sitio [www.tenactagroup.com](http://www.tenactagroup.com)

## ÍNDICE

Introducción	pág. 21	Almacenamiento y mantenimiento	
Advertencias de seguridad	pág. 21	del producto	pág. 28
Leyenda de los símbolos	pág. 23	Problemas y soluciones	pág. 28
Descripción del aparato y de los accesorios	pág. 24	Eliminación	pág. 29
Montaje	pág. 24	Asistencia y garantía	pág. 29
Accesorios	pág. 24	Guía ilustrativa	páginas I-II
Uso	pág. 25	Datos técnicos	pág. III
Limpieza y mantenimiento	pág. 26		

## ADVERTENCIAS DE SEGURIDAD

- Tras extraer el aparato del embalaje, asegúrese de que está intacto, de que no falta ningún componente (puede consultarlo en la guía ilustrativa) y de que no hay señales de daños. Si tiene dudas, no utilice el aparato y póngase en contacto con el servicio de asistencia autorizado.



**¡ATENCIÓN!** Retire del aparato los posibles materiales informativos, como etiquetas, etc., antes de usarlo.



**¡ATENCIÓN! Riesgo de asfixia.**

**No deje que los niños jueguen con el embalaje. Mantenga la bolsa de plástico fuera del alcance de los niños.**

- **Este aparato se ha diseñado exclusivamente para su utilización como aspiradora de uso doméstico. Cualquier otro uso se considera impropio y por tanto peligroso.**

ES







**¡ATENCIÓN! El uso inadecuado del aparato puede causar lesiones.**









- **Antes de conectar el aparato a la red eléctrica, compruebe que la tensión y la frecuencia indicadas en los datos técnicos del aparato se corresponden con los de la red de alimentación disponible. Los datos técnicos se encuentran en el aparato y en el alimentador, si lo hay (ver la guía ilustrativa).**
- **Este aparato puede ser utilizado por niños a partir de 8 años de edad y personas con discapacidades físicas, sensoriales o mentales o con falta de experiencia y conocimientos, siempre y cuando se encuentren bajo la supervisión de un adulto o hayan recibido las instrucciones pertinentes sobre el uso seguro del aparato y entiendan los riesgos implícitos. Los niños no deben utilizar el aparato como juego. Los niños sin supervisión no deben llevar a cabo la limpieza y el mantenimiento, los cuales corresponden al usuario.**
- **NO utilice el aparato con las manos mojadas ni con los pies húmedos o descalzos.**
- **NO tire del cable de alimentación ni del propio aparato para desconectar el enchufe de la toma de corriente.**
- **NO tire ni levante el aparato por el cable de alimentación.**
- **NO exponga el aparato a la humedad, a los agentes atmosféricos (lluvia, sol, etc.) ni a temperaturas extremas.**
- **Vigile el aparato mientras está en funcionamiento.**
- **Desenchufe el aparato de la alimentación eléctrica antes de llevar a cabo operaciones de limpieza o mantenimiento, o si no va a utilizarlo.**
- **En caso de avería o problemas de funcionamiento del aparato, apáguelo y no lo manipule indebidamente. Si es necesario repararlo, diríjase únicamente a un centro de asistencia técnica autorizado.**



ES

- Si el cable de alimentación está dañado, hágalo sustituir en un Centro de Asistencia Técnico autorizado, para prevenir cualquier riesgo.
-  Este aparato no debe entrar en contacto con el agua, otros líquidos, rocío o vapor. Para cualquier tipo de operación de limpieza o mantenimiento consulte las instrucciones en el capítulo correspondiente.
- Para las características del aparato, consulte el embalaje exterior.
- Utilice el aparato solo con los accesorios suministrados, que forman parte esencial del aparato.
-  NO utilice la aspiradora sin colocar la bolsa de polvo, el contenedor de polvo o el filtro.
-  NO apunte la manguera flexible de aspiración, el tubo o cualquier otro accesorio hacia los ojos u oídos, y no los coloque en su boca cuando están conectados a la aspiradora en uso.
-  Para evitar daños al motor y a la aspiradora, NO utilice el aparato sin el filtro de protección del motor.

### LEYENDA DE LOS SÍMBOLOS

	<i>Atención/Advertencia/ Peligro</i>		<i>Prohibición</i>
	<i>Información</i>		<i>On/off</i>
	<i>Botón para el rebobinado automático del cable de alimentación</i>		<i>Suelos duros</i>
	<i>Alfombras y moquetas</i>		<i>Botón de liberación del sistema de captación de polvo</i>



ES

## DESCRIPCIÓN DEL APARATO Y DE LOS ACCESORIOS

Consulte la figura de la guía ilustrativa para controlar el contenido del paquete. Todas las figuras se pueden encontrar en las páginas interiores de la cubierta. Para las características del aparato, consulte el embalaje exterior.

1. Manija
2. Dispositivo de regulación manual del flujo de aire
3. Tubo de aspiración telescópico
- 3A. Botón de regulación del tubo telescópico
- 3B. Tubo telescópico regulable
4. Cepillo combinado alfombra/suelo duro
- 4A. Interruptor de conmutación de posición de cepillo
5. Manguera flexible de aspiración
6. Regulador electrónico de potencia
7. Encendido/apagado
8. Solapa del contenedor de captación de polvo
9. Conexión de aspiración
10. Palanca de apertura del contenedor de captación de polvo
11. Manija de transporte
12. Acoplamiento de posición de estacionamiento vertical
13. Datos técnicos
14. Botón de rebobinado automático del cable
15. Cable de alimentación
16. Sistema de captación de polvo
- 16A. Palanca de apertura de la tapa
- 16B. Manija
- 16C. Filtro pre-motor HEPA
- 16D. Contenedor de polvo
- 16E. Filtro pre-motor
- 16F. Palanca de bloqueo del filtro pre-motor HEPA
17. Accesorios
- 17A. Boquilla multipropósito
- 17B. Boquilla para muebles
- 17C. Cepillo para suelos de madera
18. Acoplamiento de posición de estacionamiento horizontal
19. Filtro de escape
20. Rejilla del filtro de escape
21. Botón de liberación/bloqueo de la rejilla del filtro de escape

## MONTAJE

- Conecte la manguera flexible de aspiración (5) a la conexión de aspiración (9) sobre el aparato, girando la base hacia la derecha hasta que se bloquee en posición [fig. B1].
- Conecte la manija (1) de la manguera flexible al tubo de aspiración telescópico (3).
- Regule la longitud del tubo telescópico deslizando el botón de regulación del tubo telescópico (3A) en el sentido de la flecha o retrayendo el tubo telescópico regulable (3B) [fig. C1].
- Seleccione el cepillo combinado alfombra/suelo duro (4) o el accesorio adecuado (17) para la superficie que desea limpiar y conéctelo al tubo de aspiración (3).

## ACCESORIOS

### **Cepillo combinado alfombra/suelo duro (4)**

Regule el cepillo combinado de acuerdo con el tipo de suelo, utilizando el interruptor de conmutación de posición de cepillo (4A) [fig. D1] para conmutar de la posición de baldosa de cerámica a la posición de moqueta/alfombra.

### **Su aparato viene con los siguientes accesorios:**

**Boquilla para muebles (17B):** Para limpiar sofás, sillones, sillas tapizadas y cortinas.

**Boquilla multipropósito (17A):** Para limpiar objetos pequeños, sistemas de sonido y televisores, ordenadores y muebles.

**Cepillo para suelos de madera (17C):** Cepillo especial para limpiar suelos de madera.

**ⓘ NOTA:** Los accesorios se pueden conectar al tubo de aspiración telescópico (3) o directamente a la manija (1).



## USO

Tire del cable de alimentación (14) completamente hasta la marca amarilla y enchufe el aparato a la alimentación eléctrica. **La marca amarilla en el cable de alimentación aparece antes del final del cable (indicado con la marca roja).**

ES



**¡ATENCIÓN! NO utilice este aparato si presenta daños visibles.**



**¡ATENCIÓN! NO utilice este aparato para aspirar:**

- cenizas, colillas de cigarrillos encendidas, etc.;
- líquidos, tales como limpiadores de alfombra;
- objetos cortantes o duros, tales como clavos o pedazos de vidrio grandes;
- polvo fino, como por ejemplo, cemento;
- polvo de toner (para impresoras láser, copiadoras, etc.).



**¡PRECAUCIÓN! NO tire del cable de alimentación más allá de la marca roja para evitar daños al aparato.**



**¡ATENCIÓN! Desenrolle completamente el cable de alimentación para evitar un sobrecalentamiento peligroso.**

**ⓘ NOTA:** Los aparatos nuevos pueden desprender olores cuando se los utiliza por primera vez. Estos olores son inofensivos y desaparecerán poco tiempo después. Ventile por completo el área que está aspirando.

- Apague la aspiradora presionando brevemente el interruptor ON/OFF (7) [fig. F1].
- Regule la potencia de aspiración utilizando el regulador electrónico de potencia (7).

**Mínimo:** para cortinas y telas finas o delicadas.

**Medio:** para la limpieza estándar de sofás, sillones, sillas tapizadas, moquetas y alfombras.

**Máximo:** para suelos lisos.

- La potencia de aspiración también se puede modificar utilizando el dispositivo de regulación manual del flujo de aire (2) sobre la manija (1) [fig. E1].

**Cerrado:** Aumenta la potencia de aspiración.

**Abierto:** Disminuye la potencia de aspiración.

- Apague la aspiradora presionando brevemente el interruptor ON/OFF (7) y desenchufe el cable de alimentación (15) de la red eléctrica.
- Presione el botón de rebobinado automático del cable (14) para rebobinar el cable eléctrico [fig. F1].

Al rebobinar el cable, sostenga el enchufe para evitar que el cable golpee alrededor.





**¡ATENCIÓN!** La aspiradora tiene un termostato de protección del motor que se activa en caso de sobrecalentamiento (ocasionado por un bloqueo en la apertura de entrada, los filtros, etc.). Si está activo, apague el aparato presionando el interruptor ON/OFF (7) y deje que se enfríe completamente por un par de horas. Compruebe si hay polvo bloqueando los filtros o la apertura de entrada antes de encender nuevamente el aparato.

## LIMPIEZA Y MANTENIMIENTO



**¡ATENCIÓN!** Desconecte siempre el enchufe de la toma de corriente eléctrica antes de realizar cualquier trabajo de limpieza o mantenimiento.



**¡ATENCIÓN!** Verifique periódicamente que los filtros y la apertura de entrada no estén obstruidos.



**¡ATENCIÓN!** NO utilice solventes u otros detergentes agresivos o abrasivos para evitar dañar las superficies del aparato.



**¡ATENCIÓN!** Vacíe el contenedor de polvo y limpie los filtros después de cada uso para evitar dañar el aparato.



**¡ATENCIÓN!** Deje secar completamente los filtros después de lavarlos por al menos 24 horas antes de realizar el montaje.



**¡ATENCIÓN!** Asegúrese de que todas las partes que se han limpiado se hayan secado completamente antes de volver a utilizar el aparato.

### LIMPIEZA DEL APARATO

De ser necesario, limpie el aparato con un paño húmedo.

### LIMPIEZA DEL CEPILLO COMBINADO ALFOMBRA/SUELO DURO (4)

Con el motor encendido, frote el cepillo con su mano para eliminar el polvo y las pelusas restantes, que deben ser aspiradas directamente.

### LIMPIEZA DEL SISTEMA DE CAPTACIÓN DE POLVO (16)

- Limpie el sistema de captación de polvo, siguiendo las instrucciones a continuación y prestando atención a las figuras en la guía ilustrativa.
- Gire la base de la manguera flexible de aspiración (7) hacia la izquierda y desconéctela del aparato.



ES

### **LIMPIEZA DEL CONTENEDOR DE POLVO (16E)**

- Tire de la palanca de apertura del contenedor de captación de polvo (10) y levante la solapa del contenedor de captación de polvo (8).
- Levante el sistema de captación de polvo (16) utilizando la manija (16B) [fig. G2].
- Abra la tapa sobre el sistema de captación de polvo (16) utilizando la palanca de apertura de la tapa (16A) [fig. G3].
- Vacíe el sistema de captación de polvo [fig. G4].
- Cierre la tapa, asegurándose de que la palanca de apertura de la tapa (16A) esté correctamente bloqueada.
- Coloque el sistema de captación de polvo (16) en la aspiradora [fig. G2].
- Cierre la solapa del contenedor de captación de polvo (8) [fig. G1].

### **LIMPIEZA O SUSTITUCIÓN DEL FILTRO PRE-MOTOR HEPA (16C)**

- Tire de la palanca de apertura del contenedor de captación de polvo (10) y levante la solapa del contenedor de captación de polvo (8).
- Levante el sistema de captación de polvo (16) utilizando la manija (16B) [fig. G2].
- Utilice la palanca de bloqueo del filtro pre-motor HEPA (16F) para retirar el filtro pre-motor HEPA (16C) del sistema de captación de polvo (16) [fig. G5].
- Si el filtro pre-motor HEPA (16C) está obstruido con polvo, quite el polvo, prestando atención de no dañar el filtro.
- Si el filtro está particularmente sucio, sustitúyalo por uno nuevo.
- Coloque el filtro pre-motor HEPA (16C) nuevamente en el sistema de captación de polvo (16).
- Coloque el sistema de captación de polvo (16) en la aspiradora.

### **LIMPIEZA O SUSTITUCIÓN DEL FILTRO PRE-MOTOR (16E)**

- Tire de la palanca de apertura del contenedor de captación de polvo (10) y levante la solapa del contenedor de captación de polvo (8).
- Levante el sistema de captación de polvo (16) utilizando la manija (16B) [fig. G2].
- Retire el filtro pre-motor (16E) [fig. G6].
- Si el filtro pre-motor (16E) está obstruido con polvo, quite el polvo, prestando atención de no dañar el filtro. El filtro pre-motor (16E) se puede lavar, aunque se debe dejar secar por al menos 24 horas.
- Coloque el filtro pre-motor (16E) nuevamente en la aspiradora [fig. G6].
- Coloque el sistema de captación de polvo (16) [fig. G2].
- Cierre la solapa del contenedor de captación de polvo (8) [fig. G1].

### **LIMPIEZA O SUSTITUCIÓN DEL FILTRO DE ESCAPE (19)**

- Para retirar la rejilla del filtro de escape (20), presione el botón de liberación/bloqueo de la rejilla del filtro de escape (21).
- Retirar el filtro de escape (19) [fig. G4].
- Si el filtro de escape (19C) está obstruido con polvo, quite el polvo, prestando atención de no dañar el filtro.
- Si el filtro está particularmente sucio, sustitúyalo por uno nuevo.
- Coloque el filtro de escape (19) nuevamente en el aparato [fig. G7].
- Vuelva a colocar la rejilla del filtro de escape (20) y haga clic con el botón de liberación/bloqueo de la rejilla del filtro de escape en su lugar (20).





## ALMACENAMIENTO Y MANTENIMIENTO DEL PRODUCTO

La manguera flexible de aspiración (5) se puede desconectar del aparato antes de almacenarlo.

Para hacer esto, gire la base de la manguera flexible de aspiración hacia la izquierda y desconéctela de la aspiradora [fig. B1].

El tubo de aspiración (3) con el cepillo combinado (4) se pueden almacenar uniéndolos al aparato utilizando los acoplamientos provistos (12 o 18); las figuras correspondientes en la guía ilustrativa están marcadas con el símbolo de estacionamiento [fig. F2, F3].

ES

## PROBLEMAS Y SOLUCIONES

PROBLEMA	SOLUCIÓN
El aparato no enciende.	<ul style="list-style-type: none"> <li>• Compruebe que el cable de alimentación (15) esté conectado a la red eléctrica.</li> <li>• Asegúrese de haber presionado el interruptor ON/OFF (8) [fig. F1].</li> </ul>
El aparato se apaga durante el uso y no enciende nuevamente.	<ul style="list-style-type: none"> <li>• La aspiradora tiene un termostato de protección del motor que apaga el aparato en caso de sobrecalentamiento (ocasionado por un bloqueo en los conductos de aspiración o por una obstrucción del sistema de captación de polvo).</li> <li>• Si está activado, presione el interruptor ON/OFF, desenchufe el cable de alimentación (15) de la red eléctrica y deje que la aspiradora se enfríe completamente.</li> <li>• Retire el polvo o el objeto que bloquea los conductos de aspiración antes de encender nuevamente el aparato.</li> </ul>
La potencia de aspiración es deficiente.	<ul style="list-style-type: none"> <li>• El regulador de potencia se encuentra en el ajuste más bajo, aumente la potencia de aspiración.</li> <li>• El contenedor de polvo (16) está lleno: limpie el contenedor.</li> <li>• Los filtros están obstruidos: limpie o sustituya los filtros.</li> </ul>
El sistema de captación de polvo no cierra correctamente.	<ul style="list-style-type: none"> <li>• Asegúrese de que el filtro pre-motor HEPA (16C) esté presente y que haya sido colocado correctamente.</li> <li>• Asegúrese de que el sistema de captación de polvo (16) y la solapa del contenedor de captación de polvo (8) hayan sido cerrados correctamente.</li> </ul>
La aspiradora despedirá olores las primeras veces que se la utilice.	<ul style="list-style-type: none"> <li>• Estos olores son inofensivos y desaparecerán poco tiempo después. Ventile por completo el área que está aspirando.</li> </ul>
El cepillo se pega demasiado al suelo al aspirar.	<ul style="list-style-type: none"> <li>• Disminuya la potencia de aspiración utilizando el regulador electrónico de potencia (6) o el dispositivo de regulación manual del flujo de aire (2).</li> </ul>



## ELIMINACIÓN



El embalaje del producto está compuesto por materiales reciclables. Elimine el embalaje de acuerdo con las normas de protección medioambiental.

De conformidad con la Directiva 2012/19/UE sobre residuos de aparatos eléctricos y electrónicos (RAEE), el símbolo del contenedor tachado presente en el aparato o en su embalaje indica que el aparato debe eliminarse separado del resto de residuos al final de su vida útil.



ES

El usuario, por tanto, deberá entregar el aparato en un centro autorizado de recogida selectiva de equipos eléctricos y electrónicos, al final de su vida útil. En alternativa a la gestión autónoma, se le puede entregar al vendedor el aparato que se desea eliminar, al comprar un aparato de tipo equivalente. El usuario puede entregar productos electrónicos que midan menos de 25 cm a los vendedores de productos electrónicos que tengan un área de venta de al menos 400 m<sup>2</sup> de manera gratuita y sin obligación de compra. La recogida selectiva adecuada para el posterior procedimiento de desmantelamiento de aparatos para el reciclado, que incluye el tratamiento y la eliminación respetuosa con el medio ambiente ayuda a prevenir efectos adversos sobre el medio ambiente y la salud y promueve la reutilización y/o reciclado de los materiales de los cuales están hechos los aparatos.

## ASISTENCIA Y GARANTÍA

El aparato tiene una garantía de dos años desde la fecha de entrega. La fecha válida será la indicada en el recibo/factura (siempre que sea legible claramente), a no ser que el comprador pruebe que la entrega fue posterior.

En caso de defecto del producto anterior a la fecha de entrega, se garantiza la reparación o la sustitución del aparato sin gastos, a no ser que una de las dos soluciones resulte desproporcionada respecto de la otra. El comprador tiene el deber de comunicar a un Centro de Asistencia el defecto de conformidad en un plazo de dos meses desde el descubrimiento de dicho defecto.

La garantía no cubre todas las partes que resulten defectuosas por:

- a. daños de transporte o por caídas accidentales;
- b. instalación errónea o instalación eléctrica inadecuada;
- c. reparaciones o modificaciones realizadas por personal no autorizado;
- d. mantenimiento y limpieza incorrectos o no realizados;
- e. producto y/o componentes del producto sujetos a desgaste y/o consumibles, incluida la disminución del tiempo de uso de las baterías debida al uso o al paso del tiempo, en su caso;
- f. incumplimiento de las instrucciones de funcionamiento del aparato, negligencia o descuido durante el uso;
- g. aspiración de materiales que pudieran dañar el aparato (p. ej. cenizas, líquidos, polvo fino, toner, etc.),
- h. falta de limpieza del contenedor y del filtro (para los modelos con tecnología ciclónica),
- i. falta de sustitución de la bolsa cuando está llena o sustitución de los filtros (para los modelos con bolsas),
- j. obstrucción de la apertura de entrada,
- k. falta de recarga de la batería de acuerdo con las instrucciones para la preparación/el uso (para los productos alimentados con baterías),
- l. utilización del aparato sin los filtros/bolsa,
- m. utilización del aparato sin el cable completamente extendido (para los aparatos con





rebobinador de cable),

- n. cable de alimentación enrollado, plegado o dañado por negligencia.

La lista anterior es solo a modo de ejemplo y no es exhaustiva, ya que esta garantía no cubre todas aquellas circunstancias que no dependan de defectos de fabricación del aparato.

La garantía queda excluida, además, en todos los casos de uso impropio del aparato y en caso de uso profesional.

Se declina toda responsabilidad por eventuales daños causados directa o indirectamente a personas, cosas y animales domésticos como consecuencia del incumplimiento de todas las prescripciones indicadas en el apartado «Manual de Instrucciones y advertencias» relativo a la instalación, uso y mantenimiento del aparato.

Se excluyen las acciones contractuales de garantía en relación con el vendedor.

### **Modo de asistencia**

La reparación del aparato debe realizarse en un Centro de Asistencia autorizado. El aparato defectuoso en garantía deberá enviarse al Centro de Asistencia junto con un documento fiscal en el que figure la fecha de venta o entrega.

ES



## INTRODUÇÃO

Prezado cliente, obrigado por ter escolhido o nosso produto. Temos a certeza de que irá apreciar a sua qualidade e fiabilidade, pois foi projetado e fabricado tendo em vista, em primeiro lugar, a satisfação do cliente. As presentes instruções de utilização estão em conformidade com a norma europeia EN 82079.



### **AVISO! Instruções e avisos para o emprego seguro.**

Antes de utilizar este aparelho, ler atentamente as instruções para o uso, principalmente as notas, avisos e instruções de segurança, que devem ser respeitados. Conservar o presente manual com o respetivo guia ilustrado, para que possa ser consultado futuramente. No caso de ceder o aparelho a terceiros entregar também toda a documentação.

PT

**ⓘ NOTA:** se ao ler este manual, algumas partes forem difíceis de entender, ou se tiver dúvidas antes de utilizar o produto, contacte a empresa através da morada indicada na última página.

**ⓘ NOTA:** as pessoas com deficiências visuais podem consultar a versão digital destas instruções para o uso no site [www.tenactagroup.com](http://www.tenactagroup.com)

## ÍNDICE

Introdução	pág. 31	Limpeza e manutenção	pág. 36
Advertências de segurança	pág. 31	Armazenamento e manutenção do produto	pág. 38
Legenda dos símbolos	pág. 33	Problemas e soluções	pág. 38
Descrição do aparelho e dos acessórios	pág. 34	Eliminação	pág. 39
Montagem	pág. 34	Assistência e garantia	pág. 39
Acessórios	pág. 34	Guia ilustrado	páginas I-II
Utilização	pág. 35	Dados técnicos	página III

## ADVERTÊNCIAS DE SEGURANÇA

- Após remover o aparelho da respetiva embalagem, certifique-se de que o mesmo se encontra intacto e dispõe de todas as peças ilustradas no presente guia, assim como de que não existem quaisquer sinais de danos. Em caso de dúvida, não utilize o aparelho e contacte um Centro de Assistência Autorizado.



**ATENÇÃO!** Remova do aparelho todos os eventuais materiais de comunicação do aparelho, tais como etiquetas, rótulos, etc., antes da primeira utilização.



**AVISO! Risco de asfixia.**

As crianças não devem brincar com a embalagem. Mantenha o saco plástico fora do alcance de crianças.

- Este aparelho deve ser utilizado apenas para os fins para os quais foi concebido, ou seja, como aspirador de pó para utilização doméstica. Quaisquer outras utilizações serão consideradas como não conformes à utilização prevista e, por conseguinte, perigosas.



**AVISO! A utilização incorreta do aparelho pode causar lesões.**

- Antes de ligar o aparelho à rede elétrica, verifique que a tensão e a frequência apresentadas nos dados técnicos do aparelho correspondem aos valores da rede de alimentação disponível. Os dados técnicos encontram-se no aparelho e no alimentador, se presente (consulte o guia ilustrativo).
- Este aparelho pode ser utilizado por crianças com idade igual ou superior a 8 anos, pessoas com capacidades físicas, sensoriais ou mentais reduzidas ou com falta de experiência e conhecimentos se forem supervisionadas ou se tiverem recebido instruções relativamente à utilização do aparelho e se tiverem percebido os perigos implicados. As crianças não devem brincar com o aparelho. A limpeza e a manutenção devem ser efetuadas pelo utilizador e não deve ser efetuada por crianças sem supervisão.
- **NÃO** utilize o aparelho com as mãos e pés molhados ou descalço.
- **NÃO** puxe pelo cabo de alimentação ou pelo próprio aparelho para retirar a ficha da tomada de corrente.
- **NÃO** puxe nem levante o aparelho pelo cabo de alimentação.
- **NÃO** exponha o aparelho à humidade, aos agentes climáticos (chuva, sol, etc.) ou a temperaturas extremas.
- **NÃO DEIXE** este produto sem supervisão durante o seu funcionamento.
- Retirar sempre a ficha da tomada de alimentação elétrica antes de efetuar a limpeza ou a manutenção e quando não se está a utilizar o aparelho.
- Em caso de avaria ou mau funcionamento do aparelho, desligue-o

PT











e não tente repará-lo. Contacte apenas um Centro de Assistência Técnica autorizado para efetuar as devidas reparações.

- Se o cabo de alimentação estiver danificado deve ser substituído junto a um centro de assistência técnica autorizado, de modo a prevenir qualquer risco.
- ☹ Este aparelho não deve estar em contato com água, outros líquidos, sprays nem vapor. Para as operações de limpeza e manutenção, consulte as instruções no capítulo relevante.
- Para as características do aparelho, consulte a embalagem externa.
- Utilize o aparelho apenas com os acessórios fornecidos, que são partes essenciais do mesmo.
- ☹ NÃO use o aspirador de pó sem inserir o saco de poeira, o recipiente de poeira ou o filtro.
- ☹ NÃO aponte a mangueira de sucção flexível, o cabo ou outro acessório para os seus olhos ou ouvidos, e não os coloque na sua boca quando estiverem conectados ao aspirador de pó em uso.
- ☹ Para evitar danificar o motor e o aspirador de pó, NÃO use o aparelho sem o filtro de proteção do motor.

PT

### LEGENDA DOS SÍMBOLOS

	<i>Atenção/Aviso/Perigo</i>		<i>Proibição</i>
	<i>Informações</i>		<i>Aceso/apagado</i>
	<i>Botão para enrolamento automático do cabo de alimentação</i>		<i>Pisos duros</i>
	<i>Tapetes e carpetes</i>		<i>Botão de liberação do sistema de recolha de poeira</i>



## DESCRIÇÃO DO APARELHO E DOS ACESSÓRIOS

Consulte a figura no guia ilustrado para controlar o conteúdo da embalagem. Todas as figuras podem ser encontradas nas páginas internas da capa. Para as características do aparelho, consulte a embalagem externa.

1. Alça
2. Dispositivo de ajuste de fluxo de ar manual
3. Cano de sucção telescópico
- 3A. Botão de ajuste do cano telescópico
- 3B. Cano telescópico ajustável
4. Escova combinada de carpete/piso duro
- 4A. Interruptor de mudança da posição da escova
5. Mangueira de sucção flexível
6. Regulador de potência eletrônico
7. Aceso/apagado
8. Aba do recipiente de recolha de poeira
9. Conexão de sucção
10. Alavanca de abertura do recipiente de recolha de poeira
11. Alça de transporte
12. Acoplamento da posição de estacionamento vertical
13. Dados técnicos
14. Botão de enrolamento automático do cabo
15. Cabo de alimentação
16. Sistema de recolha de poeira
- 16A. Alavanca de abertura da tampa
- 16B. Alça
- 16C. Filtro pré-motor HEPA
- 16D. Recipiente de poeira
- 16E. Filtro pré-motor
- 16F. Alavanca de bloqueio do filtro pré-motor HEPA
17. Acessórios
- 17A. Bocal multipropósito
- 17B. Bocal da mobília
- 17C. Escova de piso de madeira
18. Acoplamento da posição de estacionamento horizontal
19. Filtro de exaustão
20. Grelha do filtro de exaustão
21. Botão de prender/soltar a grelha do filtro de exaustão

PT

## MONTAGEM

- Conecte a mangueira de sucção flexível (5) à conexão de sucção (9) no aparelho, girando a base no sentido horário até que fique presa [fig. B1].
- Conecte a alça (1) da mangueira flexível ao cano de sucção telescópico (3).
- Ajuste o comprimento do cano telescópico deslizando o botão de ajuste do cano telescópico (3A) na direção da seta ou retraindo o cano telescópico ajustável (3B) [fig. C1].
- Selecione a escova combinada de carpete/piso duro (4) ou o acessório adequado (17) para a superfície que deseja limpar e conecte-o ao cano de sucção (3).

## ACESSÓRIOS

### Escova combinada de carpete/piso duro (4)

Ajuste a escova combinada conforme o tipo de piso, usando o interruptor de mudança da posição da escova (4A) [fig. D1] para mudar da posição de piso de cerâmica para a posição de tapete/carpete.

### O seu aparelho vem com os seguintes acessórios:

**Bocal da mobília (17B):** Para a limpeza de sofás, poltronas, cadeiras estofadas e cortinas.

**Bocal multipropósito (17A):** Para a limpeza de pequenos objetos, sistemas de som e televisores, computadores e mobília.

**Escova de piso de madeira (17C):** Escova especial para a limpeza de piso de madeira.

**NOTA:** Os acessórios podem ser conectados ao cano de sucção telescópico (3) ou diretamente à alça (1).



## UTILIZAÇÃO

Puxe o cabo de alimentação (14) totalmente para cima até a marca amarela e conecte o aparelho à alimentação. **A marca amarela no cabo vem antes do fim do cabo (indicado com a marca vermelha).**



**AVISO! NÃO utilize este aparelho em caso de sinais evidentes de danos.**



**CUIDADO! NÃO use este aparelho para aspirar:**

- cinzas em brasa, pontas de cigarro, etc.;
- líquidos, como limpadores de carpete;
- objetos afiados ou duros, como pregos ou grandes pedaços de vidro;
- poeira fina, como cimento;
- poeira de toner (para impressoras a laser, máquinas de fotocópia, etc.).



**CUIDADO! NÃO puxe o cabo de alimentação além da marca vermelha, para não danificar o aparelho.**



**CUIDADO! Desenrole o cabo de alimentação completamente para evitar um sobreaquecimento perigoso.**

**ⓘ NOTA:** Novos aparelhos podem exalar odores quando utilizados pela primeira vez. Esses odores são inofensivos e desaparecerão após um tempo curto. Ventile abundantemente a área aspirada.

- Ligue o aspirador de pó pressionando brevemente o interruptor ON/OFF (7) [fig. F1].
- Ajuste a potência de sucção usando o regulador de potência eletrônico (7).

**Mínima:** para cortinas e tecidos finos ou delicados.

**Média:** para a limpeza padrão de sofás, poltronas, cadeiras estofadas, tapetes e carpetes.

**Máxima:** para piso liso.

- A potência de sucção também pode ser alterada usando o dispositivo de ajuste manual do fluxo de ar (2) na alça (1) [fig. E1].

**Fechado:** Aumenta a potência de sucção.

**Aberto:** Diminui a potência de sucção.

- Desligue o aspirador de pó pressionando brevemente o interruptor ON/OFF (7) e desconecte o cabo de alimentação (15) da rede de alimentação.
- Pressione o botão de enrolamento automático do cabo (14) para enrolar o cabo elétrico [fig. F1].

Quando estiver enrolando o cabo, segure o plugue para evitar que o cabo se debata.



**AVISO!** O aspirador de pó tem um termóstato de proteção do motor que é ativado em caso de sobreaquecimento (causado por um bloqueio na abertura de entrada, nos filtros, etc.). Se estiver ativado, desligue o aparelho pressionando o interruptor ON/OFF (7) e deixe-o esfriar completamente por algumas horas. Verifique se há poeira bloqueando os filtros ou a abertura de entrada antes de ligar novamente o aparelho.

## LIMPEZA E MANUTENÇÃO



**AVISO!** Remova sempre o cabo de alimentação da tomada de corrente elétrica antes de efetuar a limpeza ou a manutenção do aparelho.

PT



**CUIDADO!** Verifique periodicamente se os filtros e a abertura de entrada não estão bloqueados.



**CUIDADO!** NÃO use solventes nem outros detergentes agressivos ou abrasivos para não danificar as superfícies do aparelho.



**ATENÇÃO!** Esvazie o recipiente de poeira e limpe os filtros após cada uso para não danificar o aparelho.



**AVISO!** Deixe que os filtros sequem completamente após lavá-los, por pelo menos 24 horas antes de remontar.



**ATENÇÃO!** Antes de reutilizar o aparelho, certifique-se de que todas as partes limpas estão completamente secas.

### LIMPEZA DO APARELHO

Quando necessário, limpe o aparelho com um pano húmido.

### LIMPEZA DA ESCOVA COMBINADA DE CARPETE/PISO DURO (4)

Com o motor ligado, esfregue a escova com sua mão para remover a poeira e a penugem remanescentes, que devem ser sugadas diretamente.

### LIMPEZA DO SISTEMA DE RECOLHA DE POEIRA (16)

- Limpe o sistema de recolha de poeira seguindo as instruções abaixo e prestando atenção às figuras no guia ilustrado.
- Gire a base da mangueira de sucção flexível (7) no sentido anti-horário e desconecte-a do aparelho.



### **LIMPEZA DO RECIPIENTE DE POEIRA (16E)**

- Puxe a alavanca de abertura do recipiente de recolha de poeira (10) e levante a aba do recipiente de recolha de poeira (8).
- Levante o sistema de recolha de poeira (16) usando a alça (16B) [fig. G2].
- Abra a tampa do sistema de recolha de poeira (16) usando a alavanca de abertura da tampa (16A) [fig. G3].
- Esvazie o sistema de recolha de poeira [fig. G4].
- Feche a tampa, certificando-se de que a alavanca de abertura da tampa (16A) esteja corretamente engatada.
- Insira o sistema de recolha de poeira (16) no aspirador de pó [fig. G2].
- Feche a aba do recipiente de recolha de poeira (8) [fig. G1].

PT

### **LIMPEZA OU SUBSTITUIÇÃO DO FILTRO PRÉ-MOTOR HEPA (16C)**

- Puxe a alavanca de abertura do recipiente de recolha de poeira (10) e levante a aba do recipiente de recolha de poeira (8).
- Levante o sistema de recolha de poeira (16) usando a alça (16B) [fig. G2].
- Use a alavanca de bloqueio do filtro pré-motor HEPA (16F) para remover o filtro pré-motor HEPA (16C) do sistema de recolha de poeira (16) [fig. G5].
- Se o filtro pré-motor HEPA (16C) estiver obstruído por poeira, remova-a, tomando cuidado para não danificar o filtro.
- Se o filtro estiver particularmente sujo, substitua-o por um novo.
- Coloque o filtro pré-motor HEPA (16C) novamente no sistema de recolha de poeira (16).
- Insira o sistema de recolha de poeira (16) no aspirador de pó.

### **LIMPEZA OU SUBSTITUIÇÃO DO FILTRO PRÉ-MOTOR (16E)**

- Puxe a alavanca de abertura do recipiente de recolha de poeira (10) e levante a aba do recipiente de recolha de poeira (8).
- Levante o sistema de recolha de poeira (16) usando a alça (16B) [fig. G2].
- Remova o filtro pré-motor (16E) [fig. G6].
- Se o filtro pré-motor (16E) estiver obstruído por poeira, remova-a, tomando cuidado para não danificar o filtro. O filtro pré-motor (16E) pode ser lavado, mas precisa ser deixado para secar por pelo menos 24 horas.
- Coloque o filtro pré-motor (16E) novamente no aspirador de pó [fig. G6].
- Insira o sistema de recolha de poeira (16) [fig. G2].
- Feche a aba do recipiente de recolha de poeira (8) [fig. G1].

### **LIMPEZA OU SUBSTITUIÇÃO DO FILTRO DE EXAUSTÃO (19)**

- Para remover a grelha do filtro de exaustão (20), pressione o botão de prender/soltar a grelha do filtro de exaustão (21).
- Remova o filtro de exaustão (19) [fig. G4].
- Se o filtro de exaustão (19C) estiver obstruído por poeira, remova-a, tomando cuidado para não danificar o filtro.
- Se o filtro estiver particularmente sujo, substitua-o por um novo.
- Recoloque o filtro de exaustão (19) no aparelho [fig. G7].
- Recoloque a grelha do filtro de exaustão (20) e clique no lugar o botão de prender/soltar a grelha do filtro de exaustão (20).





## ARMAZENAMENTO E MANUTENÇÃO DO PRODUTO

A mangueira de sucção flexível (5) pode ser desconectada do aparelho antes de armazená-lo. Para fazer isso, gire a base da mangueira de sucção flexível no sentido anti-horário e desconecte-a do aspirador de pó [fig. B1].

O cano de sucção (3) com a escova combinada (4) pode ser armazenado prendendo-o ao aparelho usando os acoplamentos fornecidos (12 ou 18); as figuras relevantes no guia ilustrado estão marcadas com o símbolo de estacionamento [fig. F2, F3].

## PROBLEMAS E SOLUÇÕES

PROBLEMA	SOLUÇÃO
O aparelho não está ligado.	<ul style="list-style-type: none"><li>• Certifique-se de que o cabo de alimentação (15) esteja conectado à rede de alimentação.</li><li>• Certifique-se de pressionar o interruptor ON/OFF (8) [fig. F1].</li></ul>
O aparelho desliga durante o uso e não liga novamente.	<ul style="list-style-type: none"><li>• O aspirador tem um termóstato de proteção do motor que desliga o aparelho em caso de sobreaquecimento (causado por um bloqueio nos dutos de sucção ou pela obstrução do sistema de recolha de poeira).</li><li>• Se for ativado, pressione o interruptor ON/OFF, desconecte o cabo de alimentação (15) da rede de alimentação e deixe o aspirador de pó resfriar completamente.</li><li>• Remova a poeira ou o objeto que bloqueia os dutos de sucção antes de ligar novamente o aparelho.</li></ul>
A potência de sucção está fraca.	<ul style="list-style-type: none"><li>• O regulador de potência está na configuração mais baixa, aumente a potência de sucção.</li><li>• O recipiente de poeira (16) está cheio: limpe o recipiente.</li><li>• Os filtros estão obstruídos: limpe ou substitua os filtros.</li></ul>
O sistema de recolha de poeira não fecha corretamente.	<ul style="list-style-type: none"><li>• Certifique-se de que o filtro pré-motor HEPA (16C) está presente e foi colocado corretamente.</li><li>• Certifique-se de que o sistema de recolha de poeira (16) e a aba do recipiente de recolha de poeira (8) tenham sido fechados corretamente.</li></ul>
O aspirador de pó exala odores nas primeiras vezes em que é utilizado.	<ul style="list-style-type: none"><li>• Esses odores são inofensivos e desaparecerão após um tempo curto. Ventile abundantemente a área aspirada.</li></ul>
A escova gruda muito no piso enquanto está a aspirar.	<ul style="list-style-type: none"><li>• Diminua a potência de sucção usando o regulador de potência eletrônico (6) ou o dispositivo de ajuste de fluxo de ar manual (2).</li></ul>

PT



## ELIMINAÇÃO



A embalagem deste produto é composta por materiais recicláveis. Elimine a embalagem em conformidade com as normas de proteção ambiental vigentes.



Nos termos da Diretiva 2012/19/UE relativa aos resíduos de equipamentos elétricos e eletrônicos (REEE), o símbolo do contentor de lixo barrado com uma cruz no aparelho ou na sua embalagem indica que o produto deve ser eliminado separadamente dos outros resíduos no final da sua vida útil.

Portanto, o utilizador deve levar o aparelho a um centro de reciclagem adequado para equipamentos elétricos e eletrônicos. Como alternativa para a gestão autónoma, é possível entregar a aparelhagem que desejar eliminar ao revendedor no momento de aquisição de uma aparelhagem de tipo equivalente. O usuário pode entregar produtos eletrônicos que medem menos que 25 cm a vendedores de produtos eletrônicos que têm uma área de vendas de pelo menos 400 m<sup>2</sup> livre de cobrança e em obrigação de compra. Uma recolha adequada em separado para o procedimento subsequente para o aparelho desativado para reciclagem, o que inclui o tratamento e o descarte sem prejuízo ao ambiente ajuda a evitar efeitos adversos ao ambiente e à saúde e promove a reutilização e/ou a reciclagem de materiais que compõem o aparelho.

PT

## ASSISTÊNCIA E GARANTIA

O aparelho beneficia de uma garantia de dois anos a partir da data de entrega. Será considerada a data do recibo/fatura (se estiver claramente legível) exceto no caso em que o cliente comprove que a entrega foi feita posteriormente.

Em caso de defeito do produto preexistente à data de entrega, é garantida a reparação ou a substituição gratuita do aparelho, exceto quando uma dessas soluções for considerada inapropriada. O comprador tem a obrigação de comunicar ao Centro de Assistência autorizado o defeito de conformidade no prazo de dois meses a partir da identificação do defeito.

A garantia não oferece cobertura a nenhuma das partes que apresentarem defeitos causados por:

- a. danos de transporte ou quedas acidentais;
- b. instalação incorreta ou inadequações no sistema elétrico;
- c. reparações ou modificações efetuadas por pessoal não autorizado;
- d. manutenção ou limpeza escassa ou não efetuada corretamente;
- e. produto e/ou peças do produto sujeitos a desgaste e/ou consumíveis, incluindo a redução do tempo de utilização das pilhas devido ao uso ou tempo, se presentes.
- f. não cumprimento das instruções para o funcionamento do aparelho, negligência ou omissões durante a utilização,
- g. aspiração de materiais que podem danificar o aparelho (p.ex. cinzas, líquidos, pós finos, toner, etc.),
- h. não limpeza do recipiente e do filtro (para modelos com tecnologia ciclone),
- i. não substituição do saco quando está cheio ou não substituição dos filtros (para modelos com sacos),
- j. obstrução da abertura de entrada,
- k. não recarga da bateria em conformidade com as instruções para preparação/uso (para produtos alimentados a bateria),
- l. utilização do aparelho sem os filtros/saco,
- m. uso do aparelho sem que o cabo esteja completamente estendido (para aparelhos com



um enrolador de cabo),

- n. cabo de alimentação torcido, dobrado ou danificado por negligência.

A lista acima indicada é meramente exemplificativa e não exaustiva e a garantia não terá validade em todos os casos em que não seja possível comprovar o defeito de fabrico do aparelho.

Além disso, a garantia não é aplicável a quaisquer casos de uso impróprio do aparelho e em caso de uso profissional.

Rejeita-se qualquer responsabilidade por eventuais danos que, direta ou indiretamente, possam ser causados a pessoas, objetos ou animais domésticos, em consequência da falta de cumprimento das indicações contidas no respetivo "Manual de instruções e advertências" relativo à instalação, utilização e manutenção do aparelho.

Isso sem prejudicar as ações contratuais de garantia relativas ao vendedor.

PT

### **Modalidade de assistência**

A reparação do aparelho deve ser efetuada num Centro de Assistência Autorizado. O aparelho defeituoso, se estiver dentro do prazo de garantia, deverá ser entregue no Centro de Assistência, juntamente com um documento fiscal que comprove a data da compra.



## ΕΙΣΑΓΩΓΗ

Αγαπητέ πελάτη, σας ευχαριστούμε για την επιλογή του προϊόντος μας. Είμαστε σίγουροι ότι θα εκτιμήσετε την ποιότητα και αξιοπιστία αυτής της συσκευής, η οποία σχεδιάστηκε και κατασκευάστηκε με προτεραιότητα την ικανοποίηση του πελάτη. Αυτές οι οδηγίες χρήσης συμμορφώνονται με το ευρωπαϊκό πρότυπο EN 82079.



**ΠΡΟΣΟΧΗ!** Οδηγίες και προειδοποιήσεις για ασφαλή χρήση. Πριν χρησιμοποιήσετε την παρούσα συσκευή, διαβάστε προσεκτικά τις οδηγίες χρήσης και ειδικότερα τις προειδοποιήσεις για την ασφάλεια τηρώντας τες σχολαστικά. Φυλάξτε το παρόν εγχειρίδιο μαζί με το σχετικό επεξηγηματικό οδηγό για μελλοντική αναφορά. Σε περίπτωση παραχώρησης της συσκευής σε τρίτους, παραδώστε επίσης και όλη την τεκμηρίωση.

EL

**ⓘ ΣΗΜΕΙΩΣΗ:** αν είναι δύσκολη η κατανόηση κάποιου μέρους του εγχειριδίου αυτού ή υπάρχουν αμφιβολίες, επικοινωνήστε με την εταιρεία στη διεύθυνση που υποδεικνύεται στην τελευταία σελίδα πριν χρησιμοποιήσετε το προϊόν.

**ⓘ ΣΗΜΕΙΩΣΗ:** Άτομα με μειωμένη όραση μπορούν να επισκεφθούν την ψηφιακή έκδοση αυτών των οδηγιών χρήσης στην ιστοσελίδα [www.tenactagroup.com](http://www.tenactagroup.com)

## ΠΕΡΙΕΧΟΜΕΝΑ

Εισαγωγή	σελ. 41	Καθαρισμός και συντήρηση	σελ. 46
Προειδοποιήσεις για την ασφάλεια	σελ. 41	Αποθήκευση και συντήρηση του προϊόντος	σελ. 48
Επεξήγηση συμβόλων	σελ. 43	Προβλήματα και λύσεις	σελ. 48
Περιγραφή της συσκευής και των εξαρτημάτων	σελ. 44	Απόρριψη	σελ. 49
Συναρμολόγηση	σελ. 44	Τεχνική υποστήριξη και εγγύηση	σελ. 49
Εξαρτήματα	σελ. 44	Επεξηγηματικός οδηγός	σελίδες I-II
Χρήση	σελ. 45	Τεχνικά στοιχεία	σελίδα III

## ΠΡΟΕΙΔΟΠΟΙΗΣΕΙΣ ΓΙΑ ΤΗΝ ΑΣΦΑΛΕΙΑ

- Μετά την αποσυσκευασία, βεβαιωθείτε ότι η συσκευή είναι ακέραιη, πλήρης με όλα τα εξαρτήματά της όπως φαίνεται στον επεξηγηματικό οδηγό και χωρίς σημάδια ζημιάς. Αν έχετε αμφιβολία, μη χρησιμοποιείτε τη συσκευή και επικοινωνήστε με ένα εξουσιοδοτημένο κέντρο τεχνικής βοήθειας.



**ΠΡΟΣΟΧΗ!** Πριν από τη χρήση της συσκευής, αφαιρέστε τυχόν υλικά πληροφόρησης όπως ετικέτες, καρτελάκια κλ.π.





**ΠΡΟΣΟΧΗ!** Κίνδυνος ασφυξίας.

Τα παιδιά δεν πρέπει να παίζουν με τη συσκευασία.  
Κρατήστε την πλαστική σακούλα μακριά από τα παιδιά.

- Αυτή η συσκευή πρέπει να χρησιμοποιείται αποκλειστικά για το σκοπό για τον οποίο σχεδιάστηκε, δηλαδή ως ηλεκτρική σκούπα, για οικιακή χρήση. Οποιαδήποτε άλλη χρήση θεωρείται ότι δεν συμμορφώνεται με την προβλεπόμενη χρήση και ως εκ τούτου είναι επικίνδυνη.







**ΠΡΟΕΙΔΟΠΟΙΗΣΗ!** Η ακατάλληλη χρήση της συσκευής μπορεί να προκαλέσει τραυματισμούς.

EL

- Πριν συνδέσετε τη συσκευή στο ηλεκτρικό δίκτυο, βεβαιωθείτε ότι η τάση και η συχνότητα που αναγράφονται στην ετικέτα τεχνικών στοιχείων της συσκευής αντιστοιχούν με αυτά του διαθέσιμου δικτύου τροφοδοσίας. Τα τεχνικά στοιχεία υπάρχουν στη συσκευή και στο τροφοδοτικό, εάν υπάρχει (βλ. επεξηγηματικό οδηγό).
- Η συσκευή μπορεί να χρησιμοποιείται από παιδιά ηλικίας από 8 ετών και πάνω και από άτομα με μειωμένες φυσικές, αισθητήριες ή διανοητικές ικανότητες ή που δεν διαθέτουν εμπειρία ή τις απαραίτητες γνώσεις, αρκεί αυτό να γίνεται υπό επίβλεψη ή αφού τα άτομα αυτά λάβουν τις οδηγίες σχετικά με την ασφαλή χρήση της συσκευής και την κατανόηση των κινδύνων που συνδέονται με αυτήν. Τα παιδιά δεν πρέπει να χρησιμοποιούν τη συσκευή ως παιχνίδι. Ο καθαρισμός και η συντήρηση που προορίζεται να πραγματοποιείται από τον χρήστη δεν πρέπει να γίνεται από παιδιά χωρίς επίβλεψη.
- **ΜΗ** χρησιμοποιείτε τη συσκευή με βρεγμένα χέρια, υγρά ή γυμνά πόδια.
- **ΜΗΝ** τραβάτε το καλώδιο ρεύματος ή την ίδια τη συσκευή για να αφαιρέσετε το φις από την πρίζα.
- **ΜΗΝ** τραβάτε ή ανυψώνετε τη συσκευή κρατώντας το καλώδιο τροφοδοσίας.
- **ΜΗΝ** εκθέτετε τη συσκευή σε υγρασία, στις καιρικές συνθήκες (βροχή, ήλιο, κλπ.) ή σε ακραίες θερμοκρασίες.
- Επιτηρείτε τη συσκευή κατά τη διάρκεια λειτουργίας.



- Αποσυνδέετε πάντα το φισ από την πρίζα του ρεύματος πριν από τον καθαρισμό ή τη συντήρηση και σε περίπτωση που δεν χρησιμοποιείται τη συσκευή.
- Σε περίπτωση βλάβης ή κακής λειτουργίας της συσκευής, σβήστε την και μην κάνετε καμία παρέμβαση. Για την ενδεχόμενη επισκευή απευθυνθείτε αποκλειστικά και μόνο σε ένα εξουσιοδοτημένο κέντρο τεχνικής υποστήριξης.
- Αν το καλώδιο τροφοδοσίας έχει καταστραφεί, θα πρέπει να αντικατασταθεί σε ένα εξουσιοδοτημένο κέντρο τεχνικής υποστήριξης, έτσι ώστε να αποφευχθεί κάθε κίνδυνος.
- **EL**  Αυτή η συσκευή δεν πρέπει να έρχεται σε επαφή με νερό, με άλλα υγρά, με νέφη ψεκασμού ή με ατμό. Για οποιαδήποτε εργασία καθαρισμού και συντήρησης συμβουλευθείτε τις οδηγίες στο σχετικό κεφάλαιο.
- Για τα χαρακτηριστικά της συσκευής, ανατρέξτε στην εξωτερική συσκευασία.
- Χρησιμοποιήστε τη συσκευή μόνο με τα εξαρτήματα που παρέχονται τα οποία αποτελούν ένα ουσιαστικό μέρος της συσκευής.
-  ΜΗ χρησιμοποιείτε την ηλεκτρική σκούπα χωρίς να έχετε τοποθετήσει τη σακούλα σκόνης, το δοχείο σκόνης ή το φίλτρο.
-  ΜΗ στρέψετε τον εύκαμπτο σωλήνα αναρρόφησης, τον τηλεσκοπικό σωλήνα ή οποιοδήποτε άλλο εξάρτημα προς τα μάτια ή τα αυτιά σας, και μην τα βάζετε στο στόμα σας όταν είναι συνδεδεμένα στην ηλεκτρική σκούπα και αυτή χρησιμοποιείται.
-  Για να αποφύγετε την πρόκληση ζημιάς στο μοτέρ και την ηλεκτρική σκούπα, ΜΗ χρησιμοποιείτε τη συσκευή χωρίς το φίλτρο προστασίας του μοτέρ.

## ΕΠΕΞΗΓΗΣΗ ΣΥΜΒΟΛΩΝ

	Προφύλαξη/Προειδοποίηση/ Κίνδυνος		Απαγόρευση
	Πληροφορίες		Ενεργοποίηση/ Απενεργοποίηση
	Κουμπί για το αυτόματο τύλιγμα του καλωδίου τροφοδοσίας		Σκληρά πατώματα
	Χαλιά και μοκέτες		Κουμπί απελευθέρωσης συστήματος συλλογής σκόνης





## ΠΕΡΙΓΡΑΦΗ ΤΗΣ ΣΥΣΚΕΥΗΣ ΚΑΙ ΤΩΝ ΕΞΑΡΤΗΜΑΤΩΝ

Ανατρέξτε στην εικόνα [A] του επεξηγηματικού οδηγού για να ελέγξετε το περιεχόμενο της συσκευασίας. Μπορείτε να βρείτε όλες τις εικόνες στο εσώφυλλο. Για τα χαρακτηριστικά της συσκευής, ανατρέξτε στην εξωτερική συσκευασία.

1. Λαβή
2. Χειροκίνητη διάταξη ρύθμισης ροής αέρα
3. Τηλεσκοπικός σωλήνας αναρρόφησης
- 3A. Κουμπί ρύθμισης τηλεσκοπικού σωλήνα
- 3B. Ρυθμιζόμενος τηλεσκοπικός σωλήνας
4. Βούρτσα διπλής λειτουργίας χαλιών/πατωμάτων
- 4A. Διακόπτης εναλλαγής θέσης βούρτσας
5. Εύκαμπτος σωλήνας αναρρόφησης
6. Ηλεκτρονικός ρυθμιστής ισχύος
7. Διακόπτης Ενεργοποίησης/Απενεργοποίησης
8. Κάλυμμα δοχείου συλλογής σκόνης
9. Σύνδεσμος αναρρόφησης
10. Μοχλός ανοίγματος δοχείου συλλογής σκόνης
11. Λαβή μεταφοράς
12. Σύνδεσμος κάθετης αποθήκευσης
13. Τεχνικά στοιχεία
14. Κουμπί αυτόματου τυλίγματος καλωδίου
15. Καλώδιο τροφοδοσίας
16. Σύστημα συλλογής σκόνης
- 16A. Μοχλός ανοίγματος καπακιού
- 16B. Λαβή
- 16C. Φίλτρο μοτέρ HEPA
- 16D. Δοχείο σκόνης
- 16E. Φίλτρο μοτέρ
- 16F. Μοχλός ασφάλισης φίλτρου μοτέρ HEPA
17. Εξαρτήματα
- 17A. Ακροφύσιο πολλαπλών λειτουργιών
- 17B. Ακροφύσιο επίπλων
- 17C. Βούρτσα παρκέ
18. Σύνδεσμος οριζόντιας αποθήκευσης
19. Φίλτρο εξόδου
20. Σχάρα φίλτρου εξόδου
21. Κουμπί ασφάλισης/απελευθέρωσης σχάρας φίλτρου εξόδου

EL

## ΣΥΝΑΡΜΟΛΟΓΗΣΗ

- Συνδέστε τον εύκαμπτο σωλήνα αναρρόφησης (5) στον σύνδεσμο αναρρόφησης (9) της συσκευής, στρέφοντας τη βάση προς τα δεξιά μέχρι να ασφαλίσει στη θέση της [εικ. B1].
- Συνδέστε τη λαβή (1) του εύκαμπτου σωλήνα στον τηλεσκοπικό σωλήνα αναρρόφησης (3).
- Ρυθμίστε το μήκος του τηλεσκοπικού σωλήνα, σύροντας το κουμπί ρύθμισης του τηλεσκοπικού σωλήνα (3A) προς την κατεύθυνση του βέλους, ή συμπιύσσοντας τον ρυθμιζόμενο τηλεσκοπικό σωλήνα (3B) [εικ. C1].
- Επιλέξτε τη βούρτσα διπλής λειτουργίας χαλιών/πατωμάτων (4) ή το κατάλληλο εξάρτημα (17) για την επιφάνεια που θέλετε να καθαρίσετε και συνδέστε το στον σωλήνα αναρρόφησης (3).

## ΕΞΑΡΤΗΜΑΤΑ

### **Βούρτσα διπλής λειτουργίας χαλιών/πατωμάτων (4)**

Ρυθμίστε τη βούρτσα διπλής λειτουργίας ανάλογα με τον τύπο του δαπέδου, χρησιμοποιώντας τον διακόπτη εναλλαγής θέσης της βούρτσας (4A) [εικ. D1], για να αλλάξετε τη βούρτσα από τη θέση πατώματος στη θέση χαλιού/μοκέτας.

### **Η συσκευή συνοδεύεται από τα παρακάτω εξαρτήματα:**

**Ακροφύσιο επίπλων (17B):** Για τον καθαρισμό επίπλων όπως καναπέδες, πολυθρόνες, υφασμάτινες καρέκλες και κουρτίνες.

**Ακροφύσιο πολλών χρήσεων (17A):** Για τον καθαρισμό μικρών αντικειμένων, στερεοφωνικών συστημάτων και τηλεοράσεων, υπολογιστών και επίπλων.

**Βούρτσα παρκέ (17C):** Ειδική βούρτσα για τον καθαρισμό πατωμάτων παρκέ.

**ⓘ ΣΗΜΕΙΩΣΗ:** Τα εξαρτήματα μπορούν να συνδεθούν στον τηλεσκοπικό σωλήνα αναρρόφησης (3) ή απευθείας στη λαβή (1).



## ΧΡΗΣΗ

Τραβήξτε το καλώδιο τροφοδοσίας (14) εντελώς προς τα έξω, μέχρι το κίτρινο σημάδι, και συνδέστε τη συσκευή στην πρίζα. Το κίτρινο σημάδι στο καλώδιο βγαίνει λίγο πριν το τέλος του καλωδίου (που υποδεικνύεται με το κόκκινο σημάδι).



**ΠΡΟΕΙΔΟΠΟΙΗΣΗ! ΜΗ χρησιμοποιείτε τη συσκευή αν υπάρχουν ορατά σημάδια ζημιάς.**



**ΠΡΟΕΙΔΟΠΟΙΗΣΗ! ΜΗ χρησιμοποιείτε αυτήν τη συσκευή για να καθαρίσετε:**

- πυρακτωμένες στάχτες, γόπες τσιγάρων κ.λπ.,
- υγρά, όπως καθαριστικά χαλιών,
- αιχμηρά ή σκληρά αντικείμενα, όπως καρφιά ή μεγάλα θραύσματα γυαλιού,
- λεπτή σκόνη, όπως τσιμέντο,
- σκόνη από τόνερ (για εκτυπωτές laser, φωτοτυπικά μηχανήματα κ.λπ.).



**ΠΡΟΣΟΧΗ! ΜΗΝ τραβάτε το καλώδιο τροφοδοσίας πέρα από το κόκκινο σημάδι, για να μην προκληθεί ζημιά στη συσκευή.**



**ΠΡΟΕΙΔΟΠΟΙΗΣΗ! Ξετυλίξτε το καλώδιο τροφοδοσίας πλήρως, για να αποφύγετε το ενδεχόμενο επικίνδυνης υπερθέρμανσης της συσκευής.**

**ⓘ ΣΗΜΕΙΩΣΗ:** Οι νέες συσκευές μπορεί να απελευθερώσουν ασυνήθιστες οσμές όταν χρησιμοποιούνται για πρώτη φορά. Αυτές οι οσμές είναι ακίνδυνες και θα σταματήσουν μετά από λίγο. Αερίστε καλά τον χώρο που καθαρίζετε με την ηλεκτρική σκούπα.

- Ενεργοποιήστε την ηλεκτρική σκούπα πατώντας στιγμιαία τον διακόπτη Ενεργοποίησης/Απενεργοποίησης (7) [εικ. F1].
- Ρυθμίστε την ισχύ αναρρόφησης χρησιμοποιώντας τον ηλεκτρονικό ρυθμιστή ισχύος (7).

**Ελάχιστη ισχύς:** για κουρτίνες και λεπτά ή ευαίσθητα υφάσματα.

**Μέση ισχύς:** για τυπικό καθαρισμό επιφανειών όπως καναπέδες, πολυθρόνες, υφασμάτινες καρέκλες, χαλιά και μοκέτες.

**Μέγιστη ισχύς:** για λεία δάπεδα.

- Μπορείτε επίσης να μεταβάλετε την ισχύ αναρρόφησης χρησιμοποιώντας τη χειροκίνητη διάταξη ρύθμισης της ροής αέρα (2) που βρίσκεται επάνω στη λαβή (1) [εικ. E1].

**Κλειστό:** Αυξάνει την ισχύ αναρρόφησης.

**Ανοικτό:** Μειώνει την ισχύ αναρρόφησης.

- Απενεργοποιήστε την ηλεκτρική σκούπα πατώντας στιγμιαία τον διακόπτη Ενεργοποίησης/Απενεργοποίησης (7) και αποσυνδέστε το καλώδιο τροφοδοσίας (15) από την πρίζα.
- Πατήστε το κουμπί αυτόματου τυλίγματος καλωδίου (14) για να τυλίξετε το καλώδιο ρεύματος [εικ. F1].

Ενώ το καλώδιο τυλίγεται, κρατήστε το φικς ώστε το καλώδιο να μην τινάζεται τριγύρω.



**ΠΡΟΣΟΧΗ!** Η ηλεκτρική σκούπα διαθέτει θερμοστάτη προστασίας του μοτέρ που ενεργοποιείται σε περίπτωση υπερθέρμανσης (η οποία μπορεί να προκληθεί από έμφραξη του ανοίγματος εισαγωγής αέρα, των φίλτρων κ.λπ.). Αν ο θερμοστάτης προστασίας ενεργοποιηθεί, απενεργοποιήστε τη συσκευή πατώντας τον διακόπτη Ενεργοποίησης/ Απενεργοποίησης (7) και αφήστε τη να κρυώσει εντελώς για περίπου δύο ώρες. Ελέγξτε αν τα φίλτρα ή το άνοιγμα εισόδου έχουν φράξει από σκόνη, προτού ενεργοποιήσετε ξανά τη συσκευή.

## ΚΑΘΑΡΙΣΜΟΣ ΚΑΙ ΣΥΝΤΗΡΗΣΗ



**ΠΡΟΕΙΔΟΠΟΙΗΣΗ!** Αποσυνδέετε πάντα τη συσκευή από την πρίζα ρεύματος πριν τις εργασίες καθαρισμού ή συντήρησης.



**ΠΡΟΣΟΧΗ!** Επαληθεύστε περιοδικά ότι τα φίλτρα και το άνοιγμα εισαγωγής αέρα δεν έχουν φράξει.



**ΠΡΟΣΟΧΗ!** ΜΗ χρησιμοποιείτε διαλύτες ή άλλα ισχυρά ή διαβρωτικά καθαριστικά, ώστε να μην υποστεί ζημιά η επιφάνεια της συσκευής.



**ΠΡΟΣΟΧΗ!** Αδειάστε το δοχείο σκόνης και καθαρίστε τα φίλτρα μετά από κάθε χρήση, ώστε να μην προκληθεί ζημιά στη συσκευή.



**ΠΡΟΣΟΧΗ!** Αφού πλύνετε τα φίλτρα, αφήστε τα να στεγνώσουν εντελώς για τουλάχιστον 24 ώρες πριν την επανασυναρμολόγηση.



**ΠΡΟΣΟΧΗ!** Πριν χρησιμοποιήσετε τη συσκευή, βεβαιωθείτε ότι όλα τα καθαρισμένα μέρη είναι εντελώς στεγνά.

### ΚΑΘΑΡΙΣΜΟΣ ΤΗΣ ΣΥΣΚΕΥΗΣ

Όταν είναι απαραίτητο, καθαρίστε τη συσκευή με ένα υγρό πανί.

### ΚΑΘΑΡΙΣΜΟΣ ΤΗΣ ΒΟΥΡΤΣΑΣ ΔΙΠΛΗΣ ΛΕΙΤΟΥΡΓΙΑΣ ΧΑΛΙΩΝ/ΠΑΤΩΜΑΤΩΝ (4)

Με το μοτέρ σε λειτουργία, τριψτε τη βούρτσα με το χέρι σας για να αφαιρέσετε τη σκόνη και τα χνούδια που παραμένουν επάνω της, και τα οποία η σκούπα θα ρουφήξει απευθείας.

### ΚΑΘΑΡΙΣΜΟΣ ΤΟΥ ΣΥΣΤΗΜΑΤΟΣ ΣΥΛΛΟΓΗΣ ΣΚΟΝΗΣ (16)

- Καθαρίστε το σύστημα συλλογής σκόνης ακολουθώντας τις παρακάτω οδηγίες, και δίνοντας προσοχή στις εικόνες του επεξηγηματικού οδηγού.
- Στρέψτε τη βάση του εύκαμπτου σωλήνα αναρρόφησης (7) προς τα αριστερά και αποσυνδέστε τον από τη συσκευή.



### **ΚΑΘΑΡΙΣΜΟΣ ΤΟΥ ΔΟΧΕΙΟΥ ΣΚΟΝΗΣ (16E)**

- Τραβήξτε τον μοχλό ανοίγματος του δοχείου συλλογής σκόνης (10) και ανασηκώστε το κάλυμμα του δοχείου συλλογής σκόνης (8).
- Ανασηκώστε το σύστημα συλλογής σκόνης (16) χρησιμοποιώντας τη λαβή (16B) [εικ. G2].
- Ανοίξτε το καπάκι του συστήματος συλλογής σκόνης (16) χρησιμοποιώντας τον μοχλό ανοίγματος του καπακιού (16A) [εικ. G3].
- Αδειάστε το σύστημα συλλογής σκόνης [εικ. G4].
- Κλείστε το καπάκι και βεβαιωθείτε ότι ο μοχλός ανοίγματος καπακιού (16A) έχει ασφαλίσει σωστά.
- Βάλτε το σύστημα συλλογής σκόνης (16) μέσα στην ηλεκτρική σκούπα [εικ. G2].
- Κλείστε το κάλυμμα του δοχείου συλλογής σκόνης (8) [εικ. G1].

### **ΚΑΘΑΡΙΣΜΟΣ Ή ΑΝΤΙΚΑΤΑΣΤΑΣΗ ΤΟΥ ΦΙΛΤΡΟΥ HEPA ΤΟΥ ΜΟΤΕΡ (16C)**

- Τραβήξτε τον μοχλό ανοίγματος του δοχείου συλλογής σκόνης (10) και ανασηκώστε το κάλυμμα του δοχείου συλλογής σκόνης (8).
- Ανασηκώστε το σύστημα συλλογής σκόνης (16) χρησιμοποιώντας τη λαβή (16B) [εικ. G2].
- Χρησιμοποιήστε τον μοχλό ασφάλισης (16F) του φίλτρου μοτέρ HEPA, για να αφαιρέσετε το φίλτρο μοτέρ HEPA (16C) από το σύστημα συλλογής σκόνης (16) [εικ. G5].
- Αν το φίλτρο μοτέρ HEPA (16C) έχει φράξει από σκόνες, αφαιρέστε τις σκόνες προσέχοντας να μην προκαλέσετε ζημιά στο φίλτρο.
- Αν το φίλτρο είναι ιδιαίτερα βρώμικο, αντικαταστήστε το με καινούργιο.
- Τοποθετήστε ξανά το φίλτρο μοτέρ HEPA (16C) στο σύστημα συλλογής σκόνης (16).
- Βάλτε το σύστημα συλλογής σκόνης (16) μέσα στην ηλεκτρική σκούπα.

### **ΚΑΘΑΡΙΣΜΟΣ Ή ΑΝΤΙΚΑΤΑΣΤΑΣΗ ΤΟΥ ΦΙΛΤΡΟΥ ΜΟΤΕΡ HEPA (16E)**

- Τραβήξτε τον μοχλό ανοίγματος του δοχείου συλλογής σκόνης (10) και ανασηκώστε το κάλυμμα του δοχείου συλλογής σκόνης (8).
- Ανασηκώστε το σύστημα συλλογής σκόνης (16) χρησιμοποιώντας τη λαβή (16B) [εικ. G2].
- Βγάλτε έξω το φίλτρο του μοτέρ (16E) [εικ. G6].
- Αν το φίλτρο μοτέρ (16E) έχει φράξει από σκόνες, αφαιρέστε τις σκόνες προσέχοντας να μην προκαλέσετε ζημιά στο φίλτρο. Το φίλτρο του μοτέρ (16E) μπορεί να πλυθεί, αλλά πρέπει να αφεθεί να στεγνώσει για τουλάχιστον 24 ώρες.
- Τοποθετήστε ξανά το φίλτρο του μοτέρ (16E) μέσα στην ηλεκτρική σκούπα [εικ. G6].
- Τοποθετήστε το σύστημα συλλογής σκόνης (16) [εικ. G2].
- Κλείστε το κάλυμμα του δοχείου συλλογής σκόνης (8) [εικ. G1].

### **ΚΑΘΑΡΙΣΜΟΣ Ή ΑΝΤΙΚΑΤΑΣΤΑΣΗ ΤΟΥ ΦΙΛΤΡΟΥ ΕΞΟΔΟΥ (19)**

- Για να αφαιρέσετε τη σχάρα του φίλτρου εξόδου (20), πιέστε το κουμπί ασφάλισης/απελευθέρωσης της σχάρας φίλτρου εξόδου (21).
- Βγάλτε έξω το φίλτρο εξόδου (19) [εικ. G4].
- Αν το φίλτρο εξόδου (19C) έχει φράξει από σκόνες, αφαιρέστε τις σκόνες προσέχοντας να μην προκαλέσετε ζημιά στο φίλτρο.
- Αν το φίλτρο είναι ιδιαίτερα βρώμικο, αντικαταστήστε το με καινούργιο.
- Τοποθετήστε ξανά το φίλτρο εξόδου (19) μέσα στη συσκευή [εικ. G7].
- Επανατοποθετήστε τη σχάρα του φίλτρου εξόδου (20) και πατήστε το κουμπί ασφάλισης/απελευθέρωσης της σχάρας φίλτρου εξόδου (20) μέχρι να ασφαλίσει στη θέση του με ένα κλικ.



## ΑΠΟΘΗΚΕΥΣΗ ΚΑΙ ΣΥΝΤΗΡΗΣΗ ΤΟΥ ΠΡΟΪΟΝΤΟΣ

Ο εύκαμπτος σωλήνας αναρρόφησης (5) μπορεί να αποσυνδεθεί από τη συσκευή πριν την αποθήκευση.

Για τον σκοπό αυτό, στρέψτε τη βάση του εύκαμπτου σωλήνα αναρρόφησης προς τα αριστερά και αποσυνδέστε τον από την ηλεκτρική σκούπα [εικ. B1].

Ο σωλήνας αναρρόφησης (3) και η βούρτσα διπλής λειτουργίας (4) μπορούν να αποθηκευτούν με ανάρτησή τους επάνω στη συσκευή, χρησιμοποιώντας τους παρεχόμενους συνδέσμους (12 ή 18). Οι σχετικές εικόνες στον επεξηγηματικό οδηγό επισημαίνονται με το σύμβολο στάθμευσης [εικ. F2, F3].

## ΠΡΟΒΛΗΜΑΤΑ ΚΑΙ ΛΥΣΕΙΣ

ΠΡΟΒΛΗΜΑ	ΛΥΣΗ
Η συσκευή δεν ενεργοποιείται.	<ul style="list-style-type: none"> <li>• Ελέγξτε αν το καλώδιο τροφοδοσίας (15) έχει συνδεθεί στην πρίζα παροχής ρεύματος.</li> <li>• Βεβαιωθείτε ότι έχετε πατήσει τον διακόπτη Ενεργοποίησης/Απενεργοποίησης (8) [εικ. F1].</li> </ul>
Η συσκευή απενεργοποιείται κατά τη διάρκεια της χρήσης και δεν ενεργοποιείται ξανά.	<ul style="list-style-type: none"> <li>• Η ηλεκτρική σκούπα διαθέτει θερμοστάτη προστασίας, που απενεργοποιεί τη συσκευή σε περίπτωση υπερθέρμανσης (η οποία προκαλείται από φράξιμο των αγωγών αναρρόφησης ή από έμφραξη του συστήματος συλλογής σκόνης).</li> <li>• Αν ο θερμοστάτης προστασίας ενεργοποιηθεί, πατήστε τον διακόπτη Ενεργοποίησης/Απενεργοποίησης, αποσυνδέστε το καλώδιο τροφοδοσίας (15) από την πρίζα και αφήστε την ηλεκτρική σκούπα να κρυώσει εντελώς.</li> <li>• Αφαιρέστε τη σκόνη ή τα άλλα αντικείμενα που φράζουν τους αγωγούς αναρρόφησης, προτού ενεργοποιήσετε ξανά τη συσκευή.</li> </ul>
Η ισχύς αναρρόφησης είναι χαμηλή.	<ul style="list-style-type: none"> <li>• Ο ρυθμιστής ισχύος βρίσκεται στη χαμηλότερη ρύθμιση, αυξήστε την ισχύ αναρρόφησης.</li> <li>• Το δοχείο σκόνης (16) είναι γεμάτο: Καθαρίστε το δοχείο.</li> <li>• Τα φίλτρα είναι φραγμένα: Καθαρίστε ή αντικαταστήστε τα φίλτρα.</li> </ul>
Το σύστημα συλλογής σκόνης δεν κλείνει σωστά.	<ul style="list-style-type: none"> <li>• Βεβαιωθείτε ότι το φίλτρο HEPA (16C) του μοτέρ υπάρχει στη θέση του και έχει τοποθετηθεί σωστά.</li> <li>• Βεβαιωθείτε ότι το σύστημα συλλογής σκόνης (16) και το κάλυμμα του δοχείου συλλογής σκόνης (8) έχουν κλείσει σωστά.</li> </ul>
Η ηλεκτρική σκούπα θα απελευθερώνει οσμές τις πρώτες μια-δύο φορές που θα χρησιμοποιηθεί.	<ul style="list-style-type: none"> <li>• Αυτές οι οσμές είναι ακίνδυνες και θα σταματήσουν μετά από λίγο. Αερίστε καλά τον χώρο που καθαρίζετε με την ηλεκτρική σκούπα.</li> </ul>
Η βούρτσα προσκολλάται στο δάπεδο με υπερβολική δύναμη κατά το σκούπισμα.	<ul style="list-style-type: none"> <li>• Μειώστε την ισχύ αναρρόφησης χρησιμοποιώντας τον ηλεκτρονική ρυθμιστή ισχύος (6) ή τη χειροκίνητη διάταξη ρύθμισης ροής αέρα (2).</li> </ul>

EL



## ΑΠΟΡΡΙΨΗ



Το προϊόν είναι συσκευασμένο σε ανακυκλώσιμα υλικά. Απορρίψτε τη συσκευασία σύμφωνα με τα πρότυπα για την προστασία του περιβάλλοντος.



Σύμφωνα με την οδηγία 2012/19/ΕΕ σχετικά με τα απόβλητα ηλεκτρικού και ηλεκτρονικού εξοπλισμού (ΑΗΗΕ), το σύμβολο του διαγραμμένου κάδου πάνω στη συσκευή ή τη συσκευασία της δείχνει ότι το προϊόν πρέπει να απορρίπτεται χωριστά από τα άλλα απόβλητα στο τέλος της ωφέλιμης ζωής του.

Ωστόσο ο χρήστης πρέπει να παραδίδει τη συσκευή σε ένα κατάλληλο κέντρο ανακύκλωσης ηλεκτρικού και ηλεκτρονικού εξοπλισμού. Ως εναλλακτική λύση προς την αυτόνομη διαχείριση μπορείτε να παραδώσετε τον εξοπλισμό που θέλετε να απορρίψετε στον μεταπωλητή, τη στιγμή της αγοράς ενός νέου εξοπλισμού ισοδύναμου τύπου. Ο χρήστης μπορεί να παραδώσει, χωρίς χρέωση και χωρίς υποχρέωση αγοράς, τις ηλεκτρονικές συσκευές που έχουν μήκος μικρότερο από 25 cm σε μεταπωλητές ηλεκτρονικών προϊόντων οι οποίοι διαθέτουν κατάστημα με επιφάνεια τουλάχιστον 400 m<sup>2</sup>. Οι κατάλληλες διαδικασίες χωριστής συλλογής των άχρηστων συσκευών για ανακύκλωση, στις οποίες περιλαμβάνεται η διαχείριση και η φιλική προς το περιβάλλον απόρριψη, βοηθά να αποφευχθούν οι αρνητικές επιπτώσεις στο περιβάλλον και τη δημόσια υγεία και προωθεί την επανάχρηση ή/και ανακύκλωση των υλικών από τα οποία αποτελείται η συσκευή.

EL

## ΤΕΧΝΙΚΗ ΥΠΟΣΤΗΡΙΞΗ ΚΑΙ ΕΓΓΥΗΣΗ

Η συσκευή διαθέτει εγγύηση για περίοδο δύο ετών από την ημερομηνία παράδοσης. Λάβετε ως σημείο αναφοράς την ημερομηνία που αναγράφεται στην απόδειξη/τιμολόγιο (με την προϋπόθεση ότι είναι ευανάγνωστο), εκτός αν ο αγοραστής δεν αποδειξει ότι η παράδοση είναι μεταγενέστερη.

Σε περίπτωση ελαττώματος του προϊόντος που προηγείται της ημερομηνίας παράδοσης, είναι εγγυημένη η επισκευή ή αντικατάσταση χωρίς επιβάρυνση της συσκευής, εκτός αν ένα από τα διορθωτικά μέτρα είναι δυσανάλογο του άλλου. Ο αγοραστής οφείλει να καταγγείλει σε ένα εξουσιοδοτημένο κέντρο τεχνικής υποστήριξης την έλλειψη συμμόρφωσης εντός δύο μηνών από την ανακάλυψη του ελαττώματος.

Δεν καλύπτονται από την εγγύηση όλα τα μέρη που μπορεί να αποδειχθούν ελαττωματικά εξαιτίας:

- a. ζημιών κατά τη μεταφορά ή λόγω τυχαίας πτώσης,
- b. λανθασμένης εγκατάστασης ή ανεπάρκειας της ηλεκτρικής εγκατάστασης,
- c. επισκευών ή τροποποιήσεων από μη εξουσιοδοτημένα άτομα,
- d. έλλειψης ή λανθασμένης συντήρησης και καθαρισμού,
- e. προϊόν ή/και μέρη του προϊόντος που υπόκεινται σε φθορά ή/και είναι αναλώσιμα, συμπεριλαμβανομένης της μείωσης χρόνου χρήσης των μπαταριών που οφείλεται στη χρήση ή στο χρόνο.
- f. μη τήρησης των οδηγιών λειτουργίας της συσκευής, αμέλεια ή απρόσεκτη χρήση,
- g. αναρρόφησης υλικών που μπορούν να προκαλέσουν ζημιά στη συσκευή (π.χ. στάχτες, υγρά, λεπτή σκόνη, σκόνη τόνερ κ.λπ.),
- h. μη καθαρισμού του δοχείου και του φίλτρου (για μοντέλα με κυκλωνική τεχνολογία),
- i. μη αντικατάστασης της σακούλας όταν αυτή γεμίσει ή μη αντικατάστασης των φίλτρων (για μοντέλα με σακούλα),
- j. έμφραξης του ανοίγματος εισαγωγής αέρα,
- k. μη επαναφόρτισης της μπαταρίας σύμφωνα με τις οδηγίες προετοιμασίας/χρήσης (για προϊόντα που τροφοδοτούνται με μπαταρία),



- l. χρήσης της συσκευής χωρίς τα φίλτρα / τη σακούλα,
- m. χρήσης της συσκευής χωρίς να ξετυλιχθεί εντελώς το καλώδιο (για συσκευές με σύστημα τυλίγματος καλωδίου),
- n. μπερδεμένο καλώδιο τροφοδοσίας, διπλωμένο ή κατεστραμμένο λόγω απροσεξίας.

Η παραπάνω λίστα είναι απλώς ενδεικτική και όχι περιοριστική, εφόσον η παρούσα εγγύηση εξαιρείται για όλες εκείνες τις περιπτώσεις που δεν μπορούν να αποδοθούν σε κατασκευαστικά ελαττώματα της συσκευής.

Η εγγύηση επίσης ακυρώνεται σε όλες τις περιπτώσεις ακατάλληλης χρήσης της συσκευής και σε περίπτωση επαγγελματικής χρήσης.

Δεν αναλαμβάνουμε καμία ευθύνη για τυχόν ζημιές που προέρχονται άμεσα ή έμμεσα από άτομα, πράγματα και κατοικίδια, λόγω αδυναμίας συμμόρφωσης με όλες τις οδηγίες που περιλαμβάνονται στο "Βιβλιαράκι οδηγιών και προειδοποιήσεων" σχετικά με την εγκατάσταση, τη χρήση και τη συντήρηση της συσκευής.

Με την επιφύλαξη τυχόν συμβατικών δεσμεύσεων προς τον πωλητή.

EL

### **Τρόπος τεχνικής εξυπηρέτησης**

Η επισκευή της συσκευής πρέπει να εκτελείται σε ένα εξουσιοδοτημένο κέντρο τεχνικής εξυπηρέτησης. Η ελαττωματική συσκευή, αν είναι σε εγγύηση, θα πρέπει να φτάσει στο κέντρο τεχνικής εξυπηρέτησης μαζί με ένα φορολογικό έγγραφο που να βεβαιώνει την ημερομηνία πώλησης ή παράδοσης.



## ÚVOD

Vážený zákazníku, děkujeme za zakoupení našeho výrobku. Jsme si jisti, že oceníte jeho kvalitu a spolehlivost, neboť byl navržen a vyroben s cílem uspokojit požadavky zákazníků. Tyto instrukce týkající se používání odpovídají evropské normě EN 82079.



**POZOR! Pokyny a upozornění pro bezpečné používání spotřebiče.**

Před použitím tohoto spotřebiče si pečlivě přečtete návod k použití a zejména bezpečnostní pokyny a varování, které musí být dodrženy. Uchovávejte tento návod spolu se svým ilustračním průvodcem pro budoucí konzultace. Pokud spotřebič postoupíte jinému uživateli, ujistěte se také o předání této dokumentace.

CS

**❗ POZNÁMKA:** pokud by bylo obtížné pochopit jakoukoli část tohoto návodu, nebo v případě jakýchkoli pochybností kontaktujte společnost na adrese uvedené na poslední straně před použitím výrobku.

**❗ POZNÁMKA:** Osoby se zrakovým postižením mohou využít digitální verze tohoto návodu k použití na webových stránkách [www.tenactagroup.com](http://www.tenactagroup.com)

## OBSAH

Úvod	str. 51	Skladování a údržba	
Bezpečnostní poznámky	str. 51	výrobku	str. 58
Vysvětlivky symbolů	str. 53	Problémy a řešení	str. 58
Popis spotřebiče		Likvidace	str. 59
a příslušenství	str. 54	Servisní služby	
Kompletace	str. 54	a záruka	str. 59
Příslušenství	str. 54	Ilustrativní návod	strany I-II
Použití	str. 55	Technické údaje	str. III
Čištění a údržba	str. 56		

## BEZPEČNOSTNÍ POZNÁMKY

- Po vyjmutí spotřebiče z obalu se ujistěte, že je v neporušeném stavu a kompletní, jak je znázorněno v ilustračním průvodci, a že nedošlo k poškození. V případě pochybností výrobek nepoužívejte a obraťte se na autorizované servisní středisko.



**POZOR! Před použitím ze spotřebiče odstraňte případné komunikační materiály, jako jsou štítky, cedulky apod.**









**POZOR! Riziko udušení.**

Děti si nesmějí hrát s obalem. Udržujte plastový sáček mimo dosah dětí.

- Tento přístroj musí být používán pouze k účelu, pro který byl navržen, a sice jako vysavač pro domácí použití. Jakékoli jiné použití není v souladu se zamýšleným použitím, a je tudíž považováno za nebezpečné.







**POZOR! Nevhodné použití přístroje může způsobit zranění.**

- Před připojením spotřebiče k elektrické síti zkontrolujte, zda napětí a frekvence uvedené v technických informacích spotřebiče odpovídají údajům napájecí sítě, kterou máte k dispozici. Technické údaje se nacházejí na spotřebiči a napáječi, je-li součástí (viz ilustrační průvodce).
- Přístroj mohou používat děti mladší 8 let a osoby se sníženými fyzickými, smyslovými nebo duševními schopnostmi, popřípadě nedostatečnými zkušenostmi či znalostmi za předpokladu, že jsou pod dohledem, nebo poté, co obdržely pokyny pro bezpečné používání přístroje a pochopily související nebezpečí. Děti si s přístrojem nesmějí hrát. Děti tento přístroj nesmějí používat jako hračku. Úkony čištění a údržby určené k provádění uživatelem nesmějí vykonávat děti bez dozoru.
-  Tento spotřebič **NEPOUŽÍVEJTE**, máte-li mokré nebo vlhké ruce či nohy.
-  Pokud chcete odpojit zástrčku ze zásuvky, **NETAHEJTE** za šňůru ani za samotný přístroj.
-  **NETAHEJTE** za napájecí kabel spotřebiče ani jej jeho prostřednictvím nezvedejte.
-  Spotřebič **NEVYSTAVUJTE** působení vlhkosti nebo atmosférickým vlivům (déšť, slunce apod.) nebo příliš vysokým teplotám.
- Během provozu mějte přístroj vždy pod kontrolou.
- Před čištěním nebo údržbou spotřebiče a v případě jeho nečinnosti pokaždé odpojte zástrčku přístroje z napájecího elektrického okruhu.









CS



- V případě závady nebo špatné funkce spotřebič vypněte a nezasahujte do něj. Za účelem případné opravy se obračejte výhradně na autorizované servisní středisko.
- V případě poškození napájecího kabelu musí být tento vyměněn v autorizovaném servisním středisku, aby se předešlo jakémukoli riziku.
-  Tento přístroj nesmí přicházet do styku s vodou, jinými kapalinami, postřikem, párou. Jakékoliv čištění a údržba viz pokyny v příslušné kapitole.
- Technické parametry přístroje jsou uvedeny na vnější straně balení.
- Přístroj používejte pouze s dodaným příslušenstvím, které je jeho nezbytnou součástí.
-  **NEPOUŽÍVEJTE** vysavač bez vložení prachového sáčku, nádoby na prach nebo filtru.
-  **NEOTÁČEJTE** ohebnou sací hadici, trubku nebo jiné příslušenství směrem k vašim očím nebo uším a neumísťujte je do úst, když jsou připojeny k používanému vysavači.
-  Aby nedošlo k poškození motoru a vysavače, **NEPOUŽÍVEJTE** přístroj bez ochranného filtru motoru.

CS

## VYSVĚTLIVKY SYMBOLŮ

	<i>Upozornění/pozor/ nebezpečí</i>		<i>Zákaz</i>
	<i>Informace</i>		<i>Zapnuto/vypnuto</i>
	<i>Tlačítko pro automatické navinutí napájecího kabelu</i>		<i>Tvrdé podlahy</i>
	<i>Rohože a koberce</i>		<i>Tlačítko pro uvolnění systému na zachytávání prachu</i>



## POPIS SPOTŘEBIČE A PŘÍSLUŠENSTVÍ

Kontrola obsahu balení, viz obrázků v ilustrovaném průvodci. Všechny obrázky najdete na vnitřních stranách obálky. Technické parametry přístroje jsou uvedeny na vnější straně balení.

1. Rukojeť
2. Ruční ovládání průtoku vzduchu
3. Teleskopická sací trubka
- 3A. Tlačítko nastavení teleskopické trubky
- 3B. Nastavitelná teleskopická trubka
4. Kombinovaný kartáč pro koberec / tvrdou podlahu
- 4A. Přepínač polohy kartáče
5. Flexibilní sací hadice
6. Elektronický regulátor výkonu
7. Zapnuto/vypnuto
8. Klapka nádoby na zachytávání prachu
9. Přípojka sání
10. Páčka pro otevření nádoby na zachytávání prachu
11. Rukojeť pro přenášení
12. Závěs pro vertikální parkovací polohu
13. Technické údaje
14. Tlačítko automatického navíjení kabelu
15. Napájecí kabel
16. Systém na zachytávání prachu
- 16A. Páčka pro otevření víka
- 16B. Rukojeť
- 16C. Filtr HEPA před motorem
- 16D. Nádoba na prach
- 16E. Filtr před motorem
- 16F. Páčka západky filtru HEPA před motorem
17. Příslušenství
- 17A. Víceúčelová hubice
- 17B. Hubice na nábytek
- 17C. Kartáč na dřevěné podlahy
18. Závěs pro horizontální parkovací polohu
19. Výstupní filtr
20. Mřížka výstupního filtru
21. Tlačítko uvolnění/zajištění mřížky výstupního filtru

CS

## KOMPLETACE

- Připojte flexibilní sací hadici (5) k přípojce sání (9) na spotřebiči a otáčejte základnou ve směru hodinových ručiček, dokud se nezajistí na svém místě [obr. B1].
- Připojte rukojeť (1) flexibilní hadice k teleskopické sací trubce (3).
- Nastavte délku teleskopické trubky posunutím tlačítka nastavení teleskopické trubky (3A) ve směru šipky nebo zasunutím nastavitelné teleskopické trubky (3B) [obr. C1].
- Pro povrch, který chcete vyčistit, zvolte kombinovaný kartáč pro koberec / tvrdou podlahu (4) nebo vhodné příslušenství (17) a připojte jej k sací trubce (3).

## PŘÍSLUŠENSTVÍ

### **Kombinovaný kartáč pro koberec / tvrdou podlahu (4)**

Nastavte kombinovaný kartáč podle typu podlahy pomocí přepínače polohy kartáče (4A) [obr. D1] z polohy pro keramickou dlažbu do polohy rohož/koberec.

**Váš spotřebič je dodáván s následujícím příslušenstvím:**

**Hubice na nábytek (17B):** Pro čištění sedacích souprav, křesel, čalouněných židlí a záclon.

**Víceúčelová hubice (17A):** Pro čištění malých předmětů, zvukových systémů a televizorů, počítačů a nábytku.

**Kartáč na dřevěné podlahy (17C):** Speciální kartáč na čištění dřevěné podlahy.

**i POZNÁMKA:** Příslušenství lze připojit k teleskopické sací trubce (3) nebo přímo k rukojeti (1).



## POUŽITÍ

Vytáhněte napájecí kabel (14) úplně až ke žluté značce a zapojte spotřebič do sítě. **Žlutá značka na kabelu je umístěna před koncem kabelu (označen červenou značkou).**



**VAROVÁNÍ! NEPOUŽÍVEJTE tento přístroj v případě, že jsou na něm viditelné známky poškození.**



**POZOR! Tento spotřebič NEPOUŽÍVEJTE k vysávání:**

- žhavého popela, cigaretových nedopalků atd.;
- kapalin, jako čističe koberců;
- ostrých nebo tvrdých předmětů, jako jsou nehty nebo velké střepy skla;
- jemného prachu, jako je cement;
- tonerového prášku (pro laserové tiskárny, kopírovací stroje atd.).



**POZOR! NEVYTAHUJTE napájecí kabel za červenou značku, aby nedošlo k poškození spotřebiče.**



**VAROVÁNÍ! Vytáhněte napájecí kabel úplně, abyste zabránili nebezpečnému přehřátí.**

**i POZNÁMKA:** Nové spotřebiče mohou při prvním použití produkovat zápach. Tyto pachy jsou neškodné a zmizí po krátké době. Důkladně větrejte v prostoru, kde vysáváte.

- Zapněte vysavač krátkým stisknutím spínače ZAPNOUT/VYPNOUT (7) [obr. F1].
- Sací výkon nastavte pomocí elektronického regulátoru výkonu (7).

**Minimální:** pro záclony a jemné nebo choulostivé tkaniny.

**Střední:** pro standardní úklid na pohovkách, křeslech, čalouněných židlích, rohožích a koberech.

**Maximální:** pro hladké podlahy.

- Sací výkon lze měnit také ručním ovládním průtoku vzduchu (2) na rukojeti (1) [obr. E1].

**Zavřeno:** Zvyšuje sací výkon.

**Otevřeno:** Snižuje sací výkon.

- Vypněte vysavač krátkým stisknutím spínače ZAPNOUT/VYPNOUT (7) a odpojte napájecí kabel (15) od sítě.
- Stisknutím tlačítka automatického navíjení kabelu (14) navíjete elektrický kabel [obr. F1].

Při navíjení kabelu držte zástrčku, aby byl omezen nadměrný pohyb kabelu.





**POZOR!** Vysavač má ochranný termostat motoru, který se aktivuje v případě přehřátí (v důsledku ucpání vstupního otvoru, filtrů apod.). Pokud dojde k aktivaci, vypněte spotřebič stisknutím spínače ZAPNOUT/ VYPNOUT (7) a nechte jej zcela vychladnout po dobu několika hodin. Před opětovným zapnutím spotřebiče zkontrolujte, zda prach neblokuje filtry nebo vstupní otvor.

## ČIŠTĚNÍ A ÚDRŽBA



**POZOR!** Před čištěním nebo prováděním údržby vždy vytáhněte zástrčku z elektrické zásuvky.



**POZOR!** Pravidelně kontrolujte, zda filtry a vstupní otvor nejsou ucpané.



**POZOR! NEPOUŽÍVEJTE** rozpouštědla ani jiné agresivní nebo abrazivní čisticí prostředky, aby nedošlo k poškození povrchu spotřebiče.



**POZOR!** Po každém použití vyčistěte nádobu na prach a vyčistěte filtry, aby nedošlo k poškození spotřebiče.



**POZOR!** Nechte filtry zcela uschnout po jejich vyprání po dobu minimálně 24 hodin před opětovným sestavením.



**POZOR!** Před opětovným použitím přístroje se ujistěte, že všechny čištěné díly jsou zcela suché.

### ČIŠTĚNÍ SPOTŘEBIČE

V případě potřeby očistěte spotřebič vlhkým hadrem.

### ČIŠTĚNÍ KOMBINOVANÉHO KARTÁČE PRO KOBEREC / TVRDOU PODLAHU (4)

Při zapnutém motoru kartáč promněte rukou, abyste odstranili zbytky prachu a chmýří, které se nasají přímo.

### ČIŠTĚNÍ SYSTÉMU NA ZACHYTÁVÁNÍ PRACHU (16)

- Vyčistěte systém na zachytávání prachu podle níže uvedených pokynů a věnujte pozornost obrázkům v ilustrovaném průvodci.
- Otočte základnu flexibilní sací hadice (7) proti směru hodinových ručiček a odpojte ji od spotřebiče.

CS



### **ČIŠTĚNÍ NÁDOBY NA PRACH (16E)**

- Zatáhněte za páčku pro otevření nádoby na zachytávání prachu (10) a zvedněte klapku nádoby na zachytávání prachu (8).
- Zvedněte systém na zachytávání prachu (16) pomocí rukojeti (16B) [obr. G2].
- Otevřete víko na systému na zachytávání prachu (16) pomocí páčky pro otevření víka (16A) [obr. G3].
- Vyprázdněte systém na zachytávání prachu [obr. G4].
- Uzavřete víko a ujistěte se, že páčka pro otevření víka (16A) je správně zajištěna.
- Vložte systém na zachytávání prachu (16) do vysavače [obr. G2].
- Zavřete klapku nádoby na zachytávání prachu (8) [obr. G1].

### **ČIŠTĚNÍ NEBO VÝMĚNA FILTRU HEPA PŘED MOTOREM (16C)**

- Zatáhněte za páčku pro otevření nádoby na zachytávání prachu (10) a zvedněte klapku nádoby na zachytávání prachu (8).
- Zvedněte systém na zachytávání prachu (16) pomocí rukojeti (16B) [obr. G2].
- Použijte páčku západky filtru HEPA před motorem (16F), abyste vyjmuli filtr HEPA před motorem (16C) ze systému na zachytávání prachu (16) [obr. G5].
- Pokud je filtr HEPA před motorem (16C) ucpaný prachem, odstraňte prach, přičemž dbejte na to, aby nedošlo k poškození filtru.
- Pokud je filtr obzvláště znečištěný, vyměňte jej za nový.
- Vložte filtr HEPA před motorem (16C) zpět do systému na zachytávání prachu (16).
- Vložte systém na zachytávání prachu (16) do vysavače.

### **ČIŠTĚNÍ NEBO VÝMĚNA FILTRU PŘED MOTOREM (16E)**

- Zatáhněte za páčku pro otevření nádoby na zachytávání prachu (10) a zvedněte klapku nádoby na zachytávání prachu (8).
- Zvedněte systém na zachytávání prachu (16) pomocí rukojeti (16B) [obr. G2].
- Vyjměte filtr před motorem (16E) [obr. G6].
- Pokud je filtr před motorem (16E) ucpaný prachem, odstraňte prach, přičemž dbejte na to, aby nedošlo k poškození filtru. Filtr před motorem (16E) lze prát, i když musí být sušen po dobu nejméně 24 hodin.
- Vložte filtr před motorem (16E) zpět do vysavače [obr. G6].
- Vložte systém na zachytávání prachu (16) [obr. G2].
- Zavřete klapku nádoby na zachytávání prachu (8) [obr. G1].

### **ČIŠTĚNÍ NEBO VÝMĚNA VÝSTUPNÍHO FILTRU (19)**

- Pokud chcete vyjmout mřížku výstupního filtru (20), stiskněte tlačítko uvolnění/zajištění mřížky výstupního filtru (21).
- Vyjměte výstupní filtr (19) [obr. G4].
- Pokud je výstupní filtr (19) ucpaný prachem, odstraňte prach, přičemž dbejte na to, aby nedošlo k poškození filtru.
- Pokud je filtr obzvláště znečištěný, vyměňte jej za nový.
- Vložte výstupní filtr (19) zpět do spotřebiče [obr. G7].
- Instalujte zpět mřížku výstupního filtru (20) a zacvakněte tlačítko uvolnění/zajištění mřížky výstupního filtru (20).



## SKLADOVÁNÍ A ÚDRŽBA VÝROBKU

Flexibilní sací hadici (5) je možné před uložením odpojit od spotřebiče.

Za tímto účelem otočte základnu flexibilní sací hadice proti směru hodinových ručiček a odpojte ji od vysavače [obr. B1].

Sací trubku (3) s kombinovaným kartáčem (4) je možné skladovat tak, že je upevníte na spotřebič pomocí dodaných spojek (12 nebo 18); příslušné obrázky v ilustrovaném průvodci jsou označeny symbolem parkoviště [obr. F2, F3].

## PROBLÉMY A ŘEŠENÍ

PROBLÉM	ŘEŠENÍ
Přístroj nelze zapnout.	<ul style="list-style-type: none"><li>• Zkontrolujte, zda je napájecí kabel (15) připojen do sítě.</li><li>• Ujistěte se, že jste stiskli spínač ZAPNOUT/VYPNOUT (8) [obr. F1].</li></ul>
Během používání se spotřebič vypne a znovu se nezapne.	<ul style="list-style-type: none"><li>• Vysavač má ochranný termostat motoru, který vypne spotřebič v případě přehřátí (v důsledku ucpání sacího potrubí nebo zanesení systému na zachytávání prachu).</li><li>• V případě aktivace stiskněte spínač ZAPNOUT/VYPNOUT, odpojte napájecí kabel (15) od sítě a nechte vysavač zcela vychladnout.</li><li>• Před opětovným zapnutím spotřebiče odstraňte prach nebo předmět blokující sací potrubí.</li></ul>
Nízký sací výkon.	<ul style="list-style-type: none"><li>• Regulátor výkonu je na nejnižší úrovni, zvyšte sací výkon.</li><li>• Nádobu na prach (16) je plná: vyčistěte nádobu.</li><li>• Filtry jsou ucpané: vyčistěte nebo vyměňte filtry.</li></ul>
Systém na zachytávání prachu nebude správně uzavřen.	<ul style="list-style-type: none"><li>• Ujistěte se, že filtr HEPA před motorem (16C) je vložen a správně instalovaný.</li><li>• Ujistěte se, že systém na zachytávání prachu (16) a klapka nádoby na zachytávání prachu (8) byly správně uzavřeny.</li></ul>
Vysavač produkuje zápach při prvním použití.	<ul style="list-style-type: none"><li>• Tyto pachy jsou neškodné a zmizí po krátké době. Důkladně větrejte v prostoru, kde vysáváte.</li></ul>
Při vysávání se kartáč příliš lepí na podlahu.	<ul style="list-style-type: none"><li>• Snižte sací výkon elektronickým regulátorem výkonu (6) nebo ručním ovládním průtoku vzduchu (2).</li></ul>

CS



## LIKVIDACE



Obal výrobku je z recyklovatelných materiálů. Zlikvidujte obal v souladu s předpisy na ochranu životního prostředí.



V souladu se směrnicí 2012/19/EU o odpadních elektrických a elektronických zařízeních (OEEZ) symbol přeškrtnuté popelnice na spotřebiči nebo jeho obalu znamená, že přístroj na konci své životnosti musí být likvidován odděleně od ostatního odpadu.

Uživatel proto musí odevzdat přístroj do specifického recyklačního střediska pro elektrická a elektronická zařízení. Jako alternativu k individuálnímu spravování odpadu lze přinést zařízení, které chcete zlikvidovat, prodejci při zakoupení nového ekvivalentního zařízení. Uživatel může zdarma a bez povinnosti nákupu odevzdávat elektronické výrobky menší než 25 cm maloobchodníkům s elektronickými výrobky, kteří mají prodejní plochu nejméně 400 m<sup>2</sup>. Vhodný oddělený sběr pro následné zpracování vyřazeného zařízení k recyklaci, který zahrnuje zpracování a ekologickou likvidaci, pomáhá předcházet nepříznivým vlivům na životní prostředí a zdraví a podporuje opakované použití a/nebo recyklaci materiálů, ze kterých se spotřebič skládá.

CS

## SERVISNÍ SLUŽBY A ZÁRUKA

Na přístroj se vztahuje záruka v délce 2 let od data dodání. Je platné datum uvedené na účtence/faktuře (za předpokladu, že jsou jasně čitelné); v opačném případě pouze tehdy, může-li kupující prokázat, že dodávka byla provedena později.

V případě vady výrobku existující před dnem doručení se zaručuje oprava nebo výměna přístroje bez jakéhokoliv poplatku, pokud jedno z těchto dvou nápravných opatření není nepoměrné ve srovnání s druhým. Kupující je povinen oznámit autorizovanému servisnímu středisku vadu do dvou měsíců od jejího zjištění.

Záruka se nevztahuje na všechny části, které mohou být vadné v důsledku:

- a. poškození v důsledku přepravy nebo náhodných pádů;
- b. nesprávné instalace nebo nevhodného elektrického systému,
- c. oprav nebo úprav provedených neoprávněnými osobami;
- d. chybějící nebo nesprávné údržby a čištění,
- e. efektu opotřebení či spotřeby, kterému/které podléhá výrobek a/nebo jeho části, a to včetně zkrácení doby použití baterie v důsledku používání nebo postupu času,
- f. nedodržení pokynů pro provoz přístroje, nedbalosti nebo neopatrného zacházení,
- g. vysávání materiálů, které by mohly poškodit spotřebič (např. popel, tekutiny, jemný prášek, toner atd.),
- h. nevyčištění nádoby a filtru (u modelů s cyklónovou technologií),
- i. nevyměnění sáčku při plnění naplnění nebo filtrů (u modelů se sáčky),
- j. zablokování vstupního otvoru,
- k. nedobíjení baterie v souladu s pokyny pro přípravu/použití (pro výrobky s bateriemi),
- l. používání spotřebiče bez filtrů/sáčků,
- m. používání spotřebiče bez úplného vytažení kabelu (u spotřebičů s navíječem kabelu),
- n. zkroutěného, ohnutého nebo poškozeného kabelu v důsledku nedbalosti.

Výše uvedený seznam slouží jako příklad a není vyčerpávající, jelikož tato záruka se nevztahuje také na všechny ty případy, kdy nelze prozkoumat výrobní vady spotřebiče.

Ze záruky jsou také vyloučeny všechny případy nesprávného použití spotřebiče a případy profesionálního použití.