

"Tour ANC"

Bluetooth[®] Over-Ear Stereo Headset

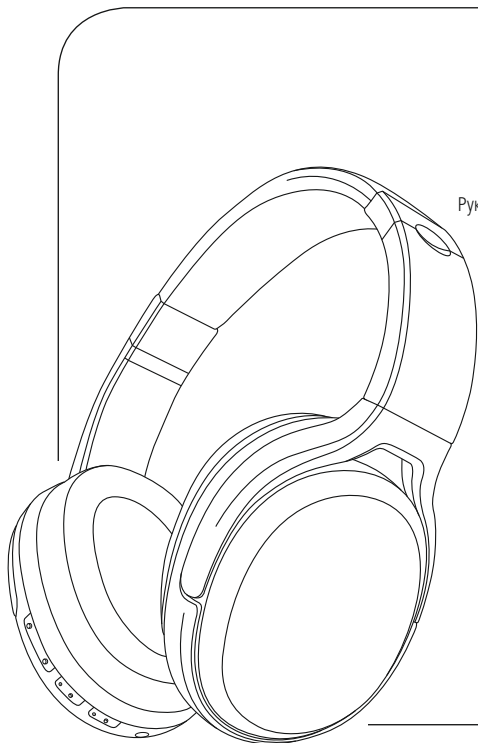

Operating Instructions

Bedienungsanleitung

Instrucciones de uso

Руководство по эксплуатации

Gebruiksaanwijzing

Manual de instruções

GB

D

E

RUS

NL

P

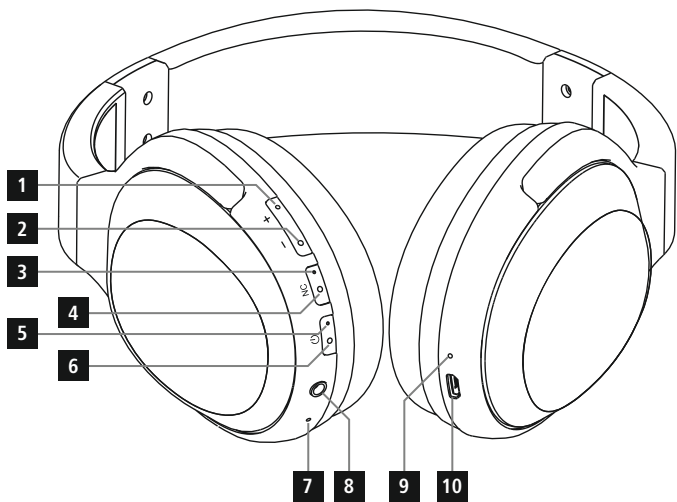

Controls and Displays

1. Volume + / Next song
2. Volume - / Previous song
3. ANC ON LED indicator
4. ANC ON/OFF switch
5. LED function indicator
6. Multifunction button (MFB): Power / Play / Pause / Call acceptance
7. Microphone
8. 3.5-mm AUX input
9. Charging LED indicator
10. Micro-USB charging socket

Thank you for choosing a Hama product.

Take your time and read the following instructions and information completely. Please keep these instructions in a safe place for future reference. If you sell the device, please pass these operating instructions on to the new owner.

1. Explanation of Warning Symbols and Notes



Warning

This symbol is used to indicate safety instructions or to draw your attention to specific hazards and risks.



Note

This symbol is used to indicate additional information or important notes.

2. Package Contents

- 1x Bluetooth® Over-Ear Stereo Headset „Tour ANC“
- 1x Micro-USB charging cable
- 1x 3.5-mm stereo AUX cable with microphone
- These operating instructions

3. Safety Notes

- The product is intended for private, non-commercial use only.
- Protect the product from dirt, moisture and overheating, and only use it in a dry environment.
- Do not drop the product and do not expose it to any major shocks.
- Do not operate the product outside the power limits given in the specifications.
- Do not open the device or continue to operate it if it becomes damaged.
- Since the battery is integrated and cannot be removed, you will need to dispose of the product as a whole. Do this in compliance

with the legal requirements.

- Dispose of packaging material immediately according to locally applicable regulations.
- Do not modify the product in any way. Doing so voids the warranty.



Warning - Battery

- Only use suitable charging devices or USB connections for charging.
- As a rule, do not charge devices or USB connections that are defective and do not try to repair them yourself.
- Do not overcharge the product or allow the battery to completely discharge.
- Avoid storing, charging or using batteries in extreme temperatures.
- When stored over a long period of time, batteries should be charged regularly (at least every three months).



Warning - High volumes

- Using this product limits your perception of ambient noise. For this reason, do not operate any vehicles or machines while using this product.
- Always keep the volume at a reasonable level. Loud volumes, even over short periods, can cause hearing loss.



4. Getting Started

- The headset is equipped with a rechargeable battery. The battery must be fully charged before using the device for the first time.
- Ensure that the headset is switched off before charging it.
- Begin charging by connecting the included USB charging cable to the **charging socket** (10) as well as to the USB connection of a PC/laptop.
- Alternatively, you can charge the headset using a suitable USB charger. Please refer to the operating instructions for the USB charger used.
- The **LED** (9) is constantly lit red during charging.
- It takes around 2-3 hours until the battery is completely charged.
- Once the charging process is complete, the **LED** (9) is lit green.
- Disconnect all cable and mains connections after use.

 **Note**

- The Bluetooth® connection remains available during charging.
- If the battery level is low when using the headset, a voice says **'Low Battery'**. Connect the headset to a suitable USB port using the charging cable.

5. Operation

Switching the headset off/on

- Press and hold the **MFB** button (6) for about 3 seconds until a voice says **'Hello'** and the **LED** (5) flashes alternating red and blue.
- To switch the device off, press and hold the **MFB** button (6) for about 5 seconds until a voice says **'Goodbye'** and the red **LED** (5) flashes and goes out.

 **Note**

The functions described in this section are only available for Bluetooth®-capable terminal devices.

5.1. Bluetooth® pairing

 **Note – Pairing**

- Make sure that your Bluetooth®-capable terminal device is on and Bluetooth® is activated.
 - Make sure that your Bluetooth®-capable terminal device is visible for other Bluetooth® devices.
 - For more information, please refer to the operating instructions of your terminal device.
- The headset and the terminal device should not be any further than 1 metre away from each other. The smaller the distance, the better.
 - Switch the headset on using the **MFB** button (6).
 - Press and hold the **MFB** button (6) for about 5 seconds until a voice says **'Hello'** and the **LED** (5) flashes alternating red and blue. The headset is searching for a Bluetooth® connection.
 - Open the Bluetooth® settings on your terminal device and wait until Hama **BTH TOUR ANC** appears in the list of Bluetooth® devices found.
 - Select Hama **BTH TOUR ANC** and wait until the headset is listed as connected in the Bluetooth® settings on your terminal device.

 **Note – Bluetooth® password**

Some terminal devices require a password in order to connect to another Bluetooth® device.

- If your terminal device requests a password for connection with the headset, enter **0000**.

 **Note**

- If the connection was successful, the **LED** (5) flashes and a voice says **'Your device is connected'**.
- If the connection attempt takes longer than 600 seconds to complete, it is cancelled and the LEDs go out. In this case, repeat the steps listed previously under 5.1 Bluetooth® pairing.

5.2. Automatic Bluetooth® connection (after successful pairing)

 **Note**

- Make sure that your Bluetooth®-capable terminal device is on and Bluetooth® is activated.
 - Make sure that your Bluetooth®-capable terminal device is visible for other Bluetooth® devices.
 - For more information, please refer to the operating instructions of your terminal device.
- Switch the headset on using the **MFB** button (6). The blue LED begins to flash and the headset automatically connects with the last terminal device used.

 **Note**

- If the connection was successful, the **LED** (5) flashes and a voice says **'Your device is connected'**.
- If the connection attempt takes longer than 600 seconds to complete, it is cancelled and the LEDs go out. In this case, repeat the steps listed previously under 5.1.
- It may be necessary to make settings on your terminal device to enable automatic connection with the paired headset.



Note – Connection impaired

After the headset and terminal device have been paired, a connection is established automatically. If the Bluetooth® connection is not established automatically, check the following:

- Check the Bluetooth® settings of your terminal device to see whether Hama **BTH TOUR ANC** is connected. If not, repeat the steps listed under **5.1. Bluetooth® pairing**.
- Check whether obstacles are impairing the range. If so, move the devices closer together.
- The performance can also be affected by a weak battery.

5.3. Bluetooth® multipoint connection

This headset can be connected with two Bluetooth®-enabled terminal devices simultaneously.

- First connect the headset with the first terminal device as described in 5.1.
- Then disable Bluetooth® on that terminal device.
- Next, connect the headset with the second terminal device as described in 5.1.
- Activate Bluetooth® on the first terminal device once more. The headset now connects to that terminal device automatically.

5.4. Audio playback



Note

- Note that the functions described under **5.4.** and **5.5.** are only possible with an active Bluetooth® connection.
 - Your terminal device must also support the individual functions.
 - For more information, please refer to the operating instructions of your terminal device.
 - Functions can still be controlled directly via the terminal device.
- Set the volume on your terminal device to a low level.
 - If the connection was successful, a voice says **'Your device is connected'** and the blue **LED (5)** flashes.
 - Start audio playback on the connected terminal device.
 - Press **Volume + (1)** to increase the volume.
 - Press **Volume - (2)** to reduce the volume.
 - Press the **MFB** button (6) to start or pause audio playback.
 - Press and hold **Volume + (1)** to skip to the next title.
 - Press and hold **Volume - (2)** to skip to the previous title.

5.5. Hands-free function

- Press the **MFB** button (6) once to answer an incoming call.
- Press the **MFB** button(6) twice or use your telephone to reject an incoming call.
- During a call, press the **MFB** button (6) once to end the call.



Note – Call quality

To increase the call quality, make sure that you are near the headset with your mobile phone during the call.

5.6. ANC function

This headset comes with a noise cancelling function (ANC) to reduce unwanted ambient noise (for example, the noise of an air-conditioning system). To switch on the function, press and hold the **ANC** button (4) until the **LED (3)** lights up. To switch this function off again, press the **ANC** button (4) once more. The **LED (4)** goes out.

5.7. Audio input socket

In addition to connecting this headset via Bluetooth®, you can connect it using the included AUX cable.

To do so, insert one end of the cable into the terminal device and the other end into the **Audio input socket (6)** on the left side of your headset. The Bluetooth® connection is automatically ended when you plug in the audio cable. The headset now functions as a wired headset.

5.8. Disconnecting the headset

- Switch the headset off.
- Disconnect the headset via the Bluetooth® settings on your terminal device.

6. Care and Maintenance

Only clean this product with a slightly damp, lint-free cloth and do not use aggressive cleaning agents. Make sure that water does not get into the product.

7. Warranty Disclaimer

Hama GmbH & Co KG assumes no liability and provides no warranty for damage resulting from improper installation/mounting, improper use of the product or from failure to observe the operating instructions and/or safety notes.

8. Service and Support

Please contact Hama Product Consulting if you have any questions about this product.

Hotline: +49 9091 502-115 (German/English)

Further support information can be found here:
www.hama.com

9. Technical Data

	Bluetooth® Headset
Earphone/microphone impedance	32 Ω / < 2,2 kΩ
Frequency	20 Hz – 20 kHz / 100 Hz – 10 kHz
Earphone/microphone sensitivity	100 dB / -42 dB
WBCV	≥ 75 mV
Range	max. 10 m
Bluetooth® technology	v4.1 + EDR
Profile	HFP V1.6 / HSP V1.2 / A2DP V1.2 / AVRCP V1.4 / DI V1.3
Transmission frequency	2,4 – 2,48 GHz
Battery	Li-Po 3,7 V
Battery capacity	500 mAh
Current consumption	max. 380 mA
Charging voltage	max. 5 V USB
Total weight	215 g
Battery life in standby mode	240 h
Talking time / Music playback time with Bluetooth® ON	20 h / 18 h
Talking time / Music playback time with Bluetooth® ON + NC ON	15 h / 12 h

10. Recycling Information

Note on environmental protection:



After the implementation of the European Directive 2012/19/EU and 2006/66/EU in the national legal system, the following applies: Electric and electronic devices as well as batteries must not be disposed of with household waste. Consumers are obliged by law to return electrical and electronic devices as well as batteries at the end of their service lives to the public collecting points set up for this purpose or point of sale. Details to this are defined by the national law of the respective country. This symbol on the product, the instruction manual or the package indicates that a product is subject to these regulations. By recycling, reusing the materials or other forms of utilising old devices/Batteries, you are making an important contribution to protecting our environment.

11. Declaration of Conformity



Hereby, Hama GmbH & Co KG declares that the radio equipment type [00184025] is in compliance with Directive 2014/53/EU. The full text of the EU declaration of conformity is available at the following internet address:
www.hama.com -> 00184025 -> Downloads.

Frequency band(s)	2402 MHz – 2480 MHz
Maximum radio-frequency power transmitted	8.30 mW E.I.R.P.

Bedienungselemente und Anzeigen

1. Lautstärke + / Nächstes Lied
2. Lautstärke - / Vorheriges Lied
3. LED-Anzeige ANC EIN
4. Schalter ANC EIN / AUS
5. LED-Funktionsanzeige
6. Multifunktions Taste (MFB) / Power/ Play/Pause / Rufannahme
7. Mikrofon
8. 3,5mm AUX-Eingang
9. LED-Ladeanzeige
10. Micro-USB Ladebuchse

Vielen Dank, dass Sie sich für ein Hama Produkt entschieden haben! Nehmen Sie sich Zeit und lesen Sie die folgenden Anweisungen und Hinweise zunächst ganz durch. Bewahren Sie diese Bedienungsanleitung anschließend an einem sicheren Ort auf, um bei Bedarf darin nachschlagen zu können. Sollten Sie das Gerät veräußern, geben Sie diese Bedienungsanleitung an den neuen Eigentümer weiter.

1. Erklärung von Warnsymbolen und Hinweisen



Warnung

Wird verwendet, um Sicherheitshinweise zu kennzeichnen oder um Aufmerksamkeit auf besondere Gefahren und Risiken zu lenken.



Hinweis

Wird verwendet, um zusätzlich Informationen oder wichtige Hinweise zu kennzeichnen.

2. Packungsinhalt

- 1x Bluetooth®-Over-Ear-Stereo-Headset „Tour ANC“
- 1x Micro-USB Ladekabel
- 1x 3.5mm Stereo AUX-Kabel mit Mikrofon
- diese Bedienungsanleitung

3. Sicherheitshinweise

- Das Produkt ist für den privaten, nicht-gewerblichen Haushaltsgebrauch vorgesehen.
- Schützen Sie das Produkt vor Schmutz, Feuchtigkeit und Überhitzung und verwenden Sie es nur in trockenen Räumen.
- Lassen Sie das Produkt nicht fallen und setzen Sie es keinen heftigen Erschütterungen aus.
- Betreiben Sie das Produkt nicht außerhalb seiner in den technischen Daten angegebenen Leistungsgrenzen.
- Öffnen Sie das Produkt nicht und betreiben Sie es bei Beschädigungen nicht weiter.

- Der Akku ist fest eingebaut und kann nicht entfernt werden, entsorgen Sie das Produkt als Ganzes gemäß den gesetzlichen Bestimmungen.
- Entsorgen Sie das Verpackungsmaterial sofort gemäß den örtlich gültigen Entsorgungsvorschriften.
- Nehmen Sie keine Veränderungen am Gerät vor. Dadurch verlieren sie jegliche Gewährleistungsansprüche.



Warnung – Akku

- Verwenden Sie nur geeignete Ladegeräte oder USB-Anschlüsse zum Aufladen.
- Verwenden Sie defekte Ladegeräte oder USB-Anschlüsse generell nicht mehr und versuchen Sie nicht, diese zu reparieren.
- Überladen oder tiefentladen Sie das Produkt nicht.
- Vermeiden Sie Lagerung, Laden und Benutzung bei extremen Temperaturen.
- Laden Sie bei längerer Lagerung regelmäßig (mind. vierteljährig) nach.



Warnung – Hohe Lautstärke

- Die Benutzung des Produktes schränkt Sie in der Wahrnehmung von Umgebungsgeräuschen ein. Bedienen Sie daher während der Benutzung keine Fahrzeuge oder Maschinen.
- Halten Sie die Lautstärke immer auf einem vernünftigen Niveau. Hohe Lautstärken können – selbst bei kurzer Dauer – zu Hörschäden führen.



4. Inbetriebnahme

- Das Headset verfügt über einen wieder aufladbaren Akku. Vor der ersten Anwendung muss der Akku vollständig aufgeladen werden.
- Stellen Sie sicher, dass das Headset vor dem Aufladen ausgeschaltet ist.
- Starten Sie den Ladevorgang, indem Sie das beiliegende USB-Ladekabel an die **Ladebuchse** (10) und an den USB-Anschluss eines PCs/Notebooks anschließen.
- Alternativ können Sie das Headset über ein geeignetes USB-Ladegerät laden. Beachten Sie hierzu die Bedienungsanleitung des verwendeten USB-Ladegeräts.
- Die **LED** (9) leuchtet während des Ladevorgangs dauerhaft rot.
- Es dauert ca. 2-3 Stunden, bis der Akku vollständig aufgeladen ist.
- Nach Abschluss des Ladevorgangs leuchtet die **LED** (9) grün.
- Trennen Sie anschließend alle Kabel- und Netzverbindungen.

Hinweis

- Während des Ladevorgangs ist die Bluetooth® Verbindung weiterhin verfügbar.
- Bei niedrigem Akkustand während der Benutzung des Headsets erfolgt die Ansage „**Low Battery**“. Verbinden Sie das Headset mit Hilfe des Ladekabels mit einem geeigneten USB-Anschluss.

5. Betrieb

Ein-/ Ausschalten des Headsets

- Drücken Sie die **MFB**-Taste (6) für ca. 3 Sekunden, bis die Ansage „**Hello**“ ertönt und die **LED** (5) abwechselnd rot und blau blinkt.
- Zum Ausschalten drücken Sie die **MFB**-Taste (6) für ca. 5 Sekunden, bis die Ansage „**Goodbye**“ ertönt, sowie die rote **LED** (5) blinkt und erlischt.

Hinweis

Die in diesem Kapitel beschriebenen Funktionen sind nur mit Bluetooth®-fähigen Endgeräten möglich.

5.1. Bluetooth® Erstverbindung (Pairing)

Hinweis – Pairing

- Stellen Sie sicher, dass Ihr Bluetooth®-fähiges Endgerät eingeschaltet ist und dass Bluetooth® aktiviert ist.
- Stellen Sie sicher, dass Ihr Bluetooth®-fähiges Endgerät für andere Bluetooth® Geräte sichtbar ist.
- Beachten Sie hierzu die Bedienungsanleitung Ihres Endgerätes.
- Das Headset und das Endgerät sollten nicht weiter als 1 Meter voneinander entfernt sein. Je geringer der Abstand, desto besser.
- Schalten Sie das Headset mit der **MFB** Taste (6) ein.
- Drücken und halten Sie die **MFB**-Taste (6) für ca. 5 Sekunden bis die Ansage „**Hello**“ ertönt, sowie die **LED** (5) abwechselnd blau und rot blinkt. Das Headset sucht nach einer Bluetooth® Verbindung.
- Öffnen Sie auf Ihrem Endgerät die Bluetooth® Einstellungen und warten Sie bis in der Liste der gefundenen Bluetooth® Geräte **Hama BTH TOUR ANC** angezeigt wird.
- Wählen Sie **Hama BTH TOUR ANC** aus und warten Sie, bis das Headset als verbunden in den Bluetooth® Einstellungen Ihres Endgerätes angezeigt wird.

Hinweis – Bluetooth® Passwort

- Manche Endgeräte benötigen für die Einrichtung der Verbindung mit einem anderen Bluetooth® Gerät ein Passwort.
- Geben Sie für die Verbindung mit dem Headset das Passwort **0000** ein, wenn Sie zur Eingabe von Ihrem Endgerät aufgefordert werden.

Hinweis

- Wenn die Verbindung erfolgreich war, blinkt die **LED** (5) und es ertönt die Ansage „**Your device is connected**“.
- Wenn der Verbindungsvorgang länger als 600 Sekunden dauert, erlöschen die LEDs und der Vorgang wird abgebrochen.
- In diesem Fall wiederholen Sie die oben unter 5.1 genannten Schritte zur Bluetooth® Erstverbindung (Pairing).

5.2. Automatische Bluetooth® Verbindung (nach bereits erfolgtem Pairing)

Hinweis

- Stellen Sie sicher, dass Ihr Bluetooth®-fähiges Endgerät eingeschaltet ist und dass Bluetooth® aktiviert ist.
- Stellen Sie sicher, dass Ihr Bluetooth®-fähiges Endgerät für andere Bluetooth® Geräte sichtbar ist.
- Beachten Sie hierzu die Bedienungsanleitung Ihres Endgerätes.
- Schalten Sie das Headset mit der **MFB** Taste (6) ein. Die blaue LED beginnt zu blinken und das Headset verbindet sich automatisch mit dem zuletzt genutzten Endgerät.

Hinweis

- Wenn die Verbindung erfolgreich war, blinkt die **LED** (5) und es ertönt die Ansage „**Your device is connected**“.
- Wenn der Verbindungsvorgang länger als 600 Sekunden dauert, erlöschen die LEDs und der Vorgang wird abgebrochen. In diesem Fall wiederholen Sie die oben unter 5.1 genannten Schritte.
- Gegebenenfalls müssen Sie die Einstellung auf dem Endgerät vornehmen, um die automatische Verbindung mit dem Headset zuzulassen.



Hinweis - Verbindung beeinträchtigt

Nach einer erfolgreichen Erstverbindung erfolgt die Verbindung automatisch. Sollte sich die Bluetooth® Verbindung nicht automatisch wiederherstellen, prüfen Sie die folgenden Punkte:

- Kontrollieren Sie in den Bluetooth® Einstellungen des Endgerätes, ob Hama **BTH TOUR ANC** verbunden ist. Wenn nicht, wiederholen Sie die unter

5.1. Bluetooth® Erstverbindung

- genannten Schritte.
- Kontrollieren Sie, ob Hindernisse die Reichweite beeinträchtigen. Wenn ja, positionieren Sie die Geräte näher zueinander.
- Auch bei schwacher Batterie kann die Leistung beeinträchtigt sein.

5.3. Bluetooth® Multipoint Verbindung

Dieses Headset kann sich mit zwei Bluetooth®-fähigen Endgeräten gleichzeitig verbinden (Multipoint).

- Verbinden Sie zunächst das Headset wie unter 5.1 beschrieben mit dem ersten Endgerät.
- Deaktivieren Sie anschließend die Bluetooth® Funktion auf diesem Endgerät.
- Verbinden Sie dann das Headset wie unter 5.1 beschrieben mit dem zweiten Endgerät.
- Aktivieren Sie die Bluetooth® Funktion auf dem ersten Endgerät erneut. Das Headset verbindet sich dann auch mit diesem Endgerät mittels der automatischen Bluetooth® Verbindung.

5.4. Audio-Wiedergabe



Hinweis

- Beachten Sie, dass die unter **5.4.** und **5.5.** beschriebenen Funktionen nur bei einer aktiven Bluetooth® Verbindung möglich sind.
 - Zudem müssen die einzelnen Funktionen von Ihrem Endgerät unterstützt werden.
 - Beachten Sie hierzu die Bedienungsanleitung Ihres Endgerätes.
 - Die Funktionen lassen sich weiterhin auch direkt über das Endgerät steuern.
-
- Stellen Sie die Lautstärke Ihres Endgerätes auf ein niedriges Niveau ein.
 - Schalten Sie das Headset mit der **MFb** Taste (6) ein. Eine erfolgreiche Verbindung wird durch die Ansage „**Your device is connected**“ und das blinken der blauen **LED** (5) angezeigt.
 - Starten Sie die Audiowiedergabe auf dem verbundenen Endgerät.
 - Drücken Sie **Lautstärke+** (1), um die Lautstärke zu erhöhen.
 - Drücken Sie **Lautstärke-** (2), um die Lautstärke zu reduzieren.

- Drücken Sie die **MFb** Taste (6), um die Audio-Wiedergabe anzuhalten oder zu starten.
- Drücken und halten Sie **Lautstärke+** (1), um zum nächsten Titel zu springen.
- Drücken und halten Sie **Lautstärke-** (2), um zum vorherigen Titel zu springen

5.5. Freisprechfunktion

- Drücken Sie einmal die **MFb** Taste (6), um einen eingehenden Anruf anzunehmen.
- Drücken Sie die **MFb** Taste (2) zweimal oder nutzen Sie ihr Telefon, um den eingehenden Anruf abzuweisen.
- Drücken Sie während des Gesprächs einmal die **MFb** Taste (2), um den Anruf zu beenden.



Hinweis – Gesprächsqualität

Achten Sie darauf, dass Sie sich mit Ihrem Mobiltelefon während eines Anrufs in der Nähe des Headsets befinden, um die Gesprächsqualität zu erhöhen.

5.6. ANC-Funktion

Dieses Headset ist mit einer Noise Cancelling Funktion (ANC) ausgestattet um unerwünschte Umgebungsgeräusche (z.B. das Rauschen einer Klimaanlage) zu reduzieren. Um die Funktion einzuschalten drücken und halten Sie die Taste **ANC** (4) bis die **LED** (3) leuchtet. Um diese Funktion wieder auszuschalten drücken Sie die Taste **ANC** (4) erneut. Die **LED** (4) erlischt.

5.7. Audio-Eingang

Zusätzlich zur Verbindung über Bluetooth® können Sie dieses Headset auch mit Hilfe des beiliegenden AUX-Kabels verbinden. Stecken Sie hierzu ein Ende in das Endgerät und das andere Ende in den **Audio-Eingang** (6) auf der linken Seite ihres Headsets. Beim Einstecken des Audiokabels wird die Bluetooth®-Verbindung automatisch beendet. Das Headset funktioniert jetzt wie ein kabelgebundenes Headset.

5.8. Trennen des Headsets

- Schalten Sie das Headset aus.
- Trennen Sie das Headset über die Bluetooth® Einstellungen Ihres Endgerätes.

6. Wartung und Pflege

Reinigen Sie dieses Produkt nur mit einem fusselfreien, leicht feuchten Tuch und verwenden Sie keine aggressiven Reiniger. Achten Sie darauf, dass kein Wasser in das Produkt eindringt.

7. Haftungsausschluss

Die Hama GmbH & Co KG übernimmt keinerlei Haftung oder Gewährleistung für Schäden, die aus unsachgemäßer Installation, Montage und unsachgemäßem Gebrauch des Produktes oder einer Nichtbeachtung der Bedienungsanleitung und/oder der Sicherheitshinweise resultieren.

8. Service und Support

Bitte wenden Sie sich bei Fragen zum Produkt gerne an die Hama-Produktberatung.

Hotline: +49 9091 502-115 (Dew/Eng)

Weitere Supportinformationen finden sie hier:

www.hama.com

9. Technische Daten

	Bluetooth® Headset
Impedanz Kopfhörer/Mikrofon	32 Ω / < 2,2 kΩ
Frequenz Kopfhörer/Mikrofon	20 Hz – 20 kHz / 100 Hz – 10 kHz
Empfindlichkeit Kopfhörer/ Mikrofon	100 dB / -42 dB
WBCV	≥ 75 mV
Reichweite	max. 10 m
Bluetooth®-Technologie	v4.1 + EDR
Profile	HFP V1.6 / HSP V1.2 / A2DP V1.2/ AVRCP V1.4 / DI V1.3
Sendefrequenz	2,4 – 2,48 GHz
Akku	Li-Po 3,7 V
Akkukapazität	500 mAh
Stromaufnahme	max. 380 mA
Ladespannung	max. 5 V USB
Gewicht gesamt	215 g
Standby-Zeit	240 h

Gesprächs- / Musikzeit

Bluetooth® AN

20 h / 18 h

Gesprächs- / Musikzeit

Bluetooth® AN + NC AN

15 h / 12 h

10. Entsorgungshinweise

Hinweis zum Umweltschutz:



Ab dem Zeitpunkt der Umsetzung der europäischen Richtlinien 2012/19/EU und 2006/66/EG in nationales Recht gilt folgendes: Elektrische und elektronische Geräte sowie Batterien dürfen nicht mit dem Hausmüll entsorgt werden. Der Verbraucher ist gesetzlich verpflichtet,

elektrische und elektronische Geräte sowie Batterien am Ende ihrer Lebensdauer an den dafür eingerichteten, öffentlichen Sammelstellen oder an die Verkaufsstelle zurückzugeben. Einzelheiten dazu regelt das jeweilige Landesrecht. Das Symbol auf dem Produkt, der Gebrauchsanleitung oder der Verpackung weist auf diese Bestimmungen hin. Mit der Wiederverwertung, der stofflichen Verwertung oder anderen Formen der Verwertung von Altgeräten/Batterien leisten Sie einen wichtigen Beitrag zum Schutz unserer Umwelt.

11. Konformitätserklärung

 Hiermit erklärt die Hama GmbH & Co KG, dass der Funkanlagentyp [00184025] der Richtlinie 2014/53/EU entspricht. Der vollständige Text der EU-Konformitätserklärung ist unter der folgenden Internetadresse verfügbar:

www.hama.com -> 00184025 -> Downloads.

Frequenzband/Frequenzbänder

2402 MHz – 2480 MHz

Abgestrahlte maximale
Sendeleistung

8.30 mW E.I.R.P.

Elementos de manejo e indicadores

1. Volumen +/Siguiete canción
2. Volumen -/Canción anterior
3. Indicador LED ANC encendido
4. Interruptor ANC encendido/apagado
5. Indicador LED de funcionamiento
6. Tecla multifunción (MFB): Power / Play / Pause / Respuesta llamadas
7. Micrófono
8. Entrada AUX de 3,5 mm
9. LED de indicación de carga
10. Cable de carga micro USB

Le agradecemos que se haya decidido por un producto de Hama. Tómese tiempo y léase primero las siguientes instrucciones e indicaciones. Después, guarde estas instrucciones de manejo en un lugar seguro para poder consultarlas cuando sea necesario. Si vende el aparato, entregue estas instrucciones de manejo al nuevo propietario.

1. Explicación de los símbolos de aviso y de las indicaciones



Aviso

Se utiliza para caracterizar las indicaciones de seguridad o para llamar la atención sobre peligros y riesgos especiales.



Nota

Se utiliza para caracterizar informaciones adicionales o indicaciones importantes.

2. Contenido del paquete

- 1 Headset circumaural Bluetooth® estéreo «Tour ANC»
- 1 cable de carga micro USB
- 1 cable AUX estéreo de 3,5 mm con micrófono
- Estas instrucciones de manejo

3. Instrucciones de seguridad

- El producto es para el uso doméstico privado, no comercial.
- Proteja el producto de la suciedad, la humedad y el sobrecalentamiento y utilícelo sólo en recintos secos.
- No deje caer el producto ni lo someta a sacudidas fuertes.
- No opere el producto fuera de los límites de potencia indicados en los datos técnicos.
- No abra el producto y no lo siga operando de presentar deterioros.
- La pila recargable está montada de forma fija y no se puede retirar, deseche el producto como una unidad y en conformidad con los reglamentos locales.

- Deseche el material de embalaje en conformidad con las disposiciones locales sobre el desecho vigentes.
- No realice cambios en el aparato. Esto conllevaría la pérdida de todos los derechos de la garantía.



Aviso – Batería

- Utilice solo cargadores adecuados o conexiones USB para efectuar la carga.
- No siga utilizando cargadores o conexiones USB defectuosos y no intente repararlos.
- No sobrecargue ni descargue el producto en profundidad.
- Evite el almacenamiento, la carga y el uso en condiciones de temperatura extrema.
- En caso de almacenamiento prolongado, realice una recarga regularmente (min. trimestralmente).



Advertencia – Volumen alto

- El uso del producto le limita la percepción de ruidos del entorno. Por tanto, no maneje vehículos o máquinas mientras usa el producto.
- Mantenga siempre el volumen a un nivel razonable. Los volúmenes altos pueden causar daños auditivos, también en caso de breve exposición a ellos.



4. Puesta en funcionamiento

- El headset incorpora una batería recargable. La batería debe haberse cargado completamente antes del primer uso.
- Asegúrese de que el headset está apagado antes de proceder a su carga.
- Inicie el proceso de carga conectando el cable de carga USB adjunto a la **hembra de carga (10)** y al puerto USB de un PC/ordenador portátil.
- Alternativamente, puede cargar el headset utilizando un cargador USB. Para ello, tenga en cuenta las instrucciones de manejo del cargador USB utilizado.
- El **LED (9)** luce de color rojo de manera continua durante el proceso de carga.
- La carga completa de la batería puede llevar aprox. 2-3 horas.
- Finalizado el proceso de carga, el **LED (9)** luce de color verde.
- Seguidamente, interrumpa todas las conexiones por cable y de red.

Nota

- Durante el proceso de carga, la conexión Bluetooth® sigue estando disponible.
- Si el nivel de la batería está bajo mientras se utilizan los auriculares, aparece el mensaje «**Low Battery**» (batería baja). Conecte los auriculares a una conexión USB adecuada utilizando el cable de carga.

5. Funcionamiento

Conexión/desconexión del headset

- Mantenga pulsada la tecla **MFB** (6) durante aprox. 3 segundos hasta que se oiga el mensaje «**Hello**» y el **LED** (5) parpadee en rojo y azul alternativamente
- Para desconectarlo, pulse la tecla **MFB** (6) durante aprox. 5 segundos hasta que se emita el mensaje «**Goodbye**» y el **LED** (5) rojo parpadee y se apague.

Nota

Las funciones descritas en este capítulo solo están disponibles en terminales compatibles con Bluetooth®.

5.1. Conexión inicial Bluetooth® (vinculación)

Nota – Vinculación

- Asegúrese de que su terminal compatible con Bluetooth® está encendido y de que se ha activado Bluetooth®.
- Asegúrese de que su terminal compatible con Bluetooth® está visible para otros dispositivos Bluetooth®.
- Observe también las instrucciones de uso de su terminal.
- Entre el headset y el terminal no debería haber más de 1 metro de separación. Cuanto menor sea la distancia entre ellos, mejor.
- Encienda el headset con la tecla **MFB** (6).
- Mantenga pulsada la tecla **MFB** (6) durante aprox. 5 segundos hasta que se escuche el mensaje «**Hello**» y el **LED** azul y rojo (5) parpadeen alternativamente. El headset busca una conexión Bluetooth®.
- En el terminal, abra la configuración Bluetooth® y espere hasta que se muestre Hama **BTH TOUR ANC** en la lista de los dispositivos Bluetooth® encontrados.
- Seleccione Hama **BTH TOUR ANC** y espere hasta que el altavoz se muestre como conectado en la configuración Bluetooth® de su terminal.

Nota – Contraseña Bluetooth®

Algunos terminales requieren una contraseña para la configuración de la conexión con otro dispositivo Bluetooth®.

- Introduzca, para la conexión con el headset, la contraseña **0000** si el terminal lo requiere.

Nota

- Si la conexión se ha realizado correctamente, parpadea el **LED** (5) y se oye el mensaje «**Your device is connected**» (Su dispositivo está conectado).
- Si el proceso de conexión dura más de 600 segundos, los LEDs de estado se apagan y el proceso se interrumpe. En tal caso, repita los pasos nombrados anteriormente bajo el punto 5.1, relativos a la conexión inicial Bluetooth® (vinculación).

5.2. Conexión Bluetooth® automática (una vez realizada la vinculación)

Nota

- Asegúrese de que su terminal compatible con Bluetooth® está encendido y de que se ha activado Bluetooth®.
- Asegúrese de que su terminal compatible con Bluetooth® está visible para otros dispositivos Bluetooth®.
- Observe también las instrucciones de uso de su terminal.
- Encienda el headset con la tecla **MFB** (6). El **LED** azul comienza a parpadear y el headset se conecta automáticamente con el último terminal utilizado.

Nota

- Si la conexión se ha realizado correctamente, parpadea el **LED** (5) y se oye el mensaje «**Your device is connected**» (Su dispositivo está conectado).
- Si el proceso de conexión dura más de 600 segundos, los LEDs de estado se apagan y el proceso se interrumpe. En tal caso, repita los pasos nombrados anteriormente bajo el punto 5.1.
- De ser necesario, puede que deba efectuar los ajustes necesarios en el terminal para permitir la conexión automática con el headset



Nota - Fallo en la conexión

La conexión se establece de forma automática tras el establecimiento correcto de la conexión inicial. De no establecerse la conexión Bluetooth® de forma automática, compruebe los siguientes puntos:

- Compruebe, en la configuración Bluetooth® del terminal, si Hama **BTH TOUR ANC** se ha conectado. De no ser así, repita los pasos indicados en **5.1. Conexión inicial Bluetooth®**.
- Verifique la presencia de obstáculos que puedan afectar al alcance. De haberlos, reduzca la separación entre los dispositivos.
- El rendimiento también puede verse afectado por una carga baja de la pila.

5.3. Conexión Bluetooth® Multipoint

Este headset puede conectarse simultáneamente con dos terminales compatibles con Bluetooth® (Multipoint).

- En primer lugar, conecte el headset con el primer terminal como se describe en 5.1.
- Seguidamente, desactive la función Bluetooth® en dicho terminal.
- A continuación, conecte el headset con el segundo terminal como se describe en 5.1.
- Vuelva a activar la función Bluetooth® en el primer terminal. El headset se conecta también a dicho terminal mediante la conexión Bluetooth® automática.

5.4. Reproducción de audio



Nota

- Tenga en cuenta que las funciones descritas en **5.4.** y **5.5.** solo son posibles con una conexión Bluetooth® activa.
- Además, cada una de las funciones debe ser compatible con su terminal.
- Observe también las instrucciones de uso de su terminal.
- Puede seguir controlando las funciones directamente desde el terminal.
- Baje el volumen de su terminal.
- Una conexión realizada correctamente se indica mediante el mensaje «**Your device is connected**» (Su dispositivo está conectado) y el parpadeo del **LED (5)** azul.
- Inicie la reproducción de audio en el terminal conectado.
- Pulse **Volumen+** (1) para aumentar el volumen.
- Pulse **Volumen-** (2) para reducir el volumen.
- Pulse la tecla **MFB** (6) para pausar o iniciar la reproducción de audio.

- Pulse y mantenga pulsado **Volumen+** (1) para saltar al siguiente título.
- Pulse y mantenga pulsado **Volumen-** (2) para saltar al título anterior.

5.5. Función de manos libres

- Pulse una vez la tecla **MFB** (6) para aceptar una llamada entrante.
- Pulse dos veces la tecla **MFB** (6) o emplee su teléfono para rechazar la llamada entrante.
- Durante la conversación, pulse una vez la tecla **MFB** (6) para finalizar la llamada.



Nota – Calidad de audio

Durante las llamadas, manténgase, junto con el teléfono móvil, cerca del headset, para aumentar la calidad de audio.

5.6. Función ANC

Estos auriculares van equipados con una función de cancelación de ruido (ANC) para reducir los ruidos ambientales no deseados (por ejemplo, el zumbido de un apartado de aire acondicionado). Para activar la función, pulse y mantenga pulsada la tecla **ANC** (4) hasta que luzca el **LED** (3). Para desconectar esta función, vuelva a pulsar la tecla **ANC** (4). El **LED** (4) se apaga.

5.7. Entrada de audio

Además de la conexión a través de bluetooth®, también puede conectar estos auriculares utilizando el cable AUX incluido. Inserte un extremo en el dispositivo y el otro extremo en la **entrada de audio** (6) situada en el lado izquierdo de los auriculares. Al introducir el cable de audio, finaliza automáticamente la conexión por Bluetooth®. Ahora, los auriculares funcionan estando conectados por cable.

5.8. Desconexión del headset

- Apague el headset.
- Desconecte el headset mediante los ajustes de Bluetooth® de su terminal.

6. Mantenimiento y cuidado

Limpie este producto sólo con un paño ligeramente humedecido que no deje pelusas y no utilice detergentes agresivos. Asegúrese de que no entre agua en el producto.

7. Exclusión de responsabilidad

Hama GmbH & Co KG no se responsabiliza ni concede garantía por los daños que surjan por una instalación, montaje o manejo incorrectos del producto o por la no observación de las instrucciones de manejo y de las instrucciones de seguridad.

8. Servicio y soporte

Si tiene que hacer alguna consulta sobre el producto, dirijase al asesoramiento de productos Hama.

Línea directa: +49 9091 502-115 (Alemán/Inglés)

Encontrar más información de soporte aquí:

www.hama.com

9. Datos técnicos

	Auriculares Sports Bluetooth®
Impedancia auriculares/ micrófono	32 Ω / < 2,2 kΩ
Frecuencia	20 Hz – 20 kHz / 100 Hz – 10 kHz
Sensibilidad auriculares/ micrófono	100 dB / -42 dB
WBCV	≥ 75 mV
Alcance	max. 10 m
Tecnología Bluetooth®	v4.1 + EDR
Perfil	HFP V1.6 / HSP V1.2 / A2DP V1.2 / AVRCP V1.4 / DI V1.3
Frecuencia de transmisión	2,4 – 2,48 GHz
Batería	Li-Po 3,7 V
Capacidad de la batería	500 mAh
Consumo de corriente	max. 380 mA
Tensión de carga	max. 5 V USB
Peso total	215 g
Tiempo de stand-by	240 h
Tiempo de conversación/música con Bluetooth® activado	20 h / 18 h
Tiempo de conversación/música con Bluetooth® activado + ANC activado	15 h / 12 h

10. Instrucciones para desecho y reciclaje

Nota sobre la protección medioambiental:



Después de la puesta en marcha de la directiva Europea 2012/19/EU y 2006/66/EU en el sistema legislativo nacional, se aplicara lo siguiente: Los aparatos eléctricos y electrónicos, así como las baterías, no se deben evacuar en la basura doméstica. El usuario está legalmente obligado a llevar los aparatos eléctricos y electrónicos, así como pilas y pilas recargables, al final de su vida útil a los puntos de recogida comunales o a devolverlos al lugar donde los adquirió. Los detalles quedaran definidos por la ley de cada país. El símbolo en el producto, en las instrucciones de uso o en el embalaje hace referencia a ello. Gracias al reciclaje, al reciclaje del material o a otras formas de reciclaje de aparatos/pilas usados, contribuye Usted de forma importante a la protección de nuestro medio ambiente.

11. Declaración de conformidad



Por la presente, Hama GmbH & Co KG, declara que el tipo de equipo radioeléctrico [00184025] es conforme con la Directiva 2014/53/UE. El texto completo de la declaración UE de conformidad está disponible en la dirección Internet siguiente: www.hama.com -> 00184025 -> Downloads.

Banda o bandas de frecuencia	2402 MHz – 2480 MHz
Potencia máxima de radiofrecuencia	8.30 mW E.I.R.P.

Органы управления и индикации

1. Увеличение громкости / следующая композиция
2. Уменьшение громкости / предыдущая композиция
3. Светодиодный индикатор ANC EIN
4. Выключатель ANC
5. Светодиодный индикатор функций
6. Многофункциональная кнопка (MFB): Питание / воспроизведение / пауза / ответ на вызов
7. Микрофон
8. Вход AUX 3,5 мм
9. Светодиодный индикатор заряда
10. Зарядный разъем Micro-USB

Благодарим за покупку изделия фирмы Nana. внимательно ознакомьтесь с настоящей инструкцией. Храните инструкцию в надежном месте для справок в будущем. В случае передачи изделия другому лицу приложите и эту инструкцию.

1. Предупредительные пиктограммы и инструкции



Внимание

Данным значком отмечены инструкции, несоблюдение которых может привести к опасной ситуации.



Примечание

Дополнительная или важная информация.

2. Комплект поставки

- Наружная Bluetooth®-стереогарнитура „Tour ANC“, 1 шт.
- Зарядный кабель Micro-USB, 1 шт.
- Стереокабель AUX 3,5 мм с микрофоном, 1 шт.
- Настоящая инструкция

3. Техника безопасности

- Изделие предназначено только для домашнего применения.
- Беречь от грязи, влаги и источников тепла. Эксплуатировать только в сухих условиях.
- Не ронять. Беречь от сильных ударов.
- Соблюдать технические характеристики.
- Изделие не открывать. Запрещается эксплуатировать неисправное изделие.
- Аккумулятор замене не подлежит. Утилизацию продукта производить целиком согласно нормативам.
- Утилизировать упаковку в соответствии с местными нормами.
- Запрещается вносить изменения в конструкцию.
В противном случае гарантийные обязательства аннулируются.



Внимание. Техника безопасности

- Применять только соответствующие зарядные устройства.
- Запрещается эксплуатировать и ремонтировать неисправные устройства.
- Не подвергать аккумуляторы глубокой разрядке и перезарядке.
- Беречь от высоких температур при хранении, заряде и эксплуатации.
- При длительном хранении заряжать не реже одного раза в три месяца.



Внимание. Техника безопасности

- Во время эксплуатации изделия снижается степень восприятия окружающих звуков и шумов. Запрещается использовать изделие во время вождения автомобиля и управления машинами.
- Не превышать нормальную громкость. Воздействие громкого звука, в т.ч. в течение короткого времени, может привести к повреждению органов слуха.



4. Ввод в эксплуатацию

- Для питания гарнитуры предусмотрен аккумулятор. Перед вводом гарнитуры в эксплуатацию необходимо полностью зарядить аккумулятор.
- Перед началом заряда отключите гарнитуру.
- Чтобы начать заряд аккумулятора, подключите кабель USB разъем зарядного устройства (10) и к разъему USB компьютера.
- Гарнитуру также можно заряжать через зарядное устройство USB. Соблюдайте инструкции по эксплуатации устройств.
- Во время зарядки **светодиодный индикатор (9)** непрерывно светится красным.
- Для полного заряда аккумулятора требуется ок. 2-3 часов.
- По окончании зарядки горит зеленый **светодиодный индикатор (9)**.
- По окончании работы отключите все кабельные и сетевые соединения.

Примечание

- Во время зарядки соединение Bluetooth® доступно.
- При низком заряде аккумулятора во время использования гарнитуры звучит сигнал **Low Battery** (Аккумулятор разряжен). Подключите гарнитуру к соответствующему разъему USB с помощью зарядного кабеля.

5. Эксплуатация

Включение и выключение гарнитуры

- Нажмите и удерживайте **многофункциональную кнопку** (6) в течение примерно 3 секунд, пока не прозвучит приветствие **«Hello»** и **светодиод** (5) не начнет мигать поочередно красным и синим светом.
- Чтобы выключить питание, нажмите и удерживайте **многофункциональную кнопку** (6) в течение примерно 5 секунд, пока не прозвучит сигнал **«Goodbye»** и красный **светодиодный индикатор** (5) не мигнет и не погаснет.

Примечание

Функции, описанные в этой главе, возможно только с Bluetooth®-совместимыми устройствами.

5.1. Первое соединение Bluetooth® (Pairing)

Примечание - Согласование

- Включите устройство воспроизведения и активируйте на нем Bluetooth®.
- Через интерфейс Bluetooth® убедитесь, что устройство воспроизведения обнаруживается другими устройствами.
- Подробнее смотрите инструкцию по эксплуатации устройства.
- Гарнитура и устройство должны располагаться не дальше 1 метра друг от друга. Чем меньше дистанция между устройствами, тем увереннее связь.
- Включите гарнитуру кнопкой **MFB** (6).
- Нажмите и удерживайте **многофункциональную кнопку** (6) в течение примерно 5 секунд, пока не прозвучит приветствие **«Hello»** и **светодиодный индикатор** (5) не начнет мигать поочередно красным и синим светом. Гарнитура начнет поиск сигнала Bluetooth®.
- Откройте настройки Bluetooth® на устройстве воспроизведения и в списке выберите устройство **Нама BTH TOUR ANC**.
- Выберите **Нама BTH TOUR ANC** и подождите, пока гарнитура не появится в списке подключенных устройств по протоколу Bluetooth®.

Примечание - Bluetooth®.

Для установки соединения с некоторыми устройствами может потребоваться пароль Bluetooth®.

- Для подключения к гарнитуре введите пароль по умолчанию (**0000**), если потребуется.

Примечание

- После успешного соединения мигает **светодиодный индикатор** (5) и звучит сообщение **«Your device is connected»** (Ваше устройство подключено).
- Если соединение не удается установить более 600 секунд, лампы гаснут и режим установки соединения отключается. В этом случае повторите операцию согласования по протоколу Bluetooth® (см. 5.1).

5.2. Автоматическое соединение по протоколу Bluetooth® после согласования

Примечание

- Включите устройство воспроизведения и активируйте на нем Bluetooth®.
- Через интерфейс Bluetooth® убедитесь, что устройство воспроизведения обнаруживается другими устройствами.
- Подробнее смотрите инструкцию по эксплуатации устройства.
- Включите гарнитуру кнопкой **MFB** (6). Синяя лампа начнет мигать, и гарнитура автоматически установит соединение с устройством, с которым она работала в последний раз.
- Как только соединение установится, будет подан сигнал **«Соединение установлено»**.

Примечание

- После успешного соединения мигает **светодиодный индикатор** (5) и звучит сообщение **«Your device is connected»** (Ваше устройство подключено).
- Если соединение не удается установить более 600 секунд, лампы гаснут и режим установки соединения отключается. В этом случае повторите операции из пункта 5.1.
- При необходимости, чтобы разрешить автоматическое подключение гарнитуры, выполните соответствующие настройки на сопрягаемом устройстве.



Примечание - Повторное соединение

После первого соединения в дальнейшем устройства будут подключаться автоматически. Если соединение Bluetooth® автоматически не устанавливается, проверьте следующее:

- В настройках Bluetooth® устройства воспроизведения проверьте наличие соединения с устройством **Нама BTH TOUR ANC**. При отсутствии соединения повторите операцию из главы **5.1. «Согласование устройство по протоколу Bluetooth®»**.
- Следует учитывать, что препятствия влияют на радиус соединения. При наличии препятствий уменьшите дистанцию между устройствами.
- Разряженная батарея также отрицательно влияет на качество соединения.

5.3. Соединение нескольких устройств Bluetooth® (Multipoint)

Гарнитура может одновременно устанавливать соединение с двумя устройствами Bluetooth® (технология Multipoint).

- Установите соединение гарнитуры с первым устройством так, как указано в пункте 5.1.
- Затем отключите на этом устройстве режим Bluetooth®.
- Установите соединение гарнитуры со вторым устройством так, как указано в пункте 5.1.
- Снова включите режим Bluetooth® на первом устройстве. Гарнитура установит соединение с этим устройством автоматически.

5.4. Воспроизведение звука



Примечание

- Функции из глав **5.4** и **5.5** работают только при наличии соединения Bluetooth®.
 - Кроме этого устройство воспроизведения должно быть совместимо с некоторыми функциями.
 - Подробнее смотрите инструкцию по эксплуатации устройства.
 - Функциями можно управлять непосредственно через устройство воспроизведения.
- На устройстве воспроизведения установите минимальную громкость.
 - Об успешном соединении сигнализирует сообщение **«Your device is connected»** (Ваше устройство подключено) и мигание синего **светодиодного индикатора** (5).
 - На источнике звука включите воспроизведение.
 - Чтобы увеличить громкость, нажмите кнопку **Громкость+** (1).

- Чтобы уменьшить громкость, нажмите **Громкость-** (2).
- Чтобы приостановить или возобновить воспроизведение, нажмите кнопку **MFB** (6).
- Чтобы перейти к следующему файлу, нажмите кнопку **Громкость+** (1).
- Чтобы перейти к предыдущему файлу, нажмите кнопку **Громкость-** (2).

5.5. Функция громкой связи

- Чтобы ответить на звонок, нажмите **многофункциональную** кнопку (6).
- Чтобы отказаться от ответа на звонок, дважды нажмите **многофункциональную** кнопку (6), либо воспользуйтесь функциями телефона.
- Чтобы завершить разговор, во время разговора нажмите **многофункциональную** кнопку (6).



Примечание - Качество сигнала

Чтобы повысить качество сигнала, следует находиться в непосредственной близости с громкоговорителем.

5.6. Функция ANC

Эта гарнитура оснащена функцией шумоподавления (ANC) для снижения нежелательных окружающих шумов (например, шума кондиционера). Для включения этой функции нажмите и удерживайте кнопку **ANC** (4), пока не загорится **светодиодный индикатор** (3). Для выключения этой функции снова нажмите кнопку **ANC** (4). Светодиодный индикатор (4) погаснет.

5.7. Звуковой вход

Помимо соединения по Bluetooth® эту гарнитуру можно также подключить с помощью входящего в комплект поставки кабеля AUX.

Для этого присоедините один конец кабеля к конечному устройству, а второй — к **звуковому входу** (6) на левой стороне гарнитуры. При подключении аудио кабеля соединение Bluetooth® автоматически прерывается. Теперь гарнитура работает как проводные наушники.

5.8. Отключение гарнитуры

- Выключите гарнитуру.
- Отключите гарнитуру через настройки Bluetooth® устройства воспроизведения.

6. Уход и техобслуживание

Чистку изделия производить только безворсовой слегка влажной салфеткой. Запрещается применять агрессивные чистящие средства. Следите за тем, чтобы в устройство не попала вода.

7. Отказ от гарантийных обязательств

Компания Hama GmbH & Co KG не несет ответственность за ущерб, возникший вследствие неправильного монтажа, подключения и использования изделия не по назначению, а также вследствие несоблюдения инструкции по эксплуатации и техники безопасности.

8. Отдел техобслуживания

По вопросам ремонта или замены неисправных изделий обращайтесь к продавцу или в сервисную службу компании Hama.

Горячая линия отдела техобслуживания:
+49 9091 502-115 (немецкий, английский)
Подробнее смотрите здесь: www.hama.com

9. Технические характеристики

	Наушники спортивные Bluetooth®
Полное сопротивление, наушники/микрофон	32 Ω / < 2,2 kΩ
Частота	20 Hz – 20 kHz / 100 Hz – 10 kHz
Чувствительность, наушники/микрофон	100 dB / -42 dB
Широкополосное напряжение	≥ 75 mV
Дальность действия	max. 10 m
Стандарты Bluetooth®	v4.1 + EDR
Режим	HFP V1.6 / HSP V1.2 / A2DP V1.2 / AVRCP V1.4 / DI V1.3
Частота передачи	2,4 – 2,48 GHz
Аккумуляторная батарея	Li-Po 3,7 V
Емкость аккумулятора	500 mAh
Ток потребления	max. 380 mA
Зарядное напряжение	max. 5 V USB
Общий вес	215 g
Время работы в режиме ожидания	240 h

Время разговора/воспроизведения при включенной функции Bluetooth®	20 h / 18 h
Время разговора/воспроизведения при включенной функции Bluetooth® и подавления шума	15 h / 12 h

10. Инструкции по утилизации

Охрана окружающей среды:



С момента перехода национального законодательства на европейские нормативы 2012/19/EU и 2006/66/EU действительно следующее: Электрические и электронные приборы, а также батареи запрещается

утилизировать с обычным мусором. Потребитель, согласно закону, обязан утилизировать электрические и электронные приборы, а также батареи и аккумуляторы после их использования в специально предназначенных для этого пунктах сбора, либо в пунктах продажи. Детальная регламентация этих требований осуществляется соответствующим местным законодательством. Необходимость соблюдения данных предписаний обозначается особым значком на изделии, инструкции по эксплуатации или упаковке. При переработке, повторном использовании материалов или при другой форме утилизации бывших в употреблении приборов Вы помогаете охране окружающей среды. В соответствии с предписаниями по обращению с батареями, в Германии вышеназванные нормативы действуют для утилизации батарей и аккумуляторов.

11. Декларация производителя

 Настоящим компания Hama GmbH & Co KG заявляет, что радиооборудование типа [00184025] отвечает требованиям директивы 2014/53/ЕС. С полным текстом декларации о соответствии требованиям ЕС можно ознакомиться здесь: www.hama.com -> 00184025 -> Downloads.

Диапазон/диапазоны частот	2402 MHz – 2480 MHz
Максимальная излучаемая мощность	8.30 mW E.I.R.P.

Bedieningselementen en weergaven

1. Volume + / Volgend lied
2. Volume - / Vorig lied
3. Led-indicator ANC IN
4. Schakelaar ANC IN / UIT
5. LED-functieweergave
6. Multifunctionele knop (MFB): Power / Play / Pauze / Gesprek aannemen
7. Microfoon
8. AUX-ingang 3,5 mm
9. Led-indicator voor het opladen
10. Micro-USB-laadpoort

Hartelijk dank dat u voor een product van Hama heeft gekozen. Neem de tijd om de volgende aanwijzingen en instructies volledig door te lezen. Berg deze gebruiksaanwijzing vervolgens op een goede plek op zodat u hem als naslagwerk kunt gebruiken. Op zodat u hem als naslagwerk kunt gebruiken. Mocht u het toestel verkopen, geeft u dan ook deze gebruiksaanwijzing aan de nieuwe eigenaar.

1. Verklaring van waarschuwingssymbolen en instructies



Waarschuwing

Wordt gebruikt voor veiligheidsinstructies of om de aandacht te trekken op bijzondere gevaren en risico's.



Aanwijzing

Wordt gebruikt voor extra informatie of belangrijke informatie.

2. Inhoud van de verpakking

- 1x Bluetooth® Over-Ear-stereo-headset „Tour ANC“
- 1x Micro-USB-oplaadkabel
- 1x AUX-stereokabel 3,5 mm met microfoon
- deze bedieningsinstructies

3. Veiligheidsinstructies

- Het product is bedoeld voor niet-commercieel privegebruik in huiselijke kring.
- Bescherm het product tegen vuil, vocht en oververhitting en gebruik het alleen in droge omgevingen.
- Laat het product niet vallen en stel het niet bloot aan zware schokken of stoten.
- Gebruik het product niet buiten de in de technische gegevens vermelde vermogensgrenzen.
- Open het product niet en gebruik het niet meer als het beschadigd is.
- De accu is vast ingebouwd en kan niet worden verwijderd,

voer het product derhalve als één geheel af overeenkomstig de wettelijke voorschriften.

- Het verpakkingsmateriaal direct en overeenkomstig de lokaal geldende afvoervoorschriften afvoeren.
- Verander niets aan het toestel. Daardoor vervalt elke aanspraak op garantie.



Waarschuwing – accu

- Gebruik alleen geschikte laadapparatuur of USB-aansluitingen voor het opladen.
- Gebruik defecte laadapparatuur of USB-aansluitingen niet meer en probeer ze niet te repareren.
- Het op te laden product niet overladen of diep ontladen.
- Opbergen, opladen en gebruiken bij extreme temperaturen vermijden.
- Indien de accu's gedurende langere tijd worden opgeborgen, dan dienen ze ten minste elke 3 maanden te worden opgeladen.



Waarschuwing – Hoog volume

- De gebruikmaking van het product beperkt u in de waarneming van omgevingsgeluiden. Bedient u om deze reden tijdens het gebruik ervan geen voertuigen of machines.
- Houd het geluidsvolume te allen tijde op een verstandig niveau. Grote geluidsvolumen kunnen – zelfs kortstondig – tot gehoorbeschadiging leiden.



4. Inbedrijfstelling

- De headset beschikt over een oplaadbare accu. Vóór het eerste gebruik dient de accu volledig te worden opgeladen.
- Controleer of de headset is uitgeschakeld voordat met het opladen wordt begonnen.
- Start het opladen door de meegeleverde USB-oplaadkabel op **aansluitpunt voor het opladen** (10) en op de USB-aansluiting van een pc/notebook aan te sluiten.
- Alternatief kan de headset via een geschikt USB-laadtoestel worden opgeladen. Neem in dat geval de bedieningsinstructies van het gebruikte USB-laadtoestel in acht.
- Het **ledje** (9) brandt tijdens het opladen constant rood.
- Het duurt ca. 2-3 uur totdat de accu geheel is opgeladen.
- Nadat het opladen is voltooid brandt het **ledje** (9) groen.
- Aansluitend alle kabel- en netverbindingen scheiden.

Aanwijzing

- Tijdens het opladen is de Bluetooth®-verbinding gewoon beschikbaar.
- Bij een lage laadtoestand van de accu tijdens het gebruik van de headset verschijnt de melding „**Low Battery**”. Verbind de headset met behulp van de oplaadkabel met een geschikte USB-poort.

5. Gebruik en werking Headset in-/ uitschakelen

- Houd de **MFB**-knop (6) gedurende ca. 3 seconden ingedrukt totdat de mededeling „**Hello**” weerklinkt en het **ledje** (5) afwisselend rood en blauw knippert.
- Druk gedurende ca. 5 seconden op de **MFB**-knop (6) totdat de mededeling „**Goodbye**” weerklinkt en het rode **ledje** (5) knippert en vervolgens uitgaat.

Aanwijzing

De in dit hoofdstuk beschreven functies zijn alleen met Bluetooth-geschikte toestellen mogelijk.

5.1. Bluetooth® koppeling tot stand brengen (Pairing)

Aanwijzing – Pairing

- Controleer of uw Bluetooth®-geschikt eindtoestel is ingeschakeld en dat de Bluetooth®-functie is geactiveerd.
- Controleer of uw Bluetooth®-geschikt eindtoestel voor andere Bluetooth®-apparatuur zichtbaar is.
- Lees hiervoor de bedieningsinstructies van uw eindtoestel a.u.b.
- De headset en het eindtoestel dienen niet meer dan 1 meter van elkaar te zijn verwijderd. Hoe dichterbij elkaar, des te beter.
- Schakel de headset met de **MFB** toets (6) in.
- Houd de **MFB**-knop (6) gedurende ca. 5 seconden ingedrukt totdat de mededeling „**Hello**” weerklinkt en het **ledje** (5) afwisselend rood en blauw knippert. De headset zoekt naar een Bluetooth®-verbinding.
- Open op uw eindtoestel de Bluetooth®-instellingen en wacht totdat in de lijst van gevonden Bluetooth®-apparatuur Hama **BTH TOUR ANC** wordt weergegeven.
- Selecteer Hama **BTH TOUR ANC** en wacht totdat de headset als zijnde „verbonden” in de Bluetooth®-instellingen van uw eindtoestel wordt weergegeven.

Aanwijzing – Bluetooth®-password

Sommige toestellen hebben voor het tot stand brengen van de verbinding met een ander Bluetooth®-toestel een password nodig.

- Voer voor de verbinding met de headset het password **0000** in, indien uw eindtoestel de invoer van een password verlangt.

Aanwijzing

- Indien de verbinding succesvol was, dan knippert het **ledje** (5) en er weerklinkt de mededeling „**Your device is connected**”.
- Indien de verbindingsooging langer dan 600 seconden duurt, dan gaan de LEDs uit en wordt het verbinden geannuleerd.
- In dit geval herhaalt u de hierboven onder 5.1 genoemde stappen voor de eerste maal een Bluetooth®-verbinding tot stand brengen (pairing/koppelen).

5.2. Automatische Bluetooth-verbinding (na een reeds uitgevoerde koppeling)

Aanwijzing

- Controleer of uw Bluetooth®-geschikt weergave toestel is ingeschakeld en dat de Bluetooth®-functie is geactiveerd.
- Controleer of uw Bluetooth®-geschikt eindtoestel voor andere Bluetooth®-apparatuur zichtbaar is.
- Lees hiervoor de bedieningsinstructies van uw eindtoestel a.u.b.
- Schakel de headset met de **MFB** toets (6) in. De blauwe LED begint te knipperen en de headset verbindt zich automatisch met het als laatste gebruikte eindtoestel.

Aanwijzing

- Indien de verbinding succesvol was, dan knippert het **ledje** (5) en er weerklinkt de mededeling „**Your device is connected**”.
- Indien de verbindingsooging langer dan 600 seconden duurt, dan gaan de LEDs uit en wordt het verbinden geannuleerd. In dit geval herhaalt u de hierboven onder 5.1 genoemde stappen.
- Eventueel dient u de instelling op het eindtoestel uit te voeren, teneinde de automatische verbinding met de headset toe te staan.



Aanwijzing - Verbinding gestoord

Nadat de eerste verbinding succesvol tot stand is gebracht wordt de verbinding normaliter steeds weer automatisch uitgevoerd. Indien de Bluetooth®-verbinding echter niet wederom automatisch tot stand wordt gebracht, dan dienen de hieronder vermelde punten te worden gecontroleerd:

- Controleer in de Bluetooth®-instellingen van uw eindtoestel of Hama **BTH TOUR ANC** is verbonden. Is dit niet het geval, dan herhaalt u de onder **5.1. De eerste maal een Bluetooth®-verbinding tot stand brengen (koppelen)** vermelde stappen.
- Controleer of hindernissen het bereik negatief beïnvloeden. Indien dit het geval is, dan plaatst u de toestellen dichter bij elkaar.
- Ook kan bij een zwakke accu het zendvermogen beperkt zijn.

5.3. Bluetooth® Multipoint-verbinding

Deze headset kan zich met twee Bluetooth®-geschikte eindtoestellen tegelijkertijd verbinden (Multipoint).

- Verbind allereerst de headset zoals onder 5.1 is beschreven met het eerste eindtoestel.
- Deactiveer aansluitend de Bluetooth®-functie op dit eindtoestel.
- Verbind dan de headset zoals onder 5.1 is beschreven met het tweede eindtoestel.
- Activeer de Bluetooth®-functie op het eerste eindtoestel opnieuw. De headset verbindt zich dan tevens met dit eindtoestel door middel van de automatische Bluetooth®-verbinding.

5.4. Audioweergave



Aanwijzing – verbinding stagneert

- Houd er rekening mee, dat de onder **5.4.** en **5.5.** beschreven functies uitsluitend bij een actieve Bluetooth®-verbinding mogelijk zijn.
- Bovendien dienen de afzonderlijke functies van uw eindtoestel te worden ondersteund.
- Lees hiervoor de bedieningsinstructies van uw eindtoestel a.u.b.
- De functies kunnen verder tevens direct via het eindtoestel worden geregeld.

- Stel het volume van uw eindtoestel op een laag niveau in.
- Een succesvolle verbinding wordt door de mededeling „**Your device is connected**” en het knippen van het blauwe **ledje** (5) aangegeven.
- Start de audioweergave op het verbonden eindtoestel.

- Druk op **Volume +** (1), teneinde het geluidsniveau te verhogen.
- Druk op **Volume -** (2), teneinde het geluidsniveau te verlagen.
- Druk op de **MFB** toets (6), teneinde de audioweergave te pauzeren of te starten.
- Houd de toets **Volume +** (1) ingedrukt, teneinde naar de volgende titel te springen.
- Houd de toets **Volume -** (2) ingedrukt, teneinde naar de vorige titel te springen.

5.5. Handsfree-functie

- Druk eenmaal op de **MFB** toets (6) teneinde een binnenkomend gesprek aan te nemen.
- Druk tweemaal op de toets **MFB** (6) of gebruik uw telefoon teneinde het binnenkomende gesprek te weigeren.
- Druk tijdens het gesprek eenmaal op de **MFB** toets (6), teneinde het gesprek te beëindigen.



Aanwijzing – Gesprekswaardigheid

Let erop dat u met uw mobiele telefoon tijdens een telefoongesprek in de buurt van de luidspreker blijft teneinde de gesprekswaardigheid te waarborgen.

5.6. ANC-functie

Deze headset is met een noise cancelling-functie (ANC) uitgerust om ongewenste omgevingsgeluiden (bijv. het ruisen van een airco) te reduceren. Om de functie in te schakelen, houdt u de toets **ANC** (4) ingedrukt totdat het **ledje** (3) brandt. Druk opnieuw op de toets **ANC** (4) om deze functie weer uit te schakelen. Het **ledje** (4) gaat uit.

5.7. Audio-ingang

Naast de verbinding via Bluetooth® kunt u deze headset ook met behulp van de meegeleverde AUX-kabel verbinden. Steek hiervoor één kabeleinde in het eindapparaat en het andere kabeleinde in de **audio-ingang** (6) op de linkerzijde van uw headset. Bij het aansluiten van de audiokabel wordt de Bluetooth®-verbinding automatisch verbroken. De headset functioneert nu als een kabelgebonden headset.

5.8. Headset scheiden

- Schakel de headset uit.
- Verbreek de verbinding met de headset via de Bluetooth®-instellingen van uw eindtoestel.

6. Onderhoud en verzorging

Reinig dit product uitsluitend met een pluisvrije, licht vochtige doek en maak geen gebruik van agressieve reinigingsmiddelen. Let erop dat er geen water in het product binnendringt.

7. Uitsluiting van garantie en aansprakelijkheid

Hama GmbH & Co KG aanvaardt geen enkele aansprakelijkheid of garantieclaims voor schade of gevolgschade, welke door ondeskundige installatie, montage en ondeskundig gebruik van het product ontstaan of het resultaat zijn van het niet in acht nemen van de bedieningsinstructies en/of veiligheidsinstructies.

8. Service en support

Neem bij vragen over het product contact op met de afdeling Productadvies van HAMA.

Hotline: +49 9091 502-115 (Duits/Engels)

Meer support-informatie vindt u hier: www.hama.com

9. Technische specificaties

	Bluetooth® Sports oortjes
Impedantie oortelefoon/microfoon	32 Ω / < 2,2 kΩ
Frequentie	20 Hz – 20 kHz / 100 Hz – 10 kHz
Gevoeligheid oortelefoon/microfoon	100 dB / -42 dB
WBCV	≥ 75 mV
Bereik	max. 10 m
Bluetooth®-technologie	v4.1 + EDR
Profielen	HFP V1.6 / HSP V1.2 / A2DP V1.2 / AVRCP V1.4 / DI V1.3
Zendfrequentie	2,4 – 2,48 GHz
Accu	Li-Po 3,7 V
Accucapaciteit	500 mAh
Stroomverbruik	max. 380 mA
Oplaadspanning	max. 5 V USB
Gewicht totaal	215 g
Stand-by-tijd	240 h

Gespreks- / muziektijd Bluetooth® AAN	20 h / 18 h
Gespreks- / muziektijd Bluetooth® AAN + NC AAN	15 h / 12 h

10. Aanwijzingen over de afvalverwerking

Notitie aangaande de bescherming van het milieu:



Ten gevolge van de invoering van de Europese Richtlijn 2012/19/EU en 2006/66/EU in het nationaal juridisch systeem, is het volgende van toepassing: Elektrische en elektronische apparatuur, zoals batterijen mag niet met het huisvuil weggegooid worden. Consumenten zijn wettelijk verplicht om elektrische en elektronische apparaten zoals batterijen op het einde van gebruik in te dienen bij openbare verzamelplaatsen speciaal opgezet voor dit doel. Verdere specificaties aangaande dit onderwerp zijn omschreven door de nationale wet van het betreffende land. Dit symbool op het product, de gebruiksaanwijzing of de verpakking duidt erop dat het product onderworpen is aan deze richtlijnen. Door te recyclen, hergebruiken van materialen of andere vormen van hergebruiken van oude toestellen/batterijen, levert u een grote bijdrage aan de bescherming van het milieu.

11. Conformiteitsverklaring

 Hierbij verklaar ik, Hama GmbH & Co KG, dat het type radioapparatuur [00184025] conform is met Richtlijn 2014/53/EU. De volledige tekst van de EU-conformiteitsverklaring kan worden geraadpleegd op het volgende internetadres:
www.hama.com->00184025->Downloads.

Frequentieband(en)	2402 MHz – 2480 MHz
Maximaal radiofrequent vermogen	8.30 mW E.I.R.P.

Elementos de comando e indicadores

1. Volume +/Música seguinte
2. Volume -/Música anterior
3. LED de indicação ANC LIGADO
4. Interruptor ANC LIGADO/DESLIGADO
5. LED de indicação do funcionamento
6. Botão multifunções (MFB): Power/Play/Pause/Atender chamada
7. Microfone
8. Entrada AUX de 3,5 mm
9. LED de indicação do carregamento
10. Tomada de carregamento micro USB

Agradecemos que se tenha decidido por este produto Hama! Antes de utilizar o produto, leia completamente estas indicações e informações. Guarde, depois, estas informações num local seguro para consultas futuras. Se transmitir o produto para um novo proprietário, entregue também as instruções de utilização.

1. Descrição dos símbolos de aviso e das notas



Aviso

É utilizado para identificar informações de segurança ou chamar a atenção para perigos e riscos especiais.



Nota

É utilizado para identificar informações adicionais ou notas importantes.

2. Conteúdo da embalagem

- 1 Headset estéreo circum-auricular Bluetooth® „Tour ANC“
- 1 cabo de carregamento micro USB
- 1 cabo AUX estéreo de 3,5 mm com microfone
- Estas instruções de utilização

3. Indicações de segurança

- O produto está previsto apenas para utilização doméstica e não comercial.
- Proteja o produto contra sujidade, humidade e sobreaquecimento e utilize-o somente em ambientes secos.
- Não deixe cair o produto nem o submeta a choques fortes.
- Não utilize o produto fora dos limites de desempenho indicados nas especificações técnicas.
- Não abra o produto nem o utilize caso este esteja danificado.
- A bateria está instalada de forma fixa e não pode ser removida. Elimine o produto completo de acordo com a legislação em vigor.

- Elimine imediatamente o material da embalagem em conformidade com as normas locais aplicáveis.
- Não efectue modificações no aparelho. Perda dos direitos de garantia.



Aviso – Bateria

- Utilize apenas carregadores adequados ou ligações USB para efetuar o carregamento.
- De modo geral, não utilize carregadores ou ligações USB que apresentem danos, nem tente reparar os mesmos.
- Não submeta o produto a um carregamento excessivo ou a um descarregamento completo.
- Evite guardar, carregar e utilizar a bateria sob temperaturas extremas.
- No caso de um período de armazenamento prolongado, carregue a bateria regularmente (pelo menos, trimestralmente).



Aviso - Volume alto

- A utilização do produto limita a perceção de ruídos ambiente. Por conseguinte, durante a utilização, não opere quaisquer veículos ou máquinas.
- Mantenha sempre o volume de som num nível moderado. Um volume de som elevado, mesmo durante um período curto, poderá causar lesões auditivas.



4. Colocação em funcionamento

- Os auscultadores dispõem de uma bateria recarregável. Antes da primeira utilização, a bateria tem de ser totalmente carregada.
- Certifique-se que os auscultadores estão desligados antes do carregamento.
- Inicie o processo de carregamento, conectando o cabo de carregamento USB juntamente fornecido à **tomada de carregamento** (10) e à ligação USB de um PC/Notebook.
- Alternativamente pode carregar os auscultadores através de um carregador USB adequado. Para tal, consulte o manual de instruções do carregador USB utilizado.
- O **LED** (9) acende-se permanentemente a vermelho durante o processo de carregamento.
- Demora cerca de 2-3 horas até que a bateria esteja completamente carregada.
- Quando o processo de carregamento terminar, o **LED** (9) acende a verde.
- Desligue posteriormente todas as ligações de cabos e à rede elétrica.

Nota

- Durante o processo de carregamento, a ligação Bluetooth® continua disponível.
- Em caso de bateria fraca durante a utilização dos microauscultadores ouve-se a indicação „**Low Battery**”. Com a ajuda do cabo de carregamento, conecte os microauscultadores a uma ligação USB adequada.

5. Operação

Ligar/desligar auscultadores

- Prima o botão **MF** (6) durante cerca de 3 segundos até ouvir a indicação „**Hello**” e o **LED** (5) piscar alternadamente a vermelho e azul.
- Para desligar, prima o botão **MF** (6) durante cerca de 5 segundos até ouvir a indicação „**Goodbye**” e o **LED** vermelho (5) piscar e apagar.

Nota

As funções descritas nesta secção apenas são possíveis com dispositivos com a funcionalidade Bluetooth®.

5.1. Primeira ligação Bluetooth® (emparelhamento)

Nota – Emparelhamento

- Certifique-se de que o seu dispositivo Bluetooth® está ligado e que o Bluetooth® está ativado.
- Certifique-se de que o seu dispositivo Bluetooth® está visível para outros dispositivos Bluetooth®.
- Para tal, consulte o manual de instruções do seu dispositivo.
- Os auscultadores e o dispositivo não devem estar a mais de 1 metro de distância um do outro. Quanto menor a distância, melhor.
- Ligue os auscultadores com a tecla **MF** (6).
- Prima e mantenha o botão **MF** (6) premido durante cerca de 5 segundos até ouvir a indicação „**Hello**” e o **LED** (5) piscar alternadamente a azul e vermelho. Os auscultadores procuram uma ligação Bluetooth®.
- Abra o menu de definições Bluetooth® no seu dispositivo final e aguarde até a lista de dispositivos Bluetooth® encontrados apresentar Hama **BTH TOUR ANC**.
- Selecione Hama **BTH TOUR ANC** e aguarde até que os auscultadores sejam apresentados como ligados nas definições Bluetooth® do seu dispositivo final.

Nota – Palavra-passe Bluetooth®

Alguns dispositivos requerem a introdução de uma palavra-passe para estabelecer a ligação a outro dispositivo Bluetooth®.

- Para estabelecer a ligação aos auscultadores introduza a palavra-passe **0000** se tal lhe for solicitado pelo seu dispositivo final.

Nota

- Se a ligação for estabelecida com êxito, o **LED** (5) pisca e ouve-se a indicação „**Your device is connected**”.
- Quando o processo de ligação demora mais do que 600 segundos, os LED apagam-se e o processo é cancelado. Nesse caso, repita os passos descritos no ponto 5.1 referentes à primeira ligação Bluetooth (emparelhamento).

5.2. Ligação Bluetooth® automática (após emparelhamento já efetuado)

Nota

- Certifique-se de que o seu dispositivo Bluetooth® está ligado e que o Bluetooth® está ativado.
- Certifique-se de que o seu dispositivo Bluetooth® está visível para outros dispositivos Bluetooth®.
- Para tal, consulte o manual de instruções do seu dispositivo.
- Ligue os auscultadores com a tecla **MF** (6). Os LED azuis ficam intermitentes e os auscultadores ligam-se automaticamente ao último dispositivo utilizado.

Nota

- Se a ligação for estabelecida com êxito, o **LED** (5) pisca e ouve-se a indicação „**Your device is connected**”.
- Quando o processo de ligação demora mais do que 600 segundos, os LED apagam-se e o processo é cancelado. Nesse caso, repita os passos descritos no ponto 5.1.
- Pode ser necessário configurar o dispositivo final, para permitir a ligação automática aos auscultadores.



Aviso - Ligação afetada

Após uma primeira ligação bem-sucedida, a ligação é realizada automaticamente. Caso a ligação Bluetooth® não seja estabelecida automaticamente, verifique os seguintes aspetos:

- Nas definições Bluetooth® do dispositivo, verifique se Hama **BTH TOUR ANC** está ligado. Caso tal não se verifique, repita os passos indicados no ponto **5.1. referentes à primeira ligação Bluetooth®**.
- Verifique se existem obstáculos a afetar o alcance. Caso existam, coloque os dispositivos mais próximos um do outro.
- O desempenho também pode ficar prejudicado quando a bateria está fraca.

5.3. Ligação Bluetooth® Multipoint

Estes auscultadores permitem ser ligados em simultâneo a dois dispositivos com Bluetooth® (Multipoint).

- Primeiro, ligue os auscultadores como descrito no ponto 5.1 ao primeiro dispositivo.
- Em seguida, desative a função Bluetooth® nesse dispositivo.
- Depois, ligue os auscultadores como descrito no ponto 5.1 ao segundo dispositivo.
- Volte a ativar a função Bluetooth® no primeiro dispositivo. Os auscultadores ligam-se então também a esse dispositivo por meio da ligação Bluetooth® automática.

5.4. Reprodução de áudio



Nota

- Tenha em atenção que as funções explicadas nos pontos **5.4.** e **5.5.** só são possíveis com uma ligação Bluetooth® ativa.
 - Além disso, as várias funções têm que ser suportadas pelo seu dispositivo final.
 - Para tal, consulte o manual de instruções do seu dispositivo.
 - As funções também se podem comandar diretamente através do dispositivo.
- Regule o volume de som do seu dispositivo para um nível baixo.
 - Uma ligação estabelecida com êxito é exibida através da indicação „Your device is connected“ e o piscar do **LED** azul (5).
 - Inicie a reprodução de áudio no dispositivo final ligado.
 - Prima **Volume +** (1), para aumentar o volume.
 - Prima o **Volume -** (2) para reduzir o volume.
 - Prima a tecla **MFB** (6), para iniciar ou interromper a reprodução de áudio.
 - Prima e mantenha premido **Volume +** (1) para passar para a faixa seguinte.
 - Prima e mantenha premido **Volume -** (2) para voltar à faixa anterior.

5.5. Função de alta-voz

- Prima uma vez a tecla **MFB** (6) para atender uma chamada recebida.
- Prima a tecla **MFB** (6) duas vezes ou utilize o seu telefone para rejeitar uma chamada recebida.
- Durante a chamada, prima uma vez a tecla **MFB** (6) para terminar a chamada.



Nota – Qualidade da chamada

Assegure-se de que se encontra, com o seu telemóvel, na proximidade dos auscultadores durante a chamada, de modo a aumentar a qualidade da mesma.

5.6. Função ANC

Estes microauscultadores estão equipados com uma função de Noise Cancelling (ANC) para reduzir ruídos ambiente indesejados (por exemplo, o barulho de um ar condicionado). Para ligar a função, prima e mantenha o botão **ANC** (4) premido até o **LED** (3) acender. Para voltar a desligar esta função, prima o botão **ANC** (4) novamente. O **LED** (4) apaga-se.

5.7. Entrada de áudio

Para além do emparelhamento através da função Bluetooth®, estes microauscultadores também podem ser conectados com a ajuda do cabo AUX fornecido.

Para tal, insira uma extremidade do cabo no dispositivo e a outra extremidade na **entrada de áudio** (6) localizada no lado esquerdo dos seus microauscultadores. Ao inserir o cabo de áudio, a ligação Bluetooth® é automaticamente terminada. Os microauscultadores funcionam agora como microauscultadores ligados por cabo.

5.8. Desligar os auscultadores

- Desligue os auscultadores.
- Desligue os auscultadores através das configurações Bluetooth® do seu dispositivo final.

6. Manutenção e conservação

limpe o produto apenas com um pano sem fiapos ligeiramente humedecido e não utilize produtos de limpeza agressivos. Certifique-se de que não entra água para dentro do produto.

7. Exclusão de garantia

A Hama GmbH & Co KG não assume qualquer responsabilidade ou garantia por danos provocados pela instalação, montagem ou manuseamento incorrectos do produto e não observação do das instruções de utilização e/ou das informações de segurança.

8. Contactos e apoio técnico

Em caso de dúvidas sobre o produto, contacte o serviço de assistência ao produto da Hama.

Linha de apoio ao cliente: +49 9091 502-115 (alemão/inglês)

Para mais informações sobre os serviços de apoio ao cliente, visite: www.hama.com

9. Especificações técnicas

	Auscultadores de desporto Bluetooth®
Impedância auscultadores/microfone	32 Ω / < 2,2 kΩ
Frequência	20 Hz – 20 kHz / 100 Hz – 10 kHz
Sensibilidade auscultadores/microfone	100 dB / -42 dB
WBCV	≥ 75 mV
Alcance	max. 10 m
Tecnologia Bluetooth®	v4.1 + EDR
Perfil	HFP V1.6 / HSP V1.2 / A2DP V1.2 / AVRCP V1.4 / DI V1.3
Frequência de transmissão	2,4 – 2,48 GHz
Bateria	Li-Po 3,7 V
Capacidade da bateria	500 mAh
Consumo de energia	max. 380 mA
Tensão de carregamento	max. 5 V USB
Peso total	215 g
Tempo de standby	240 h
Tempo em conversação/música Bluetooth® AN	20 h / 18 h
Tempo em conversação/música Bluetooth® AN + NC AN	15 h / 12 h

10. Indicações de eliminação

Nota em Protecção Ambiental:



Após a implementação da directiva comunitária 2012/19/EU e 2006/66/EU no sistema legal nacional, o seguinte aplica-se: Os aparelhos eléctricos e electrónicos, bem como baterias, não podem ser eliminados juntamente com o lixo doméstico. Consumidores estão obrigados por lei a colocar os aparelhos eléctricos e electrónicos, bem como baterias, sem uso em locais públicos específicos para este efeito ou no ponto de venda. Os detalhes para este processo são definidos por lei pelos respectivos países. Este símbolo no produto, o manual de instruções ou a embalagem indicam que o produto está sujeito a estes regulamentos. Reciclando, reutilizando os materiais dos seus velhos aparelhos/baterias, esta a fazer uma enorme contribuição para a protecção do ambiente.

11. Declaração de conformidade



O(a) abaixo assinado(a) Hama GmbH & Co KG declara que o presente tipo de equipamento de rádio [00184025] está em conformidade com a Diretiva 2014/53/UE. O

texto integral da declaração de conformidade está disponível no seguinte endereço de Internet:

www.hama.com -> 00184025 -> Downloads.

Banda(s) de frequências	2402 MHz – 2480 MHz
Potência máxima transmitida	8.30 mW E.I.R.P.

hama®

**Hama GmbH & Co KG
86652 Monheim / Germany
www.hama.com**

The *Bluetooth*® word mark and logos are registered trademarks owned by Bluetooth SIG, Inc. and any use of such marks by Hama GmbH & Co KG is under license. Other trademarks and trade names are those of their respective owners.

All listed brands are trademarks of the corresponding companies. Errors and omissions excepted, and subject to technical changes. Our general terms of delivery and payment are applied.