



Waschmaschine



Benutzerhandbuch

WW90M7*****/WW80M7*****

SAMSUNG



Inhalt

Sicherheitsinformationen	4
Wichtige Informationen zu den Sicherheitshinweisen	4
Wichtige Sicherheitssymbole	4
Wichtige Sicherheitsvorkehrungen	5
Hinweise zum WEEE-Zeichen	13
Installation	14
Lieferumfang	14
Installationsanforderungen	16
Schrittweise Installation	18
Vor dem Start	26
Grundeinstellungen	26
Waschhinweise	26
Hinweise zur Waschmittelschublade	29
Betrieb	32
Bedienfeld	32
Mit wenigen einfachen Schritten zu sauberer und trockener Wäsche	34
Programmübersicht	35
Spezialfunktionen	38
Einstellungen	40
SmartControl 2.0 - WiFi-Steuerung mit der SmartThings-App	42
Wartung	46
Trommelreinigung ⁺ 	46
Smart Check 	47
Notentleerung	48
Reinigung	49
Wartung	54
Vorgehensweise bei Frost	54
Vorgehen bei längerem Nichtgebrauch	54
Fehlersuche	55
Prüfpunkte	55
Fehlermeldungen	59



Technische Daten	64
Erklärung der Pflegesymbole	64
Entsorgung von Altgeräten und Umweltschutzhinweise	65
Technisches Datenblatt	66
Informationen zu den Hauptwaschprogrammen	69



Sicherheitsinformationen

Wir beglückwünschen Sie zum Kauf Ihrer neuen Samsung Waschmaschine. Diese Anleitung enthält wichtige Informationen über die Installation, den Gebrauch und die Pflege Ihrer Waschmaschine. Bitte lesen Sie diese Bedienungsanleitung in Ruhe durch – nur so können Sie von den vielfältigen Funktionen und Vorteilen Ihrer Waschmaschine profitieren.

Wichtige Informationen zu den Sicherheitshinweisen

Lesen Sie bitte diese Bedienungsanleitung sorgfältig durch, damit Sie verstehen, wie die umfangreichen Features und Funktionen Ihres neuen Gerätes sicher und effizient genutzt werden. Bitte bewahren Sie das Handbuch als künftige Referenz an einem sicheren Ort in der Nähe des Geräts auf. Verwenden Sie die Waschmaschine nur für den in der vorliegenden Bedienungsanleitung angegebenen Zweck.

Die in dieser Bedienungsanleitung enthaltenen Warnhinweise und die wichtigen Sicherheitshinweise decken nicht alle Bedingungen und Situationen, die auftreten können, ab. Es liegt in Ihrer Verantwortung, bei Installation, Pflege und Gebrauch Ihrer Waschmaschine Ihren gesunden Menschenverstand sowie Vorsicht und Sorgfalt walten zu lassen.

Die vorliegende Bedienungsanleitung gilt für mehrere Modelle; Ihre Waschmaschine kann deshalb leicht von der in dieser Bedienungsanleitung beschriebenen Maschine abweichen und manche Warnhinweise gelten unter Umständen für Sie nicht. Bei Fragen oder Unklarheiten wenden Sie sich bitte an Ihr nächstes Servicezentrum oder informieren Sie sich unter www.samsung.com.

Wichtige Sicherheitssymbole

Bedeutung der Symbole und Zeichen in diesem Benutzerhandbuch:

WARNUNG

Gefahren oder unsichere Handlungsweisen, die zu **schweren oder tödlichen Verletzungen und/oder Sachbeschädigung** führen können.

VORSICHT

Gefahren oder unsichere Handlungsweisen, die zu **Verletzungen und/oder Sachbeschädigung** führen können.

HINWEIS

Zeigt an, dass ein Personen- oder Sachschadenrisiko besteht.



Diese Warnzeichen sollen Sie und andere vor Verletzungen schützen.

Bitte befolgen Sie die Hinweise genau.

Bewahren Sie dieses Handbuch als künftige Referenz an einem sicheren Ort auf, nachdem Sie es gelesen haben.

Lesen Sie alle Anweisungen aufmerksam durch, ehe Sie Ihre Waschmaschine benutzen.

Wie bei jedem Gerät, das mit elektrischem Strom betrieben wird, gibt es gewisse Gefahren. Für den sicheren Betrieb dieses Geräts machen Sie sich mit der Bedienung vertraut und benutzen es mit entsprechender Vorsicht.

Wichtige Sicherheitsvorkehrungen

WARNUNG

Um das Risiko von Feuer, Stromschlag oder Personenschäden bei Verwendung Ihres Geräts zu reduzieren, befolgen Sie grundlegende Vorsichtsmaßnahmen, einschließlich der folgenden:

- 1.** Das Gerät ist nicht für den Gebrauch durch Personen (und Kinder) mit verminderten körperlichen, geistigen oder sensorischen Fähigkeiten oder fehlender Erfahrung gedacht, es sei denn, sie werden von einer für ihre Sicherheit verantwortlichen Person beaufsichtigt und im sicheren Gebrauch des Geräts angeleitet.
- 2. Zur Verwendung in Europa:** Dieses Gerät kann von Kindern ab 8 Jahren und Personen mit verminderten körperlichen, sensorischen oder geistigen Fähigkeiten oder einem Mangel an Erfahrung und Wissen nur bedient werden, wenn sie unter Aufsicht stehen oder eine Unterweisung zum sicheren Umgang mit dem Gerät erhalten haben und die damit verbundenen Gefahren verstehen. Kinder dürfen nicht mit dem Gerät spielen. Kinder dürfen das Gerät nur unter Aufsicht reinigen oder warten.
- 3.** Kinder müssen beaufsichtigt werden, um zu verhindern, dass sie mit dem Gerät spielen.

Sicherheitsinformationen

4. Wenn das Netzkabel beschädigt ist, muss es vom Hersteller, seinem Kundendienstbetreuer oder ähnlich qualifizierten Personen ersetzt werden, um Risiken zu vermeiden.
5. Es muss das mit dem Gerät mitgelieferte neue Schlauchset verwendet werden. Das alte Schlauchset darf nicht wiederverwendet werden.
6. Bei Geräten mit Lüftungsöffnungen am Boden dürfen die Öffnungen nicht durch Teppiche blockiert werden.
7. **Zur Verwendung in Europa:** Kinder unter 3 Jahren müssen von dem Gerät ferngehalten werden, außer wenn sie ständig beaufsichtigt werden.
8. **VORSICHT :** Um die Gefahr eines unbeabsichtigten Zurücksetzens der thermischen Abschaltung zu verhindern, darf das Gerät nicht mit einem externen Schalter, wie z. B. einem Timer, ausgestattet oder an einen Stromkreis angeschlossen werden, der vom Versorgungsunternehmen regelmäßig ein- bzw. ausgeschaltet wird.
9. Dieses Gerät ist nur zur Verwendung im Haushalt geeignet, nicht aber für den Einsatz zum Beispiel:
 - in Küchen oder Kantinen in Geschäften, Büros und anderen Arbeitsumgebungen;
 - auf Bauernhöfen;
 - in Gasthäusern, Hotels, Herbergen und anderen Wohnumgebungen;
 - in Frühstückspensionen und ähnlichen Umgebungen;
 - in Bereichen zur gemeinschaftlichen Nutzung in Mehrfamilienhäusern oder in Waschalons.

Wichtige Warnhinweise für die Installation

WARNUNG

Dieses Gerät darf nur von einem qualifizierten Techniker oder Serviceunternehmen installiert werden.

- Andernfalls drohen Stromschläge, ein Brand, Explosionen, Probleme mit dem Gerät oder Verletzungen.

Das Gerät ist schwer – Vorsicht beim Anheben!

Stecken Sie das Netzkabel in eine Steckdose, die den lokalen elektrischen Spezifikationen entspricht. Verwenden Sie die Steckdose nur für dieses Gerät und verwenden Sie kein Verlängerungskabel.

- Wenn andere Verbraucher über eine Steckdosenleiste an der gleichen Steckdose angeschlossen werden oder wenn ein Verlängerungskabel benutzt wird, kann es zu Stromschlägen oder einem Brand kommen.
- Versichern Sie sich, dass die vorhandene Netzspannung, Strom und Frequenz den Angaben in der Produktspezifikation entsprechen. Andernfalls besteht Stromschlag- oder Brandgefahr. Stecken Sie den Stecker fest in die Netzsteckdose.

Reinigen Sie die Anschlussstifte des Steckers und die Kontakte regelmäßig mit einem trockenen Tuch von Staub und Feuchtigkeit.

- Ziehen Sie den Stecker ab und reinigen Sie ihn mit einem trockenen Tuch.
- Andernfalls besteht Stromschlag- oder Brandgefahr.

Achten Sie beim Anstecken des Netzsteckers darauf, dass das Netzkabel in die richtige Richtung zeigt, d. h. zum Boden läuft.

- Wenn Sie den Stecker andersherum anstecken, können die Leitungsdrähte im Kabel beschädigt werden und es kann zu Stromschlägen oder einem Brand kommen.

Halten Sie sämtliches Verpackungsmaterial von Kindern fern, da es für diese gefährlich sein kann.

- Wenn ein Kind eine Tüte über den Kopf zieht, kann es ersticken. Wenn das Gerät oder das Netzkabel beschädigt ist, wenden Sie sich an Ihr nächstgelegenes Servicezentrum.

Das Gerät muss fachgerecht geerdet werden.

Erden Sie das Gerät nicht an einer Gasleitung, einem Kunststoffwasserrohr oder einer Telefonleitung.

- Andernfalls drohen Stromschläge, ein Brand, Explosionen oder Probleme mit dem Gerät.
- Stecken Sie das Netzkabel nicht in eine Steckdose, die nicht ordnungsgemäß geerdet ist, und versichern Sie sich, dass die Steckdose den lokalen und nationalen Vorschriften entspricht.

Installieren Sie das Gerät nicht in der Nähe einer Wärmequelle oder in der Nähe von brennbarem Material.

Installieren Sie das Gerät nicht in feuchten, öligen oder staubigen Umgebungen, an Orten mit direkter Sonneneinstrahlung oder Regen (Wasser).

Installieren Sie das Gerät nicht an Orten, wo die Temperatur unter den Gefrierpunkt sinken kann.

- Bei Frost können die Leitungen platzen.

Installieren Sie das Gerät nicht an Orten, wo Gas austreten kann.

- Andernfalls drohen Stromschläge oder ein Brand.

Verwenden Sie keinen elektrischen Transformator.

- Andernfalls drohen Stromschläge oder ein Brand.

Verwenden Sie keinen beschädigten Netzstecker, kein beschädigtes Netzkabel und keine lockere Wandsteckdose.

- Andernfalls drohen Stromschläge oder ein Brand.

Ziehen Sie nicht mit Gewalt am Netzkabel und knicken Sie das Netzkabel nicht ab.

Verdrehen oder verknoten Sie das Netzkabel nicht.

Verlegen Sie das Netzkabel nicht über scharfe Metallkanten, stellen Sie keine schweren Gegenstände auf das Netzkabel, stecken Sie das Netzkabel nicht zwischen Gegenstände und drücken Sie das Netzkabel nicht hinter das Gerät.

- Andernfalls drohen Stromschläge oder ein Brand.



Sicherheitsinformationen

Ziehen Sie nicht am Netzkabel, wenn Sie den Netzstecker aus der Steckdose ziehen.

- Ziehen Sie am Stecker.
- Andernfalls besteht Stromschlag- oder Brandgefahr.

Dieses Gerät muss so gestellt werden, dass der Netzstecker, der Hauptwasserhahn und die Abflussschläuche zugänglich sind.

Vorsichtshinweise für die Installation

VORSICHT

Dieses Gerät muss so aufgestellt werden, dass der Netzstecker zugänglich ist.

- Andernfalls kann es durch Leckströme zu Stromschlägen oder Selbstentzündung kommen.

Stellen Sie das Gerät auf einem ebenen, festen Untergrund auf, der ausreichend tragfähig ist.

- Andernfalls können anormale Vibrationen, Bewegungen, Lärm oder Probleme mit dem Gerät entstehen.

Wichtige Warnhinweise für die Nutzung

WARNUNG

Ziehen Sie bei einer Überflutung der Waschmaschine sofort den Netzstecker, schließen Sie die Wasserzufuhr und wenden Sie sich an Ihr nächstgelegenes Servicezentrum.

- Fassen Sie den Netzstecker nicht mit nassen Händen an.
- Andernfalls besteht Stromschlaggefahr.

Ziehen Sie sofort den Netzstecker, wenn Sie ungewöhnliche Geräusche hören oder Brandgeruch oder Rauch wahrnehmen und wenden Sie sich an Ihr nächstgelegenes Servicezentrum.

- Andernfalls besteht Stromschlag- oder Brandgefahr.

Belüften Sie im Falle von Gaslecks (z. B. Erdgas, Flüssiggas usw.) sofort den Raum und fassen Sie den Netzstecker nicht an. Fassen Sie das Gerät oder das Netzkabel nicht an.

- Gebläse zum Lüften des Raums. Betätigen Sie keinen Lichtschalter im Raum.
- Funkenschlag kann eine Explosion oder ein Feuer auslösen.

Lassen Sie Kinder nicht in oder auf der Waschmaschine spielen. Sorgen Sie außerdem dafür, dass bei einer Entsorgung des Geräts der Verschluss von der Trommeltür entfernt wird.

- Wenn Kinder im Gerät eingeschlossen sind, können sie ersticken.

Das Verpackungsmaterial am Unterteil der Waschmaschine (Schaum, Styropor) muss entfernt werden, bevor das Gerät in Gebrauch genommen wird.

Waschen Sie keine Teile, die mit Benzin, Kerosin, Benzen, Farbverdünner, Alkohol oder anderen brennbaren oder explosiven Stoffen verschmutzt sind.

- Andernfalls drohen Stromschläge, Selbstentzündung oder Explosionen.



Öffnen Sie die laufende Waschmaschine (Kochwäsche/Trocknen/Schleudern) nicht mit Gewalt.

- Aus der Waschmaschine austretendes Wasser kann zu Verbrennungen führen und den Boden rutschig werden lassen. Es besteht Verletzungsgefahr.
- Das gewaltsame Öffnen kann die Waschmaschine beschädigen und zu Verletzungen führen.

Legen Sie Ihre Hand nicht unter die Waschmaschine, während diese in Betrieb ist.

- Es besteht Verletzungsgefahr.

Fassen Sie den Netzstecker nicht mit nassen Händen an.

- Es besteht Stromschlaggefahr.

Schalten Sie die laufende Waschmaschine nicht aus, indem Sie den Stecker aus der Netzsteckdose ziehen.

- Beim Wiederanstecken des Steckers kann es zu Funkenschlag und dadurch zu Stromschlägen oder Selbstentzündung kommen.

Dieses Gerät darf nur dann von Kindern oder Personen mit verminderten körperlichen, sensorischen oder geistigen Fähigkeiten bedient werden, wenn sie dabei beaufsichtigt werden. Lassen Sie Kinder nicht in oder auf das Gerät klettern.

- Andernfalls drohen Stromschläge, Verbrennungen oder Verletzungen.

Bringen Sie Ihre Hände oder Metallgegenstände nicht unter die laufende Waschmaschine.

- Es besteht Verletzungsgefahr.

Stecken Sie das Gerät nicht aus, indem Sie am Stromkabel ziehen. Fassen Sie den Stecker immer fest an und ziehen Sie ihn direkt aus der Steckdose.

- Eine Beschädigung des Netzkabels kann zu Kurzschluss, Brand und/oder Stromschlägen führen.

Versuchen Sie niemals, das Gerät selbst zu reparieren, auseinander zu bauen oder zu verändern.

- Verwenden Sie keine andere Sicherung (KEINESFALLS Überbrückungen aus Kupfer, Stahldraht usw.) als die normale Sicherung.
- Wenn das Gerät repariert oder neu installiert werden muss, wenden Sie sich bitte an den nächsten Kundendienst.
- Andernfalls drohen Stromschläge, Brandgefahr, Probleme mit dem Gerät oder Verletzungen.

Wenn sich der Wasserzuleitungsschlauch vom Anschluss löst und Wasser über das Gerät strömt, ziehen Sie den Netzstecker.

- Andernfalls besteht Stromschlag- oder Brandgefahr.

Ziehen Sie bei einem Gewitter oder wenn das Gerät längere Zeit nicht benutzt wird, den Netzstecker aus der Steckdose.

- Andernfalls besteht Stromschlag- oder Brandgefahr.

Wenn Fremdkörper in das Gerät gelangt sind, stecken Sie den Netzstecker aus und kontaktieren Sie Ihren nächsten Samsung Kundendienst.

- Andernfalls drohen Stromschläge oder ein Brand.

Erlauben Sie nicht, dass Kinder (oder Haustiere) auf oder in der Waschmaschine spielen. Die Tür der Waschmaschine lässt sich von innen nicht öffnen, und Kinder können ernsthaft verletzt werden, wenn Sie im Innern eingeschlossen sind.



Sicherheitsinformationen

Vorsichtshinweise für die Nutzung

VORSICHT

Wenn die Waschmaschine mit Fremdstoffen wie z. B. Reinigungsmittel, Schmutz, Lebensmittelreste usw. verschmutzt ist, ziehen Sie den Netzstecker und reinigen Sie die Waschmaschine mit einem feuchten, weichen Tuch.

- Andernfalls kann es zu Verfärbungen, Verformungen, Beschädigung oder Rostbildung kommen.

Hohe mechanische Belastung kann die Glasscheibe an der Trommelfront brechen lassen. Seien Sie vorsichtig, wenn Sie die Waschmaschine benutzen.

- Glasscherben können Verletzungen verursachen.

Öffnen Sie den Wasserhahn nach einem Problem mit der Wasserzuleitung oder wenn der Wasserschlauch wieder neu angeschlossen wird, immer langsam und vorsichtig.

Öffnen Sie den Wasserhahn langsam, wenn die Waschmaschine längere Zeit nicht benutzt wurde.

- Der Luftdruck im Wasserschlauch oder in der Wasserzuleitung kann Teile beschädigen oder Wasser austreten lassen.

Wenn bei laufendem Gerät ein Problem mit dem Wasserablauf auftritt, überprüfen Sie, ob der Ablauf frei ist.

- Wenn die Waschmaschine bei einer Überflutung aufgrund eines Ablaufproblems verwendet wird, kann dies zu Stromschlägen oder einem Brand führen.

Achten Sie beim Einlegen der Wäsche in die Waschmaschine darauf, dass keine Wäschestücke in der Tür eingeklemmt werden.

- Wenn Wäschestücke in der Tür eingeklemmt werden, kann die Wäsche oder die Waschmaschine beschädigt werden, oder es kann Wasser austreten.

Schalten Sie die Wasserzufuhr aus, wenn die Waschmaschine nicht genutzt wird.

Versichern Sie sich, dass die Schraube am Schlauchanschluss fest angezogen ist.

- Andernfalls kann es zu Beschädigungen oder Verletzungen kommen.

Achten Sie darauf, dass die Gummidichtung und die Glastür vorne nicht von Fremdstoffen (z.B. Abfall, Garn, Haar, usw.) verunreinigt wird.

- Wenn sich eine Fremdstoffsubstanz in der Tür verfängt oder die Tür nicht vollständig geschlossen ist, kann diese zu Wasseraustritt führen.

Öffnen Sie den Wasserhahn und überprüfen Sie, ob der Schlauchanschluss am Wasserschlauch fest angezogen und dicht ist, ehe Sie das Gerät verwenden.

- Wenn die Schrauben am Schlauchanschluss nicht festgezogen sind, kann Wasser austreten.

Das Gerät, das Sie erworben haben, dient nur zur Verwendung im Haushalt.

Die Verwendung für gewerbliche Zwecke wird als Missbrauch des Produkts eingestuft. In diesem Fall fällt das Gerät nicht mehr unter die Standardgarantie von Samsung, und Samsung übernimmt keine Haftung für Fehlfunktionen oder Schäden, die auf solchem Missbrauch zurückzuführen sind.

Stellen Sie sich nicht auf das Gerät und stellen Sie keine Gegenstände (wie z. B. brennende Kerzen oder Zigaretten, Geschirr, Wäsche, Chemikalien, Metallgegenstände usw.) auf das Gerät.

- Andernfalls drohen Stromschläge, Selbstentzündung, Probleme mit dem Gerät oder Verletzungen.



Sprühen Sie keine flüchtigen Stoffe wie z. B. Insektizide auf die Oberflächen der Waschmaschine.

- Diese Stoffe sind nicht nur gesundheitsschädlich, sondern sie können auch zu Stromschlägen, Brand oder Problemen mit dem Produkt führen.

Stellen Sie keine Objekte in die Nähe der Waschmaschine, die elektromagnetische Felder erzeugen.

- Dies kann Verletzungen durch Fehlfunktionen verursachen.

Während eines Wasch- oder Trockenprogramms bei hohen Temperaturen abfließendes Wasser ist heiß. Berühren Sie nicht das Wasser.

- Andernfalls kann es zu Verletzungen und Verbrennungen kommen.

Wasserdichte Sitzkissen, Polster oder Kleidungsstücke (*) dürfen weder gewaschen noch geschleudert oder getrocknet werden, es sei denn, Ihr Gerät hat hierfür ein spezielles Programm. (*): Regenhauben, Angelwesten, Skihosen, Schlafsäcke, Windelhöschen, Trainingsanzüge, Fahrrad-, Motorrad- und Pkw-Abdeckhauben usw.

- Waschen Sie dicke, feste Matten nicht, selbst wenn das Waschen in der Maschine laut Etikett zulässig ist. Andernfalls kann die Waschmaschine beschädigt werden, es kann zu Verletzungen kommen oder die Wände, der Boden und die Wäschestücke können durch anormale Vibrationen Schaden nehmen.
- Waschen Sie keine Fußmatten mit gummierter Rückseite. Die gummierte Rückseite kann sich ablösen und innen in der Trommel festkleben. Dies kann zu einer Fehlfunktion z. B. beim Abpumpen führen.

Benutzen Sie die Waschmaschine nicht, wenn die Waschmittelschublade entfernt wurde.

- Andernfalls kann es zu Stromschlägen oder Verletzungen durch austretendes Wasser kommen.

Berühren Sie das Innere der Trommel nicht während oder nach dem Trockenvorgang – das Innere ist heiß.

- Dies kann zu Verbrennungen führen.

Stecken Sie Ihre Hände nicht in die Waschmittelschublade.

- Andernfalls kann es zu Verletzungen kommen, wenn das Waschpulver eingezogen wird.
- Der Flüssigwaschmitteleinsatz darf nicht für Waschpulver verwendet werden (Nur entsprechend ausgestattete Modelle). Entfernen Sie den Einsatz, wenn Sie Pulverwaschmittel verwenden.

Geben Sie keine anderen Objekte als Wäschestücke (wie z. B. Schuhe, Lebensmittelreste, Haustiere usw.) in die Waschmaschine.

- Andernfalls kann die Waschmaschine durch anormale Vibrationen beschädigt werden, oder es können, im Falle von Haustieren, schwere oder tödliche Verletzungen verursacht werden.

Drücken Sie nicht mit spitzen Gegenständen (z. B. Nadeln, Messern, Fingernägeln usw.) auf die Tasten.

- Andernfalls drohen Stromschläge oder Verletzungen.

Waschen Sie keine Wäschestücke, die mit Öl, Crème oder Lotionen, wie sie normalerweise in Kosmetik- oder Massagestudios benutzt werden, verschmutzt sind.

- Dadurch kann sich die Gummidichtung verformen, was zu Wasserlecks führt.

Lassen Sie keine Metallgegenstände wie z. B. Haarnadeln oder Sicherheitsnadeln oder Bleichlauge für längere Zeit in der Waschtrommel.

- Andernfalls kann die Trommel zu rosten beginnen.
- Wenn sich an der Oberfläche der Trommel Rost zeigt, reinigen Sie die Trommel mit einem Neutralreiniger und einem Schwamm. Auf keinen Fall eine Drahtbürste verwenden.



Sicherheitsinformationen

Wenden Sie chemische Reinigungsmittel nicht direkt an und waschen, spülen oder schleudern Sie keine Wäschestücke, die mit chemischen Reinigungsmitteln verunreinigt sind.

- Andernfalls kann es durch die Wärme, die bei der Oxidierung des Öls entsteht, zu einer spontanen Verbrennung oder Entzündung kommen.

Verwenden Sie kein heißes Wasser aus Wasserkühlern/Heizgeräten.

- Dies kann zu Problemen mit der Waschmaschine führen.

Verwenden Sie keine Handwaschseife in der Waschmaschine.

- Die Seife kann aushärten und sich im Inneren der Waschmaschine ablagern, was zu Problemen mit dem Produkt sowie Verfärbungen, Rost oder schlechtem Geruch führen kann.

Geben Sie Socken und BHs in ein Wäschenetz, um sie mit anderen Kleidungsstücken zu waschen.

Waschen Sie keine großen Waschstücke wie z. B. Bettwäsche im Wäschenetz.

- Andernfalls kann es durch anormale Vibrationen zu Verletzungen kommen.

Verwenden Sie kein verklumptes Waschmittel.

- Wenn sich das Waschmittel in der Waschmaschine ablagert, kann Wasser austreten.

Versichern Sie sich, dass die Taschen der Kleidungsstücke, die gewaschen werden, leer sind.

- Harte, spitze Gegenstände wie z. B. Münzen, Sicherheitsnadeln, Nägel, Schrauben und Steine können die Waschmaschine stark beschädigen.

Waschen Sie keine Kleidung mit großen Schnallen, Knöpfen oder anderen schweren Metallverzierungen.

Sortieren Sie die Wäsche nach Farbe auf Basis von Farbechtheit und wählen Sie das empfohlene Programm, die Wassertemperatur und zusätzliche Funktionen aus.

- Andernfalls kann es zu Verfärbungen oder Gewebeschäden kommen.

Passen Sie auf, dass sich keine Finger von Kindern in der Tür befinden, wenn Sie sie schließen.

- Eine Nichtbefolgung kann zu Verletzungen führen.

Wichtige Warnhinweise für die Reinigung

WARNUNG

Reinigen Sie das Gerät nicht, indem Sie es direkt mit Wasser einsprühen.

Verwenden Sie kein stark säurehaltiges Reinigungsmittel.

Waschbenzin, Verdünnungsmittel oder Alkohol dürfen nicht für die Reinigung des Gerätes verwendet werden.

- Andernfalls drohen Verfärbungen, Verformungen, Beschädigungen, Stromschläge oder Selbstentzündung.

Trennen Sie das Gerät vom Netz, ehe Sie irgendwelche Reinigungs- oder Wartungsarbeiten ausführen.

- Andernfalls besteht Stromschlag- oder Brandgefahr.



Hinweise zum WEEE-Zeichen



Korrekte Entsorgung von Altgeräten (Elektroschrott)

(Gilt für Länder mit Abfalltrennsystemen)

Die Kennzeichnung auf dem Produkt, Zubehörteilen bzw. auf der dazugehörigen Dokumentation gibt an, dass das Produkt und Zubehörteile (z. B. Ladegerät, Kopfhörer, USB-Kabel) nach ihrer Lebensdauer nicht zusammen mit dem normalen Haushaltsmüll entsorgt werden dürfen. Entsorgen Sie dieses Gerät und Zubehörteile bitte getrennt von anderen Abfällen, um der Umwelt bzw. der menschlichen Gesundheit nicht durch unkontrollierte Müllbeseitigung zu schaden. Helfen Sie mit, das Altgerät und Zubehörteile fachgerecht zu entsorgen, um die nachhaltige Wiederverwertung von stofflichen Ressourcen zu fördern. Private Nutzer wenden sich an den Händler, bei dem das Produkt gekauft wurde, oder kontaktieren die zuständigen Behörden, um in Erfahrung zu bringen, wo Sie das Altgerät bzw. Zubehörteile für eine umweltfreundliche Entsorgung abgeben können. Gewerbliche Nutzer wenden sich an ihren Lieferanten und gehen nach den Bedingungen des Verkaufsvertrags vor. Dieses Produkt und elektronische Zubehörteile dürfen nicht zusammen mit anderem Gewerbemüll entsorgt werden.

Weitere Informationen zum Engagement von Samsung für die Umwelt und zu produktspezifischen Auflagen wie z. B. REACH finden Sie unter samsung.com/uk/aboutsamsung/samsungelectronics/corporatecitizenship/data_corner.html



Installation

Bitte lesen Sie sich die Anleitung sorgfältig durch, um eine ordnungsgemäße Installation der Waschmaschine zu gewährleisten und Unfälle beim Wäschewaschen zu vermeiden.

Lieferumfang

Stellen Sie sicher, dass alle Teile in der Produktpackung enthalten sind. Wenn Sie ein Problem mit der Waschmaschine oder den Teilen haben, wenden Sie sich an ein lokales Samsung-Kundendienstzentrum oder den Händler.

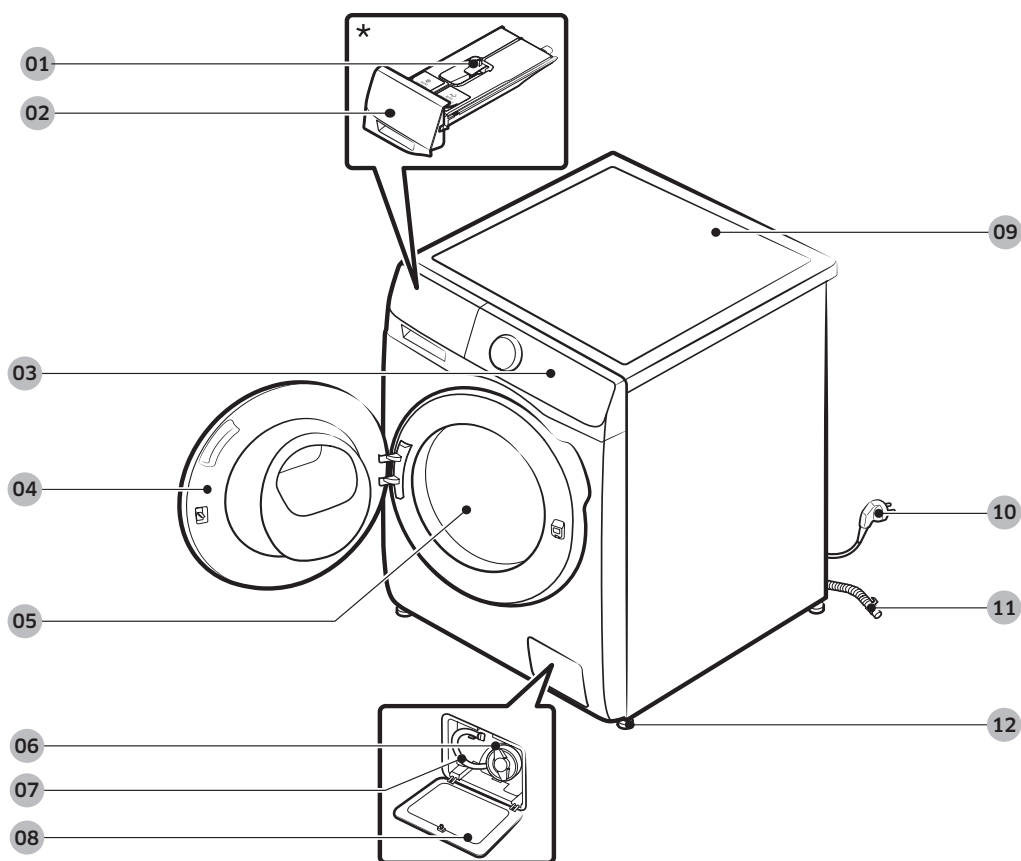

- | | | |
|----------------------------------|-------------------------------------|-------------------------|
| 01 Entriegelungshebel | 02 Waschmittelschublade | 03 Bedienfeld |
| 04 Gerätetür | 05 Waschtrommel | 06 Flusensieb |
| 07 Notentleerungsschlauch | 08 Abdeckung des Flusensiebs | 09 Arbeitsfläche |
| 10 Netzstecker | 11 Abwasserschlauch | 12 Stellfüße |

* Das Design des Behälters und/oder Hebels hängt vom Modell ab.





Schraubenschlüssel



Abdeckkappen

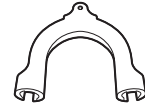

Schlauchführung



Kaltwasserschlauch



Warmwasserschlauch

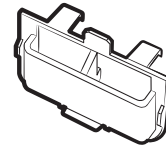

Fach für Flüssigwaschmittel
(Nur entsprechend
ausgestattete Modelle)

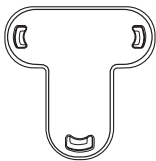

Deckelhalterung

HINWEIS

- Abdeckkappen: Die Anzahl der mitgelieferten Abdeckkappen (3 bis 6) ist abhängig vom jeweiligen Modell.
- Warmwasserschlauch: Nur bestimmte Modelle.
- Fach für Flüssigwaschmittel: Nur bestimmte Modelle.

Installation

Installationsanforderungen

Stromnetz und Erdung

- AC 220 V - 240 V / 50 Hz, abgesichert mit Schmelzsicherung oder Leitungsschutzschalter (Sicherungsautomat)
- Gesonderter Stromkreis ausschließlich für Ihre Waschmaschine

Für eine ordnungsgemäße Erdung verfügt Ihre Waschmaschine über ein Netzkabel mit einem Schutzleiter, den Sie mit einer ordnungsgemäß installierten Schutzkontakt-Steckdose verbinden. Fragen Sie einen ausgebildeten Elektriker oder Servicetechniker, falls Sie sich bezüglich der Erdung nicht sicher sind. Nehmen Sie keine Veränderungen an dem mitgelieferten Stecker vor. Sollte dieser nicht in die Steckdose passen, lassen Sie einen ausgebildeten Elektriker eine geeignete Steckdose installieren.

WARNUNG

- Verwenden Sie kein Verlängerungskabel.
- Verwenden Sie nur das im Lieferumfang des Geräts enthaltene Netzkabel.
- Schließen Sie das Erdungskabel NICHT an Wasserleitungen aus Kunststoff, Gasleitungen oder Heißwasserleitungen an.
- Unsachgemäß angeschlossene Schutzleiter können zu Stromschlägen führen.

Wasserzufuhr

Der geeignete Wasserdruck für diese Waschmaschine liegt zwischen 50 kPa und 800 kPa (0,5 bar und 8 bar). Liegt der Wasserdruck unter 50 kPa, kann das dazu führen, dass sich das Wasserventil nicht vollständig schließt. Unter Umständen dauert es auch länger, bis die Waschtrommel mit Wasser gefüllt ist, sodass das Gerät möglicherweise zuvor ausgeschaltet wird. Damit die Länge des vorgesehenen Anschlussschlauchs ausreicht, muss sich der Wasseranschluss in einem Abstand von maximal 120 cm von der Rückseite der Waschmaschine befinden.

Gefahr eines Lecks verringern:

- Leichte Erreichbarkeit aller Wasseranschlüsse.
- Schließen der Wasserhähne, wenn Sie die Waschmaschine nicht benutzen.
- Regelmäßiges Überprüfen auf Lecks an den Anschlüssen des Zuwasserschlauchs.

VORSICHT

Bevor Sie Ihre Waschmaschine erstmals in Betrieb nehmen, prüfen Sie alle Anschlüsse am Wasserventil und am Hahn auf Undichtigkeit.

Wasserablauf

Samsung empfiehlt die Verwendung eines Standrohrs mit einer Höhe von 60-90 cm. Der Ablaufschlauch muss mithilfe der Schlauchalterung am Standrohr angeschlossen werden und vollständig in das Abwasserrohr geschoben werden.

Aufstellung

Beste Leistung erzielen Sie nur, wenn Sie Ihre Waschmaschine auf einem soliden Untergrund aufstellen. Holzböden müssen möglicherweise verstärkt werden, um Vibrationen und/oder ungleichmäßige Belastungen zu verhindern. Teppiche und weiche Bodenplatten sind nicht sehr vibrationsresistent und führen dazu, dass sich die Waschmaschine beim Schleudern leicht bewegt.

VORSICHT

Stellen Sie Ihre Waschmaschine niemals auf einer erhöhten Plattform oder einer schlecht abgestützten Konstruktion auf.

Wassertemperatur

Stellen Sie Ihre Waschmaschine nicht an Stellen auf, an denen Wasser gefrieren kann. Es besteht immer die Möglichkeit, dass Wasser im Wasserventil, in der Pumpe oder den Schläuchen zurückbleibt. In den Anschlussteilen verbliebenes gefrorenes Wasser kann zu Schäden an Riemen, der Pumpe oder anderen Bauteilen der Waschmaschine führen.

Anschluss in einer Nische oder einem Wandschrank

Mindestfreiraum für stabilen Betrieb:

Seiten	25 mm
Oben	25 mm
Rückseite	50 mm
Vorderseite	550 mm

Wenn die Waschmaschine zusammen mit einem Trockner aufgestellt wird, muss in der Nische oder dem Wandschrank vorn ein Freiraum von mindestens 550 mm bleiben. Ihr Gerät allein benötigt einen solchen Freiraum nicht.

Installation

Schrittweise Installation

SCHRITT 1 - Einen Standort wählen

Standortvoraussetzungen:

- Fester, ebener Untergrund ohne Teppich oder Bodenbelag, der die Entlüftung behindert
- Nicht in direktem Sonnenlicht
- Für Belüftung und Verkabelung geeigneter Raum
- Die Umgebungstemperatur ist immer höher als der Gefrierpunkt (0 °C)
- Nicht in der Nähe von Wärmequellen

SCHRITT 2 - Transportsicherungen entfernen

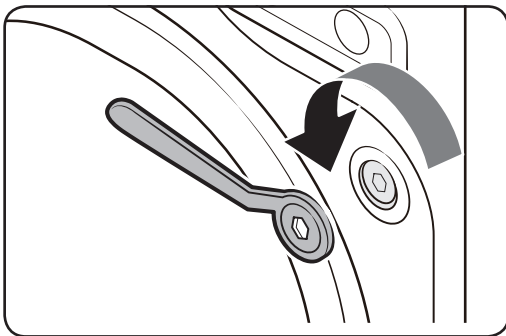

Die Produktverpackung auspacken und alle Transportsicherungen entfernen.

1. Lösen Sie mit dem mitgelieferten Schraubenschlüssel alle Transportsicherungen hinten an der Maschine.
2. Verschließen Sie die Transportsicherungsöffnungen mit den mitgelieferten Kunststoffabdeckungen. Bewahren Sie die Transportsicherungen für einen späteren Gebrauch auf.

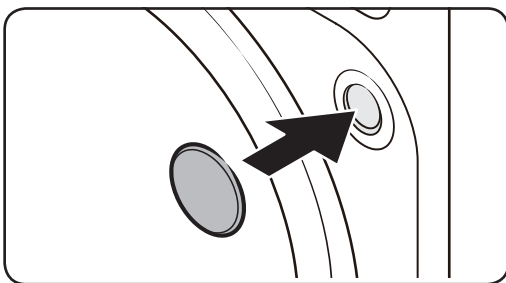

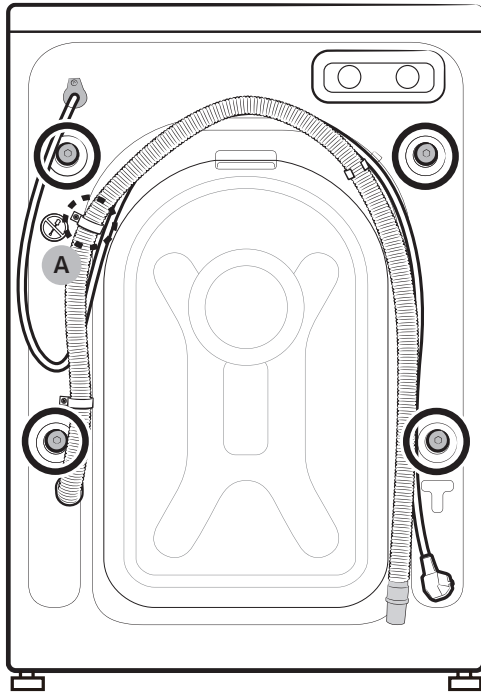

3. Schließen Sie alle Kunststoff-Schraubverschlüsse auf der Rückseite der Waschmaschine.

⚠ VORSICHT

Entfernen Sie nicht die **Schraube (A)**, die die Schlauchschelle fixiert.

⚠ WARNUNG

Verpackungsmaterial kann für Kinder gefährlich sein. Entsorgen Sie jegliches Verpackungsmaterial (Kunststoffbeutel, Styropor usw.) außerhalb der Reichweite von Kindern.

Installation

SCHRITT 3 - Stellfüße ausrichten

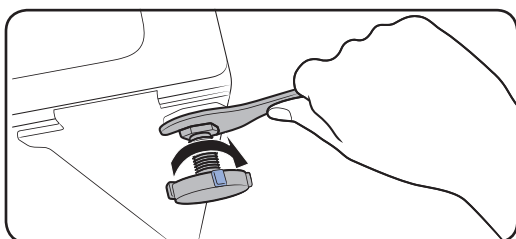
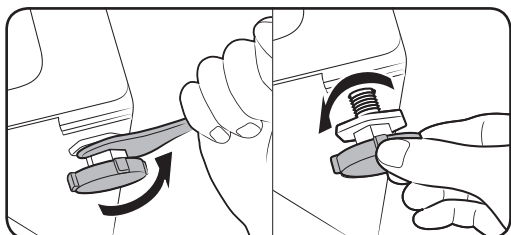

1. Schieben Sie das Gerät vorsichtig an die gewünschte Stelle. Übermäßige Kraft kann die Stellfüße beschädigen.
2. Stellen Sie das Gerät gerade auf, indem Sie manuell die Stellfüße ausrichten.
3. Nach Abschluss der Ausrichtung ziehen Sie die Kontermuttern mithilfe des Schraubenschlüssels fest.

SCHRITT 4 - Den Wasserschlauch anschließen

Der mitgelieferte Wasserschlauch kann sich je nach Modell unterscheiden. Bitte befolgen Sie die Anweisungen entsprechend dem gelieferten Wasserschlauch.

Schließen Sie den Zuwasserschlauch am Wasseranschluss an.

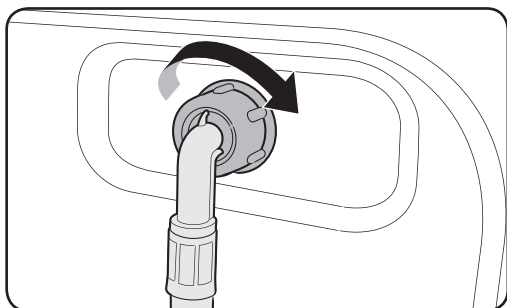
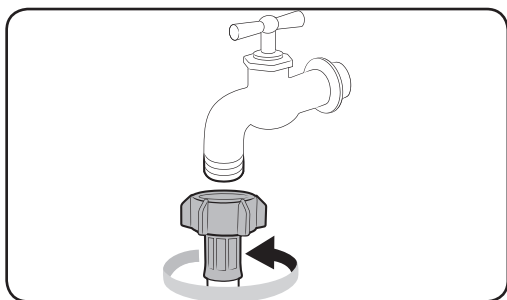

1. Schließen Sie den Wasserschlauch an den Wasserhahn an und drehen den Anschluss dann wie gezeigt im Uhrzeigersinn.
2. Verbinden Sie das andere Ende des Zuwasserschlauchs mit dem Eintrittsventil auf der Rückseite der Waschmaschine. Drehen Sie den Schlauch im Uhrzeigersinn, um ihn festzuziehen.

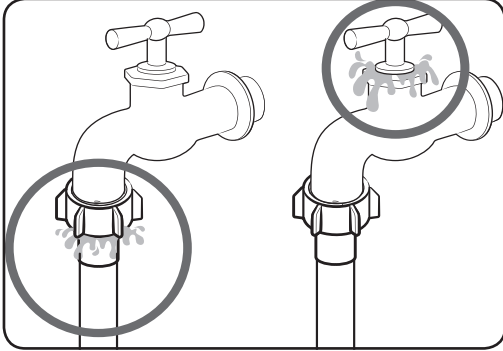

- Öffnen Sie den Wasseranschluss und überprüfen Sie, ob sich Lecks um den Anschlussbereich herum befinden. Tritt an einer dieser Stellen Wasser aus, so wiederholen Sie die genannten Schritte.

! WARNUNG

Wenn es zu einem Wasserleck gekommen ist, halten Sie die Waschmaschine an und trennen Sie ihn von der Stromzufuhr. Wenden Sie sich dann an ein lokales Samsung-Kundendienstzentrum, falls der Wasserschlauch leckt, oder an einen Sanitärinstallateur, falls der Wasserhahn leckt. Andernfalls kann es zu einem Stromschlag kommen.

! VORSICHT

Den Zuwasserschlauch nicht mit Gewalt dehnen. Sollte der Schlauch zu kurz sein, verwenden Sie einen längeren Hochdruckschlauch.

Anschluss an einen Wasserhahn ohne Gewinde

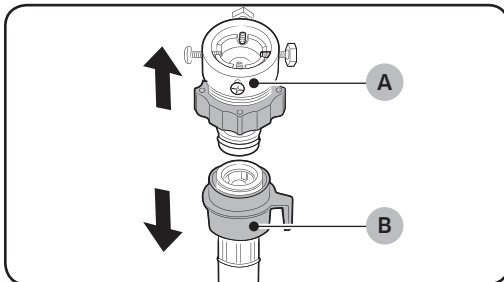

- Entfernen Sie den Adapter (A) vom Zuwasserschlauch (B).

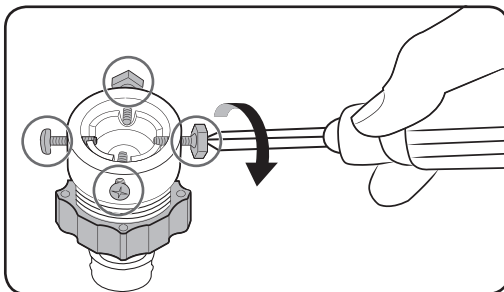

- Lösen Sie die vier Schrauben am Adapter mithilfe eines Kreuzschlitz-Schraubenziehers.

Installation

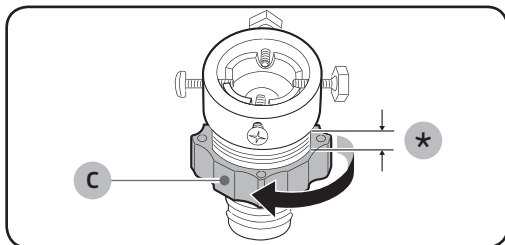

3. Halten Sie den Adapter fest und drehen Sie Teil (C) in Pfeilrichtung, um es um 5mm zu lösen (*).

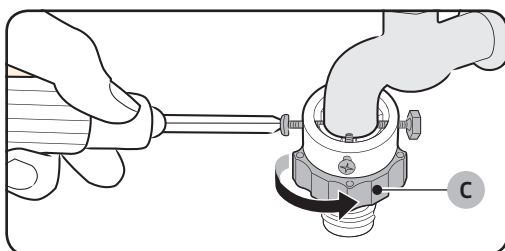

4. Führen Sie den Adapter in den Wasseranschluss ein und ziehen Sie die Schrauben fest, während Sie den Adapter anheben.
5. Drehen Sie Teil (C) in Pfeilrichtung, um ihn festzuziehen.

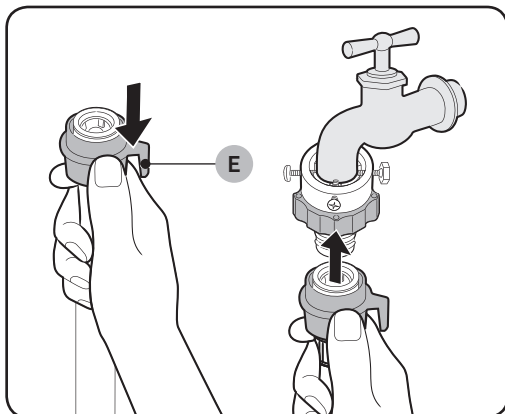

6. Während Teil (E) heruntergedrückt wird, schließen Sie den Zuwasserschlauch an den Adapter an. Lassen Sie dann Teil (E) los. Der Schlauch rastet mit einem Klickgeräusch im Adapter ein.
7. Für den Abschluss des Anschlusses des Wasserschlauchs siehe 2 und 3 im Abschnitt „Anschluss an einen Wasserhahn mit Gewinde“.

HINWEIS

- Nachdem Sie den Zuwasserschlauch am Adapter angeschlossen haben, vergewissern Sie sich, dass er richtig angeschlossen ist, indem Sie den Schlauch nach unten ziehen.
- Verwenden Sie übliche Wasseranschlüsse. Wenn der quadratisch oder zu groß ist, entfernen Sie den Distanzring, ehe Sie den Anschluss am Adapter anschließen.

Für Modelle mit einem zusätzlichen Warmwasseranschluss:

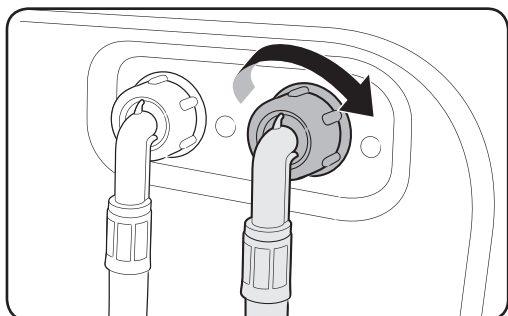

1. Verbinden Sie das rote Ende des Warmwasserschlauchs mit dem Warmwasseranschluss auf der Rückseite der Waschmaschine.
2. Verbinden Sie das andere Ende des Warmwasserschlauchs mit dem Warmwasseranschluss.

AquaStop-Schlauch (Nur entsprechend ausgestattete Modelle)

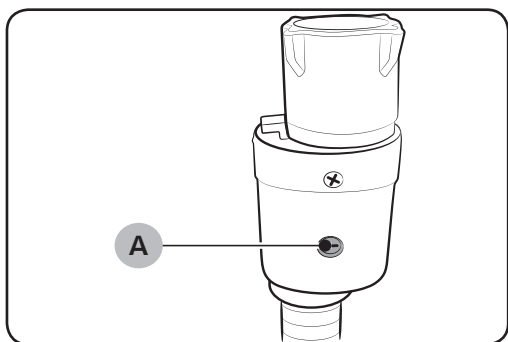

Der AquaStop-Schlauch warnt Benutzer vor der Gefahr eines Wasserlecks. Er spürt, wenn Wasser fließt, und die mittlere Anzeige (A) wird im Falle eines Lecks rot.

HINWEIS

Das Ende des AquaStop-Schlauch muss an den Wasserhahn und darf nicht an die Maschine angeschlossen werden.

Installation

SCHRITT 5 - Verlegen des Abwasserschlauchs

Der Abwasserschlauch kann auf drei unterschiedliche Arten angeordnet werden:

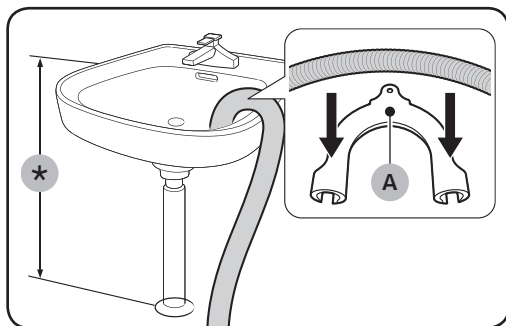

Schlauch in ein Spülbecken hängen

Hängen Sie den Abwasserschlauch in einer Höhe von 60 bis 90 cm (*) über dem Boden. Damit das Schlauchende gekrümmt bleibt, setzen Sie das Schlauchende in die mitgelieferte **Kunststoff-Schlauchführung (A)** ein. Sichern Sie die Führung an der Wand mithilfe eines Hakens, um einen stabilen Ablauf zu gewährleisten.

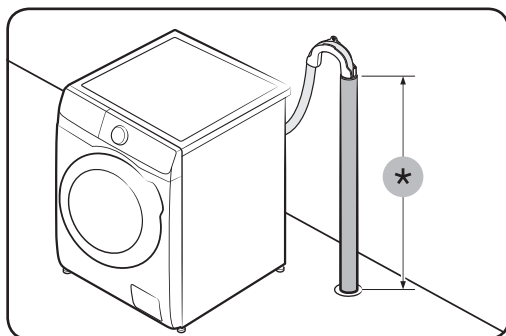

Schlauch in ein Abflussrohr einleiten

Das Abflussrohr muss zwischen 60 cm und 90 cm hoch sein (*). Es ist ratsam, ein 65 cm hohes vertikales Rohr zu verwenden.

- Um sicherzustellen, dass der Ablaufschlauch am Platz bleibt, verwenden Sie die mitgelieferte Kunststoffschlauchführung (siehe Abbildung).
- Um das Absaugen des Wasserflusses während der Entwässerung zu verhindern, ist darauf zu achten, dass der Ablaufschlauch 15 cm in die Ablaufleitung eingeführt wird.
- Um zu verhindern, dass sich der Ablaufschlauch bewegt, befestigen Sie die Schlauchführung an der Wand.

Voraussetzungen für das Abflussrohr:

- Minstdurchmesser 5 cm
- Mindestablaufmenge 60 Liter/Minute

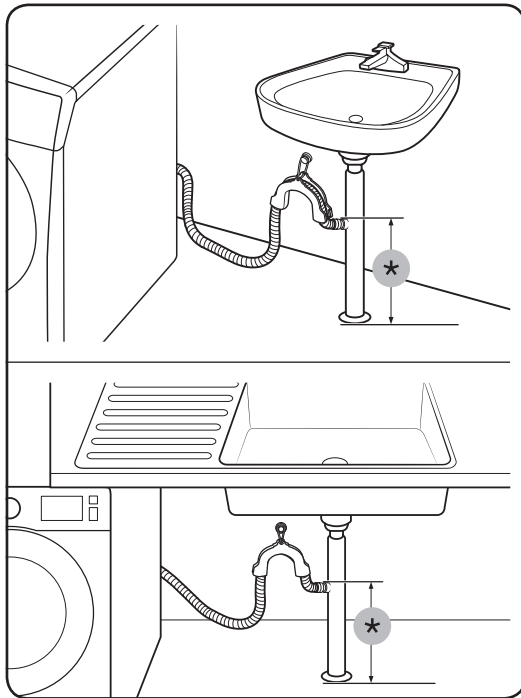

Schlauch mit Anschluss am Abflussrohr verbinden

Verbinden Sie den Abwasserschlauch mit dem Anschlussstück (Siphon) des Abflussrohrs unterhalb der Spüle. Das Ende des Abwasserschlauchs muss mindestens 60 cm über dem Fußboden liegen.

(*) : 60 cm

SCHRITT 6 - Die Waschmaschine einschalten

Stecken Sie das Netzkabel in eine AC 220-240 V / 50-Hz-Steckdose, die durch eine Sicherung oder einen Schutzschalter abgesichert ist. Drücken Sie die **Ein/Aus**-Taste auf der Waschmaschine.



Vor dem Start

Grundeinstellungen

Durchführen der Kalibrierung (empfohlen)

Mit der Kalibrierung wird eine korrekte und präzise Gewichtserkennung durch das Gerät gewährleistet. Vergewissern Sie sich, dass die Waschtrommel leer ist, bevor Sie die Kalibrierung durchführen.

1. Schalten Sie die Waschmaschine ab und dann wieder an.
2. Halten Sie **Temperatur** und **Programm-Ende** gleichzeitig drei Sekunden lang gedrückt, um in den Kalibrierungsmodus zu gelangen. Es erscheint die Meldung „Cb“.
 - Die Tasten können je nach Modell variieren. Überprüfen Sie Ihr Modell.
3. Drücken und halten Sie Start/Pause (Drücken zum Starten), um den Kalibrierungszyklus auszuführen. Die Trommel dreht sich jeweils etwa drei Minuten im und gegen den Uhrzeigersinn.
4. Wenn der Zyklus beendet ist, erscheint „0“ auf dem Display. Die Waschmaschine schaltet sich dann automatisch aus. Die Waschmaschine ist nun einsatzbereit.

Waschhinweise

SCHRITT 1 - Sortieren

Sortieren Sie die Wäsche nach folgenden Kriterien:

- Pflgetikett: Sortieren Sie die Wäsche nach Gewebeart in Baumwolle, Mischgewebe, Synthetik, Seide, Wolle und Viskose.
- Farbe: Trennen Sie weiße Wäsche von der Buntwäsche.
- Größe: Die Mischung von Textilien mit verschiedener Größe verbessert die Waschleistung.
- Empfindlichkeit: Waschen Sie empfindliche Textilien wie reine, neue Wolltextilien, Gardinen und Seidentextilien separat. Prüfen Sie die Textiletiketten.

HINWEIS

Prüfen Sie tatsächlich die Pflegeetiketten an der Kleidung und sortieren Sie sie entsprechend vor Waschbeginn.

SCHRITT 2 - Entleeren Sie die Taschen

Leeren Sie alle Taschen Ihrer Wäschestücke

- Metallobjekte wie Münzen, Sicherheitsnadeln und Schnallen können andere Wäschestücke sowie die Trommel beschädigen.



Ziehen Sie Kleidungsstücke mit Knöpfen oder Stickereien auf links, ehe Sie sie waschen

- Falls die Reißverschlüsse von Hosen und Jacken beim Waschen geöffnet sind, kann die Trommel beschädigt werden. Schließen Sie Reißverschlüsse vor dem Waschen.
- Kleidungsstücke mit langen Bändern können sich in anderen Wäschestücken verfangen. Vergessen Sie nicht, solche Bänder vor dem Waschen zu befestigen.

SCHRITT 3 - Ein Waschnetz verwenden

- BHs (sofern waschbar) müssen in ein Waschnetz gesteckt werden. Die metallischen Teile von BHs können durchbrechen und andere Wäschestücke aufreißen.
- Kleine und leichte Wäschestücke wie Strümpfe, Handschuhe, Damenstrümpfe und Taschentücher können sich im Bereich der Trommelklappe verfangen. Deshalb sollten Sie diese in einem Waschnetz in die Trommel geben.
- Waschen Sie das gefüllte Waschnetz nicht allein und ohne weitere Wäsche in der Maschine. Dies kann anormale Vibrationen verursachen, durch die die Waschmaschine in Bewegung geraten kann, sodass Verletzungsgefahr besteht.

SCHRITT 4 - Vorwäsche (falls erforderlich)

Wählen Sie die Option Vorwäsche für den ausgewählten Waschgang aus, wenn die Wäsche stark verschmutzt ist. Nutzen Sie nicht die Option Vorwäsche, wenn das Waschmittel mit der Hand in die Trommel gefüllt wird, oder bei Flüssigwaschmittel.

SCHRITT 5 - Bestimmen der Füllmenge

Überlasten Sie die Waschmaschine nicht. Wenn Sie zu viel Wäsche einfüllen, wird die Waschleistung beeinträchtigt. Die Füllmenge für jede Textilienart können Sie auf Seite **35** nachlesen.

HINWEIS

Beim Waschen von Bettwäsche oder Bettdecken kann sich die Waschdauer verlängern oder die Schleuderwirkung verringern. Bei Bettwäsche oder Bettdecken beträgt die empfohlene maximale Schleudergeschwindigkeit 800 U/min und die Füllmenge höchstens 2,0 kg.

VORSICHT

- Eine ungleichmäßige Wäscheladung kann die Schleuderleistung verringern.
- Vergewissern Sie sich, dass sich die Wäsche vollständig in der Trommel befindet und nicht in der Tür eingeklemmt ist.
- Schlagen Sie die Tür nicht zu. Schließen Sie die Tür sanft. Andernfalls könnte die Tür nicht richtig geschlossen sein.

SCHRITT 6 - Das richtige Waschmittel verwenden

Die Art des Waschmittels hängt von Gewebeart (Baumwolle, Pflegeleicht, Feinwäsche, Wolle), Farbe, Waschtemperatur und Verschmutzungsgrad ab. Verwenden Sie stets speziell für Waschmaschinen entwickeltes Waschmittel mit geringer Schaumbildung.

Vor dem Start

HINWEIS

- Befolgen Sie die Anweisungen des Waschmittelherstellers in Bezug auf das Gesamtgewicht der zu waschenden Schmutzwäsche, sowie des Verschmutzungs- und Wasserhärtegrads in Ihrer Gegend. Wenn Sie sich bei der Wasserhärte nicht sicher sind, wenden Sie sich an Ihr örtliches Wasserwerk.
- Verwenden Sie kein Waschmittel, das zum Zusammenbacken neigt. Dieses Waschmittel kann nach dem Spülzyklus zurückbleiben und den Abfluss blockieren.
- Wenn während eines Waschgangs zu viel Schaum entsteht, wird die Meldung 'Sud' (Schaum) angezeigt.

VORSICHT

Verwenden Sie zum Waschen von Wolltextilien mit dem Wollprogramm ausschließlich ein spezielles Wollwaschmittel. Wenn Sie Pulverwaschmittel im Wollprogramm verwenden, bleiben möglicherweise Waschmittelrückstände auf der Wäsche zurück, die zu Verfärbungen führen können.

Waschmittelkapseln (Tabs)

Um die besten Ergebnisse durch die Verwendung der Waschmittelkapseln zu erhalten, folgen Sie bitte diesen Anweisungen.

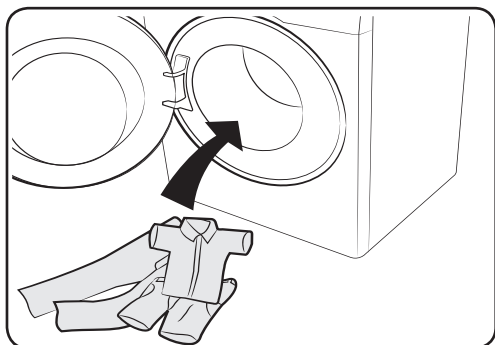
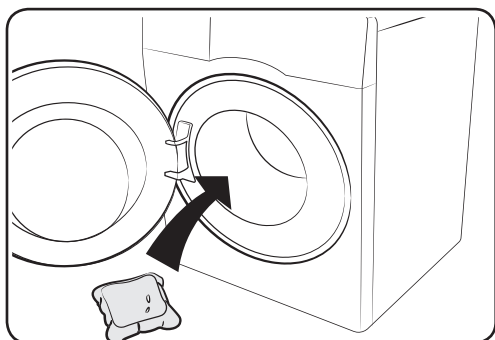

1. Legen Sie die Kapsel in die leere Trommel und nach hinten.

2. Legen Sie die Wäsche in der Trommel auf die Kapsel.

VORSICHT

Bei Waschgängen mit kaltem Wasser oder Waschgängen, die in weniger als einer Stunde abgeschlossen sind, kann sich die Kapsel möglicherweise nicht vollständig auflösen.

Hinweise zur Waschmittelschublade

Auto-Dosierer

Die automatischen Dosierermodelle verfügen über eine Waschmittelschublade mit drei Kammern: zwei Kammern für die Auto-Dosierung und eine weitere für die manuelle Einfüllung. Bei aktiviertem Auto-Waschmittel und Auto-Weichspüler dosiert die Waschmaschine eine ausreichende Menge an Waschmittel oder Weichspüler für jede Ladung. Einzelheiten siehe unten:

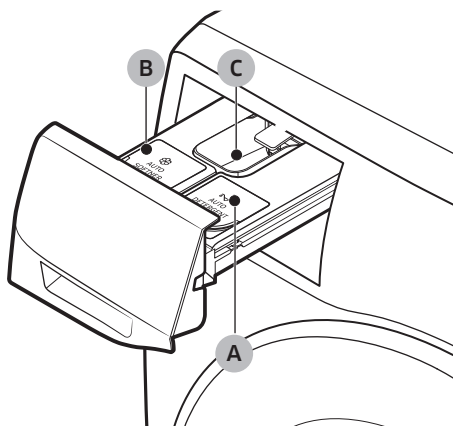

- A. Auto-Waschmittel: Nur Flüssigwaschmittel verwenden.
- B. Auto-Weichspüler: Weichspüler verwenden.
- C. Waschmittel: Geben Sie gegebenenfalls per Hand Waschmittel hinzu wie vom Hersteller gezeigt.
 - Stellen Sie für die Verwendung des manuellen Dosierers sicher, dass die Auto-Dosierung ausgeschaltet ist. Drücken Sie **Dosierung pro Waschgang**, via siw Anzeigen für die automatische Dosierung ausgeschaltet sind.
 - Überschreiten Sie bei Pulverwaschmittel nicht die Maximalfülllinie (D).

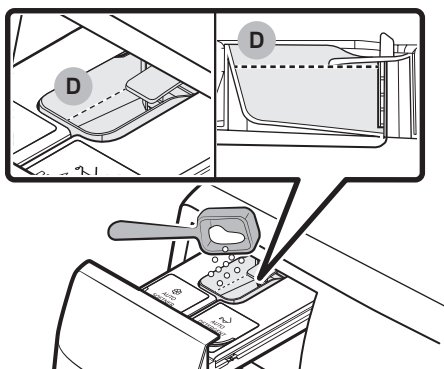

VORSICHT

Nicht zuviel Waschmittel einfüllen. Dies kann das Waschergebnis negativ beeinflussen.

VORSICHT

- Öffnen Sie die Waschmittelschublade nicht, während die Waschmaschine in Betrieb ist. Andernfalls kann es sein, dass das eingefüllte Waschmittel nicht normal angewendet wird.
- Verwenden Sie in der Waschmittelschublade die folgenden Waschmittelarten nicht:
 - Tabletten oder Kapseln
 - Kügelchen oder Netze

Vor dem Start

- Damit das Fach nicht verstopft, müssen Konzentrate oder hochangereicherte Waschmittel (Weichspüler oder Waschmittel) vor der Verwendung mit Wasser verdünnt werden.
- Tragen Sie keine entfernte Waschmittelschublade. Setzen Sie die Waschmittelschublade wieder ein. Andernfalls rüttelt das Fach, was dazu führt, dass der Inhalt herausspritzt.
- Bevor Sie die Waschmaschine bewegen, achten Sie darauf, die Waschmittelschublade zu entleeren, da sie Waschmittel und/oder Weichspüler enthalten kann. Der Inhalt der Schublade könnte auf den Boden verschüttet werden.

Einfüllen von Waschmittel in den Auto-Dosierer

Wenn die  Anzeige im Bereich des Auto-Dosierers weiterhin leuchtet, füllen Sie die entsprechende Schublade wieder auf.

HINWEIS

- Sobald Sie den Auto-Dosierer nachfüllen, beginnt der verbleibende Füllstand des Waschmittels durch Drücken der **Start/Pause (Drücken zum Starten)**-Taste zu erfassen. Die Nachfüllanzeige kann jedoch je nach Waschmitteltyp später erlöschen.

Zum Nachfüllen des Waschmittels oder Weichspülers

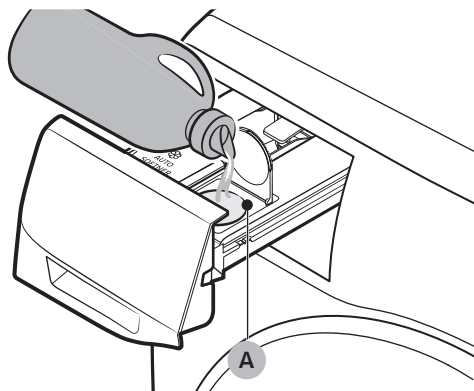

1. Ziehen Sie die Waschmittelschublade zum Öffnen heraus.
2. Füllen Sie eine angemessene Menge Waschmittel in die **Auto-Waschmittelschublade (A)** ein.

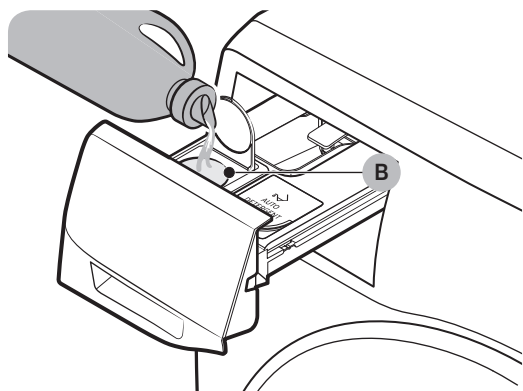

3. Füllen Sie gegebenenfalls eine angemessene Menge Weichspüler in die **Auto-Weichspüler-Schublade (B)** ein.
4. Schieben Sie die Waschmittelschublade hinein.

 **VORSICHT**

- Füllen Sie kein Waschmittel in die Schublade ohne die Waschmittel- und Weichspülerschublade ein. Wenn ja, reinigen Sie die Schublade und setzen Sie dann beide Fächer wieder ein. Weitere Informationen zur Reinigung finden Sie auf der Seite <52>.
- Verwenden Sie nur Flüssigwaschmittel und Weichspüler bei der Auto-Dosierung.
- Stellen Sie sicher, dass beide Fächer vollständig eingesetzt wurden. Andernfalls kann es sein, dass die Waschmaschine nicht in Betrieb geht oder keine Waschmittel abgibt.
- Wenn Sie zu einem anderen Waschmittel wechseln, achten Sie darauf, dass Sie zuerst das Waschmittelfach reinigen.
- Mischen Sie in keinem Fach Waschmittel mit Weichspüler.
- Um eine Aushärtung des Waschmittels zu verhindern, öffnen Sie den Deckel nicht, nachdem das Waschmittel auf das Fach aufgetragen wurde.
- Verwenden Sie keine Bleichmittel, die Korrosion und/oder Gasentwicklung verursachen können.
- Drehen Sie kein Fach auf den Kopf. Der Inhalt kann auslaufen.
- Drücken Sie nicht den Auslass auf der Rückseite eines der beiden Fächer, während Sie ihn bewegen. Der Inhalt kann auslaufen.
- Seien Sie vorsichtig, wenn Sie Waschmittel oder Weichspüler in das entsprechende Fach einfüllen. Der Inhalt kann auslaufen.
- Wenn Sie die Waschmittelschublade herausnehmen, um den verbleibenden Inhalt zu überprüfen (bei einer Fehlermeldung oder bevor die Meldung erscheint), kann es sein, dass in der Schublade noch Inhalt vorhanden ist oder aus der Unterseite der Schublade austritt.
- Vergewissern Sie sich, dass sowohl der automatische als auch der manuelle Dosierer leer sind, bevor Sie die Waschmaschine bewegen.
- Der Ein- oder Nachfüllstand des Waschmittels oder Weichspülers hängt von der Art oder der verbleibenden Menge der Mittel ab.
- Wenn die  Anzeige im Bereich des Auto-Dosierers aufleuchtet, füllen Sie sofort das entsprechende Fach wieder auf. Eine spätere Nachfüllung kann dazu führen, dass der Einfüllstand des Mittels sinkt.

Betrieb

Bedienfeld

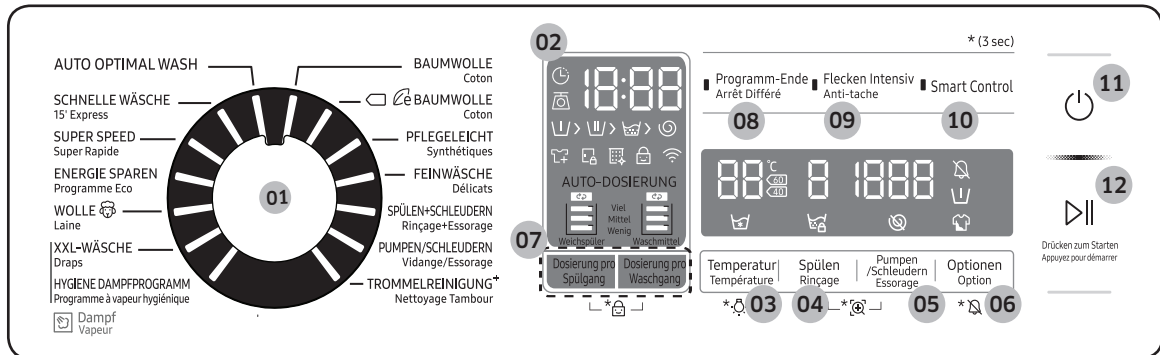

01 Programmwahlschalter	Drehen Sie den Wahlschalter, um ein Programm auszuwählen.
02 Anzeige	Das Display zeigt die aktuellen Programminformationen und die geschätzte verbleibende Zeit oder eine Fehlermeldung an, wenn ein Problem auftritt. Informationen zu Schaltflächen und Symbolen finden Sie auf der entsprechenden Seite.
03 Temperatur	Drücken Sie hier, um die Wassertemperatur für das aktuelle Programm zu ändern. Drücken und halten Sie 3 Sekunden lang, um das Trommellicht ein-/auszuschalten. Das Trommellicht schaltet sich automatisch nach 2 Minuten aus.
04 Spülen	Hiermit ändern Sie die Anzahl der Spülgänge für das aktuelle Programm. Sie können je nach Programm bis zu 5 Spülgänge einstellen.
05 Pumpen/Schleudern	Drücken Sie hier, um die Schleuderdrehzahl für das aktuelle Programm zu ändern. Die Umdrehungen pro Minute (1/min.) unterscheiden sich je nach Modell. <ul style="list-style-type: none"> • Spülstopp (☹): Der abschließende Spülzyklus wird ausgesetzt, sodass die Wäsche im Wasser verbleibt. Lassen Sie zum Herausnehmen der Wäsche das Abpump- oder Schleuderprogramm laufen. <ul style="list-style-type: none"> - Um die Option Spülstopp zu verwenden, drücken Sie wiederholt Schleudern, bis alle angezeigten Zahlen über U/min abschalten. Ist für den Arbeitsgang PUMPEN/SCHLEUDERN nicht verfügbar. • Ohne Schleudern (⊖): Die Trommel dreht sich nicht nach dem abschließenden Abpumpprogramm. <ul style="list-style-type: none"> - Um die Option Ohne Schleudern zu verwenden, drücken Sie wiederholt Pumpen/Schleudern, bis alle angezeigten Zahlen über U/min abschalten. Nur für den Zyklus PUMPEN/SCHLEUDERN verfügbar. • Nur Schleudern: Um den Schleudergang einzuleiten, drücken Sie 3 Sekunden lang Pumpen/Schleudern. Wenn die Zeitangabe und die Umdrehungszahl des Schleudergangs angezeigt werden, drücken Sie so oft auf Pumpen/Schleudern, bis die gewünschte Umdrehungszahl angezeigt wird. Drücken Sie dann Start/Pause (Drücken zum Starten), um das Programm zu starten. Die nötige Zeit für den Schleudergang hängt von dem gewählten Programm ab.

06 Optionen	Drücken Sie, um eine Option aus Intensiv und Vorwäsche auszuwählen. Drücken Sie zum Abwählen noch einmal.
07 AUTO-DOSIERUNG	<ul style="list-style-type: none"> • Dosierung pro Waschgang : Die Waschmaschine passt die Menge des zu dosierenden Waschmittels an. • Dosierung pro Spülgang : Die Waschmaschine passt die Menge des zu dosierenden Weichspülers an.
08 Programm-Ende	<p>Mit Programm-Ende können Sie die Endzeit des aktuellen Zyklus einstellen. Anhand Ihrer Einstellungen wird die Startzeit des Zyklus mit der internen Logik der Waschmaschine festgelegt. Diese Einstellung ist beispielsweise für die Programmierung Ihrer Maschine, damit sie einen Waschgang abschließt, wenn Sie von der Arbeit nach Hause kommen.</p> <ul style="list-style-type: none"> • Drücken Sie, um eine voreingestellte Stundeneinheit zu wählen.
09 Flecken Intensiv	<p>Drücken Sie, um die Funktion Flecken Intensiv zu aktivieren/deaktivieren. Diese hilft, vielerlei hartnäckiger Flecken zu entfernen.</p> <ul style="list-style-type: none"> • Mit Flecken Intensiv können vielerlei hartnäckige Flecken entfernt werden. • Bei aktivierter Flecken Intensiv wird die Wäsche zum gründlichen Waschen gründlich in Schaum eingeweicht. • Flecken Intensiv ist bei diesen Programmen verfügbar und verlängert sie bis zu 30 Minuten: BAUMWOLLE, PFLEGELEICHT, XXL-WÄSCHE, SUPER SPEED und HYGIENE DAMPFPROGRAMM.
10 Smart Control	Drücken Sie, um die Funktion Smart Control zu aktivieren/deaktivieren. Wenn die Smart Control-Funktion aktiviert ist, können Sie die Waschmaschine mit Ihrem Mobilgerät steuern. Weitere Informationen finden Sie im Abschnitt SmartThings auf Seite 42.
11 Ein/Aus	Drücken Sie hier, um die Waschmaschine ein- oder auszuschalten.
12 Start/Pause (Drücken zum Starten)	Drücken und halten Sie die Taste gedrückt, um den Betrieb zu starten, oder drücken Sie sie, um den Betrieb vorübergehend zu stoppen.

Weitere Informationen zu den Optionen finden Sie im Abschnitt **Spezialfunktionen**.

Betrieb

Mit wenigen einfachen Schritten zu sauberer und trockener Wäsche

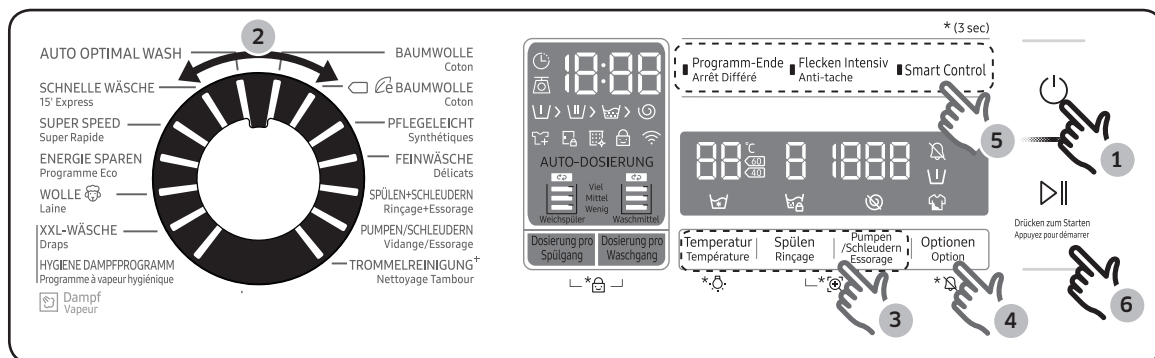

1. Drücken Sie die **Ein/Aus**-Taste der Waschmaschine.
2. Wählen Sie im Bedienfeld für die Programme ein Programm aus.
3. Ändern Sie die Programmeinstellungen (Temperatur, Spülen und Pumpen/Schleudern) nach Bedarf.
4. Drücken Sie für die Änderung einer Option auf **Optionen**. Drücken Sie die Taste erneut, um eine bevorzugte Einstellung auszuwählen.
5. Die Maschine stellt drei leicht zu erreichende Tasten für **Programm-Ende**, **Flecken Intensiv** und **Smart Control** zu Ihrer Verfügung. Um eine Option zu verwenden, drücken Sie die entsprechende Taste.
6. Drücken und halten Sie **Start/Pause (Drücken zum Starten)** gedrückt.

Das Programm während des Betriebs ändern

1. Drücken Sie die **Start/Pause (Drücken zum Starten)**-Taste, um das Programm anzuhalten.
2. Wählen Sie ein anderes Programm aus.
3. Drücken Sie die **Start/Pause (Drücken zum Starten)**-Taste, um mit dem neuen Programm wieder zu starten.

Programmübersicht

Standardprogramme

Programme	Programme Beschreibung	Max. Wäschemenge (kg)
BAUMWOLLE	<ul style="list-style-type: none"> Dieses Programm eignet sich für Textilien aus Baumwolle wie, Bettwäsche, Tischdecken, Unterwäsche, Handtücher und Hemden. Die Dauer des Waschgangs und die Anzahl der Spülgänge werden entsprechend der verwendeten Füllmenge automatisch eingestellt. 	Max
 BAUMWOLLE	<ul style="list-style-type: none"> Optimale Leistung mit weniger Energie für Baumwollgewebe, Bettwäsche, Tischtücher, Unterwäsche, Handtücher oder Hemden. Zur Energieeinsparung kann die tatsächliche Waschtemperatur niedriger als angegeben sein. 	Max
PFLEGELEICHT	<ul style="list-style-type: none"> Für Blusen oder Hemden aus Polyester (Diolen, Trevira), Polyamid (Perlon, Nylon) oder ähnlichen Geweben. 	4,0
FEINWÄSCHE	<ul style="list-style-type: none"> Dieses Programm ist für empfindliche reine Naturstoffe, BHs, Seidendessous und sonstige von Hand zu waschende Kleidungsstücke geeignet. Beste Ergebnisse erzielen Sie mit einem Flüssigwaschmittel. 	2,0
SPÜLEN + SCHLEUDERN	<ul style="list-style-type: none"> In diesem Programm können 1 bis 5 Spülgänge gewählt werden. Nach Belieben kann Weichspüler, Formspüler oder Flüssigstärke zugegeben werden. 	Max
PUMPEN/ SCHLEUDERN	<ul style="list-style-type: none"> Mit einem zusätzlichen Schleudergang, um Feuchtigkeit effektiv aus der Wäsche zu entfernen. 	Max
TROMMELREINIGUNG+	<ul style="list-style-type: none"> Schmutz und Bakterien sind die Ursache schlechter Gerüche. Mit diesem Programm werden Schmutz und Bakterien aus der Waschtrommel ganz ohne Zusatz von Chemikalien entfernt. Wir empfehlen, dieses Programm alle 40 Waschgänge ohne Waschmittel oder Bleichmittel auszuführen. Nach jeweils 40 Waschen werden Sie hierfür automatisch benachrichtigt. Stellen Sie sicher, dass die Waschtrommel leer ist. Verwenden Sie zum Reinigen der Waschtrommel keine Reinigungsmittel. 	-
AUTO OPTIMAL WASH	<ul style="list-style-type: none"> Passt die Menge des Waschmittels und den Zyklus je nach Beladung und Verschmutzungsgrad ein. Dieser Zyklus wird am besten mit der Auto-Dosierfunktion verwendet. 	Max

Betrieb



Programme	Programme Beschreibung	Max. Wäschemenge (kg)
SCHNELLE WÄSCHE	<p>Für leicht verschmutzte Wäsche bis zu 2,0 kg, die Sie schnell wieder benötigen.</p> <ul style="list-style-type: none"> • Verwenden Sie weniger als 20 g Waschmittel. Wird mehr als 20 g Waschmittel verwendet, kann dies Waschmittelrückstände hinterlassen. • Bei Flüssigwaschmitteln verwenden Sie max. 20 ml Flüssigwaschmittel. 	2,0
SUPER SPEED	<ul style="list-style-type: none"> • Schnelle Erledigung der täglichen Wäsche innerhalb von 39 Minuten für tägliche Kleidung wie Unterwäsche und Hemden. • Die Zykluszeit ist abhängig von den Wasserzufuhrbedingungen, der Beladung und der Wäscheart unterschiedlich. 	5,0
ENERGIE SPAREN	<ul style="list-style-type: none"> • Durch niedrige Temperaturen trägt das Energiesparprogramm zum Energiesparen bei. Dank SchaumAktiv-Technologie erhalten Sie dennoch ein Waschergebnis, dass sich sehen lassen kann. 	4,0
WOLLE 	<ul style="list-style-type: none"> • Dieses Programm wurde eigens für maschinene geeignete Wollkleidung mit Füllmengen von weniger als 2,0 kg entwickelt. • Im Programm Wolle werden die Kleidungsstücke mit feinen, pulsierenden Bewegungen gewaschen und eingeweicht, um die Wollfasern vor Einlaufen/Verfilzen zu schützen. • Für dieses Programm wird ein spezielles Woll-Waschmittel empfohlen. 	2,0

Dampf

Während des Zyklus ist Dampf möglicherweise nicht sichtbar oder vorhanden. Das ist normal.

Programme	Programme Beschreibung	Max. Wäschemenge (kg)
XXL-WÄSCHE	<ul style="list-style-type: none"> • Für Bettdecken, Bettlaken, Bettüberwürfe usw.. • Um die besten Ergebnisse zu erzielen, waschen Sie nur 1 Art Bettwäsche und versichern Sie sich, dass die Ladung weniger als 2,0 kg beträgt. 	2,0
HYGIENE DAMPFPROGRAMM	<ul style="list-style-type: none"> • Baumwoll- und Leinenstoff, der direkten Kontakt mit der Haut hat, z.B. Unterwäsche. Für optimale Hygieneergebnisse wählen Sie eine Temperatur von mindestens 60 °C aus. • Durch Dampfzyklen werden Allergene und Bakterien beseitigt (Sterilisierung). 	4,0

Optionen

Option		Programme Beschreibung
	Vorwäsche	<ul style="list-style-type: none">Mit dieser Option wird vor dem Hauptwaschgang ein zusätzlicher Waschgang ausgeführt.
	Intensiv	<ul style="list-style-type: none">Diese Option wird für stark verschmutzte Wäsche empfohlen. Das ausgewählte Programm wird über die normale Dauer hinaus verlängert.

Programm-Ende

Sie können eine Zeit innerhalb von 1 (60 Min.) bis 24 Stunden (in Schritten von 1 Stunde) einstellen, mit deren Erreichen das Programm beendet sein soll. Die angezeigte Stunde gibt an, wann das Programm endet.

- Wählen Sie ein Programm aus. Dann ändern Sie gegebenenfalls die Programmeinstellungen.
- Drücken Sie wiederholt **Programm-Ende** bis die gewünschte Endzeit eingestellt ist.
- Drücken und halten Sie **Start/Pause (Drücken zum Starten)** gedrückt. Die Anzeige Programm-Ende blinkt und wenn die Beladungserfassung für den gewählten Arbeitsgang voreingestellt ist, dreht die Waschmaschine die Trommel, um das Beladungsgewicht zu erfassen. Wenn dies abgeschlossen ist, wird Ihnen die eingestellte Zeit mit dem laufenden Timer angezeigt.
- Um **Programm-Ende** abzubrechen, schalten Sie die Waschmaschine erneut ein, indem Sie **Ein/Aus** drücken.

Anwendungsbeispiel

Wenn Sie um 17 Uhr ausgehen und sicherstellen wollen, dass das zweistündige Waschprogramm um diese Zeit beendet ist, wählen Sie die Option Programm-Ende. Stellen Sie als Endzeit die aktuelle Uhrzeit plus 3 Stunden ein und drücken Sie um 14 Uhr auf **Start/Pause**. Die Waschmaschine wird sich dann um 15 Uhr ein- und um 17 Uhr abschalten. Weiter unten sehen Sie das Diagramm, dass das Timing dieses Beispiels erklärt.



Beladungserkennung/ Beladungssensor

Wenn Sie ein Waschprogramm auswählen, das eine Beladungserkennung aufweist, leuchtet das Symbol „Beladungssensor“ auf. Beim Start des Programms, blinkt das Symbol während die Trommel dreht. Nach Beendigung der Beladungserkennung wird die Programmlaufzeit für die entsprechende Wäschemenge angezeigt und der Wasser- und Energieverbrauch entsprechend angepasst.

Betrieb

Spezialfunktionen

AddWash

Wenn die AddWash-Anzeige  eingeschaltet ist, können Sie die Maschine anhalten und zusätzliche Wäsche oder Weichspüler in die Trommel geben. Die AddWash-Klappe öffnet sich zu Ihrer Bequemlichkeit um mehr als 130°.

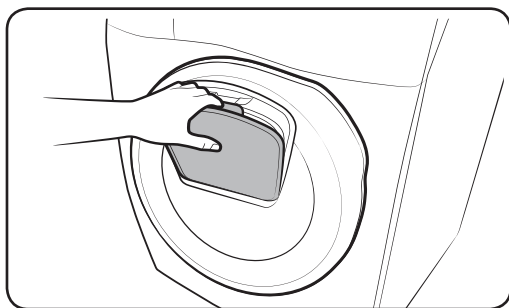
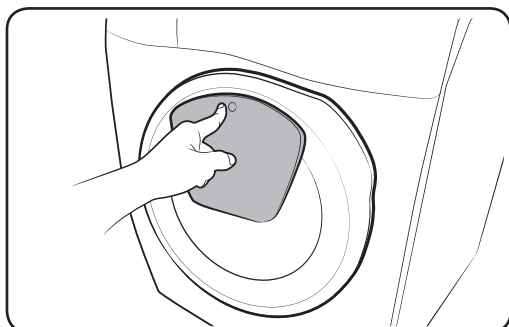

1. Drücken Sie die **Start/Pause (Drücken zum Starten)**-Taste, um das Programm anzuhalten.
2. Drücken Sie zum Entriegeln im oberen Bereich auf die AddWash-Klappe, bis Sie ein Klicken hören. Ziehen Sie zum Öffnen am Griff der AddWash-Klappe.
3. Öffnen Sie die AddWash-Klappe und geben Sie zusätzliche Wäsche oder Weichspüler in die Trommel.
4. Drücken Sie zum Schließen im oberen Bereich auf die AddWash-Klappe, bis Sie ein Klicken hören.
5. Drücken Sie die **Start/Pause (Drücken zum Starten)**-Taste, um den Betrieb fortzusetzen.

VORSICHT

Drücken Sie nicht zu kräftig auf die AddWash-Klappe. Sie könnte beschädigt werden.

HINWEIS

Wenn die AddWash-Klappe richtig geschlossen wird, kann kein Wasser aus der Trommel austreten. Es können sich zwar Wassertropfen an der Tür bilden, diese treten aber nicht aus der Trommel aus.

VORSICHT

- Öffnen Sie die AddWash-Klappe nicht, wenn sich im Inneren der Trommel bis über die AddWash-Klappe hinaus Ablagerungen gebildet haben.
- Versuchen Sie nicht, die AddWash-Klappe im Betrieb zu öffnen, ohne vorher auf die Taste **Start/Pause (Drücken zum Starten)** zu drücken. Bitte beachten Sie, dass sich die AddWash-Klappe unbeabsichtigt öffnen kann (ohne auf **Start/Pause (Drücken zum Starten)** zu drücken), wenn das Waschen beendet ist.
- Geben Sie nicht zu viel Wäsche durch die AddWash-Klappe. Die Waschleistung kann beeinträchtigt werden.
- Verwenden Sie den unteren Bereich der AddWash-Klappe nicht als Griff. Ihre Finger könnten eingeklemmt werden.
- Stellen Sie sicher, dass keine Wäsche in der AddWash-Klappe eingeklemmt ist.
- Halten Sie Ihre Haustiere aus der Waschmaschine und achten Sie dabei insbesondere auf die AddWash-Klappe.
- Bei Verwendung von heißem Wasser für die Wäsche kann es so wirken, als ob nach dem Öffnen und Schließen der AddWash-Klappe Wasser austritt. Das ist normal, weil austretender Wasserdampf aus der offenen AddWash-Klappe sich abkühlt und auf der Oberfläche Wassertropfen bildet.
- Wenn die AddWash-Klappe schließt, wird die Tür dicht verschlossen und kein Wasser kann mehr austreten. Es kann jedoch so wirken, als ob Wasser um die Tür herum austritt, weil Wasserrückstände an der AddWash-Klappe Wassertropfen bilden. Das ist normal.
- Weder die Gerätetür noch die AddWash-Klappe können geöffnet werden, wenn die Wassertemperatur über 50 °C beträgt. Auch wenn der Wasserstand in der Trommel einen bestimmten Punkt übersteigt, kann die Gerätetür nicht geöffnet werden.
- Weitere Informationen zur möglicherweise angezeigten Fehlermeldung **DDC** finden Sie im Abschnitt „**Fehlermeldungen**“, in dem auch weitergehende Maßnahmen beschrieben werden.
- Halten Sie AddWash-Klappe und ihre Umgebung stets sauber. Schmutz oder Spülmittel auf oder um die Dichtungen der AddWash-Klappe können zu Undichtigkeit führen.

Betrieb

Einstellungen

Kindersicherung

Um Kinder vor Verletzungen zu schützen, können Sie mit der Kindersicherung alle Tasten bis auf die **Ein/Aus** sperren.

So aktivieren Sie die Kindersicherung

- Drücken und halten Sie 3 Sekunden lang gleichzeitig **Dosierung pro Waschgang** und **Dosierung pro Spülgang** gedrückt. Dann drücken und halten Sie **Start/Pause (Drücken zum Starten)** gedrückt, um sie zu aktivieren. Die Anzeige Türverriegelung und Kindersicherung leuchtet auf.

So deaktivieren Sie die Kindersicherung vorübergehend

Sie können die Kindersicherung für 1 Minute vorübergehend deaktivieren. Die Tür wird für 1 Minute entriegelt und die Anzeige Kindersicherung blinkt.

- Drücken und halten Sie 3 Sekunden lang gleichzeitig **Dosierung pro Waschgang** und **Dosierung pro Spülgang** gedrückt.

HINWEIS

- Wenn Sie 1 Minute oder mehr nach dem Deaktivieren der Kindersicherung die Tür öffnen, ertönt bis zu 2 Minuten ein Alarm.
- Wenn Sie die Tür innerhalb von 2 Minuten schließen, wird die Tür gesperrt und die Kindersicherung erneut aktiviert. Wenn Sie die Tür nicht schließen oder die Tür nicht ordnungsgemäß geschlossen wird, ertönt der Alarm 2 Minuten lang weiter.
- Um Wäsche hinzuzufügen, nachdem Sie die Kindersicherung aktiviert haben, deaktivieren Sie zuerst die Kindersicherung oder starten Sie die Waschmaschine neu.

So deaktivieren Sie die Kindersicherung

- Drücken und halten Sie 3 Sekunden lang gleichzeitig **Dosierung pro Waschgang** und **Dosierung pro Spülgang** gedrückt, und dann drücken und halten Sie die Tasten erneut 3 Sekunden lang gedrückt, um die Kindersicherung aufzuheben. Die Tür wird entriegelt und die Anzeige Kindersicherung schaltet sich aus.

Ton Ein-/Ausschalten

Sie können den Ton der Waschmaschine ein- oder ausschalten. Wenn diese Funktion auf Aus gestellt ist, ertönen der AddWash-Alarm, die Melodie für den Abschluss des Programms, und der Ausschaltton nicht. Allerdings bleiben die anderen Töne aktiv.

- Um den Ton stummzuschalten, drücken und halten Sie **Optionen** 3 Sekunden lang gedrückt.
- Um den Ton zu aktivieren, drücken und halten Sie die Taste 3 Sekunden lang gedrückt.
- Ihre Einstellung wird auch nach dem Neustart der Maschine beibehalten.

Trommellicht

Stllrn Sie das Trommellicht ein oder ändern Sie es.

- Drücken Sie die Pfeile **Temperatur**, um das Trommellicht auszuwählen.
- Um die Funktion der Trommellicht aufzuheben, drücken Sie die Tasten **Temperatur** erneut drei Sekunden lang.

Auto-Dosierung (nur entsprechend ausgestattete Modelle)



Waschmittel

1. Um einen Einfüllstand auszuwählen, drücken Sie **Dosierung pro Waschgang**, um die Einstellungen durchzugehen: Wenig > Mittel > Viel.
 - Wenn Sie Mehr wählen, wird der Spülvorgang erneut hinzugefügt.
2. Um einen Wasserhärtegrad auszuwählen, drücken Sie **Dosierung pro Waschgang**, um die Einstellungen durchzugehen: 1 (weiches Wasser) > 2 (mittleres Wasser) > 3 (hartes Wasser).
3. Wenn Sie fertig sind, drücken und halten Sie **Dosierung pro Waschgang** 3 Sekunden lang gedrückt, um Ihre Änderungen zu bestätigen.

Weichspüler

1. Um einen Einfüllstand auszuwählen, drücken Sie **Dosierung pro Spülgang**, um die Einstellungen durchzugehen: Wenig > Mittel > Viel.
2. Um eine Konzentrationsstufe auszuwählen, drücken und halten Sie **Dosierung pro Spülgang**, um die Einstellungen durchzugehen: 1 (Normal) > 2 (x2) > 3 (x3).
3. Wenn Sie fertig sind, drücken und halten Sie **Dosierung pro Spülgang** 3 Sekunden lang gedrückt, um Ihre Änderungen zu bestätigen.

HINWEIS

- Wenn die  Anzeige des Waschmittels oder der Wasserenthärtungsanlage weiterhin leuchtet, füllen Sie das entsprechende Fach wieder auf.
- Wenn Sie **WOLLE**  wählen, wird die Dosis pro Waschgang / Dosis pro Spülgang automatisch deaktiviert. Sie können die Funktion(en) jedoch nach Auswahl eines Zyklus manuell aktivieren.

Betrieb

SmartControl 2.0 - WiFi-Steuerung mit der SmartThings-App

WiFi-Verbindung

Rufen Sie auf Ihrem Smartphone die Settings (Einstellungen) auf, aktivieren Sie die drahtlose Verbindung und wählen Sie einen Zugangspunkt (Access Point, AP) aus.

HINWEIS

- Dieses Gerät ist nur für den Hausgebrauch (Klasse B) ausgelegt und kann in allen Wohngebieten eingesetzt werden.
- Dieses Gerät kann Funkstörungen verursachen, und weder der Hersteller noch der Installateur dieses Gerätes können diesbezügliche Sicherheitsmaßnahmen ergreifen.
- Die empfohlenen Verschlüsselungsmethoden sind WPA/TKIP und WPA2/AES. Neu entwickelte Wi-Fi-Protokolle und nicht zugelassene Wi-Fi-Protokolle werden nicht unterstützt.
- Die Empfangsempfindlichkeit eines WLAN-Netzwerks kann durch drahtlose Einrichtungen in der Umgebungen beeinträchtigt werden.
- Wenn Ihr Internetanbieter die MAC-Adresse Ihres PC oder das Modemmodul zur permanenten Verwendung registriert hat, kann Ihre Samsung-Waschmaschine keine Verbindung zum Internet herstellen. Wenn das der Fall ist, wenden Sie sich an Ihren Internetanbieter.
- Die Internet-Firewall kann Ihre Internetverbindung unterbrechen. Wenn dies geschieht, wenden Sie sich an Ihren Internetanbieter.
- Wenn der Internetfehler nach der Prüfung durch Ihren Internetanbieter weiter fortbesteht, wenden Sie sich an einen Händler für Samsung-Produkte oder ein Samsung-Kundendienstzentrum vor Ort.
- Informationen zur Installation von Kabel- und WLAN-Routern finden Sie in der Bedienungsanleitung des von Ihnen verwendeten Routers.
- Die Samsung Waschmaschine unterstützt ausschließlich Wi-Fi-Protokolle im 2,4-GHz-Band.
- Die Samsung Waschmaschine unterstützt die Soft-AP-Protokolle gemäß IEEE802.11 b/g/n (2,4 GHz). (IEEE802.11n wird empfohlen)
- Nicht zugelassene Kabel-/WLAN-Router können unter Umständen die Verbindung zur Samsung Waschmaschine nicht herstellen.

Herunterladen der App

Geben Sie den App-Namen „SmartThings“ in das Suchfeld Ihres App-Stores (z.B. Google Play, Apple App Store, Samsung Galaxy Apps) ein. Laden Sie die App auf Ihr Gerät herunter und installieren Sie sie.

HINWEIS

- Die SmartThings-App ist auf Drittanbietergeräten mit Android ab OS 6.0 (Marshmallow), auf Samsung-Geräten mit Android ab OS 5.0 (Lollipop) und auf iOS-Geräten mit iOS ab 10.0 verfügbar. (Beim iPhone wird ab iPhone 6 unterstützt). Die App ist für Samsung-Smartphones (Serien Galaxy S und Note) optimiert.
- Manche Funktionen der App werden auf Drittanbieter Geräten möglicherweise anders ausgeführt.
- Zur Verbesserung der Leistung können ohne vorherige Ankündigung Änderungen an der App vorgenommen werden.

Anmeldung

Sie müssen sich zuerst mit Ihrem Samsung-Konto bei SmartThings anmelden. Um ein neues Samsung-Konto zu erstellen, folgen Sie den Anweisungen in der App. Sie brauchen keine separate App, um Ihr Konto zu erstellen.

HINWEIS

Wenn Sie über ein Samsung-Konto verfügen, verwenden Sie dieses Konto, um sich anzumelden. Registrierte Benutzer von Samsung-Smartphones werden automatisch angemeldet.

Registrieren Ihres Geräts bei SmartThings

1. Vergewissern Sie sich, ob Ihr Smartphone mit einem drahtlosen Netzwerk verbunden ist. Ist dies nicht der Fall, wechseln Sie zu den **Settings (Einstellungen)**, aktivieren Sie die drahtlose Verbindung und wählen Sie einen Zugangspunkt (Access Point, AP) aus.
2. Wählen Sie die Option **SmartThings** auf Ihrem Smartphone auszuführen.
3. Wird die Meldung von „Ein neues Gerät wurde gefunden“ angezeigt, so wählen Sie **Add (Hinzufügen)**.
4. Wird keine Meldung angezeigt, wählen Sie „+“ und wählen Sie anschließend in der Liste der verfügbaren Geräte Ihre Waschmaschine aus. Wenn Ihre Waschmaschine nicht aufgeführt ist, wählen Sie **Device Type (Gerätetyp) > Specific Device Model (Genaueres Gerätemodell)** und fügen Sie dann Ihre Waschmaschine manuell hinzu.
5. Registrieren Sie Ihre Waschmaschine wie folgt bei der SmartThings App.
 - a. Melden Sie sich mit Ihrem Samsung-Konto bei SmartThings an.
 - b. Aktivieren Sie eine Wi-Fi-Verbindung.
 - c. Fügen Sie Ihre Waschmaschine auf SmartThings hinzu. Vergewissern Sie sich, dass Ihre Waschmaschine mit SmartThings verbunden ist.
 - d. Wenn die Registrierung abgeschlossen ist, wird Ihre Waschmaschine auf Ihrem Smartphone angezeigt.

Steuerung der Waschmaschine mittels App

Integrierte Steuerung: Sie können Ihre Waschmaschine sowohl zu Hause als auch unterwegs überwachen und steuern.

- Wählen Sie auf SmartThings das Waschmaschinen-Symbol aus. Die Waschmaschinen-Seite wird angezeigt.
- Überprüfen Sie den Betriebszustand Ihrer Waschmaschine, sehen Sie nach, ob Benachrichtigungen zu Ihrer Waschmaschine vorliegen und ändern Sie bei Bedarf Optionen oder Einstellungen.

Betrieb

SmartControl 2.0 - WiFi-Steuerung mit der SmartThings-App

Kategorie	Kontrollpunkt	Programme Beschreibung
Überwachung	Waschstatus	Sie können das aktuelle Programm und seine Optionen sowie die verbleibende Programmdauer überprüfen.
	Smart Control	Der Smart Control Status für die Waschmaschine wird angezeigt.
	Selbstdiagnose	Verwenden Sie diese Option, um zu überprüfen, ob die Waschmaschine normal arbeitet.
	Ihr Energie-Monitor	Verwenden Sie diese Option, um den Energieverbrauchsstatus zu überwachen.
Steuerung	Start/Pause/Abbrechen	Wählen Sie ein Programm und die notwendigen Optionen aus, und wählen Sie dann Start/Pause / Abbrechen, um den Betrieb zu starten, vorübergehend zu pausieren oder den aktuellen Betrieb abzubrechen.
	Meine Favoriten	Fügen Sie für spätere Verwendung 'Meine Favoriten' häufig benutzte Programme und Optionen hinzu.
Benachrichtigung	Programm beendet	Benachrichtigt Sie, dass das aktuelle Programm abgeschlossen ist.
	AddWash Alarm (Nur entsprechend ausgestattete Modelle)	Benachrichtigt Sie über das Hinzufügen einer neuen Beladung.
	Verbleibende Wäsche (Nur entsprechend ausgestattete Modelle)	Benachrichtigt Sie, wenn nach Abschluss eines Programms noch Wäsche in der Trommel ist.
Q-Rator	Waschratgeber - Ihre Samsung Programmempfehlung *	Sie können Gewebetyp, Farbe und Verschmutzungsgrad auswählen, um empfohlene Optionen und Waschprogramme zu erhalten, mit denen Sie sofort beginnen können.
	Zeitmanager - Ihr Samsung Wäscheplaner *	Sie können die gewünschte Zeit einstellen, in der ein Waschprogramm enden soll. Nach Einstellung der gewünschten Zeit erhalten Sie ein empfohlenes Programm, das innerhalb der von Ihnen eingestellten Zeit endet. Sie können nun das empfohlene Programm starten oder für später vormerken.
	Wartungsassistent - Ihre Samsung Funktionskontrolle*	Liefert regelmäßig einen Bericht mit einer Analyse des Maschinenbetriebsstatus in einer vom Benutzer eingestellten Frequenz (jede Woche/jeden Monat). Sie können diesen regelmäßigen Bericht zur Überprüfung Ihres Verwendungsmusters, für Wartungsanforderungen und den Energieverbrauch ** im eingestellten Zeitraum nutzen.
	* Benötigt 'SmartThings', erhältlich für Android und iOS. Registrierung erforderlich. ** Nur unverbindliche Ergebnisse.	

Open Source-Ankündigung

Die in diesem Produkt verwendete Software enthält Open Source-Code. Für einen Zeitraum von drei Jahren nach der letzten Auslieferung dieses Produkts können Sie den entsprechenden Quellcode vollständig erhalten, indem Sie eine E-Mail an <mailto:oss.request@samsung.com> senden.

Sie können sich den entsprechenden Quellcode aber auch vollständig auf einem Speichermedium wie einer CD-ROM zusenden lassen. Hierfür wird allerdings eine geringfügige Gebühr erhoben.

Die URL <http://opensource.samsung.com/opensource/SimpleConnectTP/seq/0> führt zur Downloadseite des zur Verfügung gestellten Quellcodes. Dort werden auch die entsprechenden Informationen zur Open Source-Lizenz für dieses Produkt bereitgestellt. Dieses Angebot gilt für jeden, der diese Informationen erhält.



HINWEIS

Hiermit erklärt Samsung Electronics, dass die Art der Funkeinrichtung des Geräts der Richtlinie 2014/53/EU entspricht. Der vollständige Wortlaut der EU-Konformitätserklärung ist unter folgender Internetadresse einsehbar: Die offizielle Konformitätserklärung finden Sie unter <http://www.samsung.com>, gehen Sie zu Support > Search Product Support und geben Sie den Namen des Modells ein.

Maximal WLAN-Sendeleistung: 20 dBm bei 2,412 GHz - 2,472 GHz

Wartung

Halten Sie die Waschmaschine sauber, um schlechtere Leistungen zu vermeiden und die Lebensdauer zu erhalten.

Trommelreinigung+

Führen Sie dieses Programm regelmäßig durch, um die Trommel zu reinigen und Bakterien aus ihr zu entfernen. Schmutz und Bakterien sind die Ursache schlechter Gerüche. Mit diesem Programm werden Schmutz und Bakterien aus der Waschtrommel ganz ohne Zusatz von Chemikalien entfernt.

1. Drücken Sie die **Ein/Aus**-Taste der Waschmaschine.
2. Drehen Sie den Programmwahlschalter, um eine **TROMMELREINIGUNG+** auszuwählen.
3. Drücken und halten Sie **Start/Pause** (Drücken zum Starten) gedrückt.

HINWEIS

Die Wassertemperatur für **TROMMELREINIGUNG+** ist auf 70 °C eingestellt, was nicht geändert werden kann.

VORSICHT

Verwenden Sie zum Reinigen der Waschtrommel keine Reinigungsmittel. Chemische Rückstände in der Trommel verschlechtern die Waschleistung.

Erinnerung TROMMELREINIGUNG+

- Die Erinnerung an die **TROMMELREINIGUNG+** erscheint alle 40 Wäschen auf dem Display. Es ist ratsam, die **TROMMELREINIGUNG+** regelmäßig auszuführen.
- Nachdem die Erinnerung zum ersten Mal angezeigt wurde, können Sie sie bis zu 6 aufeinander folgende Waschgänge lang ignorieren. Ab dem 7. Waschgang wird die Erinnerung nicht mehr angezeigt. Sie erscheint jedoch erneut nach weiteren 40 Wäschen.

Smart Check

Um diese Funktion aktivieren und verwenden zu können, müssen Sie zunächst im **Play Store** oder **App Store** die **Samsung Smart Washer**-App herunterladen und auf einem Mobilgerät mit integrierter Kamera installieren.

Die Smart Check-Funktion wurde für Galaxy-Geräte und iPhones (Nur entsprechend ausgestattete Modelle) optimiert.

- 1.** Wenn die Waschmaschine ein Problem erkennt, wird auf dem Display eine Fehlermeldung angezeigt. Um den Smart Check Modus aufzurufen, drücken und halten Sie 3 Sekunden lang gleichzeitig **Spülen** und **Pumpen/Schleudern** gedrückt.
- 2.** Die Waschmaschine beginnt eine Selbstdiagnose und zeigt eine Fehlermeldung an, wenn ein Problem erkannt wurde.
- 3.** Führen Sie die App Samsung Smart Washer auf Ihrem Mobilgerät aus und tippen Sie auf Smart Check.
- 4.** Halten Sie das Mobilgerät vor das Display der Waschmaschine, sodass das Mobilgerät und Waschmaschine einander gegenüber liegen. Die App erkennt dann automatisch die Fehlermeldung.
- 5.** Wird die Fehlermeldung richtig erkannt, bietet die App detaillierte Informationen zum Problem sowie geeignete Abhilfemaßnahmen.

HINWEIS

- Der Funktionsname, Smart Check, kann je nach Sprache unterschiedlich sein.
- Wenn die Waschmaschine Licht auf der Anzeige reflektiert, erkennt die App die Fehlermeldung eventuell nicht.
- Falls die App den Smart Check-Code wiederholt nicht erkennt, geben Sie die Fehlermeldung per Hand auf dem App-Bildschirm ein.

Wartung

Notentleerung

Lassen Sie im Fall eines Stromausfalls das Wasser in der Trommel abfließen, bevor Sie die Wäsche herausnehmen.

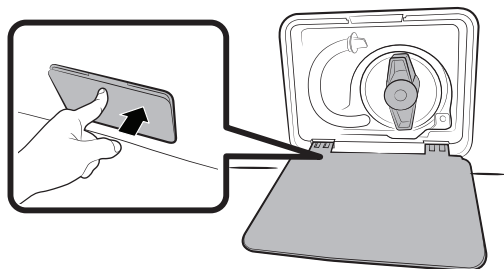

1. Schalten Sie die Waschmaschine aus und ziehen Sie den Netzstecker aus der Steckdose.
2. Drücken Sie vorsichtig auf die **Abdeckung des Flusensiebs**, damit sich diese öffnet.

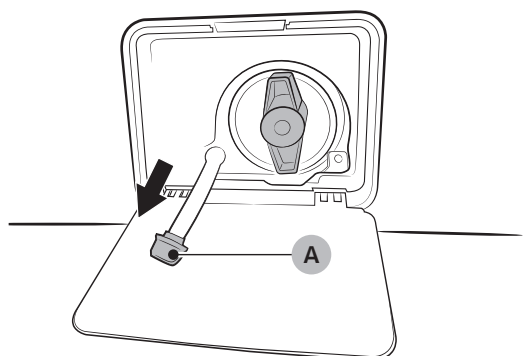

3. Legen Sie die Abdeckung in einen leeren, geräumigen Behälter und ziehen Sie den Notentleerungsschlauch zum Behälter, während Sie die **Verschlusskappe (A)** halten.

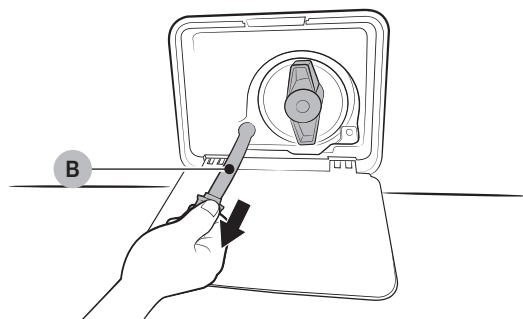

4. Öffnen Sie die Verschlusskappe und lassen Sie das Wasser im **Schlauch (B)** in den Behälter fließen.
5. Schließen Sie die Verschlusskappe und legen Sie den Ablaufschlauch wieder zurück. Schließen Sie dann die Abdeckung des Flusensiebs wieder.

HINWEIS

Verwenden Sie einen geräumigen Behälter, da sich mehr Wasser als erwartet in der Trommel befinden kann.

Reinigung

Oberfläche der Waschmaschine

Verwenden Sie ein weiches Tuch mit einem nicht scheuernden Haushaltsreiniger. Sprühen Sie kein Wasser auf das Gerät.

AddWash-Klappe

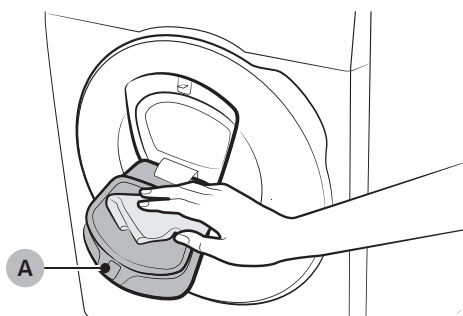

1. Öffnen Sie die AddWash-Klappe.
2. Reinigen Sie die AddWash-Klappe mit einem feuchten Tuch.
 - Verwenden Sie keine Reinigungsmittel. Es könnte zu einer Verfärbung kommen.
 - Seien Sie beim Reinigen der Gummidichtung und des **Verriegelungsmechanismus (A)** vorsichtig.
 - Entfernen Sie regelmäßig den Staub aus dem Türbereich.
3. Wischen Sie die AddWash-Klappe ab, und schließen Sie sie so weit, bis Sie ein Klickgeräusch hören.

VORSICHT

- Drücken Sie nicht zu kräftig auf die AddWash-Klappe. Sie könnte beschädigt werden.
- Lassen Sie die AddWash-Klappe nicht offen, wenn die Maschine in Betrieb ist.
- Stellen Sie niemals schwere Gegenstände auf die AddWash-Klappe.
- Um Verletzungen zu vermeiden, dürfen Sie die AddWash-Klappe nicht berühren, solange sich die Trommel dreht.
- Öffnen Sie die AddWash-Klappe nicht, solange die Waschmaschine läuft. Andernfalls können Sie sich verletzen.
- Verwenden Sie das Bedienfeld nicht, solange die AddWash-Klappe geöffnet ist. Andernfalls kann es zu Verletzungen oder Systemausfall kommen.
- Geben Sie ausschließlich Wäsche in die Trommel.
- Geben Sie keine sperrigen Gegenstände durch die AddWash-Klappe in die Trommel.
- Achten Sie darauf, dass Sie beim Reinigen nicht die Gummidichtung von der AddWash-Klappe abziehen. Dies kann zu Schäden führen.

Wartung

Sieb

Reinigen Sie das Sieb des Zuwasserschlauchs ein- oder zweimal im Jahr.

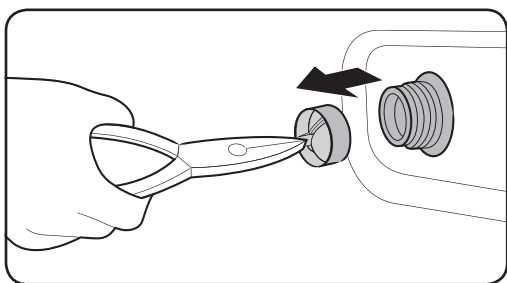
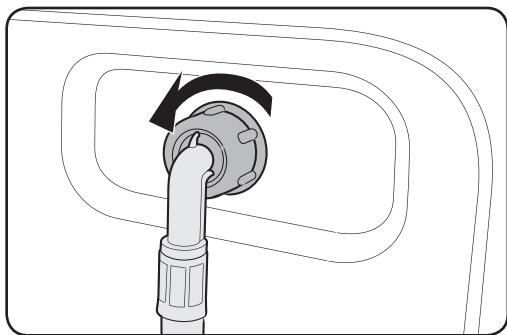

1. Sollte nach Einfrieren ein Auftauen nötig sein, schalten Sie die Waschmaschine aus und ziehen Sie den Netzstecker aus der Steckdose.
2. Schließen Sie den Wasserhahn.
3. Lösen Sie den Zuwasserschlauch an der Rückseite der Waschmaschine nehmen Sie ihn ab. Bedecken Sie den Schlauch mit einem Tuch, damit kein Wasser herausfließt.
4. Ziehen Sie das Sieb mit einer Zange aus dem Eintrittsventil.
5. Tauchen Sie das Sieb vollständig unter Wasser, sodass auch der Gewindeanschluss gereinigt wird.
6. Trocknen Sie das Sieb vollständig im Schatten.
7. Setzen Sie das Sieb wieder in das Eintrittsventil ein und schließen Sie den Wasserschlauch wieder am Eintrittsventil an.
8. Öffnen Sie den Wasserhahn.

HINWEIS

Wenn das Sieb verstopft ist, erscheint die Fehlermeldung „4C“ auf dem Bildschirm.

Flusensieb

Es ist ratsam, das Flusensieb 5 oder 6 Mal im Jahr zu reinigen, damit es nicht verstopft. Ein verstopftes Flusensieb vermindert die Leistung der Schaum Aktiv-Funktion.

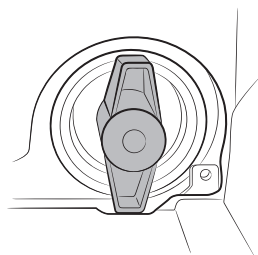
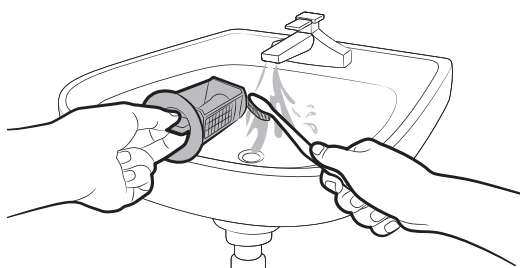
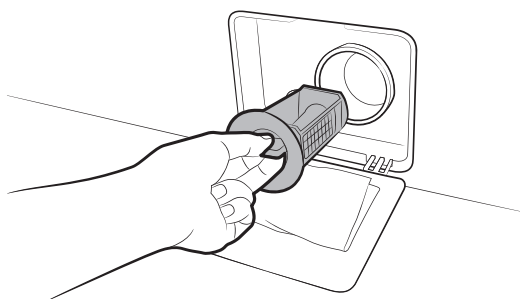

1. Sollte nach Einfrieren ein Auftauen nötig sein, schalten Sie die Waschmaschine aus und ziehen Sie den Netzstecker aus der Steckdose.
2. Lassen Sie das Wasser von innen aus der Trommel ab. Siehe Abschnitt „Notentleerung“.
3. Drücken Sie vorsichtig auf die Abdeckung des Flusensiebs, damit sich diese öffnet.
4. Drehen Sie dazu den Knopf des Flusensiebs nach links und lassen das verbliebene Wasser abfließen.
5. Reinigen Sie das Flusensieb mit einer weichen Bürste. Stellen Sie sicher, dass das Propellerrad der Absaugpumpe innen im Filter nicht blockiert ist.
6. Setzen Sie das Flusensieb wieder ein und drehen Sie den Filterknopf nach rechts.

HINWEIS

- Einige Flusensiebe verfügen über einen Sicherheitsknopf, der zur Vermeidung von Unfällen mit Kindern gedacht ist. Um den Sicherheitsknopf zu öffnen, drücken Sie ihn hinein und drehen ihn gegen den Uhrzeigersinn. Der Federmechanismus des Sicherheitsknopfs hilft beim Öffnen des Filters.
- Um den Sicherheitsknopf zu schließen, drehen Sie ihn im Uhrzeigersinn. Die Feder gibt ein ratterndes Geräusch von sich, was normal ist.

HINWEIS

Wenn das Flusensieb verstopft ist, erscheint die Fehlermeldung „5C“ auf dem Bildschirm.

VORSICHT

- Versichern Sie sich, dass das Flusensieb nach der Filterreinigung ordnungsgemäß verschlossen ist. Andernfalls kann es zu einem Leck kommen.
- Versichern Sie sich, dass das Flusensieb nach seiner Reinigung ordnungsgemäß eingesetzt wird. Andernfalls kann es zu einem Geräteversagen oder Leck kommen.

Wartung

Waschmittelschublade

Auto-Dosierer

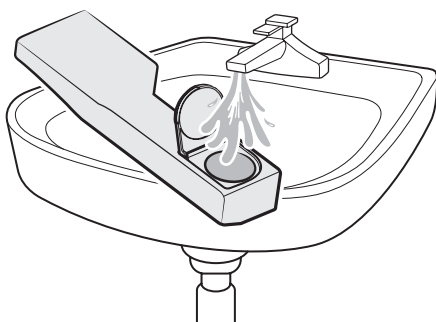
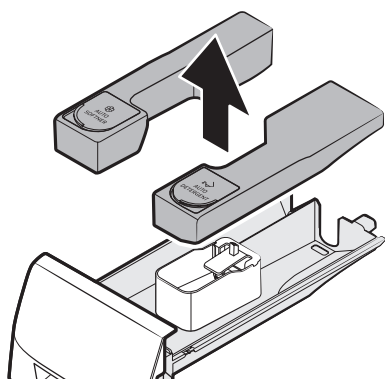
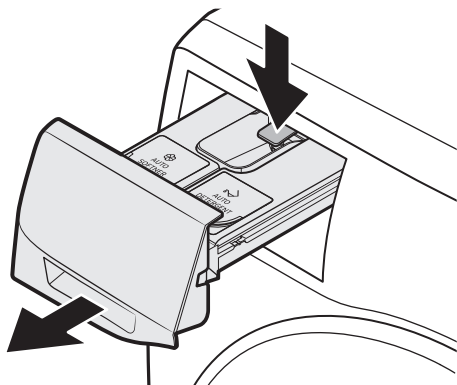

1. Indem Sie den **Entriegelungshebel** im Inneren der Schublade gedrückt halten, schieben Sie die Schublade auf.

2. Nehmen Sie sowohl das **Waschmittelfach Waschmittel** als auch das **Waschmittelfach Weichspüler** wie gezeigt heraus.

⚠ VORSICHT

Seien Sie vorsichtig beim Herausnehmen der Schublade. Verbleibendes Waschmittel kann austreten.

3. Öffnen Sie die Deckel beider Fächer, geben Sie dann Wasser hinein und schütteln Sie sie.

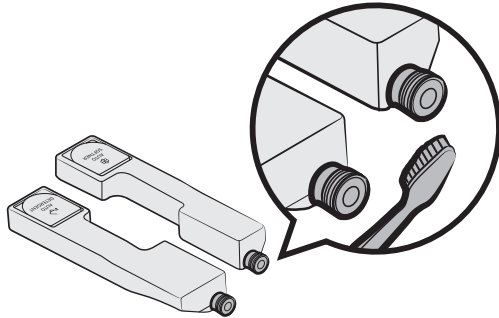

4. Reinigen Sie die Kappenventile beider Fächer mit einer weichen Bürste.

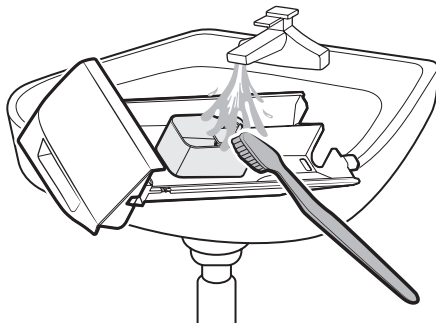

5. Reinigen Sie die Schubladenteile unter fließendem Wasser und mit einer weichen Bürste.

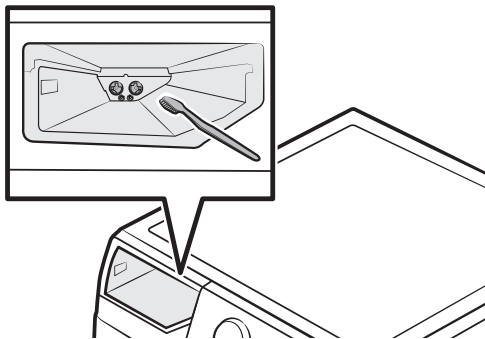

6. Reinigen Sie die Aussparung für die Schublade mit einer weichen Bürste. Achten Sie darauf, die Kappenventile zu reinigen, um Verstopfungen zu vermeiden.
7. Montieren Sie die Fachabdeckung fest an der Waschmittelschublade.
8. Schieben Sie die Waschmittelschublade zum Schließen nach innen.

HINWEIS

Um die verbleibenden Reinigungsmittel zu entfernen, führen Sie den Zyklus **SCHNELLE WÄSCHE** mit einer leeren Trommel durch.

Wartung

Vorgehensweise bei Frost

Die Waschmaschine kann einfrieren, wenn die Temperatur unter 0 °C fällt.

1. Sollte nach Einfrieren ein Auftauen nötig sein, schalten Sie die Waschmaschine aus und ziehen Sie den Netzstecker aus der Steckdose.
2. Gießen Sie warmes Wasser über den Wasserhahn, um den Zuwasserschlauch zu lösen.
3. Nehmen Sie den Zuwasserschlauch ab und legen Sie ihn in warmes Wasser.
4. Gießen Sie warmes Wasser in die Trommel und lassen Sie es 10 Minuten lang dort.
5. Schließen Sie den Zuwasserschlauch wieder am Wasserhahn an.

HINWEIS

Wenn die Waschmaschine immer noch nicht richtig funktioniert, wiederholen Sie die oben genannten Schritte, bis das Gerät richtig funktioniert.

Vorgehen bei längerem Nichtgebrauch

Vermeiden Sie die Nichtnutzung der Waschmaschine über einen längeren Zeitraum. Sollte dies unvermeidbar sein, lassen Sie das Wasser aus der Waschmaschine ab und ziehen den Netzstecker ab.

1. Drehen Sie den **Programmwahlschalter**, um **SPÜLEN+SCHLEUDERN** auszuwählen.
2. Leeren Sie die Trommel und drücken Sie die **Start/Pause (Drücken zum Starten)**-Taste.
3. Wenn das Programm abgeschlossen ist, schließen Sie den Wasserhahn und nehmen den Zuwasserschlauch ab.
4. Sollte nach Einfrieren ein Auftauen nötig sein, schalten Sie die Waschmaschine aus und ziehen Sie den Netzstecker aus der Steckdose.
5. Öffnen Sie die Tür, damit Luft in der Trommel zirkulieren kann.

Fehlersuche

Prüfpunkte

Wenn Sie ein Problem bei der Waschmaschine feststellen, prüfen Sie zunächst die nachstehende Tabelle und probieren die Vorschläge aus.

Problem	Maßnahme
Startet nicht.	<ul style="list-style-type: none">• Stellen Sie sicher, dass die Waschmaschine an eine Steckdose angeschlossen ist.• Stellen Sie sicher, dass die Tür richtig geschlossen ist.• Stellen Sie sicher, dass die Wasserhähne geöffnet sind.• Drücken und halten Sie Start/Pause, um die Waschmaschine in Gang zu setzen.• Stellen Sie sicher, dass Kindersicherung  nicht aktiviert ist.• Bevor die Waschmaschine mit dem Füllen beginnt, macht er eine Reihe von Klickgeräuschen, um den Türverschluss zu überprüfen, und führt dann einen Schnellablass durch.• Überprüfen Sie die Sicherung und stellen Sie ggf. den Schutzschalter zurück oder ersetzen Sie eine defekte Schmelzsicherung.
Die Wasserzufuhr ist unzureichend oder es wird kein Wasser zugeführt.	<ul style="list-style-type: none">• Öffnen Sie den Wasserhahn vollständig.• Stellen Sie sicher, dass die Tür richtig geschlossen ist.• Stellen Sie sicher, dass der Zuwasserschlauch nicht eingefroren ist.• Stellen Sie sicher, dass der Zuwasserschlauch nicht verdreht oder geknickt ist.• Stellen Sie sicher, dass ausreichend Wasserdruck vorhanden ist.• Prüfen Sie, ob das Sieb im Frischwasserschlauch am Wasserhahn nicht verstopft ist.
Nach einem Programm bleibt Waschmittel im Waschmittelfach zurück.	<ul style="list-style-type: none">• Stellen Sie sicher, dass die Waschmaschine mit ausreichendem Wasserdruck läuft.• Achten Sie darauf, dass das Waschmittel in die Mitte des Waschmittelfachs gefüllt wird.• Stellen Sie sicher, dass die Spülkappe richtig eingesetzt ist.• Wenn Sie Waschpulver verwenden, stellen Sie sicher, dass sich der Waschmittel-Wahlschalter in der oberen Position befindet.• Nehmen Sie die Spülkappe ab und reinigen Sie das Waschmittelfach.

Fehlersuche

Problem	Maßnahme
Übermäßige Vibrationen oder macht Geräusche.	<ul style="list-style-type: none"> • Stellen Sie sicher, dass die Maschine auf ebenem, festen und nicht rutschenden Untergrund aufgestellt ist. Wenn der Untergrund nicht eben ist, verwenden Sie die Stellfüße, um den waschmaschine waagrecht auszurichten. • Stellen Sie sicher, dass alle Transportsicherungen entfernt wurden. • Stellen Sie sicher, dass die Waschmaschine keine anderen Geräte oder Gegenstände berührt. • Stellen Sie sicher, dass die Wäsche in der Trommel gleichmäßig verteilt ist. • Der Motor kann während des normalen Betriebs Geräusche machen. • Overalls oder mit Metall verzierte Bekleidung können während des Waschens Geräusche machen. Das ist normal. • Metallobjekte wie Münzen können Geräusche verursachen. Entfernen Sie diese Objekte nach dem Waschen aus der Trommel oder dem Filtergehäuse.
Pumpt nicht ab und/oder schleudert nicht.	<ul style="list-style-type: none"> • Stellen Sie sicher, dass der Ablaufschlauch auf dem gesamten Weg zum Ablaufsystem gerade ist. Wenn Sie entdecken, dass der Ablauf beeinträchtigt ist, wenden Sie sich an den Kundendienst. • Stellen Sie sicher, dass das Flusensieb nicht verstopft ist. • Schließen Sie die Tür und drücken Sie die Taste Start/Pause. Zu Ihrer Sicherheit trocknet oder schleudert die Waschmaschine nicht, bis die Tür geschlossen ist. • Stellen Sie sicher, dass der Ablaufschlauch nicht gefroren oder verstopft ist. • Stellen Sie sicher, dass der Ablaufschlauch an ein Ablaufsystem angeschlossen ist, das nicht verstopft ist. • Wenn der Waschmaschine nicht genügend Strom zugeführt wird, wird er zeitweise nicht abpumpen oder schleudern. Sobald die Waschmaschine wieder ausreichend Strom erhält, wird er wieder den normalen Betrieb aufnehmen.
Die Tür lässt sich nicht öffnen.	<ul style="list-style-type: none"> • Drücken Sie Start/Pause, um das Programm anzuhalten. • Es kann einige Momente dauern, bis der Türschließmechanismus gelöst wird. • Die Tür kann erst drei Minuten nach dem Abschalten der Waschmaschine oder der Stromversorgung geöffnet werden. • Stellen Sie sicher, dass das gesamte Wasser in der Trommel abgelassen wird. • Die Tür öffnet sich eventuell nicht, wenn Wasser in der Trommel verbleibt. Lassen Sie die Trommel ab und öffnen Sie die Tür mit der Hand. • Stellen Sie sicher, dass das Türverriegelungslicht nicht leuchtet. Das Türverriegelungslicht schaltet sich aus, nachdem das Wasser abgepumpt wurde.

Problem	Maßnahme
Übermäßige Schaumbildung.	<ul style="list-style-type: none"> • Stellen Sie sicher, dass Sie gegebenenfalls das richtige Waschmittel verwenden. • Verwenden Sie Waschmittel mit hohem Wirkungsgrad (HE). • Verringern Sie die Waschmittelmenge bei weicherem Wasser, geringerer Beladung oder leicht verschmutzten Kleidungsstücken. • Nicht-HE-Waschmittel werden nicht empfohlen.
Es kann kein zusätzliches Waschmittel hinzugegeben werden.	<ul style="list-style-type: none"> • Stellen Sie sicher, dass die Waschmittel- und die Weichspülermenge nicht die maximale Einfüllhöhe überschreitet.
Das Gerät stoppt.	<ul style="list-style-type: none"> • Stecken Sie das Netzkabel in eine Steckdose ein. • Überprüfen Sie die Sicherung und stellen Sie ggf. den Schutzschalter zurück oder ersetzen Sie eine defekte Schmelzsicherung. • Schließen Sie die Tür und drücken und halten Sie Start/Pause, um die Waschmaschine zu starten. Zu Ihrer Sicherheit trocknet oder schleudert die Waschmaschine nicht, bis die Tür geschlossen ist. • Bevor die Waschmaschine mit dem Füllen beginnt, macht er eine Reihe von Klickgeräuschen, um den Türverschluss zu überprüfen, und führt dann einen Schnellablass durch. • Es kann während des Zyklus zu einer Pause oder einer Einweichzeit kommen. Warten Sie kurz, dann startet die Waschmaschine wieder. • Stellen Sie sicher, dass das Sieb des Zuwasserschlauchs an den Wasserhähnen nicht verstopft ist. Reinigen Sie das Sieb regelmäßig. • Wenn der Waschmaschine nicht genügend Strom zugeführt wird, wird er zeitweise nicht abpumpen oder schleudern. Sobald die Waschmaschine wieder ausreichend Strom erhält, wird er wieder den normalen Betrieb aufnehmen.
Füllt sich mit der falschen Wassertemperatur.	<ul style="list-style-type: none"> • Öffnen Sie beide Hähne vollständig. • Stellen Sie sicher, dass die Temperatúrauswahl korrekt ist. • Stellen Sie sicher, dass die Schläuche an die richtigen Hähne angeschlossen sind. Spülen Sie die Wasserleitungen durch. • Stellen Sie sicher, dass der Warmwasserbereiter auf eine Zufuhr von mindestens 50 °C heißem Wasser am Hahn eingestellt ist. Überprüfen Sie auch Kapazität und Wärmenachschub des Warmwasserbereiters. • Trennen Sie die Schläuche und reinigen Sie das Sieb. Das Sieb könnte verstopft sein. • Während des Füllens der Waschmaschine kann sich die Wassertemperatur ändern, da der automatische Temperaturregler die Temperatur des ankommenden Wassers überprüft. Das ist normal. • Während des Füllens der Trommel merken Sie eventuell, dass nur heißes und/oder nur kaltes Wasser durch den Behälter läuft, wenn kalte oder warme Temperaturen ausgewählt sind. Dies ist eine normale Funktion des automatischen Temperaturreglers, da die Waschmaschine die Wassertemperatur festlegt.

Fehlersuche

Fehlersuche

Problem	Maßnahme
Die Ladung ist am Ende eines Programms nass.	<ul style="list-style-type: none"> • Wählen Sie eine hohe oder sehr hohe Schleuderdrehzahl. • Verwenden Sie Waschmittel mit hohem Wirkungsgrad (HE), um übermäßige Schaumbildung zu vermeiden. • Die Ladung ist zu klein. Kleine Ladungen (ein oder zwei Kleidungsstücke) liegen eventuell ungleichmäßig in der Trommel und schleudern daher nicht richtig. • Stellen Sie sicher, dass der Ablaufschlauch nicht geknickt oder verstopft ist.
Verliert Wasser.	<ul style="list-style-type: none"> • Stellen Sie sicher, dass die Tür richtig geschlossen ist. • Stellen Sie sicher, dass alle Schlauchanschlüsse dicht sind. • Stellen Sie sicher, dass das Ende des Ablaufschlauchs richtig eingesteckt und sicher am Ablaufsystem angebracht ist. • Vermeiden Sie Überladung. • Verwenden Sie Waschmittel mit hohem Wirkungsgrad (HE).
Riecht schlecht.	<ul style="list-style-type: none"> • Überschüssiges Seifenwasser sammelt sich in Nischen und kann unangenehme Gerüche verursachen. • Lassen Sie Reinigungszyklen für die regelmäßige Reinigung laufen. • Reinigen Sie die Türdichtung (Membran). • Trocknen Sie das Innere der Waschmaschine nach Ende eines Zyklus.
Es sind keine Blasen zu sehen (nur Bubbleshot-Modelle).	<ul style="list-style-type: none"> • Durch Überladung könnten Blasen verdeckt werden. • Stark verschmutzte Wäsche erzeugt eventuell keine Blasen.
Kann die AddWash-Klappe jederzeit geöffnet werden?	<ul style="list-style-type: none"> • Die AddWash-Klappe kann nur geöffnet werden, wenn die Anzeige  erscheint. Jedoch kann sie in den folgenden Fällen nicht geöffnet werden: <ul style="list-style-type: none"> - Wenn der Wasch- oder Trocknungsprozess läuft, und die Innentemperatur hoch ist. - Wenn Sie aus Sicherheitsgründen die Kindersicherung aktiviert haben. - Wenn eine Trommelreinigung oder -trocknung stattfindet, bei der keine Wäsche hineingegeben werden darf.
Die Anzeigen Autom. Abgabe blinken. (Nur entsprechend ausgestattete Modelle)	<ul style="list-style-type: none"> • Überprüfen Sie, ob der Waschmittelbehälter richtig geschlossen ist. <ul style="list-style-type: none"> - Öffnen Sie den Waschmittelbehälter und schließen Sie ihn erneut. Stellen Sie sicher, dass er ordnungsgemäß verschlossen ist. • Das kann passieren, wenn sich Flüssigwaschmittel im Waschmittelfach verhärtet hat. <ul style="list-style-type: none"> - Reinigen Sie das Waschmittelfach und befreien Sie es von Verstopfungen.

Wenn das Problem fortbesteht, wenden Sie sich an ein lokales Samsung-Kundendienstzentrum.

Fehlermeldungen

Wenn die Waschmaschine nicht funktioniert, sehen Sie eine Fehlermeldung in Form eines Buchstaben- und Zahlen-Codes auf dem Bildschirm. Prüfen Sie zunächst die nachstehende Tabelle und probieren die Vorschläge aus.

Code	Maßnahme
4C	<p>Es wird kein Wasser zugeführt.</p> <ul style="list-style-type: none">• Stellen Sie sicher, dass die Wasserhähne geöffnet sind.• Stellen Sie sicher, dass die Wasserschläuche nicht verstopft ist.• Stellen Sie sicher, dass die Wasserhähne nicht eingefroren sind.• Stellen Sie sicher, dass die Waschmaschine mit ausreichendem Wasserdruck läuft.• Stellen Sie sicher, dass der Kaltwasser- und der Warmhahn richtig angeschlossen sind.• Reinigen Sie das Sieb, da es verstopft sein könnte.• Wenn die Waschmaschine die Fehlermeldung „4C“ anzeigt, wird bei ihm drei Minuten lang Wasser abgelassen. Während dieser Zeit ist die Taste Ein/Aus nicht betriebsbereit.
4C2	<ul style="list-style-type: none">• Stellen Sie sicher, dass der Kaltwasserschlauch fest an den Kaltwasserhahn angeschlossen ist. Ist er an den Warmwasserhahn angeschlossen, kann die Wäsche bei manchen Programmen ihre Form verlieren.
5C	<p>Es wird kein Wasser abgepumpt.</p> <ul style="list-style-type: none">• Stellen Sie sicher, dass der Ablaufschlauch nicht gefroren oder verstopft ist.• Stellen Sie sicher, dass der Ablaufschlauch abhängig vom Abschlusstyp richtig sitzt.• Reinigen Sie das Flusensieb, da es verstopft sein könnte.• Stellen Sie sicher, dass der Ablaufschlauch auf dem gesamten Weg zum Ablaufsystem gerade ist.• Wenn die Fehlermeldung weiterhin zu sehen ist, wenden Sie sich an ein Kundenservicezentrum.
dC	<p>Die Waschmaschine wird bei offener Tür betrieben.</p> <ul style="list-style-type: none">• Stellen Sie sicher, dass die Tür richtig geschlossen ist.• Achten Sie darauf, dass Sie keine Wäsche in der Tür einklemmen.
OC	<p>Es ist Wasser übergelaufen.</p> <ul style="list-style-type: none">• Starten Sie nach dem Schleudern neu.• Falls die Fehlermeldung auf dem Display verbleibt, wenden Sie sich an ein lokales Samsung-Kundendienstzentrum.

Fehlersuche

Code	Maßnahme
LC, LC1	<p>Überprüfen Sie den Ablaufschlauch.</p> <ul style="list-style-type: none"> • Stellen Sie sicher, dass das Ende des Ablaufschlauchs nicht auf dem Boden liegt. • Stellen Sie sicher, dass der Ablaufschlauch nicht verstopft ist. • Wenn die Fehlermeldung weiterhin zu sehen ist, wenden Sie sich an ein Kundenservicezentrum. • Wenn die Waschmaschine die Fehlermeldung „LC,LC1“ anzeigt, wird bei ihm drei Minuten lang Wasser abgelassen. Während dieser Zeit ist die Taste Ein/Aus nicht betriebsbereit.
Ub	<p>Schleudern funktioniert nicht.</p> <ul style="list-style-type: none"> • Stellen Sie sicher, dass die Wäsche gleichmäßig verteilt ist. • Stellen Sie sicher, dass die Waschmaschine auf einer flachen, stabilen Oberfläche steht. • Wäsche neu verteilen. Wenn nur ein einzelnes Wäschestück, z. B. ein Bademantel oder Jeansstoff, gewaschen wird, ist das Ergebnis des letzten Schleudergangs möglicherweise nicht zufriedenstellend, und die Fehlermeldung „Ub“ wird im Display angezeigt.
3C	<p>Überprüfen Sie, ob der Motor funktioniert.</p> <ul style="list-style-type: none"> • Versuchen Sie, das Programm neu zu starten. • Wenn die Fehlermeldung weiterhin zu sehen ist, wenden Sie sich an ein Kundenservicezentrum.
3CP	<p>Prüfen Sie den Pulsatormotor auf seine Funktion.</p> <ul style="list-style-type: none"> • Versuchen Sie, das Programm neu zu starten. • Wenn die Fehlermeldung weiterhin zu sehen ist, wenden Sie sich an ein Kundenservicezentrum.
UC	<p>Die elektronische Steuerung muss überprüft werden (Überspannungsfehler).</p> <ul style="list-style-type: none"> • Überprüfen Sie die Platine und die Verkabelung. • Überprüfen Sie, ob ordnungsgemäß Strom zugeführt wird. • Wenn die Fehlermeldung weiterhin zu sehen ist, wenden Sie sich an ein Kundenservicezentrum.
	<p>Niedrige Spannung erkannt</p> <ul style="list-style-type: none"> • Überprüfen Sie, ob das Netzkabel eingesteckt ist. • Wenn die Fehlermeldung weiterhin zu sehen ist, wenden Sie sich an ein Kundenservicezentrum.
HC	<p>Übertemperaturanzeige</p> <ul style="list-style-type: none"> • Wenn die Fehlermeldung weiterhin zu sehen ist, wenden Sie sich an ein Kundenservicezentrum.

























Code	Maßnahme
1C	<p>Der Wasserstandsensor funktioniert nicht richtig.</p> <ul style="list-style-type: none"> • Schalten Sie das Gerät aus, und starten Sie das Programm erneut. • Wenn die Fehlermeldung weiterhin zu sehen ist, wenden Sie sich an ein Kundenservicezentrum. • Wenn die Waschmaschine die Fehlermeldung „1C“ anzeigt, wird bei ihm drei Minuten lang Wasser abgelassen. Während dieser Zeit ist die Taste Ein/Aus nicht betriebsbereit.
AC	<p>Die Kommunikation zwischen Haupt- und Sub-PBAs ist gestört.</p> <ul style="list-style-type: none"> • Versuchen Sie abzuschalten und das Programm neu zu starten. • Wenn die Fehlermeldung weiterhin zu sehen ist, wenden Sie sich an ein Kundenservicezentrum.
DDC, ddC	<p>Diese Meldung wird angezeigt, wenn Sie die AddWash-Klappe öffnen, ohne die Taste Start/Pause zu drücken. Gehen Sie in diesem Fall folgendermaßen vor:</p> <ul style="list-style-type: none"> • Um Wäsche hinzuzufügen, drücken Sie auf AddWash-Klappe, um diese richtig zu schließen. Drücken Sie die Taste Start/Pause, und versuchen Sie es erneut. • Wenn Sie die AddWash-Klappe zufällig drücken, dann drücken Sie erneut auf AddWash-Klappe, um sie richtig zu schließen. Drücken Sie dann auf Start/Pause, um den Betrieb fortzusetzen.
8C	<p>Der MEMS-Sensor arbeitet nicht ordnungsgemäß.</p> <ul style="list-style-type: none"> • Schalten Sie das Gerät aus, und starten Sie das Programm erneut. • Wenn die Fehlermeldung weiterhin zu sehen ist, wenden Sie sich an ein Kundenservicezentrum.
AC6	<p>Die Kommunikation zwischen der Haupt- und der Inverterplatine ist gestört.</p> <ul style="list-style-type: none"> • Je nach Zustand kann die Maschine automatisch wieder in den Normalbetrieb zurückkehren. • Schalten Sie das Gerät aus, und starten Sie das Programm erneut. • Wenn die Fehlermeldung weiterhin zu sehen ist, wenden Sie sich an ein Kundenservicezentrum.
DC1	<p>Das Schließen/Öffnen der Gerätetür funktioniert nicht richtig.</p> <ul style="list-style-type: none"> • Schalten Sie das Gerät aus, und starten Sie das Programm erneut. • Wenn die Fehlermeldung weiterhin zu sehen ist, wenden Sie sich an ein Kundenservicezentrum.
DC3	<p>Das Schließen/Öffnen der AddWash-Klappe funktioniert nicht richtig.</p> <ul style="list-style-type: none"> • Schalten Sie das Gerät aus, und starten Sie das Programm erneut. • Wenn die Fehlermeldung weiterhin zu sehen ist, wenden Sie sich an ein Kundenservicezentrum.

Falls immer wieder Fehlermeldungen auf dem Bildschirm erscheint, wenden Sie sich an ein lokales Samsung-Kundendienstzentrum.

Technische Daten

Erklärung der Pflegesymbole

Die folgenden Symbole sind Pflegehinweise für Bekleidung. Es gibt die folgenden vier Symbole (gleiche Reihenfolge): Waschen, Bleichen, Trocknen und Bügeln und ggf. Reinigungshinweise. Die Verwendung dieser Symbole gewährleistet die Einheitlichkeit zwischen den verschiedenen Bekleidungsherstellern von inländischer und importierter Bekleidung. Befolgen Sie die Pflegehinweise des Etiketts, um die Lebensdauer Ihrer Bekleidung zu maximieren und Probleme beim Waschen zu vermindern.

	Normalwaschgang		Nicht bügeln
	Schonwaschgang		Chemische Reinigung mit allen Lösungsmitteln möglich
	Waschen bei 95 °C		Chemische Reinigung
	Waschen bei 60 °C		Chemische Reinigung mit Perchlorethylen, Feuerzeugbenzin, reinem Alkohol oder R113
	Waschen bei 40 °C		Chemische Reinigung mit Kerosin, reinem Alkohol oder R113
	Waschen bei 30 °C		Keine chemische Reinigung möglich
	Nur Handwäsche		Liegend trocknen
	Nicht waschen (nur chemische Reinigung)		Kann zum Trocknen aufgehängt werden
	Chlorbleiche möglich		Zum Trocknen auf einen Kleiderbügel hängen
	Chlorbleiche nicht möglich		Trocknen im Wäschetrockner mit normaler Temperatureinstellung
	Bügeln bei max. 200 °C		Trocknen im Wäschetrockner mit reduzierter Temperatureinstellung
	Bügeln bei max. 150 °C		Nicht im Trockner trocknen
	Bügeln bei max. 100 °C		

Entsorgung von Altgeräten und Umweltschutzhinweise

- Dieses Gerät ist aus wieder verwertbaren Materialien hergestellt. Beachten Sie bei der Entsorgung von Altgeräten die geltenden Normen und Gesetze. Schneiden Sie das Netzkabel durch, damit die Waschmaschine nicht mehr an eine Stromquelle angeschlossen werden kann. Entfernen Sie die Gerätetür, um zu verhindern, dass spielende Kinder sich versehentlich in der Trommel einschließen.
- Überschreiten Sie nicht die auf den Waschmittelpackungen angegebene empfohlene Waschmittelmenge.
- Verwenden Sie nur dann Fleckentferner und Bleichmittel, wenn es unbedingt notwendig ist.
- Waschen Sie möglichst immer die volle für das jeweilige Waschprogramm angegebene Wäschemenge. Auf diese Weise sparen Sie Wasser und Strom.

Technische Daten

Technisches Datenblatt

„ * “ Sternchen bedeuten Variantenmodelle und können zwischen (0-9) und (A-Z) variieren.

Typ			Frontlader-Waschmaschine	
Modellname			WW9*M74****	WW9*M76****
Maße			600 mm (B) X 600 mm (T) X 850 mm (H)	
Wasserdruck			50 kPa - 800 kPa (0,5 bis 8 bar)	
Nettogewicht			81 kg	84 kg
Wasch- und Schleuderkapazität			9,0 kg	
Leistungsaufnahme	Waschen und Heizen	220 V	2000 W	
		240 V	2400 W	
Schleuderdrehzahl			1400 U/min	1600 U/min

Typ			Frontlader-Waschmaschine	
Modellname			WW8*M74****	WW8*M76****
Maße			600 mm (B) X 600 mm (T) X 850 mm (H)	
Wasserdruck			50 kPa - 800 kPa (0,5 bis 8 bar)	
Nettogewicht			81 kg	84 kg
Wasch- und Schleuderkapazität			8,0 kg	
Leistungsaufnahme	Waschen und Heizen	220 V	2000 W	
		240 V	2400 W	
Schleuderdrehzahl			1400 U/min	1600 U/min

HINWEIS

Design und Spezifikationen unterliegen Änderungen ohne vorheriger Ankündigung zu Zwecken der Qualitätsverbesserung.

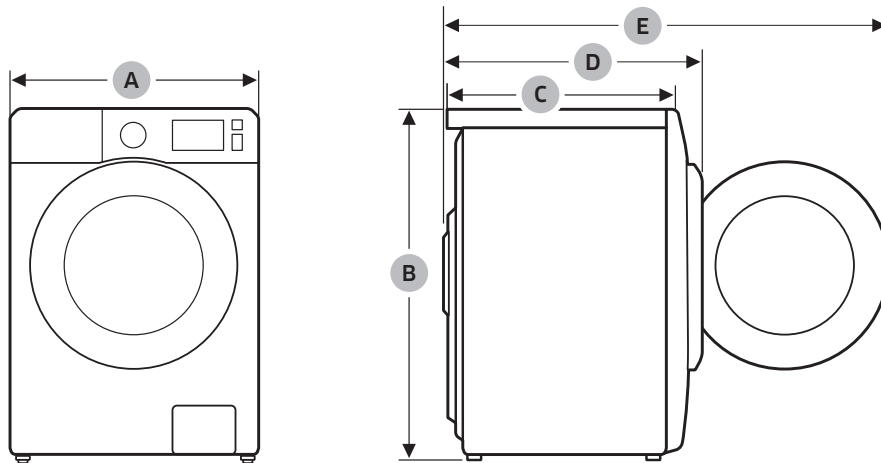

A	600 mm
B	850 mm
C	600 mm
D	690 mm
E	1190 mm



HINWEIS

Design und Spezifikationen unterliegen Änderungen ohne vorheriger Ankündigung zu Zwecken der Qualitätsverbesserung.

Technische Daten



Gemäß der delegierten Verordnung (EU) Nr. 1061/2010

„ * “ Sternchen bedeuten Variantenmodelle und können zwischen (0-9) und (A-Z) variieren.

Samsung				
Modellbezeichnung		WW90M74****	WW80M74****	
Kapazität	kg	9,0	8,0	
Energieeffizienzklasse		A+++	A+++	
Der jährliche Energieverbrauch (wird auf der Grundlage von 220 Standardwaschgängen im Programm Baumwolle bei 60 °C und 40 °C bei Voll- und Teilbefüllung sowie des Verbrauchs im ausgeschalteten und im Ruhezustand errechnet. Der tatsächliche Energieverbrauch ist abhängig vom verwendeten Gerät.)		kWh/Jahr	130	116
Energieverbrauch				
Standard-Baumwollprogramm bei 60 °C und vollständiger Befüllung	kWh	0,59	0,51	
Standard-Baumwollprogramm bei 60 °C und teilweiser Befüllung	kWh	0,57	0,51	
Standard-Baumwollprogramm bei 40 °C und teilweiser Befüllung	kWh	0,55	0,51	
Gewichteter Stromverbrauch in ausgeschaltetem Zustand.	W	0,48	0,48	
Gewichteter Stromverbrauch im Ruhezustand.	W	10,00	10,00	
Der jährliche Wasserverbrauch (wird auf der Grundlage von 220 Standardwaschgängen im Programm Baumwolle bei 60 °C und 40 °C mit vollständiger und teilweiser Befüllung errechnet. Der tatsächliche Wasserverbrauch ist abhängig vom verwendeten Gerät.)		Liter/Jahr	9400	8100
Schleudereffizienzklasse				
Schleudereffizienzklasse auf einer Skala von G (am wenigsten effizient) bis A (am effizientesten)		A	A	
Maximale Schleuderdrehzahl	U/min.	1400	1400	
Restfeuchtigkeit	%	44	44	
Die Programme  BAUMWOLLE 60 °C und  BAUMWOLLE 40 °C sind die Standardprogramme zum Waschen von Baumwollkleidung bei 40 °C bzw. 60 °C. Sie sind für die Reinigung normal verschmutzter Kleidung geeignet und am effizientesten (in Bezug auf Wasser- und Energieverbrauch) für diese Art Wäsche. Bei diesen Programmen kann die tatsächliche Wassertemperatur von den Angaben abweichen. Führen Sie nach der Installation den Kalibrierungsmodus aus (siehe Abschnitt „Durchführen der Kalibrierung (empfohlen)“ auf Seite 26).				
Programmdauer des Standardprogramms				
Standard-Baumwollprogramm bei 60 °C und vollständiger Befüllung	Min.	211	211	
Standard-Baumwollprogramm bei 60 °C und teilweiser Befüllung	Min.	160	150	
Standard-Baumwollprogramm bei 40 °C und teilweiser Befüllung	Min.	140	135	
Dauer des eingeschalteten Ruhezustands (TI)	Min.	8	8	
Die in dB(A) bezogen auf 1 pW ausgedrückten Luftschallemissionen werden auf die nächste ganze Zahl gerundet und während des Wasch- und Schleudergangs für das Standardbaumwollprogramm bei 60 °C und vollständiger Befüllung ermittelt;				
Waschen	dB (A) re 1 pW	49	49	
Schleudern	dB (A) re 1 pW	73	73	
Freistehend				

Die Zykluszeit ist abhängig von den Wasserzufuhrbedingungen, der Beladung und der Wäscheart unterschiedlich.

Informationen zu den Hauptwaschprogrammen

Modell	Programm	Temperatur (°C)	Kapazität (kg)	Programmdauer (Min.)	Restfeuchtigkeit (%)	Wasserverbrauch (L/Programm)	Energieverbrauch (kWh/Programm)
WW90M74****	BAUMWOLLE	20	4,5	79	56	60	0,23
	 BAUMWOLLE	40	4,5	140	44	40	0,55
		60	4,5	160	44	40	0,57
	9,0		211	44	46	0,59	
	PFLEGELEICHT	40	4,0	134	35	66	0,68
WW80M74****	BAUMWOLLE	20	4,0	79	56	53	0,22
	 BAUMWOLLE	40	4,0	135	44	33	0,51
		60	4,0	150	44	33	0,51
	8,0		211	44	40	0,51	
	PFLEGELEICHT	40	4,0	134	35	66	0,68

Die Werte in der Tabelle wurden unter Bedingungen gemessen, die im Standard IEC60456/EN60456 angegeben sind. Die tatsächlichen Werte hängen davon ab, wie das Gerät genutzt wird.

Technische Daten



Gemäß der delegierten Verordnung (EU) Nr. 1061/2010

„ * “ Sternchen bedeuten Variantenmodelle und können zwischen (0-9) und (A-Z) variieren.

Samsung			
Modellbezeichnung		WW9*M76****	WW8*M76****
Kapazität	kg	9,0	8,0
Energieeffizienzklasse		A+++	A+++
Der jährliche Energieverbrauch (wird auf der Grundlage von 220 Standardwaschgängen im Programm Baumwolle bei 60 °C und 40°C bei Voll- und Teilbefüllung sowie des Verbrauchs im ausgeschalteten und im Ruhezustand errechnet. Der tatsächliche Energieverbrauch ist abhängig vom verwendeten Gerät.)	kWh/Jahr	130	116
Energieverbrauch			
Standard-Baumwollprogramm bei 60 °C und vollständiger Befüllung	kWh	0,60	0,51
Standard-Baumwollprogramm bei 60 °C und teilweiser Befüllung	kWh	0,57	0,51
Standard-Baumwollprogramm bei 40 °C und teilweiser Befüllung	kWh	0,52	0,51
Gewichteter Stromverbrauch in ausgeschaltetem Zustand.	W	0,48	0,48
Gewichteter Stromverbrauch im Ruhezustand.	W	10,00	10,00
Der jährliche Wasserverbrauch (wird auf der Grundlage von 220 Standardwaschgängen im Programm Baumwolle bei 60 °C und 40 °C mit vollständiger und teilweiser Befüllung errechnet. Der tatsächliche Wasserverbrauch ist abhängig vom verwendeten Gerät.)	Liter/Jahr	9400	8100
Schleudereffizienzklasse			
Schleudereffizienzklasse auf einer Skala von G (am wenigsten effizient) bis A (am effizientesten)		A	A
Maximale Schleuderdrehzahl	U/min.	1600	1600
Restfeuchtigkeit	%	44	44
Die Programme BAUMWOLLE 60 °C und BAUMWOLLE 40 °C sind die Standardprogramme zum Waschen von Baumwollkleidung bei 40 °C bzw. 60 °C. Sie sind für die Reinigung normal verschmutzter Kleidung geeignet und am effizientesten (in Bezug auf Wasser- und Energieverbrauch) für diese Art Wäsche. Bei diesen Programmen kann die tatsächliche Wassertemperatur von den Angaben abweichen. Führen Sie nach der Installation den Kalibrierungsmodus aus (siehe Abschnitt „Durchführen der Kalibrierung (empfohlen)“ auf Seite 26).			
Programmdauer des Standardprogramms			
Standard-Baumwollprogramm bei 60 °C und vollständiger Befüllung	Min.	211	211
Standard-Baumwollprogramm bei 60 °C und teilweiser Befüllung	Min.	160	150
Standard-Baumwollprogramm bei 40 °C und teilweiser Befüllung	Min.	140	135
Dauer des eingeschalteten Ruhezustands (TI)	Min.	8	8
Die in dB(A) bezogen auf 1 pW ausgedrückten Luftschallemissionen werden auf die nächste ganze Zahl gerundet und während des Wasch- und Schleudergangs für das Standardbaumwollprogramm bei 60 °C und vollständiger Befüllung ermittelt;			
Waschen	dB (A) re 1 pW	49	49
Schleudern	dB (A) re 1 pW	75	75
Freistehend			

Die Zykluszeit ist abhängig von den Wasserzufuhrbedingungen, der Beladung und der Wäscheart unterschiedlich.

Informationen zu den Hauptwaschprogrammen

Modell	Programm	Temperatur (°C)	Kapazität (kg)	Programmdauer (Min.)	Restfeuchtigkeit (%)	Wasserverbrauch (L/Programm)	Energieverbrauch (kWh/Programm)
WW9*M76****	BAUMWOLLE	20	4,5	79	54	60	0,23
	 BAUMWOLLE	40	4,5	140	44	40	0,52
		60	4,5	160	44	40	0,57
	9,0		211	44	46	0,60	
	PFLEGELEICHT	40	4,0	134	35	66	0,68
WW8*M76****	BAUMWOLLE	20	4,0	79	54	53	0,22
	 BAUMWOLLE	40	4,0	135	44	33	0,51
		60	4,0	150	44	33	0,51
	8,0		211	44	40	0,51	
	PFLEGELEICHT	40	4,0	134	35	66	0,68

Die Werte in der Tabelle wurden unter Bedingungen gemessen, die im Standard IEC60456/EN60456 angegeben sind. Die tatsächlichen Werte hängen davon ab, wie das Gerät genutzt wird.

SAMSUNG

FRAGEN ODER HINWEISE?

LAND	RUFEN SIE UNS AN	ODER BESUCHEN SIE UNS UNTER
SWITZERLAND	0800 726 78 64 (0800-SAMSUNG)	www.samsung.com/ch/support (German) www.samsung.com/ch_fr/support (French)



DC68-04052D-00

A black and white artistic photograph of water splashing, creating a dynamic and textured background. The water droplets are captured in mid-air, creating a sense of movement and freshness. The lighting highlights the individual droplets and the overall spray, giving it a soft, ethereal quality.

Lave-linge

Manuel d'utilisation

WW90M7*****/WW80M7*****

SAMSUNG



Sommaire

Consignes de sécurité	4
Remarques importantes sur les consignes de sécurité	4
Symboles de sécurité importants	4
Consignes de sécurité importantes	5
Instructions concernant la marque DEEE	13
Installation	14
Ce qui est inclus	14
Conditions d'installation	16
Installation étape par étape	18
Avant de démarrer	26
Paramètres initiaux	26
Instructions de lavage	26
Instructions relatives au tiroir à lessive	29
Opérations	32
Panneau de commande	32
Étapes simples pour démarrer	34
Présentation des cycles	35
Fonctions spéciales	38
Paramètres	40
SmartThings	42
Maintenance	46
Nettoyage Tambour ⁺ 	46
Smart Check 	47
Vidange d'urgence	48
Nettoyage	49
Maintenance	54
Reprise du fonctionnement après du gel	54
Mesures en cas de non-utilisation prolongée	54
Dépannage	55
Contrôles	55
Codes d'information	59



Caractéristiques techniques	64
Tableau des symboles textiles	64
Protection de l'environnement	65
Fiche de caractéristiques techniques	66
Informations relatives aux cycles de lavage principaux	69



Consignes de sécurité

Félicitations pour l'achat de votre nouveau lave-linge Samsung. Ce manuel contient de précieuses informations concernant l'installation, l'utilisation et l'entretien de votre appareil. Prenez le temps de le lire afin de tirer pleinement profit de toutes les fonctionnalités qu'offre votre lave-linge.

Remarques importantes sur les consignes de sécurité

Veuillez lire attentivement ce manuel afin d'utiliser cet appareil en toute sécurité et de profiter pleinement de toutes ses fonctionnalités. Conservez ce manuel dans un endroit sûr situé à proximité de l'appareil afin de pouvoir facilement vous y reporter en cas de besoin. N'utilisez pas cet appareil autrement que pour l'usage auquel il est destiné, conformément aux consignes du manuel.

Les consignes de sécurité et les avertissements décrits dans ce manuel ne sont pas exhaustifs. Il est de votre responsabilité de faire preuve de bon sens, de prudence et de discernement lors de l'installation, de l'entretien ou du fonctionnement de votre lave-linge. Les consignes d'utilisation suivantes couvrant plusieurs modèles, il se peut que les caractéristiques de votre lave-linge diffèrent légèrement de celles décrites dans ce manuel ; ainsi, certaines icônes d'avertissement peuvent ne pas s'appliquer à votre machine. Pour toute question, contactez votre centre de réparation le plus proche ou connectez-vous sur www.samsung.com.

Symboles de sécurité importants

Signification des icônes et signes repris dans ce manuel d'utilisation :

 **AVERTISSEMENT**

Risques ou pratiques inadaptées susceptibles de causer des **blessures graves, la mort et/ou des dommages matériels**.

 **ATTENTION**

Risques ou pratiques inadaptées susceptibles de causer des **blessures et/ou des dommages matériels**.

 **REMARQUE**

Indique la présence d'un risque de blessures ou de dommages matériels.



Ces symboles d'avertissement ont pour but d'éviter tout risque de blessure corporelle. Respectez-les en toutes circonstances.

Lisez attentivement ce manuel et conservez-le en lieu sûr afin de pouvoir le consulter ultérieurement.

Lisez attentivement toutes les consignes avant d'utiliser l'appareil.

Comme avec tout équipement électrique ou comportant des parties mobiles, il existe un certain nombre de dangers potentiels. Pour utiliser cet appareil en toute sécurité, familiarisez-vous avec son fonctionnement et restez prudent lorsque vous l'employez.

Consignes de sécurité importantes

AVERTISSEMENT

Afin de réduire les risques d'incendie, d'électrocution ou de blessures physiques lors de l'utilisation de l'appareil, des précautions de base doivent être prises :

- 1.** Cet appareil n'est pas conçu pour être utilisé par des personnes (y compris les enfants) inexpérimentées ou dont les capacités physiques, sensorielles ou mentales sont réduites, sauf si celles-ci sont sous la surveillance ou ont reçu les instructions d'utilisation appropriées de la personne responsable de leur sécurité.
- 2. Pour une utilisation en Europe :** Cet appareil peut être utilisé par les enfants âgés de 8 ans et plus et par les personnes inexpérimentées ou dont les capacités physiques, sensorielles ou mentales sont réduites si celles-ci sont sous surveillance ou ont reçu les instructions pour une utilisation appropriée et en toute sécurité et s'ils sont conscients des dangers implicites. Les enfants ne doivent pas jouer avec l'appareil. Le nettoyage et la maintenance utilisateur ne doivent pas être effectués par des enfants sans surveillance.
- 3.** Les enfants ne doivent pas utiliser l'appareil sans la surveillance d'un adulte.



Consignes de sécurité

4. Si le cordon d'alimentation est endommagé, il doit être remplacé par le fabricant, son réparateur ou une personne disposant des qualifications équivalentes afin d'éviter tout danger.
5. Les nouveaux ensembles de tuyaux fournis avec le dispositif doivent être utilisés et les anciens ensembles de tuyaux ne doivent pas être réutilisés.
6. Pour les appareils comportant des orifices de ventilation à la base, veillez à ce que ceux-ci ne soient pas obstrués par de la moquette.
7. **Pour une utilisation en Europe :** Les enfants de moins de 3 ans ne doivent pas s'approcher de l'appareil s'ils sont sans surveillance.
8. **ATTENTION :** Afin d'éviter tout risque dû à une réinitialisation par inadvertance du dispositif de protection thermique, cet appareil ne doit pas être alimenté via un dispositif de commutation externe, tel qu'un programmateur, ou connecté à un circuit qui est régulièrement activé ou désactivé par le fournisseur d'énergie.
9. Cet appareil est destiné à une utilisation domestique uniquement et ne peut pas être utilisé :
 - dans des salles de restauration du personnel au sein de magasins, bureaux et autres environnements de travail ;
 - dans des fermes ;
 - par les clients d'hôtels, de motels et autres environnements de type résidentiel ;
 - dans des environnements de type chambres d'hôtes ;
 - dans des espaces destinés à un usage communal dans des immeubles d'appartements ou dans des laveries.

Avertissements importants concernant l'installation

AVERTISSEMENT

L'installation de cet appareil doit être effectuée par un technicien ou un centre de réparation qualifié.

- Le non-respect de cette consigne peut entraîner des chocs électriques, des incendies, une explosion, des problèmes avec le produit ou des blessures.

Cet appareil étant très lourd, prenez toutes les précautions nécessaires pour le soulever.



Branchez le câble d'alimentation à une prise électrique murale qui est conforme aux spécifications électriques locales. Utilisez la prise uniquement pour cet appareil et n'utilisez pas de rallonge.

- Le fait de partager une prise murale avec d'autres appareils à l'aide d'une multiprise ou d'une rallonge peut entraîner des chocs électriques ou des incendies.
- Assurez-vous que la tension, la fréquence et le courant sont identiques à ceux inscrits sur les spécifications du produit. Le non-respect de cette consigne peut entraîner des chocs électriques ou des incendies. Branchez correctement le cordon d'alimentation dans la prise murale.

Éliminez régulièrement toute eau, poussière ou corps étranger des prises murales et zones de contact à l'aide d'un chiffon sec.

- Débranchez le cordon d'alimentation et nettoyez-le à l'aide d'un chiffon sec.
- Le non-respect de cette consigne peut entraîner des chocs électriques ou des incendies.

Branchez la prise d'alimentation dans la prise murale de sorte que le cordon touche le sol.

- Si vous branchez le cordon d'alimentation dans l'autre sens, les fils électriques à l'intérieur du câble pourront être endommagés, entraînant un risque de choc électrique ou d'incendie.

Conservez tous les matériaux d'emballage hors de la portée des enfants car ils pourraient être dangereux.

- Si un enfant met un sac en plastique sur sa tête, il risque de s'asphyxier.
Si la prise, le cordon d'alimentation ou l'appareil est endommagé(e), contactez le centre de réparation le plus proche.

Cet appareil doit être correctement mis à la terre.

Ne reliez pas le conducteur de terre de l'appareil à un tuyau de gaz, un tuyau de canalisation en plastique ou une ligne téléphonique.

- Risques de choc électrique, d'incendie, d'explosion ou de dysfonctionnement.
- Ne branchez jamais le cordon d'alimentation sur une prise qui n'est pas correctement reliée à la terre et qui n'est pas conforme aux réglementations locales et nationales en vigueur.

N'installez jamais cet appareil près d'un radiateur ou de matériaux inflammables.

N'installez pas cet appareil dans un endroit humide, huileux ou poussiéreux, dans un endroit exposé directement au soleil ou à l'eau (de pluie).

N'installez pas cet appareil dans une pièce exposée à de basses températures.

- Le gel risquerait de faire éclater les tuyaux.

N'installez pas l'appareil dans un lieu où une fuite de gaz est susceptible de se produire.

- Cela pourrait entraîner un choc électrique ou un incendie.

N'utilisez pas de transformateur électrique.

- Cela pourrait entraîner un choc électrique ou un incendie.

N'utilisez pas de prise ou de cordon d'alimentation endommagé(e) ou de prise murale mal fixée.

- Cela pourrait entraîner un choc électrique ou un incendie.

Ne tirez pas et ne pliez pas excessivement le cordon d'alimentation.

Ne vrillez pas et n'attachez pas le cordon d'alimentation.

N'accrochez pas le cordon d'alimentation sur un objet métallique, ne posez pas d'objet lourd sur le cordon d'alimentation, ne l'insérez pas entre des objets et ne le coincez pas dans l'espace situé derrière l'appareil.

- Cela pourrait entraîner un choc électrique ou un incendie.



Consignes de sécurité

Ne tirez pas sur le cordon d'alimentation pour le débrancher.

- Débranchez le cordon en tenant la prise.
- Le non-respect de cette consigne peut entraîner des chocs électriques ou des incendies.

L'appareil doit être positionné de telle manière que la prise de courant, les robinets d'arrivée d'eau et les tuyaux d'évacuation restent accessibles en permanence.

Mises en garde pour l'installation

ATTENTION

Cet appareil doit être positionné de façon à permettre l'accès à la prise d'alimentation.

- Le non-respect de cette consigne peut entraîner un choc électrique en cas de fuites de courant.

Installez l'appareil sur un sol plan et solide, capable de supporter son poids.

- Le non-respect de cette consigne peut entraîner des vibrations, des mouvements et des bruits anormaux ou des problèmes avec l'appareil.

Avertissements importants concernant l'utilisation

AVERTISSEMENT

En cas d'inondation, coupez immédiatement l'alimentation en eau et l'alimentation électrique et contactez votre centre de réparation le plus proche.

- Ne touchez pas la prise d'alimentation avec des mains mouillées.
- Vous risqueriez de vous électrocuter.

Si l'appareil émet des bruits anormaux ou dégage une odeur de brûlé ou de la fumée, débranchez-le immédiatement et contactez votre centre de réparation le plus proche.

- Le non-respect de cette consigne peut entraîner des chocs électriques ou des incendies.

En cas de fuite de gaz (propane, gaz LP, etc.) ventilez immédiatement sans toucher à la prise d'alimentation. Ne touchez pas l'appareil ou le cordon d'alimentation.

- N'utilisez pas de ventilateur.
- Une étincelle peut entraîner une explosion ou un incendie.

Ne laissez pas les enfants jouer sur ou dans le lave-linge. Avant de vous débarrasser de votre lave-linge, démontez-en le hublot.

- afin d'éviter qu'un enfant ne se fasse piéger à l'intérieur de la machine.

Assurez-vous de retirer l'emballage (mousse, polystyrène) fixé au bas du lave-linge avant d'utiliser celui-ci.

Ne lavez jamais de linge ayant été en contact avec de l'essence, du kérosène, du benzène, des diluants de peinture ou toute autre substance inflammable ou explosive.

- Risque de choc électrique, d'incendie ou d'explosion.



Ne forcez pas l'ouverture du hublot pendant le fonctionnement de l'appareil (lavage à haute température/ séchage/essorage).

- Une fuite peut entraîner des brûlures ou rendre le sol glissant. Cela pourrait entraîner des blessures.
- L'ouverture forcée du hublot peut entraîner des dommages sur l'appareil et des blessures.

N'insérez pas votre main sous le lave-linge lorsque la machine est en cours de fonctionnement.

- Cela pourrait entraîner des blessures.

Ne touchez pas la prise d'alimentation avec des mains mouillées.

- Cela pourrait entraîner un choc électrique.

Ne débranchez pas l'appareil si celui-ci est en cours de fonctionnement.

- Le fait de rebrancher la prise d'alimentation dans la prise murale peut provoquer une étincelle et entraîner un choc électrique ou un incendie.

Ne laissez pas les enfants ou les personnes handicapées utiliser ce lave-linge sans une surveillance adéquate. Ne laissez pas les enfants monter dans ou sur l'appareil.

- Cela pourrait entraîner un choc électrique, des brûlures ou des blessures.

N'insérez pas votre main ou un objet métallique sous le lave-linge lorsqu'il est en cours de fonctionnement.

- Cela pourrait entraîner des blessures.

Ne débranchez pas l'appareil en tirant le cordon d'alimentation. Tenez toujours fermement la prise et tirez-la tout droit de la prise murale.

- Un cordon d'alimentation endommagé risque de provoquer un court-circuit, un incendie ou une électrocution.

Ne tentez pas de réparer, de démonter ou de modifier l'appareil vous-même.

- N'utilisez pas de fusible (cuivre, fil d'acier, etc.) autres que le fusible standard.
- Lorsque l'appareil doit être réparé ou réinstallé, contactez votre centre de réparation le plus proche.
- Le non-respect de cette consigne peut entraîner des chocs électriques, des incendies, des problèmes avec le produit ou des blessures.

Si le tuyau d'arrivée d'eau se déconnecte du robinet et inonde l'appareil, débranchez la prise d'alimentation.

- Le non-respect de cette consigne peut entraîner des chocs électriques ou des incendies.

Débranchez la prise d'alimentation lorsque l'appareil n'est pas utilisé pendant des périodes prolongées ou lors d'orages violents.

- Le non-respect de cette consigne peut entraîner des chocs électriques ou des incendies.

Si une substance étrangère pénètre dans l'appareil, débranchez-le et contactez votre service clientèle Samsung le plus proche.

- Cela pourrait entraîner un choc électrique ou un incendie.

Ne laissez pas les enfants (ou les animaux domestiques) jouer sur ou dans le lave-linge. Le hublot du lave-linge ne s'ouvre pas facilement de l'intérieur ; un enfant peut donc se blesser gravement s'il est enfermé dans l'appareil.

Consignes de sécurité

Mises en garde concernant l'utilisation

ATTENTION

Lorsque le lave-linge est contaminé par des corps étrangers (ex. : détergent, saletés, déchets alimentaires etc.), débranchez-le et nettoyez-le à l'aide d'un chiffon doux humide.

- À défaut, une décoloration, une déformation, des dommages ou de la rouille peuvent apparaître.

La vitre du hublot peut être endommagée par un impact fort. Utilisez le lave-linge avec précaution.

- Si la vitre du hublot est endommagée, il existe un risque de blessure.

Après une interruption d'arrivée d'eau ou en rebranchant le tuyau d'arrivée d'eau au robinet, ouvrez celui-ci lentement.

Ouvrez le robinet d'arrivée d'eau lentement après une période prolongée de non-utilisation.

- La pression d'air dans le tuyau d'arrivée d'eau ou la canalisation d'eau peut entraîner des dommages à certaines pièces ou une fuite d'eau.

En cas de vidange défectueuse durant un cycle, vérifiez s'il y a un problème de vidange.

- En cas d'inondation (problème de vidange), il existe un risque de choc électrique ou d'incendie.

Introduisez complètement le linge dans le lave-linge afin qu'il ne reste pas coincé dans la porte.

- Si du linge reste coincé dans la porte, il peut être endommagé, ainsi que le lave-linge, ou une fuite d'eau peut survenir.

Coupez l'alimentation en eau lorsque le lave-linge n'est pas en cours d'utilisation.

Assurez-vous que les vis sur le raccord du tuyau d'arrivée d'eau sont correctement serrées.

- Le non-respect de ces consignes pourrait provoquer des dommages matériels ou des blessures.

Veillez à ce que le joint en caoutchouc et la vitre du hublot ne soient pas contaminés par des substances étrangères (ex. : déchets, fils, cheveux, etc.).

- Si des substances étrangères sont prises dans le hublot, celui-ci ne pourra pas fermer correctement et risque de provoquer des fuites.

Ouvrez le robinet d'eau et vérifiez que le raccord du tuyau d'arrivée d'eau est fermement serré et qu'il n'y a aucune fuite d'eau avant d'utiliser l'appareil.

- Si les vis sur le raccord du tuyau d'arrivée d'eau sont desserrées, des fuites peuvent se produire.

Le produit que vous avez acheté est prévu pour une utilisation domestique uniquement.

L'utilisation à des fins professionnelles est considérée comme une utilisation non conforme du produit. Dans ce cas, le produit ne sera pas couvert par la garantie standard prévue par Samsung et Samsung ne saura en aucun cas être tenu pour responsable en cas de dysfonctionnements ou dommages résultant d'une utilisation non conforme.

Ne montez pas sur l'appareil et ne placez pas d'objets (tels que linge, bougies allumées, cigarettes allumées, vaisselle, produits chimiques, objets métalliques, etc.) sur l'appareil.

- Cela pourrait causer des chocs électriques, des incendies, des problèmes avec l'appareil ou des blessures.

Ne pulvérisez pas de matières volatiles telles que de l'insecticide sur la surface de l'appareil.

- En plus d'être nocives pour l'être humain, elles peuvent également entraîner des chocs électriques, des incendies ou des problèmes avec l'appareil.

Ne placez pas d'objets générant un champ électromagnétique à proximité du lave-linge.

- Ceci pourrait entraîner des blessures résultant de dysfonctionnements.

L'eau vidangée durant un cycle de séchage ou de lavage à haute température est chaude. Ne touchez pas cette eau.

- Cela pourrait entraîner des brûlures ou des blessures.

Ne lavez pas, n'essorez pas et ne séchez pas de sièges, de tapis ou de vêtements imperméables (*), sauf si votre appareil possède un cycle spécial pour ce genre d'articles.

(*) : Linge de lit en laine, vêtements de pluie, veste de pêche, pantalons de ski, sacs de couchage, protections de langes, vêtements de sudation, de cyclisme, de motocyclisme, bâches automobiles, etc.

- Ne lavez pas de tapis épais ou durs même s'ils portent le sigle lave-linge sur leur étiquette d'entretien. Risque de vibrations anormales, de blessures ou de dégâts matériels (lave-linge, murs, sol ou linge).
- Ne lavez pas les lingettes jetables ou les paillasons ayant des dos en caoutchouc. Les dos en caoutchouc sont susceptibles de se détacher et d'adhérer à l'intérieur du tambour, ce qui pourrait entraîner un dysfonctionnement tel qu'une erreur de vidange.

Ne faites jamais fonctionner le lave-linge sans le tiroir à lessive.

- Ceci pourrait entraîner un choc électrique ou des blessures résultant de la fuite d'eau.

Ne touchez pas l'intérieur du tambour alors qu'il est chaud, durant ou juste après le séchage.

- Cela pourrait entraîner des brûlures.

N'insérez pas votre main dans le tiroir à lessive.

- Ceci pourrait entraîner des blessures si votre main reste bloquée par le système d'arrivée de lessive.
- Le compartiment à lessive liquide (modèles applicables uniquement) n'est pas utilisé pour la lessive en poudre. Retirez le compartiment lorsque vous utilisez une lessive en poudre.

Ne placez pas d'objets (tels que chaussures, déchets alimentaires, animaux) autres que du linge dans le lave-linge.

- Ceci pourrait endommager le lave-linge ou provoquer des vibrations anormales entraînant des blessures, voire la mort dans le cas d'animaux domestiques.

N'actionnez pas les boutons à l'aide d'objets tranchants tels que des aiguilles, des couteaux, les ongles etc.

- Cela pourrait entraîner un choc électrique ou des blessures.

Ne lavez pas de linge entré en contact avec des huiles, crèmes ou lotions utilisées dans les salons de beauté ou de massage.

- Ceci pourrait provoquer une déformation du joint en caoutchouc, entraînant des fuites d'eau.

Ne laissez pas d'objets métalliques (ex. : épingles de sûreté, à cheveux, etc.) ou d'agent de blanchiment dans le tambour pendant des périodes prolongées.

- Ceci pourrait entraîner l'apparition de rouille sur le tambour.
- Si de la rouille commence à se former à la surface du tambour, appliquez un produit de nettoyage (neutre) et frottez à l'aide d'une éponge. N'utilisez jamais de brosse métallique.



Consignes de sécurité

N'utilisez pas directement de solvants de nettoyage à sec et ne lavez, ne rincez et n'essorez pas de linge entré en contact avec des solvants de nettoyage à sec.

- Risque de combustion ou d'inflammation spontanée résultant de la chaleur dégagée par l'oxydation de l'huile.

N'utilisez pas d'eau provenant d'appareils de refroidissement/de réchauffement d'eau.

- Ceci pourrait entraîner des dysfonctionnements du lave-linge.

N'utilisez pas de savon naturel pour les mains dans le lave-linge.

- Risque de dysfonctionnement, de décoloration, d'oxydation ou de dégagement de mauvaises odeurs.

Placez les chaussettes et les soutiens-gorge dans un filet de lavage et lavez-les avec le reste du linge.

Ne lavez pas d'articles de grande taille tels que du linge de lit dans un filet de lavage.

- Dans le cas contraire, des vibrations anormales peuvent se produire et engendrer des blessures.

N'utilisez pas de détergent solidifié.

- S'il s'accumule dans le lave-linge, des fuites d'eau peuvent en résulter.

Assurez-vous que toutes les poches des vêtements à laver sont vides.

- Les objets durs et pointus, comme les pièces de monnaie, les épingles de sûreté, les clous, les vis ou les pierres, peuvent occasionner d'importants dégâts à l'appareil.

Évitez de laver des vêtements comportant de grandes boucles, des boutons ou d'autres accessoires en métal lourd.

Triez le linge par couleur en fonction de la solidité de la teinture et sélectionnez le cycle, la température de l'eau et les fonctions supplémentaires recommandés.

- Cela pourrait entraîner une décoloration ou une détérioration des tissus.

Veillez à ce que les doigts des enfants ne soient pas pris dans le hublot lorsque vous le fermez.

- Le non-respect de cette consigne peut entraîner des blessures.

Avertissements importants concernant le nettoyage

AVERTISSEMENT

Ne nettoyez pas l'appareil en pulvérisant directement de l'eau dessus.

N'utilisez pas de produit nettoyant agressif.

N'utilisez pas de benzène, de diluant ou d'alcool pour nettoyer l'appareil.

- Cela pourrait entraîner des décolorations, des déformations, des dommages, des chocs électriques ou un incendie.

Avant d'effectuer un nettoyage ou un entretien, débranchez le cordon d'alimentation de la prise murale.

- Le non-respect de cette consigne peut entraîner des chocs électriques ou des incendies.



Instructions concernant la marque DEEE

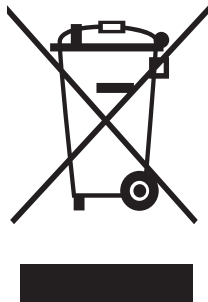

Les bons gestes de mise au rebut de ce produit (Déchets d'équipements électriques et électroniques)

(Applicable aux pays disposant de systèmes de collecte séparés)

Ce symbole sur le produit, ses accessoires ou sa documentation indique que ni le produit, ni ses accessoires électroniques usagés (chargeur, casque audio, câble USB, etc.) ne peuvent être jetés avec les autres déchets ménagers. La mise au rebut incontrôlée des déchets présentant des risques environnementaux et de santé publique, veuillez séparer vos produits et accessoires usagés des autres déchets. Vous favoriserez ainsi le recyclage de la matière qui les compose dans le cadre d'un développement durable.

Les particuliers sont invités à contacter le magasin leur ayant vendu le produit ou à se renseigner auprès des autorités locales pour connaître les procédures et les points de collecte de ces produits en vue de leur recyclage.

Les entreprises et particuliers sont invités à contacter leurs fournisseurs et à consulter les conditions de leur contrat de vente. Ce produit et ses accessoires ne peuvent être jetés avec les autres déchets.

Pour obtenir des informations sur les engagements environnementaux de Samsung et sur les obligations réglementaires spécifiques à l'appareil (par ex. la réglementation REACH), rendez-vous sur : samsung.com/uk/aboutsamsung/samsungelectronics/corporatecitizenship/data_corner.html



Installation

Respectez attentivement ces instructions pour garantir une installation correcte du lave-linge et éviter tout accident lorsque vous faites la lessive.

Ce qui est inclus

Assurez-vous que toutes les pièces sont incluses dans l'emballage de l'appareil. Si vous rencontrez un problème avec votre lave-linge ou les pièces, contactez un centre de service Samsung local ou le magasin vous ayant vendu le produit.

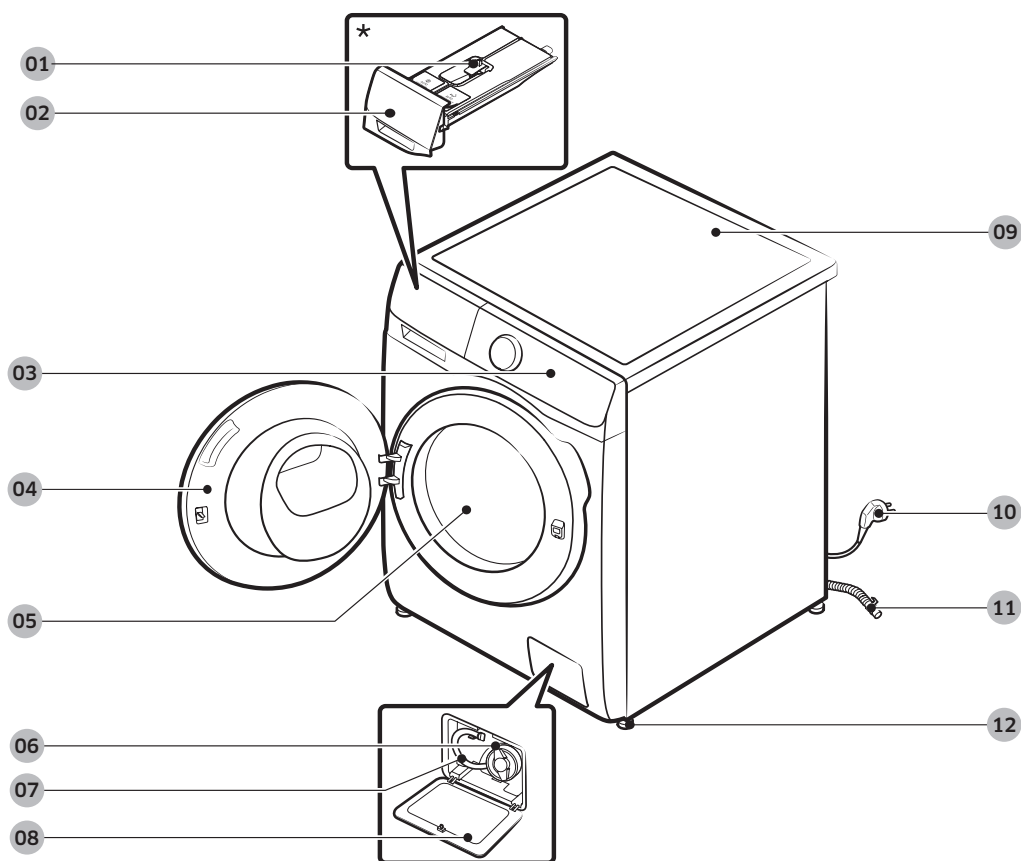

01 Manette d'ouverture

02 Tiroir à lessive

03 Panneau de commande

04 Hublot

05 Tambour

06 Filtre de la pompe

07 Tuyau de vidange d'urgence

08 Capot du filtre

09 Dessus du lave-linge

10 Prise d'alimentation

11 Tuyau de vidange

12 Pieds réglables

* La conception du tiroir et/ou du levier diffère selon le modèle.





Clé



Cache-boulons

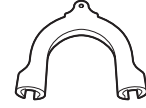

Guide du tuyau de vidange



Tuyau d'arrivée d'eau
froide



Tuyau d'arrivée d'eau
chaude

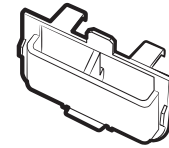

Compartment à lessive
liquide
(modèles applicables
uniquement)

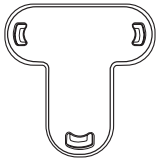

Fixation d'embout

REMARQUE

- Cache-boulons : Le nombre de cache-boulons (3 à 6) fournis dépend du modèle.
- Tuyau d'arrivée d'eau chaude : Modèles concernés uniquement.
- Compartiment à lessive liquide: Modèles concernés uniquement.



Installation

Conditions d'installation

Alimentation électrique et mise à la terre

- 220-240 V CA / 50 Hz - un fusible ou un disjoncteur est requis
- Utilisez un circuit de branchement individuel spécifique au lave-linge

Pour assurer une mise à la terre correcte, votre lave-linge est équipé d'un cordon doté d'une prise à trois broches avec conducteur de terre destinée à être branchée sur une prise murale correctement installée et reliée à la terre. En cas de doute, demandez à un électricien qualifié ou à un réparateur de vérifier si l'appareil est correctement mis à la terre. Ne modifiez pas la prise fournie. Si elle ne correspond pas à la prise secteur, faites installer une prise correctement reliée à la terre par un électricien qualifié.

AVERTISSEMENT

- N'UTILISEZ PAS de rallonge avec cet appareil.
- Utilisez uniquement le cordon d'alimentation fourni avec le lave-linge.
- NE RELIEZ PAS un conducteur de terre à une canalisation de plomberie en plastique, une conduite de gaz ou une canalisation d'eau chaude.
- Un branchement incorrect des conducteurs peut créer un risque d'électrocution.

Arrivée d'eau

Pour ce lave-linge, la pression d'eau doit être comprise entre 50 et 800 kPa. Une pression inférieure à 50 kPa risque d'empêcher la vanne d'arrivée d'eau de se fermer correctement et la durée de remplissage risque d'augmenter, entraînant ainsi l'arrêt du lave-linge. Les robinets d'arrivée d'eau doivent se trouver à moins de 120 cm de l'arrière de votre lave-linge afin que les tuyaux fournis puissent être reliés à l'appareil.

Pour réduire le risque de fuite :

- Faites en sorte que les robinets d'arrivée d'eau soient facilement accessibles.
- Fermez les robinets lorsque vous n'utilisez pas le lave-linge.
- Vérifiez régulièrement l'absence de toute fuite au niveau des raccords des tuyaux d'arrivée d'eau.

ATTENTION

Avant d'utiliser votre lave-linge pour la première fois, vérifiez l'absence de fuites au niveau des raccords avec la vanne d'arrivée d'eau et les robinets.

Vidange

Samsung conseille d'utiliser un conduit vertical de 60 à 90 cm. Le tuyau de vidange doit être introduit dans le collier de serrage puis dans le conduit vertical et ce dernier doit entièrement recouvrir le tuyau de vidange.



Sol

Pour un fonctionnement optimal, votre lave-linge doit être installé sur un sol stable. Si le sol est en bois, il est possible que vous deviez le renforcer afin de réduire les vibrations et les problèmes de déséquilibre. La présence de moquette ou de surfaces molles peut entraîner des vibrations, ainsi qu'un léger déplacement de votre lave-linge durant l'essorage.

ATTENTION

N'installez JAMAIS votre lave-linge sur une plateforme ou sur une structure fragile.

Température de l'eau

N'installez pas votre lave-linge dans une pièce où la température est susceptible de descendre en dessous de zéro degré, car l'eau restant dans les vannes d'arrivée d'eau, les pompes ou les tuyaux risquerait de geler. Si de l'eau venait à geler dans les conduites, les courroies, la pompe et d'autres composants du lave-linge pourraient être endommagés.

Installation dans une niche ou une armoire

Dégagement minimal pour une stabilité optimale :

Côtés	25 mm
Haut	25 mm
Arrière	50 mm
Avant	550 mm

Si vous installez le lave-linge dans la même pièce qu'un sèche-linge, laissez un espace libre d'au moins 550 mm à l'avant de la niche ou du placard. Installé seul, votre lave-linge ne nécessite pas d'aération spécifique.



Installation

Installation étape par étape

ÉTAPE 1 Choisir un emplacement

Choix de l'emplacement :

- une surface dure et de niveau, sans moquette ou autre revêtement de sol susceptible d'obstruer l'aération
- un emplacement éloigné de la lumière directe du soleil
- une pièce dont la ventilation et le câblage sont appropriées
- la température est toujours supérieure au point de gelée (0 °C)
- éloigné de toute source de chaleur

ÉTAPE 2 Enlever les vis de transport

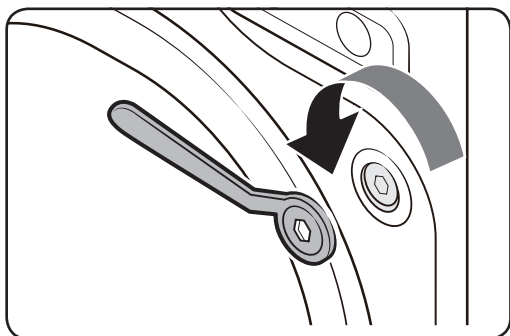

Déballez l'appareil et retirez toutes les vis de transport.

1. Desserrez tous les boulons de transport situés à l'arrière de l'appareil à l'aide de la clé fournie.

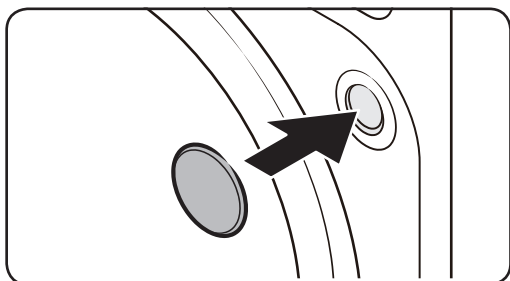

2. Bouchez les trous avec les cache-boulons en plastique fournis. Conservez les vis de transport pour une prochaine utilisation.



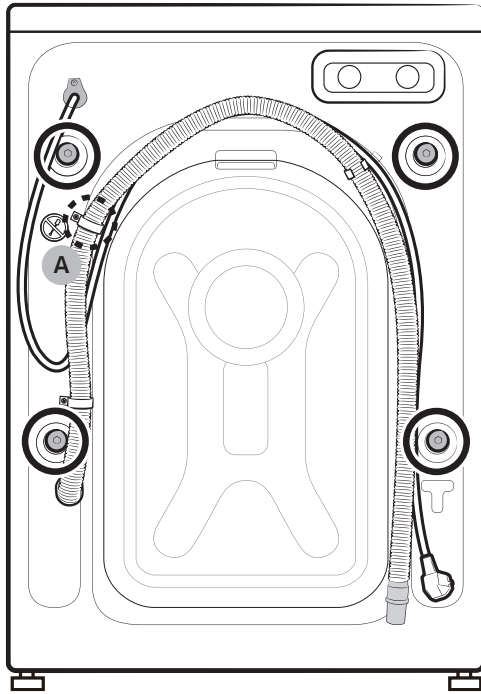

3. Fermez tous les cache-boulons en plastique à l'arrière du lave-linge.

⚠ ATTENTION

Ne retirez pas la vis (A) qui maintient en place le collier de serrage du tuyau.

⚠ AVERTISSEMENT

Les matériaux d'emballage peuvent être dangereux pour les enfants. Tenez tous les matériaux d'emballage (sacs en plastique, polystyrène, etc.) hors de portée des enfants.



Installation

ÉTAPE 3 Ajuster les pieds réglables

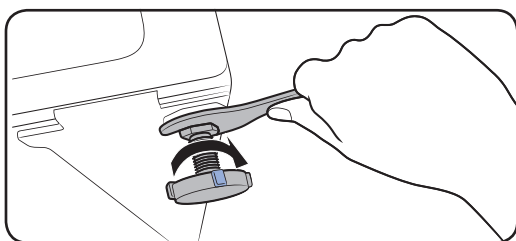
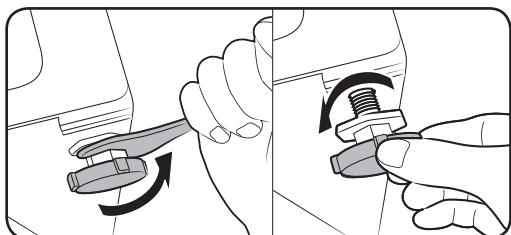

1. Faites glisser le lave-linge jusqu'à son emplacement d'installation. Procédez doucement afin d'éviter d'endommager les pieds réglables (A).
2. Mettez le lave-linge de niveau en ajustant manuellement les pieds réglables.
3. Une fois la mise à niveau effectuée, serrez les écrous à l'aide de la clé.

ÉTAPE 4 Raccorder le tuyau d'eau

Le tuyau d'eau fourni peut varier en fonction des modèles. Veuillez suivre les instructions appropriées pour le tuyau d'eau fourni.

Raccordez le tuyau d'eau au robinet.

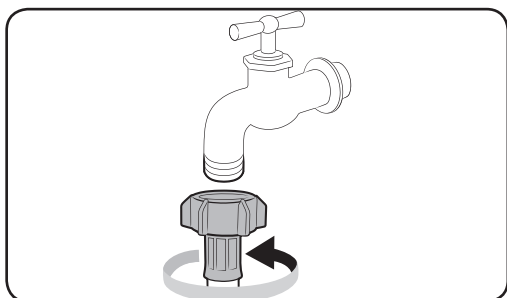

1. Raccordez le tuyau d'eau au robinet d'eau, puis tournez le raccord dans le sens horaire comme indiqué.

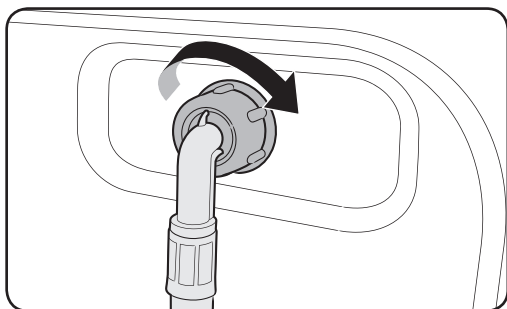

2. Raccordez l'autre extrémité du tuyau d'eau dans la vanne d'alimentation en eau située à l'arrière du lave-linge. Tournez le tuyau dans le sens horaire pour le serrer.



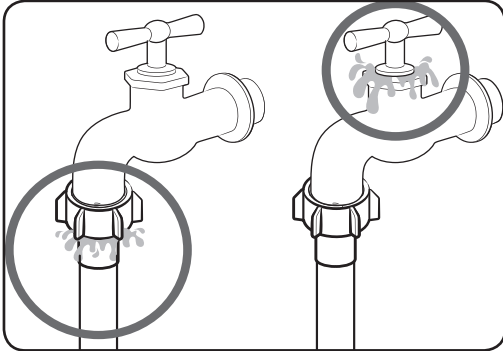

3. Ouvrez le robinet d'eau et vérifiez l'absence de toute fuite autour des zones de raccordement. En cas de fuites, répétez les étapes ci-dessus.

⚠ AVERTISSEMENT

Si vous observez une fuite d'eau, arrêtez d'utiliser le lave-linge et débranchez-le de l'alimentation électrique. Ensuite, prenez contact avec un centre de service Samsung local en cas de fuite au niveau du tuyau d'eau, ou avec un plombier en cas de fuite au niveau du robinet d'eau. Dans le cas contraire, cela peut provoquer un choc électrique.

⚠ ATTENTION

Ne tendez pas le tuyau d'eau en forçant. Si le tuyau est trop court, remplacez-le par un tuyau haute pression plus long.

Raccordement à un robinet d'eau non fileté

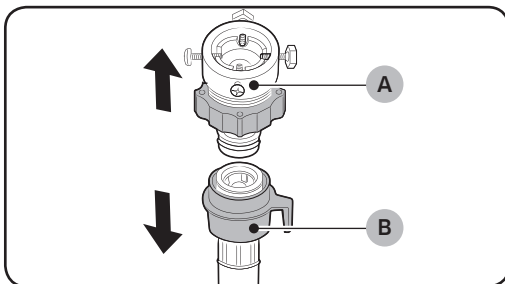

1. Retirez l'adaptateur (A) du tuyau d'eau (B).

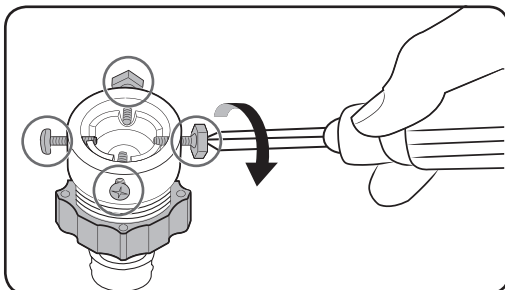

2. Utilisez un tournevis cruciforme pour serrer les quatre vis sur l'adaptateur.



Installation

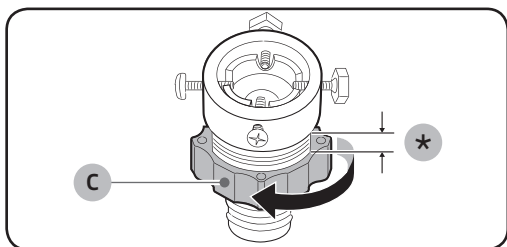

3. Maintenez l'adaptateur et tournez la partie (C) dans le sens de la flèche pour le desserrer de 5 mm (*).

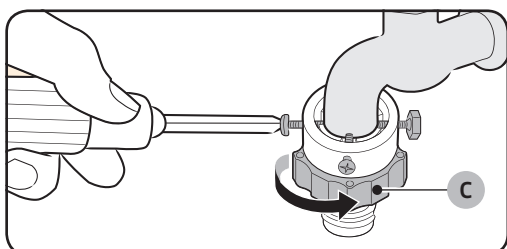

4. Insérez l'adaptateur dans le robinet, et serrez les vis tout en soulevant l'adaptateur.
5. Tournez la partie (C) dans le sens de la flèche pour le serrer.

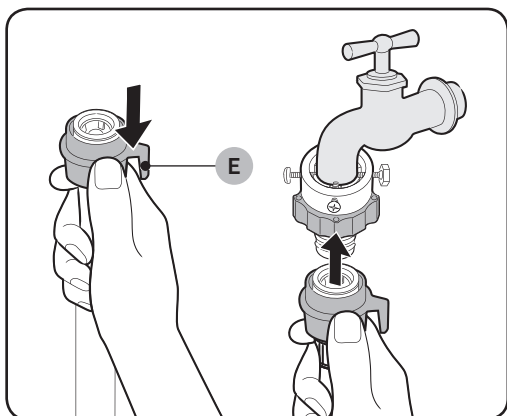

6. Tout en maintenant enfoncée la partie (D), raccordez le tuyau d'eau à l'adaptateur. Relâchez ensuite la partie (D). Le tuyau s'enclenche dans l'adaptateur en émettant un son.

7. Pour terminer le raccordement du tuyau d'eau, reportez-vous aux parties 2 et 3 de la section « Raccordement à un robinet d'eau fileté ».

REMARQUE

- Après avoir raccordé le tuyau d'eau à l'adaptateur, vérifiez que le branchement a été correctement effectué en tirant le tuyau d'eau vers le bas.
- Utilisez un type de robinet d'eau standard. Si le robinet est à angle droit ou s'il est trop gros, retirez la bague d'écartement avant d'insérer le robinet dans l'adaptateur.



Pour les modèles équipés d'une arrivée d'eau chaude supplémentaire :

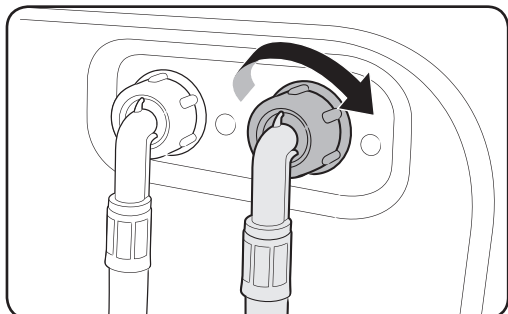

1. Raccordez l'extrémité rouge du tuyau d'eau chaude à la vanne d'arrivée d'eau chaude située à l'arrière du lave-linge.
2. Raccordez l'autre extrémité du tuyau d'eau chaude au robinet d'eau chaude.

Tuyau Aqua Stop (sur les modèles concernés)

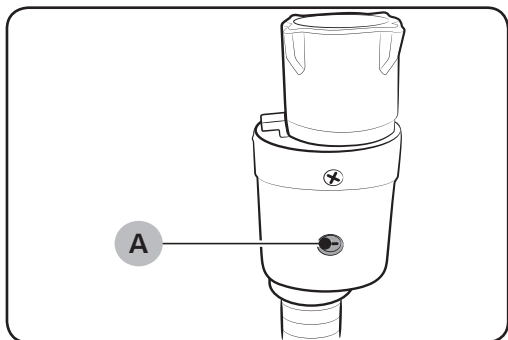

Le tuyau Aqua Stop avertit l'utilisateur en cas de risque de fuite d'eau. Il analyse le débit d'eau et le **voyant rouge central (A)** s'allume lorsqu'il détecte une fuite.

REMARQUE

L'extrémité du tuyau Aqua Stop doit être raccordée au robinet d'eau et non à la machine.

Installation

ÉTAPE 5 Positionner le tuyau de vidange

Le tuyau de vidange peut être positionné de trois manières différentes :

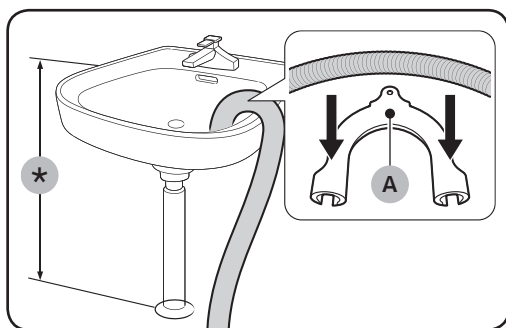

Sur le bord d'un lavabo

Le tuyau de vidange doit être placé à une hauteur située entre 60 et 90 cm. Afin que le bout du tuyau reste coudé, utilisez le **guide en plastique (A)**. Fixez le guide au mur à l'aide d'un crochet afin d'assurer une évacuation optimale.

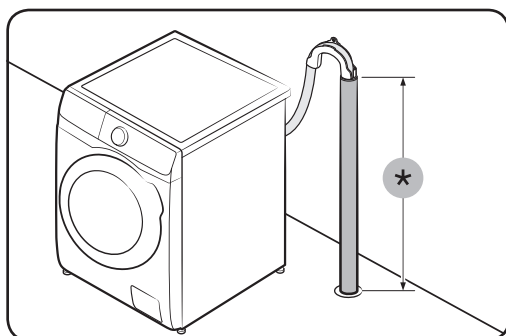

Sur un tuyau d'évacuation

Le tuyau d'évacuation doit être fixé à une hauteur comprise entre 60 et 90 cm (*). Il est conseillé d'utiliser un tuyau vertical de 65 cm.

- Pour vous assurer que le flexible d'évacuation reste en place, utilisez le guide en plastique fourni (reportez-vous à l'illustration).
- Pour éviter de siphonner le flux d'eau pendant l'évacuation, veillez à insérer le flexible d'évacuation à 15 cm de profondeur dans le tuyau d'évacuation.
- Pour éviter que le flexible d'évacuation de bouge trop, fixez son guide au mur.

Caractéristiques minimales de la conduite d'évacuation :

- Diamètre minimum de 5 cm
- Débit d'au moins 60 litres par minute

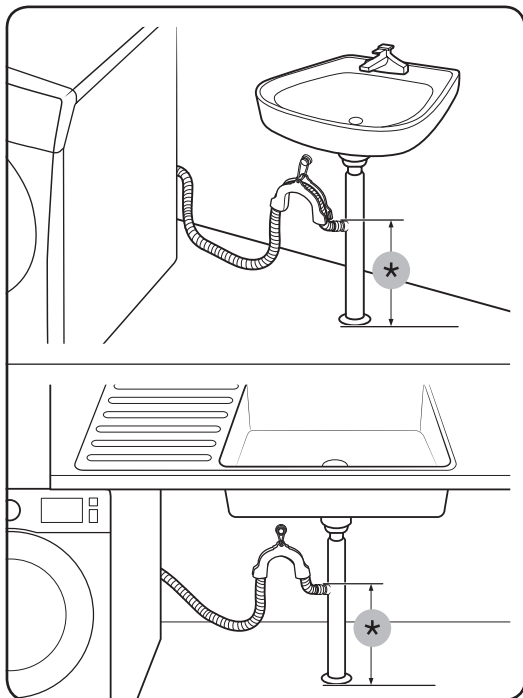

Sur un tuyau d'évacuation de lavabo

Le tuyau d'évacuation doit être situé au-dessus du siphon du lavabo, afin que son extrémité soit au moins à 24 po (60 cm) au-dessus du sol.

(*) : 24 po (60 cm)

ÉTAPE 6 Sous tension

Branchez le cordon d'alimentation sur une prise électrique murale agréée de 220-240 V CA / 50 Hz, protégée par un fusible ou un disjoncteur. Puis, appuyez sur le bouton **Marche/Arrêt** pour mettre le lave-linge sous tension.



Avant de démarrer

Paramètres initiaux

Exécuter la fonction Calibrage (recommandé)

La fonction Calibrage permet au lave-linge de calculer précisément le poids du linge. Assurez-vous que le tambour est vide avant d'exécuter la fonction Calibrage.

1. Éteignez, puis rallumez le lave-linge.
2. Maintenez les boutons **Température** et **Arrêt Différé** simultanément enfoncés pendant 3 secondes pour entrer en mode Calibrage. Le message « **Cb** » s'affiche.
 - Les boutons peuvent varier d'un modèle à l'autre. Vérifiez votre modèle.
3. Maintenez le bouton **Départ/Pause** (Appuyez pour démarrer) enfoncé pour lancer le cycle Calibrage. Le tambour tourne dans le sens horaire et anti-horaire pendant environ 3 minutes.
4. Lorsque le mode de calibrage est terminé, « **0** » apparaît à l'écran et le lave-linge s'éteint automatiquement. Le lave-linge est maintenant prêt à être utilisé.

Instructions de lavage

ÉTAPE 1 Trier

Triez le linge en fonction de ces critères :

- Symbole textile : séparez le coton, les fibres mélangées, les synthétiques, la soie, la laine et les rayonnées.
- Couleurs : séparez le blanc des couleurs.
- Taille : mélangez ensemble des articles de différentes tailles dans le tambour améliore les performances de lavage.
- Sensibilité : Lavez les articles délicats séparément pour les articles neufs en laine vierge et en soie, ainsi que pour les rideaux. Vérifiez les étiquettes sur les vêtements.

REMARQUE

Assurez-vous d'avoir vérifié l'étiquette attenante aux vêtements et triez-les en conséquence avant de lancer le lavage.

ÉTAPE 2 Vider les poches

Videz toutes les poches des vêtements à laver

- Les objets métalliques tels que les pièces de monnaie, les épingles et les boucles sur les vêtements sont susceptibles d'endommager les autres articles de votre lessive ainsi que le tambour.



Retournez les vêtements ayant des boutons et des broderies

- Veillez à fermer les fermetures éclair des pantalons et des vestes afin de ne pas endommager le tambour. Les fermetures éclair doivent être maintenues fermées à l'aide d'un fil.
- Les vêtements pourvus de lanières peuvent s'emmêler avec d'autres vêtements. Veillez à attacher ensemble les lanières avant de lancer le cycle de lavage.

ÉTAPE 3 Utiliser un filet à linge

- Les soutiens-gorge (lavables en machine) doivent être placés dans un filet à linge. Les parties métalliques des soutiens-gorge peuvent en effet sortir du soutien-gorge et déchirer le linge.
- Les vêtements légers et de petite taille, tels que les chaussettes, gants, bas et mouchoirs, peuvent se coincer entre le hublot et la paroi du lave-linge. Placez-les dans un sac à linge fin.
- Ne lavez pas le filet à linge seul, sans linge. Ceci pourrait provoquer des vibrations anormales susceptibles d'entraîner des déplacements intempestifs du lave-linge et des blessures.

ÉTAPE 4 Prélavage (si nécessaire)

Sélectionnez l'option Prélavage pour le cycle sélectionné si le linge est très sale. N'utilisez pas l'option Prélavage si vous ajoutez manuellement de la lessive dans le tambour ou si vous mettez du détergent liquide.

ÉTAPE 5 Évaluer la capacité de chargement

Ne surchargez pas le lave-linge. Une surcharge peut empêcher le lave-linge de laver correctement. Pour connaître la capacité de charge correspondant au type de linge, voir la page 35.

REMARQUE

Lorsque vous lavez des draps ou des couettes, il se peut que la durée de lavage soit allongée ou que l'efficacité de l'essorage soit moindre. Pour les couettes ou housses de couette, la vitesse du cycle d'essorage maximale recommandée est de 800 tr/min et la capacité de chargement est de 2,0 kg maximum.

ATTENTION

- Le linge mal équilibré peut réduire la performance d'essorage.
- Assurez-vous que le linge est entièrement inséré dans le tambour et qu'il n'y a rien de coincé dans le hublot.
- Ne claquez pas le hublot. Fermez le hublot doucement. Sinon, le hublot risque de ne pas être correctement fermé.

ÉTAPE 6 Appliquer un type de lessive correct

La lessive à utiliser dépend du type de tissu (coton, synthétiques, vêtements délicats, laine), de la couleur, de la température de lavage et du degré de salissure. Utilisez toujours une lessive qui mousse peu, prévue pour les lave-linge automatiques.

Avant de démarrer

REMARQUE

- Respectez les recommandations du fabricant de la lessive ; celles-ci ont été élaborées en fonction du poids du linge, du degré de salissure et de la dureté de l'eau de votre région. Si vous n'êtes pas sûr de la dureté de votre eau, contactez les autorités locales.
- N'utilisez pas une lessive qui a tendance à se durcir ou se solidifier. Ce type de lessive peut subsister après le cycle de rinçage et bloquer la sortie de vidange.
- Si une trop grande quantité de bulles est produite pendant un cycle, le message « Sud » apparaît.

ATTENTION

Lorsque vous lavez des articles en laine en utilisant le cycle Laine, utilisez uniquement de la lessive liquide neutre. Si vous utilisez de la lessive en poudre avec le cycle Laine, celle-ci risque de laisser des traces sur le linge ou de le décolorer.

Capsules de lessive

Pour obtenir un résultat optimal en utilisant des capsules de lessive, veuillez suivre ces instructions.

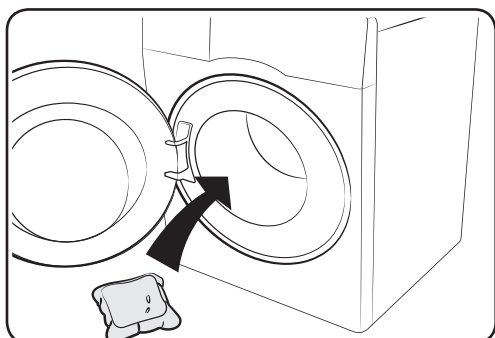

1. Placez la capsule au fond du tambour vide, vers l'arrière.

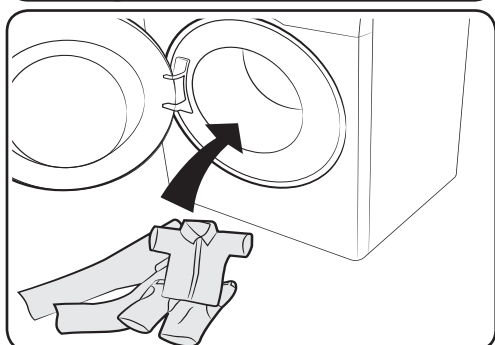

2. Mettez votre linge dans le tambour par-dessus la capsule.

ATTENTION

Pour les cycles utilisant de l'eau froide ou les cycles qui se terminent en moins d'une heure, la capsule risque de ne pas se dissoudre complètement.

Instructions relatives au tiroir à lessive

Distributeur automatique

Les modèles avec distributeur automatique comportent un distributeur à trois compartiments : deux compartiments pour le dosage automatique et un autre pour l'ajout manuel. Avec les fonctions Auto Detergent (Lessive auto) et Auto Softener (Adoucissant auto) activées, le lave-linge verse une quantité adéquate de lessive et d'adoucissant pour chaque charge. Reportez-vous à la section ci-dessous pour en savoir plus :

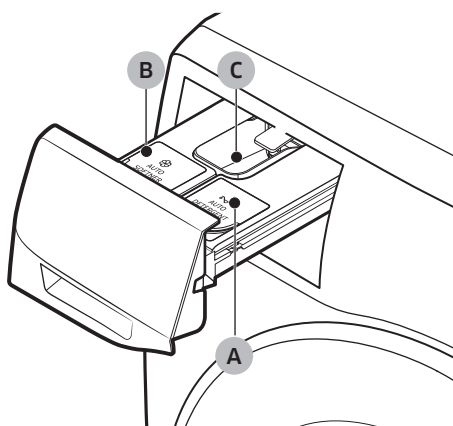

- A. **Lessive auto:** Utilisez uniquement de la lessive liquide.
- B. **Adoucissant auto:** Utilisez uniquement de l'adoucissant.
- C. **Lessive:** Si nécessaire, ajoutez manuellement de la lessive en suivant les instructions du fabricant de la lessive.
 - Pour utiliser le distributeur manuel, assurez-vous que le distributeur automatique est désactivé. Gardez le doigt appuyé sur le bouton **Lessive** jusqu'à ce que les voyants pour Dosage automatique soient éteints.
 - Si vous utilisez de la lessive en poudre, ne dépassez pas la ligne maximale (D).

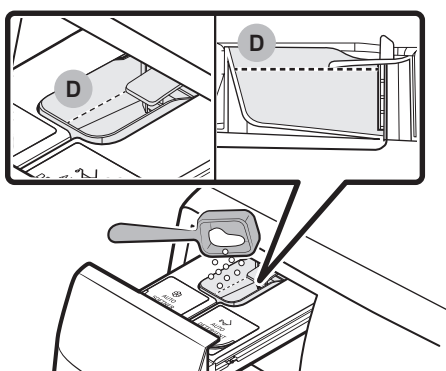

ATTENTION

Ne versez pas une quantité excessive de lessive. Cela peut dégrader les résultats de lavage.

ATTENTION

- N'ouvrez pas le tiroir à lessive lorsque le lave-linge fonctionne. Sinon, la lessive ajoutée risque de ne pas s'appliquer normalement.
- N'utilisez pas les types de lessive suivants dans le tiroir :
 - Tablettes ou capsules
 - Boule ou filet de lavage

Avant de démarrer

- Pour éviter d'obstruer le compartiment, diluez les doses de lessive ou d'adoucissant concentré(e) dans un peu d'eau avant de les verser dans le bac.
- Ne portez pas un compartiment retiré. Remettez le compartiment en place. Sinon, le compartiment risque de bouger et son contenu risque de se déverser.
- Avant de déplacer le lave-linge, assurez-vous d'avoir vidé le tiroir de lessive qui est susceptible de contenir de la lessive et/ou de l'adoucissant. Le contenu du tiroir risque de se répandre sur le sol.

Pour verser des agents nettoyants dans le distributeur automatique

Si le voyant  sur la partie relative au distributeur automatique reste allumé, remplissez le compartiment correspondant.

REMARQUE

- Une fois que vous avez rempli le distributeur automatique, le niveau de lessive restant commence à être détecté lors de l'actionnement du bouton **Départ/Pause (Appuyez pour démarrer)**. Toutefois, le voyant de remplissage peut s'éteindre ultérieurement selon le type de lessive.

Pour ajouter à nouveau de la lessive ou de l'adoucissant

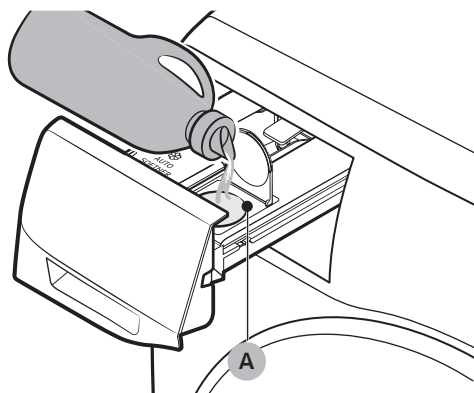

1. Ouvrez le tiroir à lessive.
2. Appliquez une quantité appropriée de lessive dans le **compartiment de lessive auto (A)**.

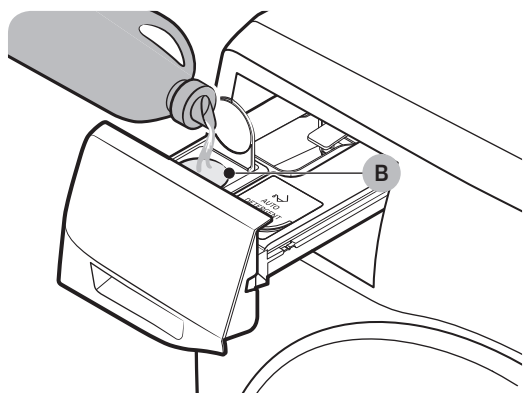

3. Si nécessaire, appliquez une quantité appropriée d'adoucissant dans le **compartiment d'adoucissant auto (B)**.
4. Faites glisser le tiroir de lessive vers l'intérieur.

ATTENTION

- Ne versez pas de lessive dans le tiroir s'il n'y a pas le compartiment de lessive et d'adoucissant. Si vous le faites, nettoyez le tiroir puis réinsérez les deux compartiments. Pour plus d'informations sur le nettoyage, reportez-vous en page <52>.
- Utilisez uniquement de la lessive et de l'adoucissant liquide avec le distributeur automatique.
- Assurez-vous que les deux compartiments sont entièrement insérés. S'ils ne le sont pas, le lave-linge risque de ne pas commencer à fonctionner ou de ne pas réussir à distribuer les agents nettoyants sur le linge.
- Lorsque vous changez de lessive, assurez-vous de nettoyer d'abord le compartiment de lessive.
- Ne mélangez pas de la lessive avec de l'adoucissant dans l'un des compartiments.
- Pour éviter que la lessive ne durcisse, n'ouvrez pas le couvercle une fois que vous avez versé de la lessive dans le compartiment.
- N'utilisez pas de Javel car elle pourrait provoquer de la corrosion et/ou générer du gaz.
- Ne retournez pas l'un des compartiments en sens dessus-dessous. Le contenu risque de se déverser.
- N'appuyez pas sur la sortie située à l'arrière de chaque compartiment pendant le déplacement. Le contenu peut fuir.
- Faites attention lorsque vous ajoutez de la lessive ou de l'adoucissant dans le compartiment correspondant. Le contenu risque de se déverser.
- Lors du retrait du tiroir à lessive pour vérifier le niveau restant (lors de l'apparition d'un message d'erreur ou avant que le message n'apparaisse), il peut rester du contenu dedans ou ce dernier risque de fuir au fond du tiroir.
- Assurez-vous que le distributeur automatique et le distributeur manuel sont vides avant de déplacer le lave-linge.
- Le niveau d'ajout ou de remplissage de la lessive ou de l'adoucissant dépend du type d'agent nettoyage et de la quantité restante.
- Si le voyant  sur la partie relative au distributeur automatique s'allume, remplissez immédiatement le compartiment correspondant. Si vous ne le remplissez pas tout de suite, le niveau d'ajout de l'agent nettoyant peut baisser.

Opérations

Panneau de commande

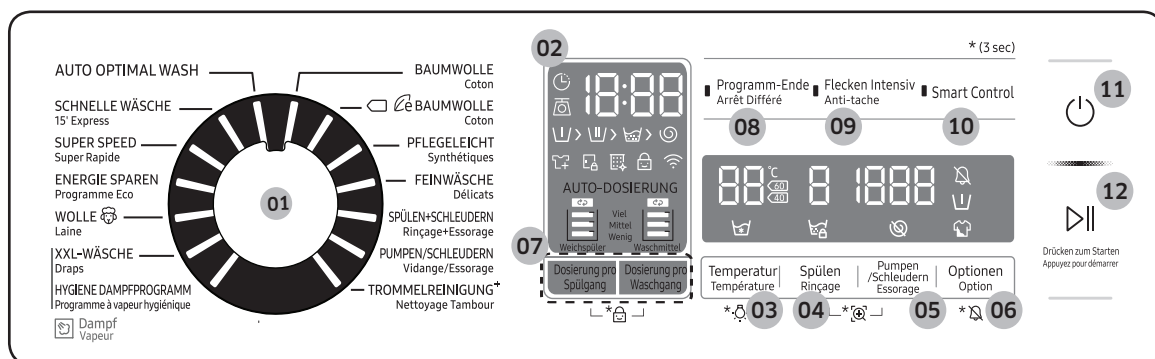

01 Sélecteur de programme	Tournez la molette pour sélectionner un programme.
02 Affichage	L'écran affiche des informations sur le déroulement de la programmation et sur le temps restant, ou encore un code d'erreur le cas échéant. Pour voir les boutons et icônes, reportez-vous à la page correspondante.
03 Température	Permet de modifier la température de l'eau du cycle sélectionné. Maintenez ce bouton enfoncé pendant 3 secondes pour activer/désactiver la fonction Éclairage du tambour. L'éclairage du tambour s'éteint automatiquement après 2 minutes.
04 Rinçage	Permet de modifier le nombre de rinçages du cycle sélectionné. Nombre de rinçages maximal : 5, en fonction du cycle.
05 Essorage	Permet de modifier la vitesse d'essorage du cycle sélectionné. Le nombre de tours par minute (tr/min) peut varier selon le modèle. <ul style="list-style-type: none"> • Arrêt cuve pleine (☑): le dernier cycle de rinçage est suspendu afin que le linge trempe dans l'eau. Pour décharger le tambour, lancez un cycle de vidange ou d'essorage. <ul style="list-style-type: none"> - Pour utiliser l'option Arrêt cuve pleine, appuyez plusieurs fois sur Essorage jusqu'à ce que tous les indicateurs numériques tpm s'éteignent. Non disponible pour le programme Vidange/Essorage. • Sans essorage (☑): le tambour ne tourne pas après le dernier cycle de vidange. <ul style="list-style-type: none"> - Pour utiliser l'option No Spin (sans essorage), pressez la touche Essorage jusqu'à ce que les indicateurs numériques rpm (tours par minute) s'éteignent. Uniquement disponible pour le cycle Vidange/Essorage. • Essorage uniquement: Pour exécuter le programme essorage uniquement, appuyez sur Essorage pendant 3 secondes. Lorsque la durée du programme et la vitesse de rotation apparaissent, appuyez sur Essorage à plusieurs reprises jusqu'à sélectionner une vitesse de rotation souhaitée. Ensuite, appuyez et maintenez enfoncé Départ/Pause (Appuyez pour démarrer) pour démarrer le programme. La durée de rotation dépend du programme sélectionné.

Opérations

06 Option	Appuyez pour sélectionner une option parmi Intensif et Prélavage. Appuyez de nouveau pour désélectionner.
07 AUTO-DOSIERUNG (DOSAGE AUTO)	<ul style="list-style-type: none"> • Lessive : Le lave-linge ajuste la quantité de lessive à verser sur le linge. • Adoucissant : Le lave-linge ajuste la quantité d'adoucissant à verser sur le linge.
08 Arrêt Différé	<p>La fonction Arrêt Différé vous permet de définir l'heure de fin du cycle sélectionné. En fonction des réglages que vous avez définis, l'heure de départ sera du cycle sera calculée par la logique interne de la machine. Par exemple, ce réglage est utile pour programmer votre machine pour terminer un lavage au moment où vous revenez chez vous après le travail.</p> <ul style="list-style-type: none"> • Appuyez plusieurs fois sur le bouton pour sélectionner les heures.
09 Anti-tache	<p>Permet d'activer ou de désactiver la fonction Anti-tache. Cette fonction permet de retirer un grand nombre de taches tenaces.</p> <ul style="list-style-type: none"> • La fonction Anti-tache permet d'éliminer une multitude de taches difficiles. • Une fois la fonction Anti-tache sélectionnée, le linge est trempé dans des bulles d'eau pour un lavage efficace. • La fonction Anti-tache est disponible avec les cycles suivants et prolonge leur durée de jusqu'à 30 minutes : Coton, Synthétiques, Draps, Super Rapide et Programme à vapeur hygiénique.
10 Smart Control	Ce bouton permet d'activer ou de désactiver la fonction Smart Control. Lorsque la fonction Smart Control est activée, vous pouvez commander votre lave-linge depuis votre appareil mobile. Pour plus d'informations, reportez-vous à la section SmartThings à la page <42>.
11 Marche/Arrêt	Appuyez sur ce bouton pour mettre le lave-linge sous et hors tension.
12 Départ/Pause (Appuyez pour démarrer)	Maintenez ce bouton enfoncé pour lancer un cycle, ou appuyez dessus pour arrêter temporairement un cycle.

Pour en savoir plus sur les options, reportez-vous à la section « **Fonctions spéciales** ».

Opérations

Étapes simples pour démarrer

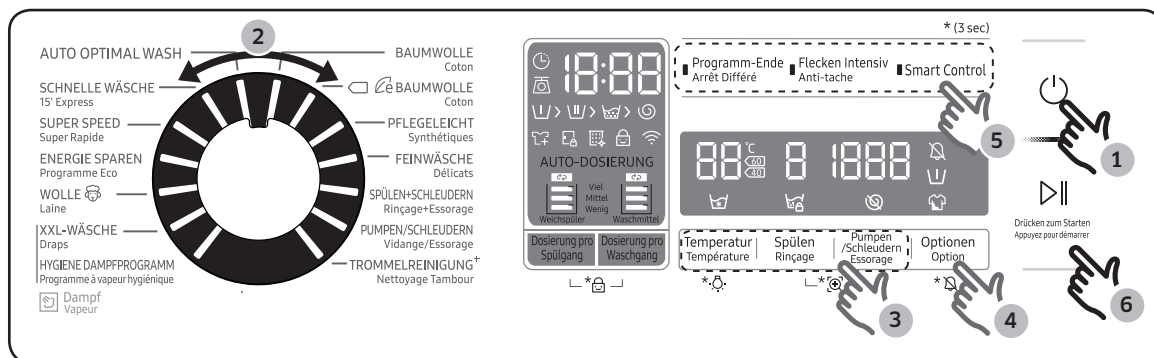

1. Appuyez sur le bouton **Marche/Arrêt** pour mettre le lave-linge sous tension.
2. Sélectionnez un cycle dans le panneau de cycles.
3. Modifiez les paramètres du cycle (Température, Rinçage et Essorage) selon les besoins.
4. Pour ajouter une option, appuyez sur **Option**. Appuyez à nouveau sur le bouton pour sélectionner l'option souhaitée.
5. Le lave-linge prend en charge les options **Arrêt Différé**, **Anti-tache** et **Smart Control**, afin de faciliter l'accès. Pour utiliser une option, appuyez sur le bouton correspondant.
6. Maintenez enfoncé le bouton **Départ/Pause** (Appuyez pour démarrer).

Pour modifier le cycle durant le fonctionnement

1. Appuyez sur **Départ/Pause** (Appuyez pour démarrer) pour interrompre le fonctionnement.
2. Sélectionnez un autre cycle.
3. Appuyez à nouveau sur **Départ/Pause** (Appuyez pour démarrer) pour commencer le nouveau programme.

Présentation des cycles

Programmes standard

Cycle	Description	Charge maxi. (kg)
Coton	<ul style="list-style-type: none">Pour les vêtements en coton, les draps, les sous-vêtements, les serviettes ou les t-shirts. La durée de lavage et le nombre de cycles de rinçage s'adaptent automatiquement à la charge.	Max
 Coton	<ul style="list-style-type: none">Une performance optimale avec une consommation d'énergie réduite pour les vêtements en coton, les draps, le linge de table, les sous-vêtements, les serviettes ou les t-shirts. Pour faire des économies d'énergie, la température de lavage réelle peut être réduite par rapport à celle spécifiée.	Max
Synthétiques	<ul style="list-style-type: none">Pour les chemises ou t-shirts en polyester (Diolen, Trevira), polyamide (Perlon, Nylon) ou autre matière similaire.	4,0
Déliçats	<ul style="list-style-type: none">Pour les tissus fragiles comme la soie artificielle, la viscose et la fibre de mélange synthétique.Pour une performance optimale, utilisez de la lessive liquide.	2,0
Rinçage+Essorage	<ul style="list-style-type: none">Se caractérise par un processus de rinçage supplémentaire après l'application d'adoucissant sur le linge.	Max
Vidange/Essorage	<ul style="list-style-type: none">Dispose d'un processus d'essorage additionnel pour éliminer efficacement l'humidité du linge.	Max
Nettoyage Tambour+	<ul style="list-style-type: none">Nettoie le tambour en éliminant la saleté et les bactéries à l'intérieur du tambour.Lancez ce programme tous les 40 lavages sans ajouter ni lessive ni agent de blanchiment.Assurez-vous que le tambour est vide.N'utilisez aucun produit nettoyant pour nettoyer le tambour.	-
AUTO OPTIMAL WASH	<ul style="list-style-type: none">Ajuste la quantité de lessive et le cycle en fonction de la charge et du niveau de salissure. Il est préférable d'utiliser ce cycle avec la fonction DOSAGE AUTO.	Max

Opérations



Cycle	Description	Charge maxi. (kg)
15' Express	<p>Pour le linge peu sale (2,0 kg maximum) dont vous avez besoin rapidement.</p> <ul style="list-style-type: none"> Utilise moins de 20 g de lessive. L'utilisation de plus de 20 g de lessive peut laisser des traces de lessive. Si vous utilisez de la lessive liquide, la dose maximale est de 20 ml. 	2,0
Super Rapide	<ul style="list-style-type: none"> Lavage rapide en 39 minutes pour des vêtements quotidiens comme les sous-vêtements et les T-shirts. La durée du programme varie selon les conditions d'alimentation en eau, la charge et le type de linge. 	5,0
Programme Eco	<ul style="list-style-type: none"> Le cycle Eco Bubble à basse température vous aide à réduire votre consommation d'énergie. 	4,0
Laine 	<ul style="list-style-type: none"> Convient aux vêtements en laine lavables en machine pour les charges inférieures à 2,0 kg. Le cycle Laine se caractérise par de légers mouvements de va-et-vient et le trempage afin d'éviter que les fibres de laine ne se froissent ou ne se déforment. L'utilisation d'une lessive neutre est recommandée. 	2,0

Vapeur

Il se peut qu'il n'y ait pas de vapeur visible ou présente pendant le cycle. Ceci est tout à fait normal.

Cycle	Description	Charge maxi. (kg)
Draps	<ul style="list-style-type: none"> Pour les draps, draps-housses, housses de couette, etc. Pour de meilleurs résultats, lavez uniquement 1 type de drap et assurez-vous que la charge est inférieure à 2,0 kg. 	2,0
Programme à vapeur hygiénique	<ul style="list-style-type: none"> Les tissus en coton et en lin qui ont été en contact direct avec la peau, par exemple les sous-vêtements. Pour des résultats optimaux en termes d'hygiène, sélectionnez une température d'au moins 60 °C. Les programmes vapeur offrent une protection contre les allergies et l'élimination des bactéries (stérilisation). 	4,0

Options

Option		Description
	Prélavage	<ul style="list-style-type: none"> Cela ajoute un cycle de lavage préliminaire avant le cycle de lavage principal.
	Intensif	<ul style="list-style-type: none"> Pour du linge très sale. La durée de chaque cycle est plus longue que d'habitude.

Arrêt Différé

Vous pouvez programmer votre lave-linge pour que le cycle de lavage se termine automatiquement plus tard, en choisissant un départ différé de 1 à 24 heures (par tranches d'une heure). L'heure affichée correspond à celle à laquelle le lavage se terminera.

1. Sélectionnez un programme. Puis, modifiez les paramètres du programme, si nécessaire.
2. Appuyez sur **Arrêt Différé** plusieurs fois jusqu'à ce que l'heure de fin souhaitée soit réglée.
3. Maintenez enfoncé le bouton **Départ/Pause (Appuyez pour démarrer)**. Le voyant de la fonction Arrêt Différé clignote et le lave-linge fait tourner le tambour pour détecter le poids de la charge, si la fonction de détection de la charge est pré-réglée pour le cycle sélectionné. Une fois terminé, le lave-linge affiche l'heure que vous avez réglée avec la minuterie en marche.
4. Pour annuler la fonction **Arrêt Différé**, redémarrez le lave-linge en appuyant sur **Marche/Arrêt**.

Exemple de situation réelle

Si vous partez à 17 heures, et que vous voulez vous assurer que le programme de lavage en 2 heures sera terminé à ce moment-là, sélectionnez l'option Arrêt Différé. Sélectionnez juste le réglage sur 3 heures et appuyez sur **Départ/Pause** à 14h00. Le lave-linge commencera donc à fonctionner à 15h00 et s'arrêtera à 17h00. Veuillez consulter le schéma qui explique les minutages de cet exemple.

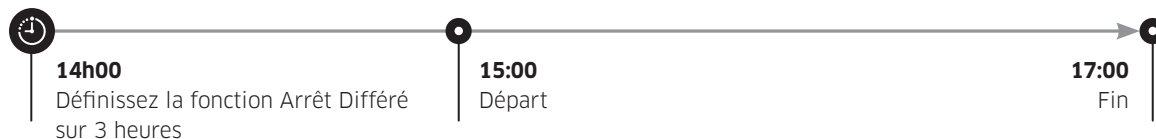

Capteur de charge

L'icône du capteur de charge s'allume lorsque vous sélectionnez un cycle qui prend en charge la détection de la charge. Certains cycles peuvent ne pas prendre en charge la détection de la charge. Une fois que vous lancez le cycle, l'icône clignote ou reste fixe pendant le processus de détection de la charge, puis elle s'éteint lorsque le processus est terminé.

Opérations

Fonctions spéciales

AddWash

Lorsque le voyant AddWash  s'allume, vous pouvez arrêter le fonctionnement du lave-linge et ajouter du linge ou de l'adoucissant dans le tambour. Le hublot Add Door s'ouvre à plus de 130° pour faciliter l'accès.

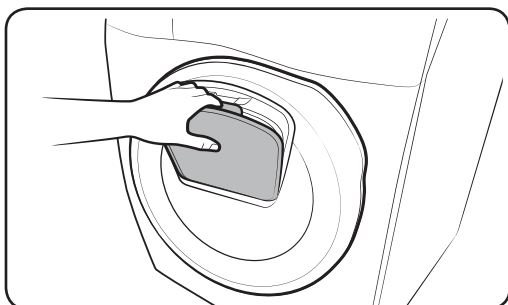
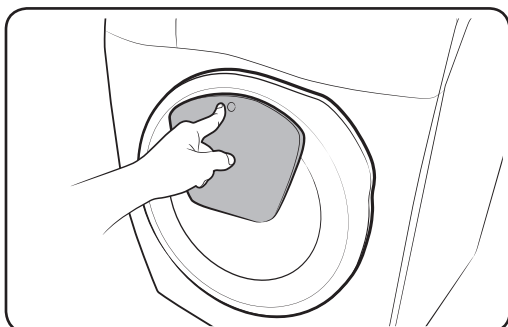

1. Appuyez sur **Départ/Pause (Appuyez pour démarrer)** pour interrompre le fonctionnement.
2. Appuyez sur la zone supérieure du hublot Add Door, jusqu'à ce que vous entendiez un « clic » indiquant le déverrouillage. Tirez sur la poignée du hublot Add Door pour l'ouvrir.
3. Ouvrez le hublot Add Door et ajoutez du linge ou de l'adoucissant dans le tambour.
4. Poussez le hublot Add Door, jusqu'à ce que vous entendiez un « clic » indiquant sa fermeture.
5. Maintenez le bouton **Départ/Pause (Appuyez pour démarrer)** enfoncé pour reprendre le fonctionnement.

ATTENTION

N'exercez pas une force excessive sur le hublot Add Door. Vous pourriez le casser.

REMARQUE

L'eau se trouvant à l'intérieur du tambour ne fuira pas si le hublot Add Door est fermé correctement. Des gouttes d'eau peuvent se former autour du hublot, mais elles ne fuiront de l'intérieur du tambour.

ATTENTION

- N'ouvrez pas le hublot Add Door si de la mousse s'est formée à l'intérieur du tambour et qu'elle est au-dessus du niveau du hublot Add Door.
- N'essayez pas d'ouvrir le hublot Add Door tant que le lave-linge est en marche, sans avoir d'abord appuyé sur le bouton **Départ/Pause (Appuyez pour démarrer)**. Veuillez noter que le hublot Add Door peut être ouvert involontairement (sans appuyer sur le bouton **Départ/Pause (Appuyez pour démarrer)**) lorsque le lavage est terminé.
- N'ajoutez pas une charge excessive à travers le hublot Add Door. Les performances pourraient être dégradées.
- N'utilisez pas la zone inférieure du hublot Add Door comme poignée. Vous pourriez y coincer vos doigts.
- Assurez-vous que les vêtements ne sont pas coincés dans le hublot Add Door.
- Tenez vos animaux de compagnie éloignés du lave-linge, en particulier du hublot Add Door.
- Lorsque vous utilisez de l'eau chaude pour le lavage, de l'eau peut sembler fuir du hublot Add Door après avoir ouvert et fermé le hublot Add Door. Ceci est normal : la vapeur émergeant lors de l'ouverture du hublot Add Door a refroidi et a formé des gouttes d'eau sur la surface.
- Lors de la fermeture du hublot Add Door, ce dernier se ferme hermétiquement et il ne peut pas y avoir de fuite d'eau. Toutefois, vous pouvez constater ce qui semble être une fuite d'eau autour du hublot ; de l'eau résiduelle restant autour du hublot Add Door peut former des gouttes d'eau. Ceci est tout à fait normal.
- Ni le hublot principal, ni le hublot Add Door ne peuvent être ouverts lorsque la température de l'eau est supérieure à 50 °C. Si le niveau d'eau à l'intérieur du tambour est au-dessus d'un certain point, le hublot principal ne peut pas être ouvert.
- Si un code d'information de **DDC** apparaît sur l'écran, reportez-vous à la section « **Codes d'information** » pour connaître les actions suggérées.
- Veillez à ce que le hublot Add Door et la partie autour de celui-ci soient propres en toutes circonstances. Les résidus ou gouttes de lessive sur ou autour des joints du hublot Add Door peuvent causer une fuite.

Opérations

Paramètres

Sécurité enfant

Pour éviter les accidents des enfants, la fonction Sécurité enfant verrouille tous les boutons à l'exception de **Marche/Arrêt**.

Pour activer Child Lock (Sécurité enfant)

- Sur les modèles de distributeur manuel, maintenez enfoncés simultanément **Lessive** et **Adoucissant** pendant 3 secondes. Ensuite, appuyez et maintenez enfoncé **Départ/Pause (Appuyez pour démarrer)** pour activer. Le hublot se verrouille et l'indicateur de Sécurité enfant s'allume.

Pour désactiver temporairement la fonction Sécurité enfant

Vous pouvez désactiver temporairement la fonction Child Lock (Sécurité enfant) pendant 1 minute. Le hublot est déverrouillé pendant 1 minute et l'indicateur Child Lock (Sécurité enfant) clignote.

- Sur les modèles de distributeur manuel, maintenez enfoncés simultanément **Lessive** et **Adoucissant** pendant 3 secondes.

REMARQUE

- Si vous ouvrez le hublot 1 minute ou plus après avoir désactivé la fonction Child Lock (Sécurité enfant), une alarme retentit pendant 2 minutes maximum.
- Si vous fermez le hublot dans les 2 minutes, le hublot se verrouille et la fonction Child Lock (Sécurité enfant) est réactivée. Si vous ne fermez pas le hublot ou si le hublot n'est pas correctement fermée, l'alarme continue de sonner pendant 2 minutes.
- Pour ajouter du linge après avoir activé la fonction Child Lock (Sécurité enfant), désactivez d'abord la fonction Child Lock (Sécurité enfant) ou redémarrez le lave-linge.

Pour annuler la fonction Child Lock (Sécurité enfant)

- Sur les modèles de distributeur manuel, maintenez simultanément enfoncés **Lessive** et **Adoucissant** pendant 3 secondes, puis maintenez les touches enfoncées pendant 3 secondes pour annuler Child Lock (Sécurité enfant). Le hublot se verrouille et l'indicateur de Sécurité enfant s'allume.

Marche/Arrêt Son

Vous pouvez activer ou désactiver le son du lave-linge. Lorsque cette fonction est désactivée, l'alarme AddWash, la tonalité de fin de cycle et le signal sonore de mise hors tension sont coupés. Toutefois, les autres sons restent actifs.

- Pour désactiver le son du lave-linge, maintenez le bouton **Option** enfoncé pendant 3 secondes.
- Pour réactiver le son du lave-linge, maintenez une nouvelle fois ce bouton enfoncé pendant 3 secondes.
- Votre réglage sera maintenu même après le redémarrage du lave-linge.

Lumière de Tambour

Régler ou modifier la lumière du tambour.

- Pressez les flèches de **Température** pour sélectionner la Lumière de Tambour.
- Pour relâcher la fonction Lumière de Tambour, maintenez de nouveau appuyé **Température** pendant 3 secondes.

Dosage Auto (modèles applicables uniquement)



Lessive

1. Pour sélectionner un niveau d'ajout, appuyez sur le bouton **Lessive** pour parcourir les paramètres comme suit : Wenig > Mittel > Viel. (Min. > Med. > Max.)
 - Si vous choisissez Viel. (Max.), le processus de rinçage sera ajouté une fois de plus.
2. Pour sélectionner un niveau de dureté de l'eau, maintenez le bouton **Lessive** enfoncé pour parcourir les paramètres comme suit : 1 (eau douce) > 2 (eau à dureté modérée) > 3 (eau dure).
3. Une fois cela fait, maintenez le bouton **Lessive** enfoncé pendant 3 secondes pour confirmer vos modifications.

Adoucissant

1. Pour sélectionner un niveau d'ajout, appuyez sur le bouton **Adoucissant** pour parcourir les paramètres comme suit : Wenig > Mittel > Viel. (Min. > Med. > Max.)
2. Pour sélectionner un niveau de concentration, maintenez le bouton **Adoucissant** enfoncé pour parcourir les paramètres comme suit : 1 (Normal) > 2 (x2) > 3 (x3).
3. Une fois cela fait, maintenez le bouton **Adoucissant** enfoncé pendant 3 secondes pour confirmer vos modifications.

REMARQUE

- Si le voyant  de Lessive ou de Adoucissant reste allumé, remplissez le compartiment correspondant.
- Si vous sélectionnez **Laine** , la fonction Lessive/Adoucissant sera automatiquement désactivée. Toutefois, vous pouvez activer la ou les fonctions manuellement après avoir sélectionné un cycle.

Opérations

SmartThings

Connexion Wi-Fi

Sur votre smartphone, allez dans Settings (Réglages), activez la connexion sans fil et sélectionnez un point d'accès.

REMARQUE

- Cet appareil est conçu pour un usage domestique uniquement (Classe B) et peut être utilisé dans tous les environnements résidentiels.
- Cet appareil peut générer des interférences sans fil et ni le fabricant ni l'installateur de cet appareil ne peut fournir de mesure de sécurité quelconque;
- Les méthodes de cryptage recommandées sont WPA/TKIP et WPA2/AES. Les nouveaux protocoles Wi-Fi développés ou les protocoles Wi-Fi non approuvés ne sont pas pris en charge.
- La sensibilité de réception d'un réseau sans fil peut être affectée par les environnements sans fil ambiants.
- Si votre fournisseur d'accès Internet a enregistré l'adresse MAC de votre ordinateur ou le module modem pour un usage permanent, votre lave-linge Samsung ne parviendra pas à se connecter à Internet. Si tel est le cas, prenez contact avec votre fournisseur d'accès Internet.
- Le pare-feu Internet peut interrompre votre connexion Internet. Si cela se produit, prenez contact avec votre fournisseur d'accès Internet.
- Si la coupure de la connexion Internet persiste après avoir suivi les instructions de votre fournisseur d'accès Internet, prenez contact avec un revendeur ou un centre de service Samsung local.
- Pour installer des routeurs filaires et sans fil, reportez-vous au manuel d'utilisation du routeur que vous utilisez.
- Ce lave-linge Samsung prend en charge les protocoles Wi-Fi 2,4 GHz.
- Ce lave-linge Samsung prend en charge les protocoles IEEE802.11 b/g/n (2,4 GHz) et Soft-AP. (Nous recommandons le protocole IEEE802.11n.)
- Un routeur filaire/sans fil non approuvé peut ne pas réussir à se connecter au lave-linge Samsung.

Téléchargement

Sur un marché d'applications (Google Play Store, Apple App Store, Samsung Galaxy Apps), trouvez l'application SmartThings en saisissant « SmartThings » comme terme de recherche. Téléchargez et installez l'application sur votre appareil.

REMARQUE

- L'application SmartThings est disponible sur les appareils tiers disposant du système d'exploitation Android 6.0 (Marshmallow) ou une version ultérieure, sur les appareils Samsung disposant du système d'exploitation Android 5.0 (Lollipop) ou une version supérieure, et sur les appareils iOS avec iOS 10.0 ou une version ultérieure. (Pour les iPhones, ce doit être un iPhone 6 ou plus récent). L'application est optimisée pour les smartphones Samsung (séries Galaxy S et Note).
- Certaines fonctions de l'application peuvent cependant fonctionner de manière différente sur des appareils tiers.
- L'application est susceptible d'être modifiée sans préavis en vue d'en améliorer les performances.

Connexion

Vous devez d'abord vous connecter sur SmartThings avec votre compte Samsung. Pour créer un nouveau compte Samsung, suivez les instructions affichées sur l'application. Vous n'avez pas besoin d'avoir une autre application pour créer votre compte.

REMARQUE

Si vous avez déjà un compte Samsung, utilisez-le pour vous connecter. Un utilisateur ayant un smartphone Samsung enregistré peut se connecter automatiquement.

Pour enregistrer votre appareil sur SmartThings

1. Assurez-vous que votre smartphone est connecté à un réseau sans fil. Si ce n'est pas le cas, allez dans **Settings (Réglages)**, activez la connexion sans fil et sélectionnez un point d'accès.
2. Sélectionnez **SmartThings** pour l'ouvrir sur votre smartphone.
3. Lorsque le message « A new device is found (Nouvel appareil détecté). » s'affiche, sélectionnez **Add (Ajouter)**.
4. Si aucun message n'apparaît, sélectionnez + et sélectionnez votre lave-linge dans la liste des appareils disponibles. Si votre lave-linge ne figure pas dans la liste, sélectionnez **Device Type (Type d'appareil) > Specific Device Model (Modèle d'appareil spécifique)**, puis ajoutez manuellement votre lave-linge.
5. Enregistrez votre lave-linge sur l'application SmartThings comme suit.
 - a. Connectez-vous sur SmartThings avec votre compte Samsung.
 - b. Activez une connexion Wi-Fi.
 - c. Ajoutez votre lave-linge sur SmartThings. Assurez-vous que votre lave-linge est connecté à SmartThings.
 - d. Une fois l'enregistrement terminé, votre lave-linge apparaît sur votre smartphone.

Application Lave-linge

Commande intégrée : Vous pouvez surveiller et commande votre lave-linge que vous soyez chez vous ou non.

- Sélectionnez l'icône Lave-linge sur SmartThings. La page Lave-linge apparaît.
- Vérifiez le statut de fonctionnement ou les notifications relatives à votre lave-linge et modifier les options et paramètres si nécessaire.

Opérations

SmartThings

Catégorie	Contrôle	Description
Surveillance	Statut de lavage	Vous pouvez vérifier le cycle actuel et ses options, ainsi que le temps de cycle restant.
	Smart Control	Le statut de la fonction Smart Control est affiché pour le lave-linge.
	Auto-vérification	Utilisez cette option pour vérifier si le lave-linge fonctionne normalement.
	Contrôle d'énergie	Utilisez cette option pour contrôler le statut de consommation d'énergie.
Commande	Départ/Pause/Annuler	Sélectionnez un cycle et les options nécessaires, puis sélectionnez Départ/Pause/Annuler pour lancer un cycle, l'arrêter temporairement ou l'annuler.
	Mes favoris	Ajoutez les cycles et options fréquemment utilisés dans Mes favoris pour pouvoir les utiliser ultérieurement.
Notification	Cycle terminé	Vous informe que le cycle actuel est terminé.
	Alarme AddWash (modèles applicables uniquement)	Vous informe que vous pouvez ajouter du linge.
	Linge restant (modèles applicables uniquement)	Vous informe qu'il reste du linge dans le lave-linge après la fin d'un cycle.
Evalueur Q-Rator	Aide au choix du programme *	Vous pouvez sélectionner le type de linge, la couleur et le niveau de salissure pour obtenir les options recommandées et les cycles de lavage que vous pouvez lancer tout de suite.
	Outil de planification *	Vous pouvez régler l'heure de fin souhaitée pour un cycle de lavage. Après avoir réglé l'heure souhaitée, vous obtenez un cycle recommandé qui finira à l'heure que vous avez réglée, et vous pouvez lancer ou réserver le cycle recommandé.
	Assistant HomeCare *	Fournit un rapport régulier avec une analyse de l'état de fonctionnement de la machine à une fréquence définie par l'utilisateur (chaque semaine/mois). Vous pouvez utiliser ce rapport régulier pour vérifier vos habitudes d'utilisation, vos exigences d'entretien et votre consommation d'énergie ** pour la période définie.
	* Requier « SmartThings », disponible sur Android et iOS. Enregistrement nécessaire. ** Résultats fournis uniquement à titre indicatif.	

Déclaration de logiciel open source

Le logiciel inclus dans ce produit contient un logiciel de source libre. Vous pouvez obtenir l'intégralité du code source correspondant pour une période de trois ans après le dernier envoi de ce produit en adressant un e-mail à <mailto:oss.request@samsung.com>.

Vous pouvez également obtenir l'intégralité du code source correspondant via un support physique tel qu'un CD-ROM ; un coût minimal sera alors demandé.

L'URL suivante : <http://opensource.samsung.com/opensource/SimpleConnectTP/seq/0> conduit à la page de téléchargement du code source rendu disponible et aux informations de licence de source libre liées à ce produit. Cette offre est valide pour quiconque recevant cette information.



REMARQUE

Par la présente, Samsung Electronics déclare que l'appareil de type matériel radio est conforme à la Directive 2014/53/EU. L'intégralité du texte de la déclaration de conformité de l'UE est disponible sur l'adresse Internet suivante : La Déclaration de conformité officielle est disponible sur <http://www.samsung.com> ; rendez-vous dans Support (Assistance) > Search Product Support (Rechercher une assistance produit) puis saisissez le nom du modèle.

Puissance maximale de l'émetteur Wi-Fi : 20 dBm entre 2,412 GHz et 2,472 GHz

Maintenance

Maintenez le lave-linge propre afin d'éviter de dégrader ses performances et de préserver sa durée de vie.

Nettoyage Tambour+

Lancez ce cycle régulièrement pour nettoyer le tambour et éliminer les bactéries. Ce cycle permet d'éliminer les poussières accumulées autour du joint en caoutchouc de la porte.

1. Appuyez sur le bouton **Marche/Arrêt** pour mettre le lave-linge sous tension.
2. Tournez Sélecteur de programme pour sélectionner **Nettoyage Tambour+** .
3. Maintenez enfoncé le bouton **Départ/Pause** (Appuyez pour démarrer).

REMARQUE

La température de l'eau pour **Nettoyage Tambour+** est réglée sur 70 °C et ne peut pas être modifiée.

ATTENTION

N'utilisez aucun produit nettoyant pour nettoyer le tambour. Les résidus chimiques dans le tambour détériorent les performances de lavage.

Rappel Nettoyage Tambour+

- Le rappel **Nettoyage Tambour+** apparaît sur l'écran principal tous les 40 lavages. Il est recommandé d'effectuer le cycle **Nettoyage Tambour+** régulièrement.
- Lorsque vous voyez ce rappel pour la première fois, vous pouvez l'ignorer 6 fois de suite. À partir du 7ème lavage, le rappel n'apparaît plus. Toutefois, il réapparaît à nouveau au 40ème lavage.

Smart Check

Pour activer cette fonction, vous devez d'abord télécharger **Samsung Smart Washer** sur **Play Store** ou **Apple Store**, puis l'installer sur un appareil mobile avec appareil photo.

La fonction Smart Check a été optimisée pour les séries Galaxy et iPhone (modèles compatibles uniquement).

1. Lorsque le lave-linge détecte un problème, un code d'information s'affiche sur l'écran. Maintenez simultanément enfoncés les boutons **Rinçage** et **Essorage** pendant 3 secondes pour entrer en mode Smart Check.
2. Le lave-linge démarre la procédure d'autodiagnostic et affiche un code d'information lorsqu'un problème est détecté.
3. Lancez l'application Samsung Smart Washer sur votre appareil mobile et appuyez légèrement sur Smart Check.
4. Placez le périphérique mobile à proximité de l'écran du lave-linge de sorte que le périphérique mobile et le lave-linge soient l'un en face de l'autre. Ensuite, le code d'information sera automatiquement reconnu par l'application.
5. Lorsque le code d'information a été correctement reconnu, l'application fournit des informations détaillées sur le problème et indique les mesures à prendre.

REMARQUE

- Le nom de la fonction, Smart Check, peut varier selon la langue.
- Si de la lumière est réfléchi sur l'écran du lave-linge, l'application peut ne pas reconnaître le code d'information.
- Si l'application ne reconnaît pas le code Smart Check à plusieurs reprises, saisissez le code d'information manuellement sur l'écran de l'application.

Maintenance

Vidange d'urgence

En cas de coupure de courant, vidangez l'eau à l'intérieur du tambour avant de retirer le linge.

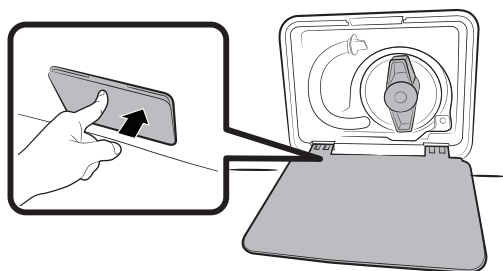

1. Mettez le lave-linge hors tension et débranchez-le de la prise électrique.
2. Appuyez doucement sur la zone supérieure du **cache du filtre** pour l'ouvrir.

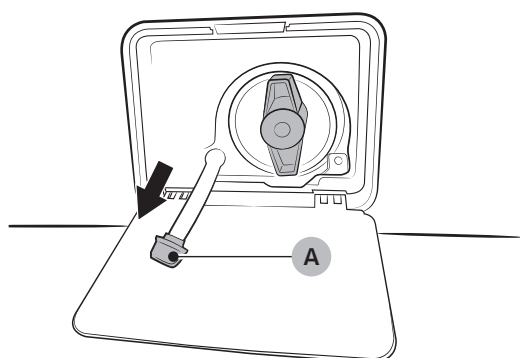

3. Placez un grand bac vide autour du capot et tirez le tuyau de vidange d'urgence jusqu'au bac tout en maintenant le **bouchon du tuyau (A)**.

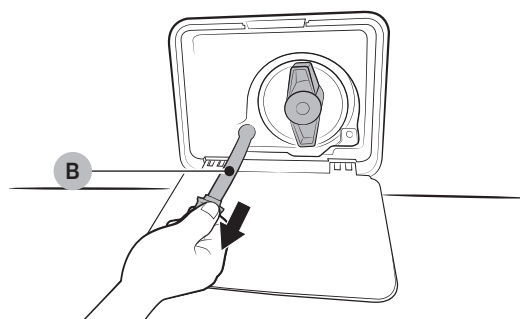

4. Ouvrez le bouchon du tuyau et laissez couler l'eau du **tuyau de vidange d'urgence (B)** dans le bac.
5. Lorsque vous avez terminé, fermez le bouchon du tuyau et réinsérez le tuyau. Puis, fermez le capot du filtre.

REMARQUE

Utilisez un grand bac car la quantité d'eau dans le tambour peut être plus importante que vous ne pensez.

Nettoyage

Surface du lave-linge

Utilisez un chiffon doux avec un produit d'entretien ménager non abrasif. Ne pulvérisez pas d'eau sur le lave-linge.

Hublot Add Door

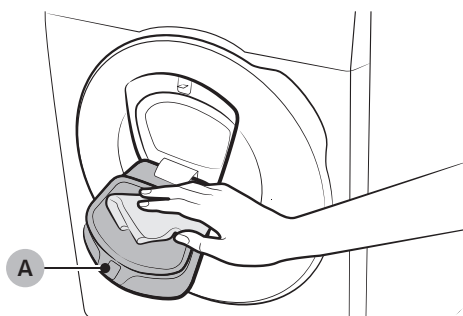

1. Ouvrez le hublot Add Door.
2. Utilisez un chiffon humide pour nettoyer le hublot Add Door.
 - N'utilisez pas de produits de nettoyage. Cela pourrait entraîner une décoloration.
 - Faites preuve de prudence lors du nettoyage du joint en caoutchouc et du **mécanisme de verrouillage (A)**.
 - Dépoussiérez la zone du hublot régulièrement.
3. Essuyez et fermez le hublot Add Door jusqu'à entendre un « clic ».

! ATTENTION

- N'exercez pas de force sur le hublot Add Door. Vous pourriez le casser.
- Ne laissez pas le hublot Add Door ouvert lorsque le lave-linge est en marche.
- Ne placez en aucun cas des objets lourds sur le hublot Add Door.
- Pour éviter des blessures corporelles, ne touchez pas le hublot Add Door lorsque le tambour tourne.
- N'ouvrez pas le hublot Add Door lorsque le lave-linge est en marche. Cela pourrait entraîner des blessures corporelles.
- Ne manipulez pas le tableau de fonctions lorsque le hublot Add Door est ouvert. Vous pourriez vous blesser ou provoquer une défaillance du système.
- N'insérez aucun autre objet que du linge.
- N'insérez pas d'articles volumineux dans le tambour à travers le hublot Add Door.
- Ne tirez pas sur le joint en caoutchouc du hublot Add Door lors du nettoyage. Vous pourriez l'endommager.

Maintenance

Filtre à maille

Nettoyez le filtre à maille du tuyau d'eau une ou deux fois par an.

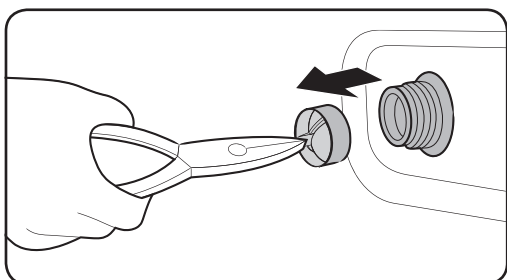
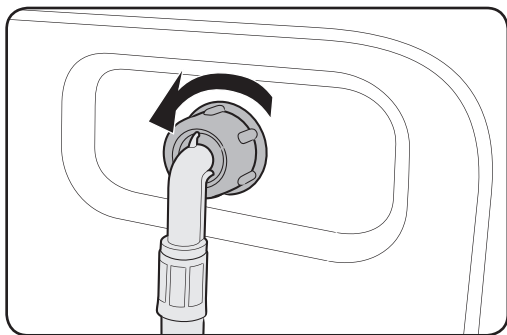

1. Éteignez le lave-linge et débranchez le cordon d'alimentation.
2. Fermez le robinet d'eau.
3. Desserrez et débranchez le tuyau d'eau à l'arrière du lave-linge. Recouvrez le tuyau d'un chiffon pour éviter des projections d'eau.
4. Utilisez une pince pour retirer le filtre à maille de l'intérieur de la vanne d'alimentation en eau.
5. Immergez le filtre à maille entièrement dans l'eau de sorte à ce que le raccord fileté soit également sous l'eau.
6. Séchez le filtre à maille complètement à l'ombre.
7. Réinsérez le filtre à maille dans la vanne d'alimentation en eau et rebranchez le tuyau d'eau sur la vanne d'alimentation en eau.
8. Ouvrez le robinet d'eau.

REMARQUE

Si le filtre à maille est bouché, le code d'information « 4C » apparaît sur l'écran.

Filtre de la pompe

Il est recommandé de nettoyer le filtre de la pompe 5 ou 6 fois par an pour prévenir son obstruction. Une obstruction du filtre de la pompe peut réduire l'effet de bulles.

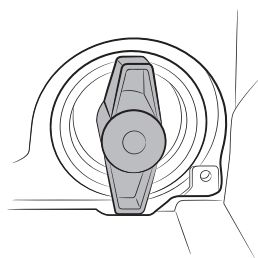
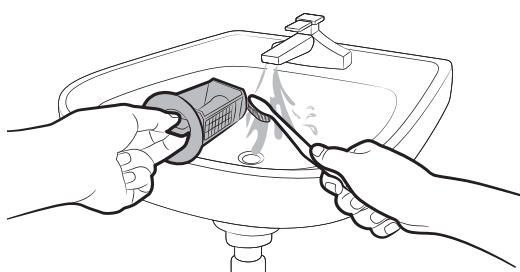
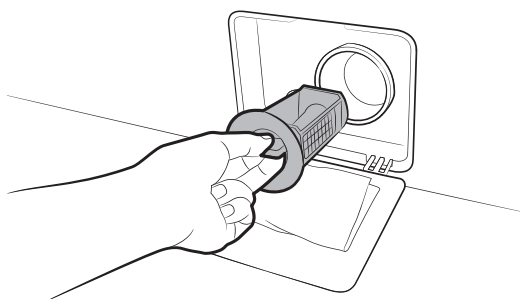

1. Éteignez le lave-linge et débranchez le cordon d'alimentation.
2. Vidangez le reste d'eau contenu dans le tambour. Reportez-vous à la section « Vidange d'urgence ».
3. Appuyez doucement sur la zone supérieure du cache du filtre pour l'ouvrir.
4. Tournez le bouton du filtre de la pompe vers la gauche et vidangez le reste d'eau.
5. Nettoyez le filtre de la pompe à l'aide des brosses souples. Assurez-vous que l'hélice de la pompe de vidange située derrière le filtre n'est pas bloquée.
6. Réinsérez le filtre de la pompe et tournez le bouton du filtre de la pompe vers la droite.

REMARQUE

- Certains filtres de la pompe sont dotés d'un bouton de sécurité conçu pour éviter les accidents des enfants. Pour déverrouiller le bouton de sécurité du filtre de la pompe, enfoncez le bouton et tournez-le dans le sens anti-horaire. Le mécanisme de ressort du bouton de sécurité aide à ouvrir le filtre.
- Pour verrouiller le bouton de sécurité du filtre de la pompe, tournez-le dans le sens horaire. Le ressort émet un cliquetis qui est normal.

REMARQUE

Si le filtre à maille est bouché, le code d'information « 5C » apparaît sur l'écran.

ATTENTION

- Assurez-vous que le bouton du filtre est correctement fermé après avoir nettoyé le filtre. Dans le cas contraire, cela peut provoquer une fuite.
- Assurez-vous que le filtre est correctement inséré après l'avoir nettoyé. Dans le cas contraire, cela peut causer une défaillance opérationnelle ou une fuite.

Maintenance

Tiroir à lessive

Distributeur automatique

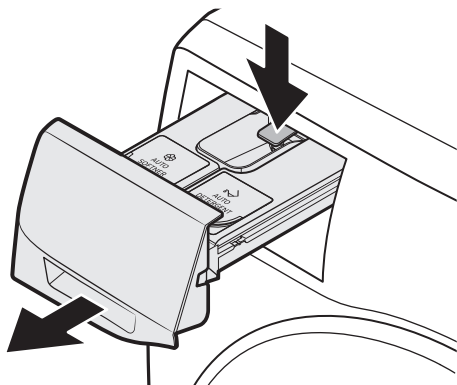

1. Tout en maintenant enfoncé le **levier d'ouverture** situé à l'intérieur du tiroir, faites glisser le tiroir pour l'ouvrir.

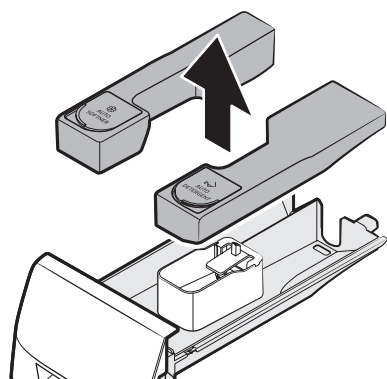

2. Retirez le **bac à lessive** et le **bac à adoucissant** comme indiqué.

⚠ **ATTENTION**

Faites attention lors du retrait du tiroir. Les agents de lavage restants peuvent se déverser.

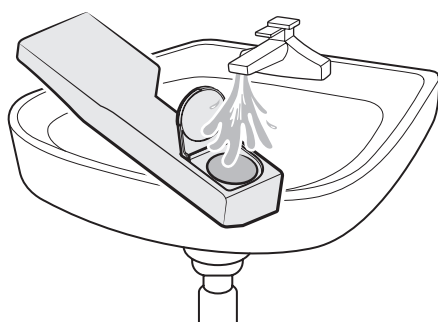

3. Ouvrez les couvercles des deux bacs, puis versez de l'eau dedans et secouez.

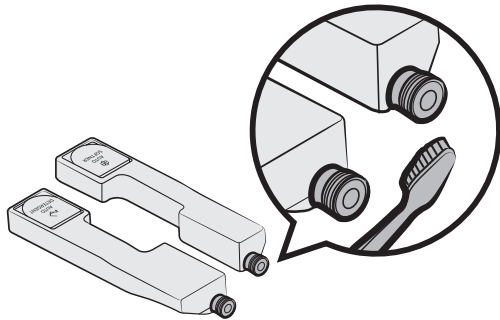

4. Nettoyez les dispositifs de verrouillage des bouchons pour les deux compartiments avec une brosse souple.

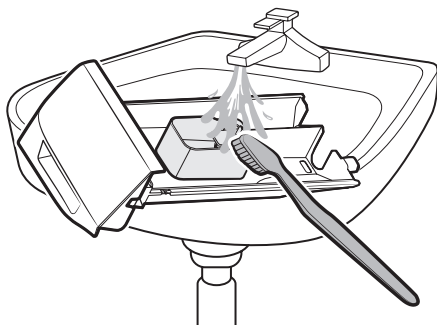

5. Nettoyez les composants du tiroir à l'eau courante à l'aide d'une brosse souple.

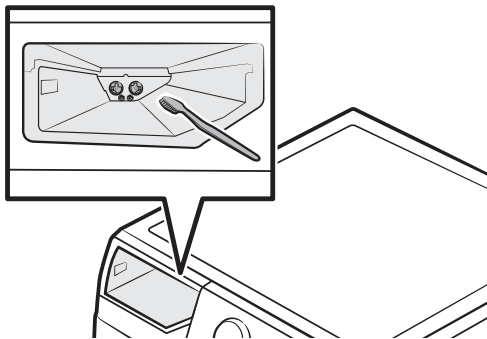

6. Nettoyez le compartiment du tiroir à l'aide d'une brosse souple. Assurez-vous de nettoyer les dispositifs de verrouillage des bouchons pour éviter une obstruction.

7. Assemblez fermement le cache du compartiment avec le tiroir de lessive.

8. Poussez le tiroir à lessive à l'intérieur pour le fermer.

REMARQUE

Pour retirer le reste de lessive, lancez le cycle **15' Express** en vérifiant que le tambour est vide.

Maintenance

Reprise du fonctionnement après du gel

Le lave-linge peut geler lorsque la température descend en-dessous de 0 °C.

1. Éteignez le lave-linge et débranchez le cordon d'alimentation.
2. Versez de l'eau chaude sur le robinet d'eau pour assouplir le tuyau d'eau.
3. Débranchez le tuyau d'eau et trempez-le dans l'eau chaude.
4. Versez de l'eau chaude dans le tambour du lave-linge et laissez-la agir pendant environ 10 minutes.
5. Raccordez le tuyau d'eau au robinet d'eau.

REMARQUE

Si le lave-linge ne fonctionne toujours pas normalement, répétez les étapes ci-dessus jusqu'à ce qu'il fonctionne normalement.

Mesures en cas de non-utilisation prolongée

Évitez de ne pas utiliser le lave-linge pendant une période prolongée. Si vous n'utilisez pas le lave-linge pendant une période prolongée, vidangez-le et débranchez le cordon d'alimentation.

1. Tournez le **Sélecteur de programme** pour sélectionner **Rinçage+Essorage**.
2. Videz le tambour et appuyez sur le bouton **Départ/Pause (Appuyer pour démarrer)**.
3. Lorsque le cycle est terminé, fermez le robinet d'eau et débranchez le tuyau d'eau.
4. Éteignez le lave-linge et débranchez le cordon d'alimentation.
5. Ouvrez le hublot pour faire circuler l'air dans le tambour.

Dépannage

Contrôles

Si vous rencontrez un problème avec votre lave-linge, consultez tout d'abord le tableau suivant et essayez les suggestions proposées.

Problème	Action
Le lave-linge ne démarre pas.	<ul style="list-style-type: none">Assurez-vous que le lave-linge est branché.Assurez-vous que le hublot est correctement fermé.Assurez-vous que les robinets d'eau sont ouverts.Maintenez le bouton Départ/Pause enfoncé pour mettre le lave-linge en marche.Assurez-vous que la fonction Sécurité  enfant n'est pas activée.Avant de se remplir, votre lave-linge émet une série de cliquetis ; ces cliquetis indiquent qu'il vérifie que le hublot est bien verrouillé et qu'il effectue une vidange rapide.Vérifiez les fusibles ou réarmez le disjoncteur.
L'arrivée d'eau est insuffisante ou interrompue.	<ul style="list-style-type: none">Ouvrez entièrement le robinet d'eau.Assurez-vous que le hublot est correctement fermé.Assurez-vous que le tuyau d'arrivée d'eau n'est pas gelé.Assurez-vous que le tuyau d'arrivée d'eau n'est pas entortillé ou bouché.Assurez-vous que la pression de l'eau est suffisante.
En fin de programme, de la lessive subsiste dans le tiroir à lessive.	<ul style="list-style-type: none">Assurez-vous que la pression d'eau est suffisante pour faire fonctionner le lave-linge.Assurez-vous que de la lessive a été ajoutée dans le bac central du tiroir à lessive.Vérifiez que le bouchon de rinçage est correctement inséré.Si vous utilisez la lessive en poudre, assurez-vous que le sélecteur de lessive est en position haute.Enlevez le bouchon de rinçage et nettoyez le tiroir à lessive.
Le lave-linge vibre d'une manière excessive ou émet du bruit.	<ul style="list-style-type: none">Assurez-vous que le lave-linge est installé sur un sol plan et solide non glissant. Si le sol n'est pas plan, utilisez les pieds réglables pour ajuster la hauteur du lave-linge.Assurez-vous que les vis de transport ont été retirées.Assurez-vous que le lave-linge n'est en contact avec aucun autre objet.Assurez-vous que la charge de linge est bien équilibrée.Le moteur peut générer du bruit lors du fonctionnement normal.Des salopettes ou des vêtements comportant des éléments métalliques peuvent générer du bruit lors du lavage. Ceci est tout à fait normal.Des objets tels que des pièces de monnaie peuvent provoquer du bruit. Après le lavage, retirez ces objets du tambour ou du boîtier du filtre.

Dépannage

Problème	Action
Le lave-linge ne se vidange pas et/ou n'essore pas.	<ul style="list-style-type: none">• Assurez-vous que le tuyau de vidange est toujours droit dans le système de vidange. Si la vidange ne s'effectue pas, appelez le service de dépannage.• Assurez-vous que le filtre à impuretés n'est pas bouché.• Fermez le hublot et maintenez enfoncé le bouton Départ/Pause. Pour des raisons de sécurité, le lave-linge ne tourne ou n'essore pas tant que le hublot n'est pas fermé.• Assurez-vous que le tuyau de vidange n'est pas gelé ou bouché.• Assurez-vous que le tuyau de vidange est raccordé à un système de vidange non obstrué.• Si l'alimentation électrique du lave-linge n'est pas suffisante, le lave-linge ne se vidange pas ou n'essore pas temporairement. Dès que l'alimentation électrique est à nouveau suffisante, le lave-linge fonctionne normalement.
Le hublot ne s'ouvre pas.	<ul style="list-style-type: none">• Appuyez sur le bouton Départ/Pause pour arrêter le lave-linge.• Le mécanisme de verrouillage du hublot se débloque après quelques minutes.• Le hublot ne s'ouvre que 3 minutes après l'arrêt ou la désactivation du lave-linge.• Vérifiez que toute l'eau a été vidangée.• Le hublot ne s'ouvre pas si de l'eau reste dans le tambour. Vidangez le tambour et ouvrez le hublot normalement.• Vérifiez que le voyant de verrouillage du tambour est éteint. Le voyant de verrouillage du hublot s'éteint après la vidange du lave-linge.
Quantité de mousse trop importante.	<ul style="list-style-type: none">• Assurez-vous d'utiliser les types de lessive recommandés.• Utilisez une lessive haute efficacité pour empêcher la surproduction de mousse.• Réduisez la quantité de lessive pour les lavages à l'eau douce, les petites charges ou pour le linge peu sale.• Il est vivement conseillé d'utiliser une lessive haute efficacité.
Impossible mettre de la lessive supplémentaire.	<ul style="list-style-type: none">• Assurez-vous que la quantité de lessive et d'assouplissant restante ne dépasse pas la limite.

Problème	Action
Le lave-linge s'arrête.	<ul style="list-style-type: none"> • Branchez le cordon d'alimentation sur une prise électrique qui fonctionne. • Vérifiez les fusibles ou réarmez le disjoncteur. • Fermez le hublot et maintenez le bouton Départ/Pause enfoncé pour mettre le lave-linge en marche. Pour des raisons de sécurité, le lave-linge ne tourne ou n'essore pas tant que le hublot n'est pas fermé. • Avant de se remplir, votre lave-linge émet une série de cliquetis ; ces cliquetis indiquent qu'il vérifie que le hublot est bien verrouillé et qu'il effectue une vidange rapide. • Le cycle peut comporter une phase de pause ou de trempage. Il se peut que le lave-linge se remette en marche après quelques minutes. • Assurez-vous que le filtre à maille du tuyau d'arrivée d'eau sur les robinets d'eau n'est pas obstrué. Nettoyez le filtre à maille régulièrement. • Si l'alimentation électrique du lave-linge n'est pas suffisante, le lave-linge ne se vidange pas ou n'essore pas temporairement. Dès que l'alimentation électrique est à nouveau suffisante, le lave-linge fonctionne normalement.
La température de l'eau lors du remplissage n'est pas correcte.	<ul style="list-style-type: none"> • Ouvrez entièrement les deux robinets. • Vérifiez le choix de la température. • Assurez-vous que les tuyaux sont branchés sur les bons robinets. Rincez les canalisations d'eau. • Assurez-vous que le chauffe-eau est réglé sur une température de 49 °C minimum. Vérifiez également la capacité et le taux de récupération du chauffe-eau. • Débranchez les tuyaux et nettoyez le filtre à maille. Le filtre à maille peut être obstrué. • Lors du remplissage du lave-linge, la température de l'eau est susceptible de varier car la fonction automatique de contrôle de la température vérifie la température de l'eau entrante. Ceci est tout à fait normal. • Lors du remplissage du lave-linge, vous pouvez remarquer que de l'eau chaude et/ou froide passe par le distributeur alors qu'une température de lavage contraire est sélectionnée. Ceci est tout à fait normal ; ce phénomène est dû à la fonction de contrôle automatique de la température chargée d'établir la température de l'eau.

Dépannage

Problème	Action
Le linge n'est pas essoré correctement.	<ul style="list-style-type: none"> Utilisez la vitesse de l'essorage Élevé ou Très élevé. Utilisez une lessive haute efficacité pour réduire la production de mousse. La charge n'est pas assez importante. De petites charges (un ou deux articles) risquent de mal se répartir et donc de mal être essorées. Assurez-vous que le tuyau de vidange n'est pas emmêlé ou bouché.
De l'eau fuit du lave-linge.	<ul style="list-style-type: none"> Assurez-vous que le hublot est correctement fermé. Vérifiez que tous les raccords des tuyaux sont bien serrés. Assurez-vous que l'extrémité du tuyau de vidange est bien insérée et fixée au système de vidange. Évitez toute surcharge. Utilisez une lessive haute efficacité pour empêcher la surproduction de mousse.
Présence d'odeurs.	<ul style="list-style-type: none"> De la mousse trop importante s'accumule dans les renforcements et peut entraîner de mauvaises odeurs. Exécutez des programmes de lavage pour stériliser de manière périodique. Nettoyez le joint du hublot (diaphragme). Séchez l'intérieur du lave-linge lorsqu'un programme est terminé.
Pas de bulles visibles (modèles Bubbleshot uniquement).	<ul style="list-style-type: none"> Une surcharge peut masquer les bulles. Plusieurs vêtements contaminés peuvent empêcher la génération des bulles.
Est-ce que je peux ouvrir le hublot Add Door à n'importe quel moment ?	<ul style="list-style-type: none"> Le hublot Add Door peut être ouvert uniquement  lorsque le voyant apparaît. Toutefois, il ne s'ouvre pas dans les cas suivants : <ul style="list-style-type: none"> Lorsque le processus d'ébullition ou de séchage est en cours et que la température interne devient élevée Si vous activez la fonction Sécurité enfant pour des raisons de sécurité Lorsque le cycle de nettoyage ou de séchage du tambour est en cours et n'implique pas de linge supplémentaire
Les voyants du distributeur automatique clignotent. (modèles applicables uniquement)	<ul style="list-style-type: none"> Vérifiez si le tiroir de lessive est bien fermé. <ul style="list-style-type: none"> Ouvrez le tiroir de lessive puis refermez-le. Assurez-vous qu'il est bien fermé. Cela peut se produire si de la lessive liquide a durci à l'intérieur du bac à lessive. <ul style="list-style-type: none"> Nettoyez et débouchez le bac à lessive.

Si un problème persiste, contactez un centre de service Samsung local.

Codes d'information

En cas de dysfonctionnement de votre lave-linge, un code d'information peut apparaître sur l'écran. Vérifiez le tableau ci-dessous et essayez les suggestions.

Code	Action
4C	<p>L'eau n'arrive pas.</p> <ul style="list-style-type: none">Assurez-vous que les robinets d'eau sont ouverts.Assurez-vous que les tuyaux d'eau ne sont pas bouchés.Assurez-vous que les robinets d'eau ne sont pas gelés.Assurez-vous que la pression d'eau est suffisante pour faire fonctionner le lave-linge.Assurez-vous que le robinet d'eau froide et le robinet d'eau chaude sont correctement raccordés.Nettoyez le filtre à maille car il peut être obstrué.Quand le lave-linge affiche le code « 4C », il vidange pendant 3 minutes. Pendant ce temps, la touche Marche/Arrêt n'est pas fonctionnelle.
4C2	<ul style="list-style-type: none">Assurez-vous que le tuyau d'arrivée d'eau froide est correctement raccordé au robinet d'eau froide. S'il est raccordé au robinet d'eau chaude, le linge pourrait être déformé avec certains programmes.
5C	<p>L'eau n'est pas vidangée.</p> <ul style="list-style-type: none">Assurez-vous que le tuyau de vidange n'est pas gelé ou bouché.Assurez-vous que le tuyau de vidange est correctement positionné, en fonction du type de raccordement.Nettoyez le filtre à débris car il peut être obstrué.Assurez-vous que le tuyau de vidange est toujours droit dans le système de vidange.Si le code d'information subsiste, contactez un centre de réparation.
dC	<p>Faire fonctionner le lave-linge lorsque le hublot est ouvert.</p> <ul style="list-style-type: none">Assurez-vous que le hublot est correctement fermé.Assurez-vous que le linge n'est pas pris dans le hublot.
0C	<p>De l'eau a débordé.</p> <ul style="list-style-type: none">Redémarrez le lave-linge après l'essorage.Si le code d'information demeure affiché sur l'écran, contactez un centre de service Samsung local.

Dépannage

Code	Action
LC, LC1	Vérifiez le tuyau de vidange. <ul style="list-style-type: none">Assurez-vous que l'extrémité du tuyau de vidange est placée sur le sol.Assurez-vous que le tuyau de vidange n'est pas bouché.Si le code d'information subsiste, contactez un centre de réparation.Quand le lave-linge affiche le code « LC,LC1 », il vidange pendant 3 minutes. Pendant ce temps, la touche Marche/Arrêt n'est pas fonctionnelle.
Ub	L'essorage ne fonctionne pas. <ul style="list-style-type: none">Assurez-vous que le linge est réparti régulièrement.Assurez-vous que le lave-linge est installé sur une surface plane et stable.Rééquilibrez la charge. Si vous souhaitez laver un seul vêtement, par exemple un peignoir de bain ou une paire de jeans, il se peut que le résultat final de l'essorage ne soit pas satisfaisant et que le message d'erreur « Ub » apparaisse à l'écran.
3C	Assurez-vous que le moteur fonctionne correctement. <ul style="list-style-type: none">Essayez de relancer le cycle.Si le code d'information subsiste, contactez un centre de réparation.
3CP	Assurez-vous que le moteur du pulsateur fonctionne correctement. <ul style="list-style-type: none">Essayez de relancer le cycle.Si le code d'information subsiste, contactez un centre de réparation.
UC	Le contrôle électronique doit être vérifié. (Erreur surtension). <ul style="list-style-type: none">Vérifiez le PCB et le faisceau de câbles.Vérifiez l'alimentation électrique.Si le code d'information subsiste, contactez un centre de réparation.
	Basse tension détectée <ul style="list-style-type: none">Vérifiez si le cordon d'alimentation est correctement branché.Si le code d'information subsiste, contactez un centre de réparation.
HC	Contrôle du chauffage à haute température <ul style="list-style-type: none">Si le code d'information subsiste, contactez un centre de réparation.

























Code	Action
1C	<p>Le capteur de niveau d'eau ne fonctionne pas correctement.</p> <ul style="list-style-type: none"> • Éteignez le lave-linge et redémarrez le cycle. • Si le code d'information subsiste, contactez un centre de réparation. • Quand le lave-linge affiche le code « 1C », il vidange pendant 3 minutes. Pendant ce temps, la touche Marche/Arrêt n'est pas fonctionnelle.
AC	<p>Vérifiez les communications entre les cartes de circuit imprimé principale et secondaire.</p> <ul style="list-style-type: none"> • Éteignez le lave-linge et redémarrez le cycle. • Si le code d'information subsiste, contactez un centre de réparation.
DDC, ddC	<p>Ce message apparaît lorsque vous ouvrez le hublot Add Door sans avoir appuyé sur le bouton Départ/Pause. Si c'est le cas, effectuez l'une des opérations suivantes :</p> <ul style="list-style-type: none"> • Appuyez sur le hublot Add Door pour le fermer correctement. Ensuite, appuyez sur Départ/Pause et réessayez. • Si vous appuyez par erreur sur le hublot Add Door, appuyez de nouveau sur le hublot Add Door pour le fermer correctement. Ensuite, appuyez sur le bouton Départ/Pause pour reprendre le fonctionnement.
8C	<p>Le capteur MEMS ne fonctionne pas correctement.</p> <ul style="list-style-type: none"> • Éteignez le lave-linge et redémarrez le cycle. • Si le code d'information subsiste, contactez un centre de réparation.
AC6	<p>Vérifiez les communications entre les cartes de circuit imprimé principale et de l'onduleur.</p> <ul style="list-style-type: none"> • En fonction de l'état, le lave-linge peut revenir automatiquement en fonctionnement normal. • Éteignez le lave-linge et redémarrez le cycle. • Si le code d'information subsiste, contactez un centre de réparation.
DC1	<p>Le verrouillage/déverrouillage du hublot principal ne fonctionne pas correctement.</p> <ul style="list-style-type: none"> • Éteignez le lave-linge et redémarrez le cycle. • Si le code d'information subsiste, contactez un centre de réparation.
DC3	<p>Le verrouillage/déverrouillage du hublot Add Door ne fonctionne pas correctement.</p> <ul style="list-style-type: none"> • Éteignez le lave-linge et redémarrez le cycle. • Si le code d'information subsiste, contactez un centre de réparation.

Si un code d'information demeure affiché sur l'écran, contactez un centre de service Samsung local.

Caractéristiques techniques

Tableau des symboles textiles

Les symboles suivants offrent des conseils sur l'entretien des vêtements. Les étiquettes d'entretien des vêtements incluent quatre symboles dans cet ordre : lavage, blanchiment, séchage et repassage (et nettoyage à sec, le cas échéant). L'utilisation de ces symboles garantit la cohérence des informations entre les fabricants de vêtements (articles domestiques ou importés). Observez les consignes associées à chaque symbole textile pour optimiser la durée de vie de votre linge et limiter les problèmes de lavage.

	Matériau résistant		Pas de repassage
	Tissu délicat		Nettoyage à sec autorisé avec tous les solvants habituels
	Température de lavage maximale : 95 °C		Nettoyage à sec
	Température de lavage maximale : 60 °C		Nettoyage au perchlorure, combustible léger, alcool pur ou R113 uniquement
	Température de lavage maximale : 40 °C		Nettoyage au carburant d'aviation, alcool pur ou R113 uniquement
	Température de lavage maximale : 30 °C		Pas de nettoyage à sec
	Lavage main uniquement		Séchage à plat
	Nettoyage à sec uniquement		Sécher sans essorer
	Chlorage dilué à froid		Séchage sur fil
	Pas de chlorage		Séchage en machine possible, température modérée
	Repassage à 200 °C maximum		Séchage en machine, température basse
	Repassage à 150 °C maximum		Séchage en machine interdit
	Repassage à 100 °C maximum		

Protection de l'environnement

- Cet appareil a été fabriqué à partir de matériaux recyclables. Si vous décidez de le jeter, veuillez respecter les normes locales en matière d'évacuation des déchets. Coupez le cordon d'alimentation de façon à ce que l'appareil ne puisse pas être raccordé à une source électrique. Enlevez le hublot pour que des animaux et des jeunes enfants ne se retrouvent pas piégés à l'intérieur de l'appareil.
- Ne dépassez pas les quantités de lessive préconisées par le fabricant de la lessive.
- N'utilisez de produits détachant et blanchissant avant le cycle de lavage qu'en cas d'absolue nécessité.
- Économisez de l'eau et de l'électricité en ne faisant tourner que des charges pleines (la charge exacte dépend du cycle utilisé).

Caractéristiques techniques

Fiche de caractéristiques techniques

Chaque astérisque « * » représente un chiffre (de 0 à 9) ou une lettre (de A à Z) qui varie d'un modèle à l'autre.

Type			Lave-linge à chargement frontal	
Nom du modèle			WW9*M74****	WW9*M76****
Dimensions			L600mm X P600mm X H850mm	
Pression de l'eau			50 kPa - 800 kPa	
Poids net			81 kg	84 kg
Capacité de lavage et d'essorage			9,0 kg	
Consommation d'énergie	Lavage et chauffage	220 V	2000 W	
		240 V	2400 W	
Vitesses d'essorage			1400 tr/min	1600 tr/min

Type			Lave-linge à chargement frontal	
Nom du modèle			WW8*M74****	WW8*M76****
Dimensions			L600mm X P600mm X H850mm	
Pression de l'eau			50 kPa - 800 kPa	
Poids net			81 kg	84 kg
Capacité de lavage et d'essorage			8,0 kg	
Consommation d'énergie	Lavage et chauffage	220 V	2000 W	
		240 V	2400 W	
Vitesses d'essorage			1400 tr/min	1600 tr/min

REMARQUE

La conception et les caractéristiques sont susceptibles d'être modifiées sans préavis en vue d'y apporter des améliorations.

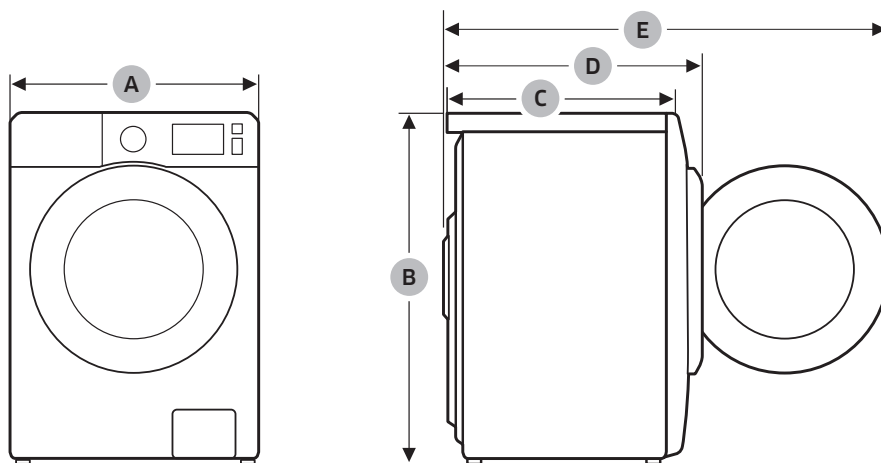

A	600 mm
B	850 mm
C	600 mm
D	690 mm
E	1190 mm

REMARQUE

La conception et les caractéristiques sont susceptibles d'être modifiées sans préavis en vue d'y apporter des améliorations.

Caractéristiques techniques



Selon la réglementation (UE) n° 1061/2010

Chaque astérisque « * » représente un chiffre (de 0 à 9) ou une lettre (de A à Z) qui varie d'un modèle à l'autre.

Samsung			
Nom du modèle		WW90M74****	WW80M74****
Capacité	kg	9,0	8,0
Classe énergétique		A+++	A+++
La consommation d'énergie annuelle est basée sur les 220 cycles de lavage standard pour les programmes standard pour coton à 60 °C et à 40 °C en charge pleine et en demicharge, et sur la consommation des modes de mise sous et hors tension. La consommation d'énergie réelle dépendra de la façon dont l'appareil est utilisé.	kWh/an	130	116
Consommation d'énergie			
Le programme standard pour coton à 60 °C en charge pleine	kWh	0,59	0,51
Le programme standard pour coton à 60 °C en demi-charge	kWh	0,57	0,51
Le programme standard pour coton à 40 °C en demi-charge	kWh	0,55	0,51
La consommation d'énergie pondérée du mode Éteint.	W	0,48	0,48
La consommation d'énergie pondérée du mode Veille.	W	10,00	10,00
La consommation d'eau annuelle est basée sur les 220 cycles de lavage standard pour les programmes standard pour coton à 60 °C et à 40 °C en charge pleine et en demi-charge. La consommation d'eau réelle dépendra de la façon dont l'appareil est utilisé.	L/an	9400	8100
Classe d'efficacité d'essorage			
La classe d'efficacité de séchage et d'essorage sur une échelle de G (la moins efficace) à A (la plus efficace)		A	A
Vitesse d'essorage maximale	tr/min	1400	1400
Taux d'humidité résiduelle	%	44	44
Les programmes Coton 60 °C et Coton 40 °C sont les programmes « standard cotton 60 °C program » (programme standard pour coton à 60 °C) et « standard cotton 40 °C program » (programme standard pour coton à 40 °C). Ils sont conçus pour laver le linge en coton normalement sale et constituent les programmes les plus efficaces (en ce qui concerne la consommation électrique et la consommation d'eau) pour ce type de lavage. Dans ces programmes, la température de l'eau réelle peut être différente de la température déclarée. Exécutez le mode Calibrage après l'installation (reportez-vous à la section « Exécuter la fonction Calibrage (recommandé) » à la page <26>).			
Durée d'un programme standard			
Le programme standard pour coton à 60 °C en charge pleine	min	211	211
Le programme standard pour coton à 60 °C en demi-charge	min	160	150
Le programme standard pour coton à 40 °C en demi-charge	min	140	135
La durée du mode Veille (TI)	min	8	8
Le niveau sonore exprimé en dB(A) re 1 pW et arrondi au nombre entier le plus proche durant les phases de lavage et d'essorage pour le programme coton standard à 60 °C en charge pleine ;			
Lavage	dB (A) re 1 pW	49	49
Essorage	dB (A) re 1 pW	73	73
Autonome			

La durée du programme varie selon les conditions d'alimentation en eau, la charge et le type de linge.

Informations relatives aux cycles de lavage principaux



Modèle	Programmes	Température (°C)	Capacité (kg)	Durée (min)	Teneur en humidité résiduelle (%)	Consommation d'eau (L/cycle)	Consommation énergétique (kWh/Cycle)
WW90M74****	Coton	20	4,5	79	56	60	0,23
	☐  Coton	40	4,5	140	44	40	0,55
		60	4,5	160	44	40	0,57
			9,0	211	44	46	0,59
	Synthétiques	40	4,0	134	35	66	0,68
WW80M74****	Coton	20	4,0	79	56	53	0,22
	☐  Coton	40	4,0	135	44	33	0,51
		60	4,0	150	44	33	0,51
			8,0	211	44	40	0,51
	Synthétiques	40	4,0	134	35	66	0,68

Les valeurs sur le tableau ont été mesurées selon les conditions spécifiées pour la norme IEC60456/EN60456. Les valeurs réelles dépendront de la façon dont l'appareil est utilisé.

Caractéristiques techniques

Selon la réglementation (UE) n° 1061/2010

Chaque astérisque « * » représente un chiffre (de 0 à 9) ou une lettre (de A à Z) qui varie d'un modèle à l'autre.

Samsung			
Nom du modèle		WW9*M76****	WW8*M76****
Capacité	kg	9,0	8,0
Classe énergétique		A+++	A+++
La consommation d'énergie annuelle est basée sur les 220 cycles de lavage standard pour les programmes standard pour coton à 60 °C et à 40 °C en charge pleine et en demi-charge, et sur la consommation des modes de mise sous et hors tension. La consommation d'énergie réelle dépendra de la façon dont l'appareil est utilisé.	kWh/an	130	116
Consommation d'énergie			
Le programme standard pour coton à 60 °C en charge pleine	kWh	0,60	0,51
Le programme standard pour coton à 60 °C en demi-charge	kWh	0,57	0,51
Le programme standard pour coton à 40 °C en demi-charge	kWh	0,52	0,51
La consommation d'énergie pondérée du mode Éteint.	W	0,48	0,48
La consommation d'énergie pondérée du mode Veille.	W	10,00	10,00
La consommation d'eau annuelle est basée sur les 220 cycles de lavage standard pour les programmes standard pour coton à 60 °C et à 40 °C en charge pleine et en demi-charge. La consommation d'eau réelle dépendra de la façon dont l'appareil est utilisé.	L/an	9400	8100
Classe d'efficacité d'essorage			
La classe d'efficacité de séchage et d'essorage sur une échelle de G (la moins efficace) à A (la plus efficace)		A	A
Vitesse d'essorage maximale	tr/min	1600	1600
Taux d'humidité résiduelle	%	44	44
Les programmes  Coton 60 °C et  Coton 40 °C sont les programmes « standard cotton 60 °C program » (programme standard pour coton à 60 °C) et « standard cotton 40 °C program » (programme standard pour coton à 40 °C). Ils sont conçus pour laver le linge en coton normalement sale et constituent les programmes les plus efficaces (en ce qui concerne la consommation électrique et la consommation d'eau) pour ce type de lavage. Dans ces programmes, la température de l'eau réelle peut être différente de la température déclarée. Exécutez le mode Calibrage après l'installation (reportez-vous à la section « Exécuter la fonction Calibrage (recommandé) » à la page <26>).			
Durée d'un programme standard			
Le programme standard pour coton à 60 °C en charge pleine	min	211	211
Le programme standard pour coton à 60 °C en demi-charge	min	160	150
Le programme standard pour coton à 40 °C en demi-charge	min	140	135
La durée du mode Veille (TI)	min	8	8
Le niveau sonore exprimé en dB(A) re 1 pW et arrondi au nombre entier le plus proche durant les phases de lavage et d'essorage pour le programme coton standard à 60 °C en charge pleine ;			
Lavage	dB (A) re 1 pW	49	49
Essorage	dB (A) re 1 pW	75	75
Autonome			

La durée du programme varie selon les conditions d'alimentation en eau, la charge et le type de linge.

Informations relatives aux cycles de lavage principaux

Modèle	Programmes	Température (°C)	Capacité (kg)	Durée (min)	Teneur en humidité résiduelle (%)	Consommation d'eau (L/cycle)	Consommation énergétique (kWh/Cycle)
WW9*M76****	Coton	20	4,5	79	54	60	0,23
	Coton	40	4,5	140	44	40	0,52
		60	4,5	160	44	40	0,57
			9,0	211	44	46	0,60
	Synthétiques	40	4,0	134	35	66	0,68
WW8*M76****	Coton	20	4,0	79	54	53	0,22
	Coton	40	4,0	135	44	33	0,51
		60	4,0	150	44	33	0,51
			8,0	211	44	40	0,51
	Synthétiques	40	4,0	134	35	66	0,68

Les valeurs sur le tableau ont été mesurées selon les conditions spécifiées pour la norme IEC60456/EN60456. Les valeurs réelles dépendront de la façon dont l'appareil est utilisé.

DES QUESTIONS OU DES COMMENTAIRES ?

PAYS	APPELEZ LE	OU RENDEZ-VOUS SUR LE SITE
SWITZERLAND	0800 726 78 64 (0800-SAMSUNG)	www.samsung.com/ch/support (German) www.samsung.com/ch_fr/support (French)



DC68-04052D-00

A black and white artistic photograph of water splashing, creating a dynamic and textured background. The water droplets are captured in mid-air, creating a sense of movement and freshness. The lighting highlights the individual droplets and the overall spray, giving it a soft, ethereal quality.

Lavatrice



Manuale dell'utente

WW90M7*****/WW80M7*****

SAMSUNG



Indice

Informazioni di sicurezza	4
Istruzioni di sicurezza - Cosa sapere	4
Importanti simboli di sicurezza	4
Importanti precauzioni di sicurezza	5
Informazioni sul simbolo WEEE (RAEE)	13
Installazione	14
Contenuto dell'imballaggio	14
Requisiti di installazione	16
Passaggi di installazione	18
Prima di iniziare	26
Impostazioni iniziali	26
Istruzioni per eseguire un bucato	26
Istruzioni per l'uso della vaschetta del detersivo	29
Funzionamento	32
Pannello di controllo	32
Semplici passi per iniziare	34
Panoramica programmi	35
Funzioni speciali	38
Impostazioni	40
SmartThings	42
Manutenzione	46
TROMMELREINIGUNG/Nettoyage Tambour (ECO PULIZIA CESTELLO) ⁺ 	46
Smart Check 	47
Scarico di emergenza	48
Pulizia	49
Manutenzione	54
Ripristino dopo il congelamento	54
Manutenzione della lavatrice dopo un lungo periodo di inutilizzo	54
Risoluzione dei problemi	55
Checkpoint	55
Codici informativi	59



Specifiche	64
Tabella tessuti	64
Protezione dell'ambiente	65
Foglio specifiche	66
Informazioni sui principali cicli di lavaggio	69



Informazioni di sicurezza

Congratulazioni per l'acquisto della tua nuova lavatrice Samsung. Questo manuale contiene importanti informazioni riguardanti l'installazione, l'uso e la manutenzione del tuo nuovo apparecchio. Ti consigliamo di leggere le informazioni qui fornite per conoscere i vantaggi offerti dalle funzioni della lavatrice.

Istruzioni di sicurezza - Cosa sapere

Leggere attentamente questo manuale per sapere come usare in modo sicuro ed efficiente le varie funzioni e caratteristiche offerte da questa lavatrice. Tenere il manuale in un luogo sicuro vicino all'apparecchio per poterlo consultare ogniqualvolta se ne presenti la necessità. Utilizzare l'apparecchio solo per lo scopo per il quale è stato prodotto, come descritto in questo manuale.

Le avvertenze e le importanti istruzioni di sicurezza riportate in questo manuale non coprono tutte le possibili condizioni e situazioni che possono verificarsi. E' responsabilità dell'utente utilizzare l'apparecchiatura con buon senso, prestando la massima attenzione e cura in fase di installazione, manutenzione e funzionamento della lavatrice.

Poiché le seguenti istruzioni operative coprono i vari modelli disponibili, le caratteristiche della lavatrice possono differire da quelle descritte in questo manuale e non tutti i simboli di avvertenza possono essere applicabili. In caso di domande o dubbi, rivolgersi al più vicino centro di assistenza o reperire le informazioni necessarie accedendo al sito www.samsung.com.

Importanti simboli di sicurezza

Significato delle icone e dei simboli riportati in questo manuale dell'utente:

 **AVVERTENZA**

Pericoli o pratiche non sicure che possono causare lesioni personali gravi, mortali e/o danni alla proprietà.

 **ATTENZIONE**

Pericoli o pratiche non sicure che possono causare lesioni personali e/o danni alla proprietà.

 **NOTA**

Indica il rischio di lesioni personali o danni materiali.



La simbologia di avvertenza ha lo scopo di prevenire eventuali lesioni personali. Seguire le istruzioni scrupolosamente. Una volta letto, conserva il manuale in un luogo sicuro per una futura consultazione.

Leggere tutte le istruzioni per la sicurezza prima di utilizzare l'apparecchio.

Così come per tutte le apparecchiature che usano l'elettricità e prevedono parti in movimento, sussistono potenziali pericoli. Per un utilizzo sicuro dell'apparecchio, familiarizza con le funzioni e presta attenzione durante l'uso.

Importanti precauzioni di sicurezza

AVVERTENZA

Per ridurre i rischi di incendio, scariche elettriche o lesioni personali durante l'uso dell'apparecchio, seguire queste importanti precauzioni:

- 1.** Questo prodotto non deve essere utilizzato da bambini e adulti che abbiano ridotte capacità fisiche, sensoriali o mentali o siano prive di esperienza o conoscenza, a meno che siano state fornite loro istruzioni per l'uso da parte di una persona responsabile della loro sicurezza o che sovrintenda all'uso dell'apparecchio.
- 2. Per l'uso in Europa:** Questo apparecchio può essere utilizzato da bambini di età superiore agli 8 anni e da persone con ridotte capacità fisiche, sensoriali o mentali o senza esperienza o conoscenza del prodotto solo sotto la supervisione di una persona responsabile o nel caso in cui abbiano ricevuto informazioni specifiche sull'uso sicuro dell'apparecchio e ne abbiano compreso i rischi ad esso associati. Non consentire ai bambini di giocare con l'apparecchio. La pulizia e la manutenzione dell'apparecchio non devono essere eseguite da bambini senza la supervisione di un adulto.
- 3.** Sorvegliare i bambini affinché non giochino con l'apparecchio.

Informazioni di sicurezza

4. Se il cavo di alimentazione è danneggiato, richiederne la sostituzione al produttore, a un tecnico dell'assistenza o un tecnico specializzato al fine di evitare potenziali pericoli.
5. Utilizzare il nuovo set di tubi in dotazione all'apparecchio senza riutilizzare i tubi vecchi.
6. Verificare che tappeti o altri oggetti non ostruiscano le aperture di ventilazione dell'apparecchio se queste sono poste alla base del prodotto.
7. **Per l'uso in Europa:** Senza una costante supervisione da parte di un adulto, i bambini di età inferiore ai 3 anni devono essere tenuti lontani dall'apparecchio.
8. **ATTENZIONE:** Per evitare i rischi connessi a un ripristino involontario del fusibile termico, non alimentare l'apparecchio attraverso un commutatore esterno, come ad esempio un timer, né collegarlo a un circuito regolarmente attivato/disattivato dalla utility.
9. Questo apparecchio è progettato esclusivamente per uso domestico e non è adatto all'uso per applicazioni quali:
 - angoli cottura per il personale di punti vendita, uffici e altri ambienti lavorativi;
 - case coloniche;
 - uso da parte di clienti in alberghi, motel e altri ambienti di tipo residenziale;
 - ambienti di tipo bed and breakfast;
 - aree ad uso comune in condomini o lavanderie.

Avvertenze per installazioni critiche

AVVERTENZA

L'installazione di questo apparecchio deve essere eseguita da un tecnico qualificato o da un centro di assistenza.

- Il mancato rispetto di questa precauzione può causare scosse elettriche, incendio, esplosione, malfunzionamenti o lesioni.

L'apparecchiatura è pesante, prestare attenzione nel sollevarla.

Inserire il cavo di alimentazione in una presa a parete che rispetti le specifiche elettriche locali. Usare una presa di corrente dedicata solo a questo apparecchio senza fare uso di una prolunga.

- L'uso di prese multiple o di prolunghie può causare scosse elettriche o un incendio.
- Verificare che la tensione, la frequenza e la corrente corrispondano alle specifiche dell'apparecchio. Il mancato rispetto di questa precauzione può causare scosse elettriche o un incendio. Inserire saldamente la spina nella presa di corrente.

Pulire regolarmente con un panno asciutto i poli della presa elettrica rimuovendo polvere, acqua o altre sostanze estranee.

- Scollegare la spina dalla presa e pulirla con un panno asciutto.
- Il mancato rispetto di questa precauzione può causare scosse elettriche o un incendio.

Inserire la spina di alimentazione nella presa a parete in modo che il cavo scenda verso il pavimento.

- Inserendo la spina nella direzione opposta, i fili elettrici all'interno del cavo potrebbero subire danni e causare scosse elettriche o un incendio.

Poiché possono rappresentare un pericolo, tenere i materiali di imballaggio fuori dalla portata dei bambini.

- Se per gioco un bambino infila la testa in un sacchetto potrebbe rimanere soffocato. Se l'apparecchio, la spina o il cavo di alimentazione sono danneggiati, rivolgersi al più vicino centro di assistenza.

Questa apparecchiatura deve essere adeguatamente collegata a terra.

Non effettuare il collegamento a terra dell'unità su condutture del gas, tubature dell'acqua in plastica o linee telefoniche.

- Il mancato rispetto di questa precauzione può causare scosse elettriche, incendio, esplosione o malfunzionamenti.
- Non collegare mai il cavo di alimentazione a una presa non collegata adeguatamente a terra e verificare in ogni caso che il collegamento sia conforme alle normative locali e nazionali.

Non installare l'apparecchio vicino a un radiatore o a materiale infiammabile.

Non installare l'apparecchio in un locale soggetto a umidità, fumi d'olio o polvere, luce solare diretta o acqua (pioggia).

Non installare l'apparecchio in un locale soggetto a basse temperature.

- Il gelo può causare lo scoppio delle tubature.

Non installare l'apparecchio in un locale in cui possa verificarsi una perdita di gas.

- Il mancato rispetto di questa precauzione può causare scosse elettriche o un incendio.

Non utilizzare un trasformatore.

- Il mancato rispetto di questa precauzione può causare scosse elettriche o un incendio.

Non utilizzare spine e cavi di alimentazione danneggiati o prese di corrente allentate.

- Il mancato rispetto di questa precauzione può causare scosse elettriche o un incendio.

Non piegare o tirare eccessivamente il cavo di alimentazione.

Non torcere o annodare il cavo di alimentazione.

Non agganciare il cavo elettrico a oggetti metallici, non collocarvi sopra oggetti pesanti, non far correre il cavo tra oggetti, né spingere il cavo dietro l'apparecchio.

- Il mancato rispetto di questa precauzione può causare scosse elettriche o un incendio.



Informazioni di sicurezza

Per scollegare la spina dalla presa non tirare il cavo di alimentazione.

- Scollegare l'alimentazione afferrando la spina.
- Il mancato rispetto di questa precauzione può causare scosse elettriche o un incendio.

L'apparecchiatura deve essere posizionata in modo da avere facile accesso alla spina, alle prese del carico d'acqua e alle tubazioni di scarico.

Precauzioni per l'installazione

ATTENZIONE

Posizionare l'apparecchio in modo che la spina elettrica sia facilmente accessibile.

- Il mancato rispetto di questa precauzione può causare scosse elettriche o un incendio per una eventuale perdita di corrente.

Installare l'apparecchio su una superficie piana in grado di sostenerne il peso.

- Il mancato rispetto di questa precauzione può causare vibrazioni, spostamento, rumore o malfunzionamenti.

Importanti avvertenze per l'uso

AVVERTENZA

Se l'apparecchio risulta allagato, chiudere immediatamente il rubinetto dell'acqua ed escludere l'alimentazione, quindi rivolgersi al più vicino centro di assistenza.

- Non toccare la spina elettrica con le mani bagnate.
- Il mancato rispetto di questa precauzione può causare scosse elettriche.

Se l'apparecchio genera un rumore anomalo, odore di bruciato o fumo, scollegare immediatamente la spina di alimentazione e rivolgersi al più vicino centro di assistenza.

- Il mancato rispetto di questa precauzione può causare scosse elettriche o un incendio.

In caso di una perdita di gas (per es. propano, GPL, ecc), ventilare immediatamente il locale senza toccare la spina elettrica. Non toccare né l'apparecchio né il cavo di alimentazione.

- Non utilizzare ventilatori o aspiratori elettrici.
- Una scintilla può causare una esplosione o un incendio.

Non lasciare che i bambini giochino dentro o sopra la lavatrice. Inoltre, in fase di smaltimento rimuovere la maniglia dello sportello dell'apparecchio.

- Se i bambini rimangono intrappolati all'interno dell'apparecchio possono morire per soffocamento.

Prima dell'uso, rimuovere i materiali di imballaggio (in spugna, styrofoam) sul fondo della lavatrice.

Non lavare capi contaminati da benzina, cherosene, benzene, diluenti per vernici, alcol o altre sostanze infiammabili o esplosive.

- Il mancato rispetto di questa precauzione può causare scosse elettriche, incendio o esplosione.



Non forzare l'apertura dello sportello della lavatrice mentre l'apparecchio è in funzione (lavaggio ad alta temperatura/asciugatura/centrifuga).

- L'eventuale fuoriuscita d'acqua può causare scottature o rischio di scivolamento sul pavimento bagnato. Il mancato rispetto di questa precauzione può causare lesioni.
- L'apertura forzata dello sportello può causare danni al prodotto o lesioni.

Non infilare la mano sotto la lavatrice mentre è in funzione.

- Il mancato rispetto di questa precauzione può causare lesioni.

Non toccare la spina elettrica con le mani bagnate.

- Il mancato rispetto di questa precauzione può causare scosse elettriche.

Non spegnere l'apparecchio durante l'uso scollegando la spina.

- Il reinserimento della spina nella presa di corrente può causare scintille, scosse elettriche o un incendio.

Non consentire a bambini o disabili di utilizzare la lavatrice senza un'adeguata supervisione. Non consentire ai bambini di arrampicarsi dentro o sull'apparecchio.

- Il mancato rispetto di questa precauzione può causare scosse elettriche, scottature o lesioni.

Non inserire mani od oggetti metallici sotto la lavatrice mentre la macchina è in funzione.

- Il mancato rispetto di questa precauzione può causare lesioni.

Non scollegare l'apparecchio tirando il cavo di alimentazione. Afferrare sempre saldamente la spina ed estrarla dalla presa.

- Un cavo di alimentazione danneggiato può causare cortocircuito, incendio e/o scosse elettriche.

Non tentare di riparare, disassemblare o modificare l'apparecchiatura autonomamente.

- Non utilizzare fusibili (ad es. in rame, acciaio, ecc.) diversi da quelli standard.
- Se l'apparecchio deve essere riparato o reinstallato, rivolgersi al più vicino centro di assistenza.
- Il mancato rispetto di questa precauzione può causare scosse elettriche, incendio, malfunzionamenti o lesioni.

Se il tubo di carico dell'acqua dovesse allentarsi dal rubinetto allagando l'apparecchio, scollegare la spina dalla presa.

- Il mancato rispetto di questa precauzione può causare scosse elettriche o un incendio.

Scollegare la spina dalla presa se si prevede di non utilizzare l'apparecchio per un lungo periodo di tempo o in caso di temporale.

- Il mancato rispetto di questa precauzione può causare scosse elettriche o un incendio.

Se penetrano sostanze estranee nell'apparecchio, scollegare la spina dalla presa di corrente e contattare il più vicino Centro di assistenza Samsung.

- Il mancato rispetto di questa precauzione può causare scosse elettriche o un incendio.

Non permettere ai bambini (o agli animali domestici) di giocare con o dentro la lavatrice. Lo sportello della lavatrice non si può aprire facilmente dall'interno e bambini e animali potrebbero subire gravi lesioni se intrappolati all'interno dell'apparecchio.



Informazioni di sicurezza

Precauzioni per l'uso

ATTENZIONE

Se la lavatrice è contaminata da una sostanza estranea come detersivo, sporco, residui di cibo o altro, scollegare la spina dalla presa e pulire l'apparecchio utilizzando un panno morbido inumidito.

- In caso contrario, l'apparecchio potrebbe scolorirsi, deformarsi, danneggiarsi o arrugginarsi.

Il vetro dello sportello può rompersi a causa di un forte impatto. Prestare attenzione durante l'uso della lavatrice.

- La rottura del vetro può causare lesioni.

Dopo una interruzione nell'erogazione dell'acqua o quando si ricollega il tubo di carico dell'acqua, aprire il rubinetto lentamente.

Aprire il rubinetto lentamente anche dopo un lungo periodo di inutilizzo.

- La pressione dell'aria nel tubo di carico dell'acqua o nella condotta idrica può causare danni o perdite d'acqua.

Se si verifica un problema di drenaggio durante il funzionamento dell'apparecchio, controllare lo scarico.

- Se per un guasto allo scarico la lavatrice si allaga durante l'uso, ciò può comportare scosse elettriche o un incendio.

Inserire completamente i capi nella lavatrice in modo che non rimangano intrappolati nello sportello.

- Se un capo rimane intrappolato nello sportello, ciò può causare danni sia al capo sia alla lavatrice, oppure si può verificare una perdita d'acqua.

Chiudere il rubinetto di carico dell'acqua quando non si utilizza la lavatrice.

Verificare che le viti sul connettore del tubo di carico dell'acqua siano adeguatamente serrate.

- Il mancato rispetto di questa precauzione può causare lesioni o danni alla proprietà.

Verificare che le guarnizioni in gomma e il vetro dello sportello anteriore non siano contaminati da sostanze estranee (per es. rifiuti, fibre, capelli ecc.).

- Se una sostanza estranea viene intrappolata nello sportello o lo sportello non è completamente chiuso, può verificarsi una perdita d'acqua.

Prima di usare l'apparecchio, aprire il rubinetto dell'acqua e verificare che il connettore del tubo di carico dell'acqua sia correttamente serrato e che non vi siano perdite.

- Se le viti sul connettore del tubo di carico dell'acqua risultano allentate, si può verificare una perdita.

Il prodotto acquistato è idoneo solo all'uso domestico.

L'uso del prodotto per scopi commerciali è da intendersi come uso improprio. In questo caso, il prodotto non sarà più coperto dalla garanzia standard offerta da Samsung e Samsung non potrà essere considerata responsabile per malfunzionamenti o danni derivanti da tale uso improprio.

Non appoggiarsi sulla superficie dell'apparecchio né collocarvi sopra oggetti (come capi di bucato, candele e sigarette accese, piatti, sostanze chimiche, oggetti metallici, ecc.).

- Il mancato rispetto di questa precauzione può causare scosse elettriche, incendio, malfunzionamenti o lesioni.



Non spruzzare sostanze volatili come per esempio insetticidi sulla superficie dell'apparecchio.

- Oltre ad essere dannosi per l'uomo, possono causare scosse elettriche, incendio o malfunzionamenti.

Non collocare accanto alla lavatrice oggetti che generano campi elettromagnetici.

- In caso contrario, il malfunzionamento dell'apparecchio potrebbe causare lesioni.

L'acqua scaricata durante l'asciugatura o un ciclo ad alta temperatura è molto calda. Non toccarla.

- Il mancato rispetto di questa precauzione può causare scottature o lesioni.

Non lavare, centrifugare o asciugare sedute, tappetini o abbigliamento impermeabile (*) a meno che la lavatrice disponga di un programma speciale per il lavaggio di questi articoli.

(*): Biancheria da letto in lana, mantelle anti pioggia, abbigliamento per la pesca, pantaloni da sci, sacchi a pelo, copri pannolini, tute sportive, coperture per biciclette, moto e auto, ecc.

- Non lavare tappetini spessi o rigidi, anche se l'etichetta di questi articoli riporta il simbolo del lavaggio in lavatrice. In caso contrario, le vibrazioni anomale generate possono causare lesioni o danni alla lavatrice, alle pareti circostanti l'apparecchio, al pavimento o ai capi presenti nel cestello.
- Non lavare tappetini o zerbini che abbiano sul retro una retina di gomma antiscivolo. La retina antiscivolo potrebbe separarsi e incollarsi al cestello, provocando malfunzionamenti quali ad esempio problemi nello scarico dell'acqua.

Non far funzionare la lavatrice senza la vaschetta del detersivo.

- In caso contrario si può incorrere in scosse elettriche o lesioni a causa di una perdita d'acqua.

Non toccare le parti interne del cestello durante o dopo l'asciugatura poiché potrebbero essere molto calde.

- Il mancato rispetto di questa precauzione può causare scottature.

Non inserire le mani nella vaschetta del detersivo.

- Le mani potrebbero rimanere intrappolate all'interno del dispositivo della vaschetta e riportare lesioni.
- Il contenitore per il detersivo liquido (solo per i modelli che lo prevedono) non è idonea all'uso di detersivi in polvere. Rimuovere la Il contenitore del detersivo liquido quando si usa detersivo in polvere.

Non inserire nella lavatrice oggetti (ad es. scarpe, residui di cibo, animali) che non siano indumenti.

- In caso contrario possono verificarsi danni alla lavatrice o lesioni anche mortali all'animale a causa delle vibrazioni anomale.

Non premere i tasti utilizzando oggetti appuntiti come punte di spille, coltelli, unghie, eccetera.

- Il mancato rispetto di questa precauzione può causare scosse elettriche o lesioni.

Non lavare capi contaminati da olii, creme o lozioni normalmente utilizzati nei saloni di bellezza o nei centri di massaggio.

- Ciò potrebbe causare una deformazione delle guarnizioni in gomma e una conseguente perdita d'acqua.

Non lasciare per lungo tempo nel cestello oggetti metallici quali spille da balia o mollette per capelli, né residui di candeggina.

- In caso contrario il cestello potrebbe arrugginirsi.
- Ai primi segni di ruggine sulla superficie del cestello, applicare un prodotto per la pulizia (neutro) e pulire con una spugna. Non utilizzare in nessun caso una spazzola metallica.



Informazioni di sicurezza

Non utilizzare direttamente un detersivo per la pulizia a secco e non lavare, sciacquare o centrifugare capi contaminati da detersivo per la pulizia a secco.

- In caso contrario può verificarsi una combustione o una accensione spontanea a causa del calore generato dall'ossidazione dell'olio.

Non utilizzare acqua calda proveniente da sistemi di condizionamento (freddo/caldo).

- In caso contrario potrebbero verificarsi malfunzionamenti del prodotto.

Non utilizzare per il lavaggio sapone neutro per le mani.

- Indurendosi e accumulandosi all'interno della lavatrice potrebbe causare malfunzionamento, scolorimento, ruggine o cattivo odore.

Inserire calze e reggiseni in una retina per il bucato e lavarli insieme agli altri capi.

Non lavare capi di grandi dimensioni, come per esempio lenzuola, chiusi nelle retine per il bucato.

- Il mancato rispetto di questa precauzione può provocare lesioni causate da vibrazioni anomale.

Non utilizzare detersivo indurito.

- Se si accumula all'interno della lavatrice può provocare perdite d'acqua.

Assicurarsi che tutte le tasche degli indumenti da lavare siano vuote.

- Oggetti duri e appuntiti, come monete, spille, aghi, viti o pietre, possono provocare gravi danni all'apparecchiatura.

Non lavare capi con fibbie e bottoni di grandi dimensioni o con finiture metalliche pesanti.

Suddividere il bucato in base al colore e selezionare il programma, la temperatura dell'acqua e le altre funzioni aggiuntive in base alla resistenza dei colori.

- Il mancato rispetto di questa precauzione può scolorire o danneggiare i capi.

Quando si chiude lo sportello, fare attenzione alle mani dei bambini per evitare di schiacciarle.

- Il mancato rispetto di questa precauzione può provocare lesioni personali.

Importanti avvertenze per la pulizia

AVVERTENZA

Non pulire l'apparecchio spruzzandovi direttamente sopra acqua.

Non usare soluzioni per la pulizia a base di acidi forti.

Non usare benzene, diluente o alcol per pulire l'apparecchio.

- Il mancato rispetto di questa precauzione può causare scolorimento, deformazione, danni, scosse elettriche o un incendio.

Prima di eseguire la pulizia o la manutenzione dell'apparecchio, scollegare la spina dalla presa di corrente.

- Il mancato rispetto di questa precauzione può causare scosse elettriche o un incendio.



Informazioni sul simbolo WEEE (RAEE)



Corretto smaltimento del prodotto (rifiuti elettrici ed elettronici)

(Applicabile nei Paesi con sistemi di raccolta differenziata)

Il simbolo riportato sul prodotto, sugli accessori o sulla documentazione indica che il prodotto e i relativi accessori elettronici (quali cariche batterie, cuffia e cavo USB) non devono essere smaltiti con altri rifiuti al termine del ciclo di vita. Per evitare eventuali danni all'ambiente o alla salute causati dallo smaltimento dei rifiuti non corretto, si invita l'utente a separare il prodotto e i suddetti accessori da altri tipi di rifiuti, conferendoli ai soggetti autorizzati secondo le normative locali.

Gli utenti domestici, in alternativa alla gestione autonoma di cui sopra, potranno consegnare l'apparecchiatura che si desidera smaltire al rivenditore, al momento dell'acquisto di una nuova apparecchiatura di tipo equivalente. Presso i rivenditori di prodotti elettronici con superficie di vendita di almeno 400 m² è inoltre possibile consegnare gratuitamente, senza obbligo di acquisto, i prodotti elettronici da smaltire con dimensioni inferiori a 25 cm. Gli utenti professionali (imprese e professionisti) sono invitati a contattare il proprio fornitore e verificare i termini e le condizioni del contratto di acquisto. Questo prodotto e i relativi accessori elettronici non devono essere smaltiti unitamente ad altri rifiuti commerciali.

Per informazioni sull'impegno di Samsung ai fini della salvaguardia ambientale e sugli obblighi normativi relativi a ciascun prodotto, come per esempio il REACH, vogliate visitare il sito samsung.com/uk/aboutsamsung/samsungelectronics/corporatecitizenship/data_corner.html



Installazione

Seguire accuratamente questi istruzioni per garantire una corretta installazione della lavatrice ed evitare incidenti durante il bucato.

Contenuto dell'imballaggio

Verificare che tutte le parti indicate siano contenute nell'imballaggio del prodotto. In caso di problemi con la lavatrice o i suoi componenti, contattare il Centro di assistenza clienti Samsung di zona o il rivenditore.

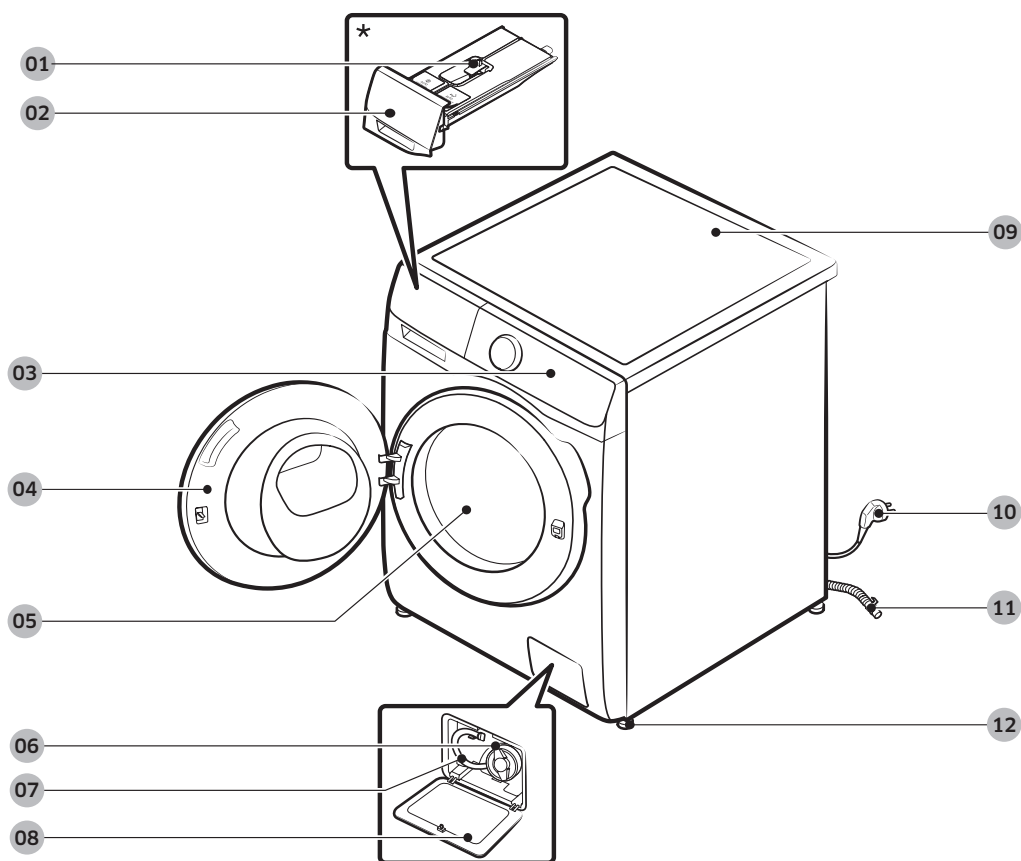

01 Leva di sblocco

02 Vaschetta detersivo

03 Pannello di controllo

04 Sportello

05 Cestello

06 Filtro pompa

07 Tubo di scarico di emergenza

08 Coprifiltro

09 Coperchio superiore

10 Spina di alimentazione

11 Tubo di scarico

12 Piedini di livellamento

* La forma della vaschetta e/o la leva può variare in base al modello.





Chiave inglese



Copridado

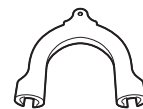

Guida tubo



Tubo di carico acqua fredda



Tubo di carico acqua calda

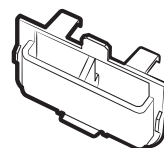

Guida per il detersivo liquido
(solo modelli che ne sono dotati)

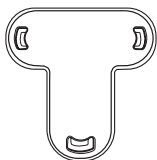

Gancio copertura

NOTA

- Copridado: Il numero di copridado in dotazione (da 3 a 6) dipende dal modello.
- Tubo di carico acqua calda: Solo modelli che lo prevedono.
- Guida per il detersivo liquido: Solo modelli che lo prevedono.



Installazione

Requisiti di installazione

Alimentazione e messa a terra

- CA 220-240 V / 50 Hz fusibile o salvavita richiesti
- Usare un interruttore di corrente separato solo per la lavatrice

Per garantire una corretta messa a terra, la lavatrice viene fornita con cavo di alimentazione dotato di spina a tre poli da collegare a una presa di corrente correttamente installata e collegata a terra. In caso di dubbi sulla messa a terra, rivolgersi a un elettricista qualificato o a un tecnico dell'assistenza.

Non modificare la spina elettrica fornita in dotazione. Se non è adatta alla presa disponibile, rivolgersi a un elettricista qualificato per richiedere l'installazione di una presa idonea.

AVVERTENZA

- NON utilizzare prolunghe.
- Utilizzare solo il cavo di alimentazione fornito in dotazione con la lavatrice.
- NON collegare mai il filo di messa a terra a condutture idrauliche in plastica, linee del gas o tubazioni per l'acqua calda.
- Un collegamento a massa errato può causare scariche elettriche.

Erogazione dell'acqua

La pressione dell'acqua corretta per questa lavatrice è compresa tra 50 e 800 kPa. Una pressione dell'acqua inferiore a 50 kPa può causare la chiusura incompleta della valvola dell'acqua. Inoltre, il riempimento del cestello può richiedere più tempo, causando lo spegnimento della lavatrice. I rubinetti di carico dell'acqua devono trovarsi a una distanza massima di 120 cm dal retro della lavatrice affinché le tubazioni in dotazione raggiungano la lavatrice.

Per ridurre il rischio di perdite:

- Verificare che i rubinetti di carico dell'acqua siano facilmente accessibili.
- Chiudere sempre i rubinetti di carico dell'acqua quando non si usa la lavatrice.
- Controllare regolarmente la presenza di eventuali perdite dalle guarnizioni del tubo di carico dell'acqua.

ATTENZIONE

Prima di usare per la prima volta la lavatrice, verificare i collegamenti ai rubinetti di carico e alla valvola dell'acqua alla ricerca di eventuali perdite.

Scarico

Samsung consiglia l'uso di una tubazione verticale di 60-90 cm. Il tubo di scarico deve essere fissato alla tubazione verticale mediante l'apposito gancio e il tubo verticale deve coprire completamente il tubo di scarico.



Superficie di appoggio

Per ottenere le massime prestazioni, la lavatrice deve essere installata su una superficie solida. Potrebbe risultare necessario rinforzare i pavimenti in legno per ridurre al minimo le vibrazioni normalmente causate dalla lavatrice o da un carico sbilanciato. Tappeti e moquette non offrono sufficiente resistenza alle vibrazioni e possono favorire un leggero spostamento della lavatrice durante la centrifuga.

ATTENZIONE

NON installare la lavatrice su una piattaforma o una struttura non sufficientemente solida.

Temperatura dell'acqua

Non installare la lavatrice in zone in cui l'acqua potrebbe congelarsi, poiché un certo quantitativo d'acqua è sempre presente all'interno della pompa, della valvola e/o delle tubazioni. Eventuale acqua congelata rimasta nelle giunzioni può danneggiare le cinghie, la pompa e altri componenti della lavatrice.

Installazione in vani o scomparti

Spazio minimo per un funzionamento ottimale:

Ai lati	25 mm
Sopra	25 mm
Retro	50 mm
Fronte	550 mm

Se la lavabiancheria e l'asciugatore sono installati nella stessa sede, la parte anteriore del vano o dello scomparto deve avere uno spazio libero di almeno 550 mm. Per la sola lavatrice non è necessaria un'apertura di ventilazione.

Installazione

Passaggi di installazione

PASSAGGIO 1 Scegliere la posizione di installazione

Requisiti della posizione:

- La superficie di appoggio deve essere solida, piana e priva di moquette o tappeti in grado di ostruire la ventilazione
- Non deve essere esposta a luce solare diretta
- Lo spazio deve essere sufficiente per consentire la ventilazione e il cablaggio
- La temperatura ambiente deve essere sempre superiore al punto di congelamento (0 °C)
- Non deve essere esposta a fonti di calore

PASSAGGIO 2 Rimuovere i bulloni di trasporto

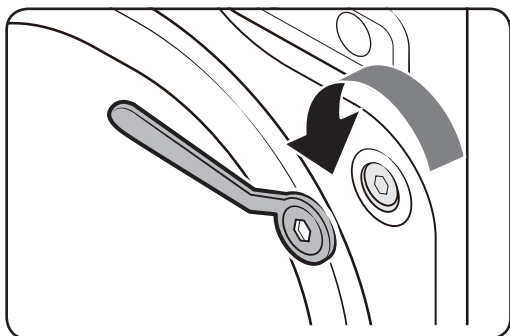

Disimballare il prodotto e rimuovere tutti i bulloni di spedizione.

1. Allentare i bulloni di trasporto posti sul retro della lavatrice usando la chiave fornita in dotazione.

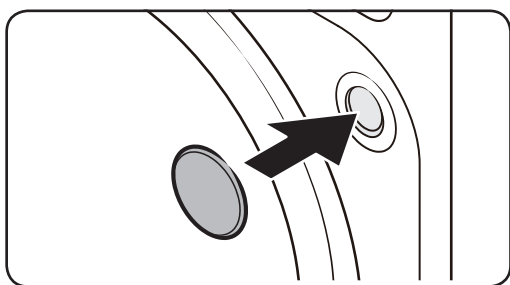

2. Coprire i fori con i tappi in plastica forniti in dotazione. Conservare i bulloni per un eventuale trasporto futuro.

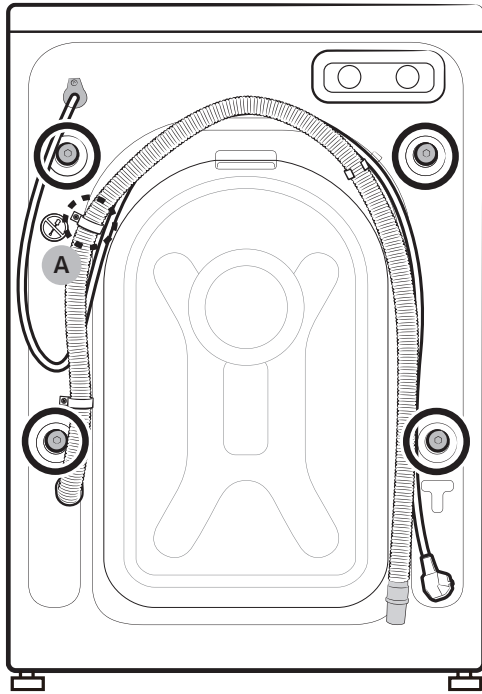

3. Inserire tutti i copridado in plastica sul retro della lavatrice.

⚠ ATTENZIONE

Non rimuovere la vite (A) che fissa la fascetta di ritenuta del tubo.

⚠ AVVERTENZA

I materiali da imballaggio possono rappresentare un pericolo per i bambini. Smaltire tutti i materiali da imballaggio (sacchetti in plastica, polistirene, ecc) lontano dalla portata dei bambini.



Installazione

PASSAGGIO 3 Regolazione dei piedini di appoggio

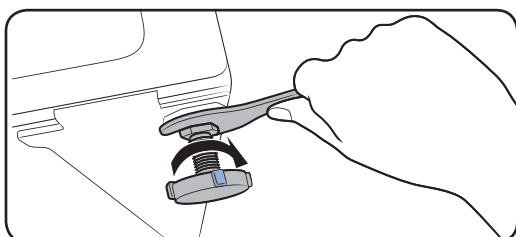
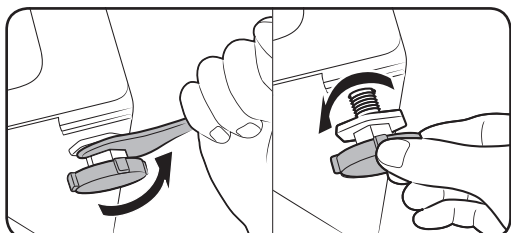

1. Spingere delicatamente la lavatrice in posizione. Una forza eccessiva può danneggiare i piedini di livellamento.
2. Livellare la lavatrice regolando manualmente i piedini.
3. Al termine, serrare i dadi usando la chiave fornita in dotazione.

PASSAGGIO 4 Collegamento del tubo di carico dell'acqua

Il tubo dell'acqua in dotazione può differire in base al modello. Si prega di seguire le istruzioni in base al tubo dell'acqua in dotazione.

Collegare il tubo di carico dell'acqua al rubinetto.

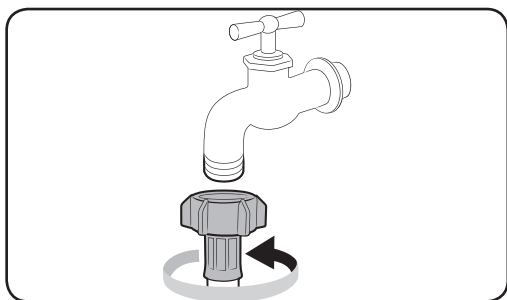

1. Collegare il tubo dell'acqua al rubinetto dell'acqua, quindi ruotare il connettore in senso orario come illustrato.

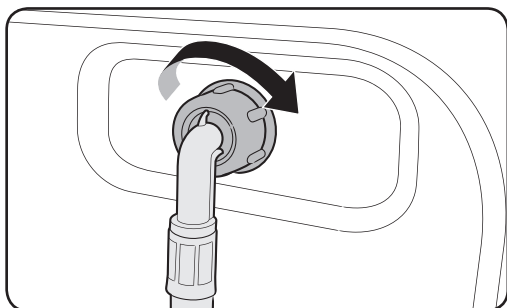

2. Collegare l'altro terminale del tubo di carico dell'acqua alla valvola di carico posta sul retro della lavatrice. Ruotare il tubo in senso orario per serrarlo.



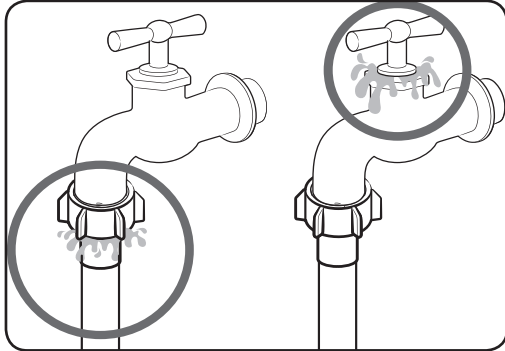

3. Aprire il rubinetto dell'acqua e verificare che non vi siano perdite intorno ai collegamenti. In presenza di perdite, ripetere i passaggi descritti sopra.

⚠ AVVERTENZA

In caso di perdite d'acqua, interrompere l'uso della lavatrice e scollegarla dalla presa di corrente. Quindi, contattare un centro di assistenza Samsung locale in caso di perdite dal tubo dell'acqua o un idraulico in caso di perdite dal rubinetto dell'acqua. In caso contrario, esiste il pericolo di scosse elettriche.

⚠ ATTENZIONE

Non tendere eccessivamente il tubo dell'acqua. Se il tubo è troppo corto, sostituirlo con un tubo ad alta pressione di maggiore lunghezza.

Collegamento a un rubinetto dell'acqua non filettato

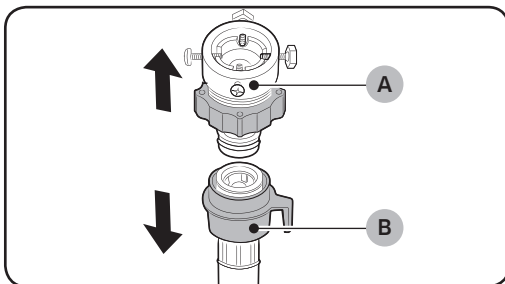

1. Rimuovere l'adattatore (A) dal tubo di carico dell'acqua (B).

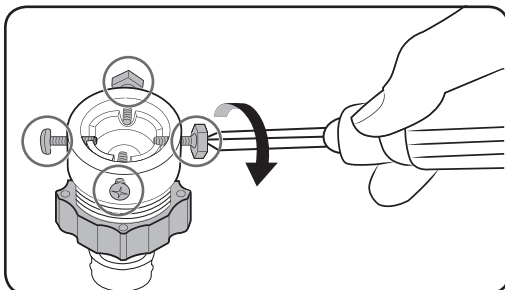

2. Usare un cacciavite a croce per allentare le quattro viti dell'adattatore.

Installazione

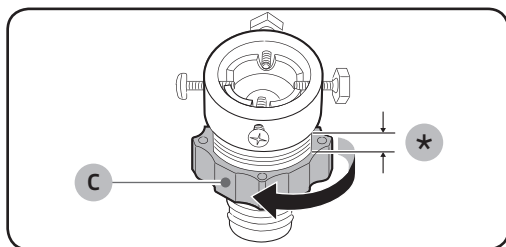

3. Tenendo l'adattatore, ruotare la parte (C) in direzione della freccia per allentarlo di 5 mm (*).

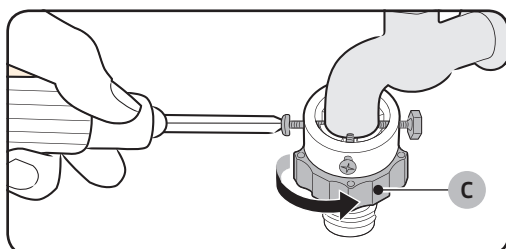

4. Inserire l'adattatore nel rubinetto dell'acqua e serrare le viti sollevandolo.
5. Ruotare la **parte (C)** nella direzione della freccia per serrarlo.

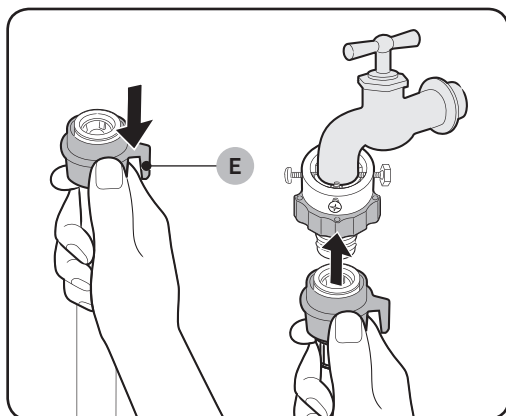

6. Tenendo abbassata la **parte (E)**, collegare il tubo di carico dell'acqua all'adattatore. Quindi rilasciare la **parte (E)**. Quando il tubo si innesta nell'adattatore si avverte un clic.
7. Per completare il collegamento del tubo dell'acqua, fare riferimento alla figura 2 e 3 nella sezione "Collegamento a un rubinetto dell'acqua filettato".

NOTA

- Una volta connesso il tubo di carico dell'acqua all'adattatore, verificare che sia inserito correttamente tirando il tubo verso il basso.
- Usare un rubinetto di tipo comune. Se il rubinetto è quadrato o troppo grande, rimuovere l'anello distanziale prima di inserire il rubinetto nell'adattatore.

Per i modelli dotati di ingresso acqua calda aggiuntivo:

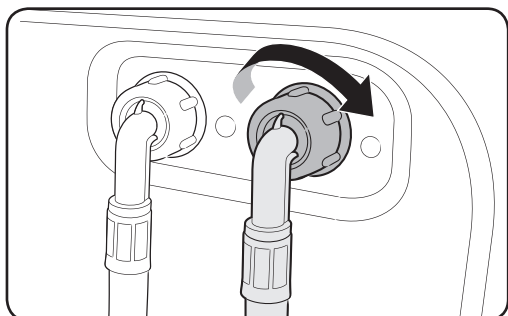

1. Collegare il terminale rosso del tubo di carico dell'acqua calda all'ingresso dell'acqua calda sul retro della lavatrice.
2. Collegare l'altra estremità del tubo dell'acqua calda al rubinetto dell'acqua calda.

Tubo Aqua stop (solo per i modelli applicabili)

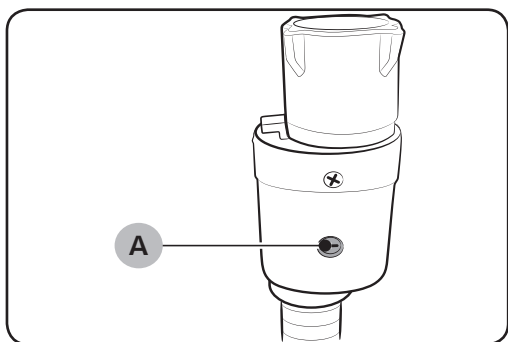

Il tubo Aqua stop avvisa l'utente del rischio di perdite d'acqua. Questo dispositivo rileva il flusso dell'acqua e in caso di perdita l'indicatore (A) centrale si accende in rosso.

NOTA

Il terminale del tubo Acqua stop deve essere collegato al rubinetto di mandata dell'acqua e non all'apparecchio.

Installazione

PASSAGGIO 5 Posizionamento del tubo di scarico

Il tubo di scarico può essere posizionato in tre modi diversi:

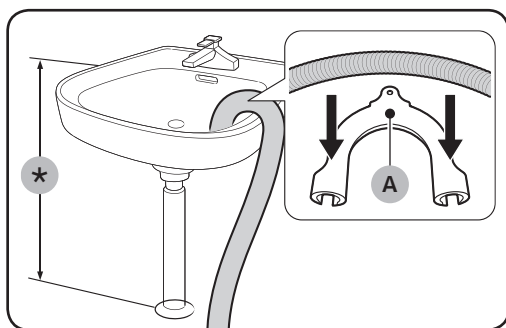

Sopra il bordo del lavandino

Il tubo di scarico deve essere posizionato a un'altezza compresa tra 60 e 90 cm (*) da terra. Per evitare che il tubo di scarico si pieghi eccessivamente, utilizzare la **guida di plastica (A) fornita in dotazione**. Fissare la guida a muro con un gancio per garantire uno scarico stabile.

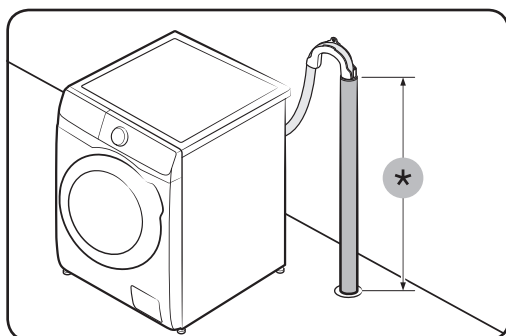

Nella tubazione di scarico

Il tubo di scarico deve essere posto a un'altezza compresa tra 60 e 90 cm (*) da terra. E' consigliabile usare una tubazione verticale alta 65 cm.

- Per garantire che il tubo di scarico rimanga in posizione, usare la guida del tubo di plastica in dotazione (fare riferimento alla figura).
- Per evitare il sifonamento del flusso d'acqua durante il drenaggio, assicurarsi di inserire il tubo di scarico per 15 cm nella condotta di scarico.
- Per evitare che il tubo di scarico si sposti, fissare la guida del tubo alla parete.

Requisiti della tubazione verticale di scarico:

- Diametro minimo 5 cm
- Capacità di scarico minima 60 litri al minuto

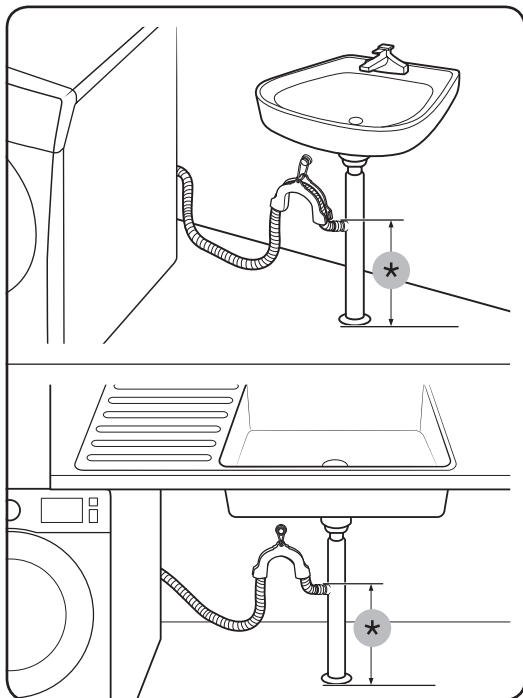

Nel tubo di scarico di un lavandino

Il tubo di scarico deve essere posizionato al di sopra del sifone del lavandino in modo che il terminale del tubo si trovi ad almeno 60 cm dal pavimento.

(*): 60 cm

PASSAGGIO 6 Accensione

Inserire il cavo di alimentazione in una presa di corrente CA da 220-240 V / 50 Hz protetta da fusibile o salvavita. Premere il tasto **Accensione** per avviare la lavatrice.



Prima di iniziare

Impostazioni iniziali

Eeguire la calibrazione (consigliata)

La Calibrazione garantisce un'accurata rilevazione del peso del bucato nel cestello. Verificare che il cestello sia vuoto prima di eseguire la Calibrazione.

1. Spegner e riaccendere la lavatrice.
2. Tenere premuto i tasti **Temperatur/Température (Temp.)** e **Programm-Ende/Arrêt Différé (Fine Programmata)** simultaneamente per 3 secondi per accedere alla modalità Calibrazione. Comparirà il messaggio "Cb".
 - I tasti differiscono in base al modello. Verificare il modello posseduto.
3. Premere il tasto **Avvio/Pausa** (Tenere premuto per avviare) per eseguire il programma Calibrazione. Il cestello continuerà a ruotare in senso orario e antiorario per circa 3 minuti.
4. Al termine del ciclo sul display comparirà "0" e la lavatrice si spegnerà automaticamente. La lavatrice è pronta per l'uso.

Istruzioni per eseguire un bucato

PASSAGGIO 1 Suddividere

Suddividere il bucato in base ai seguenti criteri:

- Etichetta di lavaggio: Suddividere il bucato in cotone, fibre miste, sintetici, seta, lana e rayon.
- colore: Separare i capi bianchi dai colorati.
- Formato: L'inserimento nella lavatrice di capi di diverse dimensioni migliora le prestazioni di lavaggio.
- Delicatezza: Lavare i capi delicati separatamente dal resto del bucato per capi in pura lana vergine, tende e seta. Controllare le etichette di lavaggio dei capi.



NOTA

Controllare le etichette dei capi e suddividerli di conseguenza prima di avviare il lavaggio.

PASSAGGIO 2 Svuotamento delle tasche

Svuotare tutte le tasche dei capi da lavare

- Oggetti metallici quali monete, fermagli e fibbie dei vestiti possono danneggiare gli altri capi così come il cestello della lavatrice.



Rivoltare i capi con bottoni e ricami

- Le cerniere di pantaloni e giacche, se lasciate aperte, possono danneggiare il cestello. Prima di eseguire il lavaggio, chiudere tutte le cerniere e fissarle con un nastro.
- I lacci di alcuni indumenti possono impigliarsi in altri capi danneggiandoli. Fissare tutti i lacci prima di avviare il lavaggio.

PASSAGGIO 3 Usare una retina per bucato

- I reggiseni (lavabili in lavatrice) devono essere riposti in una retina per bucato. Durante il lavaggio, i ferretti dei reggiseni possono fuoriuscire dal tessuto danneggiando gli altri indumenti.
- Capi leggeri o di piccole dimensioni come calze, guanti, collant e fazzoletti possono restare intrappolati intorno allo sportello. Prima del lavaggio collocarli in una retina a maglie strette.
- Non lavare la retina da sola, con il cestello vuoto. In caso contrario, potrebbero verificarsi vibrazioni anomale tali da spostare la lavatrice e causare incidenti o lesioni.

PASSAGGIO 4 Pre lavaggio (se necessario)

Se il bucato da lavare è molto sporco, selezionare l'opzione Pre lavaggio per il programma selezionato. Non utilizzare l'opzione Prelavaggio quando il detersivo viene aggiunto manualmente nel cestello o quando si utilizza detersivo liquido.

PASSAGGIO 5 Determinare la capacità di carico

Non sovraccaricare la lavatrice. Il sovraccarico della lavatrice può causare un lavaggio non ottimale. Per la capacità di carico per i vari tipi di indumenti, vedere pagina 35.

NOTA

Quando si lavano lenzuola o trapunte il tempo di lavaggio potrebbe essere superiore, oppure l'efficienza della centrifuga potrebbe non essere soddisfacente. Per lenzuola e trapunte, si consiglia una velocità massima della centrifuga di 800 rpm e una capacità di carico non superiore a 2 kg.

ATTENZIONE

- Un carico sbilanciato può ridurre le prestazioni della centrifuga.
- Assicurarci che il carico sia ben inserito nel cestello e non sia rimasto impigliato nello sportello.
- Non sbattere con forza lo sportello. Chiudere lo sportello delicatamente. In caso contrario, lo sportello potrebbe non chiudersi in modo corretto.

PASSAGGIO 6 Usare un detersivo idoneo

Il detersivo da utilizzare dipende dal tipo di tessuto da lavare (cotone, sintetico, delicato, lana), dal colore, dalla temperatura di lavaggio e dal grado di sporco. Utilizzare sempre detersivi a basso contenuto di sapone, studiati appositamente per lavabiancheria automatiche.

Prima di iniziare

NOTA

- Seguire le istruzioni sulla confezione del detersivo riguardo a peso del bucato, grado di sporco e durezza dell'acqua della zona di residenza. Se non si conosce la durezza dell'acqua della propria zona, contattare l'ente locale preposto.
- Non utilizzare un detersivo che tenda a indurirsi o solidificarsi. Dopo il ciclo di risciacquo eventuali grumi di detersivo rimasti possono bloccare lo scarico.
- Qualora durante il lavaggio si formi troppa schiuma, sul display verrà visualizzato il messaggio 'Sud'.

ATTENZIONE

Quando si lavano capi in lana usando il programma LANA, usare solo detersivo liquido neutro. Se si usa detersivo in polvere con il programma LANA per lavare capi in lana, questo può restare nel bucato e scolorire gli indumenti.

Capsule per bucato

Per ottenere risultati ottimali con l'uso delle capsule, seguire le istruzioni seguenti.

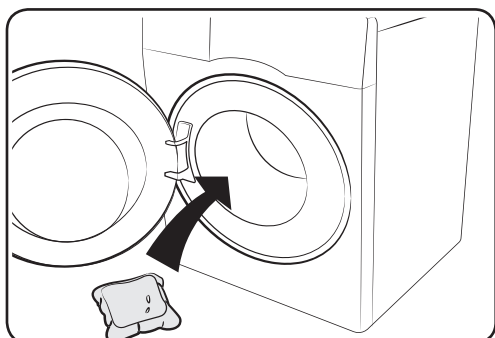

1. Inserire la capsula sul fondo del cestello vuoto verso la parte posteriore.

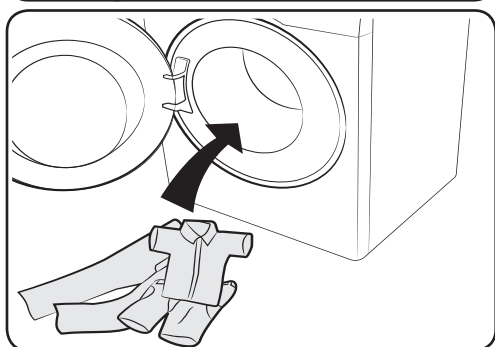

2. Inserire il bucato nel cestello sopra la capsula.

ATTENZIONE

Per i programmi che utilizzano acqua fredda o abbiano una durata inferiore ad un'ora, il detersivo in capsule potrebbe non sciogliersi completamente.

Istruzioni per l'uso della vaschetta del detersivo

Dispenser automatico

I modelli con dispenser automatico hanno una vaschetta suddivisa in tre parti: due scomparti solo ad erogazione automatica mentre l'altra è ad erogazione manuale. Con le opzioni Detergente automatico e Ammorbidente automatico attive, la lavatrice eroga una quantità adeguata di detersivo o ammorbidente per ogni carico. Per maggiori dettagli vedere sotto:

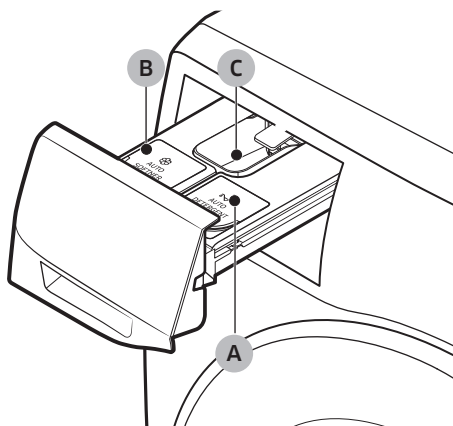

- A. **Detergente automatico:** Usare solo detersivo liquido.
- B. **Ammorbidente automatico:** Usare solo ammorbidente per tessuti.
- C. **Detergente:** Se necessario, aggiungere il detersivo manualmente come indicato dal produttore del detersivo.
 - Per usare il dispenser manuale, accertarsi che il dispenser automatico sia disattivato. Tenere premuto **Dosierung pro Waschgang (Dosaggio Detergente)** fino allo spegnimento delle spie Auto dispense.
 - Per usare un detersivo in polvere, non oltrepassare il livello max (D).

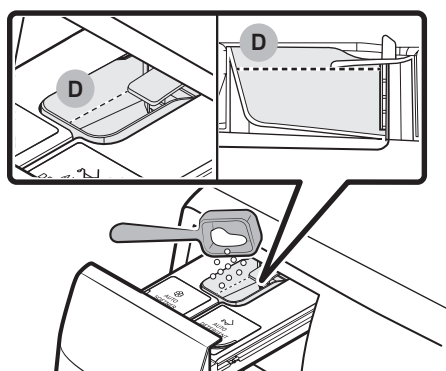

ATTENZIONE

Non utilizzare una quantità eccessiva di detersivo. Ciò potrebbe influenzare negativamente le prestazioni di lavaggio.

ATTENZIONE

- Non aprire la vaschetta del detersivo durante il funzionamento della lavatrice. In caso contrario, la lavatrice potrebbe non erogare correttamente il detersivo durante il lavaggio.
- Non utilizzare i seguenti tipi di detersivo:
 - Capsule o tavolette
 - Sfere o retine

Prima di iniziare

- Per evitare l'otturazione della vaschetta, i detersivi concentrati o molto densi (ammorbidenti o detersivi) devono essere diluiti in acqua prima di essere versati.
- Non spostare gli scomparti rimossi. Rimontarli nella posizione originale. In caso contrario, lo scomparto potrebbe essere scosso provocando la fuoriuscita del suo contenuto.
- Prima di spostare la lavatrice, assicurarsi che la vaschetta del detersivo non contenga detersivo o ammorbidente residuo. Il contenuto della vaschetta potrebbe fuoriuscire.

Per versare i detersivi nella vaschetta

Se la spia  del dispenser automatico rimane accesa, riempire lo scomparto corrispondente.

NOTA

- Una volta riempito lo scomparto del dispenser automatico, alla pressione del tasto **Avvio/Pausa (Tenere premuto per avviare)** viene rilevato il livello del detersivo residuo. Tuttavia la spia della ricarica potrà spegnersi anche in seguito, il base al tipo di detersivo utilizzato.

Per ricaricare il detersivo o l'ammorbidente

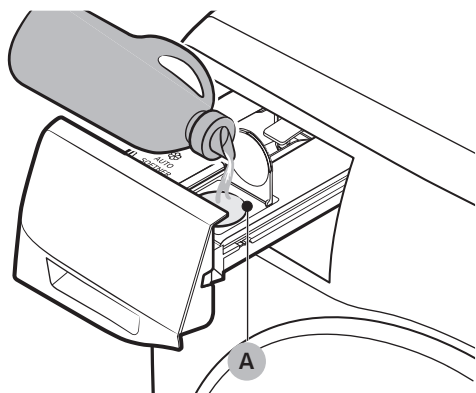

1. Estrarre la vaschetta del detersivo.
2. Versare una quantità adeguata di detersivo nello **Scomparto Detersivo automatico (A)**.

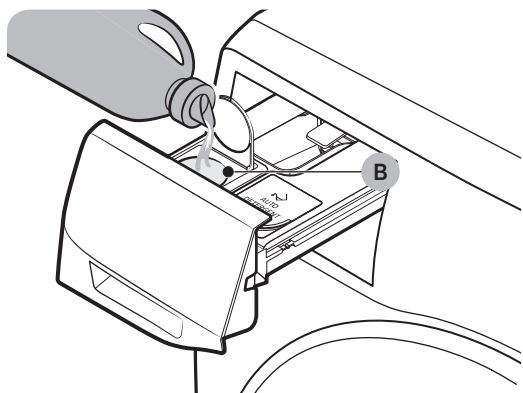

3. Se necessario, versare una quantità adeguata di ammorbidente nello **scomparto Ammorbidente automatico (B)**.
4. Reinscrivere la vaschetta del detersivo.

ATTENZIONE

- Non versare il detergente nella vaschetta senza avere inserito precedentemente gli scomparti del detergente e dell'ammorbidente. In caso contrario, pulire la vaschetta e reinserire entrambi gli scomparti. Per maggiori informazioni sulla pulizia, vedere a pagina 52.
- Nel dispenser automatico versare solo detergente ed ammorbidente liquidi.
- Assicurarsi che entrambi gli scomparti siano inseriti completamente. In caso contrario, la lavatrice potrebbe non avviarsi o non erogare il detergente o l'ammorbidente.
- Nel cambiare tipo di detergente, assicurarsi di pulire prima lo scomparto relativo.
- Non mescolare detersivi ed ammorbidenti negli scomparti.
- Al fine di prevenire l'indurimento del detergente, non aprire il coperchio una volta versato il detergente nello scomparto.
- Non utilizzare candeggina in grado di causare una corrosione o la formazione di gas.
- Non rivoltare sottosopra gli scomparti. Il contenuto potrebbe fuoriuscire.
- Non premere la presa sul retro degli scomparti durante lo spostamento. Il contenuto potrebbe fuoriuscire.
- Prestare attenzione nel versare il detergente o l'ammorbidente nei relativi scomparti. Il contenuto potrebbe fuoriuscire.
- Nel rimuovere la vaschetta del detergente per controllarne il contenuto residuo (a seguito di un messaggio di errore o prima della comparsa del messaggio), la vaschetta potrebbe contenere dei liquidi residui o che fuoriescono dal fondo della vaschetta.
- Assicurarsi che entrambi i dispenser automatici e manuali siano vuoti prima di spostare la lavatrice.
- La quantità di detergente o ammorbidente da caricare dipende dal tipo o dalla quantità rimanente.
- Se la spia  del dispenser automatico si accende, riempire lo scomparto corrispondente. Una ricarica tardiva potrà ridurre il livello di detergente ed ammorbidente disponibili per il lavaggio.

Funzionamento

Pannello di controllo

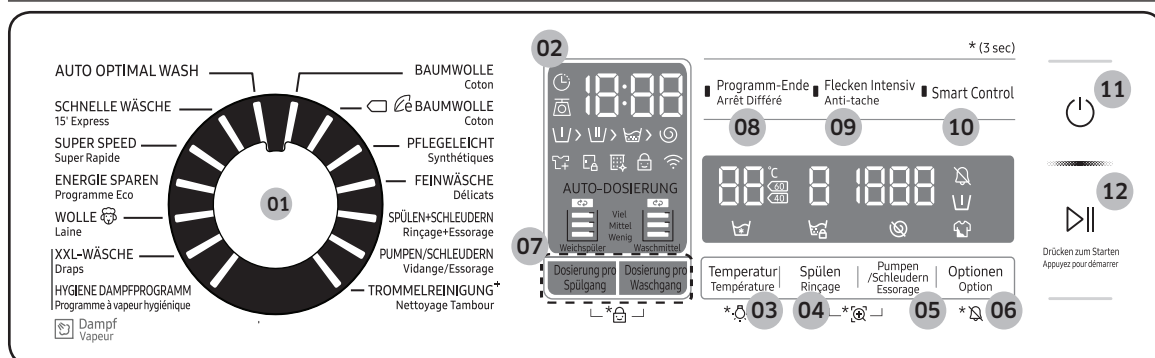

01 Selettore programma	Ruotare la manopola per selezionare il programma desiderato.
02 Display	Il display mostra le informazioni relative al programma in corso e il tempo stimato rimanente, o in alternativa un codice informativo in caso di problemi. Per i tasti e le icone, vedere la pagina corrispondente.
03 Temperatur/Température (Temp.)	Premere per cambiare la temperatura dell'acqua del programma corrente. Premere questo tasto per 3 secondi per attivare o disattivare la Luce cestello. La luce del cestello si spegne automaticamente dopo 2 minuti.
04 Spülen/Rinçage (Risciacquo)	Premere per cambiare il tempo di risciacquo del programma corrente. Il tempo di risciacquo massimo è 5, in base al programma di lavaggio.
05 Pumpen/Schleudern / Essorage (Centrifuga)	Premere per cambiare la velocità di centrifuga del programma corrente. Il numero di giri per minuto disponibili (giri/min) differisce in base al modello. <ul style="list-style-type: none"> • Mantieni risciacquo (☑): L'acqua di risciacquo viene trattenuta in modo da lasciare il bucato in ammollo. Per scaricare il bucato, eseguire un ciclo di centrifuga o scarico. <ul style="list-style-type: none"> - Per usare l'opzione Mantieni risciacquo, premere Centrifuga più volte fino a quando tutte le spie numeriche si spengono. Non disponibile per il programma PUMPEN/SCHLEUDERN / Vidange/Essorage (SCARICO ACQUA/CENTRIFUGA). • Esclusione Centrifuga (☒): Il cestello non centrifuga dopo lo scarico finale. <ul style="list-style-type: none"> - Per usare l'opzione Esclusione centrifuga, premere Pumpen/Schleudern / Essorage (Centrifuga) più volte fino a quando non si accende la spia di esclusione centrifuga. Disponibile solo per il programma PUMPEN/SCHLEUDERN / Vidange/Essorage (SCARICO ACQUA/CENTRIFUGA). • Solo centrifuga: Per eseguire il programma Solo centrifuga, premere Pumpen/Schleudern / Essorage (Centrifuga) per 3 secondi. Con la durata del programma visualizzata sul display, premere Pumpen/Schleudern / Essorage (Centrifuga) più volte fino a visualizzare la velocità desiderata. Tenere premuto il tasto Avvio/Pausa (Tenere premuto per avviare) per eseguire il programma. Il tempo di centrifuga dipende dal programma impostato.

06 Optionen/ Option (Opzioni)	Premere per selezionare un'opzione tra Intensivo e Prelavaggio. Premere di nuovo per deselezionare.
07 AUTO- DOSIERUNG (AUTO DISPENSE)	<ul style="list-style-type: none"> • Dosierung pro Waschgang (Dosaggio Detergente) : La lavatrice regola la quantità di detergente da erogare. • Dosierung pro Spülgang (Dosaggio Ammorbidente) : La lavatrice regola la quantità di ammorbidente da erogare.
08 Programm- Ende/Arrêt Différé (Fine Programmata)	<p>Programm-Ende/Arrêt Différé (Fine Programmata) permette di impostare l'orario finale del programma impostato. In base alle proprie impostazioni l'orario di inizio del programma verrà determinato dalla logica interna dell'apparecchio. Ad esempio, questa impostazione è utile per programmare l'orario di completamento di un lavaggio all'orario di rientro a casa dal lavoro.</p> <ul style="list-style-type: none"> • Premere per selezionare un numero di ore preimpostato.
09 Flecken Intensiv/ Anti-tache (Smacchia Tutto+)	<p>Premere per attivare/disattivare la funzione Flecken Intensiv/Anti-tache (Smacchia Tutto+). Questa funzione aiuta a rimuovere la maggior parte delle macchie più ostinate.</p> <ul style="list-style-type: none"> • Il programma Flecken Intensiv/Anti-tache (Smacchia Tutto+) aiuta a rimuovere la maggior parte delle macchie più ostinate. • Con il programma Flecken Intensiv/Anti-tache (Smacchia Tutto+) il bucato viene immerso in bolle d'acqua per un lavaggio efficace. • Flecken Intensiv/Anti-tache (Smacchia Tutto+) può essere selezionato con incrementi temporali di 30 minuti in questi programmi: BAUMWOLLE/ Coton (COTONE), PFLEGELEICHT/Synthétiques (SINTETICI), XXL-WÄSCHE/ Draps (TRAPUNTE), SUPER SPEED/Super Rapide (ECOLAVAGGIO RAPIDO) e HYGIENE DAMPFPROGRAMM/Programme à vapeur hygiénique (VAPORE IGIENIZZANTE).
10 Smart Control	Premere per attivare/disattivare la funzione Smart Control. Quando la funzione Smart Control è attiva è possibile controllare la propria lavatrice mediante un dispositivo mobile. Per maggiori informazioni, vedere SmartThings a pagina <42>.
11 Accensione	Premere per accendere/spengere la lavatrice.
12 Avvio/Pausa (Tenere premutato per avviare)	Premere per avviare un programma o premere per fermare temporaneamente un programma.

Per maggiori informazioni sulle opzioni disponibili, vedere la sezione "Funzioni speciali".

Funzionamento

Semplici passi per iniziare

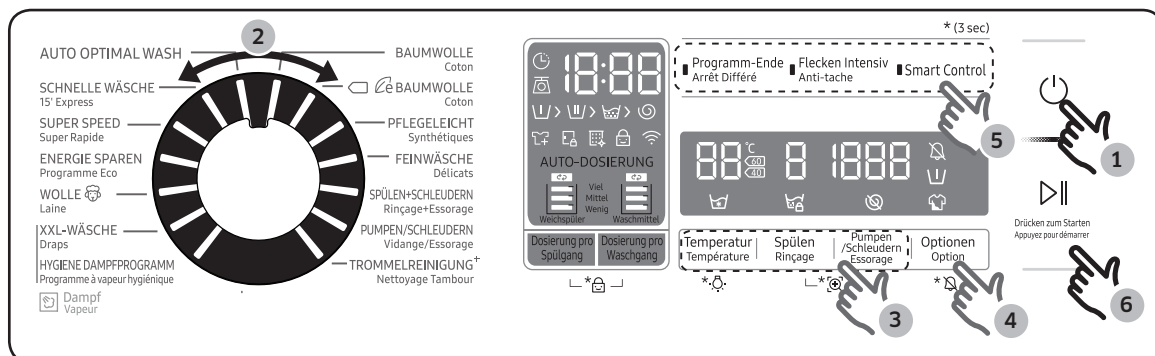

1. Premere il tasto **Accensione** per accendere la lavatrice.
2. Selezionare un programma nel pannello dei programmi.
3. Cambiare le impostazioni del programma (Temperatur/Température (Temp.), Spülen/Rinçage (Risciacquo) e Pumpen/Schleudern / Essorage (Centrifuga)) a piacere.
4. Per aggiungere una opzione, premere **Optionen/Option (Opzioni)**. Usare nuovamente il tasto per scegliere gli elementi preferiti.
5. La macchina è dotata di tre comodi tasti **Programm-Ende/Arrêt Différé (Fine Programmata)**, **Flecken Intensiv/Anti-tache (Smacchia Tutto+)** e **Smart Control**. Per usare una opzione, premere il tasto corrispondente.
6. Tenere premuto **Avvio/Pausa (Tenere premuto per avviare)**.

Per cambiare programma durante il funzionamento

1. Premere **Avvio/Pausa (Tenere premuto per avviare)** per interrompere il funzionamento.
2. Selezionare un programma diverso.
3. Premere nuovamente **Avvio/Pausa (Tenere premuto per avviare)** per iniziare il nuovo ciclo di lavaggio.

Panoramica programmi

Programmi standard

Programma	Descrizione	Carico max (kg)
BAUMWOLLE/Coton (COTONE)	<ul style="list-style-type: none"> Per cotone, lenzuola, tovaglie, intimo, asciugamani, camicie. Il tempo di lavaggio e il numero dei cicli di risciacquo vengono automaticamente regolati in base al carico.	MAX
 BAUMWOLLE/Coton (COTONE)	<ul style="list-style-type: none"> Prestazioni ottimali e basso consumo energetico per cotone, lenzuola, tovaglie, intimo, asciugamani, camicie. Per avere un risparmio energetico, la temperatura di lavaggio effettiva può essere inferiore a quanto indicato.	MAX
PFLEGELEICHT/Synthétiques (SINTETICI)	<ul style="list-style-type: none"> Per camicette o magliette in poliestere (diolen, trevira), poliammide (perlon, nylon) o materiali simili. 	4,0
FEINWÄSCHE/Délicats (DELICATI)	<ul style="list-style-type: none"> Per i tessuti delicati come il rayon, la viscosa e le fibre miste sintetiche. Per un risultato ottimale, usare detersivo liquido. 	2,0
SPÜLEN + SCHLEUDERN/Rinçage+Essorage (RISCIACQUO+CENTRIFUGA)	<ul style="list-style-type: none"> Prevede un risciacquo aggiuntivo dopo l'erogazione dell'ammorbidente. 	MAX
PUMPEN/SCHLEUDERN / Vidange/Essorage (SCARICO ACQUA/CENTRIFUGA)	<ul style="list-style-type: none"> L'unità comprende un programma di centrifuga aggiuntivo per rimuovere efficacemente l'umidità dalla biancheria. 	MAX
TROMMELREINIGUNG/Nettoyage Tambour (ECO PULIZIA CESTELLO) ⁺	<ul style="list-style-type: none"> Questo programma esegue la pulizia del cestello rimuovendo sporco e batteri. Eeguire ogni 40 lavaggi senza detersivo o candeggina. Verificare che il cestello sia vuoto. Non utilizzare agenti di pulizia per la pulizia del cestello. 	-
AUTO OPTIMAL WASH	<ul style="list-style-type: none"> Regola la quantità di detersivo ed il programma in base al carico ed al grado di sporizia degli indumenti. Questo programma è utilizzato al meglio unitamente alla funzione AUTO DISPENSE.	MAX

Funzionamento



Programma	Descrizione	Carico max (kg)
SCHNELLE WÄSCHE/15' Express (RAPIDO 15')	<p>Per lavare rapidamente indumenti poco sporchi o dal peso inferiore a 2,0 kg.</p> <ul style="list-style-type: none"> • Usare meno di 20 g di detersivo. Se usato in quantità superiori a 20 g il detersivo può rimanere nei tessuti. • Per i detersivi liquidi, usare al max 20 ml di detersivo. 	2,0
SUPER SPEED/Super Rapide (ECOLAVAGGIO RAPIDO)	<ul style="list-style-type: none"> • Programma rapido di 39 minuti per il lavaggio di indumenti di uso quotidiano come intimo e magliette. • Il tempo del programma varia in base alle condizioni dell'acqua, al carico e al tipo di bucato. 	5,0
ENERGIE SPAREN/Programme Eco (ECO WASH)	<ul style="list-style-type: none"> • Il programma ecobubble a bassa temperatura aiuta a ridurre il consumo di corrente. 	4,0
Wolle/Laine (LANA) 	<ul style="list-style-type: none"> • Specifico per capi in lana lavabili in lavatrice e carico inferiore a 2 kg. • Il programma LANA prevede una speciale azione di lavaggio e ammollo per proteggere le fibre di lana dal restringimento e dalla deformazione. • Si consiglia l'uso di un detersivo neutro. 	2,0

Dampf/Vapeur (Cicli Vapore)

Il vapore può non risultare visibile o essere presente durante l'esecuzione del programma. Ciò è normale.

Programma	Descrizione	Carico max (kg)
XXL-WÄSCHE/Draps (TRAPUNTE)	<ul style="list-style-type: none"> • Per copriletti, lenzuola, trapunte, ecc. • Per avere risultati ottimali, lavare una sola tipologia di trapunte ed accertarsi che il carico inserito non superi i 2,0 kg di peso. 	2,0
HYGIENE DAMPFPROGRAMM/Programme à vapeur hygiénique (VAPORE IGIENIZZANTE)	<ul style="list-style-type: none"> • Indumenti in cotone e lino che possono essere entrati in contatto diretto con la pelle, ad esempio la biancheria intima. Per una igiene ottimale impostare una temperatura di 60 °C o superiore. • I programmi con vapore sono ideali per l'eliminazione dei batteri e degli allergeni (sterilizzazione). 	4,0

Opzioni

Opzione		Descrizione
	Prelavaggio	<ul style="list-style-type: none"> Questo programma aggiunge un ciclo di prelavaggio prima del lavaggio principale.
	Intensivo	<ul style="list-style-type: none"> Idoneo per indumenti molto sporchi. Il tempo di lavaggio di ogni ciclo è superiore a quello normale.

Programm-Ende/Arrêt Différé (Fine Programmata)

E' possibile impostare la lavatrice in modo da completare automaticamente il ciclo di lavaggio in un secondo momento, selezionando un ritardo compreso tra 1(60 minuti) e 24 ore (con incrementi di 1 ora). L'orario visualizzato indica l'ora in cui il programma terminerà.

1. Selezionare un programma. Se necessario modificare le impostazioni del programma.
2. Premere **Programm-Ende/Arrêt Différé (Fine Programmata)** più volte fino a visualizzare l'orario finale desiderato.
3. Tenere premuto **Avvio/Pausa (Tenere premuto per avviare)**. La spia Programm-Ende/Arrêt Différé (Fine Programmata) lampeggia e la lavatrice fa ruotare il cestello per rilevare il peso del carico qualora la funzione sia stata attivata per il programma selezionato. Al termine, il display visualizza l'orario impostato azionando il timer.
4. Per annullare la **Programm-Ende/Arrêt Différé (Fine Programmata)** riavviare la lavatrice premendo **Accensione**.

Caso reale

Se si ha in programma di uscire alle 17:00 e si vuole essere sicuri che il ciclo di lavaggio di 2 ore venga completato entro questo orario, selezionare l'opzione Programm-Ende/Arrêt Différé (Fine Programmata). È sufficiente selezionare l'impostazione di 3 ore e premere il tasto **Avvio/Pausa** alle 14:00. La lavabiancheria verrà avviata alle 15:00 e terminerà alle 17:00. Fare riferimento all'immagine sottostante per lo schema che illustra le temporizzazioni di questo esempio.

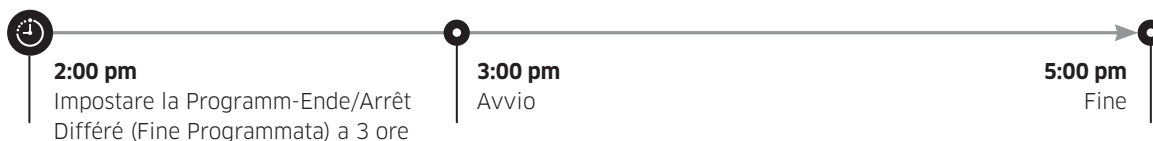

Sensore di carico

L'icona del sensore di carico si illumina alla selezione di un programma che supporta il rilevamento del peso del carico. Alcuni programmi possono non supportare il rilevamento del carico. Una volta avviato il programma, l'icona lampeggia o rimane fissa durante il rilevamento del carico, e si spegne una volta completato il processo.

Funzionamento

Funzioni speciali

AddWash

Quando la spia AddWash  si accende, è possibile interrompere il funzionamento della macchina e inserire ulteriori indumenti o ammorbidente nel cestello. L'Add Wash (Oblò Superiore) si apre ad oltre 130° per consentire un facile accesso.

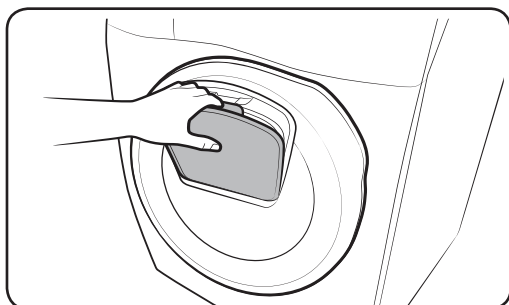
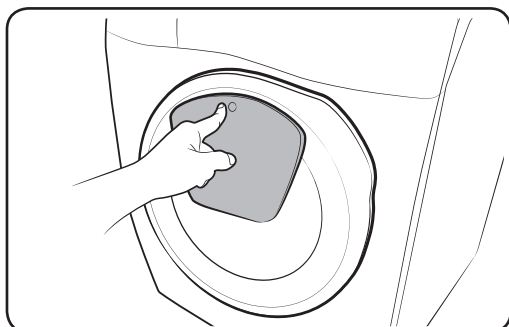

1. Premere **Avvio/Pausa (Tenere premuto per avviare)** per interrompere il funzionamento.
2. Premere la parte superiore dell'Add Wash (Oblò Superiore) (A) fino ad avvertire uno scatto per sboccarlo. Tirare la maniglia dell'oblò superiore per aprirlo.
3. Aprire l'oblò superiore ed inserire il bucato aggiuntivo o l'ammorbidente nel cestello.
4. Premere l'oblò superiore fino ad avvertire uno scatto per bloccarlo.
5. Premere **Avvio/Pausa (Tenere premuto per avviare)** per riprendere il funzionamento.

ATTENZIONE

Non applicare una forza eccessiva all'Add Wash. Potrebbe rompersi.

NOTA

L'acqua contenuta nel cestello non uscirà se la Add Door viene chiusa correttamente. Intorno allo sportello potrebbero formarsi alcune gocce di acqua, ma non usciranno dall'interno del cestello.

ATTENZIONE

- Non aprire l'oblò superiore se nel cestello è presente dell'acqua residua ad un livello superiore dell'Add Wash.
- Non tentare di aprire l'oblò superiore mentre la lavatrice è in funzione senza prima premere **Avvio/Pausa (Tenere premuto per avviare)**. Nota: è possibile aprire accidentalmente l'oblò superiore (senza premere **Avvio/Pausa (Tenere premuto per avviare)**) al termine del lavaggio.
- Non inserire un carico eccessivo attraverso l'oblò superiore. Le prestazioni potrebbero degradare.
- Non usare la parte inferiore dell'Add Wash come maniglia. È possibile che le vostre dita rimangano impigliate.
- Accertarsi che non vi siano indumenti incastrati nell'oblò.
- Tenere gli animali domestici lontani dalla lavatrice, particolarmente dalla Add Door.
- Quando si usa acqua calda per il lavaggio, si potranno notare delle perdite dallo sportello Add Door durante la chiusura o l'apertura. Ciò è normale poiché il vapore che fuoriesce all'apertura della Add Door si raffredda formando gocce d'acqua sulla superficie.
- Alla chiusura della Add Door, lo sportello sigilla l'apertura interrompendo ogni fuoriuscita d'acqua. Tuttavia, si potranno notare delle perdite d'acqua intorno allo sportello - si tratta di acqua residua rimasta intorno alla Add Door e che può raggrupparsi formando delle gocce di acqua. Ciò è normale.
- Sia lo sportello principale sia la Add Door non possono essere aperti quando la temperatura dell'acqua supera i 50 °C. Se il livello dell'acqua all'interno del cestello supera un determinato punto, non è possibile aprire lo sportello principale.
- Se sul display compare il codice **DDC**, consultare la sezione "**Codici informativi**" per conoscere le azioni da intraprendere.
- Mantenere puliti lo sportello Add Door e l'area circostante in ogni momento. I detriti o il detersivo sulle guarnizioni o intorno alle guarnizioni dello sportello Add Door potrebbero provocare delle perdite.

Funzionamento

Impostazioni

Sicurezza Bambini

Per impedire che i bambini o i neonati possano avviare accidentalmente o impostare la lavatrice, Sicurezza Bambini blocca tutti i tasti tranne il tasto **Accensione**.

Per attivare Sicurezza Bambini

- Nei modelli con dispenser manuale, tenere premuto **Dosierung pro Waschgang (Dosaggio Detergente)** e **Dosierung pro Spülgang (Dosaggio Ammorbidente)** simultaneamente per 3 secondi. Quindi, premere il tasto **Avvio/Pausa (Tenere premuto per avviare)** per attivarla. Lo sportello si blocca e la spia Sicurezza bambini si illumina.

Per disattivare la funzione Sicurezza Bambini temporaneamente

La funzione Sicurezza Bambini può essere disattivata temporaneamente per 1 minuto. Lo sportello si sblocca per 1 minuto e la spia Sicurezza Bambini lampeggia.

- Nei modelli con dispenser manuale, tenere premuto **Dosaggio Detergente** e **Dosaggio Ammorbidente** simultaneamente per 3 secondi.

NOTA

- Aprendo lo sportello 1 o più minuti dopo la disattivazione di Sicurezza Bambini, si avvertirà un allarme sonoro fino a 2 minuti.
- Chiudendo lo sportello entro i due minuti, lo sportello si bloccherà e la funzione Sicurezza Bambini verrà riattivata. Qualora non si chiuda lo sportello o non si chiuda correttamente, l'allarme continuerà a suonare per 2 minuti.
- Per aggiungere indumenti dopo la attivazione della funzione Sicurezza Bambini, disattivare prima la funzione Sicurezza Bambini o riavviare la lavatrice.

Per disattivare Sicurezza Bambini

- Nei modelli con dispenser manuale, tenere premuto **Dosierung pro Waschgang (Dosaggio Detergente)** e **Dosierung pro Spülgang (Dosaggio Ammorbidente)** simultaneamente per 3 secondi per disattivarla, e nuovamente 3 secondi per disattivare Sicurezza Bambini. Lo sportello si sblocca e la spia Sicurezza Bambini si spegne.

Volume On/Off

È possibile attivare e disattivare i segnali acustici dalla lavatrice. Quando questa funzione è disattivata, l'allarme AddWash, la melodia di completamento di un programma e il suono dello spegnimento non vengono emessi. Tuttavia, gli altri suoni restano attivi.

- Per escludere l'audio, tenere premuto **Optionen/Option (Opzioni)** per 3 secondi.
- Per ripristinare l'audio, tenere premuto il tasto nuovamente per 3 secondi.
- L'impostazione rimarrà attiva anche dopo aver riavviato la macchina.

Luce del cestello

Impostare o cambiare la luce del cestello.

- Premere le frecce **Temperatur/Température (Temp.)** per selezionare la luce del cestello.
- Per rilasciare la funzione Luce cestello, tenere premuto il tasto **Temperatur/Température (Temp.)** per 3 secondi.

Auto dispense (solo modelli che ne sono dotati)



Detergente

1. Per selezionare una quantità, premere **Dosierung pro Waschgang (Dosaggio Detergente)** per scorrere tra le seguenti impostazioni: Wenig > Mittel > Viel. (Min > Std. > Max.)
 - Selezionando Max, il processo di risciacquo verrà nuovamente aggiunto.
2. Per selezionare una durezza dell'acqua, tenere premuto **Dosierung pro Waschgang (Dosaggio Detergente)** per scorrere tra le seguenti impostazioni: 1 (acqua dolce) > 2 (acqua media) > 3 (acqua dura).
3. Al termine, tenere premuto **Dosierung pro Waschgang (Dosaggio Detergente)** per 3 secondi per confermare le modifiche.

Ammorbidente

1. Per selezionare una quantità, premere **Dosierung pro Spülgang (Dosaggio Ammorbidente)** per scorrere tra le seguenti impostazioni: Wenig > Mittel > Viel. (Min > Std. > Max.)
2. Per selezionare una concentrazione, tenere premuto **Dosierung pro Spülgang (Dosaggio Ammorbidente)** per scorrere tra le seguenti impostazioni: 1 (Normale) > 2 (x2) > 3 (x3).
3. Al termine, tenere premuto **Dosierung pro Spülgang (Dosaggio Ammorbidente)** per 3 secondi per confermare le modifiche.

NOTA

- Se la spia  del detergente o dell'ammorbidente rimane accesa, riempire lo scomparto corrispondente.
- Selezionando **WOLLE/Laine (LANA)**  **Dosierung pro Waschgang (Dosaggio Detergente)/Dosierung pro Spülgang (Dosaggio Ammorbidente)** verrà automaticamente disattivata. Tuttavia, è possibile attivare la funzione manualmente dopo aver selezionato un programma.

Funzionamento

SmartThings

Connessione Wi-Fi

Sul proprio smartphone, accedere a Settings (Impostazioni) ed attivare la connessione wireless e selezionare un AP (Access Point).

NOTA

- Questo dispositivo è progettato esclusivamente per un uso domestico (Classe B), e può essere utilizzato in tutte le aree residenziali.
- Questo dispositivo può causare interferenze wireless e né il produttore né l'installatore di questo dispositivo sono in grado di fornire alcuna misura di sicurezza di alcun tipo.
- I metodi di crittografia consigliati sono WPA/TKIP e WPA2/AES. I protocolli Wi-Fi di nuovo sviluppo o non approvati non sono supportati.
- La sensibilità di una ricezione wireless può essere influenzata dalle condizioni ambientali circostanti.
- Se il proprio Internet provider ha registrato il Mac address del PC o del modem per un uso continuativo, la lavatrice Samsung non sarà in grado di connettersi ad Internet. In tale caso, contattare il proprio Internet provider.
- Il firewall Internet potrebbe interrompere la connessione Internet. In tale caso, contattare il proprio Internet provider.
- In caso la mancata connessione ad Internet continui dopo aver intrapreso le azioni indicate dal proprio Internet provider, contattare un Centro di assistenza autorizzata Samsung.
- Per l'installazione di router cablati e wireless, vedere il manuale dell'utente del router in uso.
- La lavatrice Samsung supporta i protocolli Wi-Fi 2,4 GHz.
- La lavatrice Samsung supporta i protocolli IEEE802.11 b/g/n (2,4 GHz), Soft-AP (IEEE802.11n è consigliato).
- Un router con cavo/wireless non approvato potrebbe non permettere alla lavatrice Samsung di connettersi.

Download

Sul app market (Google Play Store, Apple App Store, Samsung Galaxy Apps), cercare la app SmartThings cercando i termini "SmartThings". Scaricare e installare la app sul proprio dispositivo mobile.

NOTA

- La app SmartThings è disponibile sui dispositivi di terze parti che eseguono Android OS 6.0 (Marshmallow) o successivi, dispositivi Samsung che eseguono Android OS 5.0 (Lollipop) o successivi e dispositivi iOS con iOS 10.0 o successivi (per iPhone, il modello deve essere un iPhone 6 o successivi). La app è ottimizzata per gli smartphone Samsung (serie Galaxy S e Note).
- Su altri dispositivi di terze parti alcune funzioni di questa app potrebbero funzionare in modo diverso.
- La app è soggetta a modifiche senza preavviso ai fini di migliorarne le prestazioni.

Log in

È necessario effettuare prima l'accesso al proprio account Samsung. Per creare un nuovo account Samsung, seguire le istruzioni indicate nella app. Non è necessaria una app separata per creare il proprio account.

NOTA

Se si dispone di un account Samsung, usarlo per accedere. Un utente registrato di uno smartphone Samsung effettua il login in automatico.

Per registrare il proprio dispositivo in SmartThings

1. Assicurarsi che il proprio smartphone sia connesso ad una rete wireless. in caso contrario, accedere a **Settings** (Impostazioni) ed attivare la connessione wireless e selezionare un AP (Access Point).
2. Scegliere l'esecuzione di **SmartThings** sul proprio smartphone.
3. Alla comparsa di un messaggio "A new device is found. (Trovato nuovo dispositivo).", selezionare **Add** (Aggiungi).
4. Se non compare alcun messaggio, selezionare + e scegliere la propria lavatrice tra l'elenco dei dispositivi disponibili. Se la propria lavatrice non è in elenco, selezionare **Device Type (Tipo dispositivo) > Specific Device Model (Specifico modello di dispositivo)**, ed aggiungere manualmente il dispositivo in uso.
5. Registrare la propria lavatrice nella app SmartThings come segue.
 - a. Effettuare l'accesso a SmartThings con il proprio account Samsung.
 - b. Attivare una connessione Wi-Fi.
 - c. Aggiungere la propria lavatrice a SmartThings. Assicurarsi che la propria lavatrice sia connessa a SmartThings.
 - d. Al termine della registrazione, la lavatrice verrà visualizzata sul proprio smartphone.

App Washing Machine

Controllo integrato: È possibile monitorare e controllare la lavatrice sia da casa sia in movimento.

- Selezionare l'icona della Lavatrice in SmartThings. Verrà visualizzata la pagina della Lavatrice.
- Controllare lo stato operativo della lavatrice o le notifiche relative alla propria lavatrice e cambiare le opzioni o le impostazioni se necessario.

Funzionamento

SmartThings

Categoria	Punto di controllo	Descrizione
Monitoraggio	Stato del lavaggio	È possibile verificare il programma in corso e le sue opzioni, ed il tempo di completamento residuo.
	Smart Control	Viene visualizzato lo stato dello Smart Control per la lavatrice.
	Auto diagnosi	Usare questa funzione per verificare se la lavatrice funziona regolarmente.
	Monitoraggio energetico	Usare questa funzione per monitorare lo stato del consumo energetico.
Controllo	Avvio/Pausa/Annulla	Selezionare un programma e le necessarie opzioni, quindi selezionare Avvio/ Pausa/Annulla per iniziare il programma, interromperlo temporaneamente o annullarlo.
	Preferiti	Aggiungere i programmi usati più frequentemente e le opzioni in Preferiti per utilizzarli in seguito.
Notifiche	Programma completato	Notifica l'avvenuto completamento di un programma.
	Allarme AddWash (solo modelli che ne sono dotati)	Notifica l'aggiunta di un nuovo carico.
	Bucato rimanente (solo modelli che ne sono dotati)	Notifica di eventuali indumenti rimasti nel cestello al termine del programma.
Q-Rator	Istruzioni bucato *	È possibile selezionare il tipo di tessuto, il colore ed il livello di sporco per ottenere le opzioni ed i programmi consigliati da usare immediatamente.
	Pianificatore bucato *	È possibile impostare l'orario di completamento desiderato di un programma di lavaggio. Una volta impostato l'orario, è possibile ricevere un programma consigliato il cui completamento coincide con l'orario impostato in modo da poterlo avviare e sorvegliare.
	HomeCare Wizard *	Fornisce un rapporto regolare con un'analisi dello stato di funzionamento della macchina con una frequenza impostata dall'utente (settimanale / mensile). È possibile utilizzare questo rapporto regolare per verificare il proprio modello di utilizzo, i requisiti di manutenzione e il consumo di energia ** per il periodo di tempo impostato.
	* Richiede 'SmartThings', disponibile per Android e iOS. Richiede la registrazione. ** Risultati solo indicativi.	

Dichiarazione Open Source

Il software incluso in questo prodotto contiene software open source. Il codice sorgente completo corrispondente può essere ottenuto per un periodo di tre anni a partire dall'ultima spedizione di questo prodotto inviando un'e-mail all'indirizzo <mailto:oss.request@samsung.com>.

È anche possibile ottenere il codice sorgente corrispondente su di un supporto fisico come un CD-ROM; verrà applicato un costo simbolico.

Il seguente URL <http://opensource.samsung.com/opensource/SimpleConnectTP/seq/0> porta alla pagina di download del codice sorgente reso disponibile e alle informazioni sulla licenza open source relative a questo prodotto. Questa offerta è valida per chiunque riceva queste informazioni.



NOTA

Con la presente, Samsung Electronics, dichiara che questo dispositivo radio è conforme ai requisiti essenziali e ad altre disposizioni pertinenti della Direttiva 2014/53/UE. Il testo completo della Dichiarazione di conformità UE è disponibile al seguente indirizzo internet: La Dichiarazione di conformità ufficiale è reperibile all'indirizzo <http://www.samsung.com>, accedendo alla pagina Supporto > Search Product Support e immettendo il nome del modello.

Potenza trasmettitore Wi-Fi: 20 dBm a 2,412 GHz - 2,472 GHz

Manutenzione

Mantenere la lavatrice pulita per evitare il calo delle prestazioni e preservarne la durata.

TROMMELREINIGUNG/Nettoyage Tambour (ECO PULIZIA CESTELLO)⁺

Eseguire questo programma regolarmente per pulire il cestello ed eliminare i batteri. Questo ciclo rimuove anche l'accumulo di sporco della guarnizione in gomma dello sportello.

1. Premere il tasto **Accensione** per accendere la lavatrice.
2. Ruotare il Selettore programma fino a selezionare **TROMMELREINIGUNG/Nettoyage Tambour (ECO PULIZIA CESTELLO)⁺**.
3. Tenere premuto **Avvio/Pausa** (Tenere premuto per avviare).

NOTA

La temperatura dell'acqua per il programma **TROMMELREINIGUNG/Nettoyage Tambour (ECO PULIZIA CESTELLO)⁺** è impostata a 70 °C e non può essere variata.

ATTENZIONE

Non utilizzare agenti di pulizia per la pulizia del cestello. La presenza di residui chimici nel cestello deteriora le prestazioni di lavaggio.

Promemoria TROMMELREINIGUNG/Nettoyage Tambour (ECO PULIZIA CESTELLO)⁺

- Il promemoria **TROMMELREINIGUNG/Nettoyage Tambour (ECO PULIZIA CESTELLO)⁺** compare nella schermata principale ogni 40 lavaggi. E' consigliabile eseguire la funzione **TROMMELREINIGUNG/Nettoyage Tambour (ECO PULIZIA CESTELLO)⁺** regolarmente.
- Alla prima visualizzazione di questo messaggio, è possibile ignorarlo per sei volte consecutive. Dal 7° lavaggio il promemoria non comparirà più. Tuttavia comparirà nuovamente dopo altri 40 lavaggi.

Smart Check

Per attivare questa funzione, è necessario prima scaricare la app **Samsung Smart Washer** nel **Play Store** o **Apple Store** e installarla su un dispositivo mobile dotato di videocamera.

La funzione Smart Check è stata ottimizzata per i telefoni della serie Galaxy & iPhone (solo modelli che ne sono dotati).

1. Quando la lavatrice rileva un problema da verificare, sul display viene visualizzato un codice informativo. Per attivare la modalità Smart Check, tenere premuto **Spülen/Rinçage (Risciacquo)** e **Pumpen/Schleudern / Essorage (Centrifuga)** simultaneamente per 3 secondi.
2. La lavatrice inizia la procedura di auto diagnosi in background e visualizza un codice informativo all'insorgenza di un problema.
3. Eseguire la app Samsung Smart Washer sul dispositivo mobile e toccare il tasto Smart Check.
4. Posizionare il dispositivo mobile vicino al display della lavatrice in modo che la videocamera dell'uno sia rivolta verso l'altra. Successivamente, la app riconoscerà automaticamente il codice informativo.
5. Una volta riconosciuto correttamente il codice informativo, la app fornirà le informazioni sul problema e le soluzioni applicabili.

NOTA

- Il nome della funzione, Smart Check, può variare in base alla lingua.
- In presenza di una forte illuminazione ambientale riflessa sul display della lavatrice, la app potrebbe non riconoscere il codice informativo.
- Se la app non riesce a riconoscere il codice Smart Check, digitare il codice informativo manualmente nella schermata della app.

Manutenzione

Scarico di emergenza

Se si verifica una interruzione di corrente, scaricare l'acqua contenuta nel cestello prima di estrarre il bucato.

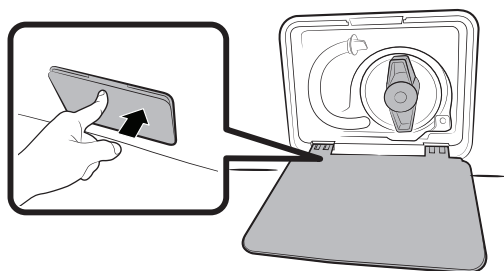

1. Spegner e scollegare la lavatrice dall'alimentazione elettrica.
2. Premere delicatamente l'area superiore del **coprifiltro** per aprirlo.

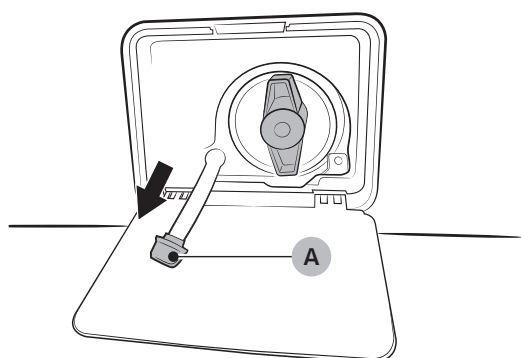

3. Appoggiare un contenitore ampio e vuoto intorno al tappo e stendere il tubo di scarico di emergenza nel contenitore trattenendo il **tappo del tubo (B)**.

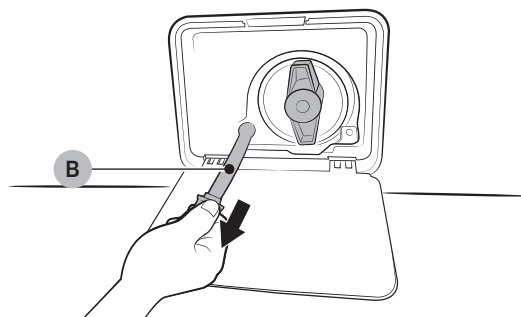

4. Aprire il tappo del tubo e lasciare defluire l'acqua attraverso il **tubo di scarico di emergenza (B)** nel contenitore.
5. Al termine, chiudere il tappo del tubo e reinserire il tubo di scarico. Quindi, chiudere il coprifiltro.

NOTA

Usare un contenitore ampio poiché l'acqua residua nel cestello potrebbe essere maggiore del previsto.

Pulizia

Superficie della lavatrice

Usare un panno morbido e un detersivo per le pulizie domestiche non abrasivo. Non spruzzare acqua sulla lavatrice.

Add Door

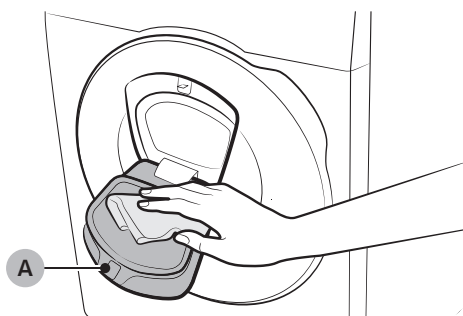

1. Aprire lo sportello Add Door.
2. Pulirlo con un panno umido.
 - Non utilizzare detersivi. Talvolta lo sportello potrebbe scolorirsi.
 - Prestare attenzione nel pulire il raccordo in gomma ed il **meccanismo di blocco (A)**.
 - Pulire regolarmente l'area dello sportello dalla polvere.
3. Pulire e chiudere la Add Door fino ad avvertire uno scatto.

ATTENZIONE

- Non applicare una forza eccessiva alla Add Door. Potrebbe rompersi.
- Non lasciare aperta la Add Door quando l'apparecchio è in funzione.
- Non collocare mai oggetti pesanti sulla Add Door.
- Al fine di prevenire lesioni fisiche, non toccare la Add Door quando il cestello è in rotazione.
- Non aprire la Add Door quando l'apparecchio è in funzione. Il mancato rispetto di questa precauzione può causare lesioni.
- Non manipolare il pannello delle funzioni mentre la Add Door è aperta. Ciò può causare lesioni o un malfunzionamento del sistema.
- Non inserire oggetti diversi dagli indumenti.
- Non inserire indumenti ingombranti nel cestello attraverso la Add Door.
- Non estroflettere la guarnizione in gomma della Add Door durante la pulizia. L'inosservanza di questa precauzione può causare un danno all'apparecchio.

Manutenzione

Filtro a retina

Pulire il filtro a retina del tubo di carico dell'acqua almeno una o due volte l'anno.

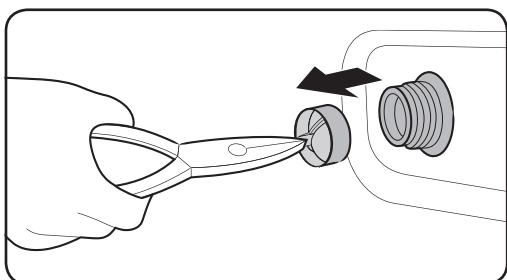
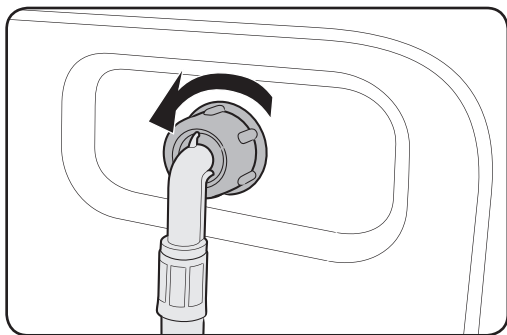

1. Spegner la lavatrice e scollegare il cavo di alimentazione.
2. Chiudere il rubinetto dell'acqua.
3. Allentare e scollegare il tubo di carico dell'acqua dal retro della lavatrice. Coprire il tubo con un panno per evitare la fuoriuscita di acqua.
4. Usare un paio di pinze per estrarre il filtro a retina dalla valvola di ingresso.
5. Immergere il filtro a retina in acqua in modo che anche il connettore filettato sia immerso.
6. Lasciare asciugare completamente il filtro a retina all'ombra.
7. Rimontare il filtro a retina nella valvola di ingresso e ricollegare il tubo di carico alla valvola di ingresso.
8. Aprire il rubinetto dell'acqua.

NOTA

Se il filtro a retina è otturato, sullo schermo comparirà il codice informativo "4C".

Filtro pompa

E' consigliabile pulire il filtro della pompa almeno 5 o 6 volte all'anno per impedirne l'otturazione. Se il filtro della pompa è otturato, ciò può ridurre l'effetto bolle.

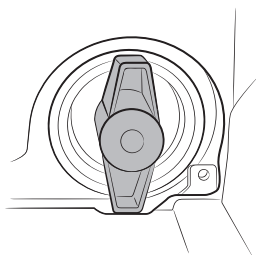
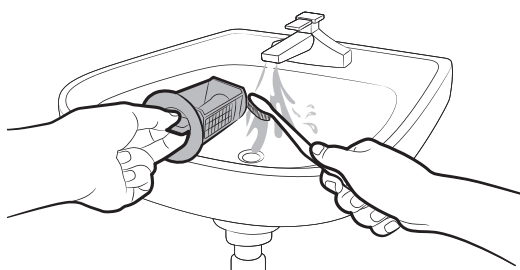
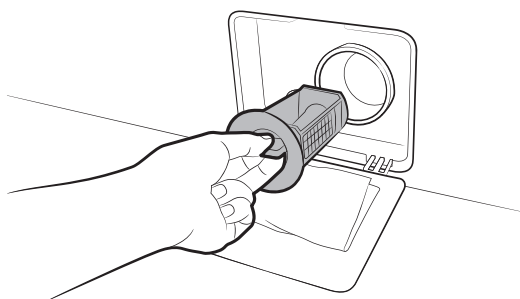

1. Spegner la lavatrice e scollegare il cavo di alimentazione.
2. Scaricare l'acqua residua contenuta nel cestello. Vedere la sezione "Scarico di emergenza".
3. Premere delicatamente l'area superiore del coprifiltro per aprirlo.
4. Ruotare il tappo del filtro pompa verso sinistra e scaricare l'acqua residua.
5. Pulire il filtro pompa usando uno spazzolino morbido. Verificare che l'elica della pompa di scarico dietro il filtro non sia bloccata.
6. Reinscrivere il filtro pompa e ruotare il tappo del filtro verso destra.

NOTA

- Alcuni filtri pompa sono dotati di un tappo di sicurezza progettato per prevenire incidenti causati da bambini. Per aprire il tappo di sicurezza, spingere e ruotarlo in senso antiorario. Il meccanismo a molla del tappo di sicurezza aiuta l'apertura del filtro.
- Per chiudere il tappo del filtro pompa, ruotarlo in senso orario. La molla emette un suono, che è da considerarsi normale.

NOTA

Se il filtro pompa è otturato, sullo schermo comparirà il codice informativo "5C".

ATTENZIONE

- Verificare che il tappo del filtro sia chiuso correttamente dopo avere pulito il filtro. Il mancato rispetto di questa precauzione può causare una perdita.
- Verificare che il filtro sia inserito correttamente dopo la pulizia. Il mancato rispetto di questa precauzione può causare un malfunzionamento o una perdita.

Manutenzione

Vaschetta detersivo

Dispenser automatico

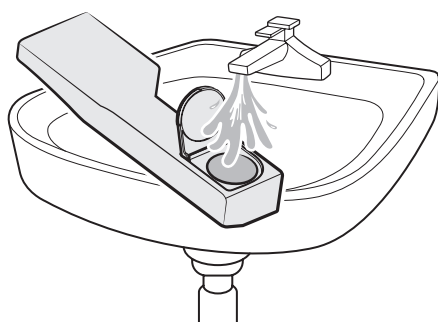
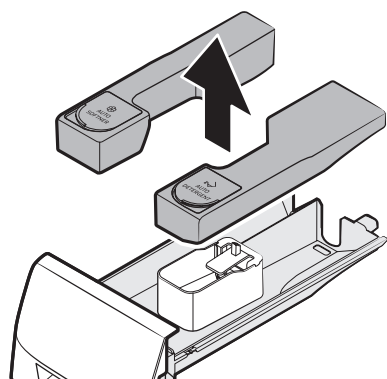
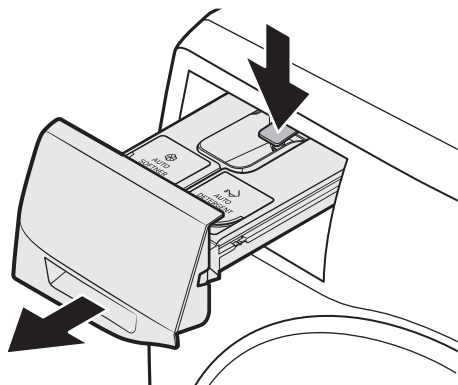

1. Tenendo abbassata la **leva di sgancio** presente nella parte interna della vaschetta, estrarla.

2. Rimuovere sia lo **scomparto del detersivo** sia lo **scomparto dell'ammorbidente** come mostrato.

⚠ **ATTENZIONE**

Prestare attenzione nel rimuovere la vaschetta. I liquidi residui potrebbero fuoriuscire.

3. Aprire i coperchi di entrambi gli scomparti e versare dell'acqua al loro interno e agitarli.

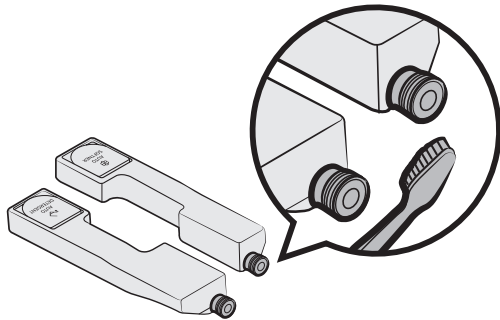

4. Pulire i coperchi delle valvole di entrambi gli scomparti con uno spazzolino morbido.

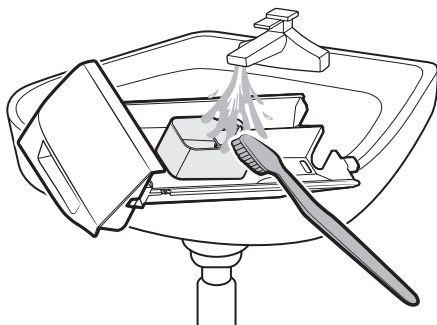

5. Pulire i compartimenti in acqua corrente usando una spazzola morbida.

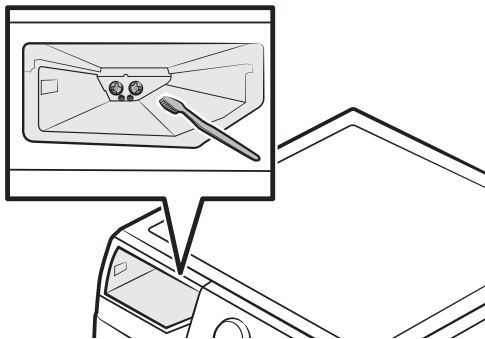

6. Pulire la vaschetta con una spugnetta morbida. Assicurarsi di pulire le valvole dei coperchi in modo da impedire che vengano ostruiti.
7. Montare il coperchio dello scomparto sulla vaschetta del detersivo.
8. Spingere la vaschetta verso l'interno per chiuderla.

NOTA

Per rimuovere il detersivo residuo, eseguire il programma **SCHNELLE WÄSCHE/15' Express (RAPIDO 15')** con il cestello vuoto.

Manutenzione

Ripristino dopo il congelamento

La lavatrice può congelare se la temperatura scende al di sotto di 0 °C.

1. Spegnerla lavatrice e scollegare il cavo di alimentazione.
2. Versare acqua calda sul rubinetto dell'acqua per allentare il tubo di carico dell'acqua.
3. Rimuovere il tubo dell'acqua e immergerlo in acqua calda.
4. Versare acqua calda nel cestello e lasciarvela per circa 10 minuti.
5. Ricollegare il tubo dell'acqua al rubinetto.

NOTA

Se la lavatrice ancora non funziona regolarmente, ripetere i passaggi sopra indicati fino a ripristinare la normale funzionalità.

Manutenzione della lavatrice dopo un lungo periodo di inutilizzo

Non lasciare la lavatrice inutilizzata per un lungo periodo di tempo. Tuttavia, se ciò non può essere evitato, scaricare la lavatrice dall'acqua e scollegare il cavo di alimentazione.

1. Ruotare il **Selettore programma** per selezionare un ciclo di **SPÜLEN + SCHLEUDERN/ Rinçage+Essorage (RISCIACQUO+CENTRIFUGA)**.
2. Vuotare il cestello e selezionare **Avvio/Pausa (Tenere premuto per avviare)**.
3. Al termine del programma, chiudere il rubinetto dell'acqua e scollegare il tubo di carico dell'acqua.
4. Spegnerla lavatrice e scollegare il cavo di alimentazione.
5. Aprire lo sportello per lasciare circolare l'aria nel cestello.

Risoluzione dei problemi

Checkpoint

Se si verifica un problema con la lavatrice, controllare per prima cosa la tabella sottostante e provare i suggerimenti indicati.

Problema	Azione
Il prodotto non si avvia.	<ul style="list-style-type: none">• Verificare che la lavatrice sia collegata all'alimentazione.• Verificare che lo sportello sia completamente chiuso.• Verificare che i rubinetti dell'acqua siano aperti.• Premere Avvio/Pausa per avviare la lavatrice.• Verificare che la funzione Sicurezza Bambini  non sia attiva.• Prima che la lavatrice inizi a caricare acqua, l'apparecchio emetterà una serie di ticchettii eseguendo il controllo della chiusura dello sportello, quindi effettuerà uno scarico rapido.• Verificare il fusibile o reimpostare il salvavita.
Il flusso dell'acqua è insufficiente o assente.	<ul style="list-style-type: none">• Aprire completamente il rubinetto dell'acqua.• Verificare che lo sportello sia completamente chiuso.• Verificare che il tubo di carico dell'acqua non sia congelato.• Verificare che il tubo di carico dell'acqua non sia attorcigliato od ostruito.• Verificare che la pressione dell'acqua sia sufficiente.
Dopo un ciclo di lavaggio, nella vaschetta del detersivo rimangono residui.	<ul style="list-style-type: none">• Verificare che la lavatrice operi con sufficiente pressione d'acqua.• Quando si aggiunge detersivo, prestare attenzione a versarlo al centro della vaschetta.• Assicurarsi che il coperchio del serbatoio di risciacquo sia correttamente inserito.• Se si usa detersivo in polvere, verificare che il selettore del detersivo sia rivolto verso l'alto.• Rimuovere il coperchio del serbatoio di risciacquo e pulire la vaschetta del detersivo.
Rumore o vibrazioni eccessive.	<ul style="list-style-type: none">• Verificare che la lavatrice sia posizionata su una superficie stabile, piana e non scivolosa. Se il pavimento non è piano, adeguare il livello regolando i piedini d'appoggio.• Verificare che i bulloni di trasporto siano stati rimossi.• Verificare che la lavatrice non sia a contatto con altri oggetti.• Verificare che il carico del bucato sia bilanciato.• Il motore può risultare rumoroso durante il normale funzionamento.• Tute o indumenti con parti in metallo possono provocare rumore durante il lavaggio. Ciò è normale.• Oggetti metallici, come ad esempio le monete, possono provocare rumore. Al termine del lavaggio, rimuovere questi oggetti dal cestello o dalla cartuccia filtro.

Risoluzione dei problemi

Problema	Azione
Non scarica e/o centrifuga.	<ul style="list-style-type: none"> • Verificare che il tubo di scarico sia dritto fino allo scarico. Se si riscontra un restringimento nel tubo di scarico, richiedere assistenza. • Verificare che il filtro detriti non sia ostruito. • Chiudere lo sportello e premere Avvio/Pausa. Per ragioni di sicurezza, la lavatrice non si avvia né centrifuga finché lo sportello non risulta chiuso. • Verificare che il tubo di scarico non sia congelato od ostruito. • Verificare che il tubo di scarico sia correttamente collegato allo scarico e che questo non sia ostruito. • Se la lavatrice non riceve un'adeguata alimentazione elettrica, le funzioni di scarico e centrifuga risulteranno temporaneamente sospese. Non appena la lavatrice riceverà nuovamente una corretta alimentazione elettrica, tornerà a funzionare regolarmente.
Lo sportello non si apre.	<ul style="list-style-type: none"> • Premere Avvio/Pausa per arrestare la lavatrice. • Lo sblocco del meccanismo di chiusura potrebbe richiedere alcuni istanti. • Lo sportello si apre dopo 3 minuti dall'arresto o dallo spegnimento della lavatrice. • Verificare che tutta l'acqua contenuta nel cestello sia stata scaricata. • Lo sportello potrebbe non aprirsi se nel cestello è rimasta dell'acqua. Scaricare l'acqua dal cestello e aprire lo sportello manualmente. • Verificare che la spia di blocco dello sportello sia spenta. La spia di blocco dello sportello si spegne una volta scaricata tutta l'acqua dalla lavatrice.
Schiuma eccessiva.	<ul style="list-style-type: none"> • Verificare che il tipo di detersivo utilizzato sia idoneo. • Usare detersivo ad alta efficienza (HE) per evitare la formazione di schiuma eccessiva. • Ridurre il quantitativo di detersivo utilizzato in presenza di acqua dolce, piccoli carichi o carichi di bucato poco sporco. • Si sconsiglia l'uso di detersivi non HE.
Impossibile aggiungere ulteriore detersivo.	<ul style="list-style-type: none"> • Verificare che la quantità residua di detersivo e ammorbidente non ecceda il limite consentito.

Problema	Azione
Si ferma.	<ul style="list-style-type: none"> • Inserire il cavo di alimentazione in una presa vicina. • Verificare il fusibile o reimpostare il salvavita. • Chiudere lo sportello e premere Avvio/Pausa per avviare la lavatrice. Per ragioni di sicurezza, la lavatrice non si avvia né centrifuga finché lo sportello non risulta chiuso. • Prima che la lavatrice inizi a caricare acqua, l'apparecchio emetterà una serie di ticchettii eseguendo il controllo della chiusura dello sportello, quindi effettuerà uno scarico rapido. • Potrebbe esserci una pausa o un periodo di ammollo durante il ciclo. Attendere brevemente in quanto la lavatrice potrebbe ripartire. • Verificare che i filtri a retina sui rubinetti di carico dell'acqua non siano ostruiti. Pulire periodicamente i filtri a retina. • Se la lavatrice non riceve un'adeguata alimentazione elettrica, le funzioni di scarico e centrifuga risulteranno temporaneamente sospese. Non appena la lavatrice riceverà nuovamente una corretta alimentazione elettrica, tornerà a funzionare regolarmente.
L'acqua di carico ha una temperatura errata.	<ul style="list-style-type: none"> • Aprire completamente entrambi i rubinetti dell'acqua. • Verificare la corretta selezione della temperatura. • Verificare che i tubi siano collegati ai rubinetti corretti. Flussare le linee dell'acqua. • Verificare che il riscaldatore dell'acqua eroghi acqua calda ad almeno 49 °C al rubinetto. Verificare inoltre la capacità del riscaldatore dell'acqua e la velocità di riempimento. • Scollegare i tubi e pulire il filtro a retina. Il filtro a retina potrebbero essere ostruiti. • Durante il carico dell'acqua, la temperatura dell'acqua potrebbe cambiare poiché la funzione di controllo della temperatura verifica automaticamente la temperatura dell'acqua in ingresso. Ciò è normale. • Durante il carico dell'acqua, nel dispenser potrebbe fluire solo acqua calda o solo acqua fredda quando viene selezionata acqua calda o acqua fredda. Ciò avviene grazie alla funzione di controllo della temperatura poiché sulla lavatrice è stata impostata la temperatura dell'acqua da utilizzare.
Al termine del programma il bucato è bagnato.	<ul style="list-style-type: none"> • Utilizzare la velocità di centrifuga massima o super. • Usare detersivo ad alta efficienza (HE) per evitare la formazione di schiuma eccessiva. • Il carico è troppo piccolo. Piccoli carichi di uno o due capi possono sbilanciarsi e non essere correttamente centrifugati. • Verificare che il tubo di scarico non sia piegato od ostruito.

Risoluzione dei problemi

Problema	Azione
Perdite d'acqua.	<ul style="list-style-type: none"> • Verificare che lo sportello sia completamente chiuso. • Verificare la corretta connessione di tutte le tubature. • Verificare che il terminale del tubo di scarico sia correttamente e saldamente inserito nello scarico. • Evitare di sovraccaricare la macchina. • Usare detersivo ad alta efficienza (HE) per evitare la formazione di schiuma eccessiva.
Odore.	<ul style="list-style-type: none"> • Una schiuma eccessiva può provocare l'accumulo di residui di detersivo nelle pieghe e provocare cattivi odori. • Eseguire cicli di pulizia per eliminare eventuali residui dalla lavatrice. • Pulire la guarnizione dello sportello (diaframma). • Al termine di un ciclo di lavaggio asciugare l'interno della lavatrice.
Non si notano bolle di sapone (solo modelli Bubbleshot).	<ul style="list-style-type: none"> • Un carico eccessivo potrebbe nascondere alla vista le bolle di sapone. • Un bucato molto sporco non è in grado di generare bolle.
Posso aprire la Add Door in qualsiasi momento?	<ul style="list-style-type: none"> • La Add Door può essere aperta solo quando compare la spia . Tuttavia, non è possibile aprirla nei seguenti casi: <ul style="list-style-type: none"> - Quando sono in corso i processi di bollitura o asciugatura e la temperatura interna è molto elevata - Impostando la funzione Sicurezza Bambini per motivi di sicurezza - Quando è in esecuzione il programma di lavaggio o di asciugatura del cestello che non coinvolge indumenti aggiuntivi
Le spie del dispenser automatico lampeggiano. (solo modelli che ne sono dotati)	<ul style="list-style-type: none"> • Verificare che la vaschetta del detersivo sia correttamente chiusa. <ul style="list-style-type: none"> - Aprire e richiudere la vaschetta del detersivo. Assicurarsi che sia correttamente chiusa. • Ciò può accadere se al suo interno è rimasto del detersivo liquido indurito. <ul style="list-style-type: none"> - Pulire e liberare la vaschetta del detersivo.

Se il problema persiste, rivolgersi al Centro di assistenza clienti Samsung di zona.

Codici informativi

In caso di malfunzionamento della lavatrice, sul display compaiono alcuni codici informativi. Controllare la tabella riportata sotto e provare a utilizzare i suggerimenti.

Codice	Azione
4C	L'acqua non viene erogata. <ul style="list-style-type: none">• Verificare che i rubinetti dell'acqua siano aperti.• Verificare che i tubi di carico non siano ostruiti.• Verificare che i rubinetti dell'acqua non siano ghiacciati.• Verificare che la lavatrice funzioni con una adeguata pressione dell'acqua.• Verificare che i rubinetti dell'acqua calda e fredda siano correttamente collegati.• Pulire il filtro a retina per evitare che si intasi.• Quando la lavabiancheria visualizza il codice "4C", l'unità completa un ciclo di scarico della durata di 3 minuti. Durante questo ciclo, il pulsante Power è inutilizzabile.
4C2	<ul style="list-style-type: none">• Verificare che il tubo di mandata dell'acqua fredda sia saldamente collegato al rubinetto dell'acqua fredda. Se è collegato al rubinetto dell'acqua calda, il bucato potrebbe deformarsi durante l'uso di alcuni programmi.
5C	L'acqua non viene drenata. <ul style="list-style-type: none">• Verificare che il tubo di scarico non sia congelato od ostruito.• Verificare che il tubo di scarico sia posizionato correttamente in base al tipo di collegamento effettuato.• Pulire il filtro detriti per evitare che si intasi.• Verificare che il tubo di scarico sia diritto fino allo scarico.• Se il codice informativo persiste, rivolgersi al Centro assistenza clienti.
DC	Funzionamento della lavatrice con lo sportello aperto. <ul style="list-style-type: none">• Verificare che lo sportello sia completamente chiuso.• Verificare che non vi siano capi incastrati nello sportello.
OC	L'acqua fuoriesce. <ul style="list-style-type: none">• Riavviare dopo la centrifuga.• Se il codice informativo persiste, rivolgersi al Centro assistenza clienti Samsung di zona.

Risoluzione dei problemi

Codice	Azione
LC, LC1	<p>Controllare il tubo di scarico.</p> <ul style="list-style-type: none"> • Verificare se l'estremità del tubo di scarico è appoggiata al pavimento. • Verificare che il tubo di scarico non sia ostruito. • Se il codice informativo persiste, rivolgersi al Centro assistenza clienti. • Quando la lavabiancheria visualizza il codice "LC,LC1", l'unità completa un ciclo di scarico della durata di 3 minuti. Durante questo ciclo, il pulsante Power è inutilizzabile.
Ub	<p>La centrifuga non funziona.</p> <ul style="list-style-type: none"> • Verificare che il carico sia distribuito uniformemente. • Verificare che la lavatrice sia appoggiata su una superficie stabile e piana. • Ridistribuire il carico. Se il carico è costituito da un solo capo, ad esempio un accappatoio o un paio di jeans, il risultato finale della centrifuga potrebbe non essere soddisfacente e sul display verrà visualizzato il messaggio "Ub".
3C	<p>Verificare il funzionamento del motore.</p> <ul style="list-style-type: none"> • Provare a riavviare il programma. • Se il codice informativo persiste, rivolgersi al Centro assistenza clienti.
3CP	<p>Verificare il funzionamento del motore del cestello.</p> <ul style="list-style-type: none"> • Provare a riavviare il programma. • Se il codice informativo persiste, rivolgersi al Centro assistenza clienti.
UC	<p>Verificare il funzionamento del controllo elettronico (errore di sovratensione).</p> <ul style="list-style-type: none"> • Controllare la scheda a circuiti stampati e il fascio di cavi. • Verificare che l'alimentazione sia erogata regolarmente. • Se il codice informativo persiste, rivolgersi al Centro assistenza clienti.
	<p>Rilevata una tensione bassa</p> <ul style="list-style-type: none"> • Verificare che il cavo di alimentazione sia saldamente collegato. • Se il codice informativo persiste, rivolgersi al Centro assistenza clienti.
HC	<p>Controllo riscaldamento temperatura elevata</p> <ul style="list-style-type: none"> • Se il codice informativo persiste, rivolgersi al Centro assistenza clienti.









Codice	Azione
1C	<p>Il sensore del livello dell'acqua non funziona correttamente.</p> <ul style="list-style-type: none"> • Spegner la lavatrice e riavviare il programma. • Se il codice informativo persiste, rivolgersi al Centro assistenza clienti. • Quando la lavabiancheria visualizza il codice "1C", l'unità completa un ciclo di scarico della durata di 3 minuti. Durante questo ciclo, il pulsante Power è inutilizzabile.
AC	<p>Verificare la comunicazione tra la scheda madre (PBA) principale e quella secondaria.</p> <ul style="list-style-type: none"> • Spegner la lavatrice e riavviare il programma. • Se il codice informativo persiste, rivolgersi al Centro assistenza clienti.
DDC, ddC	<p>Questo messaggio viene visualizzato all'apertura della Add Door senza aver prima premuto Avvio/Pausa. Se ciò accade, fare quanto segue:</p> <ul style="list-style-type: none"> • Per aggiungere biancheria, premere lo sportello Add Door per chiuderlo correttamente. A questo punto, premere il tasto Avvio/Pausa e riprovare. • In caso di pressione erronea dello sportello Add Door, premere nuovamente lo sportello Add Door per chiuderlo correttamente. Premere Avvio/Pausa per riprendere il funzionamento.
8C	<p>Il sensore MEMS non funziona correttamente.</p> <ul style="list-style-type: none"> • Spegner la lavatrice e riavviare il programma. • Se il codice informativo persiste, rivolgersi al Centro assistenza clienti.
AC6	<p>Verificare la comunicazione tra la scheda madre (PBA) principale e quella dell'inverter.</p> <ul style="list-style-type: none"> • On base allo stato, l'apparecchio potrebbe tornare automaticamente al normale funzionamento. • Spegner la lavatrice e riavviare il programma. • Se il codice informativo persiste, rivolgersi al Centro assistenza clienti.
DC1	<p>Il blocco/sblocco dello sportello principale non funziona regolarmente.</p> <ul style="list-style-type: none"> • Spegner la lavatrice e riavviare il programma. • Se il codice informativo persiste, rivolgersi al Centro assistenza clienti.
DC3	<p>Il blocco/sblocco dello sportello Add Door non funziona regolarmente.</p> <ul style="list-style-type: none"> • Spegner la lavatrice e riavviare il programma. • Se il codice informativo persiste, rivolgersi al Centro assistenza clienti.

Se qualsiasi codice informativo permane sullo schermo, rivolgersi al Centro di assistenza clienti Samsung di zona.

Specifiche

Tabella tessuti

I seguenti simboli forniscono alcune istruzioni per la cura dei capi. Le etichette di lavaggio prevedono quattro simboli in quest'ordine: lavaggio, candeggio, asciugatura e stiro (e pulizia a secco se necessario). L'uso dei simboli garantisce coerenza tra i diversi produttori di articoli locali e di importazione. Seguire le istruzioni di lavaggio riportate sulle etichette per massimizzare la durata degli indumenti e ridurre i problemi di lavaggio.

	Materiale resistente		Non stirare
	Tessuti delicati		Lavabili a secco con qualsiasi solvente
	Capi lavabili a 95 °C		Lavare a secco
	Capi lavabili a 60 °C		Lavabili a secco solo con percloro, benzina leggera, alcool puro o R113
	Capi lavabili a 40 °C		Lavabili a secco solo con benzina avio, alcool puro o R113
	Capi lavabili a 30 °C		Non lavare a secco
	Solo lavaggio a mano		Asciugare in piano
	Capi lavabili solo a secco		Possono essere asciugati appesi
	Candeggiabili in acqua fredda		Asciugare su un appendiabiti
	Non candeggiare		Centrifugabile a calore normale
	Stirabile a 200 °C max		Centrifugabile a calore ridotto
	Stirabile a 150 °C max		Non centrifugare
	Stirabile a 100 °C max		

Protezione dell'ambiente

- Questa apparecchiatura è stata costruita con materiali riciclabili. Per smaltire l'apparecchiatura, osservare le normative locali relative allo smaltimento dei rifiuti. Tagliare il cavo di alimentazione, in modo che l'apparecchiatura non possa più essere collegata a una fonte di alimentazione. Rimuovere lo sportello in modo che animali e bambini non possano rimanere intrappolati all'interno dell'apparecchio.
- Non superare la quantità di detersivo indicata nelle istruzioni per l'uso fornite dal produttore del detersivo.
- Usare smacchiatori e candeggianti prima del ciclo di lavaggio solo se strettamente necessario.
- Risparmiare acqua ed elettricità effettuando carichi di bucato adeguati (la quantità ottimale dipende dal programma selezionato).

Specifiche

Foglio specifiche

Il simbolo " * " indica il modello che può variare tra (0-9) e (A-Z).

Tipo		Lavatrice a carica frontale	
Nome modello		WW9*M74****	WW9*M76****
Dimensioni		L 600 × P 600 × A 850 (mm)	
Pressione dell'acqua		50 kPa - 800 kPa	
Peso netto		81 kg	84 kg
Capacità di lavaggio e di centrifuga		9,0 kg	
Consumo elettrico	Lavaggio ed asciugatura	220 V	2000 W
		240 V	2400 W
Giri centrifuga		1400 giri/min	1600 giri/min

Tipo		Lavatrice a carica frontale	
Nome modello		WW8*M74****	WW8*M76****
Dimensioni		L 600 × P 600 × A 850 (mm)	
Pressione dell'acqua		50 kPa - 800 kPa	
Peso netto		81 kg	84 kg
Capacità di lavaggio e di centrifuga		8,0 kg	
Consumo elettrico	Lavaggio ed asciugatura	220 V	2000 W
		240 V	2400 W
Giri centrifuga		1400 giri/min	1600 giri/min

NOTA

Aspetto e specifiche sono soggetti a modifica senza preavviso allo scopo di migliorare costantemente la qualità del prodotto.

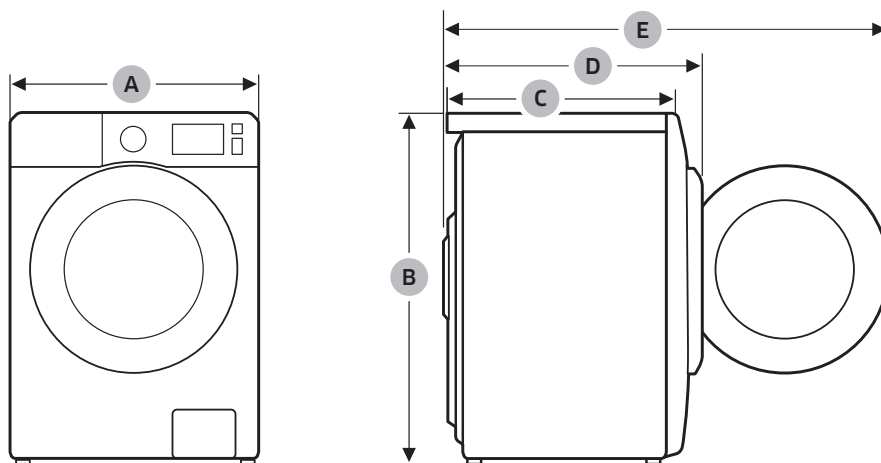

A	600 mm
B	850 mm
C	600 mm
D	690 mm
E	1190 mm





NOTA

Aspetto e specifiche sono soggetti a modifica senza preavviso allo scopo di migliorare costantemente la qualità del prodotto.

Specifiche



Conforme al Regolamento (UE) N.1061/2010

Il simbolo " * " indica il modello, che può variare tra (0-9) o (A-Z).

Samsung				
Nome modello		WW90M74****	WW80M74****	
Capacità	kg	9,0	8,0	
Efficienza energetica		A+++	A+++	
Il consumo energetico annuo (basato su 220 cicli di lavaggio standard con programmi per Cotone a 60 °C e 40 °C a pieno carico e a carico parziale, e consumo in modalità "off" e "left on". Il consumo energetico effettivo dipende dalla modalità d'uso dell'apparecchio.)		kWh/anno	130	116
Consumo energetico				
Programma Cotone standard 60 °C a pieno carico		kWh	0,59	0,51
Programma Cotone standard 60 °C a carico parziale		kWh	0,57	0,51
Programma Cotone standard 40 °C a carico parziale		kWh	0,55	0,51
Consumo energetico annuo ponderato in modalità off.		W	0,48	0,48
Consumo energetico annuo ponderato in modalità left-on.		W	10,00	10,00
Consumo di acqua annuo (basato su 220 cicli di lavaggio standard con programmi per Cotone a 60 °C e 40 °C a carico pieno e parziale. Il consumo di acqua effettivo dipende dalla modalità d'uso dell'apparecchio.)		L/anno	9400	8100
Classe di efficienza centrifuga				
Classe di efficienza centrifuga-asciugatura su una scala da G (meno efficiente) a A (più efficiente)			A	A
Velocità massima di centrifuga		giri/min	1400	1400
Umidità residua		%	44	44
I programmi   BAUMWOLLE/Coton (COTONE) a 60 °C e   BAUMWOLLE/Coton (COTONE) a 40 °C si riferiscono ai programmi 'Cotone a 60 °C' e 'Cotone a 40 °C' standard. Questi programmi sono ideali per il lavaggio di indumenti di cotone con sporco normale e sono i più efficienti (in termini di consumo di acqua ed energia) per questo tipo di bucato. In questi programmi, la temperatura dell'acqua può differire da quella dichiarata. Dopo l'installazione, eseguire la Modalità di calibrazione (vedere la sezione "Eseguire la calibrazione (consigliata)" a pagina <26>).				
Durata del programma standard				
Programma Cotone standard 60 °C a pieno carico		min	211	211
Programma Cotone standard 60 °C a carico parziale		min	160	150
Programma Cotone standard 40 °C a carico parziale		min	140	135
Durata della modalità left-on (TI)		min	8	8
Emissioni di rumore aereo espresse in dB(A) re 1 pW e arrotondate all'intero più prossimo durante le fasi di lavaggio e centrifuga per il programma standard cotone 60 °C a pieno carico;				
Lavaggio		dB (A) re 1 pW	49	49
Centrifuga		dB (A) re 1 pW	73	73
Apparecchio a installazione indipendente				

La durata del programma può variare in base alle condizioni dell'acqua, al carico ed al tipo di indumenti da lavare.

Informazioni sui principali cicli di lavaggio



Modello	Cicli	Temperatura (°C)	Capacità (kg)	Durata del ciclo di lavaggio (min)	Contenuto di umidità residua (%)	Consumo idrico (L/ciclo)	Consumo energetico (kWh/ciclo)
WW90M74****	BAUMWOLLE/ Coton (COTONE)	20	4,5	79	56	60	0,23
	 BAUMWOLLE/ Coton (COTONE)	40	4,5	140	44	40	0,55
		60	4,5	160	44	40	0,57
	9,0		211	44	46	0,59	
SINTETICI	40	4,0	134	35	66	0,68	
WW80M74****	BAUMWOLLE/ Coton (COTONE)	20	4,0	79	56	53	0,22
	 COTONE	40	4,0	135	44	33	0,51
		60	4,0	150	44	33	0,51
			8,0	211	44	40	0,51
SINTETICI	40	4,0	134	35	66	0,68	

I valori riportati in tabella sono stati misurati secondo lo Standard IEC60456/EN60456. I valori effettivi dipendono dalla modalità d'uso dell'apparecchio.

Specifiche



Conforme al Regolamento (UE) N.1061/2010

Il simbolo " * " indica il modello, che può variare tra (0-9) o (A-Z).

Samsung				
Nome modello		WW9*M76****	WW8*M76****	
Capacità	kg	9,0	8,0	
Efficienza energetica		A+++	A+++	
Il consumo energetico annuo (basato su 220 cicli di lavaggio standard con programmi per Cotone a 60 °C e 40 °C a pieno carico e a carico parziale, e consumo in modalità "off" e "left on". Il consumo energetico effettivo dipende dalla modalità d'uso dell'apparecchio.)		kWh/anno	130	116
Consumo energetico				
Programma Cotone standard 60 °C a pieno carico	kWh	0,60	0,51	
Programma Cotone standard 60 °C a carico parziale	kWh	0,57	0,51	
Programma Cotone standard 40 °C a carico parziale	kWh	0,52	0,51	
Consumo energetico annuo ponderato in modalità off.	W	0,48	0,48	
Consumo energetico annuo ponderato in modalità left-on.	W	10,00	10,00	
Consumo di acqua annuo (basato su 220 cicli di lavaggio standard con programmi per Cotone a 60 °C e 40 °C a carico pieno e parziale. Il consumo di acqua effettivo dipende dalla modalità d'uso dell'apparecchio.)		L/anno	9400	8100
Classe di efficienza centrifuga				
Classe di efficienza centrifuga-asciugatura su una scala da G (meno efficiente) a A (più efficiente)		A	A	
Velocità massima di centrifuga	giri/min	1600	1600	
Umidità residua	%	44	44	
I programmi  BAUMWOLLE/Coton (COTONE) a 60 °C e  BAUMWOLLE/Coton (COTONE) a 40 °C si riferiscono ai programmi 'Cotone a 60 °C' e 'Cotone a 40 °C' standard. Questi programmi sono ideali per il lavaggio di indumenti di cotone con sporco normale e sono i più efficienti (in termini di consumo di acqua ed energia) per questo tipo di bucato. In questi programmi, la temperatura dell'acqua può differire da quella dichiarata. Dopo l'installazione, eseguire la Modalità di calibrazione (vedere la sezione "Eseguire la calibrazione (consigliata)" a pagina <26>).				
Durata del programma standard				
Programma Cotone standard 60 °C a pieno carico	min	211	211	
Programma Cotone standard 60 °C a carico parziale	min	160	150	
Programma Cotone standard 40 °C a carico parziale	min	140	135	
Durata della modalità left-on (TI)	min	8	8	
Emissioni di rumore aereo espresse in dB(A) re 1 pW e arrotondate all'intero più prossimo durante le fasi di lavaggio e centrifuga per il programma standard cotone 60 °C a pieno carico;				
Lavaggio	dB (A) re 1 pW	49	49	
Centrifuga	dB (A) re 1 pW	75	75	
Apparecchio a installazione indipendente				

La durata del programma può variare in base alle condizioni dell'acqua, al carico ed al tipo di indumenti da lavare.

Informazioni sui principali cicli di lavaggio

Modello	Cicli	Temperatura (°C)	Capacità (kg)	Durata del ciclo di lavaggio (min)	Contenuto di umidità residua (%)	Consumo idrico (L/ciclo)	Consumo energetico (kWh/ciclo)
WW9*M76****	BAUMWOLLE/ Coton (COTONE)	20	4,5	79	54	60	0,23
	 BAUMWOLLE/ Coton (COTONE)	40	4,5	140	44	40	0,52
		60	4,5	160	44	40	0,57
	9,0		211	44	46	0,60	
SINTETICI	40	4,0	134	35	66	0,68	
WW8*M76****	BAUMWOLLE/ Coton (COTONE)	20	4,0	79	54	53	0,22
	 BAUMWOLLE/ Coton (COTONE)	40	4,0	135	44	33	0,51
		60	4,0	150	44	33	0,51
	8,0		211	44	40	0,51	
SINTETICI	40	4,0	134	35	66	0,68	

I valori riportati in tabella sono stati misurati secondo lo Standard IEC60456/EN60456. I valori effettivi dipendono dalla modalità d'uso dell'apparecchio.

DOMANDE O COMMENTI?

NAZIONE	CHIAMARE IL NUMERO	O VISITARE IL SITO WEB
SWITZERLAND	0800 726 78 64 (0800-SAMSUNG)	www.samsung.com/ch/support (German) www.samsung.com/ch_fr/support (French)



DC68-04052D-00