

Armadio Ghost

L'armadio Rack 19" Invisibile

Doppia serratura con chiavi diverse, conforme norme Privacy

Staffe interne scorrevoli 3U



Super sottile, super discreto

Armadio a pavimento dal design "invisibile" che, grazie al suo aspetto simile ad un ventilconvettore risulta ideale per applicazioni di networking in ambienti speciali quali ospedali, musei, gallerie d'arte, pinacoteche, biblioteche... e in tutti quegli ambiti dove è necessario celare la sua presenza.

- Praticità:** armadio **super sottile (solo 25cm)**, indicato per ambienti con spazi ridotti; il posizionamento a pavimento lo rende la soluzione ideale per realtà dove non è possibile valutare installazioni a muro.
- Sicurezza:** costruzione in acciaio monoblocco con pannello frontale in metallo disponibile sia in **versione cieca** che in versione **forata** removibile; provvisto di **due serrature a chiave con chiavi diverse** per proteggere i dispositivi da accessi indesiderati e garantire la sicurezza dei dati sensibili; fianchi laterali con feritoie di areazione.
- Versatilità:** interno diviso in tre sezioni, una sezione provvista di **9U orizzontali**, un'altra provvista di **7U orizzontali e 3U verticali** quest'ultime posizionate su montanti scorrevoli (l'utilizzo delle 3U verticali potrebbe ridurre la possibilità di utilizzo di quelle orizzontali). Una sezione intermedia da 1U verticale indicata per l'installazione di una multipresa 19" (non inclusa). Disponibili come accessori dedicati la mensola con 150 mm di profondità e la staffa 3U per il fissaggio in verticale dei dispositivi rack.

italiana ^{QUALITÀ}

MADE IN ITALY certificato CE secondo la norma EN 62208.
Costruito in conformità agli standard europei IEC297; IEC297-1;
IEC297-2; IEC297-3; EN61439-1; EN60529; EN12150-1
e alla norma UNI EN ISO 9001

TECHly[®]
PROFESSIONAL
MADE IN ITALY



WWW.TECHLY.COM

Caratteristiche:

- Armadio da pavimento con struttura monoblocco costruito in robusto acciaio
- Pannello frontale cieco o ventilato removibile provvisto di **due serrature con chiavi diverse**
- Fianchi laterali con feritoie di areazione
- Interno diviso in **tre sezioni**, una sezione provvista di **9U orizzontali**, un'altra provvista di **7U orizzontali** e **3U verticali** posizionate su montanti scorrevoli (l'utilizzo delle 3U verticali potrebbe ridurre la possibilità di utilizzo di quelle orizzontali) e una sezione intermedia da 1U verticale indicata per l'installazione di una multipresa 19" (non inclusa)
- Completo di montanti frontali regolabili e di **6 piedini di livellamento inclusi**
- Base con predisposizione per ingresso cavi tramite profili pre-tranciati
- Disponibili accessori opzionali quali: mensola forata da 150 mm di profondità e staffa 3 unità per installazione dispositivi in verticale su montante rack
- Colore RAL 9016 (bianco)

Dimensioni:

- Larghezza: 1210 mm
- Profondità: 250 mm
- Altezza: 530 mm

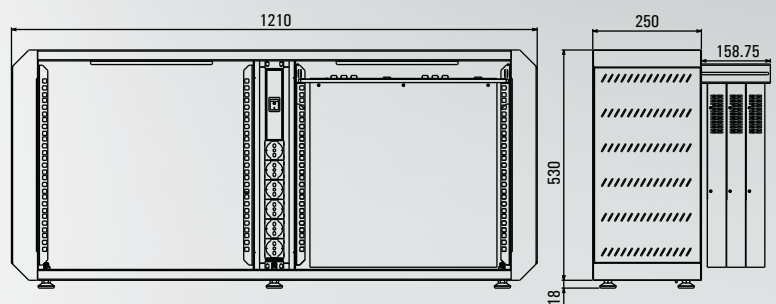

Accessori consigliati:



Cod. I-CASE TRAY-150WH
Mensola 19" 1U forata
profonda 150 mm RAL9016



Cod. I-CASE RAIL-3UV
Staffa da tre unità
per installazione verticale



Sezione da 1U verticale
con multipresa 19" installata

CODICE	Larghezza mm	Profondità mm	Altezza mm	Fronte	Retro	Colore
I-CASE EJ-2512WHC	1210	250	530	Pannello cieco	Pannello cieco	Bianco RAL 9016
I-CASE EJ-2512WHV	1210	250	530	Pannello ventilato	Pannello cieco	Bianco RAL 9016

