



# HP Color LaserJet Pro MFP M182-M185

## Guida dell'utente



[www.hp.com/videos/LaserJet](http://www.hp.com/videos/LaserJet)  
[www.hp.com/support/ljM182MFP](http://www.hp.com/support/ljM182MFP)





HP Color LaserJet Pro MFP M182-M185

Guida dell'utente

## Copyright e licenza

© Copyright 2019 HP Development Company, L.P.

Sono vietati la riproduzione, l'adattamento e la traduzione senza previo consenso scritto, ad eccezione dei casi previsti dalle leggi sui diritti d'autore.

Le informazioni contenute nel presente documento sono soggette a modifica senza preavviso.

Le uniche garanzie per i prodotti e i servizi HP sono presentate nelle dichiarazioni esplicite di garanzia fornite in accompagnamento a tali prodotti e servizi. Nessuna disposizione del presente documento dovrà essere interpretata come garanzia aggiuntiva. HP non sarà responsabile per omissioni o errori tecnici ed editoriali contenuti nel presente documento.

Edition 3, 08/2019

## Marchi registrati

Adobe®, Adobe Photoshop®, Acrobat®, e PostScript® sono marchi registrati di Adobe Systems Incorporated.

Apple e il logo Apple sono marchi di Apple Inc. registrati negli Stati Uniti e in altri paesi/regioni.

macOS è un marchio di Apple Inc., registrato negli Stati Uniti e in altri paesi.

AirPrint è un marchio registrato di Apple, Inc., negli Stati Uniti e in altri paesi/regioni.

iPad è un marchio registrato di Apple, Inc., negli Stati Uniti e in altri paesi/regioni.

iPod è un marchio registrato di Apple, Inc., negli Stati Uniti e in altri paesi/regioni.

iPhone è un marchio registrato di Apple, Inc., negli Stati Uniti e in altri paesi/regioni.

Microsoft®, Windows®, Windows® XP e Windows Vista® sono marchi di Microsoft Corporation registrati negli Stati Uniti.

UNIX® è un marchio registrato di The Open Group.

---

# Sommario

<b>1 Panoramica della stampante .....</b>	<b>1</b>
Icone di avvertenza .....	2
Viste della stampante .....	3
Vista anteriore della stampante .....	3
Vista posteriore della stampante .....	4
Vista del pannello di controllo LED .....	5
Vista del pannello di controllo LCD a 2 righe .....	7
Specifiche della stampante .....	9
Specifiche tecniche .....	9
Sistemi operativi supportati .....	9
Soluzioni di stampa mobile .....	11
Dimensioni della stampante .....	12
Consumo energetico, specifiche elettriche ed emissioni acustiche .....	13
Intervallo dell'ambiente di funzionamento .....	13
Configurazione dell'hardware della stampante e installazione del software .....	14
<b>2 Vassoi carta .....</b>	<b>15</b>
Introduzione .....	16
Caricamento del vassoio 1 .....	16
Introduzione .....	16
Orientamento della carta per il vassoio 1 .....	19
Caricamento e stampa di buste .....	22
Introduzione .....	22
Stampa di buste .....	22
Orientamento della busta .....	22
Caricamento e stampa di etichette .....	23
Introduzione .....	23
Alimentazione manuale etichette .....	23
Orientamento etichette .....	23

<b>3 Materiali di consumo, accessori e parti</b> .....	<b>25</b>
Ordinamento di materiali di consumo, accessori e componenti .....	26
Ordini .....	26
Materiali di consumo e accessori .....	26
Parti di ricambio CSR (Customer Self-Repair) .....	27
Sostituzione delle cartucce del toner .....	28
Introduzione .....	28
Rimozione e reinstallazione delle cartucce del toner .....	30
<b>4 Stampa</b> .....	<b>33</b>
Operazioni di stampa (Windows) .....	34
Modalità di stampa (Windows) .....	34
Stampa manualmente su entrambi i lati (Windows) .....	34
Stampa di più pagine per foglio (Windows) .....	35
Selezione del tipo di carta (Windows) .....	35
Operazioni di stampa (macOS) .....	37
Modalità di stampa (macOS) .....	37
Stampa automatica su entrambi i lati (macOS) .....	37
Stampa manuale su entrambi i lati (macOS) .....	37
Stampa di più pagine per foglio (macOS) .....	38
Selezione del tipo di carta (macOS) .....	38
Altre attività di stampa .....	38
Stampa mobile .....	40
Introduzione .....	40
Wi-Fi Direct (solo modelli wireless) .....	40
Attivare o disattivare Wi-Fi Direct .....	41
Modifica del nome Wi-Fi Direct della stampante .....	42
HP ePrint via e-mail .....	42
Software HP ePrint .....	43
AirPrint .....	43
Stampa integrata Android .....	45
<b>5 Copia</b> .....	<b>47</b>
Copia .....	48
Copia su entrambi i lati (fronte/retro) .....	50
Copia manuale su entrambe le facciate .....	50
<b>6 Scansione</b> .....	<b>51</b>
Scansione mediante il software HP Scan (Windows) .....	52
Eseguire la scansione utilizzando il software HP Smart (macOS) .....	53

<b>7 Fax</b> .....	<b>55</b>
Configurazione per l'invio e la ricezione di fax .....	56
Prima di iniziare .....	56
Punto 1: Identificazione del tipo di connessione telefonica .....	56
Punto 2: Configurazione del fax .....	57
Linea telefonica dedicata .....	57
Linea vocale/fax condivisa .....	58
Linea vocale/fax condivisa con segreteria telefonica .....	59
Punto 3: Configurazione dell'ora, della data e dell'intestazione del fax .....	61
Impostazione guidata fax di HP .....	61
Pannello di controllo della stampante .....	61
Server Web incorporato HP (EWS) e Casella degli strumenti HP (Windows) .....	62
Punto 4: Esecuzione di un test del fax .....	63
Inviare un fax .....	64
Invio di fax dallo scanner piano .....	64
Invio di fax dall'alimentatore documenti (solo modelli con alimentatore documenti) .....	65
Uso di selezioni rapide e selezioni di gruppo .....	65
Invio di fax dal software .....	66
Invio di fax da un programma software di terze parti, ad esempio Microsoft Word .....	66
<b>8 Gestione della stampante</b> .....	<b>69</b>
Modifica del tipo di connessione della stampante (Windows) .....	70
Configurazione avanzata con Server Web incorporato HP (EWS) e Casella degli strumenti periferica HP (Windows) .....	71
Configurazione delle impostazioni di rete IP .....	74
Introduzione .....	74
Esclusione di responsabilità relativa alla condivisione della stampante .....	74
Visualizzazione o modifica delle impostazioni di rete .....	74
Ridenominazione della stampante sulla rete .....	75
Configurazione manuale dei parametri TCP/IP di IPv4 dal pannello di controllo .....	76
Funzioni di protezione della stampante .....	78
Introduzione .....	78
Assegnare o modificare la password di sistema utilizzando il server Web incorporato .....	78
Impostazioni di risparmio energetico .....	80
Introduzione .....	80
Stampa con EconoMode .....	80
Configurazione dell'impostazione Pausa/spegnimento automatico dopo inattività .....	80
Impostare il ritardo per lo spegnimento automatico dopo inattività e configurare la stampante in modo che utilizzi massimo 1 Watt di potenza .....	82
Configurazione dell'impostazione Ritardo spegnimento .....	83
HP Web Jetadmin .....	85

Aggiornamento del firmware .....	86
Metodo uno: aggiornamento del firmware mediante il pannello di controllo (solo pannelli di controllo a 2 righe) .....	86
Metodo due: Aggiornamento del firmware utilizzando l'Utility di aggiornamento del firmware .....	86

## 9 Risoluzione dei problemi ..... 89

Assistenza clienti .....	90
Interpretazione delle sequenze delle spie del pannello di controllo (solo pannello di controllo LED) .....	91
Ripristino delle impostazioni predefinite .....	95
Sul pannello di controllo o sull'EWS della stampante viene visualizzato un messaggio che indica "Cartuccia in esaurimento" o "Cartuccia quasi esaurita" .....	97
Modifica delle impostazioni "Quasi esaurita" .....	97
Per stampanti con funzionalità fax .....	99
Ord. materiali .....	99
La stampante non preleva la carta o si verificano inceppamenti .....	100
Introduzione .....	100
Il prodotto non preleva la carta .....	100
Il prodotto preleva più fogli di carta .....	100
Nell'alimentatore documenti vengono inceppati, inclinati o prelevati più fogli di carta .....	100
Eliminazione degli inceppamenti della carta .....	102
Introduzione .....	102
Posizioni di inceppamento della carta .....	102
Si verificano inceppamenti della carta frequenti o ricorrenti? .....	103
Rimuovere gli inceppamenti della carta nell'alimentatore documenti (solo modelli fw) .....	106
Rimozione degli inceppamenti della carta nel vassoio 1 .....	109
Rimozione degli inceppamenti della carta dallo sportello posteriore e dall'area del fusore .....	111
Rimozione degli inceppamenti della carta nello scomparto di uscita .....	113
Migliorare la qualità di stampa .....	115
Introduzione .....	115
Aggiornare il firmware della stampante .....	116
Stampa da un programma software differente .....	116
Controllo dell'impostazione relativa al tipo di carta per il processo di stampa .....	116
Controllo dell'impostazione del tipo di carta sulla stampante .....	116
Modifica dell'impostazione del tipo di carta (Windows) .....	116
Controllo dell'impostazione del tipo di carta (macOS) .....	116
Controllo dello stato della cartuccia di toner .....	117
Stampa di una pagina di pulizia .....	118
Controllare lo stato del toner e delle cartucce di toner .....	120
Controllo della carta e dell'ambiente di stampa .....	120
Passaggio 1: Uso di carta conforme alle specifiche consigliate da HP .....	120
Passaggio due: Controllo dell'ambiente .....	120



Passaggio tre: Impostazione dell'allineamento del singolo vassoio .....	121
Tentativo con un altro driver di stampa .....	122
Verifica delle impostazioni EconoMode .....	122
Regolazione della densità di stampa .....	123
Calibrazione della stampante per allineare i colori .....	124
Regolazione delle impostazioni dei colori (Windows) .....	125
Stampa della pagina relativa alla qualità di stampa .....	127
Risoluzione dei problemi di qualità di stampa .....	129
Introduzione .....	129
Risoluzione dei problemi di qualità di stampa .....	129
Miglioramento della qualità di copia e scansione .....	138
Introduzione .....	138
Controllo della presenza di polvere e sbavature sul vetro dello scanner .....	138
Eliminare le linee o striature che si presentano durante l'utilizzo dell'alimentatore documenti .....	139
Controllo delle impostazioni della carta .....	139
Verifica delle impostazioni di regolazione dell'immagine .....	140
Ottimizzazione per testo o immagini .....	142
Verifica delle risoluzioni dello scanner e delle impostazioni del colore sul computer .....	143
Linee guida di risoluzione e colore .....	143
Colore .....	144
Copia da bordo a bordo .....	144
Pulire i rulli di prelievo e il tampone di separazione dell'alimentatore documenti (solo modelli fw) .....	145
Miglioramento della qualità di fax .....	147
Introduzione .....	147
Controllo della presenza di polvere e sbavature sul vetro dello scanner .....	147
Controllo delle impostazioni di risoluzione di invio del fax .....	148
Controllo delle impostazioni di correzione degli errori .....	148
Controllo dell'impostazione di adattamento alla pagina .....	148
Invio a un fax diverso .....	148
Verifica dell'apparecchiatura fax del mittente .....	148
Risoluzione dei problemi di rete cablata .....	149
Introduzione .....	149
Problemi di collegamento .....	149
Il computer utilizza un indirizzo IP errato per la stampante .....	150
Il computer non è in grado di comunicare con la stampante .....	150
La stampante utilizza un collegamento errato e impostazioni duplex non corrette per la rete .....	150
Nuovi programmi software potrebbero provocare problemi di compatibilità .....	150
Il computer o la workstation potrebbe non essere impostata correttamente .....	151
La stampante è disattivata o altre impostazioni di rete non sono corrette .....	151
Risoluzione dei problemi di rete wireless (solo modelli wireless) .....	152

Introduzione .....	152
Lista di controllo per la connettività wireless .....	152
La stampante non stampa dopo che è stata eseguita la configurazione della rete wireless .....	153
La stampante non stampa e sul computer è installato un firewall di terze parti .....	153
La connessione wireless non funziona dopo aver spostato il router wireless o il prodotto .....	153
Impossibile collegare più computer alla stampante wireless .....	153
La stampante wireless perde la comunicazione quando è collegata a una VPN .....	154
La rete non viene visualizzata nell'elenco delle reti wireless .....	154
La rete wireless non funziona .....	154
Esecuzione di un test diagnostico della rete wireless .....	154
Riduzione delle interferenze su una rete wireless .....	155
Risoluzione dei problemi fax .....	156
Introduzione .....	156
Elenco di controllo per la risoluzione dei problemi relativi al fax .....	156
Risoluzione di problemi fax generici .....	157
I fax vengono inviati lentamente .....	157
La qualità fax è scarsa .....	158
Il fax viene troncato o stampato su due pagine .....	158
<b>Indice analitico .....</b>	<b>161</b>

---

# 1 Panoramica della stampante

- [Icone di avvertenza](#)
- [Viste della stampante](#)
- [Specifiche della stampante](#)
- [Configurazione dell'hardware della stampante e installazione del software](#)

## Per ulteriori informazioni:

Le seguenti informazioni sono corrette al momento della pubblicazione. Per informazioni aggiornate, vedere [www.hp.com/support/ljM182MFP](http://www.hp.com/support/ljM182MFP).

La guida completa di HP per la stampante include le seguenti informazioni:

- Installazione e configurazione
- Istruzioni e uso
- Risoluzione dei problemi
- Download di aggiornamenti software e firmware
- Registrazione al forum di supporto
- Ricerca di informazioni sulla garanzia e le normative

## Icone di avvertenza

Definizioni icone di avvertenza: Le seguenti icone di avvertenza possono essere visualizzate sui prodotti HP. Prestare adeguata attenzione ove applicabile.

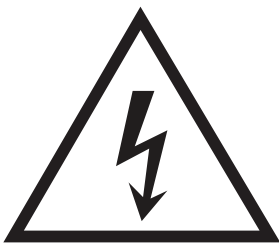

• Attenzione: Scossa elettrica



• Attenzione: Superficie bollente

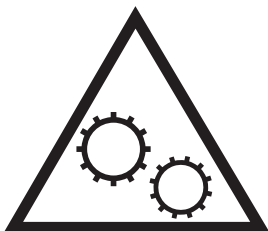

• Attenzione: Mantenere le parti del corpo lontane dai componenti mobili



• Attenzione: Bordo affilato nelle immediate vicinanze

## Viste della stampante

- [Vista anteriore della stampante](#)
- [Vista posteriore della stampante](#)
- [Vista del pannello di controllo LED](#)
- [Vista del pannello di controllo LCD a 2 righe](#)

### Vista anteriore della stampante



Tabella 1-1 Vista anteriore della stampante

Numero	Descrizione
1	Scanner
2	Pannello di controllo (varia in base al modello)
3	Scomparto di uscita
4	Estensione dello scomparto di uscita
5	Sportello anteriore (accesso alle cartucce di toner)
6	Numero modello
7	Vassoio 1
8	Pulsante di accensione/spengimento
9	Alimentatore documenti (solo modelli fw)

## Vista posteriore della stampante

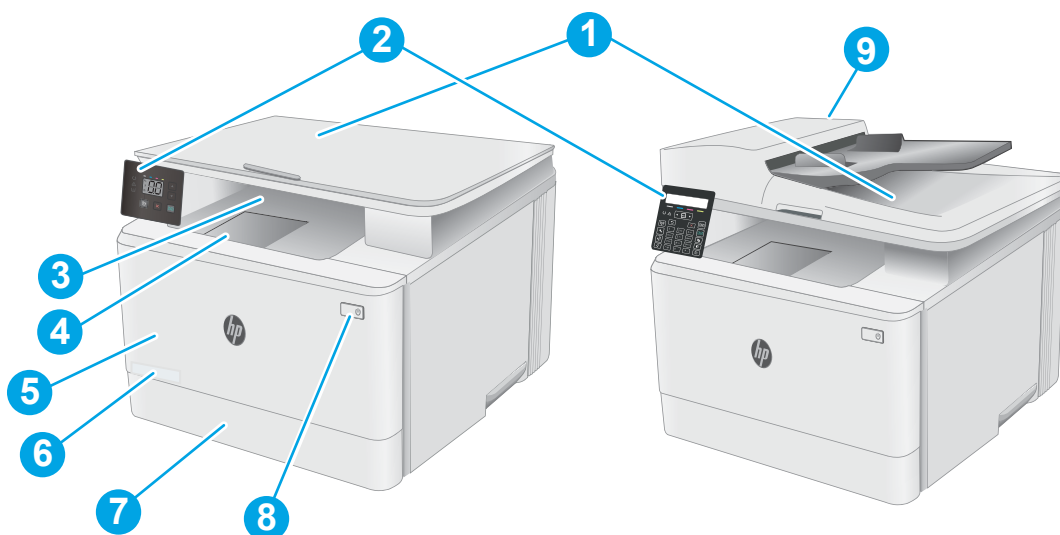

Tabella 1-2 Vista posteriore della stampante

Numero	Descrizione
1	Sportello posteriore (accesso per l'eliminazione degli inceppamenti)
2	Etichetta numero di serie e codice prodotto
3	Connettore di alimentazione
4	Porta di interfaccia USB
5	Porta Ethernet
6	Porta di ingresso della linea fax per collegare una linea telefonica fax alla stampante (solo modelli fax)
7	Porta di uscita della linea telefonica per collegare un telefono interno, una segreteria telefonica o un altro dispositivo (solo modelli fax)

## Vista del pannello di controllo LED



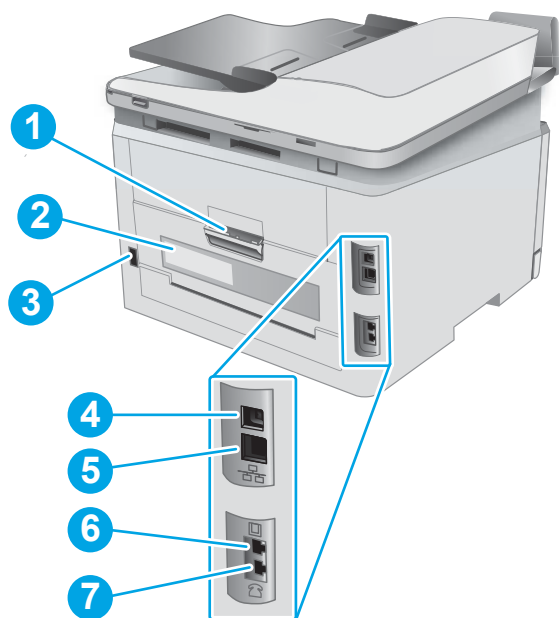



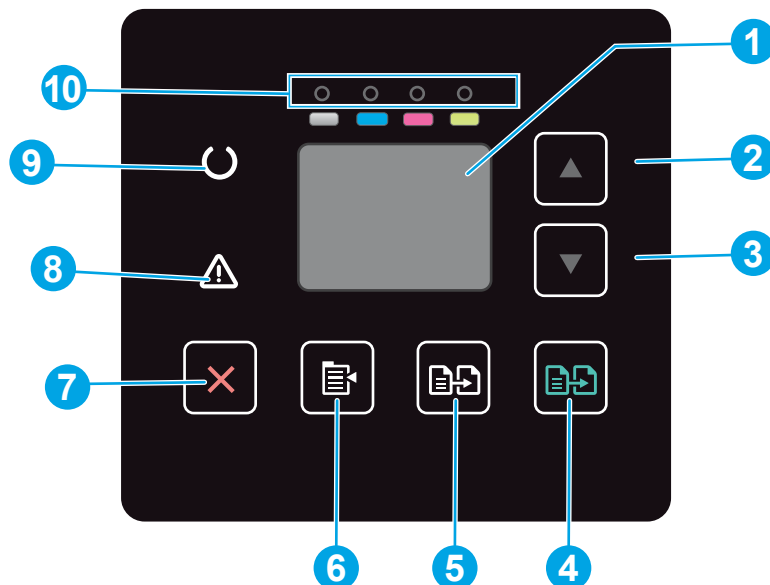

Tabella 1-3 Vista del pannello di controllo LED

Numero	Elemento	Descrizione
1	Display LED del pannello di controllo	Su questa schermata sono riportate le informazioni numeriche per i processi di copia.
2	freccia su ▲	Utilizzare questo pulsante per aumentare il valore visualizzato sul display.
3	freccia giù ▼	Utilizzare questo pulsante per ridurre il valore visualizzato sul display.
4	Pulsante Avvia copia a colori / Riprendi 	Premere questo pulsante per avviare un processo di copia a colori.
5	Pulsante Avvia copia in bianco e nero 	Premere questo pulsante per avviare un processo di copia in bianco e nero.
6	Pulsante Impostazione copia 	Utilizzare questo pulsante per spostarsi tra le opzioni Numero di copie, Più chiaro/più scuro e Riduci/Ingrandisci. L'opzione predefinita è Numero di copie.
7	Annulla 	Premere questo pulsante per effettuare le operazioni indicate di seguito: <ul style="list-style-type: none"> <li>• Annullare un processo di stampa durante la stampa.</li> <li>• Ripristinare le impostazioni di copia correnti ai valori predefiniti quando la stampante è inattiva.</li> <li>• Uscire dalla modalità di impostazione dei valori predefiniti per la copia senza salvarli quando la stampante si trova in questa modalità.</li> </ul>
8	LED Attenzione 	La spia Attenzione lampeggia quando la stampante richiede l'intervento dell'utente, ad esempio quando la stampante esaurisce la carta o se è necessario cambiare una cartuccia del toner. Se la spia si accende senza lampeggiare, sulla stampante si è verificato un errore.

**Tabella 1-3** Vista del pannello di controllo LED (continuazione)

Numero	Elemento	Descrizione
9	LED Pronto 	La spia Pronto si accende quando la stampante è pronta per la stampa. Lampeggia quando la stampante sta ricevendo i dati di stampa o durante l'annullamento di un processo di stampa.
10	LED materiali di consumo	La spia dei materiali di consumo lampeggia quando si verifica un errore relativo ai materiali di consumo e rimane accesa senza lampeggiare quando i materiali di consumo sono quasi esauriti e vanno sostituiti.



## Vista del pannello di controllo LCD a 2 righe



Tabella 1-4 Vista del pannello di controllo LCD a 2 righe







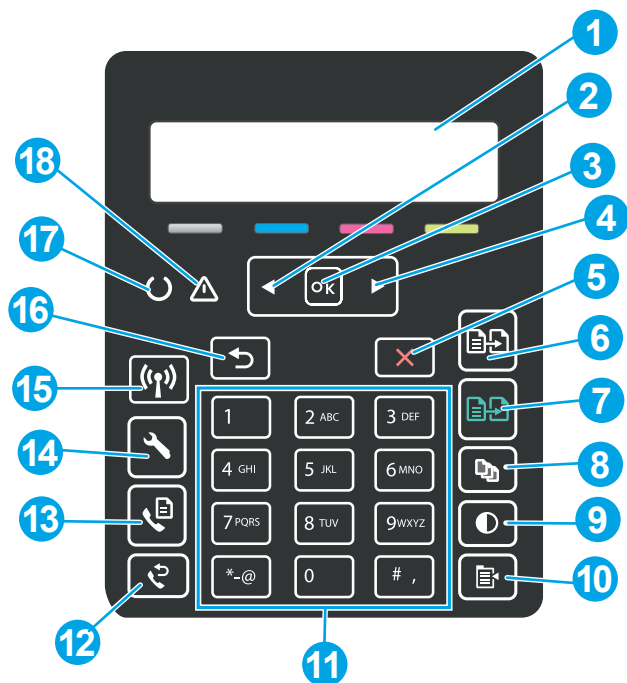





Numero	Elemento	Descrizione
1	Display del pannello di controllo a due righe	Questo schermo visualizza i menu e le informazioni sulla stampante.
2	Freccia sinistra ◀	Utilizzare questo pulsante per spostarsi tra i menu o diminuire un valore visualizzato sul display.
3	Pulsante OK	Utilizzare il pulsante <b>OK</b> per effettuare le operazioni indicate di seguito. <ul style="list-style-type: none"> <li>• Aprire i menu del pannello di controllo.</li> <li>• Aprire un sottomenu visualizzato sul display del pannello di controllo.</li> <li>• Selezionare una voce di menu.</li> <li>• Chiudere la finestra di alcuni messaggi di errore.</li> <li>• Avviare un processo di stampa in risposta a una richiesta del pannello di controllo (ad esempio, quando viene visualizzato il messaggio <b>Premere [OK] per continuare</b> sul display del pannello di controllo).</li> </ul>
4	Freccia destra ▶	Utilizzare questo pulsante per spostarsi tra i menu o aumentare un valore visualizzato sul display.
5	Annulla ✕	Utilizzare questo pulsante per annullare un processo di stampa o per uscire dai menu del pannello di controllo.
6	Pulsante Avvia copia in bianco e nero 	Utilizzare questo pulsante per avviare un processo di copia in bianco e nero.
7	Pulsante Avvia copia a colori / Riprendi 	Utilizzare questo pulsante per avviare un processo di copia a colori.

Tabella 1-4 Vista del pannello di controllo LCD a 2 righe (continuazione)

Numero	Elemento	Descrizione
8	Pulsante Numero di copie 	Utilizzare questo pulsante per impostare il numero di copie da realizzare.
9	Pulsante Più chiaro/Più scuro 	Utilizzare questo pulsante per regolare il livello dei toni scuri per il processo di copia corrente.
10	Pulsante Menu Copia 	Utilizzare questo pulsante per aprire il menu Copia.
11	Tastierino alfanumerico	Utilizzare il tastierino per digitare i numeri fax.
12	Pulsante Ripselezione fax  (solo modelli fax)	Utilizzare questo pulsante per richiamare il numero fax utilizzato per il processo fax precedente.
13	Pulsante Avvia fax  (solo modelli fax)	Utilizzare questo pulsante per avviare un processo fax.
14	(pannelli di controllo con schermo a sfioramento) 	Toccare questo pulsante per aprire il menu Configura.
15	Pulsante wireless 	Utilizzare il pulsante per accedere al menu Wireless.
16	Pulsante freccia indietro 	utilizzare questo pulsante per eseguire le operazioni indicate di seguito: <ul style="list-style-type: none"> <li>• Uscire dai menu del pannello di controllo.</li> <li>• Scorrere fino a un menu precedente in un elenco di sottomenu.</li> <li>• Scorrere fino a una voce di menu precedente in un elenco di sottomenu (senza salvare le modifiche alla voce di menu).</li> </ul>
17	LED Pronto 	La spia Pronto si accende quando la stampante è pronta per la stampa. Lampeggia quando la stampante sta ricevendo i dati di stampa o durante l'annullamento di un processo di stampa.
18	LED Attenzione 	La spia Attenzione lampeggia quando la stampante richiede l'intervento dell'utente, ad esempio quando la stampante esaurisce la carta o se è necessario cambiare una cartuccia del toner. Se la spia si accende senza lampeggiare, sulla stampante si è verificato un errore.

# Specifiche della stampante

 **IMPORTANTE:** le specifiche riportate di seguito sono corrette al momento della pubblicazione, ma sono soggette a modifiche. Per informazioni aggiornate, vedere [www.hp.com/support/ljM182MFP](http://www.hp.com/support/ljM182MFP).

- [Specifiche tecniche](#)
- [Sistemi operativi supportati](#)
- [Soluzioni di stampa mobile](#)
- [Dimensioni della stampante](#)
- [Consumo energetico, specifiche elettriche ed emissioni acustiche](#)
- [Intervallo dell'ambiente di funzionamento](#)

## Specifiche tecniche

Per informazioni aggiornate, vedere [www.hp.com/support/ljM182MFP](http://www.hp.com/support/ljM182MFP).

## Sistemi operativi supportati

Le seguenti informazioni si applicano ai driver di stampa HP e Windows PCL 6 per stampanti specifiche e sistema operativo macOS, nonché per il programma di installazione del software.

**Windows:** il programma di installazione del software HP consente di installare il driver di stampa versione 3 "HP PCL.6", il driver di stampa versione 3 "HP PCL 6" o il driver di stampa versione 4 "HP PCL-6", in base al sistema operativo Windows, con un software opzionale durante l'utilizzo del programma di installazione completa del software. Scaricare il driver di stampa versione 3 "HP PCL.6", il driver di stampa versione 3 "HP PCL 6" e il driver di stampa versione 4 "HP PCL-6" dal sito Web di assistenza per la stampante in uso: [www.hp.com/support/ljM182MFP](http://www.hp.com/support/ljM182MFP).

**macOS:** i computer Mac sono supportati su questa stampante. Scaricare HP Smart da [123.hp.com](http://123.hp.com) o dalla pagina di supporto di stampa, quindi utilizzare HP Smart per installare il driver di stampa HP. HP Smart non è incluso nel programma di installazione del software HP.

1. Accedere a [123.hp.com](http://123.hp.com).
2. Per scaricare il software della stampante, procedere come segue.

**Linux:** per informazioni e per i driver di stampa per Linux, accedere a [www.hp.com/go/linux](http://www.hp.com/go/linux).

**UNIX:** per ottenere informazioni e per i driver di stampa per UNIX®, accedere a [www.hp.com/go/unixmodelscripts](http://www.hp.com/go/unixmodelscripts).

**Tabella 1-5** Driver di stampa e sistemi operativi supportati

Sistema operativo	Driver di stampa installato (dal software sul Web)	Note
Windows® XP SP3, 32 bit	Il driver di stampa "HP PCL.6" specifico della stampante è installato per questo sistema operativo come parte dell'installazione completa del software.	Ad aprile 2009, Microsoft ha ritirato il tradizionale supporto per Windows XP, contrariamente ad HP, che continuerà a fornire tale supporto al massimo delle sue capacità per il sistema operativo XP. Alcune funzioni del driver di stampa non sono supportate.

**Tabella 1-5 Driver di stampa e sistemi operativi supportati (continuazione)**

Sistema operativo	Driver di stampa installato (dal software sul Web)	Note
Windows Vista®, 32 bit	Il driver di stampa "HP PCL.6" specifico della stampante è installato per questo sistema operativo come parte dell'installazione completa del software.	Ad aprile 2012, Microsoft ha ritirato il tradizionale supporto per Windows Vista, contrariamente ad HP, che continuerà a fornire tale supporto al massimo delle sue capacità per il sistema operativo Vista. Alcune funzioni del driver di stampa non sono supportate.
Windows 7 a 32 e 64 bit	Il driver di stampa specifico della stampante "HP PCL.6" viene installato per questo sistema operativo come parte dell'installazione completa del software.	
Windows 8 a 32 e 64 bit	Il driver di stampa specifico della stampante "HP PCL.6" viene installato per questo sistema operativo come parte dell'installazione completa del software.	Il supporto Windows 8 RT viene fornito tramite il driver Microsoft IN OS versione 4 a 32 bit.
Windows 8.1 a 32 e 64 bit	Il driver di stampa specifico della stampante V4 "HP PCL-6" viene installato per questo sistema operativo come parte dell'installazione completa del software.	Il supporto Windows 8.1 RT viene fornito tramite il driver Microsoft IN OS versione 4 a 32 bit.
Windows 10 a 32 e 64 bit	Il driver di stampa specifico della stampante V4 "HP PCL-6" viene installato per questo sistema operativo come parte dell'installazione completa del software.	
Windows Server 2008 SP2, 32 bit	Il driver di stampa specifico della stampante "HP PCL.6" è disponibile per il download dal sito Web di assistenza per le stampanti. Scaricare il driver e utilizzare lo strumento Aggiungi stampante di Microsoft per installarlo.	A gennaio 2015, Microsoft ha ritirato il tradizionale supporto per Windows Server 2008, contrariamente ad HP che continuerà a fornire tale supporto al massimo delle sue capacità per il sistema operativo Server 2008 discontinuato. Alcune funzioni del driver di stampa non sono supportate.
Windows Server 2008 SP2, 64 bit	Il driver di stampa specifico della stampante "HP PCL.6" è disponibile per il download dal sito Web di assistenza per le stampanti. Scaricare il driver e utilizzare lo strumento Aggiungi stampante di Microsoft per installarlo.	A gennaio 2015, Microsoft ha ritirato il tradizionale supporto per Windows Server 2008, contrariamente ad HP che continuerà a fornire tale supporto al massimo delle sue capacità per il sistema operativo Server 2008 discontinuato.
Windows Server 2008 R2, SP1, 64 bit	Il driver di stampa specifico della stampante "HP PCL.6" viene installato per questo sistema operativo come parte dell'installazione completa del software.	
Windows Server 2012 a 64 bit	Il driver di stampa specifico della stampante "HP PCL.6" viene installato per questo sistema operativo come parte dell'installazione completa del software.	
Windows Server 2012 R2, 64 bit	Il driver di stampa specifico della stampante "HP PCL-6" viene installato per questo sistema operativo come parte dell'installazione completa del software.	

**Tabella 1-5** Driver di stampa e sistemi operativi supportati (continuazione)

Sistema operativo	Driver di stampa installato (dal software sul Web)	Note
Windows Server 10 (Server 2016) a 32 e 64 bit	Il driver di stampa specifico della stampante "HP PCL-6" viene installato per questo sistema operativo come parte dell'installazione completa del software.	
macOS v10.15 Catalina, macOS v10.14 Mojave, macOS v10.13 High Sierra, macOS v10.12 Sierra	Per installare il driver di stampa, scaricare HP Smart da <a href="https://www.hp.com">123.hp.com</a> . Per installare il software della stampante e il driver di stampa, procedere come segue.	

 **NOTA:** per un elenco aggiornato dei sistemi operativi supportati, accedere a [www.hp.com/support/ljM182MFP](https://www.hp.com/support/ljM182MFP) per la guida completa della stampante HP.

 **NOTA:** per assistenza sul driver UPD HP per questa stampante, visitare il sito Web [www.hp.com/go/upd](https://www.hp.com/go/upd). Nella sezione **Informazioni aggiuntive**, fare clic sui collegamenti.

**Tabella 1-6** Requisiti minimi di sistema

Windows	macOS
<ul style="list-style-type: none"><li>• Connessione Internet</li><li>• Connessione USB 1.1 o 2.0 dedicata o una connessione di rete</li><li>• 400 MB di spazio libero sul disco rigido</li><li>• 1 GB di RAM (32 bit) o 2 GB di RAM (64 bit)</li></ul>	<ul style="list-style-type: none"><li>• connessione Internet</li><li>• 1 GB di spazio libero sul disco rigido</li></ul>

## Soluzioni di stampa mobile

HP offre più soluzioni mobili e ePrint per abilitare la stampa semplice su una stampante HP da un laptop, un tablet, uno smartphone o da un altro dispositivo mobile. Per accedere all'elenco completo ed effettuare la scelta migliore, visitare il sito Web [www.hp.com/go/LaserJetMobilePrinting](https://www.hp.com/go/LaserJetMobilePrinting).

 **NOTA:** Aggiornare il firmware della stampante per assicurarsi che tutte le funzionalità di stampa mobile ed ePrint siano supportate.

- Wi-Fi Direct (solo modelli wireless)
- HP ePrint tramite e-mail (richiede l'attivazione dei Servizi Web HP e la registrazione della stampante in HP Connected)
- App HP ePrint (disponibile per Android, iOS e Blackberry)
- App HP Smart per dispositivi iOS e Android
- Software HP ePrint
- Google Cloud Print

- AirPrint
- Stampa Android

## Dimensioni della stampante

Figura 1-1 Dimensioni per i modelli n e nw



Tabella 1-7 Dimensioni per i modelli n e nw

Dimensione	Stampante completamente chiusa	Stampante completamente aperta
1. Altezza	292,6 mm	545 mm
2. Profondità	380 mm	855 mm
3. Larghezza	420 mm	420 mm
Peso (con cartucce)	15,7 kg	15,7 kg

Figura 1-2 Dimensioni per i modelli fw

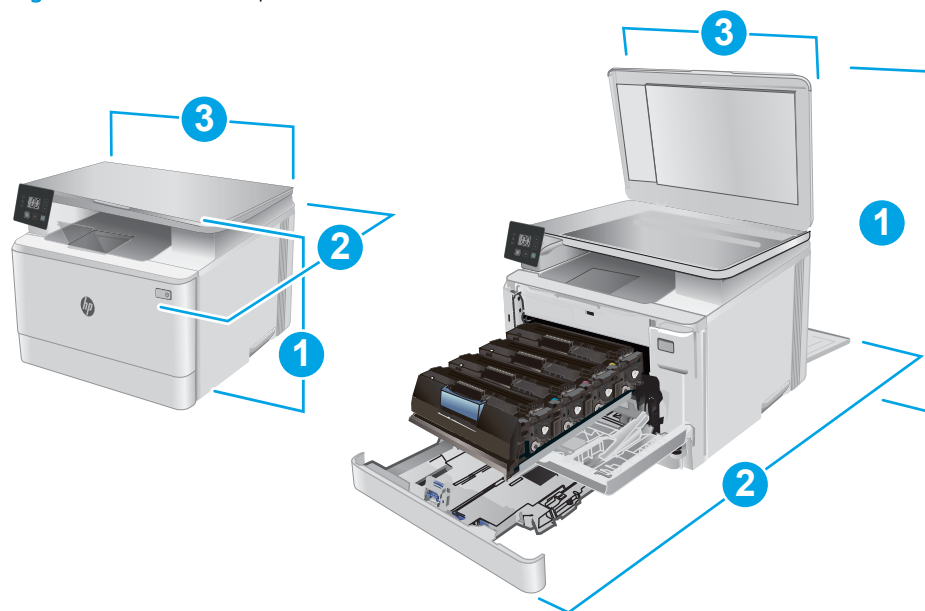

Tabella 1-8 Dimensioni per i modelli fw

Dimensione	Stampante completamente chiusa	Stampante completamente aperta
1. Altezza	341,2 mm	540 mm
2. Profondità	380 mm	855 mm
3. Larghezza	420 mm	457 mm
Peso (con cartucce)	16,3 kg	16,3 kg

## Consumo energetico, specifiche elettriche ed emissioni acustiche

Per informazioni aggiornate, visitare il sito Web [www.hp.com/support/ljM182MFP](http://www.hp.com/support/ljM182MFP).

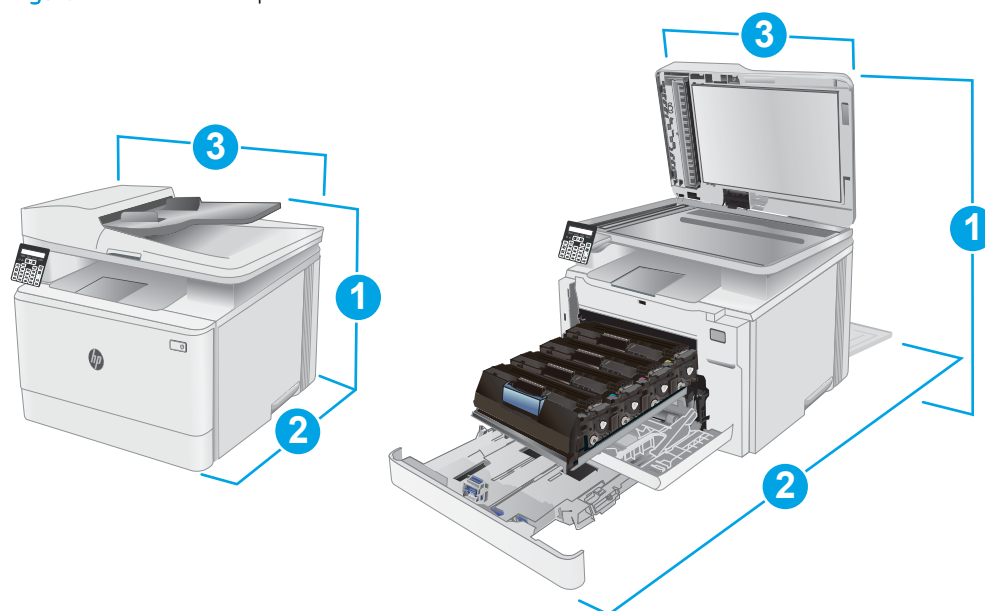
**ATTENZIONE:** i requisiti di alimentazione si basano sul paese/regione dove è stata venduta la stampante. Non convertire le tensioni di funzionamento. Ciò può danneggiare la stampante e annullarne la garanzia.

## Intervallo dell'ambiente di funzionamento

Tabella 1-9 Intervallo dell'ambiente di funzionamento

Ambiente	Installazione tipica (consigliata)	Consentito
Temperatura	Da 15 a 27°C	Da 10° a 32,5°C
Umidità relativa	Dal 30% al 70% di umidità relativa (RH)	Dal 10% all'80% di umidità relativa

# Configurazione dell'hardware della stampante e installazione del software

Per istruzioni sulla configurazione di base, vedere il Poster di configurazione e la Guida introduttiva forniti con la stampante. Per ulteriori istruzioni, visitare il sito Web dell'assistenza HP.

Per la guida completa di HP per la stampante, andare a [www.hp.com/support/ljM182MFP](http://www.hp.com/support/ljM182MFP). Cercare assistenza per:

- Installazione e configurazione
- Istruzioni e uso
- Risoluzione dei problemi
- Download degli aggiornamenti software e firmware
- Registrazione al forum di supporto
- Ricerca di informazioni sulla garanzia e le normative



---

## 2 Vassoi carta

- [Introduzione](#)
- [Caricamento del vassoio 1](#)
- [Caricamento e stampa di buste](#)
- [Caricamento e stampa di etichette](#)

### Per ulteriori informazioni:

Le seguenti informazioni sono corrette al momento della pubblicazione. Per informazioni aggiornate, vedere [www.hp.com/support/ljM182MFP](http://www.hp.com/support/ljM182MFP).

La guida completa di HP per la stampante include le seguenti informazioni:

- Installazione e configurazione
- Istruzioni e uso
- Risoluzione dei problemi
- Download di aggiornamenti software e firmware
- Registrazione al forum di supporto
- Ricerca di informazioni sulla garanzia e le normative

# Introduzione

---

**⚠ ATTENZIONE:** non estendere più di un vassoio carta alla volta.

Non utilizzare il vassoio della carta come gradino.

Tenere le mani lontane dai vassoi della carta quando vengono chiusi.

Tutti i vassoi devono essere chiusi durante il trasporto della stampante.

---

## Caricamento del vassoio 1

### Introduzione

Di seguito vengono fornite le istruzioni per il caricamento della carta nel vassoio 1. Questo vassoio può contenere fino a 150 fogli di carta da 75 g/m<sup>2</sup>.

**📝 NOTA:** Per evitare gli inceppamenti della carta:

- Non aggiungere o rimuovere la carta dal vassoio durante la stampa.
  - Prima di caricare il vassoio, rimuovere tutta la carta dal vassoio di alimentazione e allineare la risma.
  - Durante il caricamento del vassoio, non separare i fogli.
  - Utilizzare carta non stropicciata, piegata o danneggiata.
- 

1. Aprire il vassoio.

**NOTA:** Non aprire il vassoio mentre è in uso.

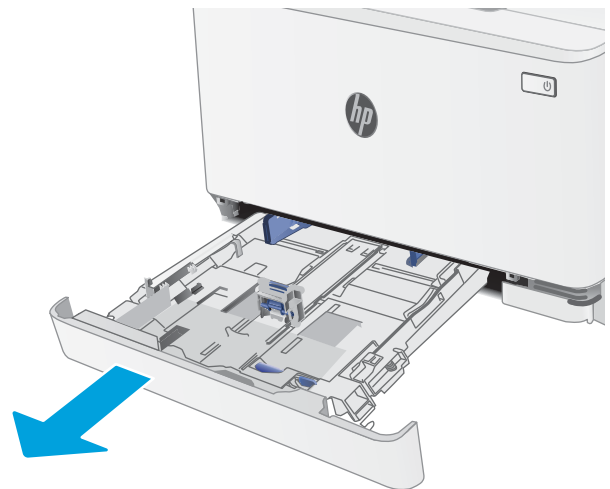

2. Regolare le guide della carta tenendo premuti i fermi di regolazione e facendo scorrere le guide fino al formato di carta utilizzato.

**NOTA:** Per caricare carta di formato Legal, estendere la parte anteriore del vassoio tenendo premuto il fermo blu ed estraendo contemporaneamente il vassoio. quando viene caricato con carta di formato Legal, il vassoio 1 si estende di circa 57,5 mm sulla parte anteriore della stampante.

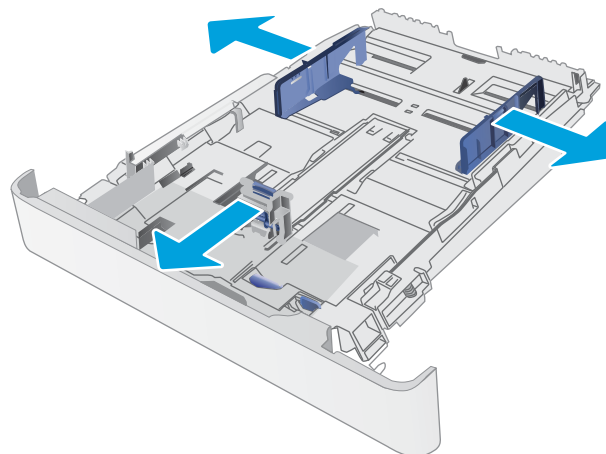

3. Caricare la carta nel vassoio. Per informazioni su come orientare la carta, vedere [Orientamento della carta per il vassoio 1 a pagina 19](#).

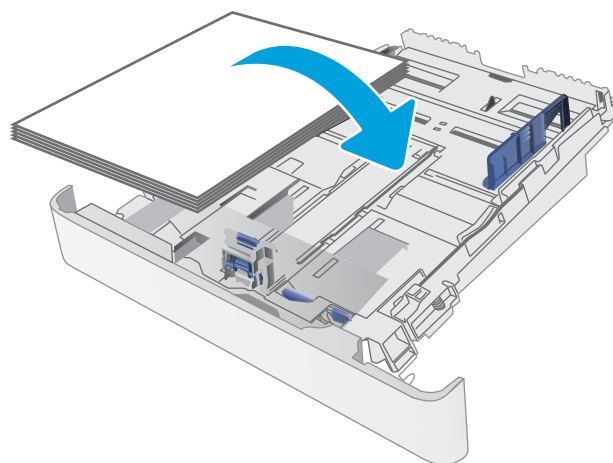

4. Regolare le guide della carta in modo che aderiscano alla risma senza piegare la carta.

**NOTA:** non regolare le guide della carta in base alla pila carta.

**NOTA:** per prevenire inceppamenti, regolare le guide della carta per il formato corretto e non riempire troppo il vassoio.

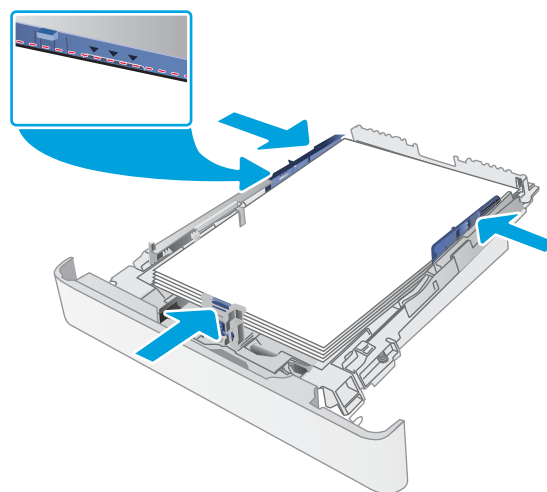

5. Chiudere il vassoio.



## Orientamento della carta per il vassoio 1

Se si utilizza carta che richiede un orientamento specifico, caricarla secondo le informazioni riportate nelle tabelle seguenti.

**Tabella 2-1** Carta intestata o prestampata

Orientamento dell'immagine	Uscita	Formato carta	Modalità di caricamento della carta
Verticale	Stampa su 1 facciata	Letter, Legal, Executive, Oficio (8,5 x 13), A4, A6, B5 (JIS), B5 (ISO), Cartolina da 10, Cartolina giapponese (Cartolina (JIS)), Cartolina giapponese doppia ruotata (cartolina doppia (JIS))	Verso l'alto  Bordo superiore rivolto verso la parte posteriore del vassoio
Verticale	Stampa fronte/retro	Letter, Legal, Executive, Oficio (8,5 x 13), A4, A6, B5 (JIS), B5 (ISO), Cartolina da 10, Cartolina giapponese (Cartolina (JIS)), Cartolina giapponese doppia ruotata (cartolina doppia (JIS))	Verso il basso  Bordo superiore rivolto verso la parte posteriore del vassoio
Orizzontale	Stampa su 1 facciata	A5	Verso l'alto  Bordo superiore rivolto verso la parte posteriore del vassoio

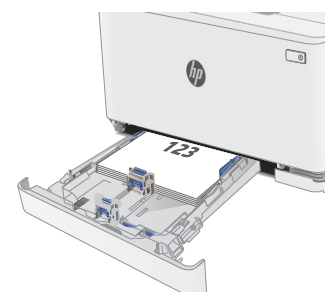

**Tabella 2-1** Carta intestata o prestampata (continuazione)



Orientamento dell'immagine	Uscita	Formato carta	Modalità di caricamento della carta
Orizzontale	Stampa fronte/retro	A5	<p>Verso il basso</p> <p>Bordo superiore rivolto verso la parte posteriore del vassoio</p> 
Verticale	Stampa su una facciata o stampa su due facciate	Letter, Legal, Executive, Oficio (8,5 x 13), A4, A6, B5 (JIS), B5 (ISO), Cartolina da 10, Cartolina giapponese (Cartolina (JIS)), Cartolina giapponese doppia ruotata (cartolina doppia (JIS))	<p>Verso l'alto</p> <p>Fori verso la parte sinistra del vassoio</p> 
Orizzontale	Stampa su una facciata o stampa su due facciate	A5	<p>Verso l'alto</p> <p>Fori rivolti verso la parte anteriore del vassoio</p> 

Tabella 2-2 Preforata

Orientamento dell'immagine	Tipo di stampa	Formato carta	Modalità di caricamento della carta
Verticale	Stampa su una facciata o stampa su due facciate	Letter, Legal, Executive, Oficio (8,5 x 13), A4, A6, B5 (JIS), B5 (ISO), Cartolina da 10, Cartolina giapponese (Cartolina (JIS)), Cartolina giapponese doppia ruotata (cartolina doppia (JIS))	Verso l'alto Fori verso la parte sinistra del vassoio
Orizzontale	Stampa su una facciata o stampa su due facciate	A5	Verso l'alto Fori rivolti verso la parte anteriore del vassoio

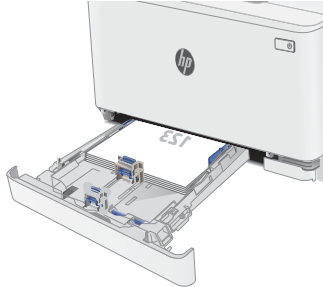

# Caricamento e stampa di buste

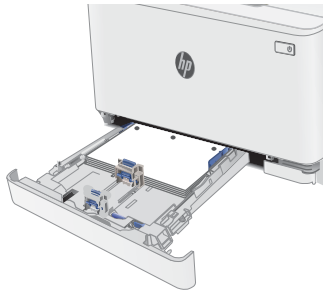
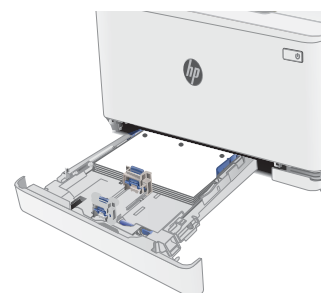
## Introduzione

Di seguito vengono fornite le istruzioni per la stampa e il caricamento delle buste. Il vassoio 1 può contenere fino a 5 buste.

Per stampare utilizzando l'opzione di alimentazione manuale di buste, attenersi alla seguente procedura per selezionare le impostazioni corrette nel driver di stampa, quindi caricare le buste nel vassoio dopo aver inviato il processo di stampa alla stampante.

## Stampa di buste

1. Nel programma software, selezionare l'opzione **Stampa**.
2. Selezionare la stampante dall'elenco delle stampanti, quindi toccare o fare clic sul pulsante **Proprietà** o **Preferenze** per aprire il driver di stampa.

 **NOTA:** il nome del pulsante può variare in base ai diversi programmi software.

 **NOTA:** per accedere a queste funzioni dalla schermata Start di Windows 8 o 8.1, selezionare **Dispositivi, Stampa**, quindi selezionare la stampante.

3. Toccare o fare clic sulla scheda **Carta/qualità**.
4. Nell'elenco a discesa **Formato carta**, selezionare il formato corretto per le buste.
5. Nell'elenco a discesa **Tipo di carta**, selezionare **Busta**.
6. Nell'elenco a discesa **Alimentazione carta**, selezionare **Alimentazione manuale**.
7. Fare clic sul pulsante **OK** per chiudere la finestra di dialogo **Proprietà documento**.
8. Nella finestra di dialogo **Stampa**, fare clic sul pulsante **OK** per stampare il processo.

## Orientamento della busta

Tabella 2-3 Orientamento della busta

Vassoio	Dimensioni busta	Modalità di caricamento delle buste
Vassoio 1	Envelope #10, Envelope Monarch, Envelope B5, Envelope C5, Envelope DL	Verso l'alto  Lato corto, per l'affrancatura rivolto verso la parte posteriore del vassoio

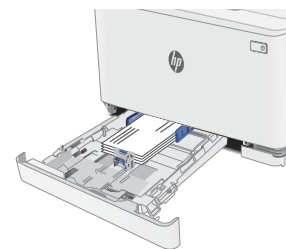



# Caricamento e stampa di etichette

## Introduzione

Di seguito vengono fornite le istruzioni per la stampa e il caricamento delle etichette. Il vassoio 1 può contenere fino a 50 fogli di etichette.

Per stampare utilizzando l'opzione di alimentazione manuale di etichette, attenersi alla seguente procedura per selezionare le impostazioni corrette nel driver di stampa, quindi caricare le etichette nel vassoio dopo aver inviato il processo di stampa alla stampante. Quando si utilizza l'alimentazione manuale, la stampante attende per stampare il processo fino a quando non rileva l'apertura del vassoio.

## Alimentazione manuale etichette

1. Nel programma software, selezionare l'opzione **Stampa**.
2. Selezionare la stampante dall'elenco delle stampanti, quindi toccare o fare clic sul pulsante **Proprietà** o **Preferenze** per aprire il driver di stampa.

 **NOTA:** il nome del pulsante può variare in base ai diversi programmi software.

 **NOTA:** per accedere a queste funzioni dalla schermata Start di Windows 8 o 8.1, selezionare **Dispositivi**, **Stampa**, quindi selezionare la stampante.

3. Fare clic sulla scheda **Carta/qualità**.
4. Nell'elenco a discesa **Formato carta**, selezionare il formato corretto per i fogli di etichette.
5. Nell'elenco a discesa **Tipo di carta**, selezionare **Etichette**.
6. Nell'elenco a discesa **Alimentazione carta**, selezionare **Alimentazione manuale**.
7. Fare clic sul pulsante **OK** per chiudere la finestra di dialogo **Proprietà documento**.
8. Nella finestra di dialogo **Stampa**, fare clic sul pulsante **OK** per stampare il processo.

## Orientamento etichette

Tabella 2-4 Orientamento etichette

Vassoio	Modalità di caricamento delle etichette
Vassoio 1	Verso l'alto Bordo superiore rivolto verso la parte posteriore del vassoio





---

## 3 Materiali di consumo, accessori e parti

- [Ordinamento di materiali di consumo, accessori e componenti](#)
- [Sostituzione delle cartucce del toner](#)

### Per ulteriori informazioni:

Le seguenti informazioni sono corrette al momento della pubblicazione. Per informazioni aggiornate, vedere [www.hp.com/support/ljM182MFP](http://www.hp.com/support/ljM182MFP).

La guida completa di HP per la stampante include le seguenti informazioni:

- Installazione e configurazione
- Istruzioni e uso
- Risoluzione dei problemi
- Download di aggiornamenti software e firmware
- Registrazione al forum di supporto
- Ricerca di informazioni sulla garanzia e le normative

# Ordinamento di materiali di consumo, accessori e componenti

## Ordini

Tabella 3-1 Ordini

Opzione di ordine	Informazioni per effettuare gli ordini
Ordinazione di carta e materiali di consumo	<a href="http://www.hp.com/go/suresupply">www.hp.com/go/suresupply</a>
Ordinazione di componenti e accessori HP originali	<a href="http://www.hp.com/buy/parts">www.hp.com/buy/parts</a>
Ordinazione tramite centri di assistenza	In tal caso, rivolgersi a un centro di assistenza HP autorizzato.
Effettuare un ordine utilizzando il server Web HP incorporato	Per effettuare l'accesso, immettere l'indirizzo IP o il nome host della stampante nel campo dell'indirizzo/URL del browser Web sul computer. Il server Web incorporato (EWS) include un collegamento al sito Web HP SureSupply, in cui vengono riportate le opzioni per l'acquisto dei materiali di consumo originali HP.

## Materiali di consumo e accessori

Tabella 3-2 Nord America, America Latina, Paesi/regioni dell'Asia Pacifico e Giappone

Elemento	Descrizione	Codice cartuccia	Numero parte
Cartuccia di toner nero, originale, HP 215A LaserJet	Cartuccia di toner nero sostitutiva standard	215A	W2310A
Cartuccia di toner ciano, originale, HP 215A LaserJet	Cartuccia di toner ciano sostitutiva standard	215A	W2311A
Cartuccia di toner giallo, originale, HP 215A LaserJet	Cartuccia di toner giallo sostitutiva standard	215A	W2312A
Cartuccia di toner magenta, originale, HP 215A LaserJet	Cartuccia di toner magenta sostitutiva standard	215A	W2313A

Tabella 3-3 Europa, Russia, CSI, Medio Oriente e Africa

Elemento	Descrizione	Codice cartuccia	Numero parte
Cartuccia di toner nero, originale, HP 216A LaserJet	Cartuccia di toner nero sostitutiva standard	216A	W2410A
Cartuccia di toner ciano, originale, HP 216A LaserJet	Cartuccia di toner ciano sostitutiva standard	216A	W2411A
Cartuccia di toner giallo, originale, HP 216A LaserJet	Cartuccia di toner giallo sostitutiva standard	216A	W2412A
Cartuccia di toner magenta, originale, HP 216A LaserJet	Cartuccia di toner magenta sostitutiva standard	216A	W2413A

## Parti di ricambio CSR (Customer Self-Repair)

Le parti riparabili dall'utente (CSR) sono disponibili per diverse stampanti HP LaserJet per ridurre i tempi di riparazione. Ulteriori informazioni sul programma CSR e i suoi vantaggi sono disponibili sui siti [www.hp.com/go/csr-support](http://www.hp.com/go/csr-support) e [www.hp.com/go/csr-faq](http://www.hp.com/go/csr-faq).

I componenti di ricambio HP originali possono essere ordinati al sito [www.hp.com/buy/parts](http://www.hp.com/buy/parts) oppure contattando un centro di assistenza HP autorizzato. Per l'ordinazione, potrebbero essere richieste le seguenti informazioni: numero di catalogo, numero di serie (disponibile sul retro della stampante), codice del prodotto o nome della stampante.

- Le parti CSR elencate come **Obbligatorie** devono essere installate dai clienti, a meno che questi non desiderino richiedere la riparazione a pagamento dell'assistenza tecnica HP. Per queste parti, la garanzia della stampante HP non include le opzioni di assistenza in loco o reso al deposito.
- Le parti CSR elencate come **Opzionali** possono essere installate dal personale dell'assistenza tecnica HP su richiesta dei clienti senza costi aggiuntivi durante il periodo di copertura della garanzia della stampante.

Tabella 3-4 Parti di ricambio CSR (Customer Self-Repair)

Componente	Descrizione	Opzioni di auto-riparazione	Numero di catalogo
Vassoio di alimentazione della carta da 150 fogli	Cassetto sostitutivo per il vassoio 1	Obbligatorio	RM2-1688-000

# Sostituzione delle cartucce del toner

## Introduzione

Questa stampante indica quando il livello della cartuccia di toner è in esaurimento. La durata residua effettiva della cartuccia di toner può variare. Tenere una cartuccia di sostituzione disponibile da installare per quando la qualità di stampa non è più soddisfacente.

Per acquistare le cartucce o verificare la compatibilità delle cartucce per la stampante, visitare il sito di HP SureSupply all'indirizzo [www.hp.com/go/suresupply](http://www.hp.com/go/suresupply). Scorrere in fondo alla pagina e verificare che il paese o la regione sia corretto.

La stampante utilizza quattro colori e ha una cartuccia di toner diversa per ogni colore: giallo (Y), magenta (M), ciano (C) e nero (K). Le cartucce del toner si trovano all'interno dello sportello anteriore.

**Tabella 3-5 Nord America, America Latina, Paesi/regioni dell'Asia Pacifico e Giappone**

Elemento	Descrizione	Codice cartuccia	Numero parte
Cartuccia di toner nero, originale, HP 215A LaserJet	Cartuccia di toner nero sostitutiva standard	215A	W2310A
Cartuccia di toner ciano, originale, HP 215A LaserJet	Cartuccia di toner ciano sostitutiva standard	215A	W2311A
Cartuccia di toner giallo, originale, HP 215A LaserJet	Cartuccia di toner giallo sostitutiva standard	215A	W2312A
Cartuccia di toner magenta, originale, HP 215A LaserJet	Cartuccia di toner magenta sostitutiva standard	215A	W2313A

**Tabella 3-6 Europa, Russia, CSI, Medio Oriente e Africa**

Elemento	Descrizione	Codice cartuccia	Numero parte
Cartuccia di toner nero, originale, HP 216A LaserJet	Cartuccia di toner nero sostitutiva standard	216A	W2410A
Cartuccia di toner ciano, originale, HP 216A LaserJet	Cartuccia di toner ciano sostitutiva standard	216A	W2411A
Cartuccia di toner giallo, originale, HP 216A LaserJet	Cartuccia di toner giallo sostitutiva standard	216A	W2412A
Cartuccia di toner magenta, originale, HP 216A LaserJet	Cartuccia di toner magenta sostitutiva standard	216A	W2413A

Rimuovere la cartuccia del toner dalla confezione solo al momento dell'installazione.

**⚠ ATTENZIONE:** per evitare di danneggiare la cartuccia di toner, non esporla alla luce per più di qualche minuto. Coprire il tamburo fotosensibile verde se la cartuccia di toner deve essere rimossa dalla stampante per un periodo di tempo prolungato.

Nell'illustrazione di seguito sono riportati i componenti della cartuccia del toner.

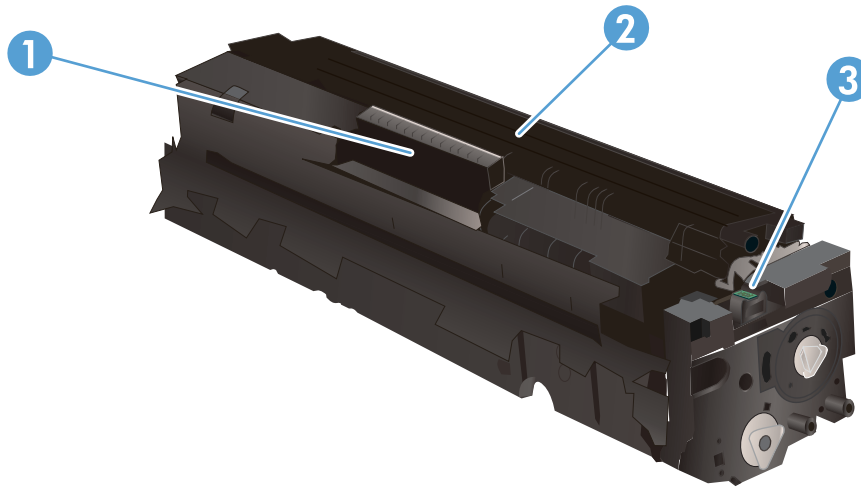

**Tabella 3-7** Componenti della cartuccia del toner

Numero	Descrizione
1	Maniglia
2	Tamburo fotosensibile
3	Chip di memoria

**⚠ ATTENZIONE:** se gli indumenti si macchiano di toner, rimuoverlo con un panno asciutto e lavare gli indumenti in acqua fredda. L'acqua calda fissa il toner nelle fibre.

**📄 NOTA:** le informazioni sul riciclaggio delle cartucce del toner usate sono disponibili sulla confezione della cartuccia.

## Rimozione e reinstallazione delle cartucce del toner

1. Aprire lo sportello anteriore.



2. Afferrare la maniglia blu sul cassetto delle cartucce del toner, quindi estrarre il cassetto.



3. Afferrare la maniglia della cartuccia di toner ed estrarre la cartuccia per rimuoverla.





4. Estrarre la confezione della nuova cartuccia del toner dalla scatola, quindi tirare la linguetta di rilascio sulla confezione.

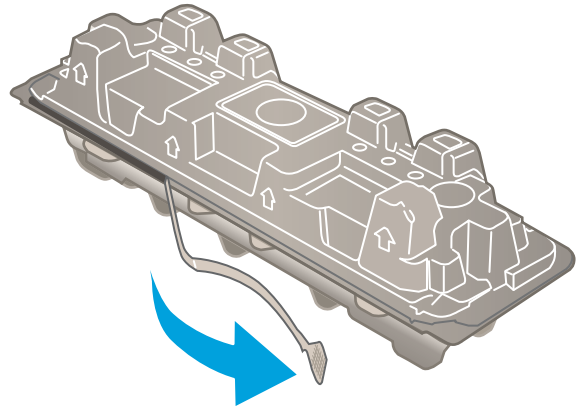

5. Estrarre la cartuccia del toner dalla confezione aperta. Conservare la confezione per riciclare la cartuccia di toner usata.

**NOTA:** non toccare il tamburo fotosensibile verde. Eventuali impronte lasciate sul tamburo fotosensibile possono causare difetti nella stampa.

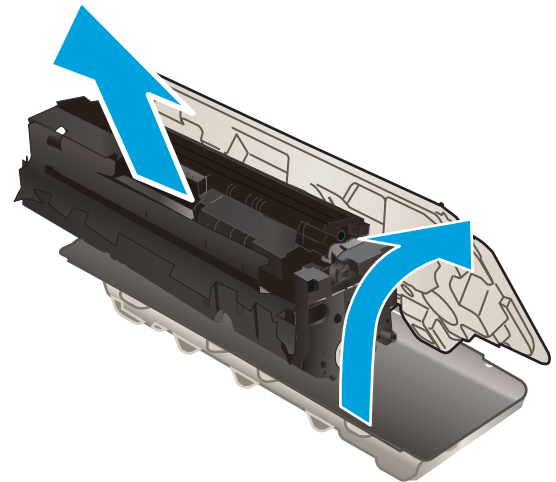

6. Tenendo il toner da entrambe le estremità, agitare la cartuccia da un'estremità all'altra per distribuire il toner al suo interno in modo uniforme.

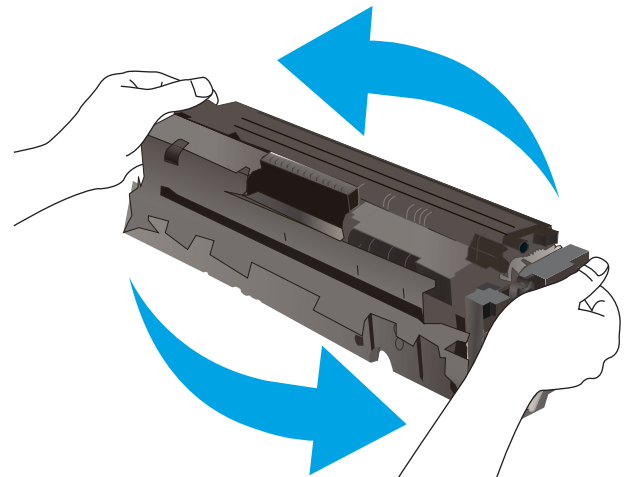

7. Installare la nuova cartuccia del toner. Assicurarsi che il chip colorato sulla cartuccia corrisponda a quello presente sul cassetto.

**NOTA:** non toccare il tamburo fotosensibile verde. Eventuali impronte lasciate sul tamburo fotosensibile possono causare difetti nella stampa.



8. Chiudere il cassetto delle cartucce di toner.



9. Chiudere lo sportello anteriore.



---

## 4 Stampa

- [Operazioni di stampa \(Windows\)](#)
- [Operazioni di stampa \(macOS\)](#)
- [Stampa mobile](#)

### Per ulteriori informazioni:

Le seguenti informazioni sono corrette al momento della pubblicazione. Per informazioni aggiornate, vedere [www.hp.com/support/ljM182MFP](http://www.hp.com/support/ljM182MFP).

La guida completa di HP per la stampante include le seguenti informazioni:

- Installazione e configurazione
- Istruzioni e uso
- Risoluzione dei problemi
- Download di aggiornamenti software e firmware
- Registrazione al forum di supporto
- Ricerca di informazioni sulla garanzia e le normative

# Operazioni di stampa (Windows)

## Modalità di stampa (Windows)

La seguente procedura descrive il processo di stampa di base per Windows.

1. Nel programma software, selezionare l'opzione **Stampa**.
2. Selezionare la stampante dall'elenco delle stampanti. Per modificare le impostazioni, fare clic sul pulsante **Proprietà** o **Preferenze** per aprire il driver di stampa.

---

 **NOTA:** il nome del pulsante può variare in base ai diversi programmi software.

 **NOTA:** in Windows 10, 8.1 e 8, queste applicazioni presentano un layout diverso con funzioni differenti da ciò che è descritto qui in basso per le applicazioni desktop. Per accedere alla funzione di stampa da un'applicazione della schermata Start, completare i seguenti passaggi:

- **Windows 10:** selezionare **Stampa**, quindi selezionare la stampante.
- **Windows 8.1 o 8:** selezionare **Dispositivi**, selezionare **Stampa**, quindi scegliere la stampante.

Per il driver HP PCL-6 V4, l'applicazione HP Smart scarica automaticamente funzionalità driver aggiuntive se viene selezionata l'opzione **Altre impostazioni**.

---

 **NOTA:** Per ulteriori informazioni, fare clic sul pulsante Guida (?) nel driver di stampa.

3. Fare clic sulle schede nel driver di stampa per configurare le opzioni disponibili. Ad esempio, impostare l'orientamento della carta sulla scheda **Finitura**, quindi impostare l'origine della carta, il tipo di carta, le dimensioni della carta e le impostazioni di qualità sulla scheda **Carta/Qualità**.
4. Fare clic sul pulsante **OK** per tornare alla finestra di dialogo **Stampa**. Selezionare il numero di copie da stampare da questa schermata.
5. Per stampare il processo, fare clic sul pulsante **Stampa**.

## Stampa manualmente su entrambi i lati (Windows)

Utilizzare questa procedura per le stampanti non dotati di duplexer automatico oppure se si desidera stampare su carta non supportata dal duplexer.

1. Nel programma software, selezionare l'opzione **Stampa**.
2. Selezionare la stampante dall'apposito elenco, quindi fare clic sul pulsante **Proprietà** o **Preferenze** per aprire il driver di stampa.

---

 **NOTA:** il nome del pulsante può variare in base ai diversi programmi software.

 **NOTA:** in Windows 10, 8.1 e 8, queste applicazioni avranno layout e funzioni differenti da quando descritto di seguito per le applicazioni desktop. Per accedere alla funzione di stampa da un'applicazione della schermata Start, attenersi alla seguente procedura:

- **Windows 10:** selezionare **Stampa**, quindi selezionare la stampante.
- **Windows 8.1 o 8:** selezionare **Dispositivi**, **Stampa**, quindi la selezionare la stampante.

Per il driver HP PCL-6 V4, l'applicazione HP Smart scarica automaticamente funzionalità driver aggiuntive se viene selezionata l'opzione **Altre impostazioni**.

---

3. Fare clic sulla scheda **Finitura**.
4. Selezionare **Print on both sides (manually)** (Stampa fronte/retro (manuale)), quindi fare clic su **OK** per chiudere la finestra di dialogo **Proprietà documento**.
5. Nella finestra di dialogo **Stampa**, fare clic su **Stampa** per stampare il primo lato del processo.
6. Recuperare la pila di carta stampata dallo scomparto di uscita e inserirla nel vassoio 1.
7. Se richiesto, selezionare il pulsante appropriato sul pannello di controllo per continuare.

## Stampa di più pagine per foglio (Windows)

1. Nel programma software, selezionare l'opzione **Stampa**.
2. Selezionare la stampante dall'apposito elenco, quindi fare clic sul pulsante **Proprietà** o **Preferenze** per aprire il driver di stampa.

---

 **NOTA:** il nome del pulsante può variare in base ai diversi programmi software.

 **NOTA:** in Windows 10, 8.1 e 8, queste applicazioni presentano un layout diverso con funzioni differenti da ciò che è descritto qui in basso per le applicazioni desktop. Per accedere alla funzione di stampa da un'applicazione della schermata Start, completare i seguenti passaggi:

- **Windows 10:** selezionare **Stampa**, quindi selezionare la stampante.
- **Windows 8.1 o 8:** selezionare **Dispositivi**, selezionare **Stampa**, quindi scegliere la stampante.

Per il driver HP PCL-6 V4, l'applicazione HP Smart scarica automaticamente funzionalità driver aggiuntive se viene selezionata l'opzione **Altre impostazioni**.

---

3. Fare clic sulla scheda **Finitura**.
4. Selezionare il numero di pagine per foglio dall'elenco a discesa **Pagine per foglio**.
5. Selezionare le opzioni **Stampa bordi pagina**, **Disposizione pagine** e **Orientamento** corrette. Fare clic su **OK** per chiudere la finestra di dialogo **Proprietà documento**.
6. Nella finestra di dialogo **Stampa**, fare clic sul pulsante **Stampa** per stampare il processo.

## Selezione del tipo di carta (Windows)

1. Nel programma software, selezionare l'opzione **Stampa**.
2. Selezionare la stampante dall'elenco delle stampanti, quindi toccare o fare clic sul pulsante **Proprietà** o **Preferenze** per aprire il driver di stampa.

---

 **NOTA:** il nome del pulsante può variare in base ai diversi programmi software.

 **NOTA:** In Windows 10, 8.1 e 8, queste applicazioni avranno layout e funzioni differenti da quando descritto di seguito per le applicazioni desktop. Per accedere alla funzione di stampa da un'applicazione della schermata Start, attenersi alla seguente procedura:

- **Windows 10:** selezionare **Stampa**, quindi selezionare la stampante.
- **Windows 8.1 o 8:** selezionare **Dispositivi**, **Stampa**, quindi la selezionare la stampante.

Per il driver HP PCL-6 V4, l'applicazione HP Smart scarica automaticamente funzionalità driver aggiuntive se viene selezionata l'opzione **Altre impostazioni**.

---

3. Fare clic sulla scheda **Carta/qualità**.
4. Selezionare l'opzione per il tipo di carta che si sta utilizzando, quindi fare clic su **OK**.
5. Fare clic su **OK** per chiudere la finestra di dialogo **Proprietà documento**.
6. Nella finestra di dialogo **Stampa**, fare clic sul pulsante **Stampa** per stampare il processo.

# Operazioni di stampa (macOS)

## Modalità di stampa (macOS)

La seguente procedura descrive il processo di stampa di base per macOS.

1. Fare clic sul menu **File**, quindi sull'opzione **Stampa**.
2. Selezionare la stampante.
3. Fare clic su **Mostra dettagli** o **Copie e pagine**, quindi selezionare altri menu per regolare le impostazioni di stampa.

---

 **NOTA:** il nome del pulsante può variare in base ai diversi programmi software.

---

4. Fare clic sul pulsante **Stampa**.

## Stampa automatica su entrambi i lati (macOS)

---

 **NOTA:** queste informazioni sono valide per le stampanti con duplexer automatico.

---

 **NOTA:** questa funzione è disponibile se si installa il driver di stampa HP. Potrebbe non essere disponibile se si utilizza AirPrint.

---

1. Fare clic sul menu **File**, quindi sull'opzione **Stampa**.
2. Selezionare la stampante.
3. Fare clic su **Mostra dettagli** o **Copie e pagine**, quindi fare clic sul menu **Layout**.

---

 **NOTA:** il nome del pulsante può variare in base ai diversi programmi software.

---

4. Selezionare un'opzione di rilegatura dall'elenco a discesa **Fronte/retro**.
5. Fare clic sul pulsante **Stampa**.

## Stampa manuale su entrambi i lati (macOS)

---

 **NOTA:** questa funzione è disponibile se si installa il driver di stampa HP. Potrebbe non essere disponibile se si utilizza AirPrint.

---

1. Fare clic sul menu **File**, quindi sull'opzione **Stampa**.
2. Selezionare la stampante.
3. Fare clic su **Mostra dettagli** o **Copie e pagine**, quindi fare clic sul menu **Stampa fronte/retro manuale**.

---

 **NOTA:** il nome del pulsante può variare in base ai diversi programmi software.

---

4. Fare clic sulla casella **Fronte/retro manuale**, quindi selezionare un'opzione di rilegatura.
5. Fare clic sul pulsante **Stampa**.
6. Sulla stampante, rimuovere le eventuali pagine vuote presenti nel vassoio 1.

7. Recuperare la risma di carta dallo scomparto di uscita, quindi posizionarla nel vassoio di alimentazione con il lato di stampa rivolto verso il basso.
8. Se richiesto, toccare il pulsante appropriato sul pannello di controllo per continuare.

## Stampa di più pagine per foglio (macOS)

1. Fare clic sul menu **File**, quindi sull'opzione **Stampa**.
2. Selezionare la stampante.
3. Fare clic su **Mostra dettagli** o **Copie e pagine**, quindi fare clic sul menu **Layout**.



**NOTA:** il nome del pulsante può variare in base ai diversi programmi software.

4. Dall'elenco a discesa **Pagine per foglio**, selezionare il numero di pagine che si desidera stampare su ogni foglio.
5. Nell'area **Direzione layout**, selezionare l'ordine e la disposizione delle pagine sul foglio.
6. Dal menu **Bordi**, selezionare il tipo di bordo da stampare intorno a ciascuna pagina sul foglio.
7. Fare clic sul pulsante **Stampa**.

## Selezione del tipo di carta (macOS)

1. Fare clic sul menu **File**, quindi sull'opzione **Stampa**.
2. Selezionare la stampante.
3. Fare clic su **Mostra dettagli** o **Copie e pagine**, quindi sul menu **Supporti & qualità** o sul menu **Carta/qualità**.



**NOTA:** il nome del pulsante può variare in base ai diversi programmi software.

4. Selezionare l'opzione **Supporti & qualità** o **Carta/qualità**.



**NOTA:** questo elenco contiene il gruppo principale di opzioni disponibili. Alcune opzioni non sono disponibili su tutte le stampanti.

- **Tipo di supporto:** selezionare l'opzione per il tipo di carta per il processo di stampa.
  - **Qualità di stampa:** selezionare il livello di risoluzione per il processo di stampa.
  - **Stampa Bordo a bordo:** selezionare questa opzione per stampare vicino ai bordi della carta.
5. Fare clic sul pulsante **Stampa**.

## Altre attività di stampa

Visitare il sito Web all'indirizzo [www.hp.com/support/ljM182MFP](http://www.hp.com/support/ljM182MFP).

Le istruzioni sono disponibili per eseguire attività di stampa specifiche, come le seguenti:

- Creazione e utilizzo di collegamenti o preimpostazioni di stampa
- Selezione del formato carta o utilizzo di un formato carta personalizzato
- Selezione dell'orientamento della pagina



- Creazione di un opuscolo
- Adattamento delle dimensioni del documento al formato carta selezionato
- Stampa della prima o dell'ultima pagina del documento su carta diversa
- Stampa di filigrane sul documento

# Stampa mobile

## Introduzione

HP offre più soluzioni mobili e ePrint per abilitare la stampa semplice su una stampante HP da un laptop, un tablet, uno smartphone o da un altro dispositivo mobile. Per accedere all'elenco completo ed effettuare la scelta migliore, visitare il sito Web [www.hp.com/go/LaserJetMobilePrinting](http://www.hp.com/go/LaserJetMobilePrinting).

 **NOTA:** aggiornare il firmware della stampante per assicurarsi che tutte le funzionalità di stampa mobile ed ePrint siano supportate.

- [Wi-Fi Direct \(solo modelli wireless\)](#)
- [HP ePrint via e-mail](#)
- [Software HP ePrint](#)
- [AirPrint](#)
- [Stampa integrata Android](#)

## Wi-Fi Direct (solo modelli wireless)

La funzionalità Wi-Fi Direct consente di stampare da un dispositivo mobile wireless senza la necessità di una connessione a una rete o a Internet.

 **NOTA:** non tutti i sistemi operativi mobili sono al momento supportati dalla funzionalità Wi-Fi Direct.

 **NOTA:** per i dispositivi mobili che non dispongono di funzionalità Wi-Fi Direct, la connessione Wi-Fi Direct consente solo la stampa. Dopo aver utilizzato Wi-Fi Direct per stampare, è necessario riconnettersi a una rete locale per accedere a Internet.

Per accedere alla connessione Wi-Fi Direct della stampante, attenersi alla seguente procedura:

1. Sul pannello di controllo della stampante, premere il pulsante Configura .
2. Aprire i seguenti menu:
  - a. [Impostazione rete](#)
  - b. [Wi-Fi Direct](#)
  - c. [Metodo di connessione](#)
3. Scegliere uno dei seguenti metodi di connessione:
  - **Automatico:** Scegliendo questa opzione, la password viene impostata su 12345678.
  - **Manuale:** Scegliendo questa opzione, viene generata una password casuale e sicura.
4. Sul dispositivo mobile, aprire il menu **Wi-Fi** o **Wi-Fi Direct**.
5. Nell'elenco delle reti disponibili, selezionare il nome della stampante.

 **NOTA:** se non viene visualizzato il nome della stampante, è possibile che ci si trovi al di fuori dell'intervallo del segnale Wi-Fi Direct. Spostare il dispositivo più vicino alla stampante.

6. Se richiesto, immettere la password Wi-Fi Direct o selezionare **OK** sul pannello di controllo della stampante.

---

 **NOTA:** per i dispositivi Android che supportano la funzionalità Wi-Fi Direct, se il metodo di connessione è impostato su **Automatico**, la connessione verrà eseguita automaticamente, senza una richiesta di conferma password. Se il metodo di connessione è impostato su **Manuale**, è necessario premere il pulsante **OK** o inserire il numero di identificazione personale (PIN) visualizzato sul pannello di controllo della stampante come password sul dispositivo mobile.

---

7. Aprire il documento e selezionare l'opzione **Stampa**.
8. Selezionare la stampante dall'elenco delle stampanti disponibili e selezionare **Stampa**.
9. Una volta completato il processo di stampa, alcuni dispositivi mobili devono essere riconnessi alla rete locale.

I seguenti dispositivi e sistemi operativi per computer supportano il **Wi-Fi Direct**:

- Tablet e telefoni con Android 4.0 e versioni successive sui quali sono installati HP Print Service o il plug-in per la stampa mobile Mopria.
- La maggior parte dei computer, tablet e laptop Windows 8.1 sui quali è installato il driver di stampa HP

I seguenti dispositivi e sistemi operativi per computer non supportano il **Wi-Fi Direct** ma possono stampare su una stampante che lo supporta:

- Apple iPhone e iPad
- Computer Mac con macOS

Per ulteriori informazioni sulla stampa Wi-Fi Direct, accedere a [www.hp.com/go/wirelessprinting](http://www.hp.com/go/wirelessprinting).

Le funzionalità Wi-Fi Direct possono essere abilitate o disabilitate dal pannello di controllo della stampante.

## Attivare o disattivare Wi-Fi Direct

1. Sul pannello di controllo della stampante, premere il pulsante Configura  e aprire il menu **Configurazione di rete**.
2. Aprire i seguenti menu:
  - a. **Wi-Fi Direct**
  - b. **On/Off**
3. Selezionare la voce di menu **On**. Toccare il pulsante **Off** per disabilitare la stampa Wi-Fi Direct.

---

 **NOTA:** negli ambienti in cui è installato più di un modello della stessa stampante, potrebbe essere utile assegnare a ciascuna stampante un nome Wi-Fi univoco per semplificarne l'identificazione per la stampa Wi-Fi Direct. Il nome del Wi-Fi Direct è disponibile premendo il pulsante **OK** e aprendo i seguenti menu:

- a. **Impostazione rete**
  - b. **Wi-Fi Direct**
  - c. **Nome Wi-Fi Direct**
-

## Modifica del nome Wi-Fi Direct della stampante

Attenersi alla seguente procedura per modificare il nome della stampante Wi-Fi Direct tramite il server Web HP incorporato (EWS):

### Passo 1: aprire il server Web HP incorporato

1. Sul pannello di controllo della stampante, premere il pulsante Configura . Aprire il menu [Impostazione rete](#), selezionare [Mostra indirizzo IP](#), quindi [Sì](#). Tornare alla schermata iniziale per visualizzare l'indirizzo IP.
2. Aprire un browser Web e nella barra degli indirizzi digitare l'indirizzo IP o il nome host esattamente come viene visualizzato sul pannello di controllo della stampante. Premere il tasto [Invio](#) sulla tastiera del computer. Viene aperto il server EWS.

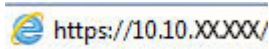

 **NOTA:** Se nel browser Web viene visualizzato un messaggio che indica che l'accesso al sito Web potrebbe non essere sicuro, selezionare l'opzione per continuare con il sito Web. L'accesso al sito Web non danneggia il computer.

### Passo 2: modificare il nome Wi-Fi Direct

1. Selezionare la scheda **Rete**.
2. Nel riquadro di navigazione a sinistra, fare clic sul collegamento **Impostazione Wi-Fi Direct**.
3. Nella casella **Nome Wi-Fi Direct**, immettere il nuovo nome.
4. Fare clic su **Applica**.

## HP ePrint via e-mail

Utilizzare HP ePrint per stampare i documenti inviandoli come allegati e-mail all'indirizzo e-mail della stampante da qualsiasi dispositivo compatibile.

Per utilizzare HP ePrint, è necessario che vengano soddisfatti i seguenti requisiti:

- La stampante deve essere connessa a una rete cablata o wireless e avere accesso a Internet.
- I Servizi Web HP devono essere abilitati sulla stampante e la stampante deve essere registrata con HP Connected.

Seguire la procedura indicata per abilitare i servizi Web HP e registrarsi con HP Connected:

1. Sul pannello di controllo della stampante, premere il pulsante Configura . Aprire il menu [Impostazione rete](#), selezionare [Mostra indirizzo IP](#), quindi [Sì](#). Tornare alla schermata iniziale per visualizzare l'indirizzo IP.
2. Aprire un browser Web e nella barra degli indirizzi digitare l'indirizzo IP o il nome host esattamente come viene visualizzato sul pannello di controllo della stampante. Premere il tasto [Invio](#) sulla tastiera del computer. Viene aperto il server EWS.

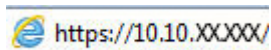

 **NOTA:** se nel browser Web viene visualizzato un messaggio che indica che l'accesso al sito Web potrebbe non essere sicuro, selezionare l'opzione per continuare con il sito Web. L'accesso al sito Web non danneggia il computer.

3. Fare clic sulla scheda **Servizi Web HP**, quindi fare clic su **Abilita**. Il prodotto abilita i Servizi Web, quindi stampa una pagina di informazioni.

La pagina di informazioni contiene il codice della stampante per la registrazione della stampante HP con HP Connected.

4. Visitare il sito Web [www.hpconnected.com](http://www.hpconnected.com) per creare un account HP ePrint e completare il processo di installazione.

## Software HP ePrint

Il software HP ePrint facilita la stampa da un computer desktop o notebook Windows o Mac su una qualsiasi stampante abilitata HP ePrint. Questo software semplifica la ricerca delle stampanti abilitate HP ePrint registrate all'account HP Connected. La stampante di destinazione HP può trovarsi nell'ufficio o in qualsiasi altra parte del mondo.

- **In Windows:** una volta installato il software, aprire l'opzione **Stampa** all'interno dell'applicazione, quindi selezionare **HP ePrint** dall'elenco delle stampanti installate. Per configurare le opzioni di stampa, fare clic sul pulsante **Proprietà**.
- **macOS:** dopo aver installato il software, selezionare **File, Stampa**, quindi selezionare la freccia accanto a **PDF** (nella parte inferiore sinistra della schermata del driver). Selezionare **HP ePrint**.

In Windows, il software HP ePrint supporta la stampa TCP/IP sulle stampanti di rete locali della rete (LAN o WAN) su prodotti che supportano UPD PostScript®.

Sia Windows che macOS supportano la stampa IPP su prodotti connessi a reti LAN o WAN che supportano ePCL.

Sia Windows che macOS supportano anche la stampa di documenti PDF su postazioni di stampa pubbliche e la stampa con HP ePrint tramite e-mail attraverso il cloud.

Per informazioni su driver e software, consultare il sito Web [www.hp.com/go/eprintsoftware](http://www.hp.com/go/eprintsoftware).

---

 **NOTA:** per Windows, il nome del driver di stampa del software HP ePrint è HP ePrint + JetAdvantage.

 **NOTA:** Il software HP ePrint è un'utilità per flussi di lavoro PDF in macOS, pertanto non costituisce tecnicamente un driver di stampa.

 **NOTA:** il software HP ePrint non supporta la stampa USB.

---

## AirPrint

La stampa diretta con Apple AirPrint è supportata per iOS e su computer Mac con macOS X 10.7 Lion e versioni più recenti. Utilizzare AirPrint per stampare direttamente sulla stampante da un iPad, iPhone (3GS o versioni successive) o iPod Touch (di terza generazione o versioni successive) nelle seguenti applicazioni mobili:

- Posta
- Fotografie
- Safari
- iBooks
- Applicazioni di terze parti selezionate

Per usare AirPrint, la stampante deve essere connessa alla stessa rete wireless (sottorete) del dispositivo Apple. Per maggiori informazioni sull'uso di AirPrint e su quali stampanti HP sono compatibili con AirPrint, visitare il sito Web [www.hp.com/go/MobilePrinting](http://www.hp.com/go/MobilePrinting).



**NOTA:** prima di utilizzare AirPrint con una connessione USB, verificare il numero di versione. AirPrint 1.3 e versioni precedenti non supportano le connessioni USB.

---

## Stampa integrata Android

La soluzione di stampa integrata HP per Android e Kindle consente ai dispositivi mobili di rilevare e stampare automaticamente su stampanti HP installate su una rete o situate nell'intervallo di rete wireless per la stampa Wi-Fi Direct.

La soluzione di stampa è integrata in diverse versioni del sistema operativo.



---

**NOTA:** se la stampa non è disponibile sul dispositivo in uso, visitare il sito Web [Google Play > Applicazioni Android](#) e installare il plugin HP Print Service.

---

Per ulteriori informazioni su come utilizzare la stampa integrata Android e scoprire quali dispositivi Android sono supportati, visitare il sito Web [www.hp.com/go/LaserJetMobilePrinting](http://www.hp.com/go/LaserJetMobilePrinting).





---

# 5 Copia

- [Copia](#)
- [Copia su entrambi i lati \(fronte/retro\)](#)

## Per ulteriori informazioni:

Le seguenti informazioni sono corrette al momento della pubblicazione. Per informazioni aggiornate, vedere [www.hp.com/support/ljM182MFP](http://www.hp.com/support/ljM182MFP).

La guida completa di HP per la stampante include le seguenti informazioni:

- Installazione e configurazione
- Istruzioni e uso
- Risoluzione dei problemi
- Download di aggiornamenti software e firmware
- Registrazione al forum di supporto
- Ricerca di informazioni sulla garanzia e le normative

# Copia



 **NOTA:** la procedura varia in base al tipo di pannello di controllo.



**Tabella 5-1** Pannelli di controllo



Numero	Descrizione
1	Pannello di controllo LED
2	Pannello di controllo a 2 righe

## Pannelli di controllo LED:

1. Caricare il documento sul vetro dello scanner in base agli indicatori sulla stampante.
2. Premere il pulsante Menu Copia  per scegliere una delle seguenti impostazioni di copia.
  - Selezionare l'impostazione Numero di copie, quindi utilizzare i tasti freccia per impostare il numero di copie.
  - Selezionare l'impostazione Più chiaro/più scuro, quindi utilizzare i tasti freccia per regolare il livello dei toni scuri per il processo di copia corrente.
  - Selezionare l'impostazione Riduci/Ingrandisci, quindi utilizzare i tasti freccia per regolare la percentuale del formato del processo di copia.
3. Premere il pulsante Avvia copia in bianco e nero  o il Pulsante Avvia copia a colori / Riprendi  per iniziare a copiare.



## Pannelli di controllo a 2 righe:

1. Caricare il documento sul vetro dello scanner in base agli indicatori sulla stampante.
2. Premere il pulsante Menu Copia .
3. Per ottimizzare la qualità della copia per diversi tipi di documenti, utilizzare i tasti freccia per selezionare il menu **Ottimizza**, quindi premere il pulsante **OK**. Sono disponibili le impostazioni di qualità di copia seguenti:
  - **Selezione automatica:** utilizzare questa impostazione quando la qualità della copia non è importante. Questa opzione rappresenta l'impostazione predefinita.
  - **Misto:** utilizzare questa impostazione per documenti contenenti un insieme di testo e grafici.
  - **Testo:** utilizzare questa impostazione per documenti contenenti principalmente testo.
  - **Immagine:** utilizzare questa impostazione per documenti contenenti principalmente immagini.

4. Toccare il pulsante Numero di copie , quindi utilizzare i tasti freccia per impostare il numero di copie. Premere il pulsante OK.
5. Premere il pulsante Avvia copia in bianco e nero  o il Pulsante Avvia copia a colori / Riprendi  per iniziare a copiare.

## Copia su entrambi i lati (fronte/retro)

### Copia manuale su entrambe le facciate

1. Posizionare il documento rivolto verso il basso sul vetro dello scanner con l'angolo superiore sinistro della pagina nell'angolo superiore sinistro del vetro. Chiudere lo scanner.
2. Premere il pulsante Avvia copia  per iniziare il processo di copia.
3. Recuperare la pagina stampata dallo scomparto di uscita, quindi posizionarla nel vassoio di alimentazione con il lato di stampa rivolto verso il basso, inserendo prima il bordo superiore.
4. Per copiare il secondo lato, capovolgere il documento originale sul vetro dello scanner.
5. Premere il pulsante Avvia copia  per iniziare il processo di copia.
6. Ripetere questo passaggio finché non si è terminato di copiare tutte le pagine.

---

## 6 Scansione

- [Scansione mediante il software HP Scan \(Windows\)](#)
- [Eeguire la scansione utilizzando il software HP Smart \(macOS\)](#)

### Per ulteriori informazioni:

Le seguenti informazioni sono corrette al momento della pubblicazione. Per informazioni aggiornate, vedere [www.hp.com/support/ljM182MFP](http://www.hp.com/support/ljM182MFP).

La guida completa di HP per la stampante include le seguenti informazioni:

- Installazione e configurazione
- Istruzioni e uso
- Risoluzione dei problemi
- Download di aggiornamenti software e firmware
- Registrazione al forum di supporto
- Ricerca di informazioni sulla garanzia e le normative

## Scansione mediante il software HP Scan (Windows)

Utilizzare il software HP Scan per avviare la scansione dal software installato sul computer in uso. È possibile salvare l'immagine acquisita come file oppure inviarla a un'altra applicazione software.

1. Aprire HP Printer Assistant.
  - **Windows 10:** nel menu **Start**, fare clic su **Tutte le app**, **HP**, quindi selezionare il nome della stampante.
  - **Windows 8.1:** fare clic sulla freccia giù nell'angolo in basso a sinistra della schermata **Start**, quindi selezionare il nome della stampante.
  - **Windows 8:** fare clic con il pulsante destro del mouse su un'area vuota della schermata **Start**, fare clic su **Tutte le app** sulla barra delle applicazioni, quindi selezionare il nome della stampante.
  - **Windows 7:** dal desktop del computer, fare clic su **Start**, selezionare **Tutti i programmi**, fare clic su **HP**, fare clic sulla cartella della stampante, quindi selezionare il nome della stampante.
2. In HP Printer Assistant, selezionare **Scansione** e selezionare **Scansione di un documento o di una foto**.
3. Regolare le impostazioni, se necessario.
4. Fare clic sul pulsante **Scansione**.

## Eseguire la scansione utilizzando il software HP Smart (macOS)

Utilizzare il software HP Smart per avviare la scansione da software sul computer in uso.

1. Caricare il documento nell'alimentatore documenti o sul vetro dello scanner in base agli indicatori sulla stampante.
2. Dal computer, aprire **HP Smart Scan** situato nella cartella **Applicazioni**.
3. Per eseguire la scansione del documento, seguire le istruzioni visualizzate sullo schermo.
4. Una volta completata la scansione di tutte le pagine, fare clic su **File** e su **Salva** per salvarle in un file.





---

## 7 Fax

- [Configurazione per l'invio e la ricezione di fax](#)
- [Inviare un fax](#)

### Per ulteriori informazioni:

Le seguenti informazioni sono corrette al momento della pubblicazione. Per informazioni aggiornate, vedere [www.hp.com/support/ljM182MFP](http://www.hp.com/support/ljM182MFP).

La guida completa di HP per la stampante include le seguenti informazioni:

- Installazione e configurazione
- Istruzioni e uso
- Risoluzione dei problemi
- Download di aggiornamenti software e firmware
- Registrazione al forum di supporto
- Ricerca di informazioni sulla garanzia e le normative

# Configurazione per l'invio e la ricezione di fax

- [Prima di iniziare](#)
- [Punto 1: Identificazione del tipo di connessione telefonica](#)
- [Punto 2: Configurazione del fax](#)
- [Punto 3: Configurazione dell'ora, della data e dell'intestazione del fax](#)
- [Punto 4: Esecuzione di un test del fax](#)

## Prima di iniziare

Assicurarsi che la stampante sia stata configurata completamente prima di collegare il servizio fax.

---

 **NOTA:** utilizzare il cavo telefonico e qualsiasi adattatore in dotazione con la stampante per collegarla alla presa telefonica.

 **NOTA:** nei paesi/regioni che utilizzano sistemi telefonici di tipo seriale, l'adattatore viene fornito in dotazione con la stampante. Utilizzare l'adattatore per connettere altri dispositivi di telecomunicazione alla stessa presa telefonica a cui è collegata la stampante.

---

Completare le istruzioni effettuando le quattro seguenti operazioni:

[.Punto 1: Identificazione del tipo di connessione telefonica a pagina 56.](#)

[.Punto 2: Configurazione del fax a pagina 57.](#)

[.Punto 3: Configurazione dell'ora, della data e dell'intestazione del fax a pagina 61.](#)

[.Punto 4: Esecuzione di un test del fax a pagina 63.](#)

## Punto 1: Identificazione del tipo di connessione telefonica

Verificare il tipo di servizio e di dispositivo per scegliere il metodo di configurazione da utilizzare. Il metodo utilizzato dipende dai dispositivi e servizi già installati nel sistema telefonico.

---

 **NOTA:** La stampante è un dispositivo analogico. HP consiglia di utilizzarla su una linea telefonica analogica dedicata.

---

- **Linea telefonica dedicata:** La stampante è l'unico dispositivo o servizio collegato alla linea telefonica
- **Chiamate vocali:** Chiamate fax e vocali utilizzano la stessa linea telefonica
- **Segreteria telefonica:** Una segreteria telefonica risponde alle chiamate vocali sulla stessa linea telefonica utilizzata per le chiamate fax
- **Casella vocale:** Un servizio di abbonamento alla casella vocale utilizza la stessa linea telefonica del fax
- **Servizio di suoneria differenziata:** Un servizio della compagnia telefonica che consente di associare diversi numeri telefonici a una linea telefonica, in modo che ogni numero sia associato a un tipo di squillo diverso e che la stampante rilevi il tipo di squillo assegnato al numero e risponda alla chiamata
- **Modem di accesso remoto per computer:** Un computer utilizza la linea telefonica per connettersi a Internet tramite connessione remota

- **Linea DSL:** Un servizio con linea DSL (digital subscriber line) della compagnia telefonica che potrebbe chiamarsi ADSL in alcuni Paesi/regioni
- **Sistema telefonico PBX o ISDN:** Un sistema telefonico PBX (centralino) o un sistema ISDN
- **Sistema telefonico VoIP:** Voice over Internet protocol (VoIP) tramite un provider Internet

## Punto 2: Configurazione del fax

Fare clic sul collegamento riportato di seguito che descrive dettagliatamente le condizioni in cui la stampante invia e riceve fax, quindi seguire le istruzioni di configurazione.

- [Linea telefonica dedicata a pagina 57](#)
- [Linea vocale/fax condivisa a pagina 58](#)
- [Linea vocale/fax condivisa con segreteria telefonica a pagina 59](#)

sono incluse solo le istruzioni per tre tipi di connessione. Per ulteriori informazioni sulla connessione della stampante con altri tipi di connessione, consultare il sito Web di assistenza [www.hp.com/support/ljM182MFP](http://www.hp.com/support/ljM182MFP).

 **NOTA:** La stampante è un dispositivo fax analogico. HP consiglia di utilizzarla su una linea telefonica analogica dedicata. Se si utilizza un ambiente digitale, ad esempio DSL, PBX, ISDN o VoIP, accertarsi di utilizzare i filtri appropriati e di configurare correttamente le impostazioni digitali. Per ulteriori informazioni, contattare il provider di servizi digitali.

 **NOTA:** non collegare più di tre dispositivi alla linea telefonica.

 **NOTA:** questa stampante non supporta la casella vocale.

### Linea telefonica dedicata

Seguire la procedura riportata di seguito per configurare la stampante su una linea telefonica dedicata senza servizi aggiuntivi.

1. Collegare il cavo del telefono alla porta del fax della stampante e al jack del telefono sulla parete.

 **NOTA:** in alcuni paesi/regioni potrebbe essere necessario un adattatore per il cavo telefonico, fornito con la stampante.

 **NOTA:** su alcune stampanti, la porta fax potrebbe trovarsi sopra la porta telefonica. Fare riferimento alle icone sulla stampante.

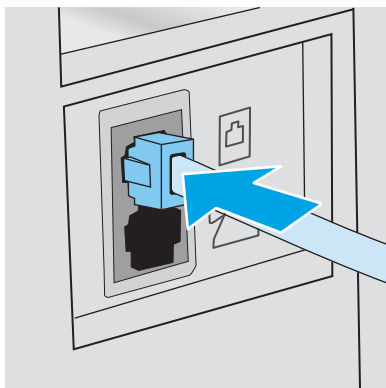

2. Configurare la stampante in modo che risponda automaticamente alle chiamate fax.

- a. Accendere la stampante.
  - b. Dal pannello di controllo, aprire il menu [Configurazione](#).
  - c. Aprire il menu [Configurazione fax](#).
  - d. Aprire il menu [Impostazione di base](#).
  - e. Selezionare l'impostazione [Modalità di risposta](#).
  - f. Selezionare l'opzione [Automatica](#).
3. Continuare con [Punto 3: Configurazione dell'ora, della data e dell'intestazione del fax a pagina 61](#).

## Linea vocale/fax condivisa

Procedere come segue per impostare la stampante su una linea voce/fax condivisa.

1. Disconnettere tutti i dispositivi connessi alla presa telefonica.
2. Collegare il cavo del telefono alla porta del fax della stampante e al jack del telefono sulla parete.

 **NOTA:** in alcuni paesi/regioni potrebbe essere necessario un adattatore per il cavo telefonico, fornito con la stampante.

 **NOTA:** in alcune stampanti, la porta fax potrebbe trovarsi sopra la porta telefonica. Fare riferimento alle icone sulla stampante.

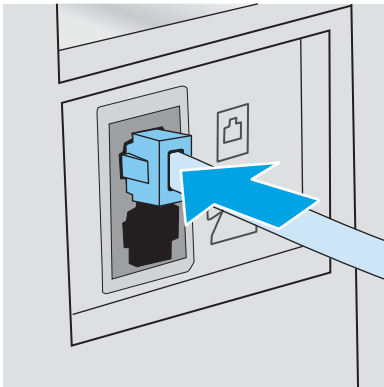

3. Rimuovere la spina dalla porta in uscita del telefono sulla parte posteriore della stampante, quindi collegare un telefono alla porta.

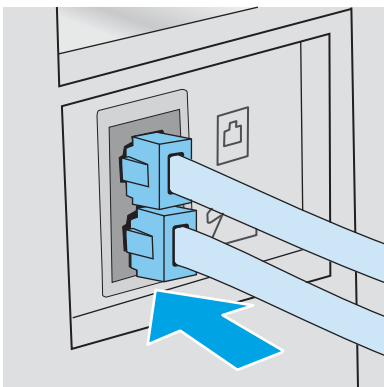

4. Configurare la stampante in modo che risponda automaticamente alle chiamate fax.
  - a. Accendere la stampante.
  - b. Dal pannello di controllo, aprire il menu [Configurazione](#).
  - c. Aprire il menu [Configurazione fax](#).
  - d. Aprire il menu [Impostazione di base](#).
  - e. Selezionare l'impostazione [Modalità di risposta](#), quindi toccare l'opzione [Automatica](#).
5. Consente di impostare la verifica del tono di selezione prima dell'invio di un fax.

---

 **NOTA:** ciò consente di evitare l'invio di un fax durante una chiamata vocale.

---

- a. Dal pannello di controllo, aprire il menu [Configurazione](#).
  - b. Aprire il menu [Configurazione fax](#).
  - c. Selezionare il menu [Configurazione avanzata](#).
  - d. Selezionare l'impostazione [Rileva tono selezione](#), quindi [On](#).
6. Continuare con [Punto 3: Configurazione dell'ora, della data e dell'intestazione del fax a pagina 61](#).

### Linea vocale/fax condivisa con segreteria telefonica

Procedere come segue per configurare la stampante su una linea voce/fax a cui è associata una segreteria telefonica.

1. Disconnettere tutti i dispositivi connessi alla presa telefonica.
2. Collegare il cavo del telefono alla porta del fax della stampante e al jack del telefono sulla parete.

---

 **NOTA:** in alcuni paesi/regioni potrebbe essere necessario un adattatore per il cavo telefonico, fornito con la stampante.

 **NOTA:** in alcune stampanti, la porta fax potrebbe trovarsi sopra la porta telefonica. Fare riferimento alle icone sulla stampante.

---

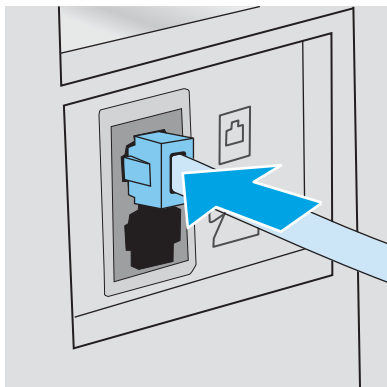



3. Rimuovere la spina dalla porta in uscita del telefono sulla parte posteriore della stampante.

4. Collegare il cavo della segreteria telefonica alla porta in uscita del telefono sulla parte posteriore della stampante.

---

 **NOTA:** collegare la segreteria telefonica direttamente alla stampante, altrimenti la segreteria potrebbe registrare toni fax da un altro fax e il prodotto potrebbe non ricevere fax.

 **NOTA:** se la segreteria telefonica non dispone di un telefono integrato, per una maggiore comodità collegare il telefono alla porta **OUT** sulla segreteria telefonica.

 **NOTA:** in alcune stampanti, la porta fax potrebbe trovarsi sopra la porta telefonica. Fare riferimento alle icone sulla stampante.

---

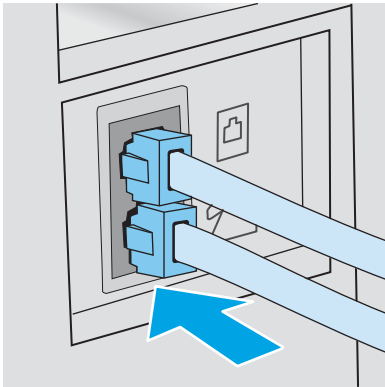

5. Configurare l'impostazione degli squilli alla risposta sulla stampante.
  - a. Accendere la stampante.
  - b. Dal pannello di controllo, aprire il menu [Configurazione](#).
  - c. Aprire il menu [Configurazione fax](#).
  - d. Aprire il menu [Impostazione di base](#).
  - e. Selezionare l'opzione [Squilli alla risposta](#).
  - f. Utilizzare il tastierino numerico sul pannello di controllo della stampante per impostare il numero di squilli, quindi fare clic sul pulsante **OK**.
6. Configurare la stampante in modo che risponda automaticamente alle chiamate fax.
  - a. Dal pannello di controllo, aprire il menu [Configurazione](#).
  - b. Aprire il menu [Configurazione fax](#).
  - c. Aprire il menu [Impostazione di base](#).
  - d. Selezionare l'impostazione [Modalità di risposta](#), quindi toccare l'opzione [Automatica](#).
7. Consente di impostare la verifica del tono di selezione prima dell'invio di un fax.

---

 **NOTA:** per evitare l'invio di un fax durante una chiamata vocale.

---

- a. Dal pannello di controllo, aprire il menu [Configurazione](#).
- b. Aprire il menu [Configurazione fax](#).

- c. Selezionare il menu [Configurazione avanzata](#).
  - d. Selezionare l'impostazione [Rileva tono selezione](#), quindi selezionare il pulsante **Attiva**.
8. Continuare con [Punto 3: Configurazione dell'ora, della data e dell'intestazione del fax a pagina 61](#).

## Punto 3: Configurazione dell'ora, della data e dell'intestazione del fax

Configurare le impostazioni fax della stampante utilizzando uno dei seguenti metodi:

- [Impostazione guidata fax di HP a pagina 61](#) (metodo consigliato)
- [Pannello di controllo della stampante a pagina 61](#)
- [Server Web incorporato HP \(EWS\) e Casella degli strumenti HP \(Windows\) a pagina 62](#) (se il software è installato)

---

 **NOTA:** negli Stati Uniti e in molti altri Paesi/regioni, le impostazioni relative a ora, data e intestazione fax sono obbligatorie.

---

### Impostazione guidata fax di HP

Accedere alla Configurazione guidata del fax dopo la configurazione *iniziale* e l'installazione del software, attenendosi alla seguente procedura.

---

 **NOTA:** alcuni sistemi operativi non supportano la configurazione guidata del fax.

---

1. Aprire HP Printer Assistant.
  - **Windows 10:** nel menu **Start**, fare clic su **Tutte le app, HP**, quindi selezionare il nome della stampante.
  - **Windows 8.1:** Fare clic sulla freccia giù nell'angolo in basso a sinistra della schermata **Start**, quindi selezionare il nome della stampante.
  - **Windows 8:** Fare clic con il pulsante destro del mouse su un'area vuota della schermata **Start**, fare clic su **Tutte le app** sulla barra delle applicazioni, quindi selezionare il nome della stampante.
  - **Windows 7, Windows Vista e Windows XP:** dal desktop del computer, fare clic su **Start**, selezionare **Tutti i programmi**, fare clic su **HP**, fare clic sulla cartella della stampante, quindi selezionare il nome della stampante.
2. In HP Printer Assistant, selezionare **Fax**, quindi selezionare **Configurazione guidata fax**.
3. Per configurare le impostazioni del fax, attenersi alle istruzioni visualizzate nella schermata Impostazione guidata fax di HP.
4. Continuare con [Punto 4: Esecuzione di un test del fax a pagina 63](#).

### Pannello di controllo della stampante

Per impostare la data, l'ora e l'intestazione del fax dal pannello di controllo, completare la procedura riportata di seguito.

1. Dal pannello di controllo, aprire il menu [Configurazione](#).
2. Aprire il menu [Configurazione fax](#).
3. Aprire il menu [Impostazione di base](#).

4. Selezionare l'opzione [Time/Date](#).
5. Selezionare il formato [12 ore](#) o [24 ore](#).
6. Utilizzare il tastierino per inserire l'ora corrente, quindi selezionare [OK](#).
7. Selezionare il formato per la data.
8. Utilizzare il tastierino per inserire la data corrente, quindi selezionare [OK](#).
9. Selezionare il menu [Intestazione fax](#).
10. Utilizzare il tastierino numerico per inserire il numero fax, quindi toccare [OK](#).



---

**NOTA:** i numeri di fax possono essere composti da un massimo di 20 caratteri.

---

11. Utilizzare il tastierino numerico per inserire il nome della società o l'intestazione, quindi toccare [OK](#).



---

**NOTA:** le intestazioni del fax possono essere composte da un massimo di 25 caratteri.

---

12. Continuare con [Punto 4: Esecuzione di un test del fax a pagina 63](#).

## Server Web incorporato HP (EWS) e Casella degli strumenti HP (Windows)

1. Avviare il server Web incorporato HP dal software o da un browser Web.

### Metodo uno: apertura del server Web HP incorporato (EWS) dal software

- a. Aprire HP Printer Assistant.
  - **Windows 10:** nel menu **Start**, fare clic su **Tutte le app, HP**, quindi selezionare il nome della stampante.
  - **Windows 8.1:** Fare clic sulla freccia giù nell'angolo in basso a sinistra della schermata **Start**, quindi selezionare il nome della stampante.
  - **Windows 8:** Fare clic con il pulsante destro del mouse su un'area vuota della schermata **Start**, fare clic su **Tutte le app** sulla barra delle applicazioni, quindi selezionare il nome della stampante.
  - **Windows 7, Windows Vista e Windows XP:** dal desktop del computer, fare clic su **Start**, selezionare **Tutti i programmi**, fare clic su **HP**, fare clic sulla cartella della stampante, quindi selezionare il nome della stampante.
- b. In HP Printer Assistant, selezionare **Stampa**, quindi selezionare **Casella degli strumenti periferica HP**.

### Metodo due: apertura del Server Web HP incorporato (EWS) da un browser Web

- a. Sul pannello di controllo della stampante, premere il pulsante **Configura** . Aprire il menu [Impostazione rete](#), selezionare [Mostra indirizzo IP](#), quindi [Sì](#). Tornare alla schermata iniziale per visualizzare l'indirizzo IP.



- b. Aprire un browser Web e nella barra degli indirizzi digitare l'indirizzo IP o il nome host esattamente come viene visualizzato sul pannello di controllo della stampante. Premere il tasto **Invio** sulla tastiera del computer. Viene aperto il server EWS.

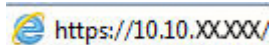

 **NOTA:** se nel browser Web viene visualizzato un messaggio che indica che l'accesso al sito Web potrebbe non essere sicuro, selezionare l'opzione per continuare con il sito Web. L'accesso al sito Web non danneggia il computer.

2. Fare clic sulla scheda **Fax**.
3. Per configurare le impostazioni del fax, attenersi alle istruzioni visualizzate sullo schermo.
4. Continuare con [Punto 4: Esecuzione di un test del fax a pagina 63](#).

## Punto 4: Esecuzione di un test del fax

Eeguire il test del fax per accertarsi che sia stato configurato correttamente.

1. Dal pannello di controllo, aprire il menu [Configurazione](#).
2. Selezionare il menu [Autodiagnostica](#).
3. Selezionare l'opzione [Esegui test fax](#). Viene stampato un rapporto del test.
4. Controllare il rapporto.
  - Se il rapporto indica che la stampante **ha superato il test**, la stampante è pronta per inviare e ricevere fax.
  - Se il rapporto indica che la stampante **non ha superato il test**, controllare il rapporto per ulteriori informazioni sulla risoluzione del problema. L'elenco di controllo per la risoluzione dei problemi del fax contiene maggiori informazioni sulla risoluzione dei problemi del fax.



## Inviare un fax

- [Invio di fax dallo scanner piano](#)
- [Invio di fax dall'alimentatore documenti \(solo modelli con alimentatore documenti\)](#)
- [Uso di selezioni rapide e selezioni di gruppo](#)
- [Invio di fax dal software](#)
- [Invio di fax da un programma software di terze parti, ad esempio Microsoft Word](#)

### Invio di fax dallo scanner piano

1. Posizionare il documento sul vetro dello scanner con il lato di stampa rivolto verso il basso.



2. Sul pannello di controllo della stampante, premere il pulsante Avvia fax .
3. Utilizzare il tastierino numerico per digitare il numero di fax.
4. Premere il pulsante Avvia fax .
5. Viene richiesto di confermare l'invio dal vetro dello scanner. Premere il pulsante **OK**.
6. Viene richiesto di caricare la prima pagina. Premere il pulsante **OK**.
7. La stampante esegue la scansione della prima pagina, quindi richiede di caricare un'altra pagina. Se il documento ha più pagine, utilizzare i tasti freccia per selezionare l'opzione **Sì**, quindi premere **OK**. Ripetere la procedura fino al termine della scansione di tutte le pagine.
8. Una volta acquisita l'ultima pagina, utilizzare i tasti freccia per selezionare l'opzione **No** quando richiesto, quindi premere **OK**. La stampante invia il fax.

## Invio di fax dall'alimentatore documenti (solo modelli con alimentatore documenti)

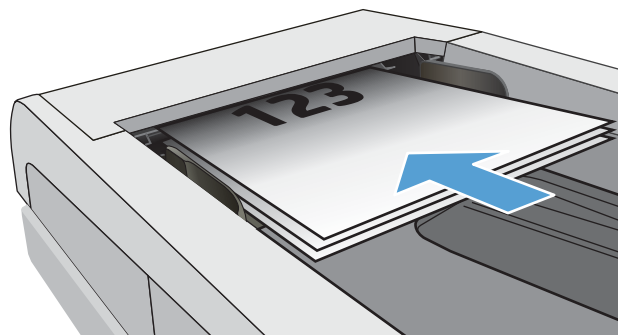

1. Inserire gli originali nell'alimentatore documenti con il lato di stampa rivolto verso il basso.

**ATTENZIONE:** per evitare di danneggiare la stampante, non utilizzare documenti originali contenenti liquido o nastro correttivo, graffette o punti metallici. Non caricare nell'alimentatore documenti fotografie, originali di dimensioni ridotte o di materiale fragile.

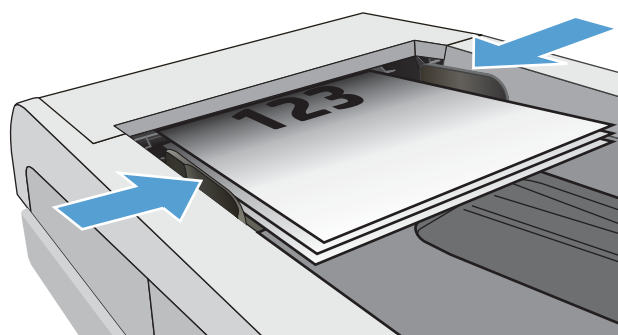

2. Regolare le guide carta fino a farle aderire alla risma.





3. Sul pannello di controllo della stampante, premere il pulsante Avvia fax .
4. Utilizzare il tastierino numerico per digitare il numero di fax.
5. Premere il pulsante Avvia fax .

## Uso di selezioni rapide e selezioni di gruppo

 **NOTA:** Le voci della rubrica devono essere impostate utilizzando il Server Web HP incorporato (EWS) prima di utilizzare la rubrica per inviare fax.

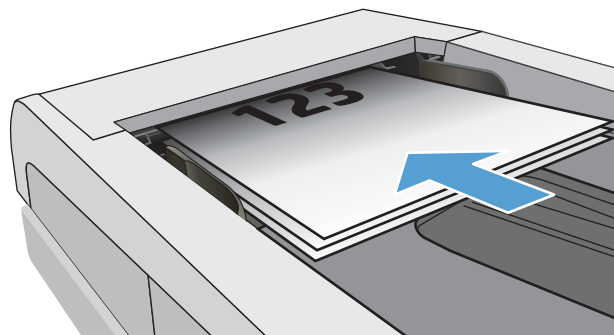
1. Caricare il documento sul vetro dello scanner o nell'alimentatore documenti.



2. Sul pannello di controllo della stampante, premere il pulsante Avvia fax .
3. Utilizzare il tastierino numerico per immettere la selezione rapida o il numero di un gruppo di composizione che si desidera utilizzare.
4. Premere il pulsante Avvia fax .

## Invio di fax dal software

La procedura per l'invio del fax varia a seconda delle specifiche. Di seguito sono riportati i passaggi tipici.

1. Aprire HP Printer Assistant.
  - **Windows 10:** nel menu **Start**, fare clic su **Tutte le app, HP**, quindi selezionare il nome della stampante.
  - **Windows 8.1:** Fare clic sulla freccia giù nell'angolo in basso a sinistra della schermata **Start**, quindi selezionare il nome della stampante.
  - **Windows 8:** fare clic con il pulsante destro del mouse su un'area vuota della schermata **Start**, fare clic su **Tutte le app** sulla barra delle applicazioni, quindi selezionare il nome della stampante.
  - **Windows 7, Windows Vista e Windows XP:** dal desktop del computer, fare clic su **Start**, selezionare **Tutti i programmi**, fare clic su **HP**, fare clic sulla cartella della stampante, quindi selezionare il nome della stampante.
2. In HP Printer Assistant, selezionare **Fax**, quindi selezionare **Invia fax**. Viene visualizzato il software del fax.
3. Immettere il numero di fax di uno o più destinatari.
4. Caricare il documento sul vetro dello scanner o nell'alimentatore di documenti.
5. Fare clic su **Invia ora**.

## Invio di fax da un programma software di terze parti, ad esempio Microsoft Word

1. Aprire un documento in un programma software di terze parti.
2. Fare clic sul menu **File**, quindi su **Stampa**.
3. Selezionare il driver di stampa del fax dal relativo elenco a discesa. Viene visualizzato il software del fax.

4. Immettere il numero di fax di uno o più destinatari.
5. Includere le eventuali pagine caricate nella stampante. Questa operazione è opzionale.
6. Fare clic su **Invia ora**.



---

## 8 Gestione della stampante

- [Modifica del tipo di connessione della stampante \(Windows\)](#)
- [Configurazione avanzata con Server Web incorporato HP \(EWS\) e Casella degli strumenti periferica HP \(Windows\)](#)
- [Configurazione delle impostazioni di rete IP](#)
- [Funzioni di protezione della stampante](#)
- [Impostazioni di risparmio energetico](#)
- [HP Web Jetadmin](#)
- [Aggiornamento del firmware](#)

### Per ulteriori informazioni:

Le seguenti informazioni sono corrette al momento della pubblicazione. Per informazioni aggiornate, vedere [www.hp.com/support/ljM182MFP](http://www.hp.com/support/ljM182MFP).

La guida completa di HP per la stampante include le seguenti informazioni:

- Installazione e configurazione
- Istruzioni e uso
- Risoluzione dei problemi
- Download di aggiornamenti software e firmware
- Registrazione al forum di supporto
- Ricerca di informazioni sulla garanzia e le normative

## Modifica del tipo di connessione della stampante (Windows)

Se la stampante è già in uso e si desidera modificarne il tipo di connessione, utilizzare il collegamento **Configurazione dispositivo e software**. Ad esempio, collegare la nuova stampante al computer tramite una connessione USB o di rete oppure modificare la connessione da USB a wireless.

Per aprire **Configurazione dispositivo e software**, attenersi alla seguente procedura:

1. Aprire HP Printer Assistant.
  - **Windows 10**: nel menu **Start**, fare clic su **Tutte le app**, **HP**, quindi selezionare il nome della stampante.
  - **Windows 8.1**: Fare clic sulla freccia giù nell'angolo in basso a sinistra della schermata **Start**, quindi selezionare il nome della stampante.
  - **Windows 8**: Fare clic con il pulsante destro del mouse su un'area vuota della schermata **Start**, fare clic su **Tutte le app** sulla barra delle applicazioni, quindi selezionare il nome della stampante.
  - **Windows 7, Windows Vista e Windows XP**: dal desktop del computer, fare clic su **Start**, selezionare **Tutti i programmi**, fare clic su **HP**, fare clic sulla cartella della stampante, quindi selezionare il nome della stampante.
2. In HP Printer Assistant, selezionare **Strumenti** della barra di navigazione e selezionare **Configurazione dispositivo e software**.



# Configurazione avanzata con Server Web incorporato HP (EWS) e Casella degli strumenti periferica HP (Windows)

Utilizzare il server Web HP incorporato per gestire le funzioni di stampa dal computer anziché gestirle dal pannello di controllo della stampante.

- Visualizzare informazioni sullo stato della stampante
- Determinazione della durata rimanente dei materiali di consumo e ordinazione di nuovi
- Visualizzazione e modifica delle configurazioni dei vassoi (tipi e formati di carta)
- Visualizzare e stampare le pagine interne.
- Visualizzare e modificare la configurazione della rete

Per il funzionamento del server Web HP incorporato, il prodotto deve essere connesso a una rete basata su IP. Il server Web HP incorporato non supporta connessioni basate su IPX. Non è necessario l'accesso a Internet per aprire e utilizzare il server Web HP incorporato.

Quando la stampante è collegata alla rete, il server Web HP incorporato è automaticamente disponibile.

---

 **NOTA:** La Casella degli strumenti HP è un software utilizzato per la connessione al server Web HP incorporato quando la stampante è collegata a un computer tramite USB. È disponibile solo se è stata eseguita un'installazione completa della stampante su un computer. In base alla modalità di connessione della stampante, potrebbero non essere disponibili alcune funzioni.

 **NOTA:** il Server Web incorporato HP non è accessibile oltre il firewall di rete.

---

## Metodo uno: Apertura del server Web HP incorporato (EWS) dal software

1. Aprire HP Printer Assistant.
  - **Windows 10:** nel menu **Start**, fare clic su **Tutte le app, HP**, quindi selezionare il nome della stampante.
  - **Windows 8.1:** Fare clic sulla freccia giù nell'angolo in basso a sinistra della schermata **Start**, quindi selezionare il nome della stampante.
  - **Windows 8:** Fare clic con il pulsante destro del mouse su un'area vuota della schermata **Start**, fare clic su **Tutte le app** sulla barra delle applicazioni, quindi selezionare il nome della stampante.
  - **Windows 7, Windows Vista e Windows XP:** dal desktop del computer, fare clic su **Start**, selezionare **Tutti i programmi**, fare clic su **HP**, fare clic sulla cartella della stampante, quindi selezionare il nome della stampante.
2. In HP Printer Assistant, selezionare **Stampa**, quindi selezionare **Casella degli strumenti periferica HP**.

## Metodo due: apertura del Server Web HP incorporato (EWS) da un browser Web (solo pannelli di controllo a 2 righe)

1. Sul pannello di controllo della stampante, premere il pulsante Configura . Aprire il menu **Impostazione rete**, selezionare **Mostra indirizzo IP**, quindi **Sì**. Tornare alla schermata iniziale per visualizzare l'indirizzo IP.

2. Aprire un browser Web e nella barra degli indirizzi digitare l'indirizzo IP o il nome host esattamente come viene visualizzato sul pannello di controllo della stampante. Premere il tasto **Invio** sulla tastiera del computer. Si apre EWS.



 **NOTA:** Se nel browser Web viene visualizzato un messaggio che indica che l'accesso al sito Web potrebbe non essere sicuro, selezionare l'opzione per continuare con il sito Web. L'accesso al sito Web non danneggia il computer.

**Tabella 8-1** Schede o sezioni del server Web incorporato

Scheda o sezione	Descrizione
Scheda <b>Home</b>  Fornisce informazioni sulla stampante, lo stato e la configurazione.	<ul style="list-style-type: none"><li>• <b>Stato periferica:</b> consente di visualizzare lo stato della stampante e la durata residua approssimativa dei materiali di consumo HP.</li><li>• <b>Stato dei materiali di consumo:</b> consente di visualizzare la durata approssimativa dei materiali di consumo HP. La durata residua effettiva del materiale di consumo può variare. Assicurarsi di disporre sempre di un ricambio da installare quando la qualità di stampa risulta inferiore. Non è necessario sostituire il materiale di consumo, a meno che la qualità di stampa non risulti definitivamente deteriorata.</li><li>• <b>Configurazione periferica:</b> consente di visualizzare le informazioni contenute nella pagina di configurazione della stampante.</li><li>• <b>Riepilogo di rete:</b> consente di visualizzare le informazioni contenute nella pagina di configurazione di rete della stampante.</li><li>• <b>Rapporti:</b> consente di stampare la pagina di configurazione e quella di stato dei materiali di consumo generate dalla stampante.</li><li>• <b>Registro utilizzo colore:</b> consente di visualizzare un riepilogo dei processi a colori generati dalla stampante</li><li>• <b>Registro eventi:</b> Mostra un elenco di tutti gli eventi e gli errori della stampante.</li><li>• <b>Licenze open source:</b> Consente di visualizzare il riepilogo delle licenze per i programmi software open source che possono essere utilizzati con la stampante.</li></ul>

**Tabella 8-1 Schede o sezioni del server Web incorporato (continuazione)**

Scheda o sezione	Descrizione
<p>Scheda <b>Sistema</b></p> <p>Consente di configurare la stampante dal computer.</p>	<ul style="list-style-type: none"> <li>● <b>Informaz. dispositivo:</b> fornisce informazioni di base sulla stampante e sull'azienda.</li> <li>● <b>Impostazione carta:</b> consente di modificare le impostazioni predefinite della stampante per la gestione della carta.</li> <li>● <b>Qualità di stampa:</b> consente di modificare le impostazioni predefinite relative alla qualità della carta per la stampante.</li> <li>● <b>Impostazioni consumo energetico:</b> consente di modificare i tempi predefiniti per passare alla modalità Pausa/Dis. aut o allo spegnimento automatico.</li> <li>● <b>Densità stampa:</b> consente di modificare la densità di stampa di contrasto, toni chiari, mezzitoni e ombre.</li> <li>● <b>Tipi di carta:</b> consente di configurare le modalità di stampa corrispondenti ai tipi di carta supportati dalla stampante.</li> <li>● <b>Configurazione del sistema:</b> consente di modificare le impostazioni di sistema predefinite per la stampante.</li> <li>● <b>Impostazioni materiali di consumo:</b> consente di modificare le impostazioni per la notifica <b>Cartuccia in esaurimento</b> e altre informazioni sui materiali di consumo.</li> <li>● <b>Assistenza:</b> consente di eseguire la procedura di pulizia della stampante.</li> <li>● <b>Salvataggio e ripristino:</b> consente di salvare le impostazioni correnti della stampante su un file del computer. Utilizzare questo file per caricare le stesse impostazioni su un'altra stampante o per ripristinarle sulla stampante originale in un secondo momento.</li> <li>● <b>Amministrazione:</b> consente di impostare o modificare la password della stampante. Inoltre, consente di abilitare o disabilitare le funzioni della stampante.</li> </ul> <p><b>NOTA:</b> la scheda <b>Sistema</b> è protetta da password. Se la stampante è collegata in rete, consultare l'amministratore prima di modificare le impostazioni di questa scheda.</p>
<p>Scheda <b>Stampa</b></p> <p>Consente di modificare le impostazioni di stampa predefinite dal computer.</p>	<ul style="list-style-type: none"> <li>● <b>Stampa:</b> consente di modificare le impostazioni di stampa predefinite della stampante, ad esempio il numero di copie e l'orientamento della carta. Le stesse opzioni sono selezionabili nel pannello di controllo.</li> <li>● <b>PCL5:</b> consente di visualizzare e modificare le impostazioni PCL5.</li> <li>● <b>PostScript:</b> consente di disattivare o attivare la funzione <b>Stampa errori PS</b>.</li> </ul>
<p>Scheda <b>Fax</b></p> <p>(solo nei modelli fax).</p>	<ul style="list-style-type: none"> <li>● <b>Opzioni di ricezione:</b> consente di configurare la modalità di gestione dei fax in entrata.</li> <li>● <b>Rubrica:</b> consente di aggiungere o eliminare le voci nella rubrica del fax.</li> <li>● <b>Elenco fax indesiderati:</b> consente di impostare i numeri che non possono inviare fax alla stampante.</li> <li>● <b>Registro attività fax:</b> consente di esaminare le attività fax recenti della stampante.</li> </ul>
<p>Scheda <b>Copia</b></p> <p>Solo modelli MFP</p>	<p>Configurare le impostazioni di copia predefinite.</p>
<p>Scheda <b>Rete</b></p> <p>Solo stampanti collegate in rete.</p> <p>Consente di modificare le impostazioni di rete dal computer.</p>	<p>L'amministratore di rete può utilizzare questa scheda per controllare le impostazioni relative alla rete per la stampante quando è collegata a una rete basata su IP. Consente inoltre agli amministratori di rete di impostare la funzionalità diretta wireless. La scheda non viene visualizzata se la stampante è collegata direttamente a un computer.</p>
<p>Scheda <b>Servizi Web HP</b></p>	<p>Utilizzare questa scheda per configurare e utilizzare i vari strumenti Web con la stampante.</p>

# Configurazione delle impostazioni di rete IP

- [Introduzione](#)
- [Esclusione di responsabilità relativa alla condivisione della stampante](#)
- [Visualizzazione o modifica delle impostazioni di rete](#)
- [Ridenominazione della stampante sulla rete](#)
- [Configurazione manuale dei parametri TCP/IP di IPv4 dal pannello di controllo](#)

## Introduzione

Utilizzare le seguenti sezioni per configurare le impostazioni di rete della stampante.

## Esclusione di responsabilità relativa alla condivisione della stampante

HP non supporta il collegamento di rete peer-to-peer, dal momento che si tratta di una funzione dei sistemi operativi Microsoft e non dei driver di stampa HP. Visitare il sito Web Microsoft [www.microsoft.com](http://www.microsoft.com).

## Visualizzazione o modifica delle impostazioni di rete

Utilizzare il server Web HP incorporato per visualizzare o modificare le impostazioni di configurazione IP.

 **NOTA:** La procedura varia in base al tipo di pannello di controllo.



**Tabella 8-2** Pannelli di controllo

Numero	Descrizione
1	Pannello di controllo LED
2	Pannello di controllo a 2 righe

1. Aprire il server Web incorporato HP.

### Pannelli di controllo LED

- a. Aprire HP Printer Assistant.
  - **Windows 10:** nel menu **Start**, fare clic su **Tutte le app, HP**, quindi selezionare il nome della stampante.
  - **Windows 8.1:** fare clic sulla freccia giù nell'angolo in basso a sinistra della schermata **Start**, quindi selezionare il nome della stampante.

- **Windows 8:** fare clic con il pulsante destro del mouse su un'area vuota della schermata **Start**, fare clic su **Tutte le app** sulla barra delle applicazioni, quindi selezionare il nome della stampante.
- **Windows 7, Windows Vista e Windows XP:** dal desktop del computer, fare clic su **Start**, selezionare **Tutti i programmi**, fare clic su **HP**, fare clic sulla cartella della stampante, quindi selezionare il nome della stampante.

b. In HP Printer Assistant, selezionare **Stampa**, quindi selezionare **Casella degli strumenti periferica HP**.

### Pannello di controllo a 2 righe

- Sul pannello di controllo della stampante, premere il pulsante Configura . Aprire il menu **Impostazione rete**, selezionare **Mostra indirizzo IP**, quindi **Si**. Tornare alla schermata iniziale per visualizzare l'indirizzo IP.
- Aprire un browser Web e nella barra degli indirizzi digitare l'indirizzo IP o il nome host esattamente come viene visualizzato sul pannello di controllo della stampante. Premere il tasto **Invio** sulla tastiera del computer. Viene aperto il server EWS.

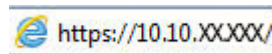

 **NOTA:** se nel browser Web viene visualizzato un messaggio che indica che l'accesso al sito Web potrebbe non essere sicuro, selezionare l'opzione per continuare con il sito Web. L'accesso al sito Web non danneggia il computer.

- Fare clic sulla scheda **Rete** per ottenere informazioni relative alla rete. Modificare le impostazioni in base alle proprie esigenze.

## Ridenominazione della stampante sulla rete

Per ridenominare la stampante su una rete per poterla identificare più facilmente, utilizzare il server Web HP incorporato.

 **NOTA:** La procedura varia in base al tipo di pannello di controllo.



**Tabella 8-3** Pannelli di controllo

Numero	Descrizione
1	Pannello di controllo LED
2	Pannello di controllo a 2 righe

- Aprire il server Web incorporato HP.

### Pannelli di controllo LED

- Aprire HP Printer Assistant.

- **Windows 10:** nel menu **Start**, fare clic su **Tutte le app, HP**, quindi selezionare il nome della stampante.
  - **Windows 8.1:** fare clic sulla freccia giù nell'angolo in basso a sinistra della schermata **Start**, quindi selezionare il nome della stampante.
  - **Windows 8:** fare clic con il pulsante destro del mouse su un'area vuota della schermata **Start**, fare clic su **Tutte le app** sulla barra delle applicazioni, quindi selezionare il nome della stampante.
  - **Windows 7, Windows Vista e Windows XP:** dal desktop del computer, fare clic su **Start**, selezionare **Tutti i programmi**, fare clic su **HP**, fare clic sulla cartella della stampante e selezionare il nome della stampante.
- b. In HP Printer Assistant, selezionare **Stampa**, quindi selezionare **Casella degli strumenti periferica HP**.

### Pannello di controllo a 2 righe

- a. Sul pannello di controllo della stampante, premere il pulsante Configura . Aprire il menu **Impostazione rete**, selezionare **Mostra indirizzo IP**, quindi **Si**. Tornare alla schermata iniziale per visualizzare l'indirizzo IP.
- b. Aprire un browser Web e nella barra degli indirizzi digitare l'indirizzo IP o il nome host esattamente come viene visualizzato sul pannello di controllo della stampante. Premere il tasto **Invio** sulla tastiera del computer. Viene aperto il server EWS.

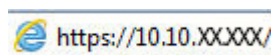

 **NOTA:** se nel browser Web viene visualizzato un messaggio che indica che l'accesso al sito Web potrebbe non essere sicuro, selezionare l'opzione per continuare con il sito Web. L'accesso al sito Web non danneggia il computer.

2. Fare clic sulla scheda **Sistema**.
3. Sulla pagina **Informazioni periferica**, il nome predefinito della stampante si trova nel campo **Descrizione periferica**. È possibile modificare questo nome per identificare più facilmente la stampante.

 **NOTA:** il completamento degli altri campi di questa pagina è facoltativo.

4. Fare clic sul pulsante **Applica** per salvare le modifiche.

## Configurazione manuale dei parametri TCP/IP di IPv4 dal pannello di controllo

Utilizzare il Server Web HP incorporato (EWS) o i menu del pannello di controllo per impostare manualmente un indirizzo IPv4, la maschera di sottorete e il gateway predefinito.

 **NOTA:** La procedura varia in base al tipo di pannello di controllo.



**Tabella 8-4** Pannelli di controllo

Numero	Descrizione
1	Pannello di controllo LED
2	Pannello di controllo a 2 righe

### Pannelli di controllo LED

1. Aprire il server Web incorporato (EWS) HP:
  - a. Aprire HP Printer Assistant.
    - **Windows 10:** nel menu **Start**, fare clic su **Tutte le app, HP**, quindi selezionare il nome della stampante.
    - **Windows 8.1:** Fare clic sulla freccia giù nell'angolo in basso a sinistra della schermata **Start**, quindi selezionare il nome della stampante.
    - **Windows 8:** Fare clic con il pulsante destro del mouse su un'area vuota della schermata **Start**, fare clic su **Tutte le app** sulla barra delle applicazioni, quindi selezionare il nome della stampante.
    - **Windows 7, Windows Vista e Windows XP:** dal desktop del computer, fare clic su **Start**, selezionare **Tutti i programmi**, fare clic su **HP**, fare clic sulla cartella della stampante e selezionare il nome della stampante.
  - b. In HP Printer Assistant, selezionare **Stampa**, quindi selezionare **Casella degli strumenti periferica HP**.
2. Nella scheda **Rete**, fare clic su **Metodo di configurazione IPv4** nel riquadro di navigazione a sinistra.
3. Dall'elenco a discesa **Metodo di indirizzamento IP preferito** selezionare **Manuale** e modificare le impostazioni di configurazione di IPv4.
4. Fare clic sul pulsante **Applica**.

### Pannello di controllo a 2 righe

1. Sul pannello di controllo della stampante, premere il pulsante **Configura** . Aprire il menu **Impostazione rete**, selezionare **Mostra indirizzo IP**, quindi **Sì**. Tornare alla schermata iniziale per visualizzare l'indirizzo IP.
2. Aprire i seguenti menu:
  - a. **Impostazione rete**
  - b. **Metodo di configurazione IPv4**
  - c. **Manuale**
3. Utilizzare i tasti freccia e il pulsante **OK** per immettere l'indirizzo IP, la maschera di sottorete e il gateway predefinito, quindi toccare il pulsante **OK** per salvare le modifiche.

# Funzioni di protezione della stampante

## Introduzione

La stampante include diverse funzionalità di sicurezza per limitare l'accesso alle impostazioni di configurazione, ai dati protetti, nonché di prevenire l'accesso a componenti hardware importanti.

- [Assegnare o modificare la password di sistema utilizzando il server Web incorporato](#)

## Assegnare o modificare la password di sistema utilizzando il server Web incorporato

Assegnare una password di amministratore per l'accesso alla stampante e al server Web HP incorporato in modo da impedire agli utenti non autorizzati di modificare le impostazioni della stampante.

 **NOTA:** La procedura varia in base al tipo di pannello di controllo.



Tabella 8-5 Pannelli di controllo

Numero	Descrizione
1	Pannello di controllo LED
2	Pannello di controllo a 2 righe

1. Aprire il server Web incorporato HP.

### Pannelli di controllo LED

- a. Aprire HP Printer Assistant.

- **Windows 10:** nel menu **Start**, fare clic su **Tutte le app, HP**, quindi selezionare il nome della stampante.
- **Windows 8.1:** fare clic sulla freccia giù nell'angolo in basso a sinistra della schermata **Start**, quindi selezionare il nome della stampante.
- **Windows 8:** fare clic con il pulsante destro del mouse su un'area vuota della schermata **Start**, fare clic su **Tutte le app** sulla barra delle applicazioni, quindi selezionare il nome della stampante.
- **Windows 7, Windows Vista e Windows XP:** dal desktop del computer, fare clic su **Start**, selezionare **Tutti i programmi**, fare clic su **HP**, fare clic sulla cartella della stampante, quindi selezionare il nome della stampante.

- b. In HP Printer Assistant, selezionare **Stampa**, quindi selezionare **Casella degli strumenti periferica HP**.



### Pannelli di controllo a 2 righe:

- a. Sul pannello di controllo della stampante, premere il pulsante Configura . Aprire il menu [Impostazione rete](#), selezionare [Mostra indirizzo IP](#), quindi [Sì](#). Tornare alla schermata iniziale per visualizzare l'indirizzo IP.
- b. Aprire un browser Web e nella barra degli indirizzi digitare l'indirizzo IP o il nome host esattamente come viene visualizzato sul pannello di controllo della stampante. Premere il tasto [Invio](#) sulla tastiera del computer. Viene aperto il server EWS.

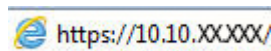

 **NOTA:** se nel browser Web viene visualizzato un messaggio che indica che l'accesso al sito Web potrebbe non essere sicuro, selezionare l'opzione per continuare con il sito Web. L'accesso al sito Web non danneggia il computer.

2. Nella scheda **Sistema**, fare clic sul collegamento **Amministrazione** nel riquadro di navigazione a sinistra.
3. Nell'area denominata **Protezione prodotto**, immettere la password nel campo **Password**.
4. Immettere nuovamente la password nel campo **Conferma password**.
5. Fare clic sul pulsante **Applica**.

 **NOTA:** prendere nota della password e conservarla in un posto sicuro.

6. Fare clic sul pulsante **Applica**.

 **NOTA:** Prendere nota della password e conservarla in un posto sicuro.

# Impostazioni di risparmio energetico

- [Introduzione](#)
- [Stampa con EconoMode](#)
- [Configurazione dell'impostazione Pausa/spegnimento automatico dopo inattività](#)
- [Impostare il ritardo per lo spegnimento automatico dopo inattività e configurare la stampante in modo che utilizzi massimo 1 Watt di potenza](#)
- [Configurazione dell'impostazione Ritardo spegnimento](#)

## Introduzione

La stampante include diverse funzioni convenienti per risparmiare energia e materiali di consumo.

## Stampa con EconoMode

Questa stampante è dotata dell'opzione EconoMode, per stampare le bozze dei documenti. L'utilizzo della modalità EconoMode può utilizzare meno toner, ma comporta una qualità di stampa inferiore.

HP sconsiglia l'utilizzo continuo della modalità EconoMode. Se si utilizza continuamente la modalità EconoMode, le parti meccaniche della cartuccia di stampa potrebbero usurarsi prima dell'esaurimento della cartuccia di toner. Se la qualità di stampa risulta ridotta e non più accettabile, si consiglia di sostituire la cartuccia di toner.

---

 **NOTA:** se questa opzione non è disponibile nel driver di stampa, è possibile impostarla utilizzando il server Web incorporato HP.

---

1. Nel programma software, selezionare l'opzione **Stampa**.
2. Selezionare la stampante, quindi fare clic sul pulsante **Proprietà** o **Preferenze**.
3. Fare clic sulla scheda **Carta/qualità**.
4. Selezionare l'opzione **EconoMode**.

## Configurazione dell'impostazione Pausa/spegnimento automatico dopo inattività

Utilizzare i menu del pannello di controllo per impostare la durata del periodo di inattività prima che la stampante entri in modalità di sospensione.

Completare la seguente procedura per modificare l'impostazione Pausa/Dis. aut. dopo:

---

 **NOTA:** La procedura varia in base al tipo di pannello di controllo.

---



**Tabella 8-6** Pannelli di controllo

Numero	Descrizione
1	Pannello di controllo LED
2	Pannello di controllo a 2 righe

### Pannelli di controllo LED:

1. Aprire il server Web incorporato (EWS) HP:
  - a. Aprire HP Printer Assistant.
    - **Windows 10:** nel menu **Start**, fare clic su **Tutte le app, HP**, quindi selezionare il nome della stampante.
    - **Windows 8.1:** fare clic sulla freccia giù nell'angolo in basso a sinistra della schermata **Start**, quindi selezionare il nome della stampante.
    - **Windows 8:** fare clic con il pulsante destro del mouse su un'area vuota della schermata **Start**, fare clic su **Tutte le app** sulla barra delle applicazioni, quindi selezionare il nome della stampante.
    - **Windows 7, Windows Vista e Windows XP:** dal desktop del computer, fare clic su **Start**, selezionare **Tutti i programmi**, fare clic su **HP**, fare clic sulla cartella della stampante, quindi selezionare il nome della stampante.
  - b. In HP Printer Assistant, selezionare **Stampa**, quindi selezionare **Casella degli strumenti periferica HP**.
2. Fare clic sulla scheda **Sistema** e selezionare **Impostazioni consumo energetico**.
3. Dall'elenco a discesa **Pausa/spegnimento automatico dopo inattività** selezionare la durata del ritardo.
4. Fare clic sul pulsante **Applica**.

### Pannelli di controllo a 2 righe:

1. Sul pannello di controllo della stampante, premere il pulsante Configura .
2. Aprire i seguenti menu:
  - a. [Configurazione del sistema](#)
  - b. [Impostazioni consumo energetico](#)
  - c. [Pausa/Dis. aut. dopo](#)
3. Utilizzare i pulsanti freccia per selezionare la durata dell'intervallo Pausa/Dis. aut., quindi premere il pulsante **OK**.

Selezionare la durata dell'intervallo di Pausa/Spegnimento automatico dopo

## Impostare il ritardo per lo spegnimento automatico dopo inattività e configurare la stampante in modo che utilizzi massimo 1 Watt di potenza

Utilizzare i menu del pannello di controllo per impostare la durata del periodo di inattività prima che la stampante si spenga.

 **NOTA:** una volta spenta la stampante, il consumo di energia è pari o inferiore a 1 watt.

Completare la seguente procedura per modificare l'impostazione del ritardo per lo spegnimento automatico:

 **NOTA:** La procedura varia in base al tipo di pannello di controllo.



Tabella 8-7 Pannelli di controllo

Numero	Descrizione
1	Pannello di controllo LED
2	Pannello di controllo a 2 righe

### Pannelli di controllo LED:

1. Aprire il server Web incorporato (EWS) HP:
  - a. Aprire HP Printer Assistant.
    - **Windows 10:** nel menu **Start**, fare clic su **Tutte le app, HP**, quindi selezionare il nome della stampante.
    - **Windows 8.1:** fare clic sulla freccia giù nell'angolo in basso a sinistra della schermata **Start**, quindi selezionare il nome della stampante.
    - **Windows 8:** fare clic con il pulsante destro del mouse su un'area vuota della schermata **Start**, fare clic su **Tutte le app** sulla barra delle applicazioni, quindi selezionare il nome della stampante.
    - **Windows 7, Windows Vista e Windows XP:** dal desktop del computer, fare clic su **Start**, selezionare **Tutti i programmi**, fare clic su **HP**, fare clic sulla cartella della stampante, quindi selezionare il nome della stampante.
  - b. In HP Printer Assistant, selezionare **Stampa**, quindi selezionare **Casella degli strumenti periferica HP**.
2. Fare clic sulla scheda **Sistema** e selezionare **Impostazioni consumo energetico**.
3. Dall'elenco a discesa **Spegnimento dopo inattività** selezionare la durata del ritardo.

 **NOTA:** l'impostazione predefinita è di **4 ore**.

4. Fare clic sul pulsante **Applica**.

## Pannelli di controllo a 2 righe:

1. Sul pannello di controllo della stampante, premere il pulsante Configura .
2. Aprire i seguenti menu:
  - a. Configurazione del sistema
  - b. Impostazioni consumo energetico
  - c. Spegni dopo
3. Selezionare l'intervallo del ritardo di spegnimento.

 **NOTA:** l'impostazione predefinita è di 4 ore.

## Configurazione dell'impostazione Ritardo spegnimento

Utilizzare i menu del pannello di controllo per impostare l'opzione di ritardo spegnimento della stampante dopo che viene premuto il pulsante di accensione.

Completare la seguente procedura per modificare l'impostazione del ritardo dello spegnimento:

 **NOTA:** La procedura varia in base al tipo di pannello di controllo.



Tabella 8-8 Pannelli di controllo

Numero	Descrizione
1	Pannello di controllo LED
2	Pannello di controllo a 2 righe

## Pannelli di controllo LED:

1. Aprire il server Web incorporato (EWS) HP:
  - a. Aprire HP Printer Assistant.
    - **Windows 10:** nel menu **Start**, fare clic su **Tutte le app, HP**, quindi selezionare il nome della stampante.
    - **Windows 8.1:** fare clic sulla freccia giù nell'angolo in basso a sinistra della schermata **Start**, quindi selezionare il nome della stampante.

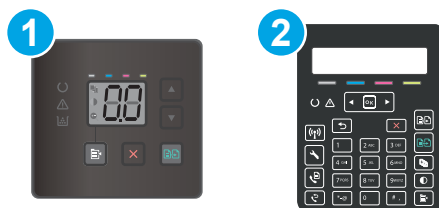
- **Windows 8:** fare clic con il pulsante destro del mouse su un'area vuota della schermata **Start**, fare clic su **Tutte le app** sulla barra delle applicazioni, quindi selezionare il nome della stampante.
  - **Windows 7, Windows Vista e Windows XP:** dal desktop del computer, fare clic su **Start**, selezionare **Tutti i programmi**, fare clic su **HP**, fare clic sulla cartella della stampante, quindi selezionare il nome della stampante.
- b. In HP Printer Assistant, selezionare **Stampa**, quindi selezionare **Casella degli strumenti periferica HP**.
2. Fare clic sulla scheda **Sistema** e selezionare **Impostazioni consumo energetico**.
  3. Selezionare o deselezionare l'opzione **Ritardo quando le porte sono attive**.



---

**NOTA:** Quando questa opzione è selezionata, la stampante non si spegne a meno che tutte le porte non siano inattive. Un collegamento di rete o una connessione fax attiva impedisce lo spegnimento della stampante.

---

### Pannelli di controllo a 2 righe:

1. Sul pannello di controllo della stampante, premere il pulsante Configura .
2. Aprire i seguenti menu:
  - a. [Configurazione del sistema](#)
  - b. [Impostazioni consumo energetico](#)
  - c. [Ritardo spegnimento](#)
3. Selezionare una delle opzioni per il ritardo spegnimento:
  - **Nessun ritardo:** la stampante si spegne dopo un periodo di inattività determinato dall'impostazione Spegni dopo.
  - **Quando le porte sono attive:** quando questa opzione è selezionata, la stampante non si spegne a meno che tutte le porte non siano inattive. Un collegamento di rete o una connessione fax attiva impedisce lo spegnimento della stampante.

## HP Web Jetadmin

HP Web Jetadmin è uno strumento pluripremiato leader del settore che consente di gestire in modo efficiente un'ampia gamma di prodotti HP di rete, tra cui stampanti, stampanti multifunzione e digital sender. Questa soluzione singola consente di installare, monitorare, gestire, risolvere i problemi e proteggere in remoto l'ambiente di imaging e di stampa, con conseguente aumento della produttività aziendale grazie al risparmio di tempo, al controllo dei costi e alla protezione dell'investimento.

Gli aggiornamenti di HP Web Jetadmin vengono eseguiti regolarmente per fornire assistenza su funzionalità del prodotto specifiche. Per ulteriori informazioni, visitare il sito Web [www.hp.com/go/webjetadmin](http://www.hp.com/go/webjetadmin).

## Aggiornamento del firmware

HP offre aggiornamenti periodici per la stampante, nuove applicazioni di servizi Web e nuove funzioni per le applicazioni di servizi Web già esistenti. Per aggiornare il firmware per una singola stampante, procedere come segue: Se si aggiorna il firmware, le app Web Services si aggiornano automaticamente.

I metodi supportati per aggiornare il firmware di questa stampante sono due. Per aggiornare il firmware della stampante, utilizzare solo uno dei seguenti metodi.

### Metodo uno: aggiornamento del firmware mediante il pannello di controllo (solo pannelli di controllo a 2 righe)

Effettuare i seguenti passi per caricare il firmware dal pannello di controllo (solo per le stampanti collegate in rete) e/o impostare la stampante in modo che carichi automaticamente i futuri aggiornamenti del firmware. Per le stampanti connesse tramite USB, passare al secondo metodo.

1. Accertarsi che la stampante sia connessa a una rete cablata (Ethernet) o wireless con una connessione Internet attiva.

---

 **NOTA:** per aggiornare il firmware tramite una connessione di rete, la stampante deve essere connessa a Internet.

---

2. Sul pannello di controllo della stampante, premere il pulsante Configura .
3. Aprire il menu [Servizi](#), quindi aprire il menu [Aggiornamento LaserJet](#).

---

 **NOTA:** Se l'opzione [Aggiornamento LaserJet](#) non è nell'elenco, utilizzare il metodo due.

---

4. Selezionare [Controlla aggiornamenti ora](#) per verificare la disponibilità di aggiornamenti.

---

 **NOTA:** la stampante verifica automaticamente la disponibilità di un aggiornamento e, se viene rilevata una versione più recente, il processo di aggiornamento si avvia automaticamente.

---

5. Configurare la stampante in modo da consentire l'aggiornamento automatico del firmware quando sono disponibili gli aggiornamenti.

Sul pannello di controllo della stampante, premere il pulsante Configura .

Aprire il menu [Servizi](#), quindi aprire il menu [Aggiornamento LaserJet](#) e selezionare il menu [Gestisci aggiornamenti](#).

Impostare l'opzione [Consenti aggiornamenti](#) su [Sì](#), quindi impostare l'opzione [Verifica automatica](#) su [ON](#).

### Metodo due: Aggiornamento del firmware utilizzando l'Utility di aggiornamento del firmware

Utilizzare i passaggi seguenti per scaricare manualmente e installare l'Utility di aggiornamento del firmware da HP.com.

---

 **NOTA:** questo metodo rappresenta l'unica opzione di aggiornamento del firmware disponibile per stampanti collegate al computer tramite cavo USB. Funziona anche per le stampanti connesse a una rete.

---

 **NOTA:** per utilizzare questo metodo, è necessario disporre di un driver di stampa installato.

---



1. Visitare il sito [www.hp.com/go/support](http://www.hp.com/go/support), selezionare la lingua del proprio paese/regione, fare clic sul collegamento **Ottieni driver e software**, digitare il nome della stampante nel campo di ricerca, premere il pulsante **Invio**, quindi selezionare la stampante dall'elenco dei risultati della ricerca.
2. Selezionare il sistema operativo.
3. Sotto la sezione **Firmware**, individuare l'**Utility di aggiornamento del firmware**.
4. Fare clic su **Download**, fare clic su **Esegui**, quindi fare clic nuovamente su **Esegui**.
5. Quando l'utility si avvia, selezionare la stampante dall'elenco a discesa, quindi fare clic su **Invia Firmware**.



**NOTA:** per stampare una pagina di configurazione per verificare la versione firmware installata prima o dopo il processo di aggiornamento, fare clic su **Stampa config**.

---

6. Seguire le istruzioni riportate sullo schermo per completare l'installazione, quindi fare clic sul pulsante **Esci** per chiudere l'utility.



---

## 9 Risoluzione dei problemi

- [Assistenza clienti](#)
- [Interpretazione delle sequenze delle spie del pannello di controllo \(solo pannello di controllo LED\)](#)
- [Ripristino delle impostazioni predefinite](#)
- [Sul pannello di controllo o sull'EWS della stampante viene visualizzato un messaggio che indica "Cartuccia in esaurimento" o "Cartuccia quasi esaurita"](#)
- [La stampante non preleva la carta o si verificano inceppamenti](#)
- [Eliminazione degli inceppamenti della carta](#)
- [Migliorare la qualità di stampa](#)
- [Risoluzione dei problemi di qualità di stampa](#)
- [Miglioramento della qualità di copia e scansione](#)
- [Miglioramento della qualità di fax](#)
- [Risoluzione dei problemi di rete cablata](#)
- [Risoluzione dei problemi di rete wireless \(solo modelli wireless\)](#)
- [Risoluzione dei problemi fax](#)

### Per ulteriori informazioni:

Le seguenti informazioni sono corrette al momento della pubblicazione. Per informazioni aggiornate, vedere [www.hp.com/support/ljM182MFP](http://www.hp.com/support/ljM182MFP).

La guida completa di HP per la stampante include le seguenti informazioni:

- Installazione e configurazione
- Istruzioni e uso
- Risoluzione dei problemi
- Download di aggiornamenti software e firmware
- Registrazione al forum di supporto
- Ricerca di informazioni sulla garanzia e le normative

# Assistenza clienti



Tabella 9-1 Opzioni di assistenza clienti

Opzione di supporto	Posizione
Supporto telefonico per il proprio paese/regione Prendere nota del nome della stampante, del numero di serie, della data di acquisto e della descrizione del problema e tenere queste informazioni a portata di mano	I numeri di telefono relativi al Paese/regione di appartenenza sono reperibili nell'opuscolo incluso con la stampante o all'indirizzo <a href="http://support.hp.com">support.hp.com</a> .
È possibile ricevere assistenza tramite Internet 24 ore su 24, nonché scaricare utilità software e driver	<a href="http://www.hp.com/support/ljM182MFP">www.hp.com/support/ljM182MFP</a>
Ordinazione di contratti di manutenzione o di assistenza HP aggiuntivi	<a href="http://www.hp.com/go/carepack">www.hp.com/go/carepack</a>
Registrare la stampante	<a href="http://www.register.hp.com">www.register.hp.com</a>

## Interpretazione delle sequenze delle spie del pannello di controllo (solo pannello di controllo LED)



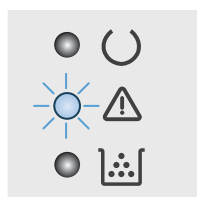

Se la stampante richiede la conferma dell'utente, il pannello di controllo LED si alterna tra **Vai** e un codice di stato a 2 cifre. Se la stampante richiede attenzione, il pannello di controllo LED si alterna tra **Er** e un codice di errore a due cifre. Utilizzare la tabella riportata di seguito per determinare eventuali problemi con la stampante.

**Tabella 9-2** Legenda delle spie di stato



Elemento	Descrizione
	Simbolo per "spia spenta"
	Simbolo per "spia accesa"
	Simbolo per "spia lampeggiante"



**Tabella 9-3** La spia Attenzione lampeggia

Codice di errore	Stato stampante	Azione
Go/01	La stampante è in modalità di alimentazione manuale.	Caricare il tipo e il formato carta corretti nel vassoio di alimentazione. Premere il pulsante Avvia copia in bianco e nero  per continuare.
Go/02	La stampante sta elaborando un processo fronte/retro manuale.	Caricare le pagine nel vassoio di alimentazione per stampare la seconda facciata. Premere il pulsante Avvia copia in bianco e nero  per continuare.
Go/03	Il processo di stampa è diverso dalle impostazioni dell'utente.	Caricare carta comune o premere il pulsante Avvia copia in bianco e nero  per continuare con la carta attualmente caricata.
Er/01	Il vassoio di entrata è vuoto.	Caricare il vassoio.
Er/02	Uno sportello è aperto.	Verificare che il coperchio superiore sia completamente chiuso.
Er/03	La stampante non preleva un foglio di carta da stampare.	Premere il pulsante Avvia copia in bianco e nero  per continuare.
Er/04	La carta è inceppata nel vassoio di alimentazione.	Eliminare l'inceppamento.

**Tabella 9-3** La spia Attenzione lampeggia (continuazione)

Codice di errore	Stato stampante	Azione
Er/05	La carta è inceppata nell'area della cartuccia del toner.	Eliminare l'inceppamento.
Er/06	La carta è inceppata nell'area dello scomparto di uscita.	Eliminare l'inceppamento.
Er/25	La carta nel vassoio non è del formato specificato dal processo di stampa.	Sostituire la carta o premere il pulsante Avvia copia in bianco e nero  per continuare con il formato attualmente caricato.
Er/26	Si è verificato un errore generico del motore.	Premere il pulsante Avvia copia in bianco e nero  per continuare.  Se l'errore persiste spegnere la stampante. Attendere 30 secondi, quindi accendere la stampante.
Er/81	È stato caricato un firmware non corretto.	Premere il pulsante Avvia copia in bianco e nero  per continuare. Caricare il firmware corretto.
Er/82	La stampante ha rilevato una firma del codice errata.	Premere il pulsante Avvia copia in bianco e nero  per accettare la firma oppure il pulsante Annulla  per interrompere l'aggiornamento.
Er/83	La stampante ha annullato un aggiornamento con firma del codice errata.	Premere il pulsante Avvia copia in bianco e nero  per continuare.
Er/90	Si è verificato un errore del cavo del motore.	Premere il pulsante Avvia copia in bianco e nero  per continuare.  Se l'errore persiste, rivolgersi all'Assistenza clienti HP.
Er/91	Si è verificato un errore del cavo dello scanner.	Premere il pulsante Avvia copia in bianco e nero  per continuare.  Se l'errore persiste, rivolgersi all'Assistenza clienti HP.
Er/92	Si è verificato un errore del cavo del pannello di controllo.	Premere il pulsante Avvia copia in bianco e nero  per continuare.  Se l'errore persiste, rivolgersi all'Assistenza clienti HP.

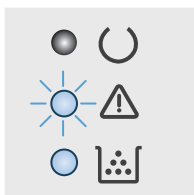

**Tabella 9-4** La spia Attenzione lampeggia e la spia Toner è accesa

Codice di errore	Stato stampante	Azione
Er/08	Cartuccia di toner quasi esaurita.	Sostituire la cartuccia del toner.
Er/10	Più materiali di consumo sono in esaurimento.	Sostituire i materiali di consumo.

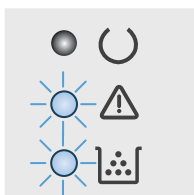

**Tabella 9-5** Le spie Attenzione e Toner lampeggiano

Codice di errore	Stato stampante	Azione
Er/07	La cartuccia del toner è mancante o non installata correttamente.	Installare o reinstallare la cartuccia di toner.
Er/11	La cartuccia del toner è incompatibile con la stampante, probabilmente a causa di un chip di memoria mancante o danneggiato.	Sostituire la cartuccia del toner.
Er/13	Più materiali di consumo non sono compatibili con la stampante, probabilmente a causa di un chip di memoria mancante o danneggiato.	Sostituire i materiali di consumo.
Er/14	La cartuccia del toner è stata protetta su un'altra stampante.	Sostituire la cartuccia del toner.
Er/16	Più materiali di consumo sono stati protetti su un'altra stampante.	Sostituire i materiali di consumo.
Er/17	La cartuccia del toner installata non è autorizzata.	Sostituire la cartuccia del toner.
Er/19	Sono stati installati materiali di consumo non autorizzati.	Sostituire i materiali di consumo.
Er/20	Si è verificato un errore nel sensore della cartuccia.	Sostituire la cartuccia del toner.

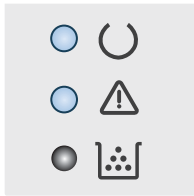

**Tabella 9-6** Le spie Attenzione e Pronto sono accese

Codice di errore	Stato stampante	Azione
Er/30	Si è verificato un errore irreversibile dal quale la stampante non può ripristinarsi.	1. Spegnerne la stampante e scollegare il cavo di alimentazione.
Er/49		2. Attendere 30 secondi, quindi accendere la stampante o ricollegare il cavo di alimentazione alla stampante.
Er/50		3. Attendere l'inizializzazione della stampante.
Er/51		
Er/52		
Er/53		Se l'errore persiste, rivolgersi all'Assistenza clienti HP.
Er/54		
Er/55		
Er/56		
Er/57		
Er/58		
Er/59		
Er/60		
Er/79		



## Ripristino delle impostazioni predefinite

Questa operazione comporta il ripristino dei valori predefiniti di tutte le impostazioni della stampante e della rete. Non viene effettuato il ripristino delle impostazioni per il numero di pagina o le dimensioni del vassoio. Per ripristinare le impostazioni predefinite della stampante, seguire questa procedura.

**ATTENZIONE:** questa procedura consente di ripristinare tutte le impostazioni predefinite di fabbrica e di eliminare le pagine salvate nella memoria.

**NOTA:** La procedura varia in base al tipo di pannello di controllo.



Tabella 9-7 Pannelli di controllo

Numero	Descrizione
1	Pannello di controllo LED
2	Pannello di controllo a 2 righe

### Pannelli di controllo LED:

1. Aprire il server Web incorporato (EWS) HP:
    - a. Aprire HP Printer Assistant.
      - **Windows 10:** nel menu **Start**, fare clic su **Tutte le app, HP**, quindi selezionare il nome della stampante.
      - **Windows 8.1:** fare clic sulla freccia giù nell'angolo in basso a sinistra della schermata **Start**, quindi selezionare il nome della stampante.
      - **Windows 8:** fare clic con il pulsante destro del mouse su un'area vuota della schermata **Start**, fare clic su **Tutte le app** sulla barra delle applicazioni, quindi selezionare il nome della stampante.
      - **Windows 7, Windows Vista e Windows XP:** dal desktop del computer, fare clic su **Start**, selezionare **Tutti i programmi**, fare clic su **HP**, fare clic sulla cartella della stampante, quindi selezionare il nome della stampante.
    - b. In HP Printer Assistant, selezionare **Stampa**, quindi selezionare **Casella degli strumenti periferica HP**.
  2. Fare clic sulla scheda **Sistema**, quindi sulla pagina **Salvataggio e ripristino**.
  3. Selezionare **Ripristina impostazioni predefinite**.
- La stampante viene avviata automaticamente.

### Pannelli di controllo a 2 righe:

1. Sul pannello di controllo della stampante, premere il pulsante Configura .
  2. Aprire il menu Servizio.
  3. Selezionare Ripristina impostazioni predefinite.
- La stampante viene avviata automaticamente.

## Sul pannello di controllo o sull'EWS della stampante viene visualizzato un messaggio che indica "Cartuccia in esaurimento" o "Cartuccia quasi esaurita"

**Cartuccia in esaurimento:** la stampante indica quando il livello della cartuccia è in esaurimento. La durata effettiva rimanente della cartuccia potrebbe variare. Tenere una cartuccia di sostituzione disponibile da installare nel caso in cui la qualità di stampa non sia più soddisfacente. Non è necessario sostituire immediatamente la cartuccia.

Continuare a stampare con la cartuccia attualmente installata fino a quando la ridistribuzione del toner fornisce una qualità di stampa soddisfacente. Per ridistribuire il toner, rimuovere la cartuccia di toner dalla stampante e agitarla delicatamente avanti e indietro da un'estremità all'altra. Reinserrire la cartuccia di toner nella stampante e chiudere il coperchio.

**Cartuccia quasi esaurita:** la stampante indica quando il livello della cartuccia è quasi esaurito. La durata effettiva rimanente della cartuccia potrebbe variare. Per prolungare la durata del toner, agitare delicatamente la cartuccia avanti e indietro da un'estremità all'altra. Tenere una cartuccia di sostituzione disponibile da installare nel caso in cui la qualità di stampa non sia più soddisfacente. Non è necessario sostituire immediatamente la cartuccia, a meno che la qualità di stampa non risulti del tutto inaccettabile.

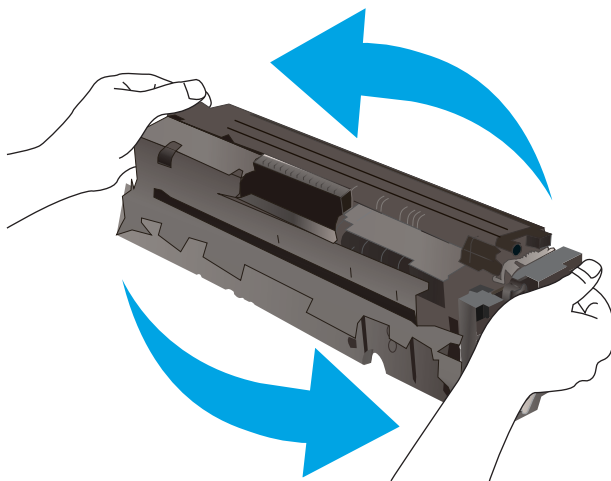

La Garanzia di protezione Premium HP scade quando, sulla pagina relativa allo stato dei materiali di consumo o sul server Web incorporato (EWS), viene visualizzato un messaggio che indica che la garanzia per il materiale di consumo in questione è terminata.

### Modifica delle impostazioni "Quasi esaurita"

È possibile modificare il comportamento della stampante quando i materiali di consumo sono quasi esauriti. Quando si installa una nuova cartuccia non è necessario riconfigurare queste impostazioni.

 **NOTA:** La procedura varia in base al tipo di pannello di controllo.



Tabella 9-8 Pannelli di controllo

Numero	Descrizione
1	Pannello di controllo LED
2	Pannello di controllo a 2 righe

### Pannelli di controllo LED:

1. Aprire il server Web incorporato (EWS) HP:
  - a. Aprire HP Printer Assistant.
    - **Windows 10:** nel menu **Start**, fare clic su **Tutte le app, HP**, quindi selezionare il nome della stampante.
    - **Windows 8.1:** fare clic sulla freccia giù nell'angolo in basso a sinistra della schermata **Start**, quindi selezionare il nome della stampante.
    - **Windows 8:** fare clic con il pulsante destro del mouse su un'area vuota della schermata **Start**, fare clic su **Tutte le app** sulla barra delle applicazioni, quindi selezionare il nome della stampante.
    - **Windows 7, Windows Vista e Windows XP:** dal desktop del computer, fare clic su **Start**, selezionare **Tutti i programmi**, fare clic su **HP**, fare clic sulla cartella della stampante, quindi selezionare il nome della stampante.
  - b. In HP Printer Assistant, selezionare **Stampa**, quindi selezionare **Casella degli strumenti periferica HP**.
2. Fare clic sulla scheda **Sistema** e selezionare **Impostazioni materiali di consumo**.
3. Selezionare una delle seguenti opzioni dall'elenco a discesa **Impostazione Quasi esaurito (cartuccia del nero):** o **Impostazione Quasi esaurito (cartucce a colori):**:
  - Selezionare l'opzione **Continua** per impostare la stampante in modo da avvisare l'utente quando la cartuccia è quasi esaurita, ma di continuare a stampare.
  - Selezionare l'opzione **Interrompi** per impostare la stampante in modo che la stampa venga interrotta finché la cartuccia di stampa non viene sostituita.
  - Selezionare l'opzione **Richiedi** per impostare la stampante in modo che la stampa venga interrotta e venga richiesta la sostituzione della cartuccia.

### Pannelli di controllo a 2 righe:

1. Sul pannello di controllo della stampante, premere il pulsante Configura .
2. Aprire i seguenti menu:

- a. [Configurazione del sistema](#)
  - b. [Impostazioni materiali di consumo](#)
  - c. [Cartuccia del nero](#) o [Cartucce a colori](#)
  - d. [Impostazione Quasi esaurito](#)
3. Selezionare una delle seguenti opzioni:
- Selezionare l'opzione [Continua](#) per impostare la stampante in modo da avvisare l'utente quando la cartuccia è quasi esaurita, ma di continuare a stampare.
  - Selezionare l'opzione [Interrompi](#) per impostare la stampante in modo che la stampa venga interrotta finché la cartuccia di stampa non viene sostituita.
  - Selezionare l'opzione [Richiedi](#) per impostare la stampante in modo che la stampa venga interrotta e venga richiesta la sostituzione della cartuccia. È possibile confermare la richiesta e continuare la stampa. Un'opzione configurabile dal cliente su questa stampante è "Richiedi tra 100 pagine, 200 pagine, 300 pagine, 400 pagine o mai". Questa opzione viene fornita per comodità dei clienti e non garantisce che la qualità di stampa di queste pagine sia accettabile.

## Per stampanti con funzionalità fax

Quando la stampante è impostata sull'opzione [Interrompi](#) o [Richiedi](#), è possibile che i fax non vengano stampati quando la stampa viene ripristinata. Ciò può verificarsi se il prodotto ha ricevuto un numero di fax superiore a quello supportato dalla memoria durante lo stato di attesa della stampante.

Se si seleziona l'opzione [Continua](#) per la cartuccia, la stampante può continuare a stampare i fax senza interruzione anche se viene superata la soglia Quasi esaurita, ma la qualità di stampa potrebbe peggiorare.

## Ord. materiali

**Tabella 9-9 Ordini**

Opzione di ordine	Informazioni per effettuare gli ordini
Ordinazione di carta e materiali di consumo	<a href="http://www.hp.com/go/suresupply">www.hp.com/go/suresupply</a>
Ordinazione tramite centri di assistenza	In tal caso, rivolgersi a un centro di assistenza HP autorizzato.
Ordinazione tramite il server Web HP incorporato (EWS)	Per effettuare l'accesso, immettere l'indirizzo IP o il nome host della stampante nel campo dell'indirizzo/URL di un browser Web supportato sul computer. Il server Web HP incorporato (EWS) include un collegamento al sito Web HP SureSupply, in cui vengono riportate le opzioni per l'acquisto dei materiali di consumo originali HP.

# La stampante non preleva la carta o si verificano inceppamenti

## Introduzione

Le seguenti soluzioni consentono di risolvere diversi problemi, ad esempio se la stampante non preleva la carta dal vassoio o preleva più fogli di carta alla volta. Una delle seguenti condizioni può causare inceppamenti della carta.

- [Il prodotto non preleva la carta](#)
- [Il prodotto preleva più fogli di carta](#)
- [Nell'alimentatore documenti vengono inceppati, inclinati o prelevati più fogli di carta](#)

## Il prodotto non preleva la carta

Se il prodotto non preleva la carta dal vassoio, provare una delle seguenti soluzioni.

1. Aprire il prodotto e rimuovere tutti i fogli di carta inceppati.
2. Caricare il vassoio con carta del formato corretto per il processo.
3. Accertarsi che il tipo e il formato della carta siano impostati correttamente sul pannello di controllo del prodotto.
4. Assicurarsi che le guide della carta nel vassoio siano regolate correttamente per il formato della carta. Regolare le guide sulla tacca appropriata del vassoio.
5. Controllare sul pannello di controllo se il prodotto è in attesa della conferma di una richiesta di alimentazione manuale della carta. Caricare la carta e continuare.
6. I rulli sopra il vassoio potrebbero essere sporchi. Pulire i rulli con un panno privo di lanugine inumidito con acqua calda.

## Il prodotto preleva più fogli di carta

Se il prodotto preleva più fogli di carta dal vassoio, provare le seguenti soluzioni.

1. Rimuovere la risma di carta dal vassoio, quindi piegarla, ruotarla di 180 gradi e capovolgerla. *Non aprire la carta a ventaglio.* Reinscrivere la risma di carta nel vassoio.
2. Utilizzare solo carta compatibile con le specifiche HP per questo prodotto.
3. Utilizzare carta non stropicciata, piegata o danneggiata. Se necessario, utilizzare carta di un'altra confezione.
4. Accertarsi che il vassoio non sia sovraccarico. Se questo si verifica, rimuovere l'intera risma di carta dal vassoio, raddrizzarla e reinscrivere alcuni fogli di carta nel vassoio.
5. Assicurarsi che le guide della carta nel vassoio siano regolate correttamente per il formato della carta. Regolare le guide sulla tacca appropriata del vassoio.
6. Accertarsi che l'ambiente di stampa rispetti le specifiche consigliate.

## Nell'alimentatore documenti vengono inceppati, inclinati o prelevati più fogli di carta



**NOTA:** Queste informazioni sono valide solo per le stampanti MFP.

- Sull'originale potrebbero essere presenti punti metallici o note adesive. In questo caso, rimuoverle.
- Controllare che tutti i rulli siano posizionati correttamente e che il coperchio di accesso ai rulli nell'alimentatore documenti sia chiuso.
- Accertarsi di avere chiuso il coperchio dell'alimentatore documenti superiore.
- Le pagine potrebbero non essere posizionate correttamente. Raddrizzarle e regolare le guide in modo da centrare la risma.
- Per un corretto funzionamento, le guide della carta devono toccare i due lati della risma di carta. Assicurarsi che la risma di carta sia allineata e che le guide siano posizionate ai bordi della risma.
- È possibile che il vassoio di alimentazione o lo scomparto di uscita dell'alimentatore documenti contenga più pagine di quelle consentite. Accertarsi che la risma di carta nel vassoio di alimentazione resti all'interno delle guide, quindi rimuovere le pagine dallo scomparto di uscita.
- Verificare che non siano presenti pezzi di carta, graffette, punti o altre elementi esterni nel percorso della carta.
- Pulire i rulli e il tampone di separazione dell'alimentatore documenti. Utilizzare aria compressa o un panno pulito e privo di lanugine inumidito con acqua calda. Se il problema persiste, sostituire i rulli.
- Nella schermata iniziale del pannello di controllo della stampante, scorrere e toccare il pulsante [Materiali di consumo](#). Controllare lo stato del kit alimentatore documenti e sostituirlo, se necessario.

# Eliminazione degli inceppamenti della carta

## Introduzione

Le seguenti informazioni includono le istruzioni per la rimozione della carta inceppata dal prodotto.

- [Posizioni di inceppamento della carta](#)
- [Si verificano inceppamenti della carta frequenti o ricorrenti?](#)
- [Rimuovere gli inceppamenti della carta nell'alimentatore documenti \(solo modelli fw\)](#)
- [Rimozione degli inceppamenti della carta nel vassoio 1](#)
- [Rimozione degli inceppamenti della carta dallo sportello posteriore e dall'area del fusore](#)
- [Rimozione degli inceppamenti della carta nello scomparto di uscita](#)

## Posizioni di inceppamento della carta

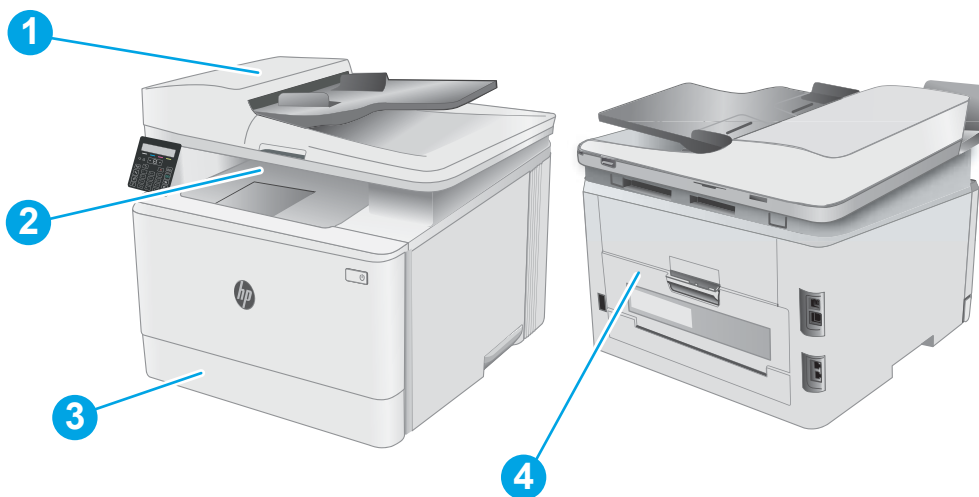

**Tabella 9-10** Posizioni di inceppamento della carta

Numero	Descrizione
1	Alimentatore documenti (solo modelli fw)
2	Cassetto di uscita
3	Vassoio 1
4	Sportello posteriore e area del fusore



## Si verificano inceppamenti della carta frequenti o ricorrenti?

Per risolvere i problemi di inceppamenti frequenti, attenersi alla procedura descritta di seguito. Se il problema non è stato risolto, continuare con le procedure successive, fino a quando il problema non viene completamente risolto.

 **NOTA:** La procedura varia in base al tipo di pannello di controllo.



**Tabella 9-11** Pannelli di controllo

Numero	Descrizione
1	Pannello di controllo LED
2	Pannello di controllo a 2 righe

1. Se la carta è inceppata all'interno della stampante, rimuovere l'inceppamento e stampare una pagina di configurazione per eseguire il test della stampante.
2. Verificare che il vassoio sia configurato per il formato e il tipo di carta corretti sul pannello di controllo della stampante. Regolare le impostazioni della carta, se necessario.

### Pannelli di controllo LED:

- a. Aprire il server Web incorporato (EWS) HP:
  - i. Aprire HP Printer Assistant.
    - **Windows 10:** nel menu **Start**, fare clic su **Tutte le app, HP**, quindi selezionare il nome della stampante.
    - **Windows 8.1:** fare clic sulla freccia giù nell'angolo in basso a sinistra della schermata **Start**, quindi selezionare il nome della stampante.
    - **Windows 8:** fare clic con il pulsante destro del mouse su un'area vuota della schermata **Start**, fare clic su **Tutte le app** sulla barra delle applicazioni, quindi selezionare il nome della stampante.
    - **Windows 7, Windows Vista e Windows XP:** dal desktop del computer, fare clic su **Start**, selezionare **Tutti i programmi**, fare clic su **HP**, fare clic sulla cartella della stampante, quindi selezionare il nome della stampante. Viene visualizzato HP Printer Assistant.
  - ii. In HP Printer Assistant, selezionare **Stampa**, quindi selezionare **Casella degli strumenti periferica HP**.
- b. Fare clic sulla scheda **Sistema**, quindi sulla pagina **Impostazione carta**.
- c. Selezionare il vassoio dall'elenco.
- d. Selezionare **Tipo di carta predefinito**, quindi il tipo di carta presente nel vassoio.

- e. Selezionare **Formato carta predefinito**, quindi il formato di carta presente nel vassoio.
- f. Fare clic su **Applica** per salvare le modifiche.

#### Pannelli di controllo a 2 righe:

- a. Sul pannello di controllo della stampante, premere il pulsante Configura .
  - b. Aprire i seguenti menu:
    - a. [Configurazione del sistema](#)
    - b. [Impostazione carta](#)
  - c. Selezionare il vassoio dall'elenco.
  - d. Selezionare [Tipo di carta predefinito](#), quindi il tipo di carta presente nel vassoio.
  - e. Selezionare [Formato carta predefinito](#), quindi il formato di carta presente nel vassoio.
3. Spegnerne la stampante, attendere 30 secondi, quindi riaccenderla.
  4. Stampare una pagina di pulizia per rimuovere il toner in eccesso dall'interno della stampante.

#### Pannelli di controllo LED:

- a. Aprire HP Printer Assistant.
  - **Windows 10:** nel menu **Start**, fare clic su **Tutte le app, HP**, quindi selezionare il nome della stampante.
  - **Windows 8.1:** fare clic sulla freccia giù nell'angolo in basso a sinistra della schermata **Start**, quindi selezionare il nome della stampante.
  - **Windows 8:** fare clic con il pulsante destro del mouse su un'area vuota della schermata **Start**, fare clic su **Tutte le app** sulla barra delle applicazioni, quindi selezionare il nome della stampante.
  - **Windows 7, Windows Vista e Windows XP:** dal desktop del computer, fare clic su **Start**, selezionare **Tutti i programmi**, fare clic su **HP**, fare clic sulla cartella della stampante, quindi selezionare il nome della stampante.
- b. In HP Printer Assistant, selezionare **Stampa**, quindi selezionare **Casella degli strumenti periferica HP**.
- c. Dalla scheda **Sistemi**, fare clic su **Assistenza**.
- d. Nell'area **Modalità pulizia** fare clic su **Avvio** per avviare il processo di pulizia.

#### Pannelli di controllo a 2 righe:

- a. Sul pannello di controllo della stampante, premere il pulsante Configura .
- b. Aprire il menu [Servizio](#).

- c. Selezionare [Pagina di pulizia](#).
  - d. Caricare carta comune formato Letter o A4 quando richiesto.  
Attendere il completamento del processo, quindi eliminare la pagina stampata.
5. Stampare una pagina di configurazione per provare la stampante.

#### Pannelli di controllo LED:

- ▲ Tenere premuto il Pulsante Avvia copia a colori / Riprendi  finché la spia Pronto  non inizia a lampeggiare, quindi rilasciare il pulsante.

#### Pannelli di controllo a 2 righe:

- a. Sul pannello di controllo della stampante, premere il pulsante Configura .
- b. Aprire il menu [Rapporti](#).
- c. Selezionare [Rapporto di configurazione](#).

Se nessuna di queste operazioni consente di risolvere il problema, potrebbe essere necessario richiedere assistenza per la stampante. Contattare l'assistenza clienti HP.

## Rimuovere gli inceppamenti della carta nell'alimentatore documenti (solo modelli fw)

Utilizzare la seguente procedura per controllare la presenza di carta in tutte le posizioni di inceppamento possibili per l'alimentatore documenti. In caso di inceppamento, sul pannello di controllo potrebbe essere visualizzato il seguente messaggio che aiuta nella rimozione dell'inceppamento.

1. Aprire il coperchio dell'alimentatore documenti.

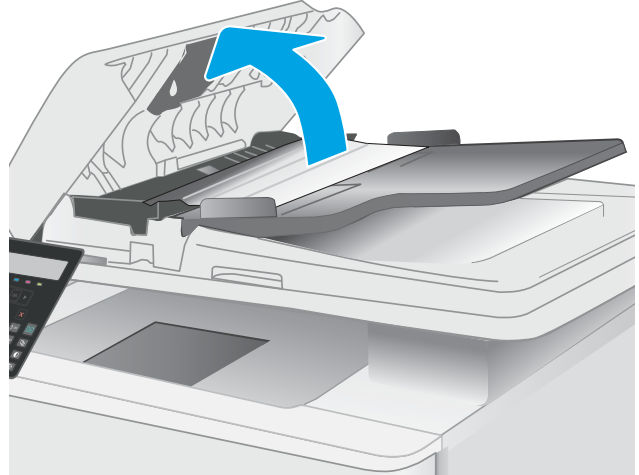

2. Rimuovere la carta inceppata.

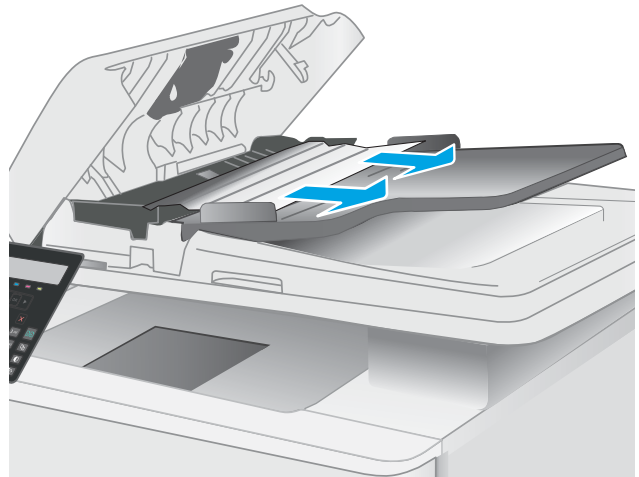

3. Chiudere il coperchio dello scanner.

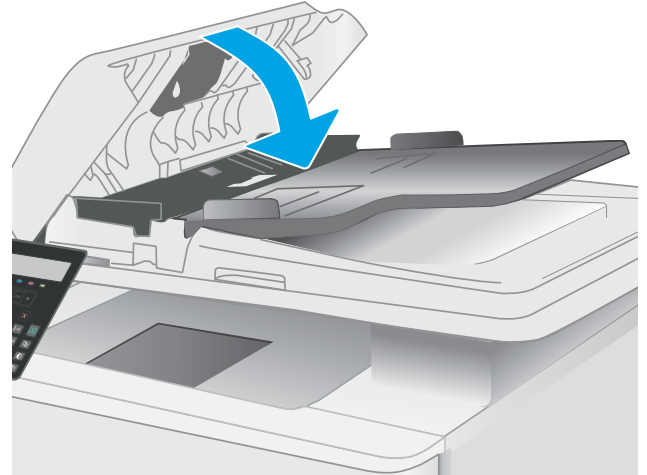

4. Sollevare il vassoio di alimentazione dell'alimentatore documenti per favorire l'accesso allo scomparto di uscita dell'alimentatore, quindi rimuovere l'eventuale carta inceppata dall'area di uscita.



5. Aprire il coperchio dello scanner. Se la carta è inceppata dietro la parte in plastica bianca, estrarla delicatamente.



6. Abbassare il coperchio dello scanner.



---

 **NOTA:** Per evitare inceppamenti, assicurarsi che le guide nel vassoio di alimentazione dell'alimentatore documenti siano regolate in modo da aderire perfettamente al documento. Rimuovere tutti i punti metallici e le graffette dai documenti originali.

 **NOTA:** I documenti originali stampanti su carta pesante o lucida possono incepparsi con maggior frequenza di quelli stampati su carta normale.

---

## Rimozione degli inceppamenti della carta nel vassoio 1

Utilizzare la seguente procedura per rimuovere gli inceppamenti nel Vassoio 1. In caso di inceppamento, sul pannello di controllo LED, il LED Attenzione  lampeggia e un messaggio che fornisce istruzioni sulla rimozione dell'inceppamento potrebbe essere visualizzato sul pannello di controllo a 2 righe.

1. Estrarre completamente il vassoio dalla stampante.



2. Rimuovere tutti gli inceppamenti o i fogli di carta danneggiati.

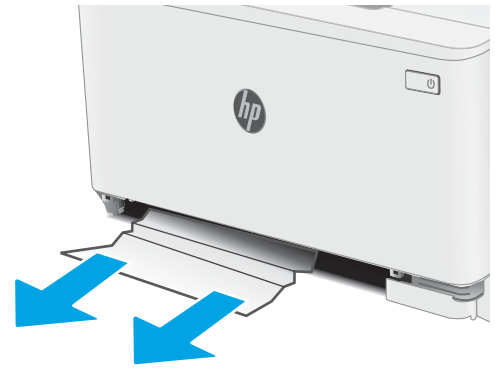

3. Reinserire e chiudere il vassoio 1.





## Rimozione degli inceppamenti della carta dallo sportello posteriore e dall'area del fusore

Utilizzare la seguente procedura per rimuovere gli inceppamenti nello sportello posteriore e nell'area del fusore. In caso di inceppamento, sul pannello di controllo LED, il LED Attenzione  lampeggia e un messaggio che fornisce istruzioni sulla rimozione dell'inceppamento potrebbe essere visualizzato sul pannello di controllo a 2 righe.

---

 **ATTENZIONE:** il fusore può raggiungere temperature estremamente elevate durante l'uso della stampante. Lasciarlo raffreddare prima di toccarlo.

---

1. Aprire lo sportello posteriore.

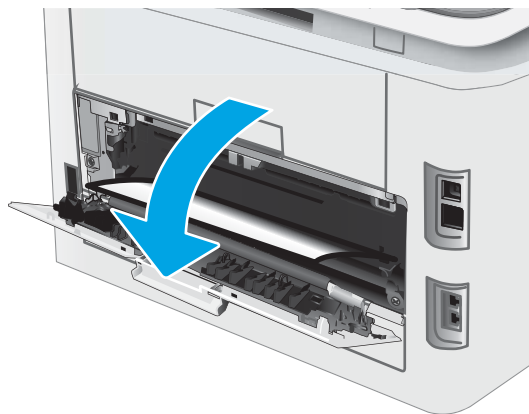

2. Estrarre delicatamente la carta inceppata dai rulli nell'area dello sportello posteriore.

**ATTENZIONE:** il fusore può raggiungere temperature estremamente elevate durante l'uso della stampante. Lasciarlo raffreddare prima di toccarlo.

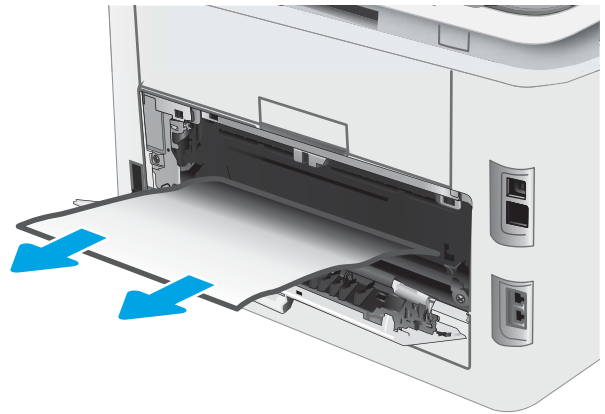

3. Chiudere lo sportello posteriore.

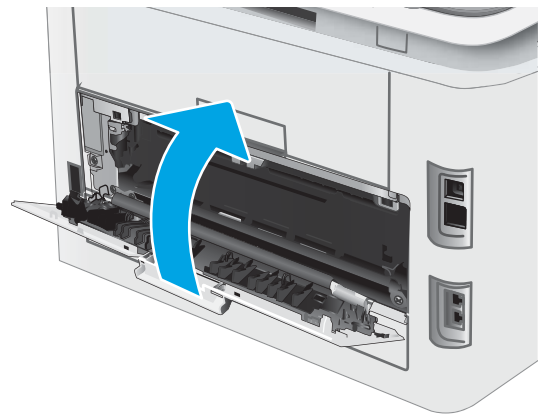

## Rimozione degli inceppamenti della carta nello scomparto di uscita

Utilizzare la seguente procedura per controllare la presenza di carta in tutte le posizioni possibili aree di inceppamento della carta nello scomparto di uscita. In caso di inceppamento, sul pannello di controllo LED, il LED Attenzione  lampeggia e un messaggio che fornisce istruzioni sulla rimozione dell'inceppamento potrebbe essere visualizzato sul pannello di controllo a 2 righe.

 **ATTENZIONE:** il fusore può raggiungere temperature estremamente elevate durante l'uso della stampante. Lasciarlo raffreddare prima di toccarlo.

1. Aprire lo sportello posteriore.

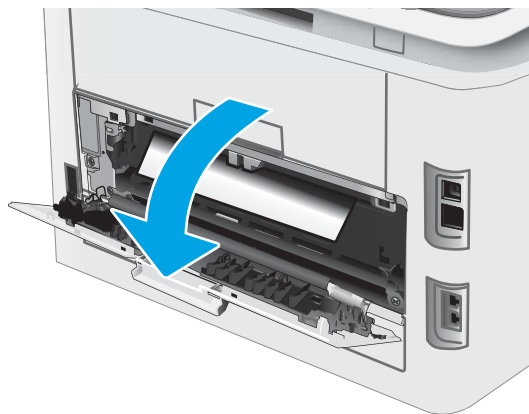

2. Se la carta è visibile nello scomparto di uscita, afferrare il bordo di entrata e rimuoverla. Utilizzare entrambe le mani per rimuovere la carta inceppata senza strapparla.



3. Estrarre delicatamente la carta inceppata dai rulli nell'area dello sportello posteriore.

**ATTENZIONE:** il fusore può raggiungere temperature estremamente elevate durante l'uso della stampante. Lasciarlo raffreddare prima di toccarlo.

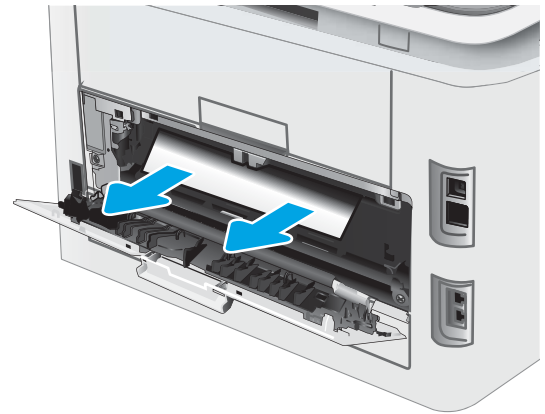

4. Chiudere lo sportello posteriore.

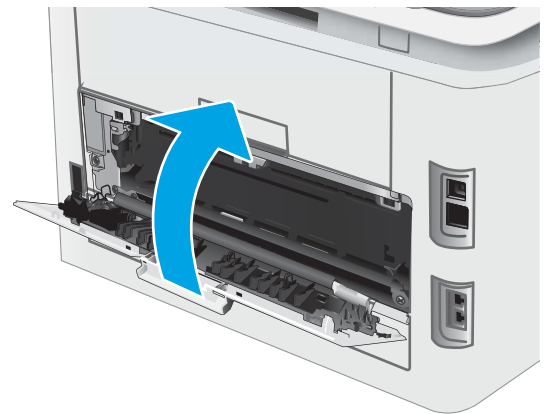

# Migliorare la qualità di stampa

- [Introduzione](#)
- [Aggiornare il firmware della stampante](#)
- [Stampa da un programma software differente](#)
- [Controllo dell'impostazione relativa al tipo di carta per il processo di stampa](#)
- [Controllo dello stato della cartuccia di toner](#)
- [Stampa di una pagina di pulizia](#)
- [Controllare lo stato del toner e delle cartucce di toner](#)
- [Controllo della carta e dell'ambiente di stampa](#)
- [Tentativo con un altro driver di stampa](#)
- [Verifica delle impostazioni EconoMode](#)
- [Regolazione della densità di stampa](#)
- [Calibrazione della stampante per allineare i colori](#)
- [Regolazione delle impostazioni dei colori \(Windows\)](#)
- [Stampa della pagina relativa alla qualità di stampa](#)

## Introduzione

Le seguenti informazioni illustrano la procedura di risoluzione dei problemi di qualità di stampa, tra cui:

- Sbavature
- Stampa non nitida
- Stampa scura
- Stampa chiara
- Striature
- Toner mancante
- Punti sparsi di toner
- Residui di toner
- Immagini inclinate

Per risolvere questi o altri problemi di qualità di stampa, provare le seguenti soluzioni nell'ordine presentato.

Per informazioni sulla risoluzione di difetti specifici dell'immagine consultare la sezione relativa alla risoluzione dei problemi di stampa della presente guida per l'utente.

## Aggiornare il firmware della stampante

Tentare di aggiornare il firmware della stampante. Per ulteriori informazioni, vedere la sezione relativa all'aggiornamento del firmware della guida per l'utente.

## Stampa da un programma software differente

Tentare di stampare da un programma differente. Se la pagina viene stampata correttamente, il problema è relativo al programma software dal quale viene eseguita la stampa.

## Controllo dell'impostazione relativa al tipo di carta per il processo di stampa

Controllare l'impostazione del tipo di carta quando si stampa da un programma software e le pagine stampate presentano sbavature, stampa sfocata o scura, carta curvata, punti sparsi di toner o piccole aree in cui il toner manca.

## Controllo dell'impostazione del tipo di carta sulla stampante

1. Aprire il vassoio.
2. Verificare che il vassoio contenga il tipo di carta corretto.
3. Chiudere il vassoio.

## Modifica dell'impostazione del tipo di carta (Windows)

1. Nel programma software, selezionare l'opzione **Stampa**.
2. Selezionare la stampante, quindi fare clic sul pulsante **Proprietà** o **Preferenze**.
3. Fare clic sulla scheda **Carta/qualità**.
4. Nell'elenco a discesa **Tipo di carta**, fare clic sull'opzione **Altro...**
5. Espandere l'elenco di opzioni per **Tipo**.
6. Espandere la categoria dei tipi di carta più simili a quelli di cui si dispone.
7. Selezionare l'opzione per il tipo di carta che si sta utilizzando, quindi fare clic sul pulsante **OK**.
8. Fare clic sul pulsante **OK** per chiudere la finestra di dialogo **Proprietà documento**. Nella finestra di dialogo **Stampa**, fare clic sul pulsante **OK** per stampare il processo.

## Controllo dell'impostazione del tipo di carta (macOS)

1. Fare clic sul menu **File**, quindi sull'opzione **Stampa**.
2. Nel menu **Stampante**, selezionare la stampante.
3. Per impostazione predefinita, nel driver di stampa viene visualizzato il menu **Copie e pagine**. Aprire l'elenco a discesa dei menu, quindi fare clic sul menu **Finitura**.
4. Dall'elenco a discesa **Tipo di supporto**, selezionare il tipo.
5. Fare clic sul pulsante **Stampa**.

## Controllo dello stato della cartuccia di toner

Seguire la procedura per verificare la durata stimata rimanente delle cartucce di toner e, se applicabile, lo stato degli altri componenti di manutenzione sostituibili.

 **NOTA:** La procedura varia in base al tipo di pannello di controllo.



Tabella 9-12 Pannelli di controllo

Numero	Descrizione
1	Pannello di controllo LED
2	Pannello di controllo a 2 righe

### Passo 1: stampare la pagina di stato dei materiali di consumo (pannelli di controllo LED)

La stampante stampa la pagina di riepilogo dei materiali di consumo quando stampa la pagina di configurazione.

1. Tenere premuto il pulsante Riprendi  finché la spia Pronto  non inizia a lampeggiare.
2. Rilasciare il pulsante Riprendi .

### Passo 1: stampare la pagina di stato dei materiali di consumo (pannelli di controllo a due righe)

1. Sul pannello di controllo della stampante, premere il pulsante Configura .
2. Selezionare [Rapporti](#).
3. Selezionare [Stato materiali di consumo](#).

### Passaggio due: Controllo dello stato dei materiali di consumo

1. Verificare il rapporto sullo stato dei materiali di consumo per controllare la percentuale di durata rimanente delle cartucce di toner e, se applicabile, lo stato degli altri componenti di manutenzione sostituibili.

Se si utilizza una cartuccia di toner quasi esaurita, possono verificarsi problemi di qualità di stampa. La pagina di stato dei materiali di consumo indica quando un materiale di consumo è quasi esaurito.

La Garanzia di protezione Premium HP scade quando, sulla pagina relativa allo stato dei materiali di consumo o sul server Web incorporato (EWS), viene visualizzato un messaggio che indica che la garanzia per il materiale di consumo in questione è terminata.

Non è necessario sostituire immediatamente la cartuccia di toner, a meno che la qualità di stampa non risulti definitivamente deteriorata. Tenere una cartuccia di sostituzione disponibile da installare nel caso in cui la qualità di stampa non sia più soddisfacente.

Se si ritiene necessario sostituire una cartuccia di toner o un altro componente di manutenzione sostituibile, la pagina di stato dei materiali di consumo indica i numeri di catalogo HP originali.

2. Verificare se si sta utilizzando una cartuccia HP originale.

Una cartuccia di toner HP originale riporta su di essa la parola "HP" o il logo HP. Per ulteriori informazioni sull'identificazione delle cartucce HP, andare all'indirizzo [www.hp.com/go/learnaboutsupplies](http://www.hp.com/go/learnaboutsupplies).

## Stampa di una pagina di pulizia

Durante il processo di stampa, è possibile che si accumulino carta, toner e residui di polvere all'interno della stampante, provocando problemi di qualità di stampa come residui di toner, macchie, striature, linee o segni ripetuti.

Attenersi alla seguente procedura per stampare una pagina di pulizia.

 **NOTA:** La procedura varia in base al tipo di pannello di controllo.



Tabella 9-13 Pannelli di controllo

Numero	Descrizione
1	Pannello di controllo LED
2	Pannello di controllo a 2 righe

### Pannelli di controllo LED

1. Aprire HP Printer Assistant.
  - **Windows 10:** nel menu **Start**, fare clic su **Tutte le app, HP**, quindi selezionare il nome della stampante.
  - **Windows 8.1:** fare clic sulla freccia giù nell'angolo in basso a sinistra della schermata **Start**, quindi selezionare il nome della stampante.
  - **Windows 8:** fare clic con il pulsante destro del mouse su un'area vuota della schermata **Start**, fare clic su **Tutte le app** sulla barra delle applicazioni, quindi selezionare il nome della stampante.
  - **Windows 7, Windows Vista e Windows XP:** dal desktop del computer, fare clic su **Start**, selezionare **Tutti i programmi**, fare clic su **HP**, fare clic sulla cartella della stampante, quindi selezionare il nome della stampante.
2. In HP Printer Assistant, selezionare **Stampa**, quindi selezionare **Casella degli strumenti periferica HP**.
3. Dalla scheda **Sistemi**, fare clic su **Assistenza**.
4. Nell'area **Modalità pulizia** fare clic su **Avvio** per avviare il processo di pulizia.

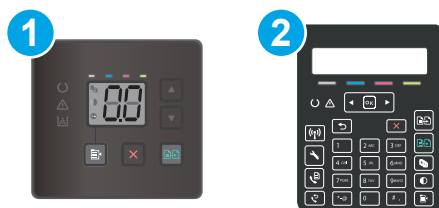

## Pannello di controllo a 2 righe

1. Sul pannello di controllo della stampante, premere il pulsante Configura .
2. Selezionare i seguenti menu:
  - a. [Manutenzione](#)
  - b. [Pagina di pulizia](#)
3. Caricare carta comune o carta nel formato A4 quando richiesto, quindi selezionare [OK](#).

Sul pannello di controllo della stampante viene visualizzato il messaggio **Pulizia**. Attendere il completamento del processo, quindi eliminare la pagina stampata.

## Controllare lo stato del toner e delle cartucce di toner

Seguire le istruzioni indicate per ispezionare ciascuna cartuccia del toner.

1. Rimuovere le cartucce di toner dalla stampante e controllare che il nastro sigillante sia stato rimosso.
2. Verificare la presenza di eventuali danni nel chip della memoria.
3. Esaminare la superficie del tamburo fotosensibile verde.

---

**⚠ ATTENZIONE:** non toccare il tamburo fotosensibile. Eventuali impronte lasciate sul tamburo fotosensibile possono causare problemi di qualità di stampa.

---

4. Se sono presenti graffi, impronte o altri danni sul tamburo fotosensibile, sostituire la cartuccia di toner.
5. Reinstallare la cartuccia del toner e stampare alcune pagine per determinare se il problema è stato risolto.

## Controllo della carta e dell'ambiente di stampa

### Passaggio 1: Uso di carta conforme alle specifiche consigliate da HP

Alcuni problemi di qualità di stampa sono causati dall'utilizzo di carta non conforme alle specifiche HP.

- Utilizzare sempre una carta il cui tipo e grammatura siano supportati da questa stampante.
- Utilizzare carta di buona qualità che non presenti tagli, incisioni, lacerazioni, macchie, particelle estranee, polvere, stropicciature, fori, bordi ondulati o piegati.
- Non utilizzare carta su cui sono state eseguite stampe precedenti.
- Utilizzare carta che non contenga parti metalliche, ad esempio lustrini.
- Utilizzare carta specifica per stampanti laser. Non utilizzare carta esclusivamente indicata per le stampanti a getto d'inchiostro.
- Non utilizzare carta troppo ruvida. L'uso di carta più levigata offre generalmente una qualità di stampa migliore.

### Passaggio due: Controllo dell'ambiente

L'ambiente può influire direttamente sulla qualità di stampa e rappresenta una causa comune per problemi legati alla qualità di stampa o all'alimentazione della carta. Tentare le soluzioni seguenti:

- Allontanare la stampante da luoghi in cui sono presenti spifferi, quali finestre, porte aperte o ventole di condizionatori.
- Assicurarsi che la stampante non sia esposta a temperature o umidità non conformi alle specifiche della stampante.
- Non posizionare la stampante in spazi limitati, ad esempio un mobiletto.
- Collocare la stampante su una superficie resistente e piana.
- Rimuovere qualsiasi oggetto che blocchi le ventole della stampante. La stampante necessita di un flusso d'aria adeguato su tutti i lati, compresa la parte superiore.
- Proteggere la stampante da pulviscolo, polvere, vapore, grasso o altri elementi che potrebbero lasciare residui all'interno.

## Passaggio tre: Impostazione dell'allineamento del singolo vassoio

Seguire i passaggi indicati quando testo o immagini non sono centrati o allineati correttamente sulla pagina stampata quando si stampa da vassoi specifici.

 **NOTA:** La procedura varia in base al tipo di pannello di controllo.



Tabella 9-14 Pannelli di controllo

Numero	Descrizione
1	Pannello di controllo LED
2	Pannello di controllo a 2 righe

### Pannelli di controllo LED

1. Aprire il server Web incorporato (EWS) HP:
  - a. Aprire HP Printer Assistant.
    - **Windows 10:** nel menu **Start**, fare clic su **Tutte le app, HP**, quindi selezionare il nome della stampante.
    - **Windows 8.1:** Fare clic sulla freccia giù nell'angolo in basso a sinistra della schermata **Start**, quindi selezionare il nome della stampante.
    - **Windows 8:** Fare clic con il pulsante destro del mouse su un'area vuota della schermata **Start**, fare clic su **Tutte le app** sulla barra delle applicazioni, quindi selezionare il nome della stampante.
    - **Windows 7, Windows Vista e Windows XP:** dal desktop del computer, fare clic su **Start**, selezionare **Tutti i programmi**, fare clic su **HP**, fare clic sulla cartella della stampante, quindi selezionare il nome della stampante.
  - b. In HP Printer Assistant, selezionare **Stampa**, quindi selezionare **Casella degli strumenti periferica HP**.
2. Fare clic sulla scheda **Sistema** e selezionare la pagina **Assistenza**.
3. Nell'area **Regola allineam.**, selezionare il vassoio da regolare.
4. Regolare le impostazioni di allineamento, quindi fare clic su **Applica**.
5. Fare clic su **Stampa pagina di prova** per stampare una pagina di prova e verificare le nuove impostazioni di allineamento.

### Pannello di controllo a 2 righe

1. Sul pannello di controllo della stampante, premere il pulsante Configura .
2. Selezionare i seguenti menu:

- a. [Configurazione del sistema](#)
  - b. [Qualità di stampa](#)
  - c. [Regola allineam.](#)
  - d. [Stampa pagina di prova](#)
3. Selezionare il vassoio da regolare, quindi seguire le istruzioni sulle pagine stampate.
  4. Stampare nuovamente la pagina di prova per verificare i risultati. Se necessario, effettuare altre regolazione.
  5. Selezionare **OK** per salvare le nuove impostazioni.

## Tentativo con un altro driver di stampa

Se si esegue la stampa da un programma software e le pagine stampate presentano righe inaspettate nelle immagini, testo mancante, immagini mancanti, formattazione errata o font sostitutivi, provare a utilizzare un driver di stampa differente.

Scaricare uno dei seguenti driver dal sito Web HP [www.hp.com/support/ljM182MFP](http://www.hp.com/support/ljM182MFP).

**Tabella 9-15 Driver di stampa**

Driver	Descrizione
Driver HP PCL6	Se disponibile, questo driver di stampa specifico per la stampante supporta i sistemi operativi meno recenti quali Windows XP® e Windows Vista®. Per un elenco dei sistemi operativi supportati, visitare il sito Web all'indirizzo <a href="http://www.hp.com/go/support">www.hp.com/go/support</a> .
Driver HP PCL 6	Questo driver di stampa specifico per la stampante supporta Windows 7 e i sistemi operativi più recenti che supportano i driver versione 3. Per un elenco dei sistemi operativi supportati, visitare il sito Web all'indirizzo <a href="http://www.hp.com/go/support">www.hp.com/go/support</a> .
Driver HP PCL-6	Questo driver di stampa specifico per il prodotto supporta Windows 8 e i sistemi operativi più recenti che supportano i driver versione 4. Per un elenco dei sistemi operativi supportati, visitare il sito Web all'indirizzo <a href="http://www.hp.com/go/support">www.hp.com/go/support</a> .
Driver HP UPD PS	<ul style="list-style-type: none"> <li>• Consigliato per la stampa con i programmi software Adobe® o con altri programmi software con grafica molto complessa</li> <li>• Supporta la stampa con driver di emulazione postscript o con font flash postscript</li> </ul>
HP UPD PCL 6	<ul style="list-style-type: none"> <li>• Consigliato per la stampa in tutti gli ambienti Windows</li> <li>• Alla maggior parte degli utenti, offre velocità, qualità di stampa e supporto delle caratteristiche della stampante complessivamente migliori</li> <li>• Sviluppato per l'allineamento con Windows Graphic Device Interface (GDI) per velocità ottimale in ambienti Windows</li> <li>• Potrebbe non essere completamente compatibile con programmi software di terze parti o personalizzati basati su PCL 5</li> </ul>

## Verifica delle impostazioni EconoMode

HP sconsiglia l'utilizzo continuo della modalità EconoMode. Se si utilizza continuamente la modalità EconoMode, le parti meccaniche della cartuccia di stampa potrebbero usurarsi prima dell'esaurimento della cartuccia di toner. Se la qualità di stampa risulta ridotta e non più accettabile, si consiglia di sostituire la cartuccia di toner.

 **NOTA:** questa funzione è disponibile con il driver della stampante PCL 6 per Windows. Se non si sta utilizzando questo driver, è possibile attivare la funzione tramite HP Embedded Web Server.

Eseguire le operazioni descritte di seguito se l'intera pagina è troppo chiara o troppo scura.

1. Nel programma software, selezionare l'opzione **Stampa**.
2. Selezionare la stampante, quindi fare clic sul pulsante **Proprietà** o **Preferenze**.
3. Fare clic sulla scheda **Carta/qualità**, quindi individuare l'area **Qualità di stampa**.
4. Se l'intera pagina è troppo scura, utilizzare queste impostazioni:
  - Selezionare l'opzione **600 dpi**, se disponibile.
  - Selezionare la casella di controllo **EconoMode** per abilitarla.Se l'intera pagina è troppo chiara, utilizzare queste impostazioni:
  - Selezionare l'opzione **FastRes 1200**, se disponibile.
  - Deselezionare la casella di controllo **EconoMode** per disabilitarla.
5. Fare clic sul pulsante **OK** per chiudere la finestra di dialogo **Proprietà documento**. Nella finestra di dialogo **Stampa**, fare clic sul pulsante **OK** per stampare il processo.

## Regolazione della densità di stampa

Per regolare la densità di stampa, effettuare le operazioni indicate di seguito.

 **NOTA:** La procedura varia in base al tipo di pannello di controllo.



**Tabella 9-16** Pannelli di controllo

Numero	Descrizione
1	Pannello di controllo LED
2	Pannello di controllo a 2 righe

1. Aprire il server Web incorporato (EWS) HP:

### Pannelli di controllo LED

- a. Aprire HP Printer Assistant.
  - **Windows 10:** nel menu **Start**, fare clic su **Tutte le app**, **HP**, quindi selezionare il nome della stampante.
  - **Windows 8.1:** fare clic sulla freccia giù nell'angolo in basso a sinistra della schermata **Start**, quindi selezionare il nome della stampante.

- **Windows 8:** fare clic con il pulsante destro del mouse su un'area vuota della schermata **Start**, fare clic su **Tutte le app** sulla barra delle applicazioni, quindi selezionare il nome della stampante.
  - **Windows 7, Windows Vista e Windows XP:** dal desktop del computer, fare clic su **Start**, selezionare **Tutti i programmi**, fare clic su **HP**, fare clic sulla cartella della stampante, quindi selezionare il nome della stampante.
- b. In HP Printer Assistant, selezionare **Stampa**, quindi selezionare **Casella degli strumenti periferica HP**.

### Pannello di controllo a 2 righe

- Sul pannello di controllo della stampante, premere il pulsante Configura . Aprire il menu **Impostazione rete**, selezionare **Mostra indirizzo IP**, quindi **Sì**. Tornare alla schermata iniziale per visualizzare l'indirizzo IP.
- Aprire un browser Web e nella barra degli indirizzi digitare l'indirizzo IP o il nome host esattamente come viene visualizzato sul pannello di controllo della stampante. Premere il tasto **Invio** sulla tastiera del computer. Si apre EWS.

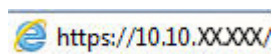

 **NOTA:** se nel browser Web viene visualizzato un messaggio che indica che l'accesso al sito Web potrebbe non essere sicuro, selezionare l'opzione per continuare con il sito Web. L'accesso al sito Web non danneggia il computer.

- Fare clic sulla scheda **Sistema**, quindi selezionare la pagina **Densità di stampa**.
- Selezionare le impostazioni corrette per la densità.
- Fare clic su **Applica** per salvare le modifiche.

## Calibrazione della stampante per allineare i colori

La calibratura è una funzione della stampante che ottimizza la qualità di stampa.

Eeguire questi passaggi per risolvere problemi di qualità della stampa come per esempio colori non allineati, ombre colorate, immagini sfocate e altri problemi.

 **NOTA:** La procedura varia in base al tipo di pannello di controllo.





Tabella 9-17 Pannelli di controllo

Numero	Descrizione
1	Pannello di controllo LED
2	Pannello di controllo a 2 righe

## Pannelli di controllo LED

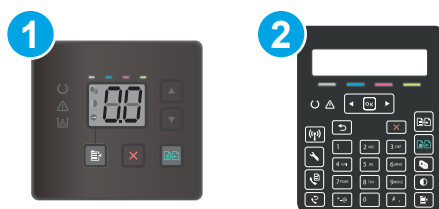
1. Aprire il server Web incorporato (EWS) HP:
  - a. Aprire HP Printer Assistant.
    - **Windows 10:** nel menu **Start**, fare clic su **Tutte le app, HP**, quindi selezionare il nome della stampante.
    - **Windows 8.1:** Fare clic sulla freccia giù nell'angolo in basso a sinistra della schermata **Start**, quindi selezionare il nome della stampante.
    - **Windows 8:** Fare clic con il pulsante destro del mouse su un'area vuota della schermata **Start**, fare clic su **Tutte le app** sulla barra delle applicazioni, quindi selezionare il nome della stampante.
    - **Windows 7, Windows Vista e Windows XP:** dal desktop del computer, fare clic su **Start**, selezionare **Tutti i programmi**, fare clic su **HP**, fare clic sulla cartella della stampante, quindi selezionare il nome della stampante.
  - b. In HP Printer Assistant, selezionare **Stampa**, quindi selezionare **Casella degli strumenti periferica HP**.
2. Fare clic sulla scheda **Sistema**, quindi selezionare la pagina **Qualità di stampa**.
3. Selezionare **Calibra ora**; quindi fare clic su **Applica** per avviare il processo di calibrazione.

## Pannello di controllo a 2 righe

1. Sul pannello di controllo della stampante, premere il pulsante Configura .
2. Selezionare i seguenti menu:
  - a. [Configurazione del sistema](#)
  - b. [Qualità di stampa](#)
  - c. [Calibrazione colore](#)
  - d. [Calibra ora](#)
3. per avviare il processo di calibrazione, selezionare **OK**.
4. Sul pannello di controllo della stampante viene visualizzato un messaggio **Calibrazione**. Il completamento del processo di calibrazione richiede alcuni minuti. Non spegnere la stampante fino al completamento del processo di calibratura. Attendere il termine della calibrazione della stampante, quindi provare di nuovo a eseguire la stampa.

## Regolazione delle impostazioni dei colori (Windows)

Quando si stampa da un programma software, se i colori sulla pagina stampata non corrispondono ai colori sullo schermo del computer o non soddisfano le proprie esigenze, adottare la seguente procedura.

### Modifica delle opzioni relative al colore

1. Nel programma software, selezionare l'opzione **Stampa**.
2. Selezionare la stampante, quindi fare clic sul pulsante **Proprietà** o **Preferenze**.
3. Fare clic sulla scheda **Colore**.

4. Fare clic sull'opzione **Stampa in scala di grigi** per stampare un documento a colori in scala di grigi e nero. Utilizzare questa opzione per stampare documenti a colori destinati alla copia o all'invio via fax. Utilizzare inoltre questa opzione per stampare bozze o per risparmiare sul consumo del toner a colori.
5. Fare clic sul pulsante **OK** per chiudere la finestra di dialogo **Proprietà documento**. Nella finestra di dialogo **Stampa**, fare clic sul pulsante **OK** per stampare il processo.



## Stampa della pagina relativa alla qualità di stampa

 **NOTA:** La procedura varia in base al tipo di pannello di controllo.



Tabella 9-18 Pannelli di controllo

Numero	Descrizione
1	Pannello di controllo LED
2	Pannello di controllo a 2 righe

### Pannelli di controllo LED

1. Aprire il server Web HP incorporato (EWS).
  - a. Aprire HP Printer Assistant.
    - **Windows 10:** nel menu **Start**, fare clic su **Tutte le app, HP**, quindi selezionare il nome della stampante.
    - **Windows 8.1:** fare clic sulla freccia giù nell'angolo in basso a sinistra della schermata **Start**, quindi selezionare il nome della stampante.
    - **Windows 8:** fare clic con il pulsante destro del mouse su un'area vuota della schermata **Start**, fare clic su **Tutte le app** sulla barra delle applicazioni, quindi selezionare il nome della stampante.
    - **Windows 7, Windows Vista e Windows XP:** dal desktop del computer, fare clic su **Start**, selezionare **Tutti i programmi**, fare clic su **HP**, fare clic sulla cartella della stampante, quindi selezionare il nome della stampante.
  - b. In HP Printer Assistant, selezionare **Stampa**, quindi selezionare **Casella degli strumenti periferica HP**.
2. Fare clic sulla scheda **Home** e selezionare la pagina **Rapporti**.
3. Individuare **Stampa pagina qualità** nell'elenco dei rapporti, quindi fare clic su **Stampa**.

### Pannello di controllo a 2 righe

1. Sul pannello di controllo della stampante, premere il pulsante Configura .
2. Aprire il menu **Rapporti**.
3. Selezionare la voce **Pagina qualità di stampa**.

Questa pagina contiene cinque bande di colore divise in quattro gruppi, come indicato nella seguente illustrazione. L'analisi di ogni gruppo consente di isolare il problema e attribuirlo a una cartuccia di toner specifica.

Figura 9-1 Stampa pagina qualità



Tabella 9-19 Stampa pagina qualità

Sezione	Cartuccia del toner
1	Giallo
2	Ciano
3	Nero
4	Magenta

- Se i punti o le striature vengono visualizzate solo in uno dei gruppi, sostituire la cartuccia di toner correlata a tale gruppo.
- Se i punti sono visualizzati in più gruppi, stampare una pagina di pulizia. Se il problema persiste, stabilire se i punti sono sempre dello stesso colore; ad esempio, se in tutte le cinque bande di colore sono presenti punti di colore magenta. Se i punti sono tutti dello stesso colore, sostituire tale cartuccia di toner.
- Se le striature sono visualizzate in più bande di colore, contattare HP. La causa del problema è probabilmente un componente diverso dalla cartuccia di toner.

# Risoluzione dei problemi di qualità di stampa

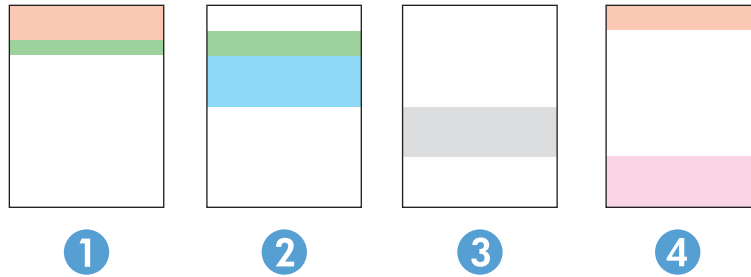
- [Introduzione](#)
- [Risoluzione dei problemi di qualità di stampa](#)

## Introduzione

Le seguenti informazioni illustrano la procedura di risoluzione dei problemi relativa ai difetti delle immagini, tra cui:

- Stampa chiara
- Sfondo grigio o stampa scura
- Pagine vuote
- Pagine nere
- Bande chiare o scure
- Striature chiare o scure
- Toner mancante
- Immagini inclinate
- Colori non allineati
- Carta arricciata

## Risoluzione dei problemi di qualità di stampa

**Tabella 9-20** Riferimento rapido tabella dei difetti dell'immagine









Difetto	Difetto	Difetto
<a href="#">Tabella 9-21 Stampa chiara a pagina 131</a>	<a href="#">Tabella 9-22 Sfondo grigio o stampa scura a pagina 132</a>	<a href="#">Tabella 9-23 Pagina vuota - Nessuna stampa a pagina 132</a>
		

Tabella 9-20 Riferimento rapido tabella dei difetti dell'immagine (continuazione)

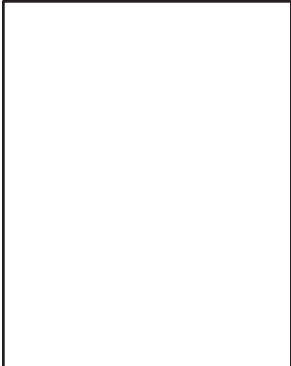
Difetto	Difetto	Difetto
<p><a href="#">Tabella 9-24 Pagina nera a pagina 133</a></p> 	<p><a href="#">Tabella 9-25 Bande a pagina 133</a></p> 	<p><a href="#">Tabella 9-26 Striature a pagina 134</a></p> 
<p><a href="#">Tabella 9-27 Difetti di fissaggio/del fusore a pagina 135</a></p> 	<p><a href="#">Tabella 9-28 Difetti di posizionamento dell'immagine a pagina 136</a></p> 	<p><a href="#">Tabella 9-29 Difetti nelle registrazioni dei livelli di colore (solo modelli a colori) a pagina 136</a></p> 
<p><a href="#">Tabella 9-30 Difetti di stampa a pagina 137</a></p> 		

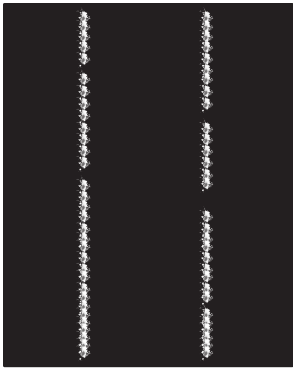
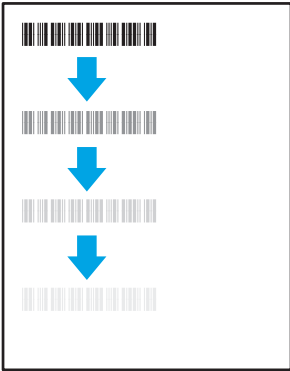
I difetti dell'immagine, indipendentemente dalla causa, possono essere spesso risolti con la stessa procedura. Utilizzare la procedura riportata di seguito come punto di partenza per la risoluzione dei problemi relativi ai difetti delle immagini.

1. Ristampare il documento. I difetti della qualità di stampa possono essere intermittenti o sparire completamente continuando a stampare.
2. Verificare le condizioni della cartuccia o delle cartucce. Se lo stato di una cartuccia è **Quasi esaurito** (ha superato la durata nominale), sostituire la cartuccia.
3. Assicurarsi che il driver e le impostazioni della modalità di stampa del vassoio corrispondano al supporto caricato nel vassoio. Provare a utilizzare una risma di supporti di stampa diversi o un altro vassoio. Provare a utilizzare una diversa modalità di stampa.
4. Accertarsi che la stampante rientri nell'intervallo di umidità/temperatura operativa supportati.
5. Utilizzare sempre un tipo, una dimensione e un peso di carta supportati dalla stampante. Consultare le pagine di assistenza della stampante all'indirizzo [support.hp.com](http://support.hp.com) per un elenco dei formati e dei tipi di carta supportati per la stampante.

 **NOTA:** Per termine "fissaggio" si intende la parte del processo di stampa in cui il toner viene applicato alla carta.

Gli esempi seguenti mostrano un foglio in formato Lettera che è stato stampato prima dal lato corto.

**Tabella 9-21** Stampa chiara

Descrizione	Esempio	Possibili soluzioni
<p><b>Stampa chiara:</b></p> <p>Il contenuto stampato su tutta la pagina è chiaro o sbiadito.</p>		<ol style="list-style-type: none"> <li>1. Ristampare il documento.</li> <li>2. Rimuovere la cartuccia, quindi scuoterla per ridistribuire il toner. Reinserrire le cartucce di toner nella stampante e chiudere il coperchio. Per una rappresentazione grafica di questa procedura, vedere <b>Sostituire le cartucce di toner</b>.</li> <li>3. <b>Solo modelli mono:</b> assicurarsi che l'impostazione Economode sia disattivata nel pannello di controllo e nel driver della stampante.</li> <li>4. Assicurarsi che la cartuccia sia installata correttamente.</li> <li>5. Stampare una pagina sullo stato dei materiali di consumo e verificare la durata delle cartucce del toner.</li> <li>6. Sostituire la cartuccia.</li> <li>7. Se il problema persiste, accedere a <a href="http://support.hp.com">support.hp.com</a>.</li> </ol>

**Tabella 9-22** Sfondo grigio o stampa scura

Descrizione	Esempio	Possibili soluzioni
<p><b>Sfondo grigio o stampa scura:</b></p> <p>L'immagine o il testo sono più scuri del previsto.</p>		<ol style="list-style-type: none"> <li>1. Accertarsi che la carta nei vassoi non sia stata già utilizzata nella stampante.</li> <li>2. Utilizzare un tipo di carta diverso.</li> <li>3. Ristampare il documento.</li> <li>4. <b>Solo modelli mono:</b> dalla schermata iniziale del pannello di controllo della stampante, andare al menu <a href="#">Regola densità del toner</a>, quindi regolare la densità del toner su un livello inferiore.</li> <li>5. Accertarsi che la stampante rientri nell'intervallo di umidità e temperatura operativa supportato.</li> <li>6. Sostituire la cartuccia.</li> <li>7. Se il problema persiste, accedere a <a href="http://support.hp.com">support.hp.com</a>.</li> </ol>

**Tabella 9-23** Pagina vuota - Nessuna stampa

Descrizione	Esempio	Possibili soluzioni
<p><b>Pagina vuota - Nessuna stampa:</b></p> <p>La pagina è completamente vuota e non contiene nessun contenuto stampato.</p>		<ol style="list-style-type: none"> <li>1. Assicurarsi che la cartuccia sia una cartuccia originale HP.</li> <li>2. Assicurarsi che la cartuccia sia installata correttamente.</li> <li>3. Stampa con una cartuccia diversa.</li> <li>4. Controllare il tipo di carta nel vassoio della carta e regolare le impostazioni corrispondenti della stampante. Se necessario, selezionare un tipo di carta più leggero.</li> <li>5. Se il problema persiste, accedere a <a href="http://support.hp.com">support.hp.com</a>.</li> </ol>

Tabella 9-24 Pagina nera

Descrizione	Esempio	Possibili soluzioni
<p><b>Pagina nera:</b></p> <p>La pagina stampata è completamente nera.</p>		<ol style="list-style-type: none"><li>1. Ispezionare visivamente la cartuccia per verificare la presenza di danni.</li><li>2. Assicurarsi che la cartuccia sia installata correttamente.</li><li>3. Sostituire la cartuccia</li><li>4. Se il problema persiste, accedere a <a href="http://support.hp.com">support.hp.com</a>.</li></ol>

Tabella 9-25 Bande

Descrizione	Esempio	Possibili soluzioni
<p><b>Presenza di ampie strisce ripetute e strisce improvvise:</b></p> <p>Righe chiare o scure ripetute per tutta la lunghezza della pagina. Possono essere nette o tenui. Il difetto si presenta solo nelle aree di riempimento, non nel testo o nelle sezioni prive di contenuto stampato.</p>		<ol style="list-style-type: none"><li>1. Ristampare il documento.</li><li>2. Provare a stampare da un altro vassoio.</li><li>3. Sostituire la cartuccia.</li><li>4. Utilizzare un tipo di carta diverso.</li><li>5. <b>Solo modelli enterprise:</b> nella schermata iniziale del pannello di controllo della stampante, accedere al menu <a href="#">Regola tipi di carta</a>, quindi scegliere una modalità di stampa concepita per un supporto leggermente più pesante di quello utilizzato. In questo modo viene rallentata la velocità di stampa e la qualità di stampa potrebbe migliorare.</li><li>6. Se il problema persiste, accedere a <a href="http://support.hp.com">support.hp.com</a>.</li></ol>

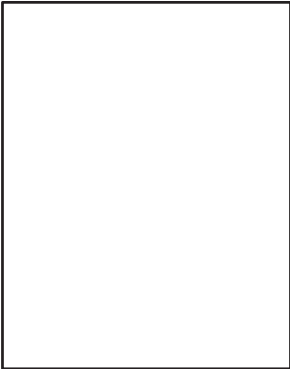
Tabella 9-26 Striature

Descrizione	Esempio	Possibili soluzioni
<p><b>Striature chiare verticali:</b></p> <p>Striature chiare che generalmente ricoprono tutta la lunghezza della pagina. Il difetto si presenta solo nelle aree di riempimento, non nel testo o nelle sezioni prive di contenuto stampato.</p>		<ol style="list-style-type: none"><li>1. Ristampare il documento.</li><li>2. Rimuovere la cartuccia, quindi scuoterla per ridistribuire il toner.</li><li>3. Se il problema persiste, accedere a <a href="http://support.hp.com">support.hp.com</a>.</li></ol> <p><b>NOTA:</b> Se l'ambiente di stampa non rientra nell'intervallo specificato per temperatura o umidità, possono verificarsi striature verticali sia chiare che scure. Fare riferimento alle specifiche ambientali della stampante per i livelli di temperatura e umidità consentiti.</p>
<p><b>Striature scure verticali e striature da pulizia ITB (solo modelli a colori):</b></p> <p>Righe scure che si ripetono per tutta la lunghezza della pagina. Il difetto potrebbe verificarsi in un punto qualsiasi della pagina, nelle aree di riempimento o nelle sezioni prive di contenuti stampati.</p>		<ol style="list-style-type: none"><li>1. Ristampare il documento.</li><li>2. Rimuovere la cartuccia, quindi scuoterla per ridistribuire il toner.</li><li>3. Stampa di una pagina di pulizia.</li><li>4. Controllare il livello di toner nella cartuccia.</li><li>5. Se il problema persiste, accedere a <a href="http://support.hp.com">support.hp.com</a>.</li></ol>

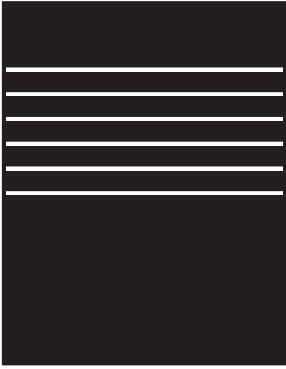

Tabella 9-27 Difetti di fissaggio/del fusore

Descrizione	Esempio	Possibili soluzioni
<p><b>Offset del fusore caldo (ombreggiatura):</b></p> <p>Ombreggiature leggere od offset dell'immagine si ripetono per tutta la pagina. L'immagine ripetuta potrebbe sbiadirsi ad ogni ripetizione.</p>		<ol style="list-style-type: none"> <li>1. Ristampare il documento.</li> <li>2. Controllare il tipo di carta nel vassoio della carta e regolare le impostazioni corrispondenti della stampante. Se necessario, selezionare un tipo di carta più leggero.</li> <li>3. Se il problema persiste, accedere a <a href="http://support.hp.com">support.hp.com</a>.</li> </ol>
<p><b>Fusione di scarsa qualità:</b></p> <p>Il toner viene via facilmente da uno dei bordi della pagina. Questo difetto è più comune sui bordi di lavori ad elevata copertura e su tipi di supporto leggeri, ma può verificarsi in qualsiasi punto della pagina.</p>		<ol style="list-style-type: none"> <li>1. Ristampare il documento.</li> <li>2. Controllare il tipo di carta nel vassoio della carta e regolare le impostazioni corrispondenti della stampante. Se necessario, provare ad utilizzare un tipo di carta più pesante.</li> <li>3. <b>Solo modelli enterprise:</b> dal pannello di controllo della stampante, accedere al menu <b>Da bordo a bordo</b>, quindi selezionare <b>Normale</b>. Ristampare il documento.</li> <li>4. <b>Solo modelli enterprise:</b> dal pannello di controllo della stampante, selezionare <b>Includi autom. margini</b> e ristampare il documento.</li> <li>5. Se il problema persiste, accedere a <a href="http://support.hp.com">support.hp.com</a>.</li> </ol>

Tabella 9-28 Difetti di posizionamento dell'immagine

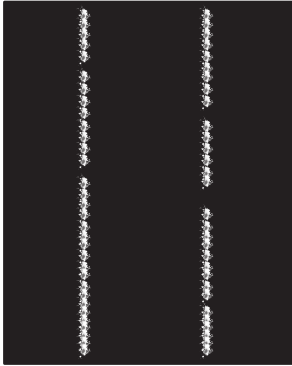
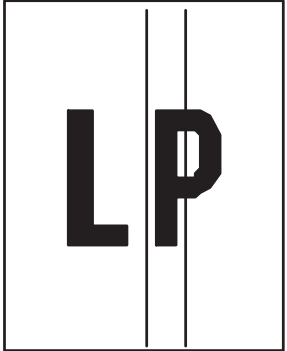
Descrizione	Esempio	Possibili soluzioni
<p><b>Margini e inclinazione:</b></p> <p>L'immagine non è centrata o la pagina è inclinata. Il difetto si verifica quando la carta non è posizionata correttamente poiché viene prelevata dal vassoio e si sposta attraverso il percorso carta.</p>		<ol style="list-style-type: none"><li>1. Ristampare il documento.</li><li>2. Rimuovere la carta e ricaricare il vassoio. Assicurarsi che i bordi della carta siano pareggiati su tutti i lati.</li><li>3. Controllare che la parte superiore della risma di carta si trovi al di sotto dell'indicatore di vassoio pieno. Non riempire eccessivamente il vassoio.</li><li>4. Assicurarsi che le guide della carta siano regolate correttamente per il formato della carta. Non regolare le guide della carta in base alla pila carta. Regolarle in base alle tacche o ai contrassegni nel vassoio.</li><li>5. Se il problema persiste, accedere a <a href="http://support.hp.com">support.hp.com</a>.</li></ol>

Tabella 9-29 Difetti nelle registrazioni dei livelli di colore (solo modelli a colori)

Descrizione	Esempio	Possibili soluzioni
<p><b>Registrazione dei piani di colore:</b></p> <p>Uno o più piani di colore non sono allineati con gli altri piani di colore. In genere si verifica un errore primario con il giallo.</p>		<ol style="list-style-type: none"><li>1. Ristampare il documento.</li><li>2. Calibrare la stampante dal pannello di controllo.</li><li>3. Se una cartuccia ha raggiunto uno stato di <b>Molto basso</b> o l'output stampato risulta gravemente sbiadito, sostituire la cartuccia.</li><li>4. Dal pannello di controllo della stampante, utilizzare la funzione <a href="#">Ripristina calibrazione</a> per ripristinare i valori predefiniti delle impostazioni di calibrazione della stampante.</li><li>5. Se il problema persiste, accedere a <a href="http://support.hp.com">support.hp.com</a>.</li></ol>

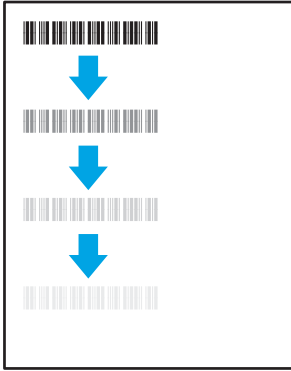
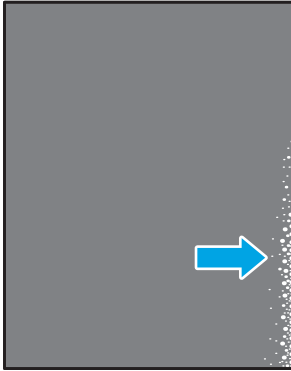
Tabella 9-30 Difetti di stampa

Descrizione	Esempio	Possibili soluzioni
<p><b>Arricciamento in uscita:</b></p> <p>La carta stampata è arricciata ai bordi. Il bordo arricciato può riguardare il lato corto o lungo della carta. Sono possibili due tipi di arricciatura:</p> <ul style="list-style-type: none"> <li>• <b>Arricciatura positiva:</b> la carta è arricciata verso il lato stampato. Il difetto si verifica in ambienti asciutti o quando si stampano pagine ad alta copertura.</li> <li>• <b>Arricciatura negativa:</b> la carta non è arricciata dal lato stampato. Il difetto si verifica in ambienti con alta umidità o quando si stampano pagine con copertura minima.</li> </ul>		<ol style="list-style-type: none"> <li>1. Ristampare il documento.</li> <li>2. <b>Arricciatura positiva:</b> sul pannello di controllo della stampante, selezionare un tipo di carta più pesante. Il tipo di carta più pesante consente di creare una temperatura più elevata per la stampa.  <b>Arricciatura negativa:</b> sul pannello di controllo della stampante, selezionare un tipo di carta più leggero. Il tipo di carta più leggero crea una temperatura inferiore per la stampa. Provare a conservare la carta in un ambiente asciutto o utilizzare carta appena aperta.</li> <li>3. Stampa in modalità fronte/retro.</li> <li>4. Se il problema persiste, accedere a <a href="http://support.hp.com">support.hp.com</a>.</li> </ol>
<p><b>Raccolta di uscita:</b></p> <p>La carta non forma una risma ordinata nel vassoio di uscita. La risma potrebbe essere irregolare, disallineata o le pagine potrebbero essere fuoriuscite dal vassoio e scivolate sul pavimento. Una delle seguenti condizioni può causare questo difetto:</p> <ul style="list-style-type: none"> <li>• Elevato arricciamento della carta</li> <li>• La carta nel vassoio è stropicciata o deformata</li> <li>• La carta è di tipo non standard, ad esempio buste</li> <li>• Il vassoio di alimentazione è troppo pieno</li> </ul>		<ol style="list-style-type: none"> <li>1. Ristampare il documento.</li> <li>2. Aprire l'estensione dello scomparto di uscita.</li> <li>3. Se il problema è causato dall'estremo arricciamento della carta, attenersi alla procedura di risoluzione dei problemi descritta nella sezione dedicata alle stampa arriciate.</li> <li>4. Utilizzare un tipo di carta diverso.</li> <li>5. Utilizzare carta appena aperta.</li> <li>6. Rimuovere la carta dal vassoio di uscita prima che il vassoio risulti troppo pieno.</li> <li>7. Se il problema persiste, accedere a <a href="http://support.hp.com">support.hp.com</a>.</li> </ol>

# Miglioramento della qualità di copia e scansione

## Introduzione

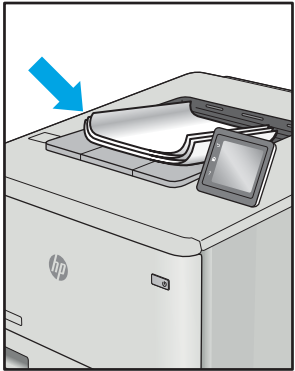
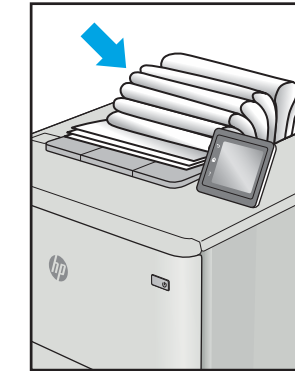
Se il prodotto presenta dei problemi relativi alla qualità dell'immagine, tentare di risolvere il problema adottando la seguente procedura nello stesso ordine in cui viene presentata.

- [Controllo della presenza di polvere e sbavature sul vetro dello scanner](#)
- [Eliminare le linee o striature che si presentano durante l'utilizzo dell'alimentatore documenti](#)
- [Controllo delle impostazioni della carta](#)
- [Verifica delle impostazioni di regolazione dell'immagine](#)
- [Ottimizzazione per testo o immagini](#)
- [Verifica delle risoluzione dello scanner e delle impostazioni del colore sul computer](#)
- [Copia da bordo a bordo](#)
- [Pulire i rulli di prelievo e il tampone di separazione dell'alimentatore documenti \(solo modelli fw\)](#)

Eseguire queste semplici operazioni:

- Utilizzare lo scanner piano piuttosto che l'alimentatore documenti.
- Utilizzare originali di qualità.
- Quando si utilizza l'alimentatore documenti, caricare correttamente il documento originale nell'alimentatore, utilizzando le guide della carta per evitare immagini inclinate o poco nitide.

Se il problema persiste, tentare con le seguenti soluzioni. Se il problema non viene risolto, consultare "Migliorare la qualità di stampa" per ulteriori soluzioni.

## Controllo della presenza di polvere e sbavature sul vetro dello scanner

Con il passare del tempo, è possibile che sul vetro dello scanner e sul rivestimento bianco di plastica si depositino dei granelli di sporco che possono influire sulle prestazioni. Per pulire lo scanner, attenersi alla procedura illustrata di seguito.

1. Premere il pulsante di accensione per spegnere la stampante, quindi scollegare il cavo di alimentazione dalla presa elettrica.
2. Aprire il coperchio dello scanner.
3. Pulire il vetro dello scanner e il pannello bianco in plastica sotto il coperchio dello scanner con un panno morbido o una spugna inumidita con un detergente per vetri non abrasivo.

---

**⚠ ATTENZIONE:** non utilizzare sostanze abrasive, acetone, benzene, ammoniaca, alcol etilico o tetracloruro di carbonio sui componenti della stampante, poiché potrebbero danneggiarsi. Non versare prodotti liquidi direttamente sul vetro o il ripiano, poiché potrebbero gocciolare e danneggiare la stampante.

---

4. Asciugare il vetro e le parti di plastica con un panno di pelle di daino o una spugna in cellulosa per evitare macchie.
5. Collegare il cavo di alimentazione a una presa, quindi premere il pulsante di accensione per accendere la stampante.

## Eliminare le linee o striature che si presentano durante l'utilizzo dell'alimentatore documenti

Se durante l'utilizzo dell'alimentatore documenti appaiono linee o striature sui documenti copiati o acquisiti tramite scansione, utilizzare la procedura seguente per rimuovere eventuali residui dal vetro dell'alimentatore documenti, come polvere, carta o eccesso di toner, residui di Post-it, correttore liquido o a nastro, inchiostro, impronte digitali e altro ancora.

1. Aprire il coperchio dello scanner.
2. Individuare la striscia di vetro di circa 3 cm a sinistra del piano principale dello scanner e pulirla con un panno soffice, senza sfilacciature e inumidito con acqua.

**⚠ ATTENZIONE:** non utilizzare abrasivi, acetone, benzene, ammoniaca, alcol etilico o tetracloruro di carbonio sul prodotto per non danneggiarlo. Non versare prodotti liquidi direttamente sul vetro o il ripiano, poiché potrebbero gocciolare e danneggiare il prodotto.

3. Nella parte inferiore del coperchio dello scanner, sopra la striscia di vetro, utilizzare un panno morbido, senza sfilacciature e inumidito con acqua per pulire la striscia in plastica superiore.
4. Asciugare la striscia di vetro e la striscia superiore con un panno morbido e non umido, per impedire la formazione di macchie. Quindi, riprovare a effettuare la copia o la scansione.

## Controllo delle impostazioni della carta

**📝 NOTA:** La procedura varia in base al tipo di pannello di controllo.



Tabella 9-31 Pannelli di controllo

Numero	Descrizione
1	Pannello di controllo LED
2	Pannello di controllo a 2 righe

### Pannelli di controllo LED

1. Aprire il server Web incorporato (EWS) HP:
  - a. Aprire HP Printer Assistant.
    - **Windows 10:** nel menu **Start**, fare clic su **Tutte le app, HP**, quindi selezionare il nome della stampante.
    - **Windows 8.1:** fare clic sulla freccia giù nell'angolo in basso a sinistra della schermata **Start**, quindi selezionare il nome della stampante.

- **Windows 8:** fare clic con il pulsante destro del mouse su un'area vuota della schermata **Start**, fare clic su **Tutte le app** sulla barra delle applicazioni, quindi selezionare il nome della stampante.
  - **Windows 7, Windows Vista e Windows XP:** dal desktop del computer, fare clic su **Start**, selezionare **Tutti i programmi**, fare clic su **HP**, fare clic sulla cartella della stampante, quindi selezionare il nome della stampante.
- b. In HP Printer Assistant, selezionare **Stampa**, quindi selezionare **Casella degli strumenti periferica HP**.
2. Sulla scheda **Sistemi**, fare clic su **Impostazione carta**.
  3. Se necessario modificare le impostazioni, quindi fare clic su **Applica**.

### Pannello di controllo a 2 righe

1. Sul pannello di controllo della stampante, premere il pulsante Configura .
2. Aprire i seguenti menu:
  - a. [Configurazione del sistema](#)
  - b. [Impostazione carta](#)
3. Selezionare [Formato carta pred.](#)
4. Selezionare il nome del formato carta presente nel vassoio di alimentazione, quindi premere il pulsante [OK](#).
5. Selezionare [Formato carta pred.](#)
6. Selezionare il nome del tipo di carta presente nel vassoio di alimentazione, quindi premere il pulsante [OK](#).

### Verifica delle impostazioni di regolazione dell'immagine

 **NOTA:** La procedura varia in base al tipo di pannello di controllo.



Tabella 9-32 Pannelli di controllo

Numero	Descrizione
1	Pannello di controllo LED
2	Pannello di controllo a 2 righe

### Pannelli di controllo LED

Utilizzare il server Web HP incorporato (EWS) per controllare le impostazioni di Regolazione immagine.

1. Aprire il server Web HP incorporato (EWS).
  - a. Aprire HP Printer Assistant.

- **Windows 10:** nel menu **Start**, fare clic su **Tutte le app, HP**, quindi selezionare il nome della stampante.
  - **Windows 8.1:** fare clic sulla freccia giù nell'angolo in basso a sinistra della schermata **Start**, quindi selezionare il nome della stampante.
  - **Windows 8:** fare clic con il pulsante destro del mouse su un'area vuota della schermata **Start**, fare clic su **Tutte le app** sulla barra delle applicazioni, quindi selezionare il nome della stampante.
  - **Windows 7, Windows Vista e Windows XP:** dal desktop del computer, fare clic su **Start**, selezionare **Tutti i programmi**, fare clic su **HP**, fare clic sulla cartella della stampante, quindi selezionare il nome della stampante.
- b. In HP Printer Assistant, selezionare **Stampa**, quindi selezionare **Casella degli strumenti periferica HP**.
2. Fare clic sulla scheda **Copia**.
  3. Nell'area **Regolazione immagine avanzata**, modificare le impostazioni in base alle esigenze specifiche.
    - **Luminosità:** consente di regolare le impostazioni di chiaro/scuro.
    - **Contrasto:** consente di regolare il contrasto tra le aree più chiare e più scure dell'immagine.
    - **Nitidezza:** consente di regolare la nitidezza dei caratteri del testo.
    - **Rimozione sfondo:** consente di regolare i toni scuri dello sfondo dell'immagine. Questa funzione è particolarmente utile per i documenti originali stampati su carta a colori.
    - **Scala grigi:** consente di regolare l'intensità dei colori.
  4. Fare clic su **Imposta come nuovi predefiniti** per salvare le impostazioni.

#### Pannello di controllo a 2 righe

1. Premere il pulsante Menu Copia .
2. Utilizzare i pulsanti freccia per selezionare il menu **Regolazione immagine**, quindi premere il pulsante **OK**.
3. Selezionare l'impostazione da regolare, quindi premere il pulsante **OK**.
  - **Luminosità:** consente di regolare le impostazioni di chiaro/scuro.
  - **Contrasto:** consente di regolare il contrasto tra le aree più chiare e più scure dell'immagine.
  - **Nitidezza:** consente di regolare la nitidezza dei caratteri del testo.
  - **Rimozione sfondo:** consente di regolare i toni scuri dello sfondo dell'immagine. Questa funzione è particolarmente utile per i documenti originali stampati su carta a colori.
  - **Bilanciamento colore:** consente di regolare le tonalità di colore rosso, verde e blu.
  - **Scala grigi:** consente di regolare l'intensità dei colori.
4. Utilizzare i pulsanti freccia per regolare il valore dell'impostazione, quindi toccare il pulsante **OK**.
5. Regolare un'altra impostazione oppure toccare la freccia Indietro per tornare al menu di copia principale.

## Ottimizzazione per testo o immagini

 **NOTA:** La procedura varia in base al tipo di pannello di controllo.



Tabella 9-33 Pannelli di controllo

Numero	Descrizione
1	Pannello di controllo LED
2	Pannello di controllo a 2 righe

### Pannelli di controllo LED

1. Aprire il server Web incorporato (EWS) HP:
  - a. Aprire HP Printer Assistant.
    - **Windows 10:** nel menu **Start**, fare clic su **Tutte le app, HP**, quindi selezionare il nome della stampante.
    - **Windows 8.1:** fare clic sulla freccia giù nell'angolo in basso a sinistra della schermata **Start**, quindi selezionare il nome della stampante.
    - **Windows 8:** fare clic con il pulsante destro del mouse su un'area vuota della schermata **Start**, fare clic su **Tutte le app** sulla barra delle applicazioni, quindi selezionare il nome della stampante.
    - **Windows 7, Windows Vista e Windows XP:** dal desktop del computer, fare clic su **Start**, selezionare **Tutti i programmi**, fare clic su **HP**, fare clic sulla cartella della stampante, quindi selezionare il nome della stampante.
  - b. In HP Printer Assistant, selezionare **Stampa**, quindi selezionare **Casella degli strumenti periferica HP**.
2. Nella scheda **Copia**, selezionare l'elenco a discesa **Ottimizza**.
3. Selezionare l'impostazione che si desidera utilizzare.
  - **Selezione automatica:** utilizzare questa impostazione quando la qualità della copia non è importante. Questa opzione rappresenta l'impostazione predefinita.
  - **Misto:** utilizzare questa impostazione per documenti contenenti un insieme di testo e grafici.
  - **Testo:** utilizzare questa impostazione per documenti contenenti principalmente testo.
  - **Immagine:** utilizzare questa impostazione per documenti contenenti principalmente immagini.
4. Se necessario modificare le impostazioni, quindi fare clic su **Applica**.



## Pannello di controllo a 2 righe

1. On the printer Sul pannello di controllo della stampante, premere il pulsante Menu Copia .
2. Per ottimizzare la qualità della copia per diversi tipi di documenti, utilizzare i tasti freccia per selezionare il menu **Ottimizza**, quindi premere il pulsante **OK**. Sono disponibili le impostazioni di qualità di copia seguenti:
  - **Selezione automatica**: utilizzare questa impostazione quando la qualità della copia non è importante. Questa opzione rappresenta l'impostazione predefinita.
  - **Misto**: utilizzare questa impostazione per documenti contenenti un insieme di testo e grafici.
  - **Testo**: utilizzare questa impostazione per documenti contenenti principalmente testo.
  - **Immagine**: utilizzare questa impostazione per documenti contenenti principalmente immagini.

## Verifica delle risoluzione dello scanner e delle impostazioni del colore sul computer

Se il risultato della stampa di un'immagine sottoposta a scansione non è soddisfacente, è possibile che la risoluzione e il colore impostati nel software dello scanner non siano adeguati alle necessità. La risoluzione e il colore influiscono sulle seguenti caratteristiche delle immagini acquisite:

- Chiarezza dell'immagine
- Trama delle gradazioni (liscia o ruvida)
- Tempo di scansione
- Dimensione del file

La risoluzione della scansione si misura in pixel per pollice (ppi).

 **NOTA:** i livelli di scansione ppi non sono intercambiabili con i livelli di stampa dpi (punti per pollice).

Il colore, la scala di grigi e il bianco e nero definiscono il numero di colori possibili. È possibile regolare la risoluzione hardware dello scanner fino a un massimo di 1200 ppi.

La tabella con le linee guida per colore e risoluzione elenca semplici suggerimenti da adottare per le proprie esigenze di scansione.

 **NOTA:** impostando risoluzione e colore su valori superiori si generano file di grandi dimensioni che richiedono molto spazio sul disco rallentando il processo di scansione. Prima di impostare la risoluzione e il colore, stabilire in che modo si intende utilizzare l'immagine acquisita.

## Linee guida di risoluzione e colore

La tabella riportata di seguito indica le impostazioni di risoluzione e colore consigliate per i diversi processi di scansione.

 **NOTA:** il valore predefinito per la risoluzione è 200 ppi.

**Tabella 9-34** Impostazioni dei colori e della risoluzione consigliate

Uso	Risoluzione consigliata	Impostazioni di colore consigliate
Fax	150 ppi	● Bianco e nero

**Tabella 9-34** Impostazioni dei colori e della risoluzione consigliate (continuazione)

Uso	Risoluzione consigliata	Impostazioni di colore consigliate
E-mail	150 ppi	<ul style="list-style-type: none"> <li>• Bianco e nero, se l'immagine non richiede una gradazione uniforme</li> <li>• Scala di grigi, se l'immagine richiede una gradazione uniforme</li> <li>• Colore, se l'immagine è a colori</li> </ul>
Modifica testo	300 ppi	<ul style="list-style-type: none"> <li>• Bianco e nero</li> </ul>
Stampa (immagini o testo)	600 ppi per immagini complesse o se si desidera ingrandire significativamente il documento	<ul style="list-style-type: none"> <li>• Bianco e nero per testi e disegni al tratto</li> <li>• Scala di grigi per immagini e foto con aree ombreggiate o colorate</li> </ul>
	300 ppi per testo e immagini normali	<ul style="list-style-type: none"> <li>• Scala di grigi per immagini e foto con aree ombreggiate o colorate</li> </ul>
	150 ppi per foto	<ul style="list-style-type: none"> <li>• Colore, se l'immagine è a colori</li> </ul>
Visualizzazione sullo schermo	75 ppi	<ul style="list-style-type: none"> <li>• Bianco e nero per testo</li> <li>• Scala di grigi per foto e immagini</li> <li>• Colore, se l'immagine è a colori</li> </ul>

## Colore

Durante la scansione, è possibile impostare i valori del colore nel modo seguente.

**Tabella 9-35** Impostazioni dei colori

Impostazioni	Uso consigliato
Colore	Utilizzare l'impostazione per foto a colori ad elevata qualità o documenti in cui il colore è rilevante.
Bianco e nero	Utilizzare l'impostazione per i documenti di testo.
Scala di grigi	Utilizzare questa impostazione quando le dimensioni dei file sono troppo grandi o quando si desidera eseguire la scansione di un documento o di una foto in modo rapido.

## Copia da bordo a bordo

Il prodotto non è in grado di eseguire la stampa da bordo a bordo. È presente un margine non stampabile di 4 mm intorno alla pagina.

### Considerazioni sulla stampa o la scansione di documenti con bordi tagliati:

- Quando il formato dell'originale è più piccolo del formato della copia di output, spostare l'originale di 4 mm rispetto all'angolo indicato dall'icona sullo scanner. Eseguire una nuova copia o una scansione in questa posizione.
- Se l'originale ha le stesse dimensioni della stampa desiderata, utilizzare la funzione [Riduci/Ingrandisci](#) per ridurre l'immagine in modo che la copia non venga ritagliata.

## Pulire i rulli di prelievo e il tampone di separazione dell'alimentatore documenti (solo modelli fw)

Se l'alimentatore documenti del prodotto presenta problemi nella gestione della carta, ad esempio inceppamenti o un'errata alimentazione della carta, pulire i rulli e il tampone di separazione dell'alimentatore documenti.

1. Aprire il coperchio di accesso dell'alimentatore documenti.

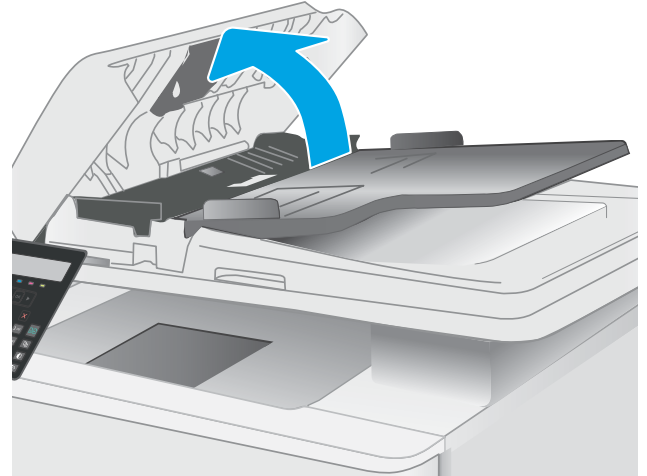

2. Utilizzare un panno liscio e umido per pulire i rulli di prelievo e il tampono di separazione.

**ATTENZIONE:** Non utilizzare sostanze abrasive, acetone, benzene, ammoniaca, alcol etilico o tetracloruro di carbonio sui componenti della stampante, poiché potrebbero danneggiarsi.

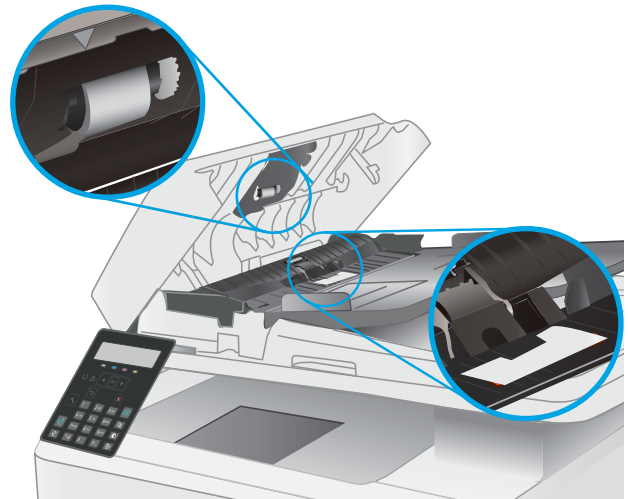

3. Chiudere il coperchio di accesso dell'alimentatore documenti.

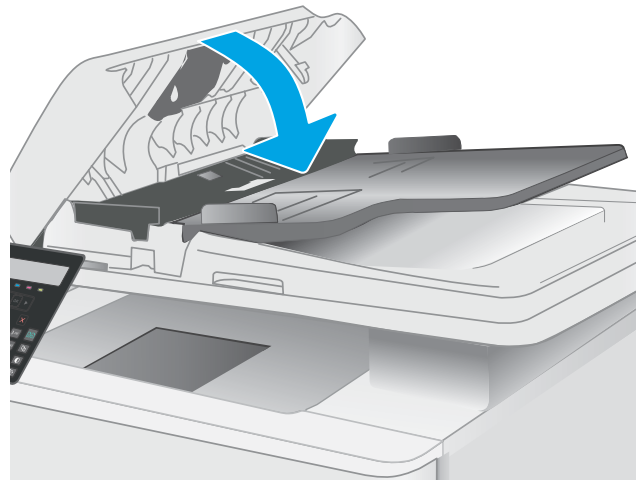

# Miglioramento della qualità di fax

## Introduzione

Se il prodotto presenta dei problemi relativi alla qualità dell'immagine, tentare di risolvere il problema adottando la seguente procedura nello stesso ordine in cui viene presentata.

- [Controllo della presenza di polvere e sbavature sul vetro dello scanner](#)
- [Controllo delle impostazioni di risoluzione di invio del fax](#)
- [Controllo delle impostazioni di correzione degli errori](#)
- [Controllo dell'impostazione di adattamento alla pagina](#)
- [Invio a un fax diverso](#)
- [Verifica dell'apparecchiatura fax del mittente](#)

Eeguire queste semplici operazioni:

- Utilizzare lo scanner piano piuttosto che l'alimentatore documenti.
- Utilizzare originali di qualità.
- Quando si utilizza l'alimentatore documenti, caricare correttamente il documento originale nell'alimentatore, utilizzando le guide della carta per evitare immagini inclinate o poco nitide.

Se il problema persiste, tentare con le seguenti soluzioni. Se il problema non viene risolto, consultare "Migliorare la qualità di stampa" per ulteriori soluzioni.

## Controllo della presenza di polvere e sbavature sul vetro dello scanner

Con il passare del tempo, è possibile che sul vetro dello scanner e sul rivestimento bianco di plastica si depositino dei granelli di sporco che possono influire sulle prestazioni. Per pulire lo scanner, attenersi alla procedura illustrata di seguito.

1. Premere il pulsante di accensione per spegnere la stampante, quindi scollegare il cavo di alimentazione dalla presa elettrica.
2. Aprire il coperchio dello scanner.
3. Pulire il vetro dello scanner e il pannello bianco in plastica sotto il coperchio dello scanner con un panno morbido o una spugna inumidita con un detergente per vetri non abrasivo.

---

**⚠ ATTENZIONE:** non utilizzare sostanze abrasive, acetone, benzene, ammoniaca, alcol etilico o tetracloruro di carbonio sui componenti della stampante, poiché potrebbero danneggiarsi. Non versare prodotti liquidi direttamente sul vetro o il ripiano, poiché potrebbero gocciolare e danneggiare la stampante.

---

4. Asciugare il vetro e le parti di plastica con un panno di pelle di daino o una spugna in cellulosa per evitare macchie.
5. Collegare il cavo di alimentazione a una presa, quindi premere il pulsante di accensione per accendere la stampante.

## Controllo delle impostazioni di risoluzione di invio del fax

1. Sul pannello di controllo della stampante, premere il pulsante Configura .
2. Selezionare [Impostazione fax](#).
3. Selezionare [Impostazioni invio fax](#), quindi [Risoluzione predefinita](#).
4. Selezionare l'impostazione di risoluzione desiderata, quindi premere [OK](#).

## Controllo delle impostazioni di correzione degli errori

In genere, la stampante controlla i segnali della linea telefonica durante l'invio o la ricezione di un fax. In presenza di un errore rilevato dalla stampante durante la trasmissione, con la modalità di correzione degli errori impostata su [On](#), la stampante può richiedere un nuovo invio di una parte del fax. L'impostazione predefinita per la correzione degli errori è [On](#).

Disattivare la correzione degli errori solo in caso di problemi di invio o ricezione di fax e se si è disposti ad accettare errori di trasmissione. La disattivazione dell'impostazione potrebbe essere utile quando si tenta di inviare un fax all'estero o si riceve un fax dall'estero oppure se si utilizza un collegamento telefonico satellitare.

1. Sul pannello di controllo della stampante, premere il pulsante Configura .
2. Selezionare [Servizi](#), quindi [Servizio fax](#).
3. Selezionare [Correzione degli errori](#), quindi [On](#).

## Controllo dell'impostazione di adattamento alla pagina

Se è stato stampato un processo di fax dalla pagina, attivare la funzione di adattamento alla pagina dal pannello di controllo della stampante.



**NOTA:** accertarsi che l'impostazione predefinita del formato della carta corrisponda al formato caricato nel vassoio.

1. Sul pannello di controllo della stampante, premere il pulsante Configura .
2. Selezionare [Impostazione fax](#), quindi [Impostazione ricez. fax](#).
3. Selezionare [Adatta alla pagina](#), quindi [On](#).

## Invio a un fax diverso

Provare a inviare il fax a un altro apparecchio fax. Se la qualità del fax risulta migliore, il problema è legato alle impostazioni iniziali dell'apparecchio fax del destinatario o allo stato dei materiali di consumo.

## Verifica dell'apparecchiatura fax del mittente

Chiedere al mittente di provare a inviare il fax a un apparecchio fax differente. Se la qualità del fax risulta migliore, il problema è legato all'apparecchio fax del mittente. Se non è disponibile un altro apparecchio fax, chiedere al mittente di apportare le seguenti modifiche:

- Accertarsi che il documento originale sia su carta bianca (non colorata).
- Aumentare le impostazioni di risoluzione fax, livello di qualità o contrasto.
- Se possibile, inviare il fax da un programma software del computer.

# Risoluzione dei problemi di rete cablata

## Introduzione

Alcuni tipi di problemi possono indicare un problema di comunicazione di rete. Questi problemi includono:

- Perdita periodica della capacità di comunicare con la stampante
- Impossibilità di trovare la stampante durante l'installazione del driver
- Errore periodico durante la stampa

---

 **NOTA:** se si sono verificate interruzioni intermittenti della connettività di rete, aggiornare prima il firmware della stampante. Per istruzioni su come aggiornare il firmware della stampante, accedere all'indirizzo <http://support.hp.com>, cercare il proprio modello di stampante, quindi "aggiornamento del firmware".

---

Eeguire le verifiche indicate di seguito per accertarsi che la stampante comunichi con la rete. Prima di iniziare, stampare una pagina di configurazione dal pannello di controllo della stampante e individuare l'indirizzo IP della stampante riportato in questa pagina.

- [Problemi di collegamento](#)
- [Il computer utilizza un indirizzo IP errato per la stampante](#)
- [Il computer non è in grado di comunicare con la stampante](#)
- [La stampante utilizza un collegamento errato e impostazioni duplex non corrette per la rete](#)
- [Nuovi programmi software potrebbero provocare problemi di compatibilità](#)
- [Il computer o la workstation potrebbe non essere impostata correttamente](#)
- [La stampante è disattivata o altre impostazioni di rete non sono corrette](#)

---

 **NOTA:** HP non supporta il collegamento di rete peer-to-peer, dal momento che si tratta di una funzione dei sistemi operativi Microsoft e non dei driver di stampa HP. Per ulteriori informazioni, andare al sito Web Microsoft alla pagina [www.microsoft.com](http://www.microsoft.com).

---

## Problemi di collegamento

1. Verificare che la stampante sia collegata alla porta di rete corretta tramite un cavo della lunghezza corretta.
2. Verificare che i collegamenti via cavo siano protetti.
3. Controllare i collegamenti alla porta di rete nella parte posteriore della stampante; verificare che la spia di attività color giallo ambra lampeggi indicando traffico di rete e che quella verde sullo stato del collegamento sia accesa indicando un collegamento di rete.
4. Se il problema persiste, utilizzare un altro cavo o un'altra porta sull'hub.

## Il computer utilizza un indirizzo IP errato per la stampante

1. Aprire le proprietà della stampante e fare clic sulla scheda **Porte**. Verificare che sia stato selezionato l'indirizzo IP della stampante corretto. L'indirizzo IP della stampante viene riportato nella pagina di configurazione della stampante.
2. Se la stampante è stata installata tramite la porta TCP/IP standard di HP, selezionare la casella **Stampa sempre con questa stampante, anche se viene modificato il relativo indirizzo IP**.
3. Se la stampante è stata installata mediante una porta TCP/IP standard di Microsoft, utilizzare il nome host invece dell'indirizzo IP.
4. Se l'indirizzo IP è corretto, eliminare la stampante e aggiungerla di nuovo.

## Il computer non è in grado di comunicare con la stampante

1. Verificare la comunicazione di rete eseguendo il ping della rete.
  - a. Aprire un prompt di riga di comando sul computer.
    - In Windows, fare clic su **Start, Esegui**, digitare `cmd`, quindi premere **Invio**.
    - Per macOS, accedere ad **Applicazioni, Utilità** e aprire **Terminale**.
  - b. Digitare `ping` seguito dall'indirizzo IP della stampante.
  - c. Se nella finestra vengono visualizzati i tempi di round-trip (andata e ritorno), la rete funziona.
2. Se il comando ping ha esito negativo, verificare che gli hub di rete siano attivi e che le impostazioni di rete, la stampante e il computer siano configurati per la stessa rete (nota anche come sottorete).
3. Aprire le proprietà della stampante e fare clic sulla scheda **Porte**. Verificare che sia stato selezionato l'indirizzo IP della stampante corretto. L'indirizzo IP della stampante viene riportato nella pagina di configurazione della stampante.
4. Se la stampante è stata installata tramite la porta TCP/IP standard di HP, selezionare la casella **Stampa sempre con questa stampante, anche se viene modificato il relativo indirizzo IP**.
5. Se la stampante è stata installata mediante una porta TCP/IP standard di Microsoft, utilizzare il nome host della stampante invece dell'indirizzo IP.
6. Se l'indirizzo IP è corretto, eliminare la stampante e aggiungerla di nuovo.

## La stampante utilizza un collegamento errato e impostazioni duplex non corrette per la rete

HP consiglia di lasciare questa opzione in modalità automatica (impostazione predefinita). Se si modificano queste impostazioni, è necessario modificarle anche per la rete.

## Nuovi programmi software potrebbero provocare problemi di compatibilità

Verificare che tutti i nuovi programmi software siano installati correttamente e che utilizzino il driver di stampa corretto.



## Il computer o la workstation potrebbe non essere impostata correttamente

1. Controllare i driver di rete, i driver di stampa e le impostazioni di reindirizzamento di rete.
2. Verificare che il sistema operativo sia configurato correttamente.

## La stampante è disattivata o altre impostazioni di rete non sono corrette

1. Esaminare le pagine di configurazione/rete della stampante per controllare lo stato delle impostazioni di rete e dei protocolli.
2. Riconfigurare le impostazioni di rete se necessario.

# Risoluzione dei problemi di rete wireless (solo modelli wireless)

- [Introduzione](#)
- [Lista di controllo per la connettività wireless](#)
- [La stampante non stampa dopo che è stata eseguita la configurazione della rete wireless](#)
- [La stampante non stampa e sul computer è installato un firewall di terze parti](#)
- [La connessione wireless non funziona dopo aver spostato il router wireless o il prodotto](#)
- [Impossibile collegare più computer alla stampante wireless](#)
- [La stampante wireless perde la comunicazione quando è collegata a una VPN](#)
- [La rete non viene visualizzata nell'elenco delle reti wireless](#)
- [La rete wireless non funziona](#)
- [Esecuzione di un test diagnostico della rete wireless](#)
- [Riduzione delle interferenze su una rete wireless](#)

## Introduzione

Utilizzare le informazioni relative alla risoluzione dei problemi per risolvere eventuali problemi.



**NOTA:** Per verificare se la stampa HP NFC e Wi-Fi Direct sono abilitate sulla stampante, stampare una pagina di configurazione dal pannello di controllo.

## Lista di controllo per la connettività wireless

- Verificare che il cavo di rete non sia collegato.
- Verificare che la stampante e il router wireless siano accesi e alimentati. Verificare inoltre che il segnale radio wireless della stampante sia attivo.
- Verificare che l'SSID (Service Set Identifier) sia corretto. Stampare una pagina di configurazione per determinare l'SSID. Se non si è certi che l'SSID sia corretto, eseguire nuovamente la configurazione per la rete wireless.
- Con le reti protette, verificare che le informazioni relative alla sicurezza siano corrette. Se tali informazioni sono errate, eseguire nuovamente la configurazione per la rete wireless.
- Se la rete wireless funziona correttamente, accedere a tale rete mediante altri computer. Se la rete dispone di un accesso Internet, effettuare una connessione a Internet in modalità wireless.
- Verificare che il metodo di crittografia (AES o TKIP) sia lo stesso per la stampante e per il punto di accesso wireless (sulle reti che utilizzano la sicurezza WPA).
- Verificare che la stampante si trovi nel campo della rete wireless. Per la maggior parte delle reti, la stampante deve trovarsi entro 30 m dal punto di accesso wireless (router wireless).
- Verificare che nessun ostacolo blocchi il segnale wireless. Rimuovere qualunque oggetto metallico di grandi dimensioni tra il punto di accesso e la stampante. Accertarsi che pali, pareti o colonne di supporto contenenti metallo o cemento non separino la stampante dal punto di accesso wireless.

- Verificare che la stampante sia posizionata lontano da dispositivi elettronici che possano interferire con il segnale wireless. Molti dispositivi possono interferire con il segnale wireless, inclusi motori, telefoni cordless, telecamere per sistemi di sicurezza, altre reti wireless e alcuni dispositivi Bluetooth.
- Verificare che il driver di stampa sia installato sul computer.
- Verificare che sia stata selezionata la porta della stampante corretta.
- Verificare che il computer e la stampante siano collegati alla stessa rete wireless.
- Per macOS, verificare che il router wireless supporti Bonjour.

## La stampante non stampa dopo che è stata eseguita la configurazione della rete wireless

1. Assicurarsi che la stampante sia accesa e che sia nello stato Pronta.
2. Disattivare eventuali firewall di terze parti presenti sul computer.
3. Verificare che la rete wireless funzioni correttamente.
4. Accertarsi che il computer funzioni correttamente. Se necessario, riavviare il computer.
5. Verificare che sia possibile aprire il server Web HP incorporato della stampante da un computer di rete.

## La stampante non stampa e sul computer è installato un firewall di terze parti

1. Aggiornare il firewall con gli aggiornamenti più recenti forniti dal produttore.
2. Se i programmi richiedono un accesso firewall durante l'installazione del prodotto o l'esecuzione di una stampa, accertarsi che i programmi siano autorizzati per l'esecuzione.
3. Disattivare temporaneamente il firewall e installare la stampante wireless sul computer. Attivare il firewall dopo aver completato l'installazione wireless.

## La connessione wireless non funziona dopo aver spostato il router wireless o il prodotto

1. Verificare che il router o la stampante siano connessi alla stessa rete del computer.
2. Stampare una pagina di configurazione.
3. Confrontare l'SSID (Service Set Identifier) della pagina di configurazione con quello della configurazione della stampante per il computer.
4. Se i numeri non sono uguali, le periferiche non sono connesse alla stessa rete. Eseguire nuovamente la configurazione wireless per la stampante.

## Impossibile collegare più computer alla stampante wireless

1. Verificare che gli altri computer rientrino nell'intervallo della rete wireless e che non vi siano ostacoli a bloccare il segnale. Per la maggior parte delle reti, l'intervallo di rete wireless è di 30 m dal punto di accesso wireless.
2. Assicurarsi che la stampante sia accesa e che sia nello stato Pronta.
3. Accertarsi che non vi siano più di 5 utenti Wi-Fi Direct simultanei.
4. Disattivare eventuali firewall di terze parti presenti sul computer.

5. Verificare che la rete wireless funzioni correttamente.
6. Accertarsi che il computer funzioni correttamente. Se necessario, riavviare il computer.

## La stampante wireless perde la comunicazione quando è collegata a una VPN

- In genere, non è possibile collegarsi a una VPN e ad altre reti contemporaneamente.

## La rete non viene visualizzata nell'elenco delle reti wireless

- Verificare che il router wireless sia acceso e riceva alimentazione.
- La rete potrebbe essere nascosta. È comunque possibile effettuare il collegamento a una rete nascosta.

## La rete wireless non funziona

1. Verificare che il cavo di rete non sia collegato.
2. Per verificare se la rete ha perso la comunicazione, collegare ad essa altre periferiche.
3. Verificare la comunicazione di rete eseguendo il ping della rete.
  - a. Aprire un prompt di riga di comando sul computer.
    - In Windows, fare clic su **Start, Esegui**, digitare `cmd`, quindi premere [Invio](#).
    - Per macOS, accedere ad **Applicazioni, Utilità** e aprire **Terminale**.
  - b. Digitare `ping` seguito dall'indirizzo IP del router.
  - c. Se nella finestra vengono visualizzati i tempi di round-trip (andata e ritorno), la rete funziona.
4. Verificare che il router o la stampante sia connesso alla stessa rete del computer.
  - a. Stampare una pagina di configurazione.
  - b. Confrontare l'SSID (Service Set Identifier) del rapporto di configurazione con quello della configurazione della stampante per il computer.
  - c. Se i numeri non sono uguali, le periferiche non sono connesse alla stessa rete. Eseguire nuovamente la configurazione wireless per la stampante.

## Esecuzione di un test diagnostico della rete wireless

Dal pannello di controllo della stampante, è possibile eseguire un test diagnostico che fornisce informazioni sulle impostazioni di rete wireless del prodotto.

1. Sul pannello di controllo, premere il pulsante **OK**.
2. Aprire i seguenti menu:
  - a. [Diagnostica automatica](#)
  - b. [Esegui test wireless](#)
3. Premere il pulsante **OK** per avviare il test. La stampante stampa una pagina di prova con i risultati del test.

## Riduzione delle interferenze su una rete wireless

I seguenti suggerimenti consentono di ridurre le interferenze in una rete wireless:

- Tenere i dispositivi wireless lontani da grandi oggetti metallici, ad esempio armadietti, e altri dispositivi elettromagnetici, ad esempio forni a microonde e telefoni cordless. Questi oggetti possono interrompere il segnale radio.
- Tenere i dispositivi wireless lontani da grandi strutture in muratura e altri edifici. Questi oggetti possono assorbire le onde radio e ridurre la potenza del segnale.
- Posizionare il router wireless in una posizione centrale e visibile dalle stampanti wireless della rete.

# Risoluzione dei problemi fax

## Introduzione

Utilizzare le informazioni contenute nella risoluzione dei problemi relativi al fax per risolvere eventuali problemi.

- [Elenco di controllo per la risoluzione dei problemi relativi al fax](#)
- [Risoluzione di problemi fax generici](#)

## Elenco di controllo per la risoluzione dei problemi relativi al fax

- È possibile effettuare diverse correzioni. Dopo aver eseguito le azioni consigliate, ritentare l'invio del fax per verificare se il problema è stato risolto.
- Per ottenere risultati ottimali durante la risoluzione dei problemi del fax, accertarsi che la stampante sia collegata direttamente alla porta telefonica sulla parete. Scollegare tutti gli altri dispositivi collegati alla stampante.

1. Accertarsi che il cavo telefonico sia collegato alla porta corretta sul retro della stampante.

2. Verificare il funzionamento della linea telefonica utilizzando il test del fax:

- a. Sul pannello di controllo della stampante, premere il pulsante Configura .
- b. Selezionare [Servizi](#), quindi [Esegui test fax](#). Viene stampato un rapporto del test del fax.

Il rapporto contiene i seguenti possibili risultati:

- **Superato:** il rapporto contiene tutte le impostazioni fax correnti per la revisione.
  - **Non riuscito:** il rapporto indica la natura dell'errore e contiene suggerimenti su come risolverlo.
3. Verificare che la versione del firmware della stampante sia quella corrente:
- a. Stampare una pagina di configurazione dal menu [Rapporti](#) del pannello di controllo per ottenere il codice della data del firmware corrente.
  - b. Visitare il sito [www.hp.com/go/support](http://www.hp.com/go/support), selezionare la lingua del proprio paese/regione, fare clic sul collegamento **Ottieni driver e software**, digitare il nome della stampante nel campo di ricerca, premere il pulsante **INVIO**, quindi selezionare la stampante dall'elenco dei risultati della ricerca.
  - c. Selezionare il sistema operativo.
  - d. Sotto la sezione **Firmware**, individuare l'**Utility di aggiornamento del firmware**.

---

 **NOTA:** accertarsi di utilizzare l'utility di aggiornamento firmware specifica per quel modello di stampante.

---

- e. Fare clic su **Download**, fare clic su **Esegui**, quindi fare clic nuovamente su **Esegui**.
- f. Quando l'utility si avvia, selezionare la stampante dall'elenco a discesa, quindi fare clic su **Invia Firmware**.

 **NOTA:** per stampare una pagina di configurazione per verificare la versione firmware installata prima o dopo il processo di aggiornamento, fare clic su **Stampa config**.

---

- g. Seguire le istruzioni riportate sullo schermo per completare l'installazione, quindi fare clic sul pulsante **Esci** per chiudere l'utility.
4. Verificare che il fax sia stato impostato prima di installare il software della stampante.  
Nel computer, nella cartella del programma HP, eseguire Utility impostazione fax.
5. Verificare che il servizio telefonico supporti i fax analogici.
- Se si utilizzano ISDN o PBX digitali, contattare il provider del servizio per informazioni sulla configurazione di una linea fax analogica.
  - In caso di utilizzo di un servizio VoIP, modificare l'impostazione **Velocità fax** su **Lenta (V.29)** dal pannello di controllo. Informarsi se il provider del servizio supporta i fax e chiedere le velocità modem consigliate per i fax. Alcune società richiedono l'uso di un adattatore.
  - Se si utilizza un servizio DSL, assicurarsi che sia incluso un filtro nel collegamento telefonico alla stampante. Contattare il fornitore del servizio DSL oppure acquistare un filtro DSL, se non è installato. In caso contrario, utilizzarne un altro poiché i filtri potrebbero essere difettosi.

## Risoluzione di problemi fax generici

- [I fax vengono inviati lentamente](#)
- [La qualità fax è scarsa](#)
- [Il fax viene troncato o stampato su due pagine](#)

### I fax vengono inviati lentamente

La qualità della linea telefonica utilizzata dalla stampante è scadente.

- Provare a inviare nuovamente il fax quando le condizioni della linea telefonica saranno migliori.
- Verificare con il provider di servizi di telefonia che la linea supporti i fax.
- Disattivare l'impostazione **Correzione degli errori**.
  - a. Sul pannello di controllo della stampante, premere il pulsante Configura .
  - b. [Selezionare Servizi](#), quindi [Servizio fax](#).
  - c. Selezionare [Correzione degli errori](#), quindi [Off](#).

 **NOTA:** questa impostazione può ridurre la qualità delle immagini.

---

- Utilizzare carta bianca per l'originale. Non utilizzare colori come il grigio, il giallo o il rosa.
- Aumentare il valore dell'impostazione **Velocità fax**.
  - a. Sul pannello di controllo della stampante, premere il pulsante Configura .
  - b. Selezionare [Impostazione fax](#), quindi [Impostazioni avanzate](#).
  - c. Selezionare [Velocità fax](#), quindi scegliere l'impostazione appropriata.

- Dividere un processo fax di grandi dimensioni in sezioni più piccole, quindi inviarle singolarmente.
- Modificare le impostazioni del fax sul pannello di controllo utilizzando una risoluzione più bassa.
  - a. Sul pannello di controllo della stampante, premere il pulsante Configura .
  - b. Selezionare [Impostazione fax](#).
  - c. Selezionare [Impostazioni avanzate](#), quindi [Risoluzione fax](#).
  - d. Selezionare l'impostazione di risoluzione desiderata, quindi premere il pulsante [OK](#).

## La qualità fax è scarsa

Il fax è poco nitido o chiaro.

- Aumentare la risoluzione fax durante l'invio di fax. La risoluzione non influisce sui fax ricevuti.
  - a. Sul pannello di controllo della stampante, premere il pulsante Configura .
  - b. Selezionare [Impostazione fax](#).
  - c. Selezionare [Impostazioni avanzate](#), quindi [Risoluzione fax](#).
  - d. Selezionare l'impostazione di risoluzione desiderata, quindi premere [OK](#).





---

**NOTA:** l'aumento della risoluzione riduce la velocità di trasmissione.

---

- Attivare l'impostazione [Correzione degli errori](#) dal pannello di controllo.
  - a. Sul pannello di controllo della stampante, premere il pulsante Configura .
  - b. [Selezionare Servizi](#), quindi [Servizio fax](#).
  - c. Selezionare [Correzione degli errori](#), quindi [On](#).
- Controllare le cartucce di toner e, se necessario, sostituirle.
- Richiedere al mittente di rendere più scuro il contrasto impostato sulla macchina di invio fax, quindi inviare nuovamente il fax.

## Il fax viene troncato o stampato su due pagine

- Impostare l'opzione [Formato carta predefinito](#). I fax vengono stampati su un unico formato carta in base alle impostazioni [Formato carta predefinito](#).
  - a. Sul pannello di controllo della stampante, premere il pulsante Configura .
  - b. Selezionare [Configurazione del sistema](#), quindi [Impostazione carta](#).
  - c. Selezionare [Formato carta predefinito](#), quindi selezionare l'impostazione appropriata.
- Impostare il formato e il tipo di carta per il vassoio utilizzato per i fax.
- Per stampare fax di lunghezza maggiore su fogli di formato Letter o A4, attivare l'impostazione [Adatta alla pagina](#).



- a. Sul pannello di controllo della stampante, premere il pulsante Configura .
- b. Selezionare [Impostazione fax](#), quindi [Impostazioni avanzate](#).
- c. Selezionare [Adatta alla pagina](#), quindi [On](#).



---

**NOTA:** se l'impostazione [Adatta alla pagina](#) è disattivata e l'opzione [Formato carta predefinito](#) è impostata su Letter, un originale di formato Legal viene stampato su due pagine.

---



# Indice analitico

## A

Accessori  
  numeri di parte 26  
  ordinazione 26  
AirPrint 43  
Alimentatore di documenti 50  
  copia di documenti su due lati 50  
alimentatore di documenti  
  invio fax 65  
Alimentatore documenti  
  inceppamenti 106  
  problemi di alimentazione della  
  carta 100  
Alloggiamento per alimentazione  
  prioritaria di singoli fogli  
  caricamento buste 22  
  caricamento etichette 23  
Assistenza clienti  
  in linea 90  
Assistenza clienti HP 90  
Assistenza in linea 90  
Assistenza tecnica  
  in linea 90

## B

busta  
  orientamento 22  
buste, caricamento 22

## C

calibrazione  
  colori 124  
Caricamento  
  carta nel vassoio 1 16  
Carta  
  caricamento vassoio 1 16  
  orientamento vassoio 1 19  
  selezione 120  
Carta, ordinazione 26

Cartucce della cucitrice  
  numeri di catalogo 27  
Cartucce di toner  
  componenti 28  
  numeri di catalogo 26  
  sostituzione 28  
Cartuccia  
  sostituzione 28  
cartuccia del toner  
  impostazioni soglia minima 97  
  utilizzo quando in esaurimento  
  97  
Cartuccia di toner  
  numeri di catalogo 27  
Casella degli strumenti periferica HP,  
  utilizzo 71  
Chip di memoria (toner)  
  posizione 28  
Codici parte  
  cartucce cucitrice 27  
colori  
  calibrazione 124  
connessione dell'alimentazione  
  posizione 4  
Consumo  
  energetico 13  
coperchi, posizione 3  
Copia  
  bordi dei documenti 144  
  copie singole 48  
  documenti fronte/retro 50  
  impostazioni formato e tipo di  
  carta 139  
  ottimizzazione per testo o  
  immagini 142  
  più copie 48  
Copia fronte/retro 50  
Copia su due lati 50

## D

dell'intervallo Spegni dopo  
  impostazione 82  
dimensioni, stampante 12  
dispositivi Android  
  stampa da 45  
driver di stampa supportati 9  
driver supportati 9

## E

Elenco di controllo  
  risoluzione dei problemi relativi al  
  fax 156  
etichetta  
  orientamento 23  
etichetta con numero di serie  
  posizione 4  
etichetta con numero di serie e codice  
  di prodotto  
  posizione 4  
Etichette  
  stampa su 23  
etichette, caricamento 23  
EWS HP, utilizzando 71  
Explorer, versioni supportate  
  server Web HP incorporato 71

## F

Fax  
  da scanner piano 64  
  da un computer (Windows) 66  
  dall'alimentatore di documenti  
  65  
  invio dal software 66  
  risoluzione di problemi generici  
  157  
  selezioni rapide 65

- fax
  - risoluzione dei problemi di spaziatura sulla pagina 158
  - risoluzione della velocità ridotta 157
  - risoluzione problemi di scarsa qualità 158
- Fax elettronici
  - invio 66
- fronte/retro 50
- Fusore
  - inceppamenti 111
- H**
- HP ePrint 42
- HP Web Jetadmin 85
- I**
- impostazione
  - intervallo di pausa 80
- Impostazione di EconoMode 80, 122
- Impostazioni
  - predefinite di fabbrica, ripristino 95
- Impostazioni di risparmio energetico 80
- Impostazioni predefinite, ripristino 95
- impostazioni predefinite, ripristino 95
- Inceppamenti
  - alimentatore documenti 106
  - fusore 111
  - individuazione 102, 0
  - scomparto di uscita 113
  - vassoio 1 109
- inceppamenti
  - sportello posteriore 111
- Inceppamenti carta
  - alimentatore documenti 106
  - fusore 111
  - scomparto di uscita 113
  - sportello posteriore 111
  - ubicazione 102, 0
  - vassoio 1 109
- Installazione di rete 70
- Interferenze rete wireless 155
- Internet Explorer, versioni supportate server Web HP incorporato 71
- Invio di fax
  - dal software 66
- J**
- Jetadmin, HP Web 85
- K**
- Kit di manutenzione
  - numeri di catalogo 27
- L**
- Lista di controllo
  - connettività wireless 152
- M**
- Materiali di consumo
  - impostazioni soglia minima 97
  - numeri di catalogo 26, 27
  - ordinazione 26
  - sostituzione delle cartucce di toner 28
  - utilizzo quando in esaurimento 97
- Memoria
  - inclusa 9
- Microsoft Word, invio di fax 66
- N**
- Numeri di catalogo
  - accessori 26
  - cartucce di toner 26
  - cartuccia di toner 27
  - materiali di consumo 26, 27
- Numeri parte
  - parti sostitutive 27
- Numero di copie, modifica 48
- O**
- Opzioni del colore
  - modifica, Windows 125
- Ordinazione
  - materiali di consumo e accessori 26
- OS (sistemi operativi)
  - supportati 9
- P**
- pagine al minuto 9
- Pagine per foglio
  - selezione (Mac) 38
  - selezione (Windows) 35
- Pannello di controllo
  - posizione 3
- pannello di controllo LED 5
  - sequenze spie LED 91
- pannello di controllo LED controlli 5
- Parti sostitutive
  - numeri parte 27
- peso, stampante 12
- Più pagine per foglio
  - stampa (Mac) 38
  - stampa (Windows) 35
- porta di rete
  - posizione 4
- porta USB
  - posizione 4
- porte di interfaccia
  - posizione 4
- porte fax
  - posizione 4
- Problemi di prelievo della carta
  - risoluzione 100
- problemi di qualità dell'immagine
  - esempi e soluzioni 129
- Pulizia
  - percorso carta 118
  - vetro 138, 147
- Pulsante di accensione/spegnimento,
  - posizione 3
- pulsante di accensione/spegnimento,
  - posizione 3
- Q**
- qualità delle immagini
  - controllo dello stato della cartuccia di toner 117
- R**
- requisiti del browser
  - server Web HP incorporato 71
- requisiti del browser Web
  - server Web HP incorporato 71
- Requisiti di sistema
  - minimi 11
  - server Web HP incorporato 71
- Rete wireless
  - risoluzione dei problemi 152
- Reti
  - HP Web Jetadmin 85

- installazione della stampante 70
- supportate 9
- ripristino impostazioni predefinite 95
- Risoluzione dei problemi
  - alimentazione della carta 100
  - fax 156
  - problemi di rete 149
  - rete cablata 149
  - rete wireless 152
- risoluzione dei problemi
  - controllo dello stato della cartuccia di toner 117
  - LED, errori 91
  - LED, sequenze delle spie 91
- Risoluzione dei problemi relativi al fax
  - elenco di controllo 156
- Risoluzione di problemi
  - fax 157
- Rubrica, fax
  - aggiunta di voci 65

## S

- Scanner
  - pulizia del vetro 138, 147
- scanner
  - invio di fax 64
- Scansione
  - mediante il software HP Scan (Windows) 52
- scansione
  - dal software HP Smart (macOS) 53
- Scomparti di uscita
  - posizione 3
- Scomparto di uscita
  - eliminazione degli inceppamenti 113
  - posizione 3
- Selezioni rapide
  - programmazione 65
- server Web HP incorporato (EWS)
  - funzioni 71
- Server Web incorporato (EWS)
  - assegnazione di password 78
- server Web incorporato (EWS)
  - funzioni 71
- Sistemi operativi (OS)
  - supportati 9
- sistemi operativi supportati 9

- Siti Web
  - assistenza clienti 90
  - HP Web Jetadmin, download 85
- Software
  - invio di fax 66
- Software HP ePrint 43
- Software HP Scan (Windows) 52
- software HP Smart (macOS) 53
- Soluzioni di stampa mobile 9
- Sostituzione
  - cartucce di toner 28
- Specifiche
  - elettriche e acustiche 13
- Specifiche acustiche 13
- Specifiche elettriche 13
- sportello posteriore
  - inceppamenti 111
  - posizione 4
- Stampa fronte/retro
  - Mac 37
  - manuale (Mac) 37
  - manualmente (Windows) 34
  - Windows 34
- Stampa fronte/retro manuale
  - Mac 37
- Stampa fronte/retro manualmente
  - Windows 34
- Stampa fronteretro
  - manualmente, Windows 34
  - Windows 34
- stampa mobile
  - dispositivi Android 45
- stampa mobile, software
  - supportato 11
- Stampa su due lati (stampa fronte/retro)
  - Windows 34
- Stampa su entrambi i lati
  - Mac 37
- Stampa Wi-Fi Direct 11, 40
- stato
  - spie del pannello di controllo 91

## T

- Tema colore
  - modifica, Windows 125
- Tipi di carta
  - selezione (Mac) 38
  - selezione (Windows) 35

## V

- Vassoi
  - capacità 9
  - inclusi 9
  - posizione 3
- Vassoio 1
  - caricamento 16
  - caricamento buste 22
  - caricamento di buste 22
  - caricamento etichette 23
  - inceppamenti 109
  - orientamento della carta 19
- Vetro, pulizia 138, 147

## W

- Windows
  - invio di fax 66
- Word, invio di fax 66

