

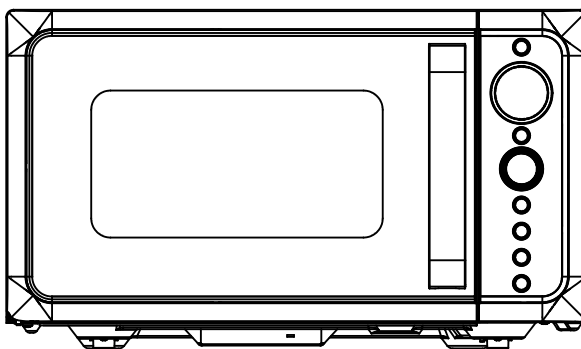

Anweisungen für Mikrowellenherde



**DIVO G25CO
DIVO G25CB
DIVO G25CC
DIVO G25CMB
DIVO G25CG
DIVO G25CR**

ÜBEREINSTIMMUNGSERKLÄRUNG



Durch Platzieren der  Wenn Sie dieses Produkt kennzeichnen, bestätigen wir die Einhaltung aller relevanten europäischen Sicherheits-, Gesundheits- und Umweltaanforderungen, die in der Gesetzgebung für dieses Produkt gelten.

ABFALLMANAGEMENT UND UMWELTSCHUTZ



Dieses Gerät ist gemäß der europäischen Richtlinie 2011/19 / EU über Elektro- und Elektronikgeräte (WEEE) gekennzeichnet. Die Elektro- und Elektronik-Altgeräte enthalten sowohl Schadstoffe (die sich negativ auf die Umwelt auswirken können) als auch Grundelemente (die wiederverwendet werden können). Es ist wichtig, dass die Elektro- und Elektronik-Altgeräte einer spezifischen Behandlung unterzogen werden, um die Schadstoffe ordnungsgemäß zu entfernen und zu entsorgen und alle Materialien zurückzugewinnen. Einzelpersonen können eine wichtige Rolle dabei spielen, sicherzustellen, dass die Elektro- und Elektronik-Altgeräte nicht zu einem Umweltproblem werden. Es ist wichtig, einige Grundregeln zu befolgen::

- Die Elektro- und Elektronik-Altgeräte dürfen nicht als Hausmüll behandelt werden;
 - Die Elektro- und Elektronik-Altgeräte sollten zu bestimmten Sammelstellen gebracht werden, die vom Stadtrat oder einem registrierten Unternehmen verwaltet werden.
- In vielen Ländern sind möglicherweise inländische Sammlungen für große Elektro- und Elektronik-Altgeräte verfügbar. Wenn Sie eine neue Appliance kaufen, kann die alte an den Händler zurückgegeben werden, der sie kostenlos als einmalige Abnahme vornehmen muss, sofern die Appliance von einem gleichwertigen Typ ist und die gleichen Funktionen wie die gekaufte Appliance hat.

VORSICHTSMASSNAHMEN, UM DIE MÖGLICHE EXPOSITION ZU ÜBERMÄSSIGER MIKROWELLENENERGIE ZU VERMEIDEN

1. Versuchen Sie nicht, den Backofen bei geöffneter Tür zu betreiben, da dies zu einer schädlichen Einwirkung von Mikrowellenenergie führen kann. Es ist wichtig, die Sicherheitsverriegelungen nicht zu umgehen oder zu manipulieren.
2. Legen Sie keine Gegenstände zwischen die Vorderseite des Ofens und die Tür und achten Sie darauf, dass sich Schmutz oder Reinigungsmittelrückstände auf den Dichtflächen ansammeln.
3. Betreiben Sie den Backofen nicht, wenn er beschädigt ist. Es ist sehr wichtig, dass die Backofentür richtig schließt und keine Schäden an der Backofentür auftreten
 - a) Tür (einschließlich etwaiger Biegungen),
 - b) Scharniere und Riegel (gebrochen oder gelöst),
 - c) Türdichtungen und Dichtflächen.
4. Der Ofen darf nur von qualifiziertem Servicepersonal eingestellt oder repariert werden.

Index

Anweisungen für	0
Mikrowellenherde	0
ÜBEREINSTIMMUNGSERKLÄRUNG	1
ABFALLMANAGEMENT UND UMWELTSCHUTZ	1
VORSICHTSMASSNAHMEN, UM DIE MÖGLICHE EXPOSITION ZU ÜBERMÄSSIGER MIKROWELLENENERGIE ZU VERMEIDEN	2
Index	2
WICHTIGE SICHERHEITSANWEISUNGEN	4
Installationsanleitung	6
ERDUNGSANLEITUNG	7
Funktstörungen.....	7
Bevor Sie sich an den Kundendienst wenden.....	7
Kochtechniken	8
Kochutensilien Guide.....	8
Spezifikationen.....	8
Produktdiagramm	9
Schalttafel	10
Bedienungsanleitungen	11
UHRZEIT EINSTELLEN	11
TIMER-FUNKTION	11
EXPRESS-KOCHEN	11
MIKROWELLEN-KOCHEN.....	12

Grill.....	12
KOMBINATIONSKOCHEN	12
SCHNELL AUFTAUEN	12
GEWICHT ABTAUUNG	12
CRISP GEBRATENE FUNKTION.....	13
MEHRSTUFIGES KOCHEN	13
MUTE-FUNKTION	13
KINDERSICHERUNG	13
AUTOMATISCHES KOCHEN	14
Reinigung und Pflege.....	14

WICHTIGE SICHERHEITSANWEISUNGEN

Bei der Verwendung von Elektrogeräten sind die folgenden grundlegenden Sicherheitsvorkehrungen zu beachten:

WARNUNG! - Um die Gefahr von Verbrennungen, elektrischem Schlag, Feuer, Verletzungen von Personen oder übermäßiger Mikrowellenenergie zu verringern::

1. Lesen Sie alle Anweisungen, bevor Sie das Gerät verwenden, und bewahren Sie sie zum späteren Nachschlagen auf.
2. Verwenden Sie dieses Gerät nur für den bestimmungsgemäßen Gebrauch, wie in der Bedienungsanleitung beschrieben. Verwenden Sie in diesem Gerät keine ätzenden Chemikalien oder Dämpfe. Dieser Ofentyp wurde speziell zum Erhitzen, Garen oder Trocknen von Speisen entwickelt. Es ist nicht für den industriellen oder Laborgebrauch bestimmt.
3. Den Backofen nicht im leeren Zustand betreiben.
4. Betreiben Sie dieses Gerät nicht, wenn das Kabel oder der Stecker beschädigt ist, wenn es nicht richtig funktioniert oder wenn es beschädigt oder fallengelassen wurde. Wenn das Netzkabel beschädigt ist, muss es vom Hersteller oder seinem Servicemitarbeiter oder einer ähnlich qualifizierten Person ausgetauscht werden, um eine Gefahr zu vermeiden.
5. **WARNUNG!** - Lassen Sie Kinder den Backofen nur dann unbeaufsichtigt benutzen, wenn entsprechende Anweisungen gegeben wurden, damit das Kind den Backofen sicher benutzen kann und die Gefahren einer unsachgemäßen Benutzung kennt.
6. **WARNUNG!** - Wenn das Gerät im Kombinationsmodus betrieben wird, sollten Kinder den Backofen aufgrund der erzeugten Temperaturen nur unter Aufsicht von Erwachsenen benutzen
7. Um die Brandgefahr im Garraum zu verringern::
 - Überprüfen Sie den Backofen beim Erhitzen von Lebensmitteln in Plastik- oder Papierbehältern häufig auf mögliche Entzündungen.
 - Entfernen Sie Kabelbinder aus Papier- oder Plastikbeuteln, bevor Sie den Beutel in den Ofen legen.
 - Bei Rauchentwicklung das Gerät ausschalten oder den Netzstecker ziehen und die Tür geschlossen halten, um eventuelle Flammen zu ersticken.
 - Verwenden Sie den Hohlraum nicht zur Aufbewahrung. Lassen Sie keine Papierprodukte, Kochutensilien oder Lebensmittel in der Vertiefung, wenn Sie diese nicht verwenden.
 - Die Mikrowelle dient zum Erhitzen von Speisen und Getränken. Das Trocknen von Kleidung und das Erwärmen von Wärmekissen, Hausschuhen, Schwämmen, feuchten Tüchern und Ähnlichem kann zu Verletzungen, Entzündungen oder Bränden führen.
8. **WARNUNG!** - Flüssige oder andere Lebensmittel dürfen nicht in verschlossenen Behältern erhitzt werden, da sie explodieren können
9. Das Erwärmen von Getränken in der Mikrowelle kann zu einem verzögerten Eruptionskochen führen. Daher ist beim Umgang mit dem Behälter Vorsicht geboten.
10. Braten Sie keine Lebensmittel im Ofen. Heißes Öl kann Ofenteile und -utensilien beschädigen und sogar zu Hautverbrennungen führen.
11. Eier in der Schale und ganze hartgekochte Eier sollten nicht in der Mikrowelle erhitzt werden, da sie auch nach dem Erhitzen in der Mikrowelle explodieren können.
12. Vor dem Garen Lebensmittel mit schwerer Schale wie Kartoffeln, ganzen Kürbissen, Äpfeln und

Kastanien einstecken..

13. Der Inhalt von Babyfläschchen und Babygläsern sollte vor dem Servieren gerührt oder geschüttelt und die Temperatur überprüft werden, um Verbrennungen zu vermeiden.
14. Kochutensilien können durch die Wärmeübertragung vom erhitzten Gargut heiß werden. Zur Handhabung des Utensils werden möglicherweise Topflappen benötigt.
15. Die Utensilien sollten überprüft werden, um sicherzustellen, dass sie für die Verwendung im Mikrowellenherd geeignet sind.
16. **WARNUNG!** - Es ist gefährlich für andere Personen als eine geschulte Person, Wartungs- oder Reparaturarbeiten durchzuführen, bei denen Abdeckungen entfernt werden, die vor Mikrowellenenergie schützen.
17. Diese Mikrowelle entspricht der Norm EN 55011 / CISPR 11 und gehört in dieser Norm zur Klassifizierung der Klasse B, Gruppe 2. Geräte der Gruppe 2: Gruppe 2 umfasst alle ISM-HF-Geräte, in denen Funkfrequenzenergie im Frequenzbereich 9 kHz bis 400 GHz absichtlich erzeugt und nur lokal in Form von elektromagnetischer Strahlung, induktiver und / oder kapazitiver Kopplung verwendet wird. zur Materialbearbeitung, zu Inspektions- / Analyse Zwecken oder zur Übertragung elektromagnetischer Energie. Geräte der Klasse B sind Geräte, die für den Einsatz in Wohngebieten und in Einrichtungen geeignet sind, die direkt an ein Niederspannungsnetz angeschlossen sind, das für den Hausgebrauch genutzte Gebäude versorgt.
18. Dieses Gerät ist nicht zur Verwendung durch Personen (einschließlich Kinder) mit eingeschränkten körperlichen, sensorischen oder geistigen Fähigkeiten oder mangelnder Erfahrung und mangelndem Wissen vorgesehen, es sei denn, sie wurden von einer für sie verantwortlichen Person beaufsichtigt oder in die Verwendung des Geräts eingewiesen. Sicherheit. Children should be supervised to ensure that they do not play with the appliance.
19. Der Mikrowellenherd wird nur freistehend verwendet.
20. **WARNUNG!**-Stellen Sie den Backofen nicht über einem Herd oder einem anderen wärmeerzeugenden Gerät auf. wenn installiert könnte beschädigt werden und die Garantie würde vermieden werden .
21. Der Mikrowellenherd darf nicht in einem Schrank aufgestellt werden.
22. Die Tür oder die äußere Oberfläche kann während des Betriebs des Geräts heiß werden..
23. **WARNUNG!** - Zugängliche Teile können während des Gebrauchs heiß werden. Kleinkinder sollten ferngehalten werden.
24. Während des Gebrauchs werden die Geräte heiß. Achten Sie darauf, dass Sie die Heizelemente im Inneren des Ofens nicht berühren, wenn Sie ferngesteuert oder Backöfen verwenden.
25. Die Temperatur der zugänglichen Oberflächen kann während des Betriebs des Geräts hoch sein.
26. Das Gerät darf nicht von Kindern oder Personen mit eingeschränkten körperlichen, sensorischen oder geistigen Fähigkeiten oder mangelnder Erfahrung und mangelndem Wissen verwendet werden, es sei denn, sie wurden beaufsichtigt oder unterwiesen.
27. **WARNUNG!** - Wenn die Tür oder die Türdichtungen beschädigt sind, darf der Backofen nicht betrieben werden, bevor er von einer sachkundigen Person repariert wurde.
28. In den Anweisungen muss angegeben sein, dass Geräte nicht mit einem externen Timer oder einer separaten Fernbedienung bedient werden dürfen.
29. Der Mikrowellenherd ist nur für den Hausgebrauch und nicht für den gewerblichen Gebrauch bestimmt.
30. Entfernen Sie niemals den Abstandhalter hinten oder an den Seiten, da er einen Mindestabstand zur

Wand für die Luftzirkulation gewährleistet.

31. Sichern Sie den Plattenteller, bevor Sie das Gerät bewegen, um Beschädigungen zu vermeiden.
32. **VORSICHT!** - Das Gerät darf nur von einer Fachkraft repariert oder gewartet werden, da unter diesen Umständen die Abdeckung entfernt werden muss, um den Schutz vor Mikrowellenstrahlung zu gewährleisten. Dies gilt auch für den Wechsel des Netzkabels oder der Beleuchtung. Senden Sie das Gerät in diesen Fällen an unser Service-Center.
33. Der Mikrowellenherd ist nur zum Auftauen, Garen und Dämpfen von Lebensmitteln bestimmt.
34. Verwenden Sie Handschuhe, wenn Sie erhitzte Lebensmittel entfernen.
35. **Vorsicht!** Beim Öffnen von Deckeln oder Folien tritt Dampf aus.
36. Dieses Gerät kann von Kindern ab 8 Jahren und von Personen mit eingeschränkten körperlichen, sensorischen oder geistigen Fähigkeiten oder mangelnder Erfahrung und mangelndem Wissen verwendet werden, wenn ihnen eine Aufsicht oder Anleitung zum sicheren und verständlichen Umgang mit dem Gerät erteilt wurde die damit verbundenen Gefahren. Kinder dürfen nicht mit dem Gerät spielen. Reinigung und Benutzerwartung dürfen nur von Kindern durchgeführt werden, die mindestens 8 Jahre alt sind und beaufsichtigt werden.
37. Wenn Rauch austritt, schalten Sie das Gerät aus oder ziehen Sie den Netzstecker aus der Steckdose und halten Sie die Tür geschlossen, um eventuelle Flammen zu ersticken.

Installationsanleitung

1. Stellen Sie sicher, dass alle Verpackungsmaterialien von der Innenseite der Tür entfernt wurden.
2. **WARNUNG!** - Überprüfen Sie den Backofen auf Beschädigungen wie falsch ausgerichtete oder verbogene Türen, beschädigte Türdichtungen und Dichtungsflächen, beschädigte oder lose Türscharniere sowie Riegel und Dellen im Innenraum oder an der Tür. Betreiben Sie den Ofen bei Beschädigungen nicht und wenden Sie sich an qualifiziertes Servicepersonal.
3. Dieser Mikrowellenherd muss auf einer ebenen, stabilen Oberfläche aufgestellt werden, damit er sein Gewicht und das schwerste im Ofen zubereitete Gargut aufnehmen kann.
4. Stellen Sie den Ofen nicht in der Nähe von brennbaren Materialien auf, wo Hitze, Feuchtigkeit oder hohe Luftfeuchtigkeit erzeugt werden.
5. Für einen korrekten Betrieb muss der Ofen einen ausreichenden Luftstrom haben. Lassen Sie mindestens 20 cm Freiraum über der Oberseite des Ofens und 5 cm auf beiden Seiten. Die hintere Platte des Mikrowellengeräts muss nahe an der Wand platziert werden. Decken oder blockieren Sie keine Öffnungen am Gerät. Füße nicht entfernen.
6. Betreiben Sie den Backofen nicht ohne Glasschale, Rollenhalter und Welle in der richtigen Position.
7. Stellen Sie sicher, dass das Netzkabel unbeschädigt ist und nicht unter dem Ofen oder auf einer heißen oder scharfen Oberfläche verläuft.
8. Die Steckdose muss leicht zugänglich sein, damit sie im Notfall leicht abgezogen werden kann.
9. Den Backofen nicht im Freien benutzen
- 10.

ERDUNGSANLEITUNG

Dieses Gerät muss geerdet sein. Dieser Backofen ist mit einem Kabel mit einem Erdungskabel und einem Erdungsstecker ausgestattet. Es muss an eine Wandsteckdose angeschlossen werden, die ordnungsgemäß installiert und geerdet ist. Im Falle eines elektrischen Kurzschlusses verringert die Erdung das Risiko eines Stromschlags, indem ein Schutzleiter für den elektrischen Strom bereitgestellt wird. Es wird empfohlen, einen separaten Kreislauf vorzusehen, der nur den Backofen versorgt. Die Verwendung von Hochspannung ist gefährlich und kann zu einem Brand oder einem anderen Unfall führen, der den Ofen beschädigt.

WARNUNG! - Bei unsachgemäßer Verwendung des Erdungssteckers besteht die Gefahr eines Stromschlags.

Hinweis::

1. Wenn Sie Fragen zur Erdung oder zu elektrischen Anweisungen haben, wenden Sie sich an einen qualifizierten Elektriker oder Servicetechniker..
2. Weder der Hersteller noch der Händler können eine Haftung für Schäden am Ofen oder für Personenschäden übernehmen, die auf die Nichtbeachtung der elektrischen Anschlussverfahren zurückzuführen sind.

Die Drähte in diesem Kabelhauptkabel sind gemäß dem folgenden Code gefärbt:

Grün und Gelb = ERDE

Blau = NEUTRAL

Braun = LIVE

Funkstörungen

Der Betrieb des Mikrowellenherds kann Störungen an Ihrem Radio, Fernseher oder ähnlichen Geräten verursachen. Wenn Störungen auftreten, können diese durch die folgenden Maßnahmen verringert oder beseitigt werden:

1. Tür und Dichtfläche des Ofens reinigen.
2. Richten Sie die Empfangsantenne von Radio oder Fernsehen neu aus.
3. Stellen Sie den Mikrowellenherd in Bezug auf den Empfänger neu auf.
4. Stellen Sie den Mikrowellenherd vom Empfänger weg.
5. Schließen Sie den Mikrowellenherd an eine andere Steckdose an, so dass sich der Mikrowellenherd und der Empfänger in unterschiedlichen Stromkreisen befinden.

Bevor Sie sich an den Kundendienst wenden

Bevor Sie sich an den Kundendienst wenden, überprüfen Sie bitte die folgenden Punkte:

- Vergewissern Sie sich, dass der Backofen fest angeschlossen ist. Wenn nicht, ziehen Sie den Stecker aus der Steckdose, warten Sie 10 Sekunden und stecken Sie ihn wieder fest ein.
- Überprüfen Sie, ob eine Sicherung oder ein Hauptschalter durchgebrannt ist. Wenn diese ordnungsgemäß funktionieren, testen Sie die Steckdose mit einem anderen Gerät.
- Vergewissern Sie sich, dass das Bedienfeld richtig programmiert und der Timer eingestellt ist.

Vergewissern Sie sich, dass die Tür sicher geschlossen ist und das Türschloss einrastet. Wenn die Tür

nicht richtig geschlossen ist, fließt die Mikrowellenenergie nicht hinein.

WENDEN SIE SICH AN EINEN QUALIFIZIERTEN TECHNIKER, WENN KEINE DER OBEN GENANNTEN ANGABEN DIE SITUATION BEHEBT. NICHT VERSUCHEN, DEN OFEN SELBST EINZUSTELLEN ODER ZU REPARIEREN.

Kochtechniken

1. Ordnen Sie das Essen sorgfältig. Platzieren Sie dickste Stellen außerhalb der Schüssel.
2. Garzeit beobachten. Kochen Sie die kürzeste angegebene Zeit und fügen Sie bei Bedarf mehr hinzu. Stark verkochte Lebensmittel können rauchen oder sich entzünden.
3. Decken Sie die Lebensmittel beim Kochen ab. Abdeckungen verhindern Spritzer und helfen beim gleichmäßigen Garen.
4. Drehen Sie die Lebensmittel während des Garens in der Mikrowelle einmal um, um das Garen von Hähnchen und Hamburgern zu beschleunigen. Große Gegenstände wie Braten müssen mindestens einmal umgedreht werden.
5. Ordnen Sie Lebensmittel wie Fleischbällchen nach der Hälfte des Garvorgangs von oben nach unten und von der Mitte des Gerichts nach außen neu an.

Kochutensilien Guide

1. Die Mikrowelle kann kein Metall durchdringen. Verwenden Sie nur Utensilien, die für die Verwendung in Mikrowellenherden geeignet sind. Metallbehälter für Speisen und Getränke sind beim Kochen mit der Mikrowelle nicht zulässig. Diese Anforderung gilt nicht, wenn der Hersteller Größe und Form von Metallbehältern angibt, die für das Kochen in der Mikrowelle geeignet sind.
2. Die Mikrowelle kann kein Metall durchdringen. Daher sollten keine Metallutensilien oder -geschirr mit Metallverzierungen verwendet werden.
3. Verwenden Sie beim Kochen in der Mikrowelle kein Recyclingpapier, da diese kleine Metallteile enthalten können, die Funken und / oder Brände verursachen können.
4. Es werden eher runde / ovale als eckige / längliche Gerichte empfohlen, da die Speisen in den Ecken zum Überkochen neigen.
5. Es können schmale Aluminiumfolienstreifen verwendet werden, um ein Übergaren von exponierten Bereichen zu verhindern. Aber seien Sie vorsichtig, verwenden Sie nicht zu viel und halten Sie einen Abstand von 2,54 cm zwischen Folie und Hohlraum.

Die folgende Liste ist eine allgemeine Anleitung zur Auswahl der richtigen Utensilien..

COOKWARE	MIKROWELLEN	GRILL	KOMBINATION
Hitzebeständiges Glas	Ja	Ja	Ja
Nicht hitzebeständiges Glas	Nein	Nein	Nein
Hitzebeständige Keramik	Ja	Ja	Ja
Mikrowellengeeignete Kunststoffschale	Ja	Nein	Nein
Küchenpapier	Ja	Nein	Nein
Metall Tablett	Nein	Ja	Nein
Metallgestell	Nein	Ja	Nein
Aluminiumfolie & Folienbehälter	Nein	Ja	Nein

Spezifikationen

Energieverbrauch:	230V/50Hz, 1400W(Microwave)
	1000W(Grill)
Nennleistung der Mikrowelle:	900W
Betriebsfrequenz:	2450MHz
Außenmaße:	281mm(H)×483mm(W)×425mm(D)
Abmessungen der Ofenkammer:	240mm(H)×340mm(W)×344mm(D)
Ofenkapazität:	25Litres
Nettogewicht:	Approx.14kg

Produktdiagramm

1. Türsicherheitssystem
2. Ofenfenster
3. Rollenring
4. Systemsteuerung
5. Backblech
6. Grillheizung

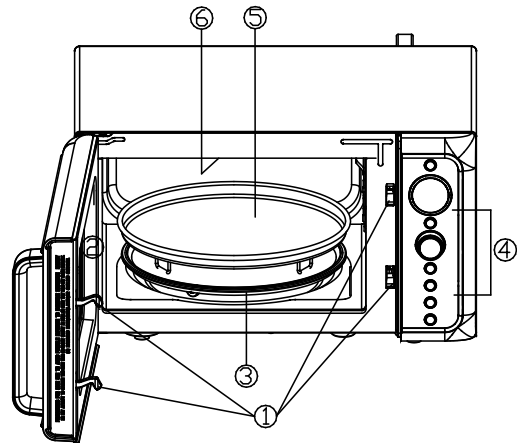

Schalttafel

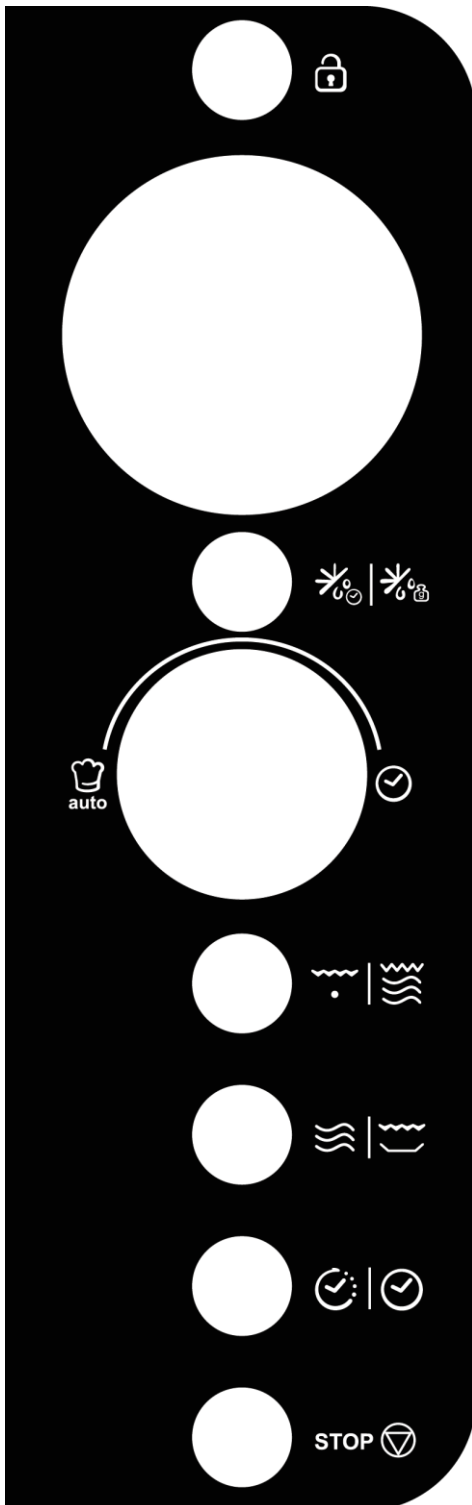

- **ANZEIGE**

Garzeit, Leistung, Anzeigen und Uhrzeit werden angezeigt.

- **MENU/LOCK** 

Dient zum Stummschalten der Funktion und der Kindersicherung.

- **AUFTAUEN**  | 

Dient zum Einstellen der Geschwindigkeitsabtauung oder Gewichtsabtauung.

- **MENU / ZEIT (Knopf)**  | 

Drehen Sie, um die Zeit einzustellen oder wählen Sie die Menüs für die automatische Zubereitung.

Drücken Sie, um das Garprogramm zu starten.

Drücken Sie einfach einige Male darauf, um die Garzeit einzustellen und sofort mit voller Leistung zu garen.

- **GRILL / KAMM.**  | 

Verwenden Sie diese Taste, um das Grill- oder Kombinationsprogramm einzustellen.

- **MIKRO / CRISP**  | 

Verwenden Sie diese Taste, um das Garprogramm für die Mikrowelle einzustellen.

Verwenden Sie diese Taste, um ein knuspriges Frittierprogramm einzustellen..

- **UHR / TIMER**  | 

Mit stellen Sie die Uhrzeit ein.

Verwenden Sie diese Taste, um die Timer-Funktion einzustellen.

- **HALT** 

Drücken Sie, um den Backofen zurückzusetzen, bevor Sie ein Garprogramm einstellen.

Drücken Sie einmal, um den Garvorgang vorübergehend abubrechen, oder zweimal, um den Garvorgang abubrechen.

Bedienungsanleitungen

- Wenn der Ofen zum ersten Mal an das Stromnetz angeschlossen wird, ertönt ein Piepton und auf dem Display wird "1: 00" und angezeigt .
- Während des Garvorgangs kehrt der Backofen nach etwa 20 Sekunden in den Standby-Modus zurück.
- Wenn Sie während des Garvorgangs die HALT Taste einmal drücken, wird das Programm angehalten, und drücken Sie den Regler MENU / ZEIT einmal, um fortzufahren. Wenn Sie die HALT Taste zweimal drücken, wird das Programm abgebrochen.
- Nach Beendigung des Garvorgangs wird auf dem Bildschirm alle zwei Minuten die Meldung Ende mit Ton angezeigt, bis der Benutzer ein beliebiges Pad drückt oder die Tür öffnet..

UHRZEIT EINSTELLEN



Die Uhr läuft im 12- oder 24-Stunden-Takt. Drücken Sie einfach das UHR / TIMER Feld, um auszuwählen.

1. Halten Sie im Standby-Modus das UHR / TIMER Feld 3 Sekunden lang gedrückt, um die 12-Stunden-Anzeige auszuwählen, und drücken Sie das Feld erneut, um die 24-Stunden-Anzeige auszuwählen.
2. Drehen Sie den Regler MENU / ZEIT, bis die richtige Stunde angezeigt wird.
3. Drücken Sie einmal das UHR / TIMER Pad
4. Drehen Sie den Regler MENU / ZEIT, bis die richtige Minute angezeigt wird.
5. Drücken Sie zur Bestätigung das UHR / TIMER Pad.

HINWEIS: Während des Garvorgangs können Sie die aktuelle Uhrzeit durch Drücken des UHR / TIMER Pads überprüfen..

TIMER-FUNKTION



1. Drücken Sie im Standby-Modus oder während des Garens einmal die Taste UHR / TIMER.
2. Drehen Sie den Regler MENU / ZEIT, um die gewünschte Zeit einzugeben. Die längste Zeit beträgt 95 Minuten.
3. Drücken Sie zur Bestätigung die MENU / ZEIT-Taste.

NOTE: When the countdown ends, the buzzer will beep to remind you. You can check the countdown time by pressing CLOCK/TIMER pad, but if HALT pad is pressed when the display shows the time, the function can be cancelled.

EXPRESS-KOCHEN



Verwenden Sie diese Funktion, um den Backofen so zu programmieren, dass er Speisen mit 100% Leistung in der Mikrowelle erzeugt.

Drücken Sie im Standby-Modus mehrmals den Regler MENU / ZEIT, um die Garzeit einzustellen (jeweils 30 Sekunden lang und bis zu 10 Minuten lang drücken). Der Backofen beginnt automatisch mit voller Leistung zu arbeiten.

HINWEIS: Während des Garvorgangs können Sie die Garzeit auch durch Drücken des Reglers MENU / ZEIT verlängern.

MIKROWELLEN-KOCHEN



1. Drücken Sie wiederholt MIKRO / CRISP, um die Kochleistungsstufe auszuwählen.
2. Drehen Sie den Regler MENU / ZEIT im Uhrzeigersinn, um die Garzeit einzustellen. Die längste Zeit beträgt 95 Minuten.
3. Drücken Sie die MENU / ZEIT-Taste..

Drücken Sie das MIKRO / CRISP-Pad wiederholt, um die Leistungsstufe auszuwählen:

Drücken Sie mikro / knackig	Kochleistung (Anzeige)
Einmal	100% (100)
Zweimal	80% (80)
Dreimal	60% (60)
4 Mal	40% (40)
5 Mal	20% (20)
5 Mal	0% (00)

HINWEIS: Sie können die Kochleistung während des Garens überprüfen, indem Sie auf das MIKRO / CRISP-Feld drücken.

GRILL



1. Drücken Sie GRILL / KAMM. einmal auffüllen.
2. Drehen Sie den Regler MENU / ZEIT, um die Garzeit einzustellen. Die längste Zeit beträgt 95 Minuten.
3. Drücken Sie die MENU / ZEIT-Taste..

KOMBINATIONSKOCHEN



1. Drücken Sie GRILL / KAMM. zweimal oder dreimal, um "Co-1" oder "Co-2" auszuwählen.
2. Drehen Sie den Regler MENU / ZEIT, um die Garzeit einzustellen.
3. Drücken Sie MENU / ZEIT zum Starten.

SCHNELL AUFTAUEN



1. Drücken Sie im Standby-Modus einmal das AUFTAUEN-Pad.
2. Drehen Sie den Regler MENU / ZEIT, um eine Auftauzeit von 10 bis 95 Minuten einzugeben.
3. Drücken Sie die MENU / ZEIT-Taste..

HINWEIS: Während des Auftauvorgangs hält das System an und es ertönt ein akustisches Signal, um den Benutzer daran zu erinnern, die Lebensmittel umzudrehen. Drücken Sie anschließend den Regler MENU / ZEIT, um fortzufahren..

GEWICHT ABTAUUNG

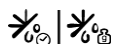

1. Drücken Sie im Standby-Modus zweimal das AUFTAUEN-Pad.
2. Drehen Sie den Regler MENU / ZEIT, um ein Lebensmittelgewicht von 100 g bis 1400 g einzugeben.
3. Drücken Sie die MENU / ZEIT-Taste.

HINWEIS: Während des Auftauvorgangs hält das System an und es ertönt ein akustisches Signal, um

den Benutzer daran zu erinnern, die Lebensmittel umzudrehen. Drücken Sie anschließend den Knopf MENU / ZEIT, um fortzufahren.

CRISP GEBRATENE FUNKTION



1. Halten Sie im Standby-Modus das MIKRO / CRISP-Pad 3 Sekunden lang gedrückt, bis das CAI-5 angezeigt wird.
2. Drehen Sie den Regler MENU / ZEIT, um die Garzeit einzugeben.
3. Drücken Sie die MENU / ZEIT-Taste.

HINWEIS: Während des Garvorgangs hält das System an und es ertönt ein akustisches Signal, um den Benutzer daran zu erinnern, das Essen umzudrehen. Drücken Sie anschließend den Regler MENU / ZEIT, um fortzufahren.

MEHRSTUFIGES KOCHEN



Ihr Backofen kann für bis zu 3 automatische Garabläufe programmiert werden. Angenommen, Sie möchten das folgende Garprogramm einstellen..

Mikrowelle-Kochen



Mikrowellengaren (mit niedrigerer Leistungsstufe)

1. Öffnen Sie die Tür und stellen Sie die Lebensmittel in den Ofen, schließen Sie ihn.
2. Geben Sie die erste Stufe des Mikrowellen-Garprogramms ein.
3. Geben Sie die zweite Stufe des Mikrowellen-Garprogramms ein.
4. Drücken Sie zur Bestätigung den Regler MENU / ZEIT.

HINWEIS: Beim mehrstufigen Garen können die Menüs Schnellgaren, Gewichtsabtauen, Schnellabtauen, Frittieren und Automatisches Garen nicht eingestellt werden..

MUTE-FUNKTION



Zum Einstellen: Drücken Sie im Standby-Modus einmal die MENU/ SPERRE-Taste. Das Display zeigt 3 Sekunden lang "oFF" an. Zu diesem Zeitpunkt hören alle Programme und Pads keine Eingabeaufforderung, und der Backofen kehrt in den Standby-Modus zurück.

Abbrechen: Drücken Sie im Stummschaltungsmodus einmal die MENU/ SPERRE-Taste. Das Display zeigt 3 Sekunden lang "on" an. Es ertönt ein Piepton. Zu diesem Zeitpunkt kehrt der Ton aller Programme und Pads zum Normalzustand zurück, und der Ofen kehrt in den Standby-Modus zurück.

KINDERSICHERUNG



Zum Schutz vor unbeaufsichtigtem Betrieb des Ofens durch kleine Kinder.

Zum Einstellen: Halten Sie im Standby-Modus die Taste MENU/ SPERRE 3 Sekunden lang gedrückt. Der Backofen wechselt automatisch in den Kindersicherungsmodus und die Kontrollleuchte für die Sperre  appears on the display. In the lock state, all pads are disabled.

So heben Sie die Kindersicherung auf: Halten Sie die MENU/ SPERRE-Taste 3 Sekunden lang gedrückt. Die Kontrollleuchte leuchtet auf  wird sich lösen oder die Tür öffnen.

AUTOMATISCHES KOCHEN



Für Lebensmittel oder den folgenden Garmodus ist es nicht erforderlich, die Uhrzeit und die Garleistung zu programmieren. Es reicht aus, die Art der Speisen anzugeben, die Sie zubereiten möchten, sowie das Gewicht oder die Portionen der Speisen.

1. Drehen Sie den Regler MENU / ZEIT gegen den Uhrzeigersinn, um den Lebensmittelcode auszuwählen.
2. Drücken Sie einmal den Regler MENU / ZEIT.
3. Drehen Sie den Regler MENU / ZEIT, um das Lebensmittelgewicht einzugeben.
4. Drücken Sie zur Bestätigung den Regler MENU / ZEIT.

Auto-Cook-Menüs:

Code	Menu	
A-1	Frisches Gemüse (g)	HINWEIS: Das Ergebnis des automatischen Garens hängt von Faktoren wie Spannungsschwankungen, Form und Größe der Lebensmittel, Ihrer persönlichen Präferenz für den Gargrad bestimmter Lebensmittel und sogar davon ab, wie gut Sie Lebensmittel in den Ofen geben. Sollte das Ergebnis dennoch nicht ganz zufriedenstellend sein, passen Sie die Garzeit bitte etwas an.
A-2	Gebäck (475g)	
A-3	Spaghetti (g)	
A-4	Fisch (g)	
A-5	Pizza (g)	
A-6	Fleisch (g)	

Reinigung und Pflege

1. Schalten Sie den Backofen aus und ziehen Sie das Netzkabel zur Reinigung aus der Wand.
2. Halten Sie das Innere des Ofens sauber. Wischen Sie mit einem feuchten Tuch nach, wenn Lebensmittel oder verschüttete Flüssigkeiten an den Wänden des Ofens haften. Wenn der Ofen stark verschmutzt ist, können milde Reinigungsmittel verwendet werden. Verwenden Sie keine Sprays oder andere scharfe Reinigungsmittel. Sie können die Türoberfläche beschmutzen, streifen oder stumpf machen.
3. Die Außenseite des Ofens sollte mit einem feuchten Tuch gereinigt werden. Um Schäden an den Betriebsteilen im Backofen zu vermeiden, darf kein Wasser in die Lüftungsöffnungen gelangen.
4. Wischen Sie die Tür und das Fenster auf beiden Seiten, die Türdichtungen und die angrenzenden Teile häufig mit einem feuchten Tuch ab, um eventuelle Verschmutzungen oder Spritzer zu entfernen. Verwenden Sie keinen Scheuermittel.
5. Es darf kein Dampfreiniger verwendet werden.
6. Lassen Sie das Bedienfeld nicht nass werden. Mit einem weichen, feuchten Tuch reinigen. Lassen Sie beim Reinigen des Bedienfelds die Ofentür offen, um ein versehentliches Einschalten des Ofens zu verhindern.
7. Wenn sich innerhalb oder außerhalb der Ofentür Dampf ansammelt, wischen Sie ihn mit einem weichen Tuch ab. Dies kann auftreten, wenn der Mikrowellenherd bei hoher Luftfeuchtigkeit

betrieben wird. Und das ist normal.

8. Es ist gelegentlich erforderlich, die Glasschale zur Reinigung zu entfernen. Waschen Sie das Tablett in warmem Schaumwasser oder in der Spülmaschine.
9. Der Rollenring und der Ofenboden sollten regelmäßig gereinigt werden, um übermäßige Geräusche zu vermeiden. Wischen Sie die Unterseite des Ofens einfach mit einem milden Reinigungsmittel ab. Der Walzenring kann in mildem Seifenwasser oder in der Spülmaschine gewaschen werden. Achten Sie beim Entfernen des Rollenrings darauf, ihn in der richtigen Position wieder einzusetzen.
10. Entfernen Sie Gerüche aus Ihrem Ofen, indem Sie eine Tasse Wasser mit dem Saft und der Schale einer Zitrone in einer mikrowelleneigneten Schüssel mischen. Mikrowelle für 5 Minuten. Gründlich abwischen und mit einem weichen Tuch trocknen.
11. Wenn die Glühbirne durchbrennt, wenden Sie sich an den Kundendienst, um sie ersetzen zu lassen.
12. Der Ofen sollte regelmäßig gereinigt und Speisereste entfernt werden. Wenn der Ofen nicht in einem sauberen Zustand gehalten wird, kann dies zu einer Beschädigung der Oberfläche führen, die die Lebensdauer des Geräts beeinträchtigen und möglicherweise zu einer gefährlichen Situation führen kann.
13. Bitte entsorgen Sie dieses Gerät nicht im Hausmüll. es sollte an die von den Gemeinden zur Verfügung gestellte Entsorgungsstelle abgegeben werden.
14. Wenn der Mikrowellenherd mit Grillfunktion zum ersten Mal verwendet wird, kann er leichten Rauch und Geruch entwickeln. Dies ist ein normales Phänomen, da der Ofen aus einer mit Schmieröl beschichteten Stahlplatte besteht und der neue Ofen Dämpfe und Gerüche erzeugt, die beim Verbrennen des Schmieröls entstehen. Dieses Phänomen verschwindet nach einiger Zeit.

The user manual can also be check and download from our website: www.XXXXX.com

Forno a microonde

Manuale d'istruzione

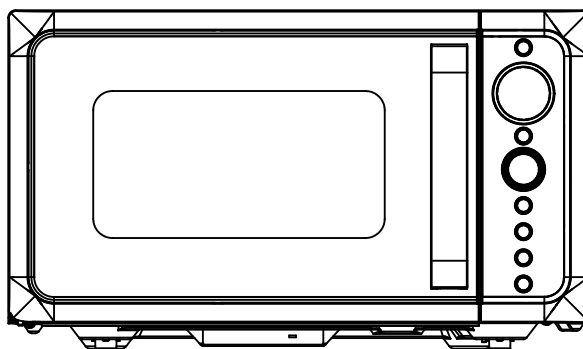

**DIVO G25CO
DIVO G25CB
DIVO G25CC
DIVO G25CMB
DIVO G25CG
DIVO G25CR**

Leggere attentamente queste istruzioni prima di installare e mettere in funzione il forno.

DICHIARAZIONE DI CONFORMITÀ



Posizionando il marchio su questo prodotto, confermiamo la conformità a tutti i pertinenti requisiti europei in materia di sicurezza, salute e ambiente applicabili nella legislazione per questo prodotto.

GESTIONE DEI RIFIUTI E TUTELA DELL'AMBIENTE



Questo apparecchio è etichettato in conformità alla Direttiva europea 2012/19 / UE relativa agli apparecchi elettrici ed elettronici (RAEE). I RAEE contengono sia sostanze inquinanti (che possono avere un effetto negativo sull'ambiente) sia elementi di base (che possono essere riutilizzati). È importante che i RAEE siano sottoposti a trattamenti specifici per rimuovere e smaltire correttamente gli inquinanti e recuperare tutti i materiali. Le persone possono svolgere un ruolo importante nel garantire che i RAEE non diventino un problema ambientale; è essenziale seguire alcune regole di base:

- I RAEE non devono essere trattati come rifiuti domestici;
- I RAEE devono essere portati nelle aree di raccolta dedicate gestite dal consiglio comunale o da una società registrata.

In molti paesi, le raccolte nazionali possono essere disponibili per RAEE di grandi dimensioni. Quando si acquista un nuovo apparecchio, quello vecchio può essere restituito al fornitore che deve accettarlo gratuitamente come una tantum, purché l'apparecchio sia di tipo equivalente e abbia le stesse funzioni dell'apparecchio acquistato.

PRECAUZIONI PER EVITARE UNA POSSIBILE ESPOSIZIONE ALL'ECESSIVA ENERGIA DELLE MICROONDE

1. Non tentare di far funzionare questo forno con lo sportello aperto, poiché il funzionamento a sportello aperto può provocare un'esposizione dannosa all'energia delle microonde. È importante non manomettere gli interblocchi di sicurezza.
2. Non collocare alcun oggetto tra la parte anteriore del forno e la porta, né lasciare che residui di sporco o detersivi si accumulino sulle superfici di tenuta.
3. Non azionare il forno se danneggiato. È particolarmente importante che lo sportello del forno si chiuda correttamente e che non vi siano danni a
 - a. Porta (piegata),
 - b. Cerniere e chiusure (rotte o allentate),
 - c. Guarnizioni per porte e superfici di tenuta.
4. Il forno non deve essere regolato o riparato da nessuno, ad eccezione del personale di assistenza qualificato.

INDICE

DICHIARAZIONE DI CONFORMITÀ	1
GESTIONE DEI RIFIUTI E TUTELA DELL'AMBIENTE	1
PRECAUZIONI PER EVITARE UNA POSSIBILE ESPOSIZIONE ALL'ECESSIVA ENERGIA DELLE MICROONDE	2
INSTALLAZIONE	5
INTERFERENZE RADIO	6
PRIMA DI CHIAMARE ASSISTENZA	6
PRINCIPI DI COTTURA A MICROONDE	7
GUIDA AGLI UTENSILI	7
SPECIFICHE	8
NOMI DEI PARTICOLARI	8
PANELLO DI CONTROLLO	9
COME IMPOSTARE I COMANDI DEL FORNO	10
Regolazione dell'ora	10
FUNZIONE TIMER	10
Express cooking	10
Cottura a Microonde	10
Grill	11
Cottura combinata	11
Scongelo a tempo	11
Scongelo a peso	11
Funzione di doratura	11
Cottura a più stadi	12
Modalità silenziosa	12
Blocco bambini	12
Cottura automatica	12
PULIZIA E MANUTENZIONE	13

IMPORTANTI ISTRUZIONI DI SICUREZZA

Quando si utilizzano elettrodomestici è necessario seguire le precauzioni di sicurezza di base, tra cui le seguenti: **AVVERTENZA:** Per ridurre il rischio di ustioni, scosse elettriche, incendi, lesioni alle persone o l'esposizione a un'eccessiva energia delle microonde:

1. Leggere tutte le istruzioni prima di utilizzare l'elettrodomestico e conservarle per riferimenti futuri.
2. Utilizzare l'elettrodomestico solo per l'uso previsto come descritto nel presente manuale. Non utilizzare prodotti chimici corrosivi o vapori nell'elettrodomestico. Questo tipo di forno è specificamente progettato per riscaldare, cuocere o essiccare gli alimenti. Non è progettato per uso industriale o di laboratorio.
3. Non azionare il forno quando è vuoto.
4. Non mettere in funzione l'elettrodomestico se ha un cavo o una spina danneggiati, se non funziona correttamente o se è stato danneggiato o è caduto. Se il cavo di alimentazione dell'elettrodomestico dovesse essere danneggiato, farlo sostituire dal produttore, dal suo servizio tecnico o da un tecnico qualificato, per evitare rischi
5. **AVVERTENZA!** Consentire ai bambini di utilizzare il forno senza sorveglianza solo quando sono state date istruzioni adeguate affinché il bambino sia in grado di utilizzare il forno in modo sicuro e comprenda i rischi di un uso improprio.
6. **AVVERTENZA!** Quando l'elettrodomestico viene utilizzato in modalità combinata, i bambini dovrebbero utilizzare il forno solo sotto la supervisione di un adulto a causa delle temperature generate.
7. Per ridurre il rischio di incendio nel vano di cottura:
 - Quando si riscaldano alimenti in contenitori di plastica o di carta, tenere sotto controllo il forno per la possibilità di incendi;
 - Rimuovere i fili ritorti da sacchetti di carta o di plastica prima di mettere il sacchetto nel forno.
 - In presenza di fumo, spegnere l'elettrodomestico o staccarlo dall'alimentazione e mantenere lo sportello chiuso onde soffocare le eventuali fiamme.
 - Non utilizzare il vano del forno per la conservazione. Non lasciare prodotti di carta, utensili da cucina o alimenti nel vano del forno quando non è in uso.
 - Il forno a microonde è destinato al riscaldamento di alimenti e bevande. L'asciugatura di indumenti e il riscaldamento di cuscini riscaldanti, pantofole, spugne, panni umidi e simili possono comportare il rischio di lesioni, accensione o incendio.
8. **AVVERTENZA:** I liquidi e altri alimenti non devono essere scaldati in contenitori sigillati poiché potrebbero esplodere
9. Il riscaldamento a microonde delle bevande può causare un'ebollizione ritardata con proiezioni di liquidi, pertanto è necessario prestare attenzione durante la manipolazione del contenitore.
10. Non friggere alimenti nel forno. L'olio caldo può danneggiare le parti del forno e gli utensili e persino causare ustioni alla pelle.
11. Le uova nel guscio e le uova sode intere non devono essere riscaldate nei forni a microonde, poiché possono esplodere anche dopo la fine del riscaldamento a microonde.

12. Forare gli alimenti con bucce pesanti come patate, zucche intere, mele e castagne prima della cottura.
13. Il contenuto dei biberon e dei vasetti di omogeneizzati deve essere mescolato o agitato e la temperatura deve essere controllata prima di servire per evitare ustioni.
14. Gli utensili da cucina possono surriscaldarsi a causa del calore trasferito dal cibo riscaldato. Per maneggiare l'utensile possono essere necessarie le presine.
15. Gli utensili devono essere controllati per verificare che siano adatti all'uso nel forno a microonde.
16. **AVVERTENZA:** È pericoloso per tutti, ad eccezione del personale addetto, eseguire qualsiasi operazione di manutenzione o di riparazione che implichi la rimozione di qualunque coperchio di protezione contro l'esposizione all'energia microonde.
17. Questo prodotto è un'apparecchiatura ISM di classe B del Gruppo 2. La definizione del Gruppo 2 che comprende tutte le apparecchiature ISM (industriali, scientifiche e mediche) in cui l'energia a radiofrequenza è generata intenzionalmente e/o utilizzata sotto forma di radiazioni elettromagnetiche per il trattamento dei materiali e le apparecchiature per l'erosione a scintilla. Per apparecchiature di classe B si intendono apparecchiature adatte all'uso in luoghi domestici e in sedi direttamente collegate ad una rete di alimentazione a bassa tensione che alimenta gli edifici adibiti ad uso domestico.
18. Questo elettrodomestico non è da intendersi adatto all'uso da parte di persone (incluso bambini) con ridotte capacità fisiche, sensoriali o mentali, o prive di esperienza e conoscenza, a meno che siano state supervisionate o istruite riguardo all'uso dell'elettrodomestico da una persona responsabile della loro sicurezza.
19. I bambini dovrebbero essere supervisionati per assicurarsi che non giochino con l'elettrodomestico.
20. Il forno a microonde viene utilizzato solo in versione indipendente.
21. **AVVERTENZA!** Non installare il forno sopra un piano di cottura o altri elettrodomestici che producono calore. Se installato potrebbe essere danneggiato e la garanzia sarebbe nulla.
22. Il forno a microonde non deve essere collocato in un mobile.
23. La porta o la superficie esterna può surriscaldarsi quando l'elettrodomestico è in funzione.
24. **AVVERTENZA!** Durante l'utilizzo le parti accessibili possono diventare calde. I bambini piccoli devono essere mantenuti a distanza.
25. Durante l'uso l'elettrodomestico diventa caldo. Fare attenzione a non toccare le resistenze di riscaldamento all'interno del forno, per i ripiani di cottura e nei forni.
26. La temperatura delle superfici accessibili può essere elevata quando l'elettrodomestico è in funzione.
27. L'elettrodomestico non deve essere utilizzato da bambini o persone con ridotte capacità fisiche, sensoriali o mentali, o con scarsa esperienza e conoscenza, a meno che non siano stati supervisionati o istruiti.
28. **AVVERTENZA!** Se la porta o la guarnizione della porta sono danneggiate, il forno non dev'essere utilizzato fino a quando non è stato
29. Le istruzioni indicano che l'elettrodomestico non è concepito per funzionare con temporizzatori esterni o con sistemi di comando a distanza separati.
30. Il forno a microonde è solo per uso domestico e non per uso commerciale.
31. Non rimuovere mai il distanziatore sul retro o sui lati, in quanto garantisce una distanza minima dalla parete per la circolazione dell'aria.
32. Fissare il piatto rotante prima di spostare l'elettrodomestico per evitare danni.
33. **ATTENZIONE:** È pericoloso fare riparare o sottoporre a manutenzione l'elettrodomestico da

personale non specializzato, poiché in queste circostanze è necessario rimuovere la copertura che garantisce la protezione contro le radiazioni a microonde. Questo vale anche per la sostituzione del cavo di alimentazione o dell'illuminazione. In questi casi, inviare l'elettrodomestico al nostro centro di assistenza.

34. Il forno a microonde è destinato esclusivamente allo scongelamento, alla cottura e alla cottura a vapore degli alimenti.
35. Utilizzare i guanti se si rimuovono gli alimenti riscaldati.
36. **AVVERTENZE!** Il vapore fuoriesce quando si aprono i coperchi o la pellicola avvolgente.
37. L'elettrodomestico può essere utilizzato da bambini di età superiore a 8 anni e da persone con ridotte capacità fisiche, sensoriali o mentali, oppure prive di esperienza e conoscenza, se supervisionate o istruite riguardo all'uso dell'elettrodomestico in sicurezza, e se comprendono i rischi che derivano dall'uso dello stesso. I bambini non devono giocare con l'elettrodomestico. La pulizia o la manutenzione da parte dell'utente non deve essere eseguita da bambini a meno che non abbiano più di 8 anni e siano sorvegliati.
38. Se c'è emissione di fumo, spegnere l'elettrodomestico o staccarlo dall'alimentazione e mantenere lo sportello chiuso onde soffocare le eventuali fiamme.

INSTALLAZIONE

1. Assicurarsi che tutti i materiali di imballaggio siano stati rimossi dall'interno della porta.
2. **AVVERTENZE:** Controllare che il forno non presenti danni, come porta non allineata o piegata, guarnizioni e superfici di tenuta danneggiate, cerniere e chiusure della porta rotte o allentate e ammaccature all'interno del vano di cottura o sulla porta. In caso di danni, non mettere in funzione il forno e contattare il personale di assistenza qualificato.
3. Questo forno a microonde deve essere posizionato su una superficie piana e stabile per sostenere il suo peso e gli alimenti più pesanti che possono essere cotti all'interno del forno.
4. Non collocare il forno in luoghi in cui si generano calore, umidità, anche elevata, o in prossimità di materiali combustibili.
5. Per un corretto funzionamento, il forno deve avere un flusso d'aria sufficiente. Lasciare almeno 20 cm di spazio libero necessario sopra la superficie superiore del forno e 5 cm su entrambi i lati. La piastra posteriore del forno a microonde deve essere posizionata vicino alla parete. Non coprire o bloccare le aperture dell'elettrodomestico. Non rimuovere i piedini.
6. Non mettere in funzione il forno senza il vassoio in vetro, il supporto a rulli e il perno nella posizione corretta.
7. Accertarsi che il cavo di alimentazione non sia danneggiato e non si trovi sotto il forno o su superfici calde o taglienti.
8. La presa deve essere facilmente accessibile in modo da poter essere facilmente scollegata in caso di emergenza.
9. Non collocare l'elettrodomestico in ambienti esterni.

ISTRUZIONI DI MESSA A TERRA

Questo elettrodomestico deve essere collegato a terra. Questo forno è dotato di un cavo con filo di messa a terra e spina di messa a terra. Deve essere inserito in una presa a muro correttamente installata e messa a terra. In caso di corto circuito elettrico, la messa a terra riduce il rischio di scosse elettriche fornendo un filo di fuga per la corrente elettrica. Si raccomanda di prevedere un circuito separato che serva solo il forno. L'uso di una tensione elevata è pericoloso e può provocare un incendio o altri incidenti che possono causare danni al forno.

AVVERTENZA L'uso non corretto della spina di messa a terra può portare al rischio di scosse elettriche.

NOTA:

1. In caso di domande sulla messa a terra o sulle istruzioni elettriche, consultare un elettricista qualificato o un tecnico dell'assistenza.
2. Né il produttore né il rivenditore si assumono alcuna responsabilità per danni al forno o lesioni personali derivanti dalla mancata osservanza delle procedure di collegamento elettrico.

I fili di questo cavo principale sono colorati secondo il seguente codice:

Verde e giallo = TERRA

Blu = NEUTRALE

Marrone =ALIMENTAZIONE

INTERFERENZE RADIO

Il funzionamento del forno a microonde può causare interferenze con la radio, la TV o apparecchiature simili. In presenza di interferenze, queste possono essere ridotte o eliminate adottando le seguenti precauzioni:

1. Pulire la porta e la superficie di tenuta del forno.
2. Riorientare l'antenna di ricezione della radio o della televisione.
3. Riposizionare il forno a microonde rispetto al ricevitore.
4. Allontanare il forno a microonde dal ricevitore.
5. Collegare il forno a microonde ad una presa diversa in modo che il forno a microonde e il ricevitore si trovino su circuiti di derivazione diversi.

PRIMA DI CHIAMARE ASSISTENZA

Se il forno non funziona:

1. Controllare che il forno sia collegato perfettamente. In caso contrario, rimuovere la spina dalla presa, attendere 10 secondi e reinserirla a fondo.
2. Controllare la presenza di un fusibile bruciato o di un salvamotore scattato. Se tutto sembra funzionare correttamente, provare la presa di corrente con un altro elettrodomestico.
3. Verificare che il pannello di controllo sia programmato correttamente e che il timer sia impostato.
4. Verificare che la porta sia chiusa saldamente innestando il sistema di blocco di sicurezza della porta. In caso contrario, l'energia delle microonde non passa nel forno.

SE NESSUNO DI QUESTI INTERVENTI RISOLVE LA SITUAZIONE, CONTATTARE UN TECNICO QUALIFICATO. NON CERCARE DI REGOLARE O RIPARARE IL FORNO DA SOLI.

PRINCIPI DI COTTURA A MICROONDE

1. Disporre gli alimenti con cura. Posizionare le parti più spesse verso l'esterno del piatto.
2. Controllare l'orario di cottura. Cuocere per il minor tempo indicato e aggiungere ulteriore tempo se necessario. Gli alimenti molto cotti possono produrre fumo o infiammarsi.
3. Coprire gli alimenti durante la cottura. Le coperture prevengono gli schizzi e aiutano la cottura uniforme degli alimenti.
4. Girare gli alimenti una volta durante la cottura a microonde per velocizzare la cottura di alimenti come pollo e hamburger.

Alimenti di grandi dimensioni come gli arrostiti devono essere capovolti almeno una volta.

5. Girare gli alimenti come le polpette a metà cottura sia dall'alto verso il basso che dal centro del piatto verso l'esterno.

GUIDA AGLI UTENSILI

1. Microwave cannot penetrate metal. Only use utensils that are suitable for use in microwave ovens. Metallic containers for food and beverages are not allowed during microwave cooking. This requirement is not applicable if the manufacturer specifies size and shape of metallic containers suitable for microwave cooking.
2. Microwave cannot penetrate metal, so metal utensils or dishes with metallic trim should not be used.
3. Do not use recycled paper products when microwave cooking, as they may contain small metal fragments which may cause sparks and/or fires.
4. Round /oval dishes rather than square/oblong ones are recommend, as food in corners tends to overcook.
5. Narrow strips of aluminum foil may be used to prevent overcooking of exposed areas. But be careful don't use too much and keep a distance of 1 inch (2.54cm) between foil and cavity.

The list below is a general guide to help you select the correct utensils.

TIPI DI PENTOLE	MICROONDE	GRILL	COMBIMATE
Vetro termoresistente	Sì	Sì	Sì
Vetro non termoresistente	No	No	No
Ceramica termoresistente	Sì	Sì	Sì
Piatto di plastica adatto al microonde	Sì	No	No
Carta da cucina	Sì	No	No
Vassoio in metallo	No	Sì	No
Ripiano in metallo	No	Sì	No
Pellicola di alluminio e contenitore in pellicola di alluminio	No	Sì	No

SPECIFICHE

Potenza assorbita:	230V/50Hz, 1400W(Microwave)
	1000W(Grill)
Potenza del microonde:	900W
Frequenza di funzionamento:	2450MHz
Dimensioni esterne:	281mm(H)×483mm(W)×425mm(D)
Dimensioni del vano cottura:	240mm(H)×340mm(W)×344mm(D)
Capacità forno:	25Litres
Peso netto:	Approx.14kg

NOMI DEI PARTICOLARI

1. Sistema di blocco di sicurezza porta
2. Finestra del forno
3. Anello a rulli
4. Pannello di controllo
5. Base grill
6. Riscaldamento di grill

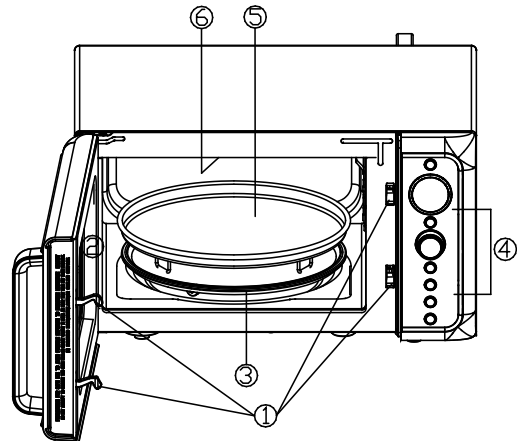

PANELLO DI CONTROLLO

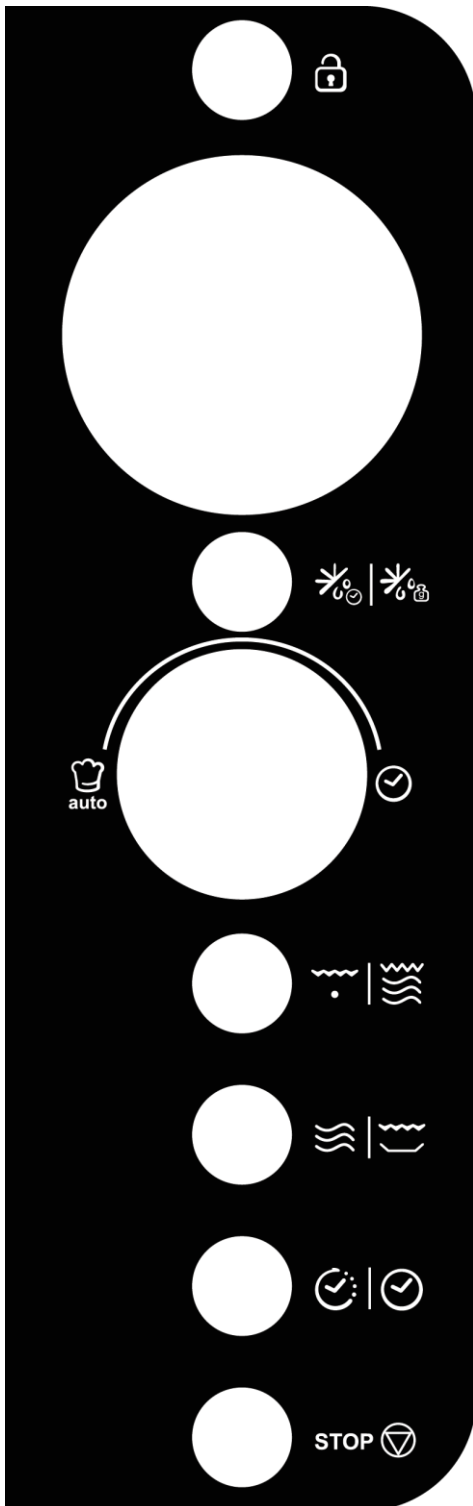

- **DISPLAY**

Vengono visualizzati il tempo di cottura, la potenza, gli indicatori e l'ora.

- **MENU** 

Utilizzare per disattivare la funzione e il blocco dei bambini

- **SCONGELAMENTO**  | 

Utilizzare per impostare lo scongelamento rapido o lo scongelamento a peso.

- **MENU/TIME (knob)**  | 

Ruotare per impostare l'ora o selezionare i menu di cottura automatica.

Premere per avviare il programma di cottura.

Basta premerlo più volte per impostare il tempo di cottura e cuocere immediatamente al massimo livello di potenza.

- **GRILL/COMB.**  | 

Utilizzare per impostare il programma di cottura grill o combinato.

- **MICRO/CRISP**  | 

Utilizzare per impostare il programma di cottura a microonde.

Utilizzare per impostare il programma di doratura.

- **CLOCK/TIMER**  | 

Utilizzare per impostare l'ora dell'orologio.

Utilizzare per impostare la funzione timer.

- **STOP** 

Premere per resettare il forno prima di impostare un programma di cottura.

Premere una volta per interrompere temporaneamente la cottura o due volte per annullare completamente la cottura.

COME IMPOSTARE I COMANDI DEL FORNO

1. Durante la cottura, se si preme una volta il tasto STOP, il programma viene messo in pausa e poi si preme il tasto START per riprendere, ma se si preme due volte il tasto STOP, il programma viene annullato.
2. Verrà visualizzato fine (End) con segnali acustici per ricordare che il programma è terminato, e suonerà ogni due minuti fino a quando Non viene premuto un tasto qualsiasi o si apre la porta.

REGOLAZIONE DELL'ORA

1. L'orologio funziona a ciclo di 12 o 24 ore, basta premere il tasto CLOCK / TIMER per selezionare.
2. In modalità standby, tenere premuto il tasto CLOCK / TIMER per 3 secondi per selezionare l'orologio a 12 ore, premere nuovamente il tasto per selezionare l'orologio a 24 ore.
3. Ruotare la manopola MENU / TIME fino a quando viene visualizzata l'ora corretta.
4. Premere una volta il tasto CLOCK / TIMER
5. Ruotare la manopola MENU / TIME finché non viene visualizzato il minuto corretto.
6. Premere il tasto CLOCK / TIMER per confermare.

NOTA: durante la cottura, è possibile controllare l'ora corrente dell'orologio premendo il tasto CLOCK / TIMER.

FUNZIONE TIMER

1. In modalità standby o durante la cottura, premere una volta il tasto CLOCK / TIMER.
2. Ruotare la manopola MENU / TIME per inserire l'ora desiderata. Il tempo più lungo è di 95 minuti. Premere il tasto MENU / TIME per confermare.

NOTA: al termine del conto alla rovescia, il cicalino emette un segnale acustico per ricordare. È possibile controllare il conto alla rovescia premendo il tasto CLOCK / TIMER, ma se si preme il tasto STOP quando il display mostra l'ora, la funzione può essere annullata.

EXPRESS COOKING

1. Utilizzare questa funzione per programmare comodamente il forno a microonde per alimenti al 100% di potenza.
2. In modalità di attesa, premere più volte la manopola MENU / TIME per impostare il tempo di cottura (ogni pressione per 30 secondi e fino a 10 minuti). Il forno inizia a funzionare automaticamente alla massima potenza.

NOTA: Durante la cottura, è anche possibile aggiungere un tempo di cottura premendo la manopola MENU / TIME.

COTTURA A MICROONDE

1. Premere ripetutamente MICRO / CRISP per selezionare il livello di potenza di cottura.
2. Ruotare la manopola MENU / TIME in senso orario per impostare il tempo di cottura. Il tempo più

lungo è di 95 minuti.

Premere il tasto MENU / TIME

Premere ripetutamente il pad MICRO / CRISP per selezionare il livello di potenza:

Primere MICRO/CRISP	Potenza di Cottura (Display)
1 volta	100% (100)
2 volte	80% (80)
3 volte	60% (60)
4 volte	40% (40)
5 volte	20% (20)
6 volte	0% (00)

NOTA: È possibile controllare il livello di potenza di cottura durante la cottura premendo il tasto MICRO / CRISP

GRILL

1. Premere il tasto GRILL / COMB una volta..
2. Ruotare la manopola MENU / TIME per impostare il tempo di cottura. Il tempo più lungo è di 95 minuti.
3. Premere il tasto MENU / TIME.

COTTURA COMBINATA

1. Premere GRILL / COMB. due o tre volte per selezionare "Co-1" o "Co-2".
2. Ruotare la manopola MENU / TIME per impostare il tempo di cottura.
3. Premere il tasto MENU / TIME per iniziare.

SCONGELAMENTO A TEMPO

1. In modalità standby, premere una volta il tasto DEFROST.
2. Ruotare la manopola MENU / TIME per inserire il tempo di scongelamento da 10' a 95 minuti.
3. Premere il tasto MENU / TIME.

NOTA: Durante lo scongelamento, il sistema si interromperà e suonerà per ricordare all'utente di girare il cibo, quindi premere la manopola MENU / TIME per riprendere.

SCONGELAMENTO A PESO

1. In modalità standby, premere due volte il tasto DEFROST.
2. Ruotare la manopola MENU / TIME per inserire il peso del cibo da 100g a 1400g.
3. Premere il tasto MENU / TIME.

NOTA: Durante lo scongelamento, il sistema si interromperà e suonerà per ricordare all'utente di girare il cibo, quindi premere la manopola MENU / TIME per riprender

FUNZIONE DI DORATURA

1. In modalità standby, tenere premuto il pad MICRO / CRISP per 3 secondi, sullo schermo appare CAI-5.

2. Ruotare la manopola MENU / TIME per inserire il tempo di cottura.
3. Premere il tasto MENU / TIME.

NOTA: Durante la cottura, il sistema si fermerà e suonerà per ricordare all'utente di girare il cibo, quindi premere la manopola MENU / TIME per riprendere.

COTTURA A PIÙ STADI



Il forno può essere programmato per un massimo di 3 sequenze di cottura automatiche. Supponiamo di voler impostare il seguente programma di cottura.

Cottura con Microonde



Cottura a microonde (con livello di potenza inferiore)

1. Apri lo sportello e posiziona il cibo nel forno, chiudilo.
2. Inserire il primo stadio del programma di cottura a microonde.
3. Inserire la seconda fase del programma di cottura a microonde.
4. Premere la manopola MENU / TIME per confermare.

NOTE: I menu di cottura rapida, scongelamento peso, scongelamento rapido, frittura croccante e cottura automatica non possono essere impostati nella cottura a più fasi.

MODALITÀ SILENZIOSA



Per impostare: in modalità standby, premere una volta il tasto MENU / LOCK, il display mostrerà "OFF" per 3 secondi. A questo punto, tutti i programmi e i pad non emettono alcun suono rapido, quindi il forno torna in modalità standby.

Per annullare: in modalità silenzioso, premere una volta il tasto MENU / LOCK, il display mostrerà "on" per 3 secondi, verrà emesso un segnale acustico. A questo punto, il suono di tutti i programmi e pad tornerà alla normalità, quindi il forno tornerà in modalità standby.

BLOCCO BAMBINI



Utilizzare per impedire il funzionamento incustodito del forno da parte di bambini piccoli.

Per impostare: in modalità standby, tenere premuto il tasto MENU / LOCK per 3 secondi, il forno entrerà automaticamente in modalità blocco bambini e la spia di blocco  apparirà sul display. Nello stato di blocco, tutti i pad sono disabilitati.

Per annullare il blocco bambini: tenere premuto il tasto MENU / LOCK per 3 secondi, la spia  si spegne, oppure si può aprire lo sportello per annullarlo.

COTTURA AUTOMATICA



Per il cibo o la seguente modalità di cottura, non è necessario programmare l'ora e la potenza di cottura. È sufficiente indicare il tipo di cibo che si desidera cucinare, nonché il peso o le porzioni del cibo.

1. Ruotare la manopola MENU / TIME in senso antiorario per selezionare il codice del cibo.
2. Premere una volta la manopola MENU / TIME.
3. Ruotare la manopola MENU / TIME per inserire il peso del cibo.
4. Premere la manopola MENU / TIME per confermare.

Menù di Cottura Automatica

Code	Menù	
A-1	Verdura fresca (g)	NOTE: Il risultato della cottura automatica dipende da fattori quali la fluttuazione della tensione, la forma e le dimensioni del cibo, le preferenze personali in merito alla donazione di determinati alimenti e persino alla capacità di posizionare il cibo nel forno. Se ritieni che il risultato non sia del tutto soddisfacente, regola il tempo di cottura un po' di conseguenza.
A-2	Dolci(475g)	
A-3	Spaghetti (g)	
A-4	Pesce (g)	
A-5	Pizza (g)	
A-6	Carne (g)	

PULIZIA E MANUTENZIONE

1. Spegner il forno e togliere la spina di alimentazione dalla presa a muro prima della pulizia.
2. Pulizia all'interno del vano cottura. Quando schizzi di alimenti o liquidi versati aderiscono alle pareti del forno, strofinare con un panno umido. Se il forno è molto sporco, è possibile utilizzare un detergente delicato. Evitare l'uso di spray e altri detersivi aggressivi in quanto possono macchiare, striare o opacizzare la superficie della porta.
3. Le superfici esterne devono essere pulite con un panno umido. Per evitare danni alle parti operative all'interno del forno, non lasciare che l'acqua penetri nelle aperture di ventilazione.
4. Pulire frequentemente entrambi i lati della porta e del vetro, le guarnizioni della porta e le parti adiacenti con un panno umido per rimuovere eventuali fuoriuscite o spruzzi. Non utilizzare detersivi aggressivi.
5. Si sconsiglia l'utilizzo di una pulitrice a vapore.
6. Non lasciare che il pannello di controllo si bagni. Pulire con un panno morbido e umido. Durante la pulizia del pannello di controllo, lasciare lo sportello del forno aperto per evitare che il forno si accenda accidentalmente.
7. Se il vapore si accumula all'interno o all'esterno della porta del forno, strofinare con un panno morbido. Ciò può verificarsi quando il forno a microonde viene utilizzato in condizioni di elevata umidità. Tutto questo è normale.
8. Occasionalmente è necessario rimuovere il vassoio in vetro per la pulizia. Lavare il vassoio in acqua tiepida insaponata o in lavastoviglie.
9. L'anello a rullini e il fondo del forno devono essere puliti regolarmente per evitare rumori eccessivi. Pulire semplicemente il la superficie inferiore del forno con un detergente delicato. L'anello a rullini può essere lavato in acqua tiepida insaponata o in lavastoviglie. Quando si rimuove l'anello a rullini dal fondo del vano di cottura per la pulizia, assicurarsi di riposizionarlo nella posizione corretta.
10. Rimuovere gli odori dal forno mescolando una tazza d'acqua con il succo e la buccia di un limone in una ciotola profonda adatta per microonde, e riscaldandola per 5 minuti. Risciacquare accuratamente e asciugare con un panno morbido.
11. Quando si rende necessaria la sostituzione della lampada del forno, consultare un rivenditore per

la sua sostituzione.

12. Il forno deve essere pulito regolarmente e gli eventuali depositi di alimenti devono essere rimossi. La mancata conservazione del forno in condizioni di pulizia può portare ad un deterioramento della superficie che potrebbe compromettere la durata dell'elettrodomestico e causare una situazione di pericolo.

13. Non gettare l'elettrodomestico nel cestino dei rifiuti domestici; deve essere smaltito in un apposito centro di smaltimento messo a disposizione dai comuni.

14. Quando il forno a microonde con funzione grill viene utilizzato per la prima volta, può produrre un leggero fumo e odore.

Si tratta di un fenomeno normale perché il forno è costituito da una piastra di acciaio rivestita di olio lubrificante e il forno nuovo produrrà fumi e odori generati dalla combustione dell'olio lubrificante. Questo fenomeno scomparirà dopo un periodo di utilizzo.

Il manuale utente può anche essere controllato e scaricato dal nostro sito web:

www.XXXXX.com

Horno microondas

Instrucciones

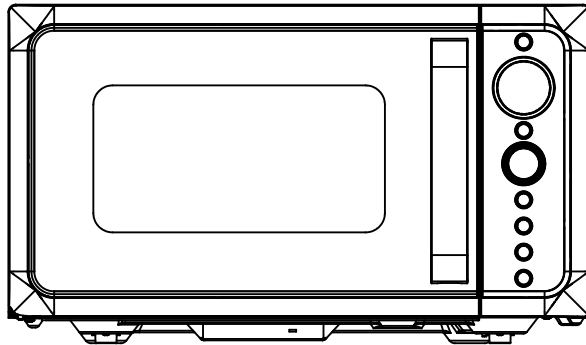

DIVO G25CO
DIVO G25CB
DIVO G25CC
DIVO G25CMB
DIVO G25CG
DIVO G25CR

DECLARACIÓN DE CONFORMIDAD



Al colocar el **CE** marca en este producto, estamos confirmando el cumplimiento de todos los requisitos europeos relevantes de seguridad, salud y medio ambiente que son aplicables en la legislación para este producto.

GESTIÓN DE RESIDUOS Y PROTECCIÓN MEDIOAMBIENTAL



Este aparato está etiquetado de acuerdo con la Directiva Europea 201/19 / UE sobre aparatos eléctricos y electrónicos (RAEE). Los RAEE contienen sustancias contaminantes (que pueden tener un efecto negativo en el medio ambiente) y elementos básicos (que pueden reutilizarse). Es importante que los RAEE se sometan a tratamientos específicos para eliminar y eliminar correctamente los contaminantes y recuperar todos los materiales. Las personas pueden desempeñar un papel importante para garantizar que los RAEE no se conviertan en un problema ambiental; es esencial seguir algunas reglas básicas:

- Los RAEE no deben tratarse como residuos domésticos;
- Los RAEE deben llevarse a áreas de recolección dedicadas administradas por el ayuntamiento o una empresa registrada.

En muchos países, las colecciones nacionales pueden estar disponibles para grandes WEEE. Cuando compra un nuevo electrodoméstico, el antiguo puede devolverse al proveedor, que debe aceptarlo de forma gratuita, siempre que el electrodoméstico sea de un tipo equivalente y tenga las mismas funciones que el electrodoméstico comprado..

PRECAUCIONES PARA EVITAR LA POSIBLE EXPOSICIÓN A LA ENERGÍA DE MICROONDAS EXCESIVA

1. No intente operar este horno con la puerta abierta ya que la operación de la puerta abierta puede provocar una exposición dañina a la energía de microondas. Es importante no vencer ni alterar los enclavamientos de seguridad.
2. No coloque ningún objeto entre la cara frontal del horno y la puerta, ni permita que se acumule suciedad o residuos de limpiadores en las superficies de sellado.
3. No opere el horno si está dañado. Es muy importante que la puerta del horno se cierre correctamente y que no haya daños en el
 - a) Puerta (incluidas las curvas)
 - b) Bisagras y pestillos (rotos o flojos),
 - c) Sellos de puertas y superficies de sellado.
4. El horno no debe ser ajustado o reparado por nadie, excepto personal de servicio calificado.

Contenido

DECLARACIÓN DE CONFORMIDAD.....	1
GESTIÓN DE RESIDUOS Y PROTECCIÓN MEDIOAMBIENTAL.....	1
PRECAUCIONES PARA EVITAR LA POSIBLE EXPOSICIÓN A LA ENERGÍA DE MICROONDAS EXCESIVA	2
Contenido	2
INSTRUCCIONES DE SEGURIDAD IMPORTANTES	4
Guía de instalación	6
INSTRUCCIONES DE CONEXIÓN A TIERRA	6
Interferencia de radio	7
Antes de llamar al servicio	7
Técnicas de cocina.....	8
Guía de utensilios de cocina	8
Presupuesto.....	9
Diagrama de producto.....	9
Control Panel	10
Instrucciones de operación	11
AJUSTE DE LA HORA DEL RELOJ	11
FUNCION TEMPORIZADOR	11
COCINA EXPRESA	11
COCCIÓN EN MICROONDAS	11
PARRILLA	12
COCINA COMBINADA.....	12

DESCONGELAMIENTO VELOCIDAD	12
DESCONGELAMIENTO POR PESO	12
FUNCIÓN FRITA CRISP	13
COCCIÓN MULTIFASE.....	13
MUTE FUNTION	13
BLOQUEO PARA NIÑOS.....	13
COCCIÓN AUTOMÁTICA.....	13
Limpieza y cuidado	14

INSTRUCCIONES DE SEGURIDAD IMPORTANTES

Al usar aparatos eléctricos, se deben seguir las precauciones básicas de seguridad, incluidas las siguientes:

ADVERTENCIA: para reducir el riesgo de quemaduras, descargas eléctricas, incendios, lesiones a personas o exposición a energía de microondas excesiva:

1. Lea todas las instrucciones antes de usar el aparato y guárdelo para referencia futura.
2. Use este aparato solo para el uso previsto como se describe en el manual. No use productos químicos corrosivos o vapores en este aparato. Este tipo de horno está diseñado específicamente para calentar, cocinar o secar alimentos. No está diseñado para uso industrial o de laboratorio.
3. No opere el horno cuando esté vacío.
4. No opere este electrodoméstico si tiene un cable o enchufe dañado, si no funciona correctamente o si se ha dañado o se ha caído. Si el cable de alimentación está dañado, debe ser reemplazado por el fabricante o su agente de servicio o una persona calificada de manera similar para evitar riesgos.
5. **ADVERTENCIA!** - Solo permita que los niños usen el horno sin supervisión cuando se hayan dado las instrucciones adecuadas para que el niño pueda usar el horno de manera segura y comprenda los peligros del uso incorrecto.
6. **ADVERTENCIA:** cuando el aparato funciona en modo combinado, los niños solo deben usar el horno bajo la supervisión de un adulto debido a las temperaturas generadas
7. Para reducir el riesgo de incendio en la cavidad del horno:
 - Al calentar alimentos en recipientes de plástico o papel, revise el horno con frecuencia para detectar la posibilidad de ignición.
 - Retire las ataduras de alambre de las bolsas de papel o plástico antes de colocar la bolsa en el horno.
 - Si se observa humo, apague o desenchufe el aparato y mantenga la puerta cerrada para sofocar las llamas.
 - No utilice la cavidad con fines de almacenamiento. No deje productos de papel, utensilios de cocina o alimentos en la cavidad cuando no esté en uso.
 - El horno microondas está diseñado para calentar alimentos y bebidas. El secado de la ropa y el calentamiento de almohadillas térmicas, pantuflas, esponjas, trapos húmedos y similares pueden provocar riesgos de lesiones, ignición o incendio.
8. **ADVERTENCIA:** los líquidos u otros alimentos no deben calentarse en recipientes sellados, ya que pueden explotar..
9. El calentamiento de la bebida por microondas puede provocar una ebullición eruptiva tardía, por lo tanto, se debe tener cuidado al manipular el recipiente.
10. No freír los alimentos en el horno. El aceite caliente puede dañar las piezas y utensilios del horno e incluso provocar quemaduras en la piel.
11. Los huevos con cáscara y los huevos duros enteros no deben calentarse en hornos de microondas, ya que pueden explotar incluso después de que el calentamiento por microondas haya terminado.
12. Perfore los alimentos con pieles gruesas como papas, calabazas enteras, manzanas y castañas antes de cocinar.
13. El contenido de los biberones y los frascos para bebés debe agitarse o agitarse y la temperatura debe

verificarse antes de servir para evitar quemaduras..

14. Los utensilios de cocina pueden calentarse debido al calor transferido desde los alimentos calentados. Se pueden necesitar agarraderas para manipular el utensilio.
15. Los utensilios deben revisarse para asegurarse de que sean adecuados para su uso en hornos microondas.
16. **ADVERTENCIA:** es peligroso para cualquier persona que no sea una persona capacitada llevar a cabo cualquier operación de servicio o reparación que implique la extracción de cualquier cubierta que brinde protección contra la exposición a la energía de microondas.
17. Este microondas cumple con EN 55011 / CISPR 11, en este estándar pertenece a la clasificación de Clase B, Grupo 2. Equipo del grupo 2: el grupo 2 contiene todos los equipos de ISM RF en los que la energía de radiofrecuencia en el rango de frecuencia de 9 kHz a 400 GHz se genera y usa intencionalmente o solo se usa localmente, en forma de radiación electromagnética, acoplamiento inductivo y / o capacitivo, para el tratamiento de material, para fines de inspección / análisis, o para transferencia de energía electromagnética. El equipo de clase B es un equipo adecuado para su uso en ubicaciones en entornos residenciales y en establecimientos directamente conectados a una red de suministro de energía de bajo voltaje que abastece edificios utilizados para fines domésticos.
18. Este electrodoméstico no está diseñado para ser utilizado por personas (incluidos niños) con capacidades físicas, sensoriales o mentales reducidas, o falta de experiencia y conocimiento, a menos que hayan recibido supervisión o instrucciones sobre el uso del electrodoméstico por parte de una persona responsable de su la seguridad.
19. Los niños deben ser supervisados para asegurarse de que no jueguen con el aparato.
20. El horno microondas solo se utiliza en forma independiente.
21. **ADVERTENCIA:** no instale el horno sobre una estufa u otro electrodoméstico que produzca calor. si está instalado podría dañarse y se evitaría la garantía .
22. El horno microondas no debe colocarse en un gabinete.
23. La puerta o la superficie exterior pueden calentarse cuando el aparato está funcionando.
24. **ADVERTENCIA:** las piezas accesibles pueden calentarse durante el uso. Los niños pequeños deben mantenerse alejados.
25. Durante el uso, los electrodomésticos se calientan. Se debe tener cuidado para evitar tocar elementos calefactores dentro del horno, para cocinar a distancia y hornos.
26. La temperatura de las superficies accesibles puede ser alta cuando el aparato está funcionando.
27. El aparato no debe ser utilizado por niños o personas con capacidades físicas, sensoriales o mentales reducidas, o falta de experiencia y conocimiento, a menos que hayan recibido supervisión o instrucción.
28. **ADVERTENCIA:** si la puerta o las juntas de la puerta están dañadas, el horno no debe funcionar hasta que lo haya reparado una persona competente..
29. Las instrucciones deberán indicar que los aparatos no están destinados a ser operados por medio de un temporizador externo o un sistema de control remoto separado.
30. El horno microondas es solo para uso doméstico y no para uso comercial.
31. nunca retire el soporte de distancia en la parte posterior o en los lados, ya que garantiza una distancia mínima de la pared para la circulación del aire..
32. Asegure el plato giratorio antes de mover el aparato para evitar daños.
33. **PRECAUCIÓN!** - Es peligroso reparar o mantener el electrodoméstico por un especialista que no sea porque, en estas circunstancias, la cubierta debe retirarse para garantizar la protección contra la

radiación de microondas. Esto se aplica también a cambiar el cable de alimentación o la iluminación. Envíe el aparato en estos casos a nuestro centro de servicio..

34. El horno de microondas está diseñado para descongelar, cocinar y cocinar únicamente alimentos..
35. Use guantes si retira cualquier alimento caliente.
36. Atención! El vapor se escapará al abrir las tapas o envolver el papel de aluminio..
37. Este aparato puede ser utilizado por niños a partir de 8 años y personas con capacidades físicas, sensoriales o mentales reducidas o falta de experiencia y conocimiento si se les ha dado supervisión o instrucciones sobre el uso del aparato de una manera segura y comprensiva. Los peligros involucrados. Los niños no deben jugar con el aparato. La limpieza y el mantenimiento por parte del usuario no deben ser realizados por niños a menos que sean mayores de 8 años y estén supervisados..
38. Si se emite humo, apague o desenchufe el aparato y mantenga la puerta cerrada para sofocar las llamas..

Guía de instalación

1. Asegúrese de retirar todos los materiales de embalaje del interior de la puerta.
2. ADVERTENCIA: compruebe si hay daños en el horno, como una puerta desalineada o doblada, sellos de la puerta y superficie de sellado dañados, bisagras y pestillos rotos o flojos y abolladuras dentro de la cavidad o en la puerta. Si hay algún daño, no opere el horno y comuníquese con personal de servicio calificado.
3. Este horno de microondas debe colocarse sobre una superficie plana y estable para soportar su peso y los alimentos más pesados que puedan cocinarse en el horno.
4. No coloque el horno donde se genere calor, humedad o alta humedad, o cerca de materiales combustibles.
5. Para un funcionamiento correcto, el horno debe tener suficiente flujo de aire. Deje un mínimo de 20 cm de espacio libre necesario sobre la superficie superior del horno y 5 cm en ambos lados. La placa posterior del horno microondas debe colocarse cerca de la pared. No cubra ni bloquee ninguna abertura en el aparato. No quite los pies.
6. No opere el horno sin la bandeja de vidrio, el soporte del rodillo y el eje en sus posiciones adecuadas.
7. Asegúrese de que el cable de alimentación no esté dañado y que no corra debajo del horno ni sobre ninguna superficie caliente o afilada.
8. El enchufe debe ser fácilmente accesible para poder desenchufarlo fácilmente en caso de emergencia.
9. No use el horno al aire libre.

INSTRUCCIONES DE CONEXIÓN A TIERRA

Este aparato debe estar conectado a tierra. Este horno está equipado con un cable que tiene un cable a tierra con un enchufe a tierra. Debe enchufarse a un receptáculo de pared que esté instalado y conectado a tierra correctamente. En el caso de un cortocircuito eléctrico, la conexión a tierra reduce el

riesgo de descarga eléctrica al proporcionar un cable de escape para la corriente eléctrica. Se recomienda que se proporcione un circuito separado que sirva solo al horno. Usar un alto voltaje es peligroso y puede provocar un incendio u otro accidente que dañe el horno.

ADVERTENCIA: el uso incorrecto del enchufe de conexión a tierra puede provocar un riesgo de descarga eléctrica.

Nota

1. Si tiene alguna pregunta sobre la conexión a tierra o las instrucciones eléctricas, consulte a un electricista calificado o persona de servicio.
2. Ni el fabricante ni el distribuidor pueden aceptar ninguna responsabilidad por daños al horno o lesiones personales que resulten de no observar los procedimientos de conexión eléctrica.

Los cables en este cable principal están coloreados de acuerdo con el siguiente código:

Verde y Amarillo = TIERRA

Azul = NEUTRO

Marrón = EN VIVO

Interferencia de radio

El funcionamiento del horno microondas puede causar interferencias en su radio, TV o equipo similar. Cuando hay interferencia, puede reducirse o eliminarse tomando las siguientes medidas:

1. Limpie la puerta y la superficie de sellado del horno.
2. Reoriente la antena receptora de radio o televisión.
3. Reubique el horno de microondas con respecto al receptor.
4. Aleje el horno microondas del receptor.
5. Enchufe el horno de microondas en un tomacorriente diferente para que el horno de microondas y el receptor estén en diferentes circuitos derivados.

Antes de llamar al servicio

1. Verifique que el horno esté enchufado de manera segura. De lo contrario, retire el enchufe de la toma de corriente, espere 10 segundos y vuelva a enchufarlo de forma segura.
2. Compruebe si hay un fusible del circuito fundido o un disyuntor principal disparado. Si parece que funcionan correctamente, pruebe el tomacorriente con otro aparato.
3. Verifique que el panel de control esté programado correctamente y que el temporizador esté configurado.
4. Verifique para asegurarse de que la puerta esté bien cerrada, activando el sistema de bloqueo de la puerta. Si la puerta no está bien cerrada, la energía del microondas no fluirá hacia adentro..

SI NINGUNO DE LOS ANTERIORES RECTIFICA LA SITUACIÓN, ENTONCES CONTACTE CON UN TÉCNICO CALIFICADO. NO INTENTE AJUSTAR O REPARAR EL HORNO USTED MISMO..

Técnicas de cocina

1. Organice la comida con cuidado. Coloque las áreas más gruesas hacia el exterior del plato.
2. Mire el tiempo de cocción. Cocine por el menor tiempo indicado y agregue más según sea necesario. Los alimentos que se cocinan demasiado pueden humear o encenderse.
3. Cubra los alimentos mientras cocina. Las cubiertas evitan las salpicaduras y ayudan a que los alimentos se cocinen de manera uniforme.
4. Voltee los alimentos una vez durante la cocción en microondas para acelerar la cocción de alimentos como pollo y hamburguesas. Los artículos grandes como los asados deben entregarse al menos una vez.
5. Reorganice los alimentos como las albóndigas a la mitad de la cocción, tanto de arriba a abajo como desde el centro del plato hacia afuera.

Guía de utensilios de cocina

1. El microondas no puede penetrar el metal. Utilice solo utensilios que sean adecuados para su uso en hornos microondas. No se permiten recipientes metálicos para alimentos y bebidas durante la cocción en microondas. Este requisito no es aplicable si el fabricante especifica el tamaño y la forma de los contenedores metálicos adecuados para cocinar con microondas.
2. El microondas no puede penetrar el metal, por lo que no se deben usar utensilios de metal o platos con adornos metálicos.
3. No utilice productos de papel reciclado cuando cocine en el microondas, ya que pueden contener pequeños fragmentos de metal que pueden provocar chispas y / o incendios.
4. Se recomiendan platos redondos / ovalados en lugar de cuadrados / oblongos, ya que la comida en las esquinas tiende a cocinarse demasiado.
5. Se pueden usar tiras estrechas de papel de aluminio para evitar la sobrecocción de las áreas expuestas. Pero tenga cuidado de no usar demasiado y mantenga una distancia de 1 pulgada (2.54 cm) entre el papel de aluminio y la cavidad.

La lista a continuación es una guía general para ayudarlo a seleccionar los utensilios correctos.

COCINA	MICROONDA	PARRILLA	COMBINACIÓN
Vidrio resistente al calor	Sí	Sí	Sí
Vidrio no resistente al calor	No	No	No
Cerámica resistente al calor	Sí	Sí	Sí
Plato de plástico apto para microondas	Sí	No	No
Papel de cocina	Sí	No	No
Bandeja de metal	No	Sí	No
Estante de metal	No	Sí	No
Papel de aluminio y envases de aluminio	No	Sí	No

Presupuesto

El consumo de energía:	230V/50Hz, 1400W(Microonda)
	1000W(Grill)
Potencia nominal de salida de microondas:	900W
Frecuencia de operación:	2450MHz
Dimensiones exteriores:	281mm(H)×483mm(W)×425mm(D)
Dimensiones de la cavidad del horno:	240mm(H)×340mm(W)×344mm(D)
Capacidad del horno:	25Litres
Peso neto:	Approx.14kg

Diagrama de producto

1. Sistema de bloqueo de seguridad de la puerta
2. Ventana del horno
3. anillo de rodillos
4. Panel de control
5. Bandeja de horno
6. Calentador de parrilla

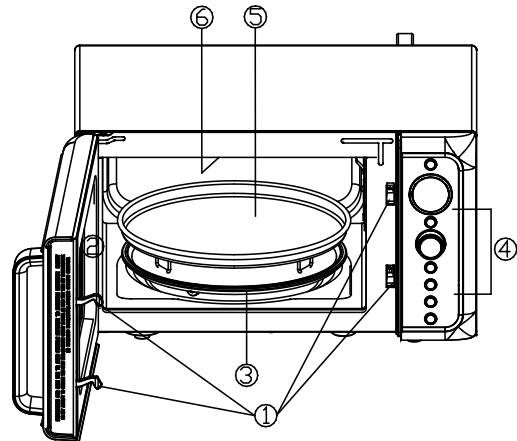

Control Panel

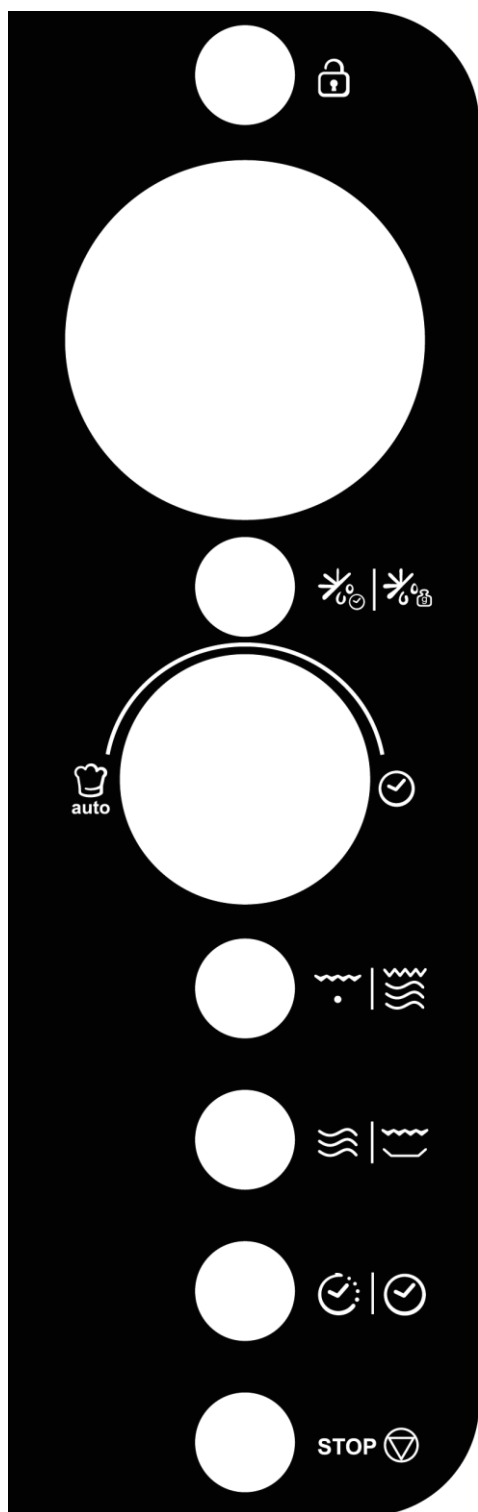

- **PANTALLA**

Se muestran el tiempo de cocción, la potencia, los indicadores y la hora del reloj.

- **BLOQUEO**

Se usa para silenciar la función y el bloqueo para niños.

- **DESCONGELAR**

Se usa para configurar la descongelación rápida o descongelación por peso.

- **MENÚ / HORA (mando)**

Gire para configurar la hora o seleccione los menús de cocción automática.

Presione para comenzar el programa de cocción.

Simplemente presione varias veces para configurar el tiempo de cocción y cocine inmediatamente a nivel de potencia máxima.

- **GRILL/COMB.**

Úselo para configurar la parrilla o el programa de cocción combinada.

- **MICRO/CRUJIENTE**

Se usa para configurar el programa de cocción por microondas.

Úselo para establecer un programa frito crujiente.

- **RELOJ/TEMPORIZADOR**

Use para configurar la hora del reloj.

Use para configurar la función del temporizador..

- **PARAR**

Presione para reiniciar el horno antes de configurar un programa de cocción.

Presione una vez para detener temporalmente la cocción, o dos veces para cancelar la cocción por completo..

Instrucciones de operación

- Cuando el horno se enchufó por primera vez, sonará un pitido y la pantalla mostrará "1: 00" y "".
- En el proceso de cocción, se rompió unos 20 segundos y el horno volverá al modo de espera.
- Durante la cocción, si presiona el botón PARAR una vez, el programa se pausará, y luego presione el botón MENÚ / HORA una vez para reanudar, pero si presiona PARAR dos veces, el programa se cancelará.
- Después de finalizar la cocción, la pantalla mostrará Fin con sonido cada dos minutos hasta que el usuario presione cualquier tecla o abra la puerta.

AJUSTE DE LA HORA DEL RELOJ

1. El reloj funciona en ciclos de 12 o 24 horas, solo presione el botón RELOJ/TEMPORIZADOR para seleccionar.
2. En el modo de espera, presione y sostenga el botón RELOJ/TEMPORIZADOR durante 3 segundos para seleccionar el reloj de 12 horas, presione el botón nuevamente para seleccionar el reloj de 24 horas.
3. Gire la perilla MENÚ / HORA hasta que se muestre la hora correcta.
4. Presione el botón RELOJ/TEMPORIZADOR una vez
5. Gire la perilla MENÚ / HORA hasta que se muestre el minuto correcto.
6. Presione el botón RELOJ/TEMPORIZADOR para confirmar.

NOTA: Durante la cocción, puede verificar la hora actual del reloj presionando el botón RELOJ/TEMPORIZADOR.



FUNCION TEMPORIZADOR

1. En el modo de espera o durante la cocción, presione el botón RELOJ/TEMPORIZADOR una vez.
2. Gire la perilla MENÚ / HORA para ingresar el tiempo deseado. El tiempo más largo es de 95 minutos.
3. Presione el botón MENÚ / HORA para confirmar.

NOTE: When the countdown ends, the buzzer will beep to remind you. You can check the countdown time by pressing RELOJ/TEMPORIZADOR pad, but if PARAR pad is pressed when the display shows the time, the function can be cancelled.

COCINA EXPRESA auto

Use esta función para programar el horno para microondas a 100% de potencia convenientemente. En el modo de espera, presione la perilla MENÚ / HORA varias veces para configurar el tiempo de cocción (cada presión durante 30 segundos y hasta 10 minutos). El horno comienza a funcionar automáticamente a plena potencia..

NOTA: Durante la cocción, también puede agregar tiempo de cocción presionando la perilla MENÚ / HORA..

COCCIÓN EN MICROONDAS

1. Presione MICRO/CRUJIENTE varias veces para seleccionar el nivel de potencia de cocción.

2. Gire la perilla MENÚ / HORA en sentido horario para configurar el tiempo de cocción. El tiempo más largo es de 95 minutos.
3. Presione el botón MENÚ / HORA..

Presione el botón MICRO/CRUJIENTE varias veces para seleccionar el nivel de potencia::

Presione MICRO/CRUJIENTE	Potencia de cocción (pantalla)
Una vez	100% (100)
Dos veces	80% (80)
3 veces	60% (60)
4 veces	40% (40)
5 veces	20% (20)
6 veces	0% (00)

NOTA: Puede verificar el nivel de potencia de cocción durante la cocción presionando el botón MICRO/CRUJIENTE..

PARRILLA

1. Presione GRILL / COMB. almohadilla una vez.
2. Gire la perilla MENÚ / HORA para configurar el tiempo de cocción. El tiempo más largo es de 95 minutos.
3. Presione el botón MENÚ / HORA..

COCINA COMBINADA

1. Presione GRILL / COMB. dos o tres veces para seleccionar "Co-1" o "Co-2".
2. Gire la perilla MENÚ / HORA para configurar el tiempo de cocción.
3. Presione el botón MENÚ / HORA para comenzar..

DESCONGELAMIENTO VELOCIDAD

1. En el modo de espera, presione el botón DESCONGELAR una vez.
2. Gire la perilla MENÚ / HORA para ingresar el tiempo de descongelación de 10 a 95 minutos.
3. Presione el botón MENÚ / HORA..

NOTA: Durante el proceso de descongelación, el sistema hará una pausa y emitirá un sonido para recordarle al usuario que le dé la vuelta a la comida, después de eso, presione la perilla MENÚ / HORA para reanudar..

DESCONGELAMIENTO POR PESO

1. En el modo de espera, presione el botón DESCONGELAR dos veces.
2. Gire la perilla MENÚ / HORA para ingresar el peso de los alimentos de 100gr a 1400gr.
3. Presione el botón MENÚ / HORA..

NOTA: Durante el proceso de descongelación, el sistema hará una pausa y emitirá un sonido para recordarle al usuario que le dé la vuelta a la comida, después de eso, presione la perilla MENÚ / HORA para reanudar.

FUNCIÓN FRITA CRISP



1. En el modo de espera, presione y sostenga el botón MICRO/CRUJIENTE durante 3 segundos, en la pantalla aparece CAI-5.
2. Gire la perilla MENÚ / HORA para ingresar el tiempo de cocción.
3. Presione el botón MENÚ / HORA..

NOTA: Durante la cocción, el sistema hará una pausa y emitirá un sonido para recordarle al usuario que dé la vuelta a los alimentos, luego presione la perilla MENÚ / HORA para reanudar..

COCCIÓN MULTIFASE



Su horno se puede programar para hasta 3 secuencias automáticas de cocción.
Suponga que desea configurar el siguiente programa de cocción..

Cocina con microondas



Microondas (con menor nivel de potencia)

1. Abra la puerta y coloque la comida en el horno, ciérrela.
2. Ingrese la primera etapa del programa de cocción por microondas.
3. Ingrese la segunda etapa del programa de cocción por microondas.
4. Presione la perilla MENÚ / HORA para confirmar..

NOTA: Los menús de cocción rápida, descongelación por peso, descongelación rápida, fritos crujientes y cocción automática no se pueden configurar en la cocción en varias etapas..

MUTE FUNTION



Para configurar: En el modo de espera, presione BLOQUEO una vez, la pantalla mostrará "oFF" durante 3 segundos. En este momento, todos los programas y los pads no tienen un sonido rápido, y luego el horno volverá al modo de espera.

Para cancelar: En el modo de silencio, presione BLOQUEO una vez, la pantalla mostrará "on" durante 3 segundos, sonará un pitido. En este momento, el sonido de todos los programas y pads vuelve a la normalidad, y luego el horno volverá al modo de espera.

BLOQUEO PARA NIÑOS



Úselo para evitar el funcionamiento sin supervisión del horno por parte de niños pequeños.

Para configurar: En el modo de espera, presione y mantenga presionado el botón BLOQUEO durante 3 segundos, el horno ingresará automáticamente al modo de bloqueo para niños y la luz indicadora de bloqueo "🔒" aparece en la pantalla. En el estado de bloqueo, todos los pads están deshabilitados..

Para cancelar el bloqueo a prueba de niños: Mantenga presionado el botón BLOQUEO durante 3 segundos, la luz indicadora "🔒" saldrá o abrirá la puerta.

COCCIÓN AUTOMÁTICA



Para alimentos o el siguiente modo de cocción, no es necesario programar el tiempo y la potencia de cocción. Es suficiente indicar el tipo de comida que desea cocinar, así como el peso o las porciones de la comida..

1. Gire la perilla MENÚ / HORA en sentido antihorario para seleccionar el código de alimentos.Press

MENÚ/HORA knob once.

2. Gire la perilla MENÚ / HORA para ingresar el peso de los alimentos.

Presione el botón MENÚ / HORA para confirmar.

A Menús de cocción automática:

Código	Menú	
A-1	Vegetal fresco (g)	NOTA: El resultado de la cocción automática depende de factores como la fluctuación de voltaje, la forma y el tamaño de los alimentos, su preferencia personal en cuanto a la cocción de ciertos alimentos e incluso qué tan bien coloca los alimentos en el horno. Si, en cualquier caso, el resultado no es del todo satisfactorio, ajuste el tiempo de cocción un poco en consecuencia.
A-2	Pastelería (475g)	
A-3	Espaguetis (g)	
A-4	Pez (g)	
A-5	Pizza (g)	
A-6	Carne (g)	

Limpieza y cuidado

1. Apague el horno y desconecte el cable de alimentación de la pared cuando limpie.
2. Mantenga limpio el interior del horno. Cuando las salpicaduras de alimentos o los líquidos derramados se adhieran a las paredes del horno, limpie con un paño húmedo. Se pueden usar detergentes suaves si el horno se ensucia mucho. Evite usar spray u otros limpiadores fuertes. Pueden manchar, rayar o opacar la superficie de la puerta.
3. El exterior del horno debe limpiarse con un paño húmedo. Para evitar daños a las partes operativas dentro del horno, no se debe permitir que el agua se filtre en las aberturas de ventilación.
4. Limpie la puerta y la ventana en ambos lados, los sellos de la puerta y las partes adyacentes con frecuencia con un paño húmedo para eliminar cualquier derrame o salpicadura. No use limpiadores abrasivos.
5. No se utilizará un limpiador a vapor.
6. No permita que el panel de control se moje. Limpiar con un paño suave y húmedo. Al limpiar el panel de control, deje la puerta del horno abierta para evitar que el horno se encienda accidentalmente.
7. Si se acumula vapor dentro o alrededor de la puerta del horno, limpie con un paño suave. Esto puede ocurrir cuando el horno microondas funciona bajo condiciones de alta humedad. Y es normal.
8. En ocasiones es necesario retirar la bandeja de vidrio para limpiarla. Lave la bandeja con agua jabonosa tibia o en un lavavajillas.
9. El anillo giratorio y el piso del horno deben limpiarse regularmente para evitar el ruido excesivo. Simplemente limpie la superficie inferior del horno con detergente suave. El anillo giratorio se puede lavar con agua jabonosa suave o en un lavavajillas. Al retirar el anillo del rodillo, asegúrese de reemplazarlo en la posición correcta.
10. Elimine los olores de su horno combinando una taza de agua con el jugo y la piel de un limón en un

recipiente apto para microondas. Microondas por 5 minutos. Limpie bien y seque con un paño suave.

11. Si la bombilla se quema, comuníquese con el servicio al cliente para que la reemplace.
12. El horno debe limpiarse regularmente y los depósitos de alimentos deben eliminarse. Si no se mantiene el horno limpio, se podría deteriorar la superficie, lo que podría afectar negativamente la vida útil de la unidad y provocar una situación peligrosa.
13. No arroje este aparato a la basura doméstica; debe ser dispuesto en el centro de disposición particular provisto por los municipios.
14. Cuando se utiliza por primera vez el horno microondas con función de parrilla, puede producir un ligero humo y olor. Este es un fenómeno normal, porque el horno está hecho de una placa de acero recubierta con aceite lubricante, y el nuevo horno producirá humos y olores generados al quemar el aceite lubricante. Este fenómeno desaparecerá después de un período de uso.

The user manual can also be check and download from our website: www.XXXXX.com

Microwave Oven Instructions

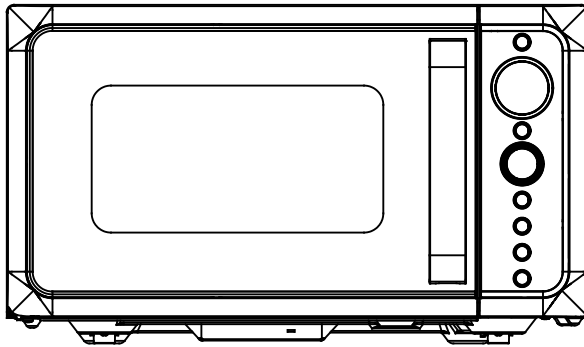

DIVO G25 CO
DIVO G25 CB
DIVO G25 CC
DIVO G25 CMB
DIVO G25 CG
DIVO G25 CR

DECLARATION OF COMPLIANCE



By placing the CE mark on this product, we are confirming compliance to all relevant European safety, health and environmental requirements which are applicable in legislation for this product.

WASTE MANAGEMENT AND ENVIRONMENTAL PROTECTION



This appliance is labelled in accordance with European Directive 201/19/EU regarding electric and electronic appliances (WEEE). The WEEE contain both polluting substances (that can have a negative effect on the environment) and base elements (that can be reused.) It's important that the WEEE undergo specific treatments to correctly remove and dispose of the pollutants and recover all the materials. Individuals can play an important role in ensuring that the WEEE do not become an environmental problem; it is essential to follow a few basic rules:

- The WEEE should not be treated as domestic waste;
- The WEEE should be taken to dedicated collection areas managed by the town council or a registered company.

In many countries, domestic collections may be available for large WEEEs. When you buy a new appliance, the old one can be returned to the vendor who must accept it free of charge as a one-off, as long as the appliance is of an equivalent type and has the same functions as the purchased appliance.

PRECAUTIONS TO AVOID POSSIBLE EXPOSURE TO EXCESSIVE MICROWAVE ENERGY

1. Do not attempt to operate this oven with the door open since open-door operation can result in harmful exposure to microwave energy. It is important not to defeat or tamper with the safety interlocks.
2. Do not place any object between the oven front face and the door or allow soil or cleaner residue to accumulate on sealing surfaces.
3. Do not operate the oven if it is damaged. It is very important that the oven door close properly and that there is no damage to the
 - a) Door (including any bents),
 - b) Hinges and latches (broken or loosened),
 - c) Door seals and sealing surfaces.
4. The oven should not be adjusted or repaired by anyone except qualified service personnel.

Content

PRECAUTIONS TO AVOID POSSIBLE EXPOSURE TO EXCESSIVE MICROWAVE ENERGY	2
Content.....	2
IMPORTANT SAFETY INSTRUCTIONS	3
Installation Guide	5
GROUNDING INSTRUCTIONS	5
Radio Interference	6
Before Calling For Service	6
Cooking Techniques	6
Cooking Utensils Guide	6
Specifications.....	7
Product Diagram	7
Control Panel	8
Operation Instructions.....	9
Setting clock time	9
Timer function	9
Express cooking.....	9
Microwave cooking	9
Grill.....	10
Combination cooking.....	10
Speed defrost.....	10
Weight defrost.....	10
Crisp fried function.....	10
Multi-stage cooking	10
Mute function	11
Child lock	11
Auto cook	11
Cleaning and Care	12

IMPORTANT SAFETY INSTRUCTIONS

When using electrical appliance basic safety precautions should be followed, including the following:

WARNING!--To reduce the risk of burns, electric shock, fire, injury to persons or exposure to excessive microwave energy:

1. Read all instructions before using the appliance and keep for future reference.
2. Use this appliance only for its intended use as described in the manual. Do not use corrosive chemicals or vapors in this appliance. This type of oven is specifically designed to heat, cook or dry food. It is not designed for industrial or laboratory use.
3. Do not operate the oven when empty.
4. Do not operate this appliance if it has a damaged cord or plug, if it is not working properly, or if it has been damaged or dropped. If the supply cord is damaged, it must be replaced by the manufacturer or its service agent or a similarly qualified person in order to avoid a hazard.
5. **WARNING!**--Only allow children to use the oven without supervision when adequate instructions have been given so that the child is able to use the oven in a safe way and understands the hazards of improper use.
6. **WARNING!**--When the appliance is operated in the combination mode, children should only use the oven under adult supervision due to the temperatures generated
7. To reduce the risk of fire in the oven cavity:
 - When heating food in plastic or paper container, check the oven frequently to the possibility of ignition.
 - Remove wire twist-ties from paper or plastic bags before placing bag in oven.
 - If smoke is observed, switch off or unplug the appliance and keep the door closed in order to stifle any flames.
 - Do not use the cavity for storage purposes. Do not leave paper products, cooking utensils, or food in the cavity when not in use.
 - The microwave oven is intended for heating food and beverages. Drying of clothing and heating of warming pads, slippers, sponges, damp cloth and similar may lead to risk of injury, ignition or fire.
8. **WARNING!**--Liquid or other food must not be heated in sealed containers since they are liable to explode.
9. Microwave heating of beverage can result in delayed eruptive boiling, therefore care has to be taken when handle the container.
10. Do not fry food in the oven. Hot oil can damage oven parts and utensils and even result in skin burns.
11. Eggs in their shell and whole hard-boiled eggs should not be heated in microwave ovens since they may explode even after microwave heating has ended.
12. Pierce foods with heavy skins such as potatoes, whole squashes, apples and chestnuts before cooking.
13. The contents of feeding bottles and baby jars should be stirred or shaken and the temperature should be checked before serving in order to avoid burns.
14. Cooking utensils may become hot because of heat transferred from the heated food. Potholders may be needed to handle the utensil.
15. Utensils should be checked to ensure that they are suitable for use in microwave oven.
16. **WARNING!**--It is hazardous for anyone other than a trained person to carry out any service or repair operation which involves the removal of any cover which gives protection against exposure to

microwave energy.

17. This Microwave complies with EN 55011/CISPR 11, in this standard it belong to Class B Group 2 classification. Group 2 equipment: group 2 contains all ISM RF equipment in which radio-frequency energy in the frequency range 9 kHz to 400 GHz is intentionally generated and used or only used locally, in the form of electromagnetic radiation, inductive and/or capacitive coupling, for the treatment of material, for inspection/analysis purposes, or for transfer of electromagnetic energy. Class B equipment is equipment suitable for use in locations in residential environments and in establishments directly connected to a low voltage power supply network which supplies buildings used for domestic purposes.
18. This appliance is not intended for use by persons (including children) with reduced physical, sensory or mental capabilities, or lack of experience and knowledge, unless they have been given supervision or instruction concerning use of the appliance by a person responsible for their safety.
19. Children should be supervised to ensure that they do not play with the appliance.
20. The microwave oven is only used in freestanding.
21. **WARNING!**--Do not install oven over a range cook top or other heat-producing appliance. if installed could be damaged and the warranty would be avoid .
22. The microwave oven shall not be placed in a cabinet.
23. The door or the outer surface may get hot when the appliance is operating.
24. **WARNING!**--Accessible parts may become hot during use. Young children should be kept away.
25. During use the appliances becomes hot. Care should be taken to avoid touching heating elements inside the oven, for cooking ranged and ovens.
26. The temperature of accessible surfaces may be high when the appliance is operating.
27. Appliance is not to be used by children or persons with reduced physical, sensory or mental capabilities, or lack of experience and knowledge, unless they have been given supervision or instruction.
28. **WARNING!**--If the door or door seals are damaged, the oven must not be operated until it has been repaired by a competent person.
29. The instructions shall state that appliances are not intended to be operated by means of an external timer or separate remote-control system.
30. The microwave oven is for household use only and not for commercial use.
31. Never remove the distance holder in the back or on the sides, as it ensures a minimum distance from the wall for air circulation.
32. Please secure the turntable before you move the appliance to avoid damages.
33. **CAUTION!**--It is dangerous to repair or maintain the appliance by no other than a specialist because under these circumstances the cover have to be removed which assures protection against microwave radiation. This applies to changing the power cord or the lighting as well. Send the appliance in these cases to our service centre.
34. The microwave oven is intended for defrosting, cooking and steaming of food only.
35. Use gloves if you remove any heated food.
36. Caution! Steam will escape, when opening lids or wrapping foil.
37. This appliance can be used by children aged from 8 years and above and persons with reduced physical, sensory or mental capabilities or lack of experience and knowledge if they have been given supervision or instruction concerning use of the appliance in a safe way and understand the hazards involved. Children shall not play with the appliance. Cleaning and user maintenance shall not be made

by children unless they are aged from 8 years and above and supervised.

38. If smoke is emitted, switch off or unplug the appliance and keep the door closed in order to stifle any flames.

Installation Guide

1. Make sure that all the packing materials are removed from the inside of the door.
2. **WARNING!**--Check the oven for any damage, such as misaligned or bent door, damaged door seals and sealing surface, broken or loose door hinges and latches and dents inside the cavity or on the door. If there is any damage, do not operate the oven and contact qualified service personnel.
3. This microwave oven must be placed on a flat, stable surface to hold its weight and the heaviest food likely to be cooked in the oven.
4. Do not place the oven where heat, moisture, or high humidity are generated, or near combustible materials.
5. For correct operation, the oven must have sufficient airflow. Allow minimum 20cm of free space necessary above the top surface of the oven and 5cm at both sides. The microwave oven rear plate must be placed close to the wall. Do not cover or block any openings on the appliance. Do not remove feet.
6. Do not operate the oven without glass tray, roller support, and shaft in their proper positions.
7. Make sure that the power supply cord is undamaged and does not run under the oven or over any hot or sharp surface.
8. The socket must be readily accessible so that it can be easily unplugged in an emergency.
9. Do not use the oven outdoors.

GROUNDING INSTRUCTIONS

This appliance must be grounded. This oven is equipped with a cord having a grounding wire with a grounding plug. It must be plugged into a wall receptacle that is properly installed and grounded. In the event of an electrical short circuit, grounding reduces risk of electric shock by providing an escape wire for the electric current. It is recommended that a separate circuit serving only the oven be provided. Using a high voltage is dangerous and may result in a fire or other accident causing oven damage.

WARNING!--Improper use of the grounding plug can result in a risk of electric shock.

Note:

1. If you have any questions about the grounding or electrical instructions, consult a qualified electrician or service person.
2. Neither the manufacturer nor the dealer can accept any liability for damage to the oven or personal injury resulting from failure to observe the electrical connection procedures.

The wires in this cable main are colored in accordance with the following code:

Green and Yellow = EARTH

Blue = NEUTRAL

Brown = LIVE

Radio Interference

Operation of the microwave oven can cause interference to your radio, TV, or similar equipment. When there is interference, it may be reduced or eliminated by taking the following measures:

1. Clean door and sealing surface of the oven.
2. Reorient the receiving antenna of radio or television.
3. Relocate the microwave oven with respect to the receiver.
4. Move the microwave oven away from the receiver.
5. Plug the microwave oven into a different outlet so that microwave oven and receiver are on different branch circuits.

Before Calling For Service

Before asking for service, please check each item below:

- Check to ensure the oven is plugged in securely. If not, remove the plug from the outlet, wait 10 seconds, and plug it in again securely.
- Check for a blown circuit fuse or a tripped main circuit breaker. If these seem to be operating properly, test the outlet with another appliance.
- Check to ensure the control panel is programmed correctly and the timer is set.
- Check to ensure the door is securely closed, engaging the door lock system. If the door is not properly closed, the microwave energy will not flow inside.

IF NONE OF THE ABOVE RECTIFIES THE SITUATION, THEN CONTACT A QUALIFIED TECHNICIAN. DO NOT TRY TO ADJUST OR REPAIR THE OVEN YOURSELF.

Cooking Techniques

1. Arrange food carefully. Place thickest areas towards outside of dish.
2. Watch cooking time. Cook for the shortest amount of time indicated and add more as needed. Food severely overcooked can smoke or ignite.
3. Cover foods while cooking. Covers prevent spattering and help foods to cook evenly.
4. Turn foods over once during microwave cooking to speed cooking of such foods as chicken and hamburgers. Large items like roasts must be turned over at least once.
5. Rearrange foods such as meatballs halfway through cooking both from top to bottom and from the center of the dish to the outside.

Cooking Utensils Guide

1. Microwave cannot penetrate metal. Only use utensils that are suitable for use in microwave ovens. Metallic containers for food and beverages are not allowed during microwave cooking. This requirement is not applicable if the manufacturer specifies size and shape of metallic containers suitable for microwave cooking.
2. Microwave cannot penetrate metal, so metal utensils or dishes with metallic trim should not be used.

3. Do not use recycled paper products when microwave cooking, as they may contain small metal fragments which may cause sparks and/or fires.
4. Round /oval dishes rather than square/oblong ones are recommend, as food in corners tends to overcook.
5. Narrow strips of aluminum foil may be used to prevent overcooking of exposed areas. But be careful don't use too much and keep a distance of 1 inch (2.54cm) between foil and cavity.

The list below is a general guide to help you select the correct utensils.

COOKWARE	MICROWAVE	GRILL	COMBINATION
Heat-Resistant Glass	Yes	Yes	Yes
Non Heat-Resistant Glass	No	No	No
Heat-Resistant Ceramics	Yes	Yes	Yes
Microwave-Safe Plastic Dish	Yes	No	No
Kitchen Paper	Yes	No	No
Metal Tray	No	Yes	No
Metal Rack	No	Yes	No
Aluminum Foil & Foil Containers	No	Yes	No

Specifications

Power Consumption:	230V/50Hz, 1400W(Microwave)
	1000W(Grill)
Rated Microwave Power Output:	900W
Operation Frequency:	2450MHz
Outside Dimensions:	281 mm(H)×483mm(W)×425mm(D)
Oven Cavity Dimensions:	240mm(H)×340mm(W)×344mm(D)
Oven Capacity:	25Litres
Net Weight:	Approx.14kg

Product Diagram

1. Door Safety Lock System
2. Oven Window
3. Roller Ring
4. Control Panel
5. Bake Tray
6. Grill Heater

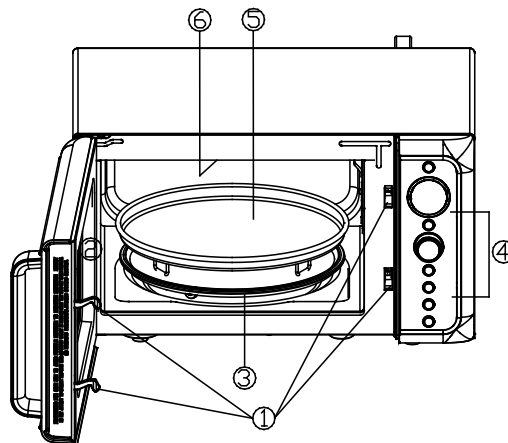

Control Panel

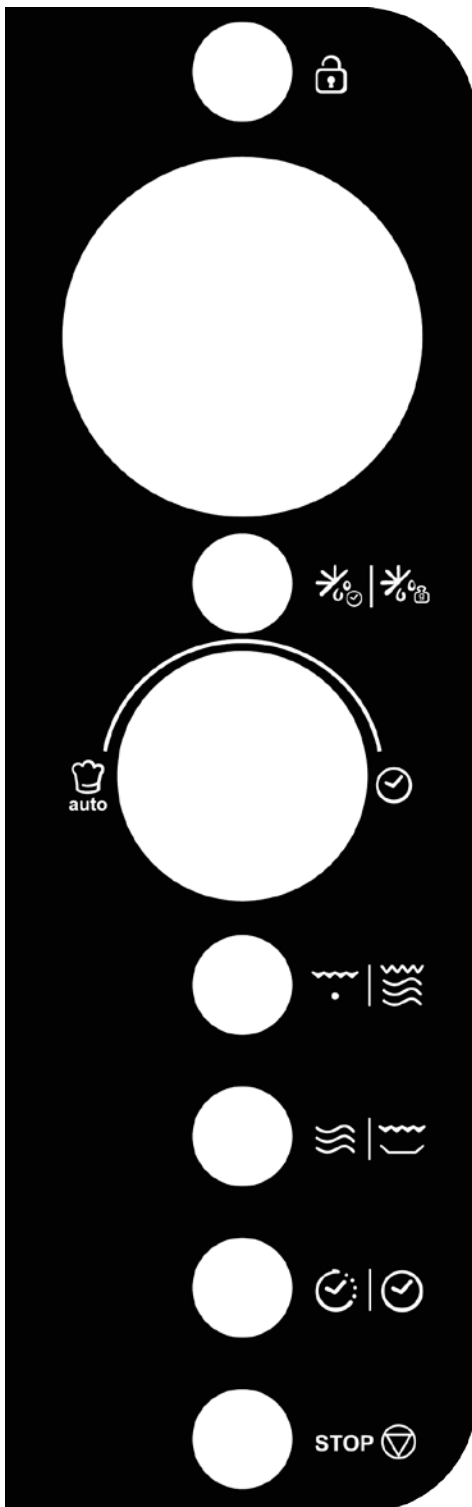

- **DISPLAY**

Cooking time, power, indicators and clock time are displayed.

- **MENU/LOCK** 

Use to mute function and child lock.

- **DEFROST** 

Use to set speed defrost or weight defrost.

- **MENU/TIME (knob)**  

Turn to set time or select auto cook menus.

Press to start cooking program.

Simply press it a number of times to set cooking time and cook immediately at full power level.

- **GRILL/COMB.**  

Use to set grill or combination cooking program.

- **MICRO/CRISP**  

Use to set microwave cooking program.

Use to set crisp fried program.

- **CLOCK/TIMER**  

Use to set the time of clock.

Use to set timer function.

- **STOP** 

Press to reset the oven before setting a cooking program.

Press once to temporarily stop cooking, or twice to cancel cooking altogether.

Operation Instructions

- When the oven first plugged in, beep will sound and the display will show "1: 00" and "".
- In the process of cooking set, broke about 20 seconds the oven will return to standby mode.
- During cooking, if press STOP/CANCEL pad once, the program will be paused, and then press MENU/TIME knob once to resume, but if you press STOP/CANCEL twice, the program will be cancelled.
- After ending cooking, the screen will display End with sound every two minutes until user press any pad or open the door.

SETTING CLOCK TIME |

The clock works in 12 or 24 hour cycle, just press the CLOCK/TIMER pad to select.

1. In standby mode, press and hold CLOCK/TIMER pad for 3 seconds to select 12 hour clock, press the pad again to select 24 hour clock.
2. Turn the MENU/TIME knob until the correct hour is displayed.
3. Press CLOCK/TIMER pad once
4. Turn the MENU/TIME knob until the correct minute is displayed.
5. Press CLOCK/TIMER pad to confirm.

NOTE: During cooking, you can check the current time of the clock by pressing CLOCK/TIMER pad.

TIMER FUNCTION |

1. In standby mode or during cooking, press CLOCK/TIMER pad once.
2. Turn the MENU/TIME knob to enter desired time. The longest time is 95 minutes.
3. Press MENU/TIME pad to confirm.

NOTE: When the countdown ends, the buzzer will beep to remind you. You can check the countdown time by pressing CLOCK/TIMER pad, but if STOP pad is pressed when the display shows the time, the function can be cancelled.

EXPRESS COOKING |

Use this feature to program the oven to microwave food at 100% power conveniently.

In standby mode, press MENU/TIME knob a number of times to set cooking time(each press for 30 seconds, and up to 10 minutes). The oven starts working automatically at full power.

NOTE: During cooking ,you can also add cooking time by pressing MENU/TIME knob.

MICROWAVE COOKING |



1. Press MICRO/ CRISP repeatedly to select cooking power level.
2. Turn the MENU/TIME knob clockwise to set the cooking time. The longest time is 95 minutes.
3. Press MENU/TIME pad.

Press the MICRO/CRISP pad repeatedly to select power level:

Press MICRO/CRISP	Cooking Power (Display)
Once	100% (100)
Twice	80% (80)

3 times	60% (60)
4 times	40% (40)
5 times	20% (20)
6 times	0% (00)

NOTE: You can check the cooking power level during cooking by pressing MICRO/CRISP pad.

GRILL  | 

1. Press GRILL/COMB. pad once.
2. Turn the MENU/TIME knob to set the cooking time. The longest time is 95 minutes.
3. Press MENU/TIME pad.

COMBINATION COOKING  | 

1. Press GRILL/COMB. twice or thrice to select "Co-1" or "Co-2".
2. Turn the MENU/TIME knob to set the cooking time.
3. Press MENU/TIME pad to start.

SPEED DEFROST  | 

1. In standby mode, press the DEFROST pad once.
2. Turn the MENU/TIME knob to enter defrosting time from 10' to 95 minutes.
3. Press MENU/TIME pad.

NOTE: During defrosting process, the system will pause and sound to remind user to turn food over, after that, press MENU/TIME knob to resume.

WEIGHT DEFROST  | 

1. In standby mode, press the DEFROST pad twice.
2. Turn the MENU/TIME knob to enter food weight from 100gr to 1400gr.
3. Press MENU/TIME pad.

NOTE: During defrosting process, the system will pause and sound to remind user to turn food over, after that, press MENU/TIME knob to resume.

CRISP FRIED FUNCTION  | 

1. In standby mode, press and hold the MICRO/CRISP pad for 3 seconds, on display appears CAI-5.
2. Turn the MENU/TIME knob to enter cooking time.
3. Press MENU/TIME pad.

NOTE: During cooking, the system will pause and sound to remind user to turn food over, after that, press MENU/TIME knob to resume.

MULTI-STAGE COOKING  

Your oven can be programmed for up to 3 automatic cooking sequences.

Suppose you want to set the following cooking program.

Microwave-cooking



Microwave-cooking (with lower power level)

1. Open the door and place the food into the oven, close it.
2. Input the first stage of microwave cooking program.
3. Input the second stage of microwave cooking program.
4. Press MENU/TIME knob to confirm.

NOTE: Express cooking, weight defrost, speed defrost, crisp fried and auto cook menus can't be set in multi-stage cooking.

MUTE FUNCTION 

To Set: In standby mode, press MENU/LOCK pad once, the display will show "OFF" for 3 seconds. At this time, all programs and pads have no prompt sound, and then the oven will return to standby mode.

To Cancel: In mute mode, press MENU/LOCK pad once, the display will show "on" for 3 seconds, a beep will sound. At this time, the sound of all programs and pads return to normal, and then the oven will return to standby mode.

CHILD LOCK 

Use to prevent unsupervised operation of the oven by little children.

To set: In standby mode, press and hold MENU/LOCK pad for 3 seconds, the oven will auto enter child lock mode and lock indicator light "" appears on the display. In the lock state, all pads are disabled.

To cancel the child proof lock: Press and hold MENU/LOCK pad for 3 seconds, the indicator light "" will come off, or open the door.

AUTO COOK 

For food or the following cooking mode, it is not necessary to program the time and the cooking power. It is sufficient to indicate the type of food that you want to cook as well as the weight or servings of the food.

1. Turn MENU/TIME knob anti-clockwise to select the code of food.
2. Press MENU/TIME knob once.
3. Turn the MENU/TIME knob to enter food weight.
4. Press MENU/TIME knob to confirm.

Auto cook menus:

Code	Menu	
A-1	Fresh Vegetable (g)	<p>NOTE: The result of auto cooking depends on factors such as fluctuation of voltage, the shape and size of food, your personal preference as to the doneness of certain foods and even how well you happen to place food in the oven. If you find the result at any rate not quite satisfactory, please adjust the cooking time a little bit accordingly.</p>
A-2	Pastry (475g)	
A-3	Spaghetti (g)	
A-4	Fish (g)	
A-5	Pizza (g)	
A-6	Meat (g)	

Cleaning and Care

1. Turn off the oven and unplug the power cord from the wall when cleaning.
2. Keep the inside of the oven clean. When food splatters or spilled liquids adhere to oven walls, wipe with a damp cloth. Mild detergents may be used if the oven gets very dirty. Avoid using spray or other harsh cleaners. They may stain, streak or dull the door surface.
3. The outside of the oven should be cleaned with a damp cloth. To prevent damage to the operating parts inside the oven, water should not be allowed to seep into the ventilation openings.
4. Wipe the door and window on both sides, the door seals and adjacent parts frequently with a damp cloth to remove any spills or splatters. Do not use abrasive cleaner.
5. A steam cleaner is not be used.
6. Do not allow the control panel to become wet. Clean with a soft, damp cloth. When cleaning the control panel, leave oven door open to prevent oven from accidentally turning on.
7. If steam accumulates inside or around the outside of the oven door, wipe with a soft cloth. This may occur when the microwave oven is operated under high humidity condition. And it is normal.
8. It is occasionally necessary to remove the glass tray for cleaning. Wash the tray in warm sudsy water or in a dishwasher.
9. The roller ring and oven floor should be cleaned regularly to avoid excessive noise. Simply wipe the bottom surface of the oven with mild detergent. The roller ring may be washed in mild, soapy water or in a dishwasher. When removing the roller ring, be sure to replace it in the proper position.
10. Remove odors from your oven by combining a cup of water with the juice and skin of one lemon in a microwaveable bowl. Microwave for 5 minutes. Wipe thoroughly and dry with a soft cloth.
11. If the light bulb burns out, please contact customer service to have it replaced.
12. The oven should be cleaned regularly and any food deposits should be removed. Failure to maintain the oven in a clean condition could lead to deterioration of surface that could adversely affect the life of the unit and could possibly result in a hazardous situation.
13. Please do not dispose of this appliance into the domestic rubbish bin; it should be disposed to the particular disposal center provided by the municipalities.
14. When the microwave oven with grill function is first used, it may produce slight smoke and smell. This is a normal phenomenon, because the oven is made of a steel plate coated with lubricating oil, and the new oven will produce fumes and odor generated by burning the lubricating oil. This phenomenon will disappear after a period of using.

The user manual can also be check and download from our website: www.XXXXX.com

Four à micro-ondes

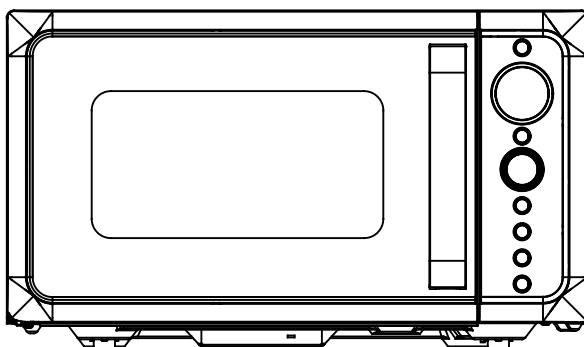

DIVO G25 CO
DIVO G25 CB
DIVO G25 CC
DIVO G25 CMB
DIVO G25 CG
DIVO G25 CR

DÉCLARATION DE CONFORMITÉ



En plaçant le  marque sur ce produit, nous confirmons la conformité à toutes les exigences européennes pertinentes en matière de sécurité, de santé et d'environnement qui sont applicables dans la législation de ce produit.

GESTION DES DÉCHETS ET PROTECTION DE L'ENVIRONNEMENT



Cet appareil est étiqueté conformément à la directive européenne 2012/19 / EU relative aux appareils électriques et électroniques (DEEE). Les DEEE contiennent à la fois des substances polluantes (pouvant avoir un effet négatif sur l'environnement) et des éléments de base (réutilisables). Il est important que les DEEE subissent des traitements spécifiques pour éliminer et éliminer correctement les polluants et récupérer tous les matériaux. Les individus peuvent jouer un rôle important en veillant à ce que les DEEE ne deviennent pas un problème environnemental; Il est essentiel de suivre quelques règles de base:

- les DEEE ne doivent pas être traités comme des ordures ménagères;
- Les DEEE doivent être acheminés vers des zones de collecte spécialisées gérées par le conseil municipal ou une société enregistrée.

Dans de nombreux pays, des collections nationales peuvent être disponibles pour les grands DEEE. Lorsque vous achetez un nouvel appareil, l'ancien peut être retourné au fournisseur qui doit l'accepter gratuitement, à condition que l'appareil soit d'un type équivalent et présente les mêmes fonctions que l'appareil acheté.

PRÉCAUTIONS AFIN D'ÉVITER POSSIBLES EXPOSITIONS À UNE ÉNERGIE DE MICRO-ONDES EXCESSIVE

1. N'essayez pas de faire fonctionner ce four avec la porte ouverte car son fonctionnement peut entraîner une exposition dangereuse à l'énergie micro-ondes. Il est important de ne pas vaincre ou altérer les verrouillages de sécurité.
2. Ne placez aucun objet entre la face avant du four et la porte et ne laissez pas de résidus de saleté ou de nettoyant s'accumuler sur les surfaces d'étanchéité..
3. Ne faites pas fonctionner le four s'il est endommagé. Il est très important que la porte du four se ferme correctement et qu'elle ne soit pas endommagée.
 - a) porte (y compris les éventuelles pliures),
 - b) charnières et loquets (cassés ou desserrés),
 - c) Joints de porte et surfaces d'étanchéité.
4. Le four ne doit pas être réglé ou réparé par quiconque, à l'exception d'un personnel qualifié.

SOMMAIRE

DÉCLARATION DE CONFORMITÉ	1
GESTION DES DÉCHETS ET PROTECTION DE L'ENVIRONNEMENT	1
PRÉCAUTIONS AFIN D'ÉVITER POSSIBLES EXPOSITIONS À UNE ÉNERGIE DE MICRO-ONDES EXCESSIVE	2
SOMMAIRE	2
CONSIGNES IMPORTANTES DE SÉCURITÉ	3
Guide d'installation	5
INSTRUCTIONS DE MISE À LA TERRE	6
INTERFÉRENCE RADIO	6
AVANT D'APPELER LE SERVICE	6
Techniques de cuisson	7
GUIDE DES USTENSILES	7
SPÉCIFICATIONS	8
NOM DES PIÈCES	8
Panneau de contrôle	9
Instructions d'utilisation	10
Réglage de l'heure	10
FONCTION MINUTERIE	10
CUISINE EXPRESS	10
CUISSON AU MICRO-ONDES	11
Grill	11
COMBINAISON CUISINE	11
Speed defrost	11
POIDS DÉGIVRAGE	12
FONCTION CRISP FRIED	12
CUISSON MULTI-ÉTAPES	12
Fonction MUTE	12
SERRURE D'ENFANT	12
CUISINE AUTOMATIQUE	13
NETTOYAGE ET ENTRETIEN	13

CONSIGNES IMPORTANTES DE SÉCURITÉ

Lors de l'utilisation d'un appareil électrique, des précautions de sécurité de base doivent être prises, notamment les suivantes : **AVERTISSEMENT** : Pour réduire les risques de brûlures, d'électrocution, d'incendie, de blessures aux personnes ou d'exposition à une énergie excessive des micro-ondes :

1. Lisez toutes les instructions avant d'utiliser l'appareil et conservez-les pour référence ultérieure.
2. Utilisez cet appareil seulement pour les applications décrites dans ce manuel d'instruction. N'utilisez pas de produits chimiques ou des vapeurs à l'intérieur de l'appareil. Ce type de four est spécialement conçu pour chauffer, cuire ou sécher les aliments. Il n'est pas conçu pour une utilisation industrielle ou en laboratoire.
3. N'utilisez pas le four s'il est vide.
4. N'utilisez pas cet appareil s'il a un cordon ou une fiche endommagée, s'il ne fonctionne pas correctement ou s'il a été endommagé ou est tombé. Si le câble d'alimentation est endommagé, il doit être remplacé par le fabricant, son agent d'entretien ou une personne possédant le même type de qualification, afin d'éviter tout risque.
5. **AVERTISSEMENT** : Ne permettez aux enfants d'utiliser le four sans surveillance que si des instructions adéquates leur ont été données afin qu'ils puissent utiliser le four en toute sécurité et qu'ils comprennent les dangers d'une mauvaise utilisation.
6. **Avertissement** : Lorsque l'appareil est utilisé en mode combiné, les enfants ne devraient utiliser le four que sous la surveillance d'un adulte en raison des températures générées.
7. Pour réduire le risque d'incendie dans la cavité du four :
 - a) Lorsque vous chauffez des aliments dans un contenant en plastique ou en papier, gardez un œil sur le four en raison du risque d'inflammation ;
 - b) Retirez les attaches métalliques des sacs en papier ou en plastique avant de placer le sac dans le four.
 - c) En cas de présence de fumée, éteignez ou débranchez l'appareil et gardez la porte fermée afin d'étouffer toute flamme.
 - d) N'utilisez pas la cavité à des fins d'entreposage des aliments. Ne laissez pas de produits en papier, d'ustensiles de cuisine ou d'aliments dans la cavité lorsque le four n'est pas utilisé.
 - e) Le four à micro-ondes est destiné à chauffer des aliments et des boissons. Séchage des vêtements et chauffage de coussinets chauffants, pantoufles, éponges, chiffons humides et autres articles similaires peuvent entraîner des risques de blessures, d'inflammation ou d'incendie.
8. **AVERTISSEMENT** : Les liquides ou autres aliments ne doivent pas être chauffés dans des contenants scellés, car ils sont susceptibles d'exploser.
9. Le chauffage par micro-ondes de la boisson peut provoquer l'ébullition par éruption ; il faut donc être prudent lors de la manipulation du contenant.
10. Ne faites pas frire les aliments dans le four. L'huile chaude peut endommager les pièces et les ustensiles du four et même causer des brûlures cutanées.
11. Les oeufs dans leur coquille et les oeufs durs entiers ne devraient pas être chauffés dans un four à micro-ondes, car ils peuvent exploser même après la fin du chauffage au micro-ondes.
12. Percer les aliments à peau épaisse comme les pommes de terre, les courges entières, les pommes et les châtaignes avant la cuisson.
13. Le contenu des biberons et des petits pots doit être agité ou secoué et la température doit être vérifiée

avant de servir afin d'éviter les brûlures.

14. Les ustensiles de cuisine peuvent devenir chauds en raison de la chaleur transférée par les aliments chauffés. Des maniques peuvent être nécessaires pour manipuler les ustensiles.
15. Les ustensiles devraient être vérifiés pour s'assurer qu'ils conviennent à une utilisation dans un four à micro-ondes.
16. AVERTISSEMENT : Il est dangereux pour toute personne autre qu'une personne qualifiée d'effectuer toute opération d'entretien ou de réparation impliquant l'enlèvement d'un couvercle qui protège contre l'exposition à l'énergie des micro-ondes.
17. Ce produit est un équipement ISM de Classe B du Groupe 2. La définition du Groupe 2 qui contient tous les équipements ISM (industriels, scientifiques et médicaux) dans lesquels de l'énergie radiofréquence est intentionnellement générée et/ou utilisée sous forme de rayonnement électromagnétique pour le traitement des matériaux, et les équipements d'électroérosion. Pour les équipements de classe B, il s'agit d'équipements destinés à être utilisés dans des locaux domestiques et dans des locaux directement raccordés à un réseau d'alimentation basse tension alimentant des bâtiments à usage domestique.
18. L'utilisation de cet appareil est interdite à toute personne (y compris les enfants) aux capacités physiques, sensorielles et mentales réduites, ou dépourvues d'expérience dans l'utilisation d'appareillages électriques, à moins qu'elles ne soient surveillées ou instruites par des personnes adultes et responsables pour leur sécurité.
19. Surveillez les enfants afin qu'ils ne jouent pas avec l'appareil.
20. Le four à micro-ondes n'est utilisé qu'en autoportant.
21. AVERTISSEMENT : N'installez pas le four au-dessus d'une plaque de cuisson ou d'un autre appareil produisant de la chaleur. Si installé pourrait être endommagé et la garantie ne serait plus valable.
22. Le four à micro-ondes ne doit pas être placé dans une armoire.
23. La porte et la surface extérieure peuvent devenir chaudes lorsque l'appareil fonctionne.
24. Avertissement : Les parties accessibles peuvent devenir très chaudes pendant l'utilisation. Tenez les jeunes enfants à l'écart de l'appareil.
25. Pendant son utilisation, les appareils deviennent chauds. Ne touchez pas les éléments chauffants à l'intérieur du four, pour plaques de cuisson et fours.
26. La température des surfaces accessibles peut être élevée lorsque l'appareil fonctionne.
27. L'appareil ne doit pas être utilisé par des enfants ou des personnes ayant des capacités physiques, sensorielles ou mentales réduites, ou un manque d'expérience et de connaissances, à moins qu'ils n'aient reçu une supervision ou des instructions au sujet.
28. AVERTISSEMENT : Si la porte ou les joints d'étanchéité de la porte sont endommagés, le four ne doit pas être utilisé tant qu'il n'a pas été réparé par une personne compétente.
29. Cet appareil n'est pas conçu pour être actionné par une minuterie externe ou un système de commande à distance séparé.
30. Le four à micro-ondes est destiné à un usage domestique seulement et non à un usage commercial.
31. Ne jamais retirer le support de distance à l'arrière ou sur les côtés, car il assure une distance minimale par rapport au mur pour la circulation de l'air.
32. Veuillez sécuriser le plateau tournant avant de déplacer l'appareil afin d'éviter tout dommage.
33. Attention : Il est dangereux de confier la réparation ou l'entretien de l'appareil au personnel non spécialisé, car dans ces circonstances, le couvercle doit être retiré, ce qui assure une protection contre le rayonnement micro-ondes. Ceci s'applique également au remplacement du cordon

d'alimentation ou de l'éclairage. Dans ce cas, envoyez l'appareil à notre centre de service.

34. Le four à micro-ondes est destiné à la décongélation, à la cuisson et à la cuisson à la vapeur des aliments seulement.
35. Utilisez des gants si vous enlevez des aliments chauds.
36. Attention ! La vapeur s'échappera lors de l'ouverture des couvercles ou de papier d'enveloppement.
37. Cet appareil peut être utilisé par des enfants âgés de 8 ans et plus, par des personnes dont les capacités physiques, sensorielles ou mentales sont réduites ou par des personnes dénuées d'expérience et de connaissances, mais qui ont été informées sur la manière d'utiliser l'appareil en toute sécurité, si elles comprennent les risques impliqués. Les enfants ne doivent pas jouer avec l'appareil. Le nettoyage ou l'entretien par l'utilisateur de l'appareil ne doit pas être réalisé par des enfants, sauf s'ils ont plus de 8 ans et agissent sous surveillance.
38. En cas de présence de fumée, éteignez ou débranchez l'appareil et gardez la porte fermée afin d'étouffer toute flamme.

Guide d'installation

1. Assurez-vous que tous les matériaux d'emballage ont été retirés de l'intérieur de la porte.
2. **AVERTISSEMENT!** - Vérifiez que le four ne présente aucun dommage, tel qu'une porte mal alignée ou pliée, des joints d'étanchéité de porte et de surface d'étanchéité endommagés, des charnières et des loquets de porte cassés ou desserrés, ainsi que des bosses à l'intérieur de la cavité ou de la porte. En cas de dommage, n'utilisez pas le four et contactez un technicien qualifié.
3. Ce four à micro-ondes doit être placé sur une surface plane et stable pour supporter son poids et les aliments les plus lourds susceptibles d'être cuits au four.
4. Ne placez pas le four dans un endroit où la chaleur, l'humidité ou une humidité élevée est générée, ou à proximité de matériaux combustibles.
5. Pour un fonctionnement correct, le four doit avoir un flux d'air suffisant. Laissez au moins 20 cm d'espace libre au-dessus de la surface supérieure du four et 5 cm des deux côtés. La plaque arrière du four à micro-ondes doit être placée près du mur. Ne couvrez ni ne bloquez aucune ouverture de l'appareil. Ne pas enlever les pieds.
6. Ne faites pas fonctionner le four sans le plateau en verre, le support de rouleau et la tige dans les positions appropriées.
7. Assurez-vous que le cordon d'alimentation n'est pas endommagé et ne passe pas sous le four, ni sur une surface chaude ou coupante.
8. La prise de courant doit être facilement accessible pour pouvoir être débranchée facilement en cas d'urgence.
9. N'utilisez pas le four à l'extérieur.

INSTRUCTIONS DE MISE À LA TERRE

Cet appareil doit être mis à la terre. Ce four est équipé d'un cordon avec un fil de terre et une fiche de terre. Il doit être branché sur une prise murale correctement installée et mise à la terre. En cas de court-circuit électrique, la mise à la terre réduit le risque de choc électrique en fournissant un fil de fuite pour le courant électrique. Il est recommandé de prévoir un circuit séparé servant uniquement le four. L'utilisation d'une haute tension est dangereuse et peut provoquer un incendie ou un autre accident pouvant endommager le four.

AVERTISSEMENT! - Une utilisation incorrecte de la fiche de mise à la terre peut entraîner un risque de choc électrique.

Remarque:

1. Si vous avez des questions sur la mise à la terre ou les instructions électriques, consultez un électricien qualifié ou un réparateur.
2. Ni le fabricant, ni le revendeur ne peuvent être tenus responsables des dommages causés au four ou des dommages corporels résultant du non-respect des procédures de raccordement électrique.

Les fils de cette conduite principale sont colorés conformément au code suivant.

Vert et Jaune = Terre

Bleu = NEUTRE

Marron = ALIMENTATION

INTERFÉRENCE RADIO

Le fonctionnement du four à micro-ondes peut causer des interférences avec votre radio, votre téléviseur ou un équipement similaire. Lorsqu'il y a interférence, elle peut être réduite ou éliminée en prenant les mesures suivantes:

1. Nettoyez la porte et la surface d'étanchéité du four.
2. Réorientez l'antenne de réception de la radio ou de la télévision.
3. Déplacez le four à micro-ondes par rapport au récepteur.
4. Éloignez le four à micro-ondes du récepteur.
5. Branchez le four à micro-ondes sur une prise différente de sorte que le four à micro-ondes et le récepteur se trouvent sur des circuits de dérivation différents.

AVANT D'APPELER LE SERVICE

Si le four ne fonctionne pas :

1. Vérifiez que le four est bien branché. Si ce n'est pas le cas, retirez la fiche de la prise, attendez 10 secondes et rebranchez-la solidement.
2. Vérifiez si un fusible de circuit a sauté ou si un disjoncteur principal s'est déclenché. Si ceux-ci semblent fonctionner correctement, testez la prise avec un autre appareil.
3. Vérifiez que le panneau de commande est programmé correctement et que la minuterie est réglée.
4. Vérifiez que la porte est bien fermée et que le système de verrouillage de sécurité de la porte est bien enclenché. Sinon, l'énergie des micro-ondes ne passera pas dans le four.

- SI RIEN DE CE QUI PRÉCÈDE NE CORRIGE LA SITUATION, CONTACTEZ UN TECHNICIEN QUALIFIÉ. N'ESSAYEZ PAS D'AJUSTER OU DE RÉPARER LE FOUR VOUS-MÊME.

Techniques de cuisson

- Organisez les aliments avec soin. Placez les zones les plus épaisses vers l'extérieur du plat.
- Regarder le temps de cuisson. Cuire pendant le temps le plus court indiqué et en rajouter au besoin. Les aliments trop cuits peuvent fumer ou s'enflammer.
- Couvrez les aliments pendant la cuisson. Les couvercles empêchent les éclaboussures et aident les aliments à cuire uniformément.
- Retournez les aliments une fois pendant la cuisson au micro-ondes pour accélérer la cuisson d'aliments tels que le poulet et les hamburgers. Les gros articles comme les rôtis doivent être retournés au moins une fois.
- Réorganisez les aliments tels que les boulettes de viande à mi-cuisson, du haut vers le bas et du centre du plat vers l'extérieur.

GUIDE DES USTENSILES

- Le micro-ondes ne peut pas pénétrer dans le métal. Utilisez uniquement des ustensiles adaptés aux fours à micro-ondes. Les récipients métalliques pour aliments et boissons ne sont pas autorisés pendant la cuisson au micro-ondes. Cette exigence n'est pas applicable si le fabricant spécifie la taille et la forme des récipients métalliques adaptés à la cuisson au micro-ondes.
- Le micro-ondes ne peut pas pénétrer dans le métal. Par conséquent, les ustensiles en métal ou les assiettes à garnitures métalliques ne doivent pas être utilisés.
- N'utilisez pas de papier recyclé lors de la cuisson au micro-ondes, car ils pourraient contenir de petits fragments de métal susceptibles de provoquer des étincelles et / ou des incendies.
- Des plats ronds / ovales plutôt que carrés / oblongs sont recommandés, car la nourriture dans les coins a tendance à trop cuire.
- Des bandes étroites de papier d'aluminium peuvent être utilisées pour empêcher la surcuisson des zones exposées. Mais attention, n'en utilisez pas trop et gardez une distance de 2,54 cm entre le film et la cavité.

La liste ci-dessous est un guide général pour vous aider à sélectionner les ustensiles appropriés.

Ustensiles de cuisson	Micro-ondes	Grill	Combinaison*
Verre résistant à la chaleur	Oui	Oui	Oui
Verre pas résistant à la chaleur	Non	Non	Non
Céramique résistante à la chaleur	Oui	Oui	Oui
Assiette en plastique adapté aux micro-ondes	Oui	Non	Non
Papier de cuisine	Oui	Non	Non
Plateau en métal	Non	Oui	Non
Étagère en métal	Non	Oui	Non
Feuille d'aluminium et contenant en feuille d'aluminium	Non	Oui	Non

SPÉCIFICATIONS

Consommation d'énergie :	230V/50Hz, 1400W(Microwave)
	1000W(Grill)
Puissance des micro-ondes :	900W
Fréquence de fonctionnement :	2450MHz
Dimensions extérieures :	281mm(H)×483mm(W)×425mm(D)
Dimensions de la cavité du four	240mm(H)×340mm(W)×344mm(D)
Capacité du four :	25Litres
Poids net :	Approx.14kg

NOM DES PIÈCES

1. Système de verrouillage de sécurité de porte
2. Fenêtre du four
3. Anneau de rouleur
4. Panneau de configuration
5. plateau de cuisson
6. Chauffage au grill

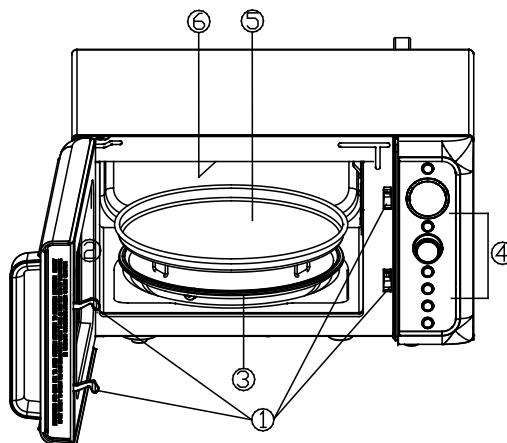

Panneau de contrôle

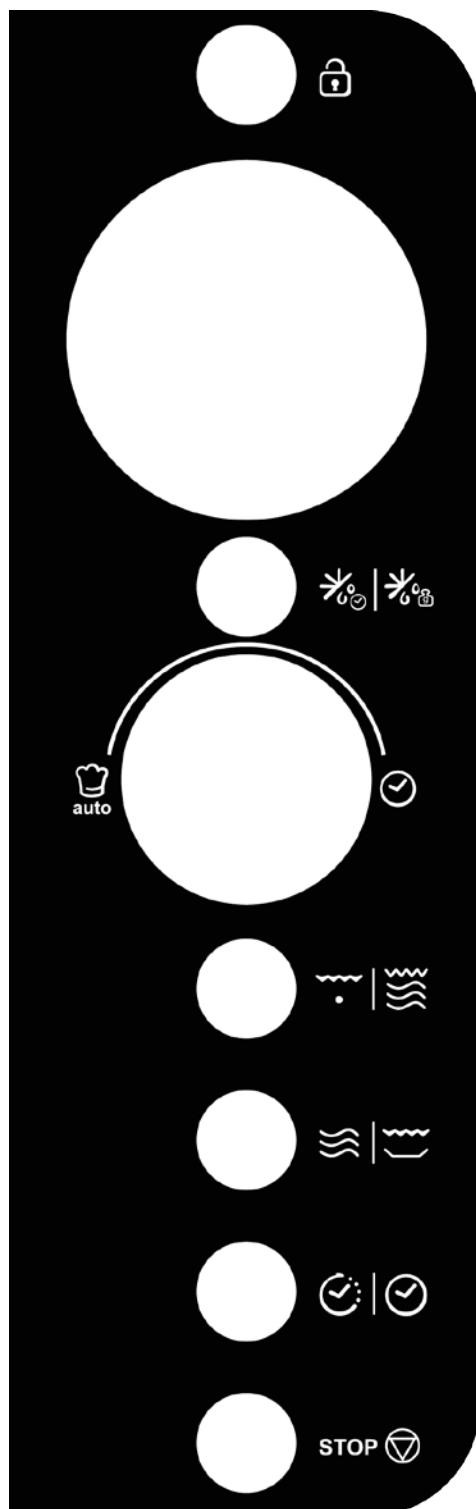

- **ÉCRAN DE MENU D'ACTION**

Le temps de cuisson, la puissance, les indicateurs et le poids des aliments sont affichés..

- **MENU/LOCK** 

Utiliser pour couper la fonction et la sécurité enfant.

- **DÉGIVRER**  | 

Utilisez pour régler la vitesse de dégivrage ou le dégivrage en fonction du poids

- **MENU / TIME (bouton rotatif)**  | 
auto

Tournez pour régler l'heure ou sélectionnez les menus de cuisson automatique.

Appuyez sur pour commencer le programme de cuisson.

Appuyez simplement plusieurs fois dessus pour régler le temps de cuisson et faites cuire immédiatement au niveau de puissance maximum.

- **GRIL / PEIGNE.**  | 

Utilisez pour définir le programme de cuisson sur le gril ou sur une combinaison

- **MICRO/CRISP**  | 

Utilisez pour régler le programme de cuisson au micro-ondes.

Utilisez pour définir un programme frit croustillant.

- **HORLOGE / MINUTERIE**  | 

Utilisez pour régler l'heure de l'horloge.

Utilisez pour régler la fonction de minuterie.

- **STOP** 

Appuyez sur pour réinitialiser le four avant de définir un programme de cuisson.

Appuyez une fois pour arrêter temporairement la cuisson ou deux fois pour annuler la cuisson.

Instructions d'utilisation

- Lorsque le four est branché pour la première fois, un bip retentit et l'écran affiche "1: 00" et "".
- En cours de cuisson, pendant environ 20 secondes, le four repasse en mode veille.
- Pendant la cuisson, si vous appuyez une fois sur la touche STOP / CANCEL, le programme sera mis en pause, puis appuyez une fois sur le bouton MENU / TIME pour reprendre, mais si vous appuyez deux fois sur STOP / CANCEL, le programme sera annulé.
- Une fois la cuisson terminée, l'écran affiche Fin avec son toutes les deux minutes jusqu'à ce que l'utilisateur appuie sur une touche ou ouvre la porte.

REGLAGE DE L'HEURE |

L'horloge fonctionne par cycle de 12 ou 24 heures, il suffit d'appuyer sur la touche CLOCK / TIMER pour sélectionner..

- ✓ En mode veille, maintenez la touche CLOCK / TIMER enfoncée pendant 3 secondes pour sélectionner une horloge de 12 heures, appuyez à nouveau sur la touche pour sélectionner une horloge de 24 heures.
- ✓ Tournez le bouton MENU / TIME jusqu'à ce que l'heure correcte soit affichée.
- ✓ Appuyez une fois sur la touche CLOCK / TIMER
- ✓ Tournez le bouton MENU / TIME jusqu'à ce que les minutes correctes soient affichées.
- ✓ Appuyez sur la touche CLOCK / TIMER pour confirmer.

REMARQUE: pendant la cuisson, vous pouvez vérifier l'heure actuelle en appuyant sur la touche CLOCK / TIMER..

FONCTION MINUTERIE |

1. En mode veille ou pendant la cuisson, appuyez une fois sur la touche CLOCK / TIMER.
2. Tournez le bouton MENU / TIME pour entrer l'heure souhaitée. Le plus long temps est de 95 minutes.
3. Appuyez sur la touche MENU / TIME pour confirmer.

REMARQUE: lorsque le compte à rebours se termine, le signal sonore vous rappellera. Vous pouvez vérifier le compte à rebours en appuyant sur la touche CLOCK / TIMER, mais si vous appuyez sur la touche STOP lorsque l'écran affiche l'heure, la fonction peut être annulée..

CUISINE EXPRESS |

Utilisez cette fonction pour programmer facilement le four à micro-ondes.

En mode veille, appuyez plusieurs fois sur le bouton MENU / TIME pour régler la durée de cuisson (chaque pression pendant 30 secondes et jusqu'à 10 minutes). Le four commence à fonctionner automatiquement à pleine puissance.

REMARQUE: Pendant la cuisson, vous pouvez également ajouter du temps de cuisson en appuyant sur le bouton MENU / TIME.

.
.

CUISSON AU MICRO-ONDES

1. Appuyez plusieurs fois sur MICRO / CRISP pour sélectionner le niveau de puissance de cuisson.
2. Tournez le bouton MENU / TIME dans le sens des aiguilles d'une montre pour régler le temps de cuisson. Le plus long temps est de 95 minutes.
3. Appuyez sur MENU / TIME..

Appuyez plusieurs fois sur la touche MICRO / CRISP pour sélectionner le niveau de puissance:

Appuyez MICRO/CRISP	Puissance de cuisson
Une fois	100% (100)
Deux fois	80% (80)
3 fois	60% (60)
4 fois	40% (40)
5 fois	20% (20)
6 fois	0% (00)

REMARQUE: Vous pouvez vérifier le niveau de puissance de cuisson pendant la cuisson en appuyant sur la touche MICRO / CRISP.

GRILL

1. Appuyez sur GRILL / COMB. pad une fois.
2. Tournez le bouton MENU / TIME pour régler le temps de cuisson. Le plus long temps est de 95 minutes.
3. Appuyez sur MENU / TIME..

COMBINAISON CUISINE

1. Appuyez sur GRILL / COMB. deux fois ou trois fois pour sélectionner "Co-1" ou "Co-2".
2. Tournez le bouton MENU / TIME pour régler le temps de cuisson.
3. Appuyez sur MENU / TIME pour commencer..

SPEED DEFROST

1. En mode veille, appuyez une fois sur la touche DEFROST.
2. Tournez le bouton MENU / TIME pour entrer le temps de décongélation de 10 " à 95 minutes. Appuyez sur MENU / TIME.

REMARQUE: pendant le processus de décongélation, le système fera une pause et retentira pour rappeler à l'utilisateur de retourner les aliments. Après cela, appuyez sur le bouton MENU / TIME pour reprendre..

POIDS DÉGIVRAGE

1. En mode veille, appuyez deux fois sur la touche DEFROST.
2. Tournez le bouton MENU / TIME pour entrer le poids des aliments de 100 à 1400 grammes.
3. Appuyez sur MENU / TIME..

REMARQUE: pendant le processus de décongélation, le système fera une pause et retentira pour rappeler à l'utilisateur de retourner les aliments. Après cela, appuyez sur le bouton MENU / TIME pour reprendre..

FONCTION CRISP FRIED

1. En mode veille, maintenez la touche MICRO / CRISP enfoncée pendant 3 secondes sur l'écran CAI-5.
2. Tournez le bouton MENU / TIME pour entrer le temps de cuisson.
3. Appuyez sur MENU / TIME..

REMARQUE: pendant la cuisson, le système mettra en pause et retentira pour rappeler à l'utilisateur de retourner les aliments. Après cela, appuyez sur le bouton MENU / TIME pour reprendre..

CUISSON MULTI-ÉTAPES

Votre four peut être programmé pour 3 séquences de cuisson automatiques maximum.

Supposons que vous souhaitiez définir le programme de cuisson suivant.

Cuisson au micro-ondes



Cuisson au micro-ondes (avec un niveau de puissance inférieur)

1. Ouvrez la porte et placez les aliments dans le four, fermez-le.
2. Entrez la première étape du programme de cuisson par micro-ondes.
3. Entrez la deuxième étape du programme de cuisson par micro-ondes.
4. Appuyez sur le bouton MENU / TIME pour confirmer.

REMARQUE: Les menus de cuisson rapide, décongélation rapide, décongélation rapide, friture croustillante et cuisson automatique ne peuvent pas être configurés pour une cuisson en plusieurs étapes..

FONCTION MUTE

Pour régler: En mode veille, appuyez une fois sur la touche MENU / LOCK. L'afficheur indique "OFF" pendant 3 secondes. À ce stade, tous les programmes et toutes les touches ne produisent aucun son, ce qui fait que le four repasse en mode veille.

Pour annuler: En mode sourdine, appuyez une fois sur la touche MENU / LOCK. L'écran affichera "on" pendant 3 secondes et un bip retentira. À ce moment, le son de tous les programmes et de toutes les touches revient à la normale, puis le four repasse en mode veille..

SERRURE D'ENFANT

À utiliser pour empêcher le fonctionnement sans surveillance du four par de petits enfants.

Pour régler: En mode veille, maintenez la touche MENU / LOCK enfoncée pendant 3 secondes, le four entre automatiquement en mode de verrouillage parental et le voyant de verrouillage " " apparaît à

l'écran. Dans l'état verrouillé, tous les pads sont désactivés.

Pour annuler la sécurité enfants: Appuyez sur la touche MENU / LOCK pendant 3 secondes, le voyant  s'éteint ou ouvrez la porte.

CUISINE AUTOMATIQUE

Pour les aliments ou le mode de cuisson suivant, il n'est pas nécessaire de programmer l'heure et la puissance de cuisson. Il suffit d'indiquer le type de nourriture que vous voulez cuisiner ainsi que le poids ou les portions de la nourriture.

1. Tournez le bouton MENU / TIME dans le sens contraire des aiguilles d'une montre pour sélectionner le code de l'aliment.
2. Appuyez une fois sur le bouton MENU / TIME.
3. Tournez le bouton MENU / TIME pour entrer le poids des aliments.
4. Appuyez sur le bouton MENU / TIME pour confirmer..

Menus de cuisson automatique:

Code	Menu	
A-1	Légume Frais (g)	REMARQUE: Le résultat de la cuisson automatique dépend de facteurs tels que la fluctuation de la tension, la forme et la taille des aliments, votre préférence personnelle quant à la cuisson de certains aliments et même votre capacité à placer les aliments au four. Si vous trouvez que le résultat n'est pas tout à fait satisfaisant, veuillez ajuster le temps de cuisson en conséquence.
A-2	Pâtisserie (475g)	
A-3	Spaghetti (g)	
A-4	Poisson (g)	
A-5	Pizza (g)	
A-6	Viande (g)	

NETTOYAGE ET ENTRETIEN

1. Éteignez le four et débranchez la fiche de la prise murale avant de le nettoyer.
2. Maintenir l'intérieur du four nettoyé. Lorsque des éclaboussures d'aliments ou des liquides renversés adhèrent aux parois du four, essuyez-les avec un chiffon humide. Un détergent doux peut être utilisé si le four est très sale. Évitez d'utiliser des sprays et autres nettoyeurs agressifs car ils peuvent tacher, rayer ou ternir la surface de la porte.
3. Les surfaces extérieures doivent être nettoyées avec un chiffon humide. Pour éviter d'endommager les pièces de fonctionnement à l'intérieur du four, il ne faut pas laisser de l'eau s'infiltrer dans les ouvertures de ventilation.
4. Essuyez fréquemment les deux côtés de la porte et du verre, les joints d'étanchéité de la porte et les pièces adjacentes avec un chiffon humide pour enlever tout déversement ou éclaboussure. Ne pas utiliser de détergents abrasifs.
5. N'utilisez jamais de nettoyeur à vapeur.
6. Ne laissez pas le panneau de commande se mouiller. Nettoyer avec un chiffon doux et humide. Lors du nettoyage du panneau de commande, laissez la porte du four ouverte pour éviter que le

four ne s'allume accidentellement.

7. Si de la vapeur s'accumule à l'intérieur ou autour de l'extérieur de la porte du four, essuyez-le avec un chiffon doux. Cela peut se produire lorsque le four à micro-ondes fonctionne dans des conditions d'humidité élevée. Et c'est normal.
8. Il est parfois nécessaire de retirer le plateau en verre pour le nettoyer. Lavez le plateau dans de l'eau tiède et savonneuse ou dans un lave-vaisselle.
9. L'anneau à rouleaux et le fond du four doivent être nettoyés régulièrement pour éviter tout bruit excessif. Il suffit d'essuyer la surface inférieure du four avec un détergent doux. L'anneau à rouleaux peut être lavé à l'eau douce et savonneuse ou au lave-vaisselle. Lorsque vous enlevez l'anneau à rouleaux du plancher de la cavité pour la nettoyer, veillez à la replacer dans la bonne position.
10. Éliminer les odeurs de votre four en combinant une tasse d'eau avec le jus et la peau d'un citron dans un bol profond, allant au four à micro-ondes, faire cuire au micro-ondes pendant 5 minutes. Rincez soigneusement et séchez avec un chiffon doux.
11. Lorsqu'il devient nécessaire de remplacer la lampe du four, veuillez consulter un revendeur pour la faire remplacer.
12. Le four doit être nettoyé régulièrement et tout dépôt d'aliments doit être enlevé. Le fait de ne pas maintenir le four dans un état de propreté peut entraîner une détérioration de la surface qui pourrait nuire à la durée de vie de l'appareil et éventuellement entraîner une situation dangereuse.
13. Ne jetez pas cet appareil dans la poubelle domestique ; il doit être jeté dans le centre d'élimination prévu à cet effet par les municipalités.
14. Lorsque le four à micro-ondes avec fonction grill est utilisé pour la première fois, il peut produire une légère fumée et une légère odeur.
15. C'est un phénomène normal, car le four est fait d'une plaque d'acier recouverte d'huile lubrifiante, et le nouveau four produira des vapeurs et des odeurs engendrées par la combustion de l'huile lubrifiante. Ce phénomène disparaîtra après une période d'utilisation.

Le manuel d'utilisation peut également être consulté et téléchargé à partir de notre site

Web : www.XXXXX.com

1.