

# Notice d'utilisation Modèle n° 68092 TENTE FAMILY DOME 4

## Dimensions de la tente :

Intérieur de la tente : 240cm x 210cm x 165cm

Extérieur de la tente : (225+80+95)cm x 255cm x 180cm

Dimensions une fois montée : 410cm x 265cm

## INTRODUCTION

### Utilisation correcte

Toute utilisation autre que celle décrite et toute modification du produit ne sont pas autorisées et peuvent entraîner des blessures et/ou endommager le produit. Le fabricant n'est pas responsable des dégâts provoqués par une utilisation inappropriée. Le produit n'est pas destiné à un usage commercial.

## ATTENTION

### CONSIGNES DE SÉCURITÉ IMPORTANTES LISEZ ET SUIVEZ TOUTES LES INSTRUCTIONS

Maintenez toutes les flammes et les sources de chaleur éloignées de la tente. Nous vous recommandons de toujours positionner votre tente à contrevent d'un feu de camp. Cela réduira le risque que des braises atteignent votre tente. En cas d'incendie, utilisez la sortie pour échapper au feu.

Ne montez jamais la tente à proximité d'une rivière, sous un arbre ou dans d'autres positions dangereuses. Laissez la sortie dégagée.

Vérifiez que les ouvertures d'aération soient toujours ouvertes pour éviter l'asphyxie.

### CONSERVEZ CES INSTRUCTIONS

### Choisissez un site adapté

En enlevant tout objet pointu qui pourrait endommager le tapis de sol.

|    |                                  |   |                                  |   |                             |
|----|----------------------------------|---|----------------------------------|---|-----------------------------|
| A  | Extérieur de la tente<br>1 PIÈCE | C | Hauban<br>12 PIÈCES              | F | Sac de rangement<br>1 PIÈCE |
| B1 | Arceau long<br>2 PIÈCES          | D | Piquet<br>22 PIÈCES              |   |                             |
| B2 | Arceau court<br>1 PIÈCE          | E | Intérieur de la tente<br>1 PIÈCE |   |                             |

# Benutzerhandbuch Model-Nr. #68092 ZELT FAMILY DOME 4

## Zeltabmessungen:

Innenzelt: 240cm x 210cm x 165cm

Außenzelt: (225+80+95)cm x 255cm x 180cm

Aufbau-Abmessungen: 410cm x 265cm

## EINLEITUNG

### Sachgemäße Nutzung

Jede andere Nutzung als die Beschriebene sowie jegliche Modifikation des Produkts sind nicht gestattet und können zu Verletzungen und/oder Beschädigungen

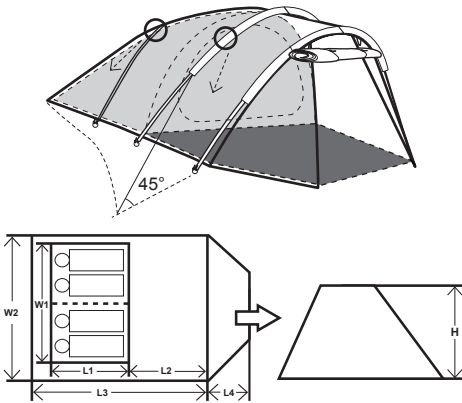

# Owner's Manual Model No.#68092 FAMILY DOME 4 TENT

## Tent Dimensions:

Inner tent: 240cm x 210cm x 165cm

Outer tent: (225+80+95)cm x 255cm x 180cm

Pitching dimension: 410cm x 265cm

## INTRODUCTION

### Proper Use

Any use other than that described or any modification of the product is not permissible and may result in injury and/or damage to the product. The manufacturer is not liable for damage caused by improper use. The product is not intended for commercial use.

## WARNING

### IMPORTANT SAFETY INSTRUCTIONS

#### READ AND FOLLOW ALL INSTRUCTIONS

Keep all flames and heat sources away from this tent fabric. We recommend that you always position your tent upwind from a camp fire. This will reduce the chances of having embers land on your tent. In case of fire, please find the exit to escape from the fire.

Never set up the tent near the river, under the tree or of other objective hazards.

Keep exits clear.

Make sure ventilation openings are open all the time to avoid suffocation.

### SAVE THESE INSTRUCTIONS

### Choose a suitable site

Removing any sharp objects, which might damage the groundsheet.

|    |                    |   |                    |   |                   |
|----|--------------------|---|--------------------|---|-------------------|
| A  | Outer Tent<br>1 PC | C | Guy Rope<br>12 PCS | F | Carry Bag<br>1 PC |
| B1 | Long Pole<br>2 PCS | D | Peg<br>22 PCS      |   |                   |
| B2 | Short Pole<br>1 PC | E | Inner Tent<br>1 PC |   |                   |

des Produkts führen. Der Hersteller haftet nicht für Schäden, die durch unsachgemäße Nutzung entstehen. Dieses Produkt ist nicht für die kommerzielle Nutzung bestimmt.

## ACHTUNG

### WICHTIGE SICHERHEITSANWEISUNGEN LESEN UND BEFOLGEN SIE ALLE ANWEISUNGEN

Halten Sie sämtliche Flamm- und Hitzequellen vom Zeltstoff fern. Wir empfehlen, das Zelt immer gegen die Windrichtung eines eventuell vorhandenen Lagerfeuers zu platzieren. Dies reduziert das Risiko, dass Glut auf Ihr Zelt geweht wird. Verlassen Sie im Brandfall sofort das Zelt durch den Ausgang.

Bauen Sie das Zelt niemals in der Nähe eines Flusses, unter einem Baum oder in anderen Gefahrenbereichen auf.

Halten Sie die Ausgänge frei.

Stellen Sie sicher, dass sämtliche Lüftungsöffnungen jederzeit geöffnet sind, um Erstickungsgefahren zu vermeiden.

### BEWAHREN SIE DIESE ANWEISUNGEN AUF

### Wählen Sie einen geeigneten Standort aus

Beseitigen Sie sämtliche scharfkantigen Gegenstände, die die Bodenplane beschädigen können.

| A  | Außenzelt<br>1 ST    | C | Spannseil<br>12 ST | F | Tragetasche<br>1 ST |
|----|----------------------|---|--------------------|---|---------------------|
| B1 | Lange Stange<br>2 ST | D | Hering<br>22 ST    |   |                     |
| B2 | Kurze Stange<br>1 ST | E | Innenzelt<br>1 ST  |   |                     |

## Manuale d'uso Modello n. 68092

## TENDA FAMILY DOME 4

### Dimensioni della tenda:

Dimensioni interne: 240cm x 210cm x 165cm

Dimensioni esterne: (225+80+95)cm x 255cm x 180cm

Dimensioni complessive: 410cm x 265cm

### INTRODUZIONE

#### Uso corretto

Eventuali utilizzi diversi da quelli descritti o modifiche del prodotto non sono consentiti e potrebbero causare lesioni personali e/o danni al prodotto. Il produttore non è responsabile per eventuali danni causati da un utilizzo improprio. Il prodotto non è destinato a utilizzi commerciali.

### AVVERTENZA

#### ISTRUZIONI IMPORTANTI PER LA SICUREZZA ATTENERSI SCRUPolosAMENTE ALLE ISTRUZIONI

Non avvicinare mai fiamme e fonti di calore alla stoffa della tenda. Accendere eventuali fuochi sempre sopravvento alla tenda. In tal modo si riduce il rischio che la tenda venga colpita da un tizzone. In caso di incendio, uscire immediatamente dalla tenda. Non installare la tenda in prossimità di corsi d'acqua,

sotto gli alberi o in altre posizioni pericolose.

Mantenere sgombre le vie d'uscita.

Accertarsi che le aperture per la ventilazione non siano ostruite per evitare soffocamenti.

### CONSERVARE QUESTE ISTRUZIONI

### Scegliere un luogo idoneo

Rimuovere qualsiasi oggetto tagliente che potrebbe danneggiare il fondo della tenda.

| A  | Tenda esterna<br>1 PZ | C | Fune di ritenuta<br>12 PZ | F | Borsa per il trasporto<br>1 PZ |
|----|-----------------------|---|---------------------------|---|--------------------------------|
| B1 | Asta lunga<br>2 PZ    | D | Picchetto<br>22 PZ        |   |                                |
| B2 | Asta corta<br>1 PZ    | E | Tenda interna<br>1 PZ     |   |                                |

## Gebruikershandleiding Model Nr.#68092 FAMILY DOME 4 TENT

### Tentafmetingen:

Binnen tent: 240cm x 210cm x 165cm

Buitentent: (225+80+95)cm x 255cm x 180cm

Afmeting tentopstelling: 410cm x 265cm

### INTRODUCTIE

#### Correct gebruik

Elk gebruik dat verschilt van het beschreven gebruik of elke aanpassing van het product is niet toegestaan en kan resulteren in letsels en/of schade aan het product. De fabrikant is niet aansprakelijk voor schade veroorzaakt door incorrect gebruik. Het product is niet bedoeld voor commercieel gebruik.

### WAARSCHUWING

#### BELANGRIJKE VEILIGHEIDSVoORSCHRIFTEN LEES EN VOLG ALLE INSTRUCTIES

Alle vlammen en warmtebronnen op een afstand van dit tentmateriaal houden. We bevelen aan dat u de tent altijd met de wind mee van een kampvuur plaatst. Dit zal de kans verminderen om gloeiende as op uw tent te laten belanden. In het geval van brand, zoek de uitgang om aan het vuur te ontsnappen.

Stel nooit de tent op nabij een rivier, onder een boom of een ander gevaarlijke situatie.

Uitgangen vrij houden.

Zorg ervoor dat de ventilatie-openingen altijd open zijn om verstikking te voorkomen.

#### BEWAAR DEZE INSTRUCTIES

### Kies een geschikte plaats

Verwijder alle scherpe voorwerpen die het grondzeil kunnen beschadigen.

| A  | Buitentent<br>1 STUK  | C | Spantouw<br>12 STUKS | F | Draagtas<br>1 STUK |
|----|-----------------------|---|----------------------|---|--------------------|
| B1 | Lange paal<br>2 STUKS | D | Pin<br>22 STUKS      |   |                    |
| B2 | Korte paal<br>1 STUK  | E | Binnentent<br>1 STUK |   |                    |

# Manual de instrucciones

## Modelo N° #68092

### TIENDA FAMILY DOME 4

#### Dimensiones de la tienda:

Interior: 240cm x 210cm x 165cm

Exterior: (225+80+95)cm x 255cm x 180cm

Dimensiones de montaje: 410cm x 265cm

#### INTRODUCCIÓN

##### Uso correcto

Cualquier uso diferente al descrito o cualquier modificación del producto son inaceptables y pueden resultar en lesiones y/o daños al producto. El fabricante no se hace responsable de los daños causados por un uso inapropiado. Este producto no está pensado ni concebido para usos comerciales.

#### ADVERTENCIA

##### INSTRUCCIONES DE SEGURIDAD IMPORTANTES LEA Y SIGA TODAS LAS INSTRUCCIONES

Mantenga las fuentes de fuego y calor alejadas del tejido de la tienda. Le recomendamos que coloque siempre la tienda contra el viento cuando esté cerca de un fuego de campamento. Esto reducirá las posibilidades de que las brasas lleguen a la tienda. En caso de fuego, por favor encuentre la salida para escapar del fuego.

Nunca coloque la tienda cerca del río, bajo los árboles u otros riesgos potenciales.

Mantenga las salidas despejadas.

Asegúrese de que las salidas de ventilación están siempre abiertas para evitar la asfixia.

##### CONSERVE ESTAS INSTRUCCIONES

#### Elija un lugar adecuado

Retire cualquier objeto afilado que pudiera dañar la lona impermeable del piso.

| A  | Tienda exterior<br>1 UNIDAD | C | Cuerda<br>12 UNIDADES       | F | Bolsa de transporte<br>1 UNIDAD |
|----|-----------------------------|---|-----------------------------|---|---------------------------------|
| B1 | Mango largo<br>2 UNIDADES   | D | Estacas<br>22 UNIDADES      |   |                                 |
| B2 | Mango corto<br>1 UNIDAD     | E | Tienda interior<br>1 UNIDAD |   |                                 |

## Brugervejledning

### Model nr. 68092

### FAMILY DOME 4 TENT

#### Teltets mål:

Indertelt: 240cm x 210cm x 165cm

Ydertelt: (225+80+95)cm x 255cm x 180cm

Grundmål: 410cm x 265cm

#### INDLEDNING

##### Korrekt brug

Al anden brug end den, der beskrives, eller ændringer af produktet er ikke tilladt og kan medføre

personskader eller skader på produktet. Producenten hæfter ikke for skader som følge af forkert brug. Produktet er ikke beregnet til kommerciel brug.

#### ADVARSEL

##### VIGTIGE SIKKERHEDSINSTRUKSER

##### LÆS OG FØLG ALLE ANVISNINGER

Hold al åben ild og alle varmekilder borte fra denne teltduk. Vi tilråder, at du altid placerer teltet på vindsiden af eventuelle lejrbål. Dette vil nedsætte risikoen for, at der lander gnister på teltet. I tilfælde af brand skal søges mod udgangen for at komme væk fra ilden.

Sæt aldrig teltet op tæt på en flod, under et træ eller andre mulige farer.

Hold udgangene ryddet.

Sørg for, at ventilationsåbningerne altid er åbne, for at undgå kvælningssulykker.

##### GEM ANVISNINGERNE

#### Vælg et egnet sted

Fjern alle skarpe genstande, der kunne beskadige teltbunden.

| A  | Ydertelt<br>1 STK   | C | Bardunsnor<br>12 STK | F | Bæretaske<br>1 STK |
|----|---------------------|---|----------------------|---|--------------------|
| B1 | Lang stang<br>2 STK | D | Pløk<br>22 STK       |   |                    |
| B2 | Kort stang<br>1 STK | E | Indertelt<br>1 STK   |   |                    |

## Manual do Utilizador

### Modelo N.º #68092

### TENDA EM CÚPULA

### FAMILIAR 4

#### Dimensões da Tenda:

Tenda Interior: 240cm x 210cm x 165cm

Tenda Exterior: (225+80+95)cm x 255cm x 180cm

Dimensão de montagem: 410cm x 265cm

#### INTRODUÇÃO

##### Uso Adequado

Qualquer outra utilização que não a descrita ou qualquer modificação do produto não é permitida e pode resultar em ferimentos e/ou danos no produto. O fabricante não é responsável por danos causados pelo uso indevido. O produto não foi concebido para utilização comercial.

#### ATENÇÃO

##### INSTRUÇÕES DE SEGURANÇA IMPORTANTES

##### LEIA E SIGA TODAS AS INSTRUÇÕES

Mantenha todas as fontes de chama e calor afastadas deste material de tenda. Recomendamos que

posicione sempre a sua tenda contra o vento em relação a uma fogueira de campismo. Isto reduzirá a

possibilidade de caírem faíscas sobre a sua tenda. Em caso de incêndio, procure a saída para fugir do fogo.

Nunca monte a tenda perto do rio, sob uma árvore ou outros perigos objectivos.

Μαντενασασ σαΐδασ δεσϊμπεδϊσ.  
Certifique-se que as saΐdas de ventilação estão sempre abertas para evitar a asfixia.

## GUARDE ESTAS INSTRUÇÕES

### Escolha um local adequado

Remove quaisquer objectos afiados que possam danificar o tecido do piso.

|    |                         |   |                         |   |                            |
|----|-------------------------|---|-------------------------|---|----------------------------|
| A  | Tenda exterior<br>1 PC  | C | Corda de guia<br>12 PCS | F | Saco de transporte<br>1 PC |
| B1 | Haste comprida<br>2 PCS | D | Estaca<br>22 PCS        |   |                            |
| B2 | Haste curta<br>1 PC     | E | Tenda interior<br>1 PC  |   |                            |

## ΕΓΧΕΙΡΙΔΙΟ ΧΡΗΣΤΗ ΜΟΝΤΕΛΟ ΑΡ.#68092 ΟΙΚΟΓΕΝΕΙΑΚΗ 4 ΣΚΗΝΗ

### ΔΙΑΣΤΑΣΕΙΣ ΣΚΗΝΗΣ:

ΕΣΩΤΕΡΙΚΗ ΣΚΗΝΗ:

240εκ.ατ. x 210εκ.ατ. x 165εκ.ατ.

ΕΞΩΤΕΡΙΚΗ ΣΚΗΝΗ: (225+80+95)εκ.ατ. x 255εκ.ατ. x 180εκ.ατ.

ΔΙΑΣΤΑΣΗ ΓΙΑ ΣΤΗΣΙΜΟ: 410εκ.ατ. x 265εκ.ατ.

### ΕΙΣΑΓΩΓΗ

#### ΣΩΣΤΗ ΧΡΗΣΗ

ΟΠΟΙΔΗΠΟΤΕ ΑΛΛΗ ΧΡΗΣΗ ΕΚΤΟΣ ΑΠΟ ΕΚΕΙΝΗ ΠΟΥ ΠΕΡΙΓΡΑΦΕΤΑΙ Ή ΟΠΟΙΔΗΠΟΤΕ ΤΡΟΠΟΠΟΙΗΣΗ ΤΟΥ ΠΡΟΪΟΝΤΟΣ ΔΕΝ ΕΙΝΑΙ ΕΠΙΤΡΕΠΤΗ ΚΑΙ ΜΠΟΡΕΙ ΝΑ ΠΡΟΚΑΛΕΣΕΙ ΤΡΑΥΜΑΤΙΣΜΟ Ή/ΚΑΙ ΒΛΑΒΗ ΣΤΟ ΠΡΟΪΟΝ. Ο ΚΑΤΑΣΚΕΥΑΣΤΗΣ ΔΕΝ ΕΥΘΥΝΕΤΑΙ ΓΙΑ ΖΗΜΙΕΣ ΠΟΥ ΠΡΟΚΑΛΟΥΝΤΑΙ ΑΠΟ ΛΑΝΘΑΣΜΕΝΗ ΧΡΗΣΗ. ΤΟ ΠΡΟΪΟΝ ΔΕΝ ΠΡΟΟΡΙΖΕΤΑΙ ΓΙΑ ΕΜΠΟΡΙΚΗ ΧΡΗΣΗ.

### ΠΡΟΕΙΔΟΠΟΙΗΣΗ

#### ΣΗΜΑΝΤΙΚΕΣ ΟΔΗΓΙΕΣ ΑΣΦΑΛΕΙΑΣ

**ΔΙΑΒΑΣΤΕ ΚΑΙ ΑΚΟΛΟΥΘΗΣΤΕ ΟΛΕΣ ΤΙΣ ΟΔΗΓΙΕΣ** ΚΡΑΤΗΣΤΕ ΚΑΘΕ ΦΛΟΓΑ ΚΑΙ ΠΗΓΗ ΘΕΡΜΟΤΗΤΑΣ ΜΑΚΡΙΑ ΑΠΟ ΤΟ ΥΦΑΣΜΑ ΑΥΤΗΣ ΤΗΣ ΣΚΗΝΗΣ. ΣΥΝΙΣΤΟΥΜΕ ΠΑΝΤΟΤΕ ΤΗ ΤΟΠΟΘΕΤΕΙΤΕ ΤΗ ΣΚΗΝΗ ΣΑΣ ΠΡΟΣΗΝΕΜΑ ΑΠΟ ΤΗ ΦΩΤΙΑ ΚΑΤΑΣΚΗΝΩΣΗΣ. ΑΥΤΟ ΘΑ ΜΕΙΩΣΕΙ ΤΙΣ ΠΙΘΑΝΟΤΗΤΕΣ ΝΑ ΦΕΡΕΙ Ο ΑΕΡΑΣ ΑΝΑΜΜΕΝΑ ΚΑΡΒΟΥΝΑ ΕΠΑΝΩ ΣΤΗ ΣΚΗΝΗ ΣΑΣ. ΣΕ ΠΕΡΙΠΤΩΣΗ ΠΥΡΚΑΓΙΑΣ, ΠΑΡΑΚΑΛΟΥΜΕ ΒΡΕΙΤΕ ΤΗΝ ΕΞΟΔΟ ΓΙΑ ΝΑ ΔΙΑΦΥΓΕΤΕ ΑΠΟ ΤΗ ΦΩΤΙΑ. ΠΟΤΕ ΜΗΝ ΣΤΗΝΕΤΕ ΤΗ ΣΚΗΝΗ ΚΟΝΤΑ ΣΕ ΠΟΤΑΜΙ, ΚΑΤΩ ΑΠΟ ΤΟ ΔΕΝΤΡΟ Ή ΑΛΛΟΥΣ ΑΝΤΙΚΕΙΜΕΝΙΚΟΥΣ ΚΙΝΔΥΝΟΥΣ.

ΔΙΑΤΗΡΗΣΤΕ ΕΛΕΥΘΕΡΕΣ ΤΙΣ ΕΞΟΔΟΥΣ.

ΒΕΒΑΙΩΘΕΙΤΕ ΟΤΙ ΤΑ ΑΝΟΙΓΜΑΤΑ ΕΞΑΕΡΙΣΜΟΥ ΕΙΝΑΙ ΔΙΑΡΚΩΣ ΑΝΟΙΧΤΑ ΓΙΑ ΤΗΝ ΑΠΟΦΥΓΗ ΑΣΦΥΞΙΑΣ.

#### ΦΥΛΑΞΤΕ ΤΙΣ ΟΔΗΓΙΕΣ

### ΕΠΙΛΕΞΤΕ ΜΙΑ ΚΑΤΑΛΛΗΛΗ ΘΕΣΗ

ΑΦΑΙΡΕΣΤΕ ΤΥΧΟΝ ΔΙΧΜΗΡΑ ΑΝΤΙΚΕΙΜΕΝΑ ΤΑ ΟΠΟΙΑ ΕΝΔΕΧΕΤΑΙ ΝΑ ΠΡΟΚΑΛΕΣΟΥΝ ΖΗΜΙΑ ΣΤΟ ΠΑΤΩΜΑ.

|    |                          |   |                              |   |                           |
|----|--------------------------|---|------------------------------|---|---------------------------|
| A  | ΕΞΩΤΕΡΙΚΗ ΣΚΗΝΗ<br>1 ΤΜΧ | C | ΣΧΟΙΝΙ ΑΝΤΙΣΤΗΡΙΧΣ<br>12 ΤΜΧ | F | ΤΣΑΝΤΑ ΜΕΤΑΦΟΡΑΣ<br>1 ΤΜΧ |
| B1 | ΜΑΚΡΥΣ ΣΤΥΛΟΣ<br>2 ΤΜΧ   | D | ΠΑΣΑΛΑΚΙ<br>22 ΤΜΧ           |   |                           |
| B2 | ΚΟΝΤΟΣ ΣΤΥΛΟΣ<br>1 ΤΜΧ   | E | ΕΣΩΤΕΡΙΚΗ ΣΚΗΝΗ<br>1 ΤΜΧ     |   |                           |

## Руководство для владельца № модели 68092 ПАЛАТКА FAMILY DOME 4

### Габариты палатки:

Внутренняя палатка: 240см x 210см x 165см

Наружный тент: (225+80+95)см x 255см x 180см

Размеры площадки для установки: 410см x 265см

### ВВЕДЕНИЕ

#### Правила использования

Использование изделия в каких-либо иных целях, кроме описанных, и любое его изменение являются недопустимыми и могут привести к травмированию и/или к повреждению изделия. Производитель не несет ответственности за ущерб, возникший в результате ненадлежащего использования. Изделие не предназначено для коммерческого использования.

### ВНИМАНИЕ!

#### ВАЖНЫЕ ИНСТРУКЦИИ ПО ТЕХНИКЕ БЕЗОПАСНОСТИ ПРОЧИТАЙТЕ И СОБЛЮДАЙТЕ ВСЕ ИНСТРУКЦИИ

Все источники огня и тепла должны находиться на безопасном расстоянии от материала этой палатки.

Рекомендуем всегда устанавливать палатку с наветренной стороны от костра. Это уменьшит вероятность попадания искр или тлеющих угольков на палатку. В случае пожара палатку следует покидать через выход.

Запрещается устанавливать палатку возле реки, под деревом или в других явно опасных местах.

Не загромождайте выходы.

Вентиляционные отверстия должны быть постоянно открыты для предотвращения удущения.

#### СОХРАНИТЕ ЭТИ ИНСТРУКЦИИ

### Выберите подходящее место,

удалив с него все острые предметы, которые могут повредить пол палатки.

|    |                        |   |                             |   |                              |
|----|------------------------|---|-----------------------------|---|------------------------------|
| A  | Наружный тент<br>1 ШТ. | C | Растяжка<br>12 ШТ.          | F | Сумка для переноски<br>1 ШТ. |
| B1 | Длинный шест<br>2 ШТ.  | D | Копышек<br>22 ШТ.           |   |                              |
| B2 | Короткий шест<br>1 ШТ. | E | Внутренняя палатка<br>1 ШТ. |   |                              |

## Přiručka pro majitele Model č.#68092 STAN PRO 4 OSOBY FAMILY DOME

### Rozměry stanu:

Vnitřní stan: 240cm x 210cm x 165cm

Vnější stan: (225+80+95)cm x 255cm x 180cm

Rozměry postavení: 410cm x 265cm

## ÚVOD

### Správne použitie

Jakékoľvek iné použitie, než je zde popsáno, nebo úpravy produktu nejsou povoleny a mohou vést ke zranění a/nebo poškození produktu. Výrobce neodpovídá za škody vzniklé nesprávným použitím. Tento produkt není určen ke komerčnímu použití.

## UPOZORNĚNÍ

### DŮLEŽITÉ BEZPEČNOSTNÍ POKYNY

#### ČTĚTE A RESPEKTUJTE VŠECHNY POKYNY

K látce stanu se nepřibližujte s otevřeným ohněm nebo zdroji tepla. Vždy doporučujeme umístit stan proti směru větru od ohniště. Tím se sníží nebezpečí, že na stan vletnou žhavé uhlíky. V případě požáru opusťte stan. Nikdy nestavte stan poblíž řeky, pod stromem nebo jiném nebezpečném místě.

Vchod vždy musí zůstat volný.

Zkontrolujte, že jsou všechny ventilační otvory neustále otevřené, aby nedošlo k udušení.

### TYTO POKYNY SI ULOŽTE

### Vyberte vhodné místo

Odstraňte všechny ostré předměty, které by mohly poškodit podlahu.

| A  | Venkovní stan<br>1 KS | C | Vodící lano<br>12 KS | F | Přenosná taška<br>1 KS |
|----|-----------------------|---|----------------------|---|------------------------|
| B1 | Dlouhá tyč<br>2 KS    | D | Kolík<br>22 KS       |   |                        |
| B2 | Krátká tyč<br>1 KS    | E | Vnitřní stan<br>1 KS |   |                        |

## Brukerhåndbok Modellnr. 68092 FAMILY DOME 4-TELТ

### Teltstørrelser:

Innertelt: 240cm x 210cm x 165cm

Yttertelt: (225+80+95)cm x 255cm x 180cm

Oppsatt størrelse: 410cm x 265cm

## INTRODUKSJON

### Korrekt bruk

Annen bruk enn det beskrevet eller noen modifisering av produktet er ikke tillatt, og kan føre til personskade og/eller skade på produktet. Produsenten er ikke ansvarlig for skade forårsaket av feilaktig bruk. Produktet er ikke tiltenkt for kommersiell bruk.

## ADVARSEL

### VIKTIGE SIKKERHETSINSTRUKSJONER LES OG FØLG ALLE INSTRUKSJONER

Hold alle flammer og varmekilder unna dette teltstoffet.

Vi anbefaler at du alltid plasserer teltet ditt motvinds fra et leirbål. Dette vil redusere sjansene for at glør lander på teltet ditt. Ved brann må du finne utgangen for å rømme fra ilden.

Sett aldri opp teltet nær en elv, under et tre eller andre farekilder.

Hold utgangene ryddige.

Sørg for at ventileringsåpninger alltid er åpne for å unngå kvelning.

## TA VARE PÅ DISSE INSTRUKSJONENE

### Velg en egnet plassering

Fjern alle skarpe gjenstander som kan ødelegge bunnduken.

| A  | Yttertelt<br>1 STK  | C | Bardun<br>12 STK    | F | Bæretrekk<br>1 STK |
|----|---------------------|---|---------------------|---|--------------------|
| B1 | Lang stang<br>2 STK | D | Teltplugg<br>22 STK |   |                    |
| B2 | Kort stang<br>1 STK | E | Innertelt<br>1 STK  |   |                    |

## Ågarens Bruksanvisning Modell Nr.68092 FAMILY DOME TÄLT för 4 pers.

### Tältets mått:

Innertält: 240cm x 210cm x 165cm

Yttertält: (225+80+95)cm x 255cm x 180cm

Uppfällt: 410cm x 265cm

## INTRODUKTION

### Korrekt användning

All annan användning, förutom den som beskrivs här, eller ändringar på produkten, är inte tillåtna och kan leda till personskada och/eller att produkten skadas. Tillverkaren är inte ansvarig för skador som orsakats genom felaktig användning. Produkten är inte avsedd för kommersiell användning.

## VARNING

### VIKTIGA SÄKERHETSINSTRUKTIONER LÄS OCH FÖLJ ALLA INSTRUKTIONER

Se till att alla flam- och varmekällor inte finns i närheten av denna tälttextil. Vi rekommenderar att du alltid sätter upp tältet på läsidan av en eventuell en lägereld. Detta reducerar risken att glöd hamnar på ditt tält. I händelse av brand, se till att hitta utgången för att undgå branden.

Sätt aldrig upp tältet nära en flod, under ett träd eller andra möjliga faror.

Håll utgångar fria.

Se till att ventilationsöppningarna ständigt är öppna för att undvika kvävningensrisk.

### SPARA DESSA INSTRUKTIONER

### Välj en passande plats

Ta bort alla vassa föremål, som kan skada bottenskiktet.

| A  | Yttertält<br>1 PC   | C | Staglina<br>12 PCS  | F | Transportväska<br>1 PC |
|----|---------------------|---|---------------------|---|------------------------|
| B1 | Lång stång<br>2 PCS | D | Tältpinne<br>22 PCS |   |                        |
| B2 | Kort stång<br>1 PC  | E | Innertält<br>1 PC   |   |                        |

# Käyttöopas

## Mallinro. 68092

### FAMILY DOME 4 TELTTA

#### Teltan mitat:

Sisäteltta: 240cm x 210cm x 165cm  
Ulkoteltta: (225+80+95)cm x 255cm x 180cm  
Koottuna: 410cm x 265cm

#### JOHDANTO

##### Asianmukainen käyttö

Muu kuin kuvattu käyttö tai tuotteen muokkaus ei ole luvallista, ja se voi johtaa vammoihin ja/tai tuotteen vaurioon. Valmistaja ei ole vastuussa virheellisestä käytöstä aiheutuneista vaurioista. Tuotetta ei ole tarkoitettu kaupalliseen käyttöön.

#### VAROITUS

##### TÄRKEITÄ TURVALLISUUSTIETOJA LUE JA NOUDATA KAIKKIA OHJEITA

Pidä avotuli ja lämmönlähteet poissa tämän telttakankaan läheltä. Suosittelemme, että sijoitat teltan aina vastatuuleen nuotiotulesta. Tämä vähentää sitä riskiä, että hiilikipinöitä lentäisi teltan päälle. Tulipalon syytyessä poistu turvaan etsimällä uloskäynti.

Älä koskaan pystytä telttaa lähelle jokea, puun alle tai muiden vaarojen läheisyyteen.

Pidä uloskäynnit vapaina.

Varmista tukehtumisen estämiseksi, että ilmanvaihtoaukot ovat aina avoimina.

##### PIDÄ NÄMÄ OHJEET TALLELLA

#### Valitse sopiva sijainti

Poista paikalta kaikki terävät esineet, jotka saattaisivat vahingoittaa pohjakangasta.

| A  | Ulkoteltta<br>1 KPL  | C | Teltan naru<br>12 KPL | F | Kantolaukku<br>1 KPL |
|----|----------------------|---|-----------------------|---|----------------------|
| B1 | Pitkä tanko<br>2 KPL | D | Kiila<br>22 KPL       |   |                      |
| B2 | Lyhyt tanko<br>1 KPL | E | Sisäteltta<br>1 KPL   |   |                      |

## Návod na použitie

### Model č. #68092

### STAN FAMILY DOME 4

#### Rozmery stanu:

Vnútrotný stan: 240cm x 210cm x 165cm  
Vonkajší stan: (225+80+95)cm x 255cm x 180cm  
Rozmery postavenia: 410cm x 265cm

#### ÚVOD

##### Riadne používanie

Akéköveket iné používanie, ako to, ktoré je opísané v tomto návode, či akéköveket zmeny výrobu nie sú povolené a môžu spôsobiť poranenie a/alebo poškodenie výrobku. Výrobca neponesie zodpovednosť

za škody vzniknuté nevhodným používaním. Výrobok nie je určený na komerčné použitie.

#### UPOZORNENIE

##### DÔLEŽITÉ BEZPEČNOSTNÉ POKYNY

##### PREČÍTAJTE SI VŠETKY POKYNY A DODRŽUJTE ICH

Všetky zdroje otvoreného ohňa a tepla udrzte mimo látku tohto stanu. Stan vám odporúčame vždy stavať proti smeru vetra od ohniska. Tým sa zníži možnosť usadenia žeravých uhlíkov na stane. V prípade požiaru nájdite prosím únikovú cestu od ohňa.

Stan nikdy nestavajte v blízkosti rieky, pod stromami ani na iných objektívne nebezpečných miestach.

Únikové cesty udrzte voľné.

Aby sa zabránilo uduseniu, nezabudnite mať vetracie otvory vždy otvorené.

##### TENTO NÁVOD SI ODLÓŽTE

#### Vyberte vhodné miesto

Odstraňte ostré predmety, ktoré by mohli poškodiť podložku.

| A  | Vonkajší stan<br>1 KS | C | Vodiace lano<br>12 KS  | F | Prenosná taška<br>1 KS |
|----|-----------------------|---|------------------------|---|------------------------|
| B1 | Dlhá tyč<br>2 KS      | D | Kolík<br>22 KS         |   |                        |
| B2 | Krátka tyč<br>1 KS    | E | Vnútrotný stan<br>1 KS |   |                        |

## Instrukcja obsługi

### Model nr #68092

### NAMIOT FAMILY DOME 4

#### Wymiary namiotu:

Namiot wewnętrzny: 240cm x 210cm x 165cm  
Namiot zewnętrzny: (225+80+95)cm x 255cm x 180cm  
Zajmowana przestrzeń: 410cm x 265cm

#### WSTĘP

##### Właściwe użytkowanie

Jakiekolwiek użycie niezgodne z poniżej opisanym lub jakakolwiek modyfikacja produktu są niedopuszczalne i mogą spowodować obrażenia ciała i/lub uszkodzenie produktu. Producent nie ponosi odpowiedzialności za szkody spowodowane niewłaściwym użytkowaniem. Produkt nie jest przeznaczony do użytku komercyjnego.

#### OSTRZEŻENIE

##### WAŻNE INSTRUKCJE BEZPIECZEŃSTWA

##### PRZECZYTAJ I POSTĘPUJ ZGODNIE Z WSZYSTKIMI INSTRUKCJAMI BEZPIECZEŃSTWA

Trzymać wszystkie źródła ognia i ciepła z dala od materiału tego namiotu. Zalecamy pozycjonowanie namiotu tak, aby nie znajdował się on pod wiatr wiejący od ogniska. Pozwoli to zmniejszyć możliwość nanoszenia na namiot żaru. W przypadku pożaru należy wyjść z namiotu.

Nie należy ustawiać namiotu w pobliżu rzeki, pod drzewem lub w innych potencjalnie niebezpiecznych lokalizacjach.

Utrzymuj wyjścia łatwo dostępnymi.  
Aby zapobiec uduszeniu, upewnij się, że otwory wentylacyjne są cały czas otwarte.

**PROSIMY ZACHOWAĆ TĘ INSTRUKCJĘ**

### Wybierz odpowiedni teren

Usuń z niego wszystkie ostre przedmioty, które mogłyby zniszczyć podłogę.

| A  | Namiot zewnętrzny<br>1 SZT | C | Linka odciągowa<br>12 SZT  | F | Torba transportowa<br>1 SZT |
|----|----------------------------|---|----------------------------|---|-----------------------------|
| B1 | Rurka długa<br>2 SZT       | D | Śledź<br>22 SZT            |   |                             |
| B2 | Rurka krótka<br>1 SZT      | E | Namiot wewnętrzny<br>1 SZT |   |                             |

## Használati útmutató 68092-as modell FAMILY DOME 4 SÁTOR

### Sátorméreték:

Belső sátor: 240cm x 210cm x 165cm

Külső sátor: (225+80+95)cm x 255cm x 180cm

Felvert sátorméret: 410cm x 265cm

### BEVEZETÉS

#### Megfelelő használat

A terméket tilos a leírtaktól eltérő módon használni, illetve módosítani, mivel az személyi sérüléshez és/vagy a termék sérüléséhez vezethet. A gyártó nem vállal felelősséget a nem megfelelő használatból eredő károkért. A termék nem iparszerű használatra lett tervezve.

### FIGYELMEZTETÉS

#### FONTOS BIZTONSÁGI UTASÍTÁSOK MINDEN UTASÍTÁST OLVASSON EL ÉS TARTSA BE AZ AZOKBAN FOGLALTAKAT

A ponyva anyagát tartsa távol a tűztől és hőforrásoktól. Javasoljuk, hogy mindig a tábornúttól a szél irányával ellentétes irányban állítsa föl a sátrat. Ezzel minimalizálható az esélye annak, hogy parázs hulljon a sátorra. Tűz esetén találja meg a tűzből kivezető menekülőutat.

Soha ne verjen sátrat folyóvíz mellett, fa alatt vagy más egyértelmű kockázattal járó helyen.

Tartsa szabadon a kijáratokat.

A fulladás elkerülése érdekében gondoskodjon arról, hogy a szellőzőnyílások folyamatosan nyitva legyenek.

#### ŐRIZZE MEG EZT AZ ÚTMUTATÓT

### Válasszon megfelelő területet a sátorveréshez.

Távolítsa el a területről minden olyan éles tárgyat, amely kárt okozhatna a padlófóliában.

| A  | Külső sátor<br>1 DB | C | Feszítőkötél<br>12 DB | F | Hordtáska<br>1 DB |
|----|---------------------|---|-----------------------|---|-------------------|
| B1 | Hosszú rúd<br>2 DB  | D | Cövek<br>22 DB        |   |                   |
| B2 | Rövid rúd<br>1 DB   | E | Belső sátor<br>1 DB   |   |                   |

## Lietotāja rokasgrāmata; Modelis Nr.#68092 FAMILY DOME 4 TELTS

### Telts izmēri:

Iekšējā telts: 240cm x 210cm x 165cm

Ārējā telts: (225+80+95)cm x 255cm x 180cm

Uzceltas telts izmēri: 410cm x 265cm

### IEVĒS

#### Pareiza lietošana

Nav pieļaujama tāda preces lietošana, kas nav aprakstīta šeit, vai jebkāda tās izmaiņšana, un tas var izraisīt ievainojumus un/vai bojājumus precei. Ražotājs nav atbildīgs par bojājumiem, kas radušies nepareizas lietošanas rezultātā. Prece nav paredzēta komerciālai lietošanai.

### BRĪDINĀJUMS

#### SVARĪGAS DROŠĪBAS INSTRUKCIJAS

#### IZLASIET UN IEVĒROJIET VISAS INSTRUKCIJAS

Sargājiet telts audumu no liesmām un karstuma avotiem. Mēs iesakām telti vienmēr novietot pretvējā attiecībā pret ugunsgrēku. Tas samazinās iespējamību, ka uz telts nokļūst ogle. Ugunsgrēka gadījumā meklējiet izeju, lai izbēgtu no uguns.

Nekad neceliet telti blakus upei, zem koka vai citiem objektīviem bīstamības avotiem.

Uzturiet izejas nenorobežotas.

Lai izvairītos no nosmakšanas, pārliecinieties, ka ventilācijas atveres ir vaļā visu laiku.

#### SAGLABĀJIET ŠIS INSTRUKCIJAS

### Izvēlieties atbilstošu vietu.

Noņemiet visus asos priekšmetus, kas var bojāt pamatni.

| A  | Ārējā telts<br>1 GAB. | C | Gaija aukla<br>12 GAB.  | F | Telts soma<br>1 GAB. |
|----|-----------------------|---|-------------------------|---|----------------------|
| B1 | Garais loks<br>2 GAB. | D | Mietīņš<br>22 GAB.      |   |                      |
| B2 | Īsais loks<br>1 GAB.  | E | Iekšējā telts<br>1 GAB. |   |                      |

## Savininko instrukcijas Modelio Nr. 68092 PALAPINĒ „FAMILY DOME 4“

### Palapinés matmenys:

Vidinés palapinés: 240cm x 210cm x 165cm

Išorinés palapinés: (225+80+95)cm x 255cm x 180cm

Išilginiai matmenys: 410cm x 265cm

### ĪVADAS

#### Tinkams naudojimo būdas

Bet koks kitoks naudojimas nei nurodyta arba bet koks gaminio modifikavimas negalimas, dėl to galima susisiekti arba sugadinti gaminį. Gamintojas nėra



atsakingas už žalą, kilusią dėl netinkamo naudojimo.  
Šis gaminytis neskirtas komerciniam naudojimui.

## ISPĖJIMAS SVARBŪS SAUGOS NURODYMAI PERSKAITYKITE IR LAIKYKITĖS VISŲ INSTRUKCIJŲ

Palapinės nestatykite šalia ugnies ar kitų šilumos šaltinių. Rekomenduojame palapinę visada statyti prieš vėją nuo stovyklavietės ugnies. Tai sumažins tikimybę, kad ant jūsų palapinės nukris žarijos. Gaisro atveju, raskite išėjimą, kad galėtumėte ištrūkti.

Niekada nestatykite palapinės šalia upės, po medžių ar kitais keliančiais pavojų objektais.

Neužtvirkite išėjimų.

Visada įsitikinkite, kad ventiliacijos angos atidarytos, kad neuždustumėte.

## SAUGOKITE ŠIAS INSTRUKCIJAS

### Pasirinkite tinkamą vietą

Pašalinkite aštirus objektus, kurie gali sugadinti palapinės pagrindą.

|    |                            |   |                             |   |                   |
|----|----------------------------|---|-----------------------------|---|-------------------|
| A  | Išorinė palapinė<br>1 VNT. | C | Tvirtinimo virvė<br>12 VNT. | F | Krepšys<br>1 VNT. |
| B1 | Ilgas strypas<br>2 VNT.    | D | Kaištis<br>22 VNT.          |   |                   |
| B2 | Trumpas strypas<br>1 VNT.  | E | Vidinė palapinė<br>1 VNT.   |   |                   |

## Navodila za uporabo Model št. #68092 ŠOTOR FAMILY DOME 4

### Velikosti šotora:

Notranji šotor: 240cm x 210cm x 165cm

Zunanji šotor: (225+80+95)cm x 255cm x 180cm

Velikost postavljenega šotora: 410cm x 265cm

### UVOD

#### Pravilna uporaba

Izdelek ni dovoljeno spreminjati ali uporabljati drugače, kot je opisano v teh navodilih, saj lahko to privede do telesnih poškodb in/ali poškodb izdelka. Proizvajalec ne odgovarja za škodo, povzročeno z nepravilno uporabo. Ta izdelek ni namenjen za komercialno uporabo.

### OPOZORILO

#### POMEMBNI VARNOSTNI NAPOTKI PROSIMO, PREBERITE IN UPOŠTEVAJTE VSA NAVODILA

Šotor vselej hranite ločeno od odprtega ognja in virov toplote. Priporočamo vam, da šotor vedno postavite na protivečno stran glede na taborni ogenj. S tem boste zmanjšali možnost, da na vaš šotor prileti žerjavica. V primeru požara poiščite izhod in se umaknite ognju. Nikoli ne postavite šotora v bližino reke, pod drevo ali morebitne druge nevarne predmete.

Izhodi naj bodo vedno prosti.

Prepričajte se, da so odprte za prezračevanje vedno

odprte, tako da se izognete nevarnosti zadušitve.

## NAVODILA SHRANITE.

### Izberite ustrežno mesto za postavitev šotora.

Odstranite vse ostre predmete, ki lahko poškodujejo talno podlogo.

|    |                        |   |                           |   |                                |
|----|------------------------|---|---------------------------|---|--------------------------------|
| A  | Zunanji šotor<br>1 KOS | C | Napenjalna vrv<br>12 KOSA | F | Vreča za shranjevanje<br>1 KOS |
| B1 | Dolga palica<br>2 KOSA | D | Klin<br>22 KOSA           |   |                                |
| B2 | Kratka palica<br>1 KOS | E | Notranji šotor<br>1 KOS   |   |                                |

## Kullanım Kılavuzu Model No.: 68092 FAMILY DOME 4 ÇADIR

### Çadır Ebatları:

İç çadır: 240cm x 210cm x 165cm

Diş çadır: (225+80+95)cm x 255cm x 180cm

Boylamasına ebat: 410cm x 265cm

### Giriş

#### Doğru Kullanım

Ürünün burada açıklananlardan farklı bir amaç için kullanılması veya üründe herhangi bir şekilde değişiklik yapılması yaralanmalara ve/veya ürünün hasar görmesine neden olabilir. Üretici, amacına aykırı kullanımın neden olabileceği zararlardan sorumlu tutulamaz. Bu ürün ticari amaçla kullanım için tasarlanmamıştır.

### UYARI

#### ÖNEMLİ GÜVENLİK TALİMATLARI TÜM TALİMATLARI OKUYUN VE İZLEYİN

Her türlü alev ve ısı kaynağını çadır kumaşından uzak tutun. Çadırı her zaman kamp ateşine doğru esen rüzgârın aksi yönünde kurmanızı öneririz. Bu sayede çadıra kıvılcım sıçrama riski azalır. Yangın durumunda, en yakın kaçış noktasından kaçın.

Çadırı asla nehir kenarına, ağaç altına veya tehlikeli alanlara kurmayın.

Çadır çıkışlarında engel bulundurmayın.

Havasızlıktan boğulma tehlikesini önlemek için havalandırma deliklerinin her zaman açık olduğundan emin olun.

#### BU TALİMATLARI SAKLAYIN

### Uygun bir yer seçin

Su geçirmez örtüye zarar verebilecek her türlü kesici aleti kaldırın.

|    |                      |   |                         |   |                          |
|----|----------------------|---|-------------------------|---|--------------------------|
| A  | Diş çadır<br>1 ADET  | C | Gergi halatı<br>12 ADET | F | Taşıma çantası<br>1 ADET |
| B1 | Uzun direk<br>2 ADET | D | Kazık<br>22 ADET        |   |                          |
| B2 | Kısa direk<br>1 ADET | E | İç çadır<br>1 ADET      |   |                          |



# Manualul utilizatorului

## Model nr. 68092

### CORT DE FAMILIE DOME 4

#### Dimensiuni cort:

Cort interior: 240cm x 210cm x 165cm

Cort exterior: (225+80+95)cm x 255cm x 180cm

Dimensiune depliat: 410cm x 265cm

#### INTRODUCERE

##### Utilizare adecvată

Orice altă utilizare diferită de cea descrisă sau orice modificare a produsului nu este permisă și poate duce la vătămări și/sau daune materiale. Producătorul nu este responsabil pentru daunele cauzate de utilizarea inadecvată. Acest produs nu este destinat utilizării în scopuri comerciale.

#### AVERTISMENT

##### INSTRUCȚIUNI IMPORTANTE PRIVIND SIGURANȚA CĂȘII ȘI RESPECTAȚI TOATE INSTRUCȚIUNILE

Păstrați focul și toate sursele de căldură departe de materialul acestui cort. Vă recomandăm să poziționați întotdeauna cortul în direcția opusă vântului față de un foc. Astfel veți reduce șansele de a avea așchii care să aterizeze pe cortul dvs. În caz de incendiu, găsiți ieșirea pentru a scăpa din incendiu.

Nu instalați niciodată cortul în apropierea râului, sub un copac sau alte obiecte periculoase.

Mențineți ieșirile libere.

Asigurați-vă că fantele de aerisire sunt deschise tot timpul pentru a evita sufocarea.

##### SALVAȚI ACESTE INSTRUCȚIUNI

#### Selectarea unei locații potrivite

Înlăturarea tuturor obiectelor ascuțite care pot deteriora folia de protecție la sol.

| A  | Cort exterior<br>1 BUC. | C | Frângerie de ancorare<br>12 BUC. | F | Trusă de transport<br>1 BUC. |
|----|-------------------------|---|----------------------------------|---|------------------------------|
| B1 | Stâlp lung<br>2 BUC.    | D | Cuie<br>22 BUC.                  |   |                              |
| B2 | Stâlp scurt<br>1 BUC.   | E | Cort interior<br>1 BUC.          |   |                              |

## Ръководство на Потребителя

### Модел No.#68092

### ПАЛАТКА FAMILY DOME 4

#### Размери на палатката:

Вътрешна палатка:

240cm x 210cm x 165cm

Външна палатка:

(225+80+95)cm x 255cm x 180cm

Разгънати размери: 410cm x 265cm

#### ВЪВЕДЕНИЕ

##### Правилна Употреба

Всяка употреба, различна от описаната или всяка промяна на продукта не е разрешена и може да доведе до нараняване и/или повреда на продукта. Производителят не носи отговорност за вреди, причинени от неправилна употреба. Този продукт не е предвиден за употреба с търговска цел.

#### ВНИМАНИЕ

##### ВАЖНИ ИНСТРУКЦИИ ЗА БЕЗОПАСНОСТ.

##### ПРОЧЕТЕТЕ И СПАЗВАЙТЕ ВСИЧКИ ИНСТРУКЦИИ

Дръжте на дистанция всички пламъци и източници на топлина от тъканта на тази палатка.

Препоръчваме ви винаги да разполагате палатката си по посока на вятъра спрямо лагерния огън. Това ще намали възможността от попадане на жар върху вашата палатка. В случай на пожар, моля намерете изход за да избягате от огъня.

Никога не монтирайте палатката в близост до река, под дърво или други обективни опасности.

Поддържайте изходите свободни.

Уверете се, че вентилационни отвори са отворени през цялото време, за да се избегне задушаване.

##### ЗАПАЗЕТЕ ТЕЗИ ИНСТРУКЦИИ

#### Изберете подходящо място

Отстранете всякакви остри предмети, които биха могли да повредят подовото платнище.

| A  | Вътрешна палатка<br>1 БР. | C | Обтягащо въже<br>12 БР. | F | Чанта за пренасяне<br>1 БР. |
|----|---------------------------|---|-------------------------|---|-----------------------------|
| B1 | Дълга пръчка<br>2 БР.     | D | Колче<br>22 БР.         |   |                             |
| B2 | Къса пръчка<br>1 БР.      | E | Външна палатка<br>1 БР. |   |                             |

## Korisnički priručnik

### Model br. #68092

### ŠATOR FAMILY DOME 4

#### Dimenzije šatora:

Dimenzije unutarnejg dijela:

240cm x 210cm x 165cm

Dimenzije vanjskog dijela: (225+80+95)cm x 255cm x 180cm

Dimenzije iskoristivog prostora: 410cm x 265cm

#### UVOD

##### Pravilna uporaba

Bilo kakva uporaba proizvoda koja je drugačija od opisane u ovom priručniku kao i izvođenje bilo kakve izmjene na samom proizvodu nije dopušteno jer može dovesti do nastanka ozljeda i / ili oštećenja proizvoda. Proizvođač ne snosi odgovornost za štetu koja je nastala na proizvodu uslijed njegove nepravilne uporabe. Ovaj proizvod nije namijenjen komercijalnoj uporabi.

## UPOZORENJE

### VAŽNE SIGURNOSNE UPUTE

#### PROČITAJTE I SLIJEDITE SVE NAVEDENE UPUTE

Držite plamen i izvore topline podalje od tkanine od koje je šator izrađen. Preporučujemo vam da šator postavite u smjeru suprotnom od strujanja vjetra i plamena logorske vatre. Na ovaj ćete način spriječiti padanje žara na šator. U slučaju požara pronađite izlaz iz šatora kako biste spasili vlastiti život.

Nikad ne postavljajte šator blizu rijeke, ispod stabla ili na drugim mjestima gdje je izložen drugim opasnostima.

Održavajte izlaze čistima.

Pripazite da su otvori za ventilaciju stalno otvoreni kako bi se izbjegla mogućnost gušenja.

#### ČUVAJTE OVE UPUTE

#### Odabir pogodnog mjesta

Uklonite sve oštre predmete koji bi mogli oštetiti podnicu.

| A  | Vanjski dio šatora<br>1 KOMAD | C | Pridržni konopac<br>12 KOMADA   | F | Torba za nošenje<br>1 KOMAD |
|----|-------------------------------|---|---------------------------------|---|-----------------------------|
| B1 | Duga šipka<br>2 KOMADA        | D | Klin<br>22 KOMADA               |   |                             |
| B2 | Kratka šipka<br>1 KOMAD       | E | Unutarnji dio šatora<br>1 KOMAD |   |                             |

## Kasutusjuhend Mudel nr 68092 Telk FAMILY DOME 4

#### Telgi mõõtmed.

Sisetelk: 240cm x 210cm x 165cm

Välistelk: (225+80+95)cm x 255cm x 180cm

Aluse mõõtmed: 410cm x 265cm

#### TOOTE TUTVUSTUS

##### Sihipärane kasutamine

Igasugune muu kasutus, kui siin kirjeldatud või telgi ümbertegemine ei ole lubatud ja võib tingida kehavigastuse ja/või toote vigastumise. Tootja ei vastuta vigastuste eest, mis on põhjustatud nõuetevastasest kasutusest. See telk ei ole ette nähtud äriliseks kasutamiseks.

#### HOIATUS

##### OLULISED OHUTUSJUHISED

##### LUGEGE KÕIK JUHISED LÄBI JA JÄRGIGE NEID

Hoidke telgiriie eemale lahtisest tulest ja kütteseadmetest. Soovitame püstitada telk telkimislaagri lõkke suhtes pealetuult. Sellega väheneb võimalus sädemete langemiseks teie telgile. Tulekahju korral olge valmis kasutama väljapääsu.

Ärge püstitage telki jõe äärde, puu või mingi muu ohtliku objekti alla.

Hoidke väljapääsud vabad.

Veenduge, et õhusavand on kogu aeg täielikult avatud, et vältida lämbumist.

##### HOIDKE KÄESOLEV JUHEND ALLES

#### Valige sobiv paigalduskoht

Eemaldage kõik teravad esemed, mis võivad aluskatet vigastada.

| A  | Välistelk<br>1 TK   | C | Telginõör<br>12 TK | F | Kandekott<br>1 TK |
|----|---------------------|---|--------------------|---|-------------------|
| B1 | Pikk post<br>2 TK   | D | Telgiva<br>22 TK   |   |                   |
| B2 | Lühike post<br>1 TK | E | Sisetelk<br>1 TK   |   |                   |

## Uputstvo za upotrebu Model br.#68092 ŠATOR FAMILY DOME 4

#### Dimenzije šatora:

Unutrašnji šator: 240cm x 210cm x 165cm

Vanjski šator: (225+80+95)cm x 255cm x 180cm

Dimenzije razapinjania: 410cm x 265cm

#### Uvod

##### Pravična upotreba

Bilo kakva upotreba osim opisane ili bilo kakve izmene proizvoda nisu dozvoljene i mogu rezultirati povredom i/ili oštećenjem proizvoda. Proizvođač nije odgovoran za štetu nastalu nepravilnom upotrebom. Ovaj proizvod nije namenjen za komercijalne svrhe.

#### UPOZORENJE

##### VAŽNA SIGURNOSNA UPUTSTVA

##### PROČITAJTE I PRATITE SVA UPUTSTVA

Držite sve izvore plamena i toplote dalje od ove šatorske tkanine. Preporučujemo da uvek postavite vaš šator uz vetar od kamp vatre. Ovo će umanjiti šanse da žar padne na vaš šator. U slučaju požara, molimo nađite izlaz da pobegnete od vatre.

Nikad ne postavljajte šator blizu reke, ispod drveta ili drugih realnih opasnosti.

Držite izlaze prohodnima.

Osigurajte da su svi izlazi otvoreni u svako doba da se spreči gušenje.

##### SAČUVAJTE OVA UPUTSTVA

#### Izaberite pogodno mesto

Uklonite sve oštre predmete koji mogu da oštete podnu prostirku.

| A  | Vanjski šator<br>1 KOM | C | Konopac za učvršćivanje<br>12 KOM | F | Kesa za nošenje<br>1 KOM |
|----|------------------------|---|-----------------------------------|---|--------------------------|
| B1 | Dugačka šipka<br>2 KOM | D | Klin<br>22 KOM                    |   |                          |
| B2 | Kratka šipka<br>1 KOM  | E | Unutrašnji šator<br>1 KOM         |   |                          |

# دليل المالك

## طراز رقم #68092

### خيمة قبة العائلة 4

#### أبعاد الخيمة:

الخيمة الداخلية: 240سم x 210سم x 165سم  
 الخيمة الخارجية: (95+80+225)سم x 255سم x 180سم  
 أبعاد نصب الخيمة: 410سم x 265سم

#### المقدمة

#### الاستخدام الأمثل

أي استخدام آخر بخلاف الاستخدام المحدد للمنتج أو تعديل المنتج غير مسموح به/ وقد ينتج عنه حدوث إصابات و/أو تلف، و/أو وقوع أضرار بالمنتج. الشركة المصنعة غير مسؤولة عن التلف الناتج عن الاستخدام غير المناسب. المنتج غير مخصص للاستخدام التجاري.

#### تحذير

#### تعليمات السلامة الهامة

#### اقرأ هذه الإرشادات ونفذها

قم بإبعاد جميع اللهب ومصادر الحرارة بعيدًا عن نسج هذه الخيمة. نحن نوصي بأن تضع دائمًا خيمتك في عكس اتجاه الريح من نار المعسكر. حيث إن ذلك سوف يقلل من فرص تطاير الجمر إلى أرضية الخيمة. في حالة الحريق، يرجى إيجاد المخرج للهروب من الحريق. لا تتصبب الخيمة بالقرب من النهر أو أسفل شجرة أو المخاطر الأخرى المعروفة. حافظ على خلو المخرج. تأكد من فتح فتحات التهوية طوال الوقت لتجنب الاختناق.

#### احفظ هذه التعليمات

#### اختر موقعًا مناسبًا

قم بإزالة أي أشياء حادة قد تمزق لوح الأرضية.

|    |                        |   |                         |   |               |
|----|------------------------|---|-------------------------|---|---------------|
| A  | 1 قطعة الخيمة الخارجية | C | حبل تثبيت 12 قطع        | F | 1 حقيبة الحمل |
| B1 | عمود طويل 2 قطع        | D | وتد 22 قطع              |   |               |
| B2 | عمود قصير 1 قطعة       | E | الخيمة من الداخل 1 قطعة |   |               |

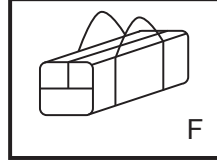
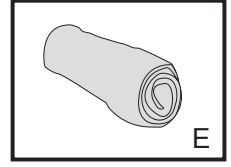
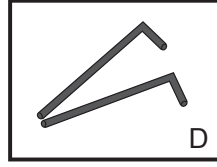
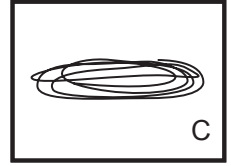
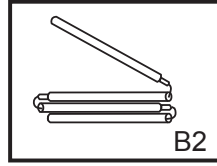
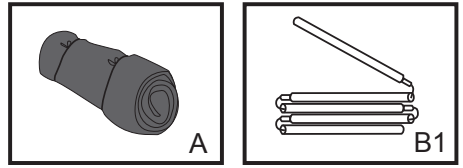

1

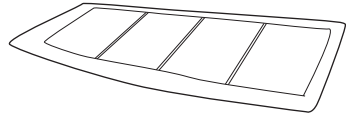
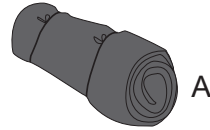

2

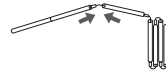

B1



B2



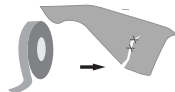
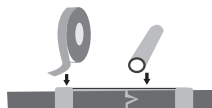
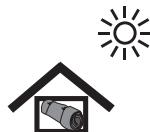
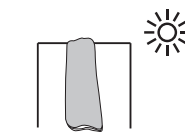
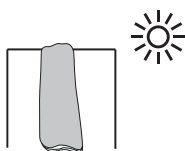
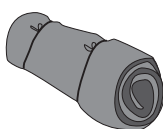
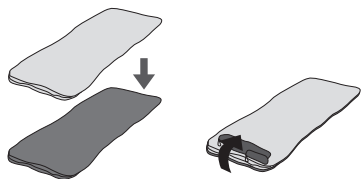
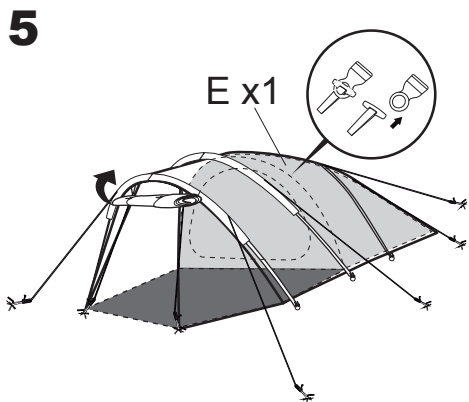
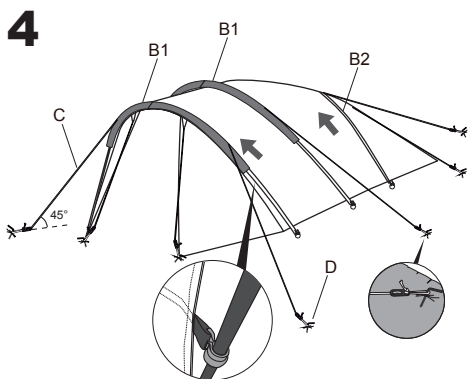
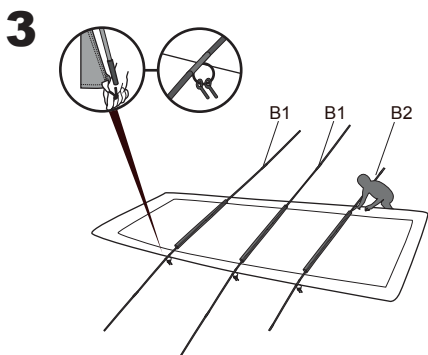

#### MAINTENANCE AND STORAGE:

1. Clean the tent and remove any stains with sponge and cool water. Please use non-detergent soap for serious cleaning.
2. Please allow all parts to dry thoroughly before you repack the tent. This will prevent the formation from mould, bad odours and discolouration.
3. Use sleeve and tapes (not included) to connect broken frame parts. Use tapes to repair the minor leaks.
4. Silicone spray could be use onto zippers if stick.
5. Store the tent in the stuff sack and place it in a cool, dry area out of sunlight and away from heat sources and rodents.

#### ENTRETIEN ET RANGEMENT :

1. Nettoyez l'intérieur de la tente sur l'envers et éliminez les taches avec une éponge et de l'eau froide. Veuillez utiliser un savon non détergent pour un nettoyage à fond.
2. Attendez que toutes les pièces soient complètement sèches avant de ranger la tente. Cela évitera la formation de moisissure, d'odeurs nauséabondes et la décoloration.
3. Utilisez un manchon et des rubans adhésifs (non fournis) pour raccorder les parties de la structure cassées. Utilisez des rubans adhésifs pour réparer les petites fuites.
4. Vous pouvez utiliser un spray au silicone pour les zips bloqués.
5. Rangez la tente dans sa sacoche et placez-la dans un endroit frais et sec, à l'abri du soleil et loin des sources de chaleur et des rongeurs.

#### WARTUNG UND LAGERUNG:

1. Entfernen Sie sämtliche Verschmutzungen mit einem Schwamm und kaltem Wasser. Bitte verwenden Sie zum Entfernen hartnäckiger Verschmutzungen milde Seife.

2. Bitte lassen Sie alle Teile vollständig trocknen, ehe Sie das Zelt wieder verpacken. Dies beugt der Bildung von Schimmel, schlechten Gerüchen und Entfärbung vor.
3. Verwenden Sie Verbinder und Klebebänder (nicht enthalten), um gebrochene Rahmenteile zu verbinden. Verwenden Sie Klebebänder, um kleinere Löcher zu reparieren.
4. Verwenden Sie Silikonspray für klemmende Reißverschlüsse.
5. Verstauen Sie das Zelt im Aufbewahrungssack und lagern Sie es an einem kühlen, trockenen Ort ohne Sonneneinstrahlung, fern von Hitzequellen und sicher vor Nagetieren.

#### MANUTENZIONE E CONSERVAZIONE:

1. Pulire l'interno della tenda e togliere eventuali macchie con una spugna imbevuta di acqua fredda. Per una pulizia approfondita, utilizzare un sapone delicato.
2. Lasciare asciugare tutti i componenti della tenda prima di riporla. In tal modo si evitano muffa, cattivi odori o decolorazioni.
3. Utilizzare maniciotti e nastro adesivo (non inclusi) per fissare eventuali parti del telaio rotte. Utilizzare del nastro adesivo per riparare eventuali piccoli strappi.
4. Se le chiusure lampo si bloccano, utilizzare uno spray al silicone.
5. Conservare la tenda nell'apposito sacco di stoffa e collocarla in un luogo fresco, asciutto, al riparo dalla luce del sole e lontano da roditori e fonti di calore.

#### ONDERHOUD EN OPBERGING:

1. Reinig de tent binnenste buiten en verwijder vlekken met een spons en koud water. Gebruik non-detergente zeep voor een grondige reiniging.
2. Laat alle delen drogen voor u de tent opnieuw opvouwt. Dit verhindert het ontstaan van schimmel, slechte geuren en verkleuring.
3. Gebruik koker en tapes (niet inbegrepen) om de gebroken frameonderdelen te verbinden. Gebruik tapes om de kleine lekken te repareren.
4. Wanneer de ritsen haperen kan een siliconenspray worden gebruikt.
5. Berg de tent op in de stuffsack en plaats op een koele, droge plaats uit het zonnelicht en weg van warmtebronnen en knaagdieren.

#### MANTENIMIENTO Y ALMACENAMIENTO:

1. Limpie la tienda desde dentro hacia fuera, y quite cualquier mancha con una esponja y agua fría. Por favor, use jabón no-detergente para una limpieza más a fondo.
2. Por favor, espere a que todas las partes se hayan secado completamente antes de guardar la tienda. Esto prevendrá la formación de moho, los malos olores y la decoloración.
3. Use una manga y cinta adhesiva (no incluidas) para conectar piezas de la estructura rotas. Use cinta adhesiva para reparar pequeños rotos.
4. Si se atascan las cremalleras puede usar un spray de silicona.
5. Almacene la tienda en el saco proporcionado y guárdela en un lugar fresco y seco alejado de la luz solar y de fuentes de calor y roedores.

#### VEDLIGEHOJDELSE OG OPBEVARING:

1. Rengør teltet indefra og ud, og fjern eventuelle pletter

og skjolder med en svamp og koldt vand. Brug sæbe uden rensmiddel til større rengøring.

2. Lad alle dele tørre grundigt, før teltet pakkes sammen igen. Det forebygger dannelse af mug, dårlig lugt og misfarvning.
3. Brug muffe og tape (medfølger ikke) til at reparere knækkede rammedele. Brug tape til at reparere mindre utætheder.
4. Genstridige lynlås kan smøres med en silikonspray.
5. Teltet opbevares i stofposen og anbringes køligt og tørt, beskyttet mod sollys og på afstand af varmekilder og skadedyr.

#### MANUTENÇÃO E ARMAZENAMENTO:

1. Limpe a tenda e remova quaisquer manchas com uma esponja e água fria. Por favor utilize sabão sem detergente para uma limpeza mais profunda.
2. Deixe que todas as peças sequem completamente antes de voltar a embalar a tenda. Isto evitará a formação de fungos, maus odores e descoloração.
3. Utilize mangas e fitas (não incluídas) para ligar peças da estrutura partidas. Utilize fitas para reparar pequenos rasgões.
4. Pode utilizar spray de silicone nos fechos caso estes fiquem presos.
5. Armazene a tenda no saco de transporte e coloque-a num local fresco e seco, afastado da exposição solar directa, de fontes de calor e de roedores.

#### ΑΠΟΘΗΚΕΥΣΗ ΚΑΙ ΣΥΝΤΗΡΗΣΗ:

1. ΚΑΘΑΡΙΣΤΕ ΤΗ ΣΚΗΝΗ ΑΠΟ ΜΕΣΑ ΠΡΟΣ ΤΑ ΕΞΩ, ΚΑΙ ΑΦΑΙΡΕΣΤΕ ΤΥΧΟΝ ΛΕΚΕΔΕΣ ΜΕ ΣΦΟΥΓΓΑΡΙ ΚΑΙ ΚΡΥΟ ΝΕΡΟ. ΠΑΡΑΚΑΛΟΥΜΕ ΧΡΗΣΙΜΟΠΟΙΗΣΤΕ ΣΑΠΟΥΝΙ ΧΩΡΙΣ ΑΠΟΡΡΥΠΑΝΤΙΚΟ ΓΙΑ ΣΟΒΑΡΟ ΚΑΘΑΡΙΣΜΟ.
2. ΠΑΡΑΚΑΛΟΥΜΕ ΑΦΗΣΤΕ ΟΛΑ ΤΑ ΜΕΡΗ ΝΑ ΣΤΕΓΝΩΣΟΥΝ ΚΑΛΑ ΠΡΙΝ ΣΥΣΚΕΥΑΣΕΤΕ ΕΚ ΝΕΟΥ ΤΗ ΣΚΗΝΗ. ΑΥΤΟ ΘΑ ΕΜΠΟΔΙΣΕΙ ΤΟ ΣΧΗΜΑΤΙΣΜΟ ΜΟΥΧΛΑΣ, ΤΙΣ ΔΥΣΑΡΕΣΤΕΣ ΟΣΜΕΣ ΚΑΙ ΤΟΝ ΑΠΟΧΡΩΜΑΤΙΣΜΟ.
3. ΧΡΗΣΙΜΟΠΟΙΗΣΤΕ ΧΙΤΩΝΙΟ ΚΑΙ ΤΑΙΝΙΑ (ΔΕΝ ΠΕΡΙΛΑΜΒΑΝΟΝΤΑΙ) ΓΙΑ ΝΑ ΣΥΝΔΕΣΕΤΕ ΣΠΛΑΣΜΕΝΑ ΕΞΑΡΤΗΜΑΤΑ ΤΟΥ ΠΛΑΙΣΙΟΥ. ΧΡΗΣΙΜΟΠΟΙΗΣΤΕ ΤΑΙΝΙΕΣ ΓΙΑ ΤΗΝ ΕΠΙΣΚΕΥΗ ΜΙΚΡΟΔΙΑΡΡΟΩΝ.
4. ΣΠΡΙΕ ΣΙΛΙΚΟΝΗΣ ΜΠΟΡΕΙ ΝΑ ΧΡΗΣΙΜΟΠΟΙΗΘΕΙ ΣΤΑ ΦΕΡΜΟΥΑΡ, ΕΑΝ ΚΟΛΛΗΣΟΥΝ.
5. ΑΠΟΘΗΚΕΥΣΤΕ ΤΗ ΣΚΗΝΗ ΣΤΟ ΣΑΚΟ ΤΗΣ ΚΑΙ ΤΟΠΟΘΕΤΗΣΤΕ ΤΗΝ ΣΕ ΔΡΟΣΕΡΟ, ΞΗΡΟ ΧΩΡΟ, ΜΑΚΡΙΑ ΑΠΟ ΤΟ ΗΛΙΑΚΟ ΦΩΣ ΚΑΙ ΜΑΚΡΙΑ ΑΠΟ ΠΗΓΕΣ ΘΕΡΜΟΤΗΤΑΣ ΚΑΙ ΤΡΩΚΤΙΚΑ.

#### ОБСЛУЖИВАНИЕ И ХРАНЕНИЕ:

1. Чистите палатку, двигаясь изнутри наружу и удаляя пятна и грязь губкой и холодной водой. Для серьезной очистки используйте недетергентное мыло.
2. Прежде чем складывать палатку, убедитесь, что все ее части полностью высохли. Это позволит избежать образования плесени, плохих запахов или изменения цвета.
3. Для соединения сломавшихся деталей каркаса используйте рукав и клейкую ленту (не входят в комплект поставки). Для устранения небольших протечек используйте клейкую ленту.
4. При заедании молний применяйте силиконовый спрей.
5. Храните палатку в специальном мешке в прохладном

suchom месте, недоступном для солнечных лучей и  
грызунов, вдали от источников тепла.

#### ÚDRŽBA A SKLADOVÁNÍ:

1. Houbou a studenou vodou odstraňte jakékoli škvrny na vnějším i vnitřním povrchu stanu. Pro odstranění odolného znečištění použijte mýdlo bez saponátů.
2. Před tím, než stan znovu zabalíte, nechte všechny jeho části dokonale vyschnout. To zabrání vzniku plísní, zápachu a poškození barev.
3. V případě poškození částí rámu opravte objímkou a páskami (nejsou součástí dodávky). Malé trhliny opravte páskou.
4. Pokud se zasekne zip, použijte silikonový sprej.
5. Skladujte stan v obalu a uložte jej na suché chladné místo, mimo dosah denního světla a hlodavců.

#### VEDLIKEHOLD OG OPPBEVARING:

1. Rengjør teltet fra innsiden og ut, og fjern flekker med en svamp og kjølig vann. Bruk en kjemikaliefri såpe for grundig rengjøring.
2. La alle deler tørke grundig før teltet pakkes sammen igjen. Dette vil forhindre dannelse av mugg, lukt og misfarging.
3. Bruk hylse og tape (leveres ikke med) for å koble sammen ødelagte rammedeler. Bruk tape for å reparere små lekkasjer.
4. Silikonspray bør brukes på glidelåser som sitter fast.
5. Oppbevar teltet i tøysekken og plasser den på et kjølig, tørt sted unna sollys og unna varmekilder og gnagere.

#### UNDERHÅLL OCH FÖRVARING:

1. Rengör tältet och ta bort alla fläckar med en svamp och kallt vatten. Använd en mild tvål för ordentlig rengöring.
2. Se till att alla delar är fullständigt torra innan du packar ned dem. Detta förebygger bildandet av mögel, dåliga lukter och missfärgning.
3. Använd hylsa och tejp (ej inkluderat) för att koppla samman trasiga ram-delar. Använd tejp för att laga mindre läckage.
4. Silikonspray kan användas på dragkedjorna om de fastnar.
5. Förvara tältet i dess påse och förvara det på en sval och torr plats utom räckhåll för solljus och varmekällor och gnagare.

#### HUOLTO JA SÄILYTYKS:

1. Puhdista teltoa sisältä ja ulkoa ja poista kaikki tahrat sienellä ja kylmällä vedellä. Käytä puhdistusaineetonta saippuaa kunnon puhdistukseen.
2. Anna kaikkien osien kuivua perusteellisesti ennen teltan pakkaamista uudelleen. Tämä estää homeen, pahan hajun ja värivirheiden syntymisen.
3. Käytä katosta ja teippiä (ei sisälly toimitukseen) kehikon rikkiinäisten osien korjaamiseen. Käytä teippiä pienten vuotojen korjaamiseen.
4. Silikonisuihketta voidaan käyttää juuttuneisiin vetoketjuihin.
5. Säilytä telttaa suojaussissa ja laita se viileään, kuivaan paikkaan suojaan auringonvalolta ja pois lämmönlähteistä ja jyrsijöistä.

#### ÚDRŽBA A SKLADOVANIE:

1. Stan vyčistíte zvnútra von a všetky škvrny odstráňte špongiou a studenou vodou. Na starostlivé umyvanie použijte čistiaci prostriedok bez zmäkčovadla.

2. Pred opakovaným zabaléním nechajte všetky diely poriadne uschnúť. Tým zabránite vzniku plesní, zápachu a strate farby.
3. Na spojenie prasknutých dielov rámu použijte objímku a lepiacu pásku (nie sú súčasťou balenia). Na opravu menších poškodení použijte lepiacu pásku.
4. V prípade zaseknutia zipsu použijte silikónový sprej.
5. Stan skladujte v prenosnom obale a umiestnite ho na suché, chladné miesto mimo dosah denného svetla a zdrojov tepla a hlodavcov.

#### KONSERWACJA I PRZECHOWYWANIE:

1. Wyczyść namiot i usuń wszelkie plamy używając do czyszczenia gąbki i chłodnej wody. W przypadku uporczywych plam należy używać naturalnych środków czyszczących.
2. Należy całkowicie wysuszyć wszystkie elementy namiotu przed jego złożeniem. Zapobiegnie to powstawaniu pleśni, nieprzyjemnych zapachów i przebarwień.
3. Do naprawy stelażu namiotu używać tulejki reparacyjnej lub taśmy (brak w zestawie). Do naprawy niewielkich rozdarć używać taśmy klejącej.
4. W przypadku zacięcia się zamka błyskawicznego, można użyć sprayu sylikonowego.
5. Namiot przechowywać w pokrowcu, w chłodnym, suchym miejscu, z dala od promieni słonecznych, źródeł ciepła i gryzoni.

#### KARBANTARTÁS ÉS TÁROLÁS:

1. Tisztítsa le a sátrat belülről kifelé, és a hideg vízbe mártott szivaccsal távolítsa el a koszfoltokat. A jó tisztítási hatásfok érdekében használjon nem detergens szappant.
2. A sátor elcsomagolása előtt annak minden részét hagyja alaposan megszáradni. Ezzel megelőzhető a bepenészedés, bűdösödés és elszíneződés.
3. A törött vázrészek csatlakoztatásához használjon csókarmantyút és ragasztószalagot (mellékelve). A kisebb szivárgások elhárításához használjon ragasztószalagot.
4. A beragadt cipzárokat szilikonsprével lehet kezelni.
5. Tárolja a sátrat a tárolózsákba helyezve, hűvös, száraz, napfénytől védett helyen, és hőforrástól és rágcsálótól távol.

#### APKOPE UN GLABĀŠANA:

1. Tīriet telti virzienā ne iekšas uz āru un notīriet traipus, izmantojot sūkli un aukstu ūdeni. Pamatīgai tīrīšanai izmantojiet parastās ziepes.
2. Pirms teltis iesaiņošanas ļaujiet visām tās detaļām pilnībā izžūt. Tas pasargās telti no pelējuma, slihta aromāta veidošanās vai krāsas maiņas.
3. Salīzūvas karkasa daļu savienošanai izmantojiet uzmašas un lentas (nav iekļautas komplektācijā). Mazu noplūžu novēršanai izmantojiet lentas.
4. Silikona aerosolu var izmantot iesprūduša rāvējslēdzēja gadījumā.
5. Glabājiet telti tās iesaiņojumā un novietojiet to vēsā, sausā vietā, kur tā ir pasargāta no saules stariem, karstuma avotiem un graužējiem.

#### TECHNINÉ PRIEŽIŪRA IR LAIKYMAS:

1. Išvalykite palapinės vidų ir pašalinkite bet kokias dėmes su kempine ir šaltu vandeniu. Sunkiai išvalomoms dėmėms naudokite valiklį.

2. Prieš iš naujo surinkdami palapinę, leiskite visoms dalims išdžiūti. Tai neleis susiformuoti pelėsiui, blogam kvapui ar nublukti.
3. Naudokite movą ir juostas (nepateikiamos) sulūžiusioms dalims sujungti. Naudokite juostas mažiems praplyšimams šalinti.
4. Užstrigus užtrauktukai, galima naudoti silikoninį aerozolį.
5. Palapinę laikykite jai skirtame krepšyje vėsioje, sausoje vietoje, kurios nepasiekia tiesioginiai saulės spinduliai, toliau nuo šilumos šaltinių ir graužikų.

#### VZDRŽEVANJE IN SHRANJEVANJE:

1. Šotor očistite od znotraj navzven in odstranite vse madeže z gobico in hladno vodo. Za večje madeže uporabite milo, ki ne vsebuje detergenta.
2. Preden šotor shranite, pustite, da se vsi njegovi sestavni deli dobro osuši. Tako preprečite nastanek plesni, neprijetnih vonjav in bledenje barv.
3. Zlomljene dele ogrođda spojite z objemkami in lepilnim trakom (niso priloženi). Manjše poškodbe prelepite z lepilnim trakom.
4. Če se zadrgje zataknejo, uporabite silikonsko pršilo.
5. Šotor pospravite v torbo, ki jo shranite v hladnem in suhem prostoru, ločeno od virov toplote, kjer bo zaščiten pred neposredno sončno svetlobo in glodalci.

#### BAKIM VE SAKLAMA:

1. Çadırı temizleyin ve her tür kiri sünger ve soğuk su ile giderin. Kapsamli temizliklerde deterjan bazlı olmayan sabun kullanın.
2. Çadırı yeniden paketlemeden önce tüm parçalarını iyice kurumasını bekleyin. Bu sayede küf, kötü koku ve renk atması sorunları önlenir.
3. Kırılan iskelet parçalarını bağlamak için rakor ve bant (birlikte verilmez) kullanın. Küçük sızıntıları onarmak için bant kullanın.
4. Sıkışan fermuarları açmak için silikon sprej kullanılabilir.
5. Çadırı kendi çantasına yerleştirin ve ısı kaynaklarından ya da kemirgenlerden uzak, doğrudan güneş ışığı almayan serin ve kuru bir yere koyun.

#### ÎNTRĂTINEREA ȘI DEPOZITARE:

1. Curățați cortul de la interior spre exterior și înlăturați toate petele cu buretele și apă rece. Vă rugăm să utilizați un săpun fără detergent pentru o curățare serioasă.
2. Vă rugăm să lăsați toate piesele să se usuce normal înainte de a reîmpacheta cortul. Acest lucru va împiedica formarea de mucegai, mirosuri neplăcute și decolorarea.
3. Utilizați manșonul și benzile (nu sunt incluse) pentru a conecta părțile rupte din cadrul. Utilizați benzile pentru a repara surgerile minore.
4. Spray-ul siliconic poate fi utilizat pe fermoare dacă acestea se blochează.
5. Depozitați cortul în trusa de transport și puneți-o la loc răcoros, uscat, ferit de lumină și departe de sursele de căldură și rozătoare.

#### ПОДДРЪЖКА И СЪХРАНЕНИЕ:

1. Почистете палатката отвътре навън и отстранете всички петна с гъба и хладка вода. Моля, използвайте недетергентен сапун за сериозно почистване.
2. Моля, изчакайте всички части да изсъхнат напълно, преди отново да опаковате палатката. Това ще предотврати образуването на мухъл, лоши миризми и промяна на цвета.

3. Използвайте ръкав и ленти (не са включени) за да свържете счупени части на рамката. Използвайте ленти за да ремонтирате малки течове.
4. Може да се използва силиконов спрей върху циповете, ако се движат трудно.
5. Съхранявайте палатката в платнен чувал, на хладно и сухо място, далеч от слънчева светлина и източници на топлина и гризачи.

#### ODRŽAVANJE I SKLADIŠTENJE:

1. Očistite unutrašnji dio šatora i uklonite sve mrlje spužvom namočenom hladnom vodom. Upotrebjavajte sredstvo za čišćenje bez sapuna za temeljitije čišćenje.
2. Pustite da se svi sastavni dijelovi šatora dobro osuše prije nego što ga spremite. Na čete način čete sprječiti nastanak plijesni, neugodnih mirisa i promjenu boje šatora.
3. Upotrijebite pregrade i ljepljivu traku (ne isporučuje se) za povezivanje slomljenih dijelova okvira. Upotrijebite ljepljivu traku za manja propuštanja.
4. Upotrijebite silikonski sprej za otvaranje zaglavljenoj patentnoj zatvarača.
5. Spremite šator u torbu od tkanine na hladno, suho mjesto koje nije izloženo izravnoj Sunčevoj svjetlosti, izvoru topline i nije dostupno glodavcima.

#### HOOLDAMINE JA HOIUSTAMINE:

1. Pühkige telk puhtaks seestpoolt väljapoole ja eemaldage plekid käsna ja külma veega. Raskse eemalduse korral kasutage pindaktiivsete omadusteta seepi.
2. Laske kõik telgi osad enne hoialepanekut täielikult ära kuivada. See väldib hallituse, ebameeldiva lõhna ja värvimuutuste teket.
3. Kasutage muhvi ja teipi (pole komplektis), et ühendada katkised raami osad. Väikeste lekete parandamiseks kasutage teipi.
4. Kinnijäänud lukud saab avada, kui neile pihustada silikoonõli.
5. Hoidke telki komplektis olevas kotis ja jahedas, kuivas kohas, kus ei ole otsest päikesepaistet, eemal küttekehaded ja närilistest.

#### ODRŽAVANJE I SKLADIŠTENJE:

1. Očistite šator i uklonite bilo kakve mrlje spužvom i hladnom vodom. Molimo koristite sapun bez deterđzenta za pravo čišćenje.
2. Molimo pustite da se svi delovi potpuno osuše pre ponovnog pakovanja šatora. Ovo će sprečiti stvaranje plesni, neprijatnih mirisa i diskoloracije.
3. Koristite cevne umetke i trake (nisu priloženi) za spajanje polomljenih delova rama. Koristite traku za popravku manjih curenja.
4. Silikonski sprej treba koristiti na rajfešlusima ako su zaglavljени.
5. Odođite šator u vreću za stvari i odođite na hladno, suvo mesto van domašaja sunčeve svetlosti i dalje od izvora toplote i glodara.

#### الصيانة والتخزين:

1. قم بتنظيف الخيمة، وأزل أي أوساخ أو لطخات بإسفنجية وبماء بارد، يرجى استخدام صابون غير منظف للتنظيف الصعب.
2. يرجى السماح لجميع الأجزاء بأن تجف تمامًا قبل أن تقوم بإعادة حزم الخيمة. حيث أن ذلك سيمنع تكون لطخات الطين والرائحة الكريهة وتغير اللون.
3. استخدم الجلب والأشرطة (غير مدرجة) لربط أجزاء الإطار المكسورة. استخدم الأشرطة لإصلاح الشقوق الصغيرة.
4. من الممكن استخدام رشااش السليكون في الصباح إذا كانت ملتصقة.
5. قم بتخزين الخيمة في حقيبة الممتعة وضعها في منطقة باردة وجافة بعيداً عن ضوء الشمس وبعيداً عن مصادر الحرارة والقوارض.





For support please visit us at:  
[bestwaycorp.com/support](http://bestwaycorp.com/support)

**©2019 Bestway Inflatables & Material Corp.**

All rights reserved/Tous droits réservés/Todos los derechos reservados/Alle Rechte vorbehalten/Tutti i diritti riservati

®™ Trademarks used in some countries under license to/

Marques ®™ utilisées dans certains pays sous la licence de/

Marcas comerciales ®™ utilizadas en algunos países bajo la licencia de/

®™ Die Warenzeichen werden in einigen Ländern verwendet unter Lizenz der/

®™ Marchi utilizzati in alcuni paesi concessi in licenza a

**Bestway Inflatables & Material Corp., No.3065 Cao An Road, Shanghai, 201812, China.**

Manufactured, distributed and represented in the European Union by/

Fabriqués, distribués et représentés dans l'Union Européenne par/Fabricado, distribuido y representado en la Unión Europea por/

Hergestellt, vertrieben und in der Europäischen Union vertreten von/Prodotto, distribuito e rappresentato nell'Unione Europea da

**Bestway (Europe) S.r.l., Via Resistenza, 5, 20098 San Giuliano Milanese (Milano), Italy**

Distributed in North America by/Distribués en Amérique du Nord par/Distribuido en Norteamérica por

**Bestway (USA) Inc., 3411 E. Harbour Drive, Phoenix, Arizona 85034, United States of America**

Tel: +86 21 69135588 (For U.S. and Canada)

Distributed in Latin America by/Distribués en Amérique latine par/Distribuido en Latinoamérica por/Distribuido na América Latina por

**Bestway Central & South America Ltda, Salar Ascotan 1282, Parque Enea, Pudahuel, Santiago, Chile**

Distributed in Australia & New Zealand by **Bestway Australia Pty Ltd, 98-104 Carnarvon Street, Silverwater, NSW 2128, Australia**

Tel: Australia: (+61) 29 0371 388; New Zealand: 0800 142 101

Exported by/Exporté par/Exportado por/Exportiert von/Esportato da

**Bestway (Hong Kong) International Ltd./Bestway Enterprise Company Limited**

Suite 713, 7/Floor, East Wing, Tsim Sha Tsui Centre, 66 Mody Road, Kowloon, Hong Kong

**[www.bestwaycorp.com](http://www.bestwaycorp.com)**

Made in China/Fabriqués en Chine/Fabricado en China/Hergestellt in China/Prodotto in Cina