



AWZ 9 HPS

Sèche-linge à usage intensif

Pompe à chaleur

Ligne SILVER

PROGRAMMES & OPTIONS SPÉCIFIQUES

/ OPTION FRAÎCHEUR

Préserve la souplesse et la fraîcheur du linge jusqu'à 6 heures après la fin du cycle, grâce à un brassage doux et un contrôle intelligent de la température.

/ ENTRETIEN FACILITÉ

Le nettoyage du filtre du condenseur, à faire après chaque cycle, est plus facile et plus rapide.



Filtre spécial condenseur



Vue intérieure du tambour



Installation possible en colonne avec le lave-linge
AWG 912 S/PRO - 859991545640

Kit de superposition en option
(UNIQUEMENT DISPONIBLE EN BLANC)

Code commercial	AWZ 9 HPS
Code 12NC	869991580320
Code EAN	8003437601231

CARACTERISTIQUES PRINCIPALES

Capacité (kg)	9
Capacité 1:18 / 1:20 (kg)	7 / 6
Type de chargement	Frontal
Technologie	Pompe à chaleur
Couleur	Silver
Bandeau de commande	Noir - Affichage digital
Couleur LED	Blanc
Affichage LED	Symboles
TAMBOUR	
Volume du tambour (litres)	120
Éclairage tambour	Non

SÈCHE-LINGE AWZ 9 HPS

EQUIPEMENTS

Filtre à peluches	Entrée de cuve
Réservoir d'eau de condensation*	Oui / 5 L
Matériau tambour	Acier inoxydable
Porte réversible	Non
Charnière	Droite
Verrouillage porte	Non
Verrouillage bandeau de commande	Oui
Pieds réglables	Oui

CARACTERISTIQUES TECHNIQUES

Tension	220-240
Fréquence (Hz)	50
Ampérage (A)	10
Niveau de bruit (dB(A) re 1 pW)	64
PROGRAMME SYNTHÉTIQUE Prêt à ranger, 50% d'humidité, essorage 1000 t/min.	
Temps de séchage estimé (min)	95
Consommation énergétique (kW)	0.73
PROGRAMME COTON Prêt à ranger, 50% d'humidité, essorage 1400 t/min.	
Temps de séchage estimé (min)	211
Consommation énergétique (kW)	2.07

PROGRAMMES & OPTIONS

Nombre de programmes	15
	Coton eco
	Mixte
	Linge de lit
	Chemises
	Sport
	Duvet
	Jeans
	Repassage facile
	Rafraîchir
	Rapide 30'
	Couleurs
	Soie
	Laine
	Délicat
	Synthétiques
Nombre d'options	15
	Niveau de séchage
	Température douce
	Température élevée
	Repassage
	Sur cintres
	Prêt à ranger
	Prêt à porter
	Temps de séchage
	Départ différé
	Rapide
	Fraîcheur FreshCare+
	Verrouillage
	Fin de cycle
	Silence
	Anti-froissage

* Possibilité de raccordement à une évacuation d'eau externe

DIMENSIONS & POIDS

Dimensions nettes (HxLxP en cm)	84,9 x 59,5 x 64,9
Dimensions emballage (HxLxP en cm)	87,2 x 65,5 x 69,3
Poids brut (kg)	46,5
Poids net (kg)	44

ACCESSOIRES

Kit de superposition	En option
Monnayeur	Non



Kit de superposition KCL 103

Code 12NC : C00565137

(UNIQUEMENT DISPONIBLE EN BLANC)

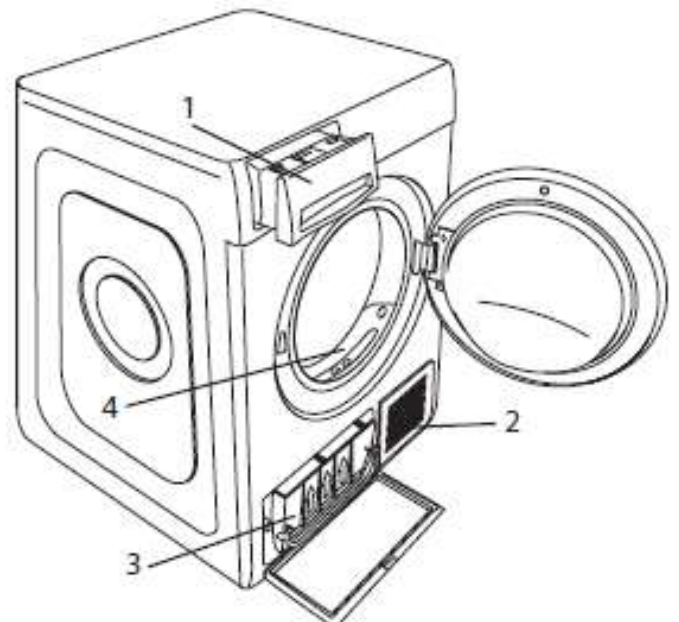

DESCRIPTION DU PRODUIT

1. Réservoir d'eau
2. Grille d'entrée d'air
3. Filtre inférieur
4. Filtre de porte

