

# Adaptador portátil Dell MH3021P

## Guía de usuario

Modelo reglamentario: MH3021Pu



# Notas, avisos y advertencias

---



**NOTA:** Una **NOTA** indica información importante que le da consejos para sacarle más provecho al dispositivo.



**AVISO:** Un **AVISO** indica una posible avería del hardware o que se han perdido datos, y le dice cómo evitar el problema.



**ADVERTENCIA:** Una **ADVERTENCIA** indica posibles daños materiales, lesiones personales o muerte.

© 2020 Dell Inc. o sus filiales. Todos los derechos reservados. Dell, EMC y otras marcas son marcas comerciales de Dell Inc. o sus filiales. Otras marcas pueden ser marcas comerciales de sus respectivos propietarios.

06-2020

Rev. A00

# Contenidos

<b>Contenido del paquete .....</b>	<b>4</b>
<b>Características .....</b>	<b>5</b>
<b>Vista frontal .....</b>	<b>5</b>
<b>Vista trasera .....</b>	<b>5</b>
<b>Cómo utilizar el adaptador portátil para móvil .....</b>	<b>6</b>
<b>Resolución de problemas .....</b>	<b>14</b>
<b>Especificaciones .....</b>	<b>18</b>
<b>Información legal .....</b>	<b>19</b>
<b>Garantía .....</b>	<b>19</b>

# Contenido del paquete

---

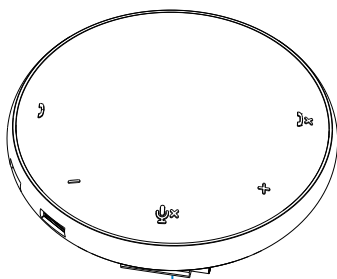

1

1 Adaptador portátil

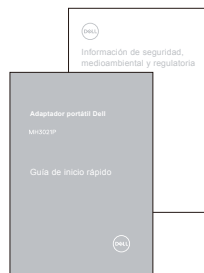

2

2 Documentos

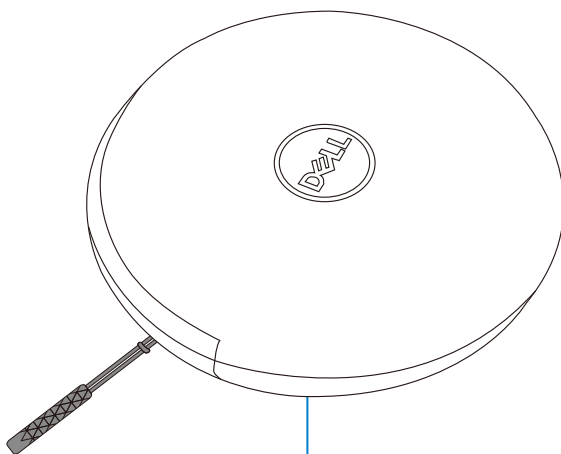

3

3 Estuche



La garantía no cubre el estuche.

# Características

---

## Vista frontal

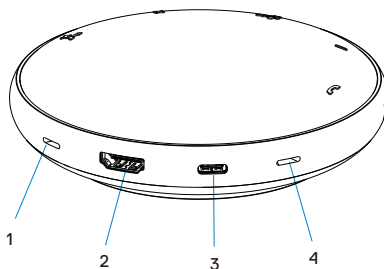

- |   |              |   |             |
|---|--------------|---|-------------|
| 1 | Micrófono    | 2 | Puerto HDMI |
| 3 | Puerto USB-C | 4 | Micrófono   |

## Vista trasera

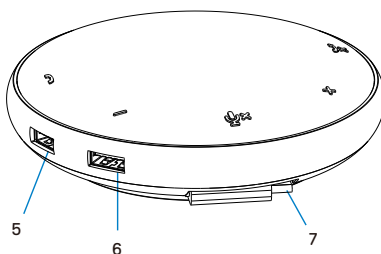

- |   |              |   |              |
|---|--------------|---|--------------|
| 5 | Puerto USB-A | 6 | Puerto USB-A |
| 7 | Cable USB-C  |   |              |

# Cómo utilizar el adaptador portátil para móvil

---

1. Coloque el cable USB-C en la parte de abajo del MH3021P. Extraiga el cable USB-C de forma manual.

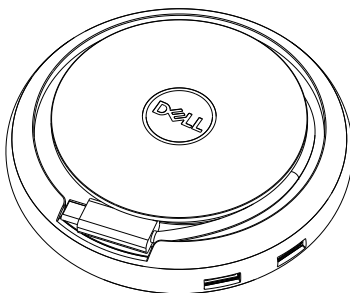

2. Conecte el cable USB-C del MH3021P al Thunderbolt o al puerto USB-C (DisplayPort Alt Mode) de su ordenador. La imagen a continuación le muestra el monitor HDMI y otros dispositivos conectados al MH3021P sin fuentes de alimentación externas al MH3021P.

## Sin suministro de potencia

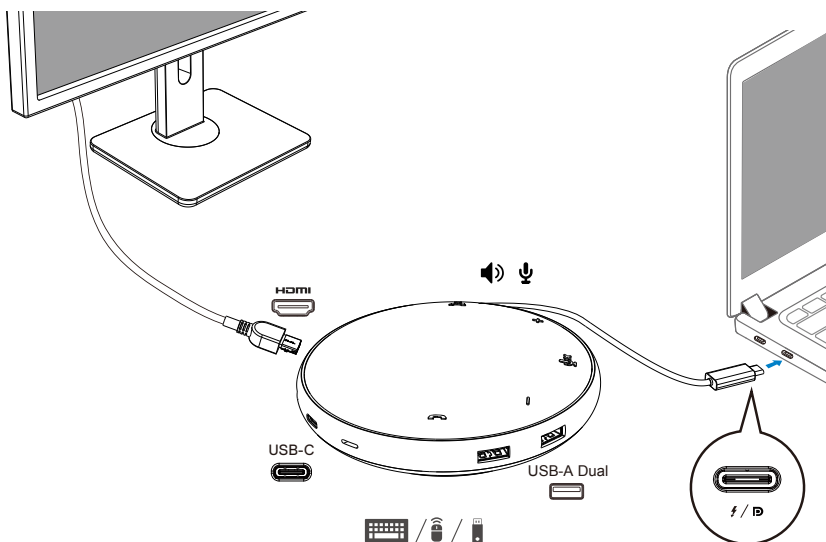

3. El MH3021P soporta un suministro de potencia de hasta 90 W cuando se conecta al Thunderbolt o al puerto USB-C (DisplayPort Alt Mode) de su ordenador. La fuente de alimentación puede ser tanto el adaptador como el monitor USB-C que disponga de función de carga. Las dos imágenes a continuación muestran el MH3021P conectado a una fuente de alimentación externa mediante un adaptador de corriente USB-C o un monitor USB-C.

### Con suministro de energía mediante un adaptador de corriente USB-C

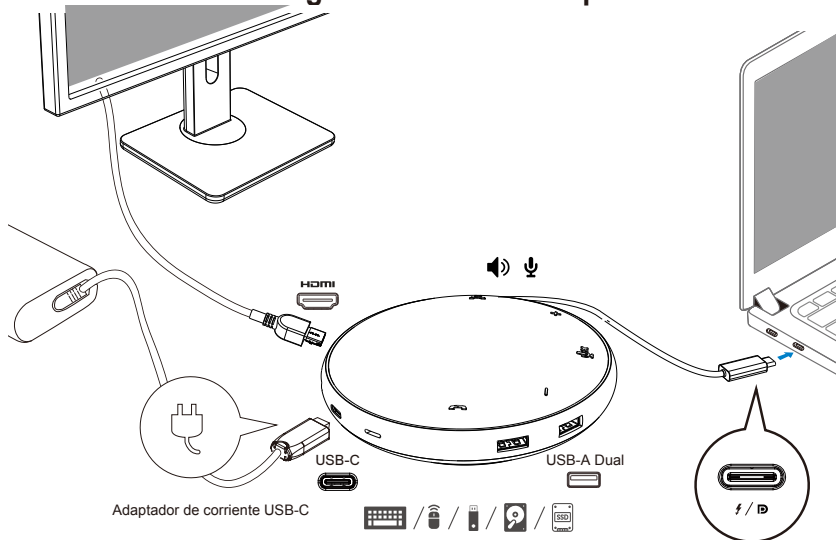

### Con suministro de energía mediante un monitor USB-C

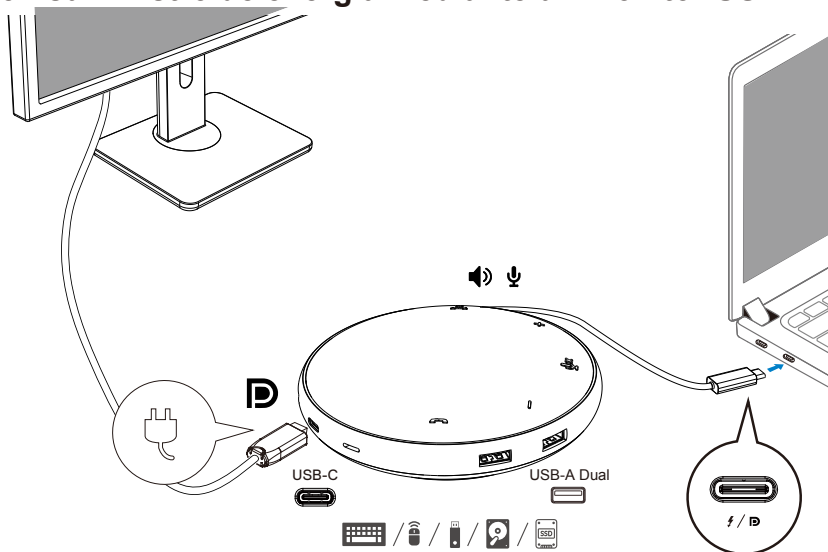

**NOTA:** El MH3021P soporta solo un monitor simultáneamente.

4. El MH3021P dispone de altavoz y micrófono. Puede usarlo para comunicarse después de conectar el adaptador portátil a su portátil.

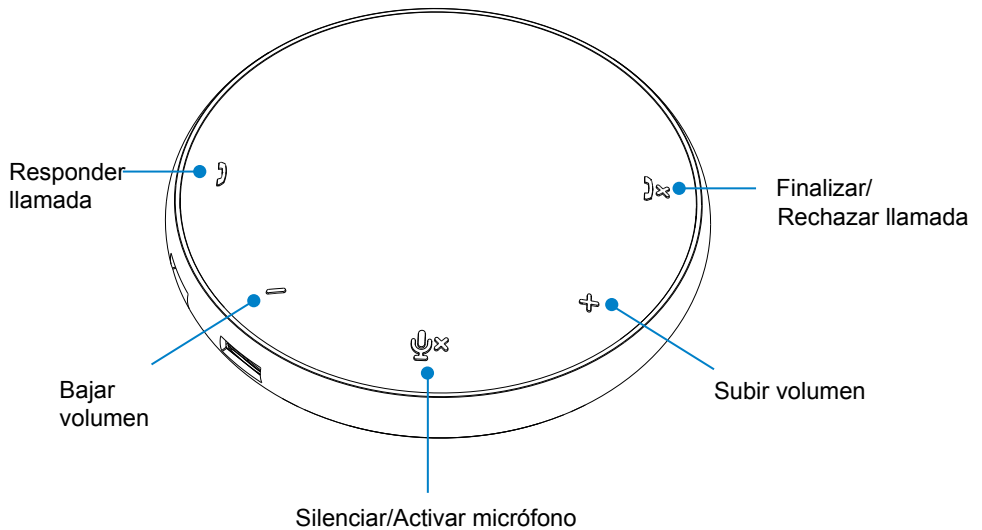

)	Responder llamada	Pulse el botón de Responder llamada
)x	Finalizar/Rechazar llamada	Pulse el botón de Finalizar/Rechazar llamada
+	Subir volumen del altavoz	Pulse el botón de subir volumen
-	Bajar volumen del altavoz	Pulse el botón de bajar volumen
📞x	Silenciar/Activar micrófono	Pulse el botón de Silenciar micrófono



**NOTA:** Los botones del MH3021P funcionan con Skype Empresarial y Zoom.



## 5. Modo de funcionamiento con Skype Empresarial y Zoom

### ● Responder llamadas en Skype Empresarial y Zoom:

(1) Pulse el botón de Responder llamada para responder a la llamada.

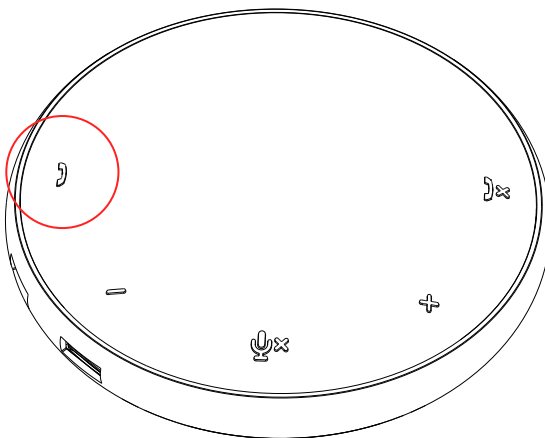

### ● Hacer llamadas en Skype Empresarial

(1) Pulse el botón de Responder llamada para que aparezca Skype Empresarial en la pantalla principal.

(2) Inicie la llamada a través de la aplicación de Skype Empresarial en su ordenador.

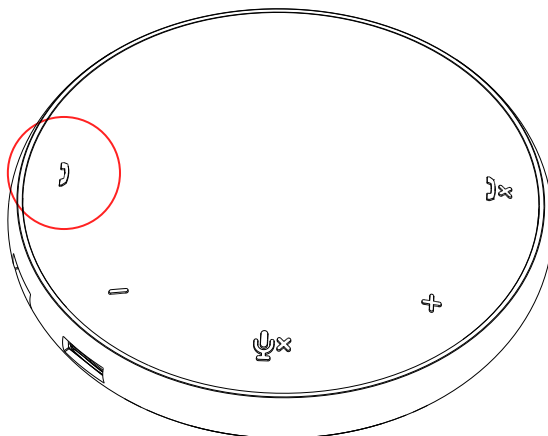

### ● Hacer llamadas en Zoom

(1) Inicie la llamada a través de la aplicación Zoom.

- Ajuste de volumen

- (1) Pulse el botón de Subir volumen para aumentar el volumen. Puede que escuche un tono de aviso cuando pulse el botón de Subir volumen.
- (2) Pulse el botón de Bajar volumen para reducir el volumen. Puede que escuche un tono de aviso cuando pulse el botón de Bajar volumen.

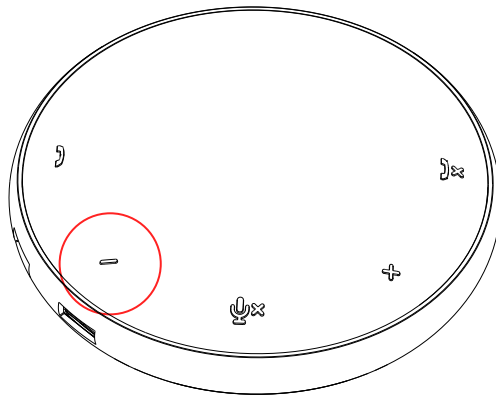
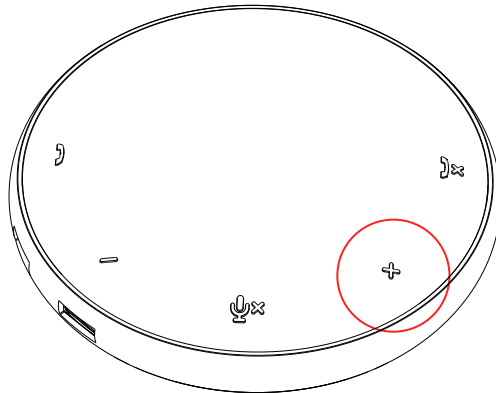

## 6. Modo de funcionamiento de los botones y los ledes

- Cuando encienda el dispositivo, el led central superior se iluminará en blanco.

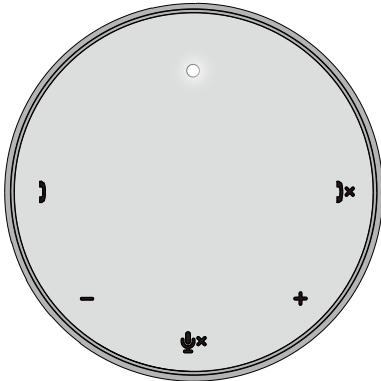

- Llamada entrante: Durante una llamada entrante, el led de responder llamada parpadeará en verde y el led de rechazar llamada parpadeará en rojo.

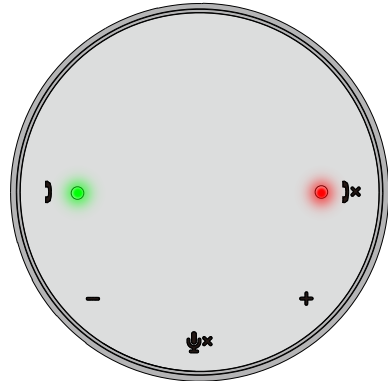

- Durante la llamada: El led central superior cambiará a verde.

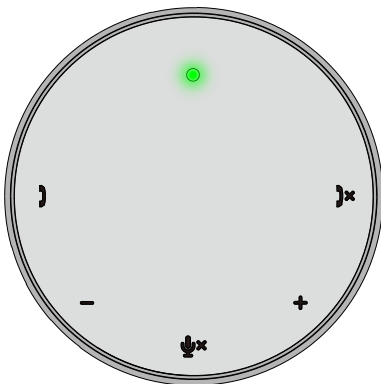

- Micrófono silenciado: Cuando el micrófono esté silenciado, todos los ledes se pondrán en rojo y permanecerán rojos hasta que se reactive el micrófono.

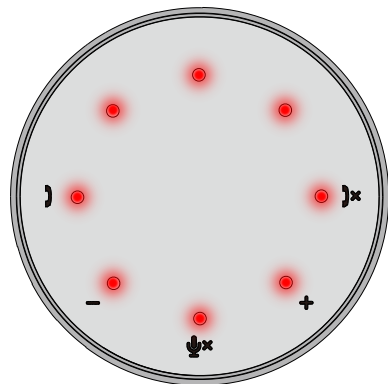

- **Ajuste de volumen:**  
Cuando ajuste el volumen, el círculo de ledes se encenderá en blanco para indicar el nivel de volumen. Cuando pulse Subir volumen, el led se iluminará en el sentido de las agujas del reloj. Cuando pulse Bajar volumen, el led se iluminará en el sentido contrario a las agujas del reloj.

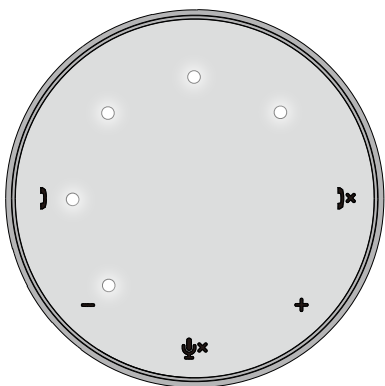

- **Colgar una llamada:**  
Cuando finalice una llamada, el led central superior cambiará de verde a blanco.  
Para Zoom, pulse «Salir de la reunión» en la aplicación.

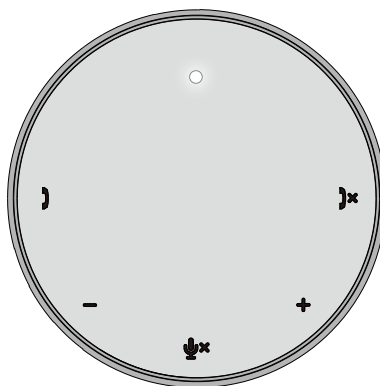

## 7. Conexión de periféricos al MH3021P

El MH3021P solo soporta un vídeo simultáneamente, basándose en el orden de conexión. Cuando se conecten dos puertos de vídeo a la vez, la prioridad se le dará al puerto de vídeo HDMI.

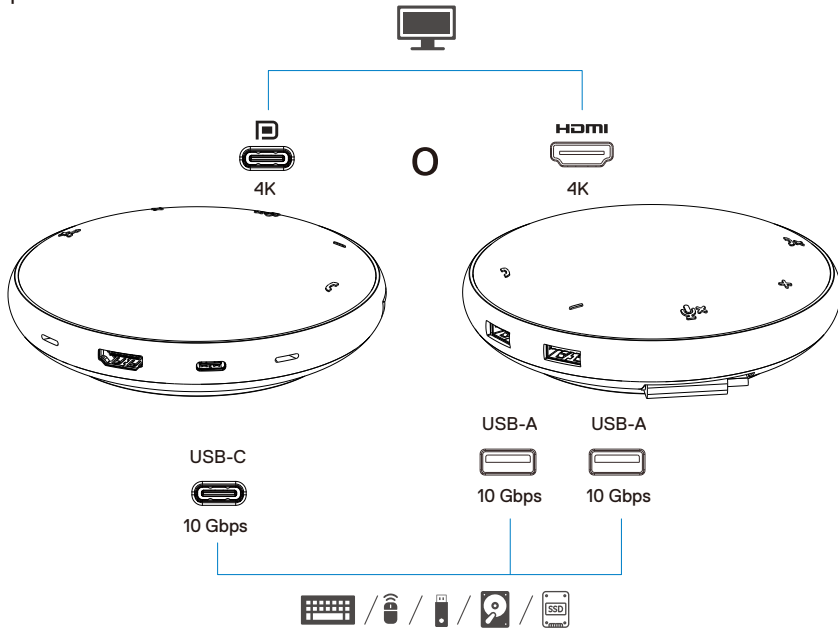

**Puerto de vídeo** Conecte un monitor externo o un proyector.



**Puertos USB-C y USB-A** Conecte periféricos como teclados, ratones o dispositivos de almacenamiento internos.



**NOTA:** Cuando el MH3021P esté conectado al Thunderbolt o al puerto de alimentación USB-C de 15 W de su ordenador, los puertos descendentes USB-A y USB-C funcionarán según la siguiente combinación:

2X  + 1X 

3X 



**NOTA:** Cuando el MH3021P esté conectado al puerto de alimentación USB-C de 7,5 W de su ordenador, los puertos descendentes USB-A y USB-C funcionarán según la siguiente combinación:

3X 

# Resolución de problemas

Problemas	Posibles soluciones
El MH3021P no funciona en el puerto USB-A de su ordenador.	El MH3021P solo es compatible con el puerto USB-C de su ordenador. El puerto Thunderbolt o puerto USB-C (DisplayPort Alt Mode).
No funcionan varios monitores	El MH3021P solo soporta un monitor. Solo puede conectar un periférico en el puerto HDMI o en el monitor USB-C a la vez.
No puede utilizar todos los puertos USB a la vez cuando el MH3021P está conectado a un portátil sin fuente de alimentación externa	Si conecta el MH3021P a un Thunderbolt o a un puerto USB-C (DisplayPort Alt Mode) de 15 W de su ordenador, puede usar una salida de vídeo, altavoz y dispositivos USB de baja potencia como ratones, punteros o antenas wifi, y, posiblemente, un disco duro externo. Si conecta el MH3021P a un puerto USB-C (DisplayPort Alt Mode) de 7,5 W de su ordenador, puede usar una salida de vídeo y dispositivos de baja potencia como punteros y antenas wifi.
No puede leer o escribir sobre un SSD/HDD externo o una unidad óptica (CD/DVD/Blu-ray) cuando se conecta al MH3021P	<ul style="list-style-type: none"> <li>Algunos/as SSD/HDD/Unidades ópticas requieren más potencia que la soportada por el MH3021P.</li> <li>Le recomendamos que conecte el/la SSD/HDD/unidad óptica al ordenador directamente.</li> </ul>
El mensaje de sobrecarga de energía «Dispositivo USB desconocido requiere más energía que la soportada por el puerto» aparece cuando se conecta el periférico al MH3021P	<ul style="list-style-type: none"> <li>El periférico que ha conectado al MH3021P requiere más potencia. Desconecte otros periféricos conectados al MH3021P. Para periféricos de alto consumo, se recomienda que conecte el periférico al ordenador directamente.</li> <li>Todos los dispositivos que estén conectados al puerto USB-A/USB-C del MH3021P se desconectarán cuando aparezca el mensaje de sobrecarga de energía. Puede extraer el último dispositivo USB conectado.</li> </ul>
La resolución del monitor es menor de 4K y 60 Hz cuando se conecta el puerto HDMI o tipo C al MH3021P	<ul style="list-style-type: none"> <li>Asegúrese de que el monitor soporta 4K y 60 Hz.</li> <li>La resolución 4K a 60 Hz está soportada por ordenadores con un DisplayPort 1.3 o posterior (HBR3) y con un monitor que soporte la resolución 4K a 60 Hz. Los ordenadores que tengan versiones anteriores de DisplayPort 1.3 soportan una resolución máxima de 4K a 30 Hz.</li> </ul>
El MH3021P no carga el ordenador a través del puerto USB-C. Veo un icono de explosión amarillo en el icono de estado de batería	<ul style="list-style-type: none"> <li>El MH3021P soporta una entrega de potencia máxima de 90 W. La energía mínima necesaria para la carga depende de la plataforma.</li> <li>El MH3021P utiliza 15 W, por lo que su sistema recibe 15 W menos de la energía de la fuente. Puede que vea el mensaje/icono de carga lenta por este motivo.</li> <li>Le recomendamos utilizar adaptadores de mayor potencia para una carga óptima.</li> </ul>
No hay vídeo en el monitor conectado al MH3021P	<ul style="list-style-type: none"> <li>El MH3021P solo soporta un monitor.</li> <li>Revise los cables de conexión de vídeo.</li> <li>Desconecte el periférico del MH3021P, espere 10 segundos y vuelva a conectar el periférico.</li> </ul>
Problemas de rendimiento de audio/vídeo	Revise/actualice la última versión de la BIOS del sistema, la tarjeta gráfica y la tarjeta de sonido. Revise/actualice la última versión del firmware y el driver del Thunderbolt.
Actualice la BIOS del sistema y el firmware del MH3021P	<ul style="list-style-type: none"> <li>Actualice la BIOS del sistema, los gráficos y los drivers en <a href="https://www.dell.com/support/drivers">https://www.dell.com/support/drivers</a></li> <li>Actualice el FW del MH3021P en <a href="https://www.dell.com/support/drivers">https://www.dell.com/support/drivers</a></li> </ul> <p>Tiene que conectar el MH3021P al ordenador antes de actualizar el FW.</p>
Dell Display Manager (DDM) no funciona	Revise/actualice la BIOS del sistema/tarjeta gráfica e instale la aplicación para monitor Dell Display Manager (DDM). <a href="https://www.dell.com/support/home/drivers/driversdetails?driverid=6WGWY">https://www.dell.com/support/home/drivers/driversdetails?driverid=6WGWY</a>

<p>Comportamiento de los botones del MH3021P en algunos programas de comunicación populares.</p>	<ul style="list-style-type: none"> <li>Los botones del MH3021P funcionan con Skype Empresarial y Zoom.</li> <li>En otros programas de comunicación, puede acceder a los controles de llamadas a través de la interfaz del programa de comunicación en cuestión.</li> </ul> <table border="1" data-bbox="348 261 1044 503"> <thead> <tr> <th>Plataformas CU</th> <th>Silenciar/Activar</th> <th>Aceptar llamadas</th> <th>Finalizar/Rechazar llamadas</th> <th>Subir volumen</th> <th>Bajar volumen</th> </tr> </thead> <tbody> <tr> <td>Zoom</td> <td>Sí</td> <td>Sí</td> <td>Sí*</td> <td>Sí</td> <td>Sí</td> </tr> <tr> <td>Skype Empresarial</td> <td>Sí</td> <td>Sí</td> <td>Sí</td> <td>Sí</td> <td>Sí</td> </tr> <tr> <td>Microsoft Teams</td> <td>Sí</td> <td>X</td> <td>X</td> <td>Sí</td> <td>Sí</td> </tr> <tr> <td>Google Hangouts</td> <td>Sí</td> <td>X</td> <td>X</td> <td>Sí</td> <td>Sí</td> </tr> <tr> <td>Cisco Webex</td> <td>Sí</td> <td>X</td> <td>X</td> <td>Sí</td> <td>Sí</td> </tr> <tr> <td>FaceTime</td> <td>Sí</td> <td>X</td> <td>X</td> <td>Sí</td> <td>Sí</td> </tr> <tr> <td>Slack</td> <td>Sí</td> <td>X</td> <td>X</td> <td>Sí</td> <td>Sí</td> </tr> <tr> <td>GoToMeeting</td> <td>Sí</td> <td>X</td> <td>X</td> <td>Sí</td> <td>Sí</td> </tr> <tr> <td>BlueJeans</td> <td>Sí</td> <td>X</td> <td>X</td> <td>Sí</td> <td>Sí</td> </tr> </tbody> </table> <p>* Finalizar llamadas tiene 2 estados  1. Rechazar llamada: puede realizarse mediante el botón de Finalizar llamada del adaptador  2. Finalizar una llamada en curso: SOLO puede hacerse mediante la aplicación Zoom</p>	Plataformas CU	Silenciar/Activar	Aceptar llamadas	Finalizar/Rechazar llamadas	Subir volumen	Bajar volumen	Zoom	Sí	Sí	Sí*	Sí	Sí	Skype Empresarial	Sí	Sí	Sí	Sí	Sí	Microsoft Teams	Sí	X	X	Sí	Sí	Google Hangouts	Sí	X	X	Sí	Sí	Cisco Webex	Sí	X	X	Sí	Sí	FaceTime	Sí	X	X	Sí	Sí	Slack	Sí	X	X	Sí	Sí	GoToMeeting	Sí	X	X	Sí	Sí	BlueJeans	Sí	X	X	Sí	Sí
Plataformas CU	Silenciar/Activar	Aceptar llamadas	Finalizar/Rechazar llamadas	Subir volumen	Bajar volumen																																																								
Zoom	Sí	Sí	Sí*	Sí	Sí																																																								
Skype Empresarial	Sí	Sí	Sí	Sí	Sí																																																								
Microsoft Teams	Sí	X	X	Sí	Sí																																																								
Google Hangouts	Sí	X	X	Sí	Sí																																																								
Cisco Webex	Sí	X	X	Sí	Sí																																																								
FaceTime	Sí	X	X	Sí	Sí																																																								
Slack	Sí	X	X	Sí	Sí																																																								
GoToMeeting	Sí	X	X	Sí	Sí																																																								
BlueJeans	Sí	X	X	Sí	Sí																																																								
<p>El botón de aceptar/finalizar llamada no funciona en el MH3021P para solucionar problemas con Zoom</p>	<p>Si hay varias aplicaciones de conferencias múltiples instaladas en el mismo entorno informático o instaladas y utilizadas en el mismo ordenador, puede que el MH3021P no pueda aceptar/finalizar llamadas. Se recomienda responder/rechazar las llamadas entrantes a través de la interfaz de la aplicación.</p>																																																												
<p>El vídeo del monitor conectado está distorsionado o corrupto</p>	<ul style="list-style-type: none"> <li>Revise los cables de conexión de vídeo.</li> <li>Revise y actualice la resolución del vídeo en Ajustes &gt; Monitor &gt; Resolución del monitor</li> </ul>																																																												
<p>El vídeo del monitor conectado no se muestra ampliado</p>	<ul style="list-style-type: none"> <li>Cambie la configuración en Ajustes &gt; Monitor &gt; Varios monitores</li> <li>Cambie el modo pulsando la tecla Windows  + P.</li> </ul>																																																												
<p>Se escucha eco durante la llamada</p>	<ul style="list-style-type: none"> <li>El MH3021P dispone de la función de anulación de eco, la cual ayuda a que el usuario del otro extremo de la llamada reciba menos eco.</li> <li>Si escucha eco en su dispositivo, puede que sea debido al dispositivo del otro usuario. Su dispositivo puede que tenga una función de anulación de eco de peor calidad.</li> </ul>																																																												
<p>El altavoz no tiene salida de vídeo desde el MH3021P</p>	<ul style="list-style-type: none"> <li>Después de conectarlo, vaya a la configuración del sonido del audio de su ordenador y seleccione el MH3021P como dispositivo de reproducción.</li> <li>Revise si ha conectado el MH3021P al ordenador correctamente.</li> <li>Asegúrese de que el volumen del MH3021P no está al 0%.</li> </ul>																																																												
<p>El micrófono no funciona en el MH3021P</p>	<ul style="list-style-type: none"> <li>Después de conectarlo, vaya a la configuración del sonido del audio de su ordenador y seleccione el MH3021 como dispositivo de grabación.</li> </ul>																																																												
<p>¿Puedo hacer una llamada telefónica o responder una llamada entrante con los botones del dispositivo usando Line, WhatsApp y WeChat?</p>	<ul style="list-style-type: none"> <li>Los botones para responder llamadas y finalizar/rechazar llamadas del MH3021P solo funcionan con "Skype Empresarial" y "Zoom". Puede responder y finalizar/rechazar llamadas desde la interfaz de usuario del programa de comunicación en cuestión.</li> </ul>																																																												
<p>Sonido anormal</p>	<ul style="list-style-type: none"> <li>Quite cualquier objeto que haya entre el MH3021P y el usuario.</li> <li>Vuelva a conectar el Dell MH3021P al ordenador.</li> </ul>																																																												
<p>El volumen es muy bajo</p>	<ul style="list-style-type: none"> <li>Quite cualquier objeto que haya entre el MH3021P y el usuario.</li> <li>Suba el volumen pulsando el botón de subir volumen o a través de programa de comunicación en cuestión.</li> <li>Entre en la venta de configuración de volumen y aumente el volumen.</li> </ul>																																																												

Skype Empresarial muestra «Esta llamada está en espera»

• Durante la llamada a través de Skype Empresarial. Puede que la llamada esté en espera (no se desconecte) en algunas situaciones (al pulsar cualquier botón, conectar un dispositivo de audio adicional, con descargas electrostáticas u otros comportamientos inesperados, Skype Empresarial muestra el mensaje «Esta llamada está en espera» para preguntarle si quiere seguir con la llamada. Puede pulsar el icono de «Reanudar llamada» para continuar con la llamada.

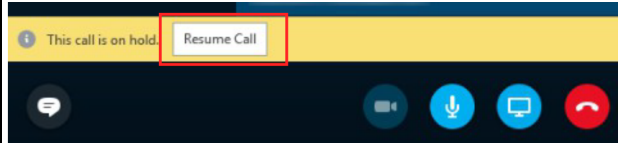

Configure el MH3021P como el dispositivo de sonido predeterminado en Windows 10

• Siga los siguientes pasos:  
1. Abra Configuración.  
2. Vaya a Sistema - Sonido.  
3. A la derecha, seleccione el dispositivo en la lista desplegable Elige el dispositivo de salida.  
a. Configure el dispositivo de salida

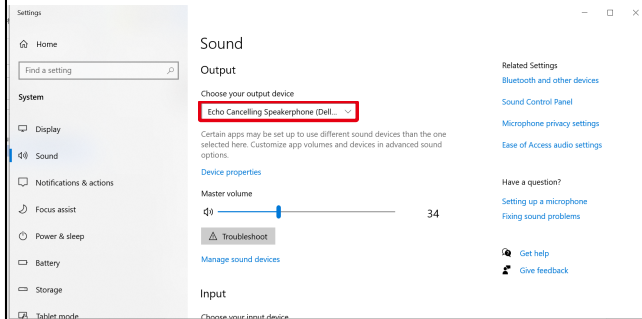

b. Configure el dispositivo de entrada

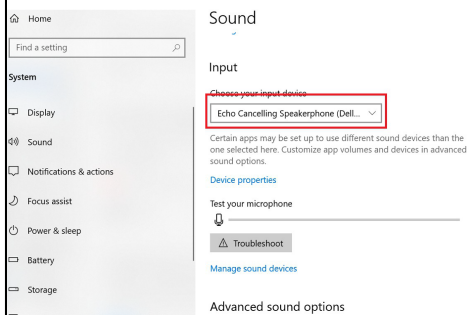



Configurar el dispositivo de audio predeterminado con la herramienta de sonido

• Siga los siguientes pasos:

1. Haga clic en el icono de volumen de sonido en la bandeja del sistema.
2. Haga clic en la flecha ascendente de la herramienta de sonido.

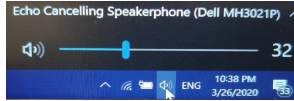

3. Elija el dispositivo de audio deseado de la lista.

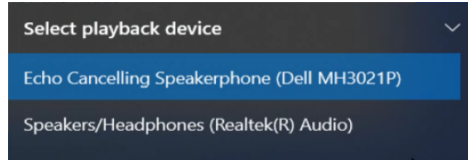

Configure el dispositivo de audio predeterminado con los ajustes clásicos de sonido

• Para abrir los ajustes clásicos de sonido en Windows 10, siga los siguientes pasos:

1. Pulse Win + R para abrir Ejecutar.
2. Escriba o copie y pegue el siguiente comando: `mmsys.cpl`

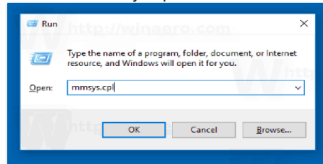

3. Pulse la tecla Intro. Esto abrirá los ajustes de sonido directamente.

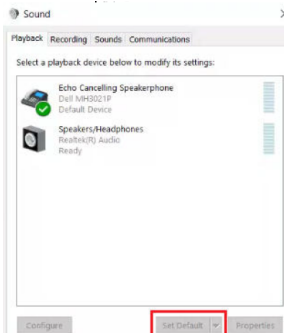

4. Seleccione el dispositivo deseado de la lista y haga clic en el botón de Establecer como predeterminado.

<b>Especificaciones</b>	
Entrada ascendente	USB-C con DP alt mode
Puertos de datos descendentes	<ul style="list-style-type: none"> <li>• Dos puertos USB 3.1 Gen 2 Tipo A</li> <li>• Un puerto USB 3.1 Gen 2 Tipo C</li> </ul>
Puerto de salida de vídeo descendentes y resoluciones compatibles	<p>Una salida de vídeo de uno de los dos puertos:</p> <ul style="list-style-type: none"> <li>• Un puerto USB-C (DP) (3840 x 2160 máx.)/60 Hz</li> <li>• Un puerto HDMI 2.0 (3840 x 2160 máx. Hz 4K/60Hz soportado solo por ordenadores con HBR3.</li> </ul>
Audio	<ul style="list-style-type: none"> <li>• Dos micrófonos omnidireccionales integrados</li> <li>• Altavoz</li> </ul>
Botones e indicaciones led	<ul style="list-style-type: none"> <li>• Botones: Responder llamada, Finalizar/Rechazar llamada, Subir volumen, Bajar volumen, Silenciar micrófono</li> <li>• Ledes: Blanco, rojo, verde</li> </ul>

<b>Requerimientos del sistema</b>	
Sistemas operativos soportados	Win10 64-bit
Temperatura de funcionamiento	0~35°C

# Información legal

---

## Garantía

### **Garantía limitada y políticas de devolución**

Los productos de la marca Dell disponen de un año de garantía de hardware. Si se ha adquirido junto a un sistema Dell, se le aplicará la siguiente garantía.

### **Para clientes de EEUU:**

Su compra y la utilización de este producto están sujetas al acuerdo de usuario final de Dell, el cual puede encontrar en [www.dell.com/terms](http://www.dell.com/terms). Este documento contiene una cláusula vinculante.

### **Para clientes europeos, africano y del Oriente Medio:**

Los productos de la marca Dell comprados y utilizados están sujetos a la ley de derechos del consumidor nacional aplicable, los términos de cualquier contrato de venta que haya aceptado (el cual aplica tanto para usted como para el vendedor) y los términos y contrato de usuario final de Dell.

Dell puede proporcionar una garantía de hardware adicional. Puede encontrar toda la información relacionada con el contrato de usuario y los términos de garantía de Dell en [www.dell.com](http://www.dell.com), seleccionando su país en la lista que se encuentra al final de la página de inicio y, después, haciendo clic en el enlace de «términos y condiciones» para consultar los términos de usuario inicial o en el enlace de «soporte» para consultar los términos de la garantía.

### **Para clientes de fuera de los EEUU:**

Los productos de la marca Dell comprados y utilizados están sujetos a la ley de derechos del consumidor nacional aplicable, los términos de cualquier contrato de venta que haya aceptado (el cual aplica tanto para usted como para el vendedor) y los términos de garantía de Dell. Dell también puede proporcionar una garantía de hardware adicional.

Puede encontrar toda la información relacionada con los términos de garantía de Dell en [www.dell.com](http://www.dell.com), seleccionando su país en la lista que se encuentra al final de la página de inicio y, después, haciendo clic en el enlace de «términos y condiciones» para consultar los términos de usuario inicial o en el enlace de «soporte» para consultar los términos de la garantía.



**NOTA: La garantía no cubre el estuche.**