

PHILIPS

HD9212–HD9219
HD9250–HD9251

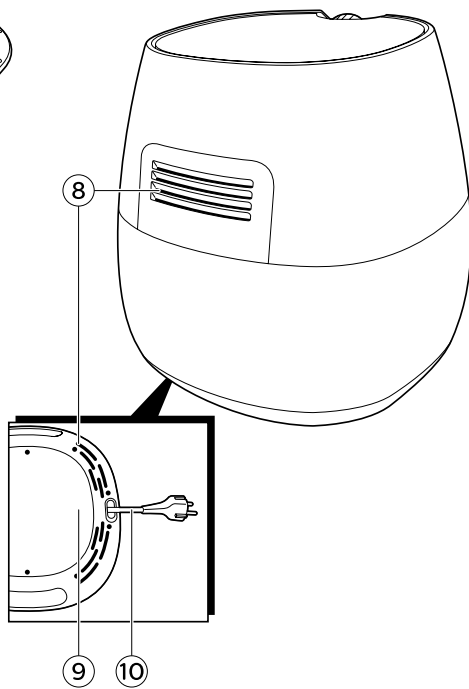

Manual de utilizare

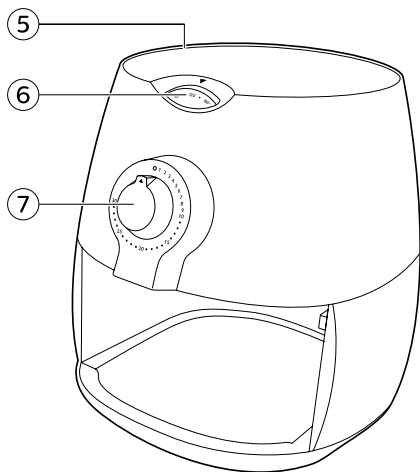
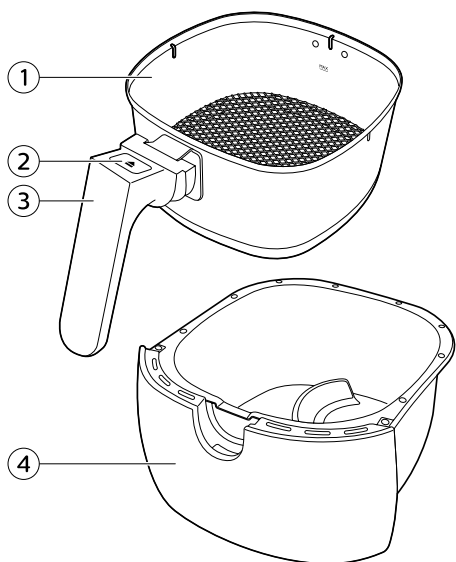

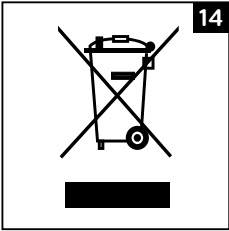
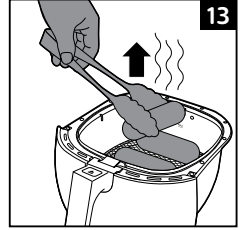
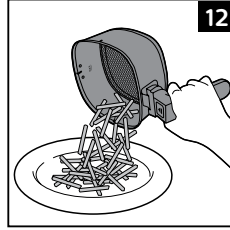
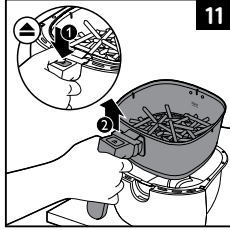
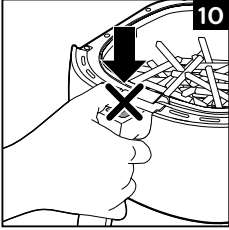
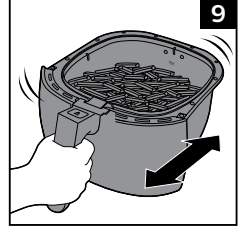
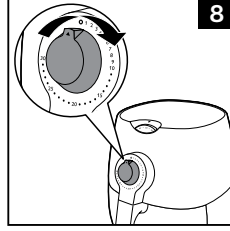
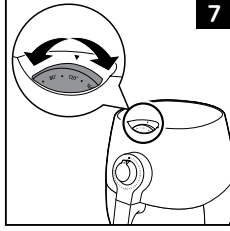
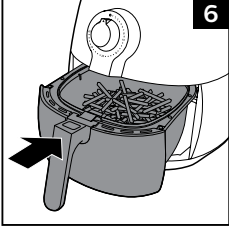
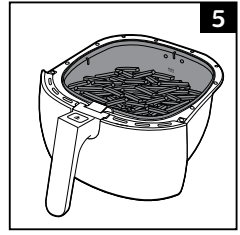
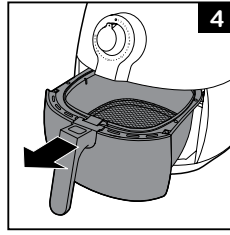
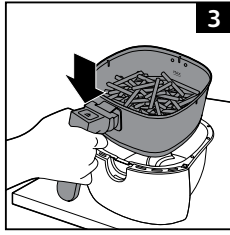

Cuprins

Introducere	5
Descriere generală (fig. 1)	5
Important	5
Înainte de prima utilizare	8
Pregătirea pentru utilizare	8
Utilizarea aparatului	9
Prăjirea cu aer fierbinte	9
Setări	10
Prepararea în casă a cartofilor prăjiți	12
Curățarea	12
Depozitarea	12
Reciclarea	13
Garanție și service	13
Depanare	13

Introducere

Felicitări pentru achiziție și bun venit la Philips!

Pentru a beneficia pe deplin de asistența oferită de Philips, înregistrează-ți produsul la www.philips.com/welcome.

Noul tău Airfryer îți permite să-ți prepari ingredientele și gustările preferate într-un mod mai sănătos.

Airfryer utilizează aer fierbinte în combinație cu o funcție de circulare rapidă a aerului (Rapid Air) și un grătar de foarte bună calitate pentru a prepara o varietate de feluri de mâncare delicioase într-un mod sănătos, rapid și ușor. Ingredientele sunt încălzite din toate părțile simultan, iar la majoritatea ingredientelor nu este necesar să adaugi ulei. Pentru mai multă inspirație pentru rețete și informații despre Airfryer, accesează www.philips.com/kitchen.

Descriere generală (fig. 1)

- 1 Coș
- 2 Buton de eliberare a coșului
- 3 Mâner coș
- 4 Tavă
- 5 Orificiu de admisie a aerului
- 6 Buton pentru controlul temperaturii (80-200 °C)
- 7 Buton rotativ pentru cronometru (0-30 min.)/pornire
- 8 Orificii de evacuare a aerului
- 9 Compartiment de depozitare a cablului
- 10 Cablu de alimentare

Important

Citește cu atenție acest manual de utilizare înainte de utilizarea aparatului și păstrează-l pentru consultare ulterioară.

Pericol

- Pune întotdeauna în coș ingredientele pe care dorești să le prăjești, pentru a nu permite contactul cu elementele de încălzire.
- Nu acoperi orificiile de admisie și de evacuare a aerului în timpul funcționării aparatului.
- Nu umple tava cu ulei, deoarece acest lucru poate provoca un pericol de incendiu.
- Nu introdu niciodată aparatul în apă sau în alt lichid și nici nu-l clăti sub jet de apă.
- Pentru a preveni electrocutarea, nu permite pătrunderea apei sau a altor lichide în aparat.
- Nu introdu niciodată o cantitate de alimente care depășește nivelul maxim indicat pe coș.
- Nu atingeți niciodată interiorul aparatului în timpul funcționării.

Avertisment

- Înainte de a conecta aparatul, verifică dacă tensiunea indicată pe aparat corespunde tensiunii de alimentare locale.
- Nu folosi aparatul dacă ștecherul, cablul de alimentare sau aparatul însuși este deteriorat.
- În cazul în care cablul de alimentare este deteriorat, acesta trebuie înlocuit întotdeauna de Philips, de un centru de service autorizat de Philips sau de personal calificat în domeniu, pentru a evita orice accident.
- Acest aparat poate fi utilizat de către persoane care au capacități fizice, senzoriale sau mentale reduse sau care sunt lipsite de experiență și cunoștințe și copiii cu vârsta minimă de 8 ani dacă sunt supravegheați sau instruiți cu privire la utilizarea în condiții de siguranță a aparatului și înțeleg pericolele implicate. Copiii nu trebuie să se joace cu aparatul. Curățarea și întreținerea de către utilizator nu trebuie efectuate de copii decât dacă aceștia au vârsta de peste 8 ani și sunt supravegheați.
- Nu lăsa aparatul și cablul acestuia la îndemâna copiilor sub 8 ani.
- Nu ține cablul electric de suprafețe fierbinți.
- Conectează aparatul numai la o priză de perete cu împământare. Asigură-te întotdeauna că ștecherul este bine introdus în priza de perete.
- Acest aparat nu este destinat operării prin intermediul unui cronometru exterior sau al unui sistem separat de telecomandă.
- Nu așeza aparatul sprijinit de perete sau de alte aparate. Lasă un spațiu liber de cel puțin 10 cm în spate și în lateral, și 10 cm deasupra aparatului. Nu așeza nimic pe partea superioară a aparatului.
- Nu utiliza aparatul în alt scop decât cel descris în manualul de utilizare.
- În timpul prăjirii cu aer fierbinte, se eliberează abur fierbinte prin orificiile de evacuare a aerului. Nu îți apropia mâinile sau fața de abur și de orificiile de evacuare a aerului. De asemenea, trebuie să ai grijă la aburul și la aerul fierbinte atunci când scoți tava din aparat.

- Este posibil ca suprafețele accesibile să se încălzească puternic în timpul utilizării (fig. 2).
- Tava, coșul și accesoriile din Airfryer vor deveni fierbinți în timpul utilizării. Fii atent(ă) când le manevrezi.
- Nu așeza aparatul pe sau lângă o sobă pe gaz fierbinte sau alte tipuri de sobe electrice și plite electrice sau într-un cuptor încălzit.
- Nu utiliza ingrediente ușoare sau hârtie de copt în aparat.
- Nu așeza aparatul pe materiale inflamabile, precum fețe de masă sau perdele, și nici în apropierea acestora.
- Nu lăsa aparatul să funcționeze nesupravegheat.
- Scoate imediat aparatul din priză dacă din acesta iese fum negru. Așteaptă să nu mai iasă fum înainte de a scoate tava din aparat.
- Depozitarea cartofilor: temperatura trebuie să fie potrivită pentru soiul de cartofi depozitați și trebuie să fie mai mare de 6 °C pentru a reduce la minimum riscul de expunere la acrilamidă din produsul alimentar preparat.
- Nu conecta cablul de alimentare al aparatul și nu opera panoul de control cu mâinile ude.

Precauție

- Acest aparat este destinat exclusiv uzului casnic obișnuit. Nu este conceput pentru utilizarea în medii cum ar fi bucătării ale angajaților din magazine, birouri, ferme sau alte medii de lucru. De asemenea, aparatul nu este conceput pentru utilizarea de către clienți în hoteluri, moteluri, pensiuni și alte medii rezidențiale.
- Pentru verificare sau reparații, du aparatul numai la un centru de service Philips autorizat. Nu încerca să reperi aparatul personal, deoarece acest lucru va determina anularea garanției.
- Dacă aparatul este utilizat în mod necorespunzător, în regim profesional sau semiprofesional sau fără respectarea instrucțiunilor din manualul de utilizare, garanția poate fi anulată, iar Philips își va declina orice responsabilitate pentru daunele provocate.
- Așază și utilizează întotdeauna aparatul pe o suprafață orizontală, plată, stabilă și uscată.

- Scoate întotdeauna aparatul din priză după utilizare.
- Lasă aparatul să se răcească timp de aprox. 30 de minute înainte de a-l manipula sau curăța.
- Asigură-te că ingredientele preparate în acest aparat devin galben-auriu și nu închise la culoare sau maro. Îndepărtează resturile arse. Nu prăji cartofi proaspeți la o temperatură de peste 180°C (pentru a reduce la minimum generarea de acrilamidă).
- Ai grijă când cureți partea superioară a camerei de preparare: elementul de încălzire și marginile pieselor metalice sunt fierbinți.

Oprire automată

Acest aparat este dotat cu cronometru. Când cronometrul ajunge 0, aparatul emite un sunet de clopoțel și se oprește automat. Pentru a opri aparatul manual, rotește butonul cronometrului în sens antiorar, până la 0.

Câmpuri electromagnetice (EMF)

Acest aparat Philips respectă toate standardele și reglementările aplicabile privind câmpurile electromagnetice.

Înainte de prima utilizare

- 1** Îndepărtează toate materialele de ambalare.
- 2** Îndepărtează toate autocolantele sau etichetele de pe aparat.
- 3** Curăță temeinic coșul și tava cu apă fierbinte, puțin detergent lichid și un burete neabraziv.

Notă: aceste componente pot fi spălate și în mașina de spălat vase.

- 4** Șterge interiorul și exteriorul aparatului cu o lavetă umedă.

Acesta este un Airfryer care funcționează cu aer fierbinte. Nu umple tava cu ulei sau grăsime lichidă.

Pregătirea pentru utilizare

- 1** Amplasează aparatul pe o suprafață stabilă, orizontală și netedă.
Nu amplasa aparatul pe suprafețe care nu sunt rezistente la căldură.
- 2** Introdu coșul în tavă în mod corect (fig. 3).
- 3** Scoate cablul de alimentare din compartimentul de depozitare din partea de jos a aparatului.

Nu umple tava cu ulei sau alt lichid.

Nu așeza nimic pe partea superioară a aparatului. Aceasta afectează fluxul de aer și rezultatul prăjirii cu aer fierbinte.

Utilizarea aparatului

Aparatul de gătit Airfryer poate prepara o gamă largă de ingrediente. Poți găsi mai multe rețete la adresa www.philips.com/kitchen.

Prăjirea cu aer fierbinte

1 Introdu ștecherul de alimentare în priza de perete cu împământare.

2 Trage cu grijă tava afară din Airfryer (fig. 4).

3 Pune ingredientele în coș (Fig. 5).

Notă: nu umple niciodată coșul peste nivelul MAX și nu depăși cantitatea specificată în tabel (consultă secțiunea „Setări” din acest capitol), deoarece calitatea rezultatului final poate fi afectată.

4 Glisează tava înapoi în Airfryer (fig. 6).

Nu utiliza niciodată tava fără să aibă coșul în aceasta.

Atenție: nu atinge tava în timpul utilizării sau după un anumit timp de la utilizare, deoarece aceasta devine foarte fierbinte. Ține tava numai de mâner.

5 Rotește butonul de control al temperaturii la valoarea dorită. Consultă secțiunea „Setări” din acest capitol pentru a stabili temperatura corectă (fig. 7).

Notă: dacă dorești să prepari diverse ingrediente simultan, asigură-te că verifici durata de preparare și temperatura necesare pentru fiecare ingredient înainte de a începe să le prepari simultan. Spre exemplu, cartofii prăjiți și ciocănelele se pot prepara simultan, deoarece necesită aceleași setări.

6 Stabilește durata de preparare necesară pentru ingredient (consultă secțiunea „Setări” din acest capitol).

7 Pentru a porni aparatul, rotește butonul cronometrului la durata de preparare necesară (fig. 8).

Adaugă 3 minute la durata de preparare dacă aparatul este rece.

Notă: dacă dorești, poți lăsa aparatul să se încălzească în prealabil, fără ingrediente în interior. În acest caz, rotește butonul cronometrului la mai mult de 3 minute. Apoi, umple coșul și rotește butonul cronometrului la durata de preparare necesară.

- ▶ Cronometrul începe numărătoarea inversă pentru durata de preparare setată.
- ▶ Excesul de ulei din ingrediente este colectat în partea inferioară a tăvii.

8 Anumite ingrediente trebuie agitate la jumătatea duratei de preparare (consultă secțiunea „Setări” din acest capitol). Pentru a agita ingredientele, trage tava din aparat ținând-o de mâner și agit-o. Apoi, introdu tava înapoi în Airfryer, prin glisare (fig. 9).

Atenție: Nu apăsa butonul de eliberare a coșului în timpul agitării (fig. 10).

Sfat: pentru a reduce greutatea, poți scoate coșul din tavă și agita numai coșul. În acest scop, trage tava din aparat, pune-o pe o suprafață termorezistentă și apasă butonul de eliberare a coșului.

Sfat: dacă ai setat cronometrul la jumătate din durata de preparare, când auzi

clopoțelul este momentul ca ingredientele să fie agitate. Totuși, acest lucru presupune ca după agitare să setezi din nou cronometrul la durata de preparare rămasă.

9 Când auzi clopoțelul cronometrului, durata de preparare setată s-a scurs. Scoate tava din aparat și așaz-o pe o suprafață termorezistentă.

Notă: poți opri aparatul și manual. Pentru a face acest lucru, rotește butonul de control al cronometrului la 0 (fig. 8).

10 Verifică dacă ingredientele sunt gata.

Dacă ingredientele nu sunt încă gata, introdu tava înapoi în aparat și setează cronometrul la câteva minute în plus.

11 Pentru a scoate ingredientele mici (de ex., cartofi pai), apasă butonul de eliberare a coșului (1) și ridică coșul din tavă (2). (Fig. 11)

Nu răsturna coșul atunci când tava este încă atașată de acesta, deoarece orice exces de ulei colectat la baza tăvii se va scurge pe ingrediente.

După prăjirea cu aer fierbinte, tava și ingredientele sunt fierbinți. În funcție de tipul ingredientelor din Airfryer, din tavă poate să iasă abur.

12 Golește coșul într-un castron sau pe o farfurie. (Fig. 12)

Sfat: pentru a scoate ingrediente mari sau fragile, utilizează un clește pentru a scoate ingredientele din coș (fig. 13).

13 Atunci când o șarjă de ingrediente este gata, Airfryer este gata imediat pentru prepararea altei șarje.

Setări













Tabelul de mai jos te ajută să selectezi setările de bază pentru ingredientele pe care dorești să le prepari.













Notă: reține că aceste setări sunt doar orientative. Deoarece ingredientele diferă ca origine, formă, dimensiune și marcă, nu putem garanta cea mai bună setare pentru ingredientele tale.

Deoarece tehnologia Rapid Air reîncălzește instantaneu aerul din aparat, scoaterea pentru scurt timp a tăvii din aparat în timpul prăjirii cu aer fierbinte nu afectează aproape deloc procesul.

Sfaturi

- Ingredientele mai mici necesită de obicei o durată de preparare puțin mai scurtă decât ingredientele mai mari.
- O cantitate mai mare de ingrediente necesită o durată de preparare doar puțin mai mare, iar o cantitate mai mică de ingrediente necesită o durată de preparare doar puțin mai mică.
- Agitarea ingredientelor mai mici la jumătatea duratei de preparare optimizează rezultatul final și poate contribui la prevenirea prăjirii neuniforme a ingredientelor.
- Adaugă ulei la cartofii proaspeți pentru un rezultat crocant. Prăjește ingredientele în Airfryer în câteva minute după ce ai adăugat uleiul.
- Gustările care pot fi preparate în cuptor pot fi preparate și în Airfryer.
- Cantitatea optimă pentru prepararea cartofilor prăjiți crocanți este de 500 de grame.
- Folosește aluat gata preparat pentru a prepara rapid și ușor gustări umplute. De asemenea, aluatul gata preparat necesită o durată de preparare mai mică față de aluatul preparat în casă.
- Poți utiliza Airfryer și pentru a reîncălzi ingredientele. Pentru a reîncălzi ingredientele, setează temperatura la 150 °C timp de până la 10 minute.

	 g	 min	 °C
	200-800	11-25	180
	200-800	12-25	180
	200-800	15-27	180
	100-400	6-10	200
	100-500	8-14	200
	100-500	7-14	160
	100-500	3-15	160
	100-500	15-22	180
	100-500	10-15	180

	 g	 min	 °C
	300	20-25	160
	80-300	8-13	180
	200-400	15-25	160
	100-500	8-12	180
	50-500	3-6	200
	100-500	12-25	180
	150-400	10-18	200
	100-400	7-15	180
	100-300	8-15	180

Notă: atunci când folosești ingrediente care cresc (precum prăjituri, quiche sau brișe), tava de copt nu trebuie umplută mai mult de jumătate.

Notă: adaugă 3 minute la durata de preparare atunci când începi să prăjești cât timp Airfryer este încă rece.

Prepararea în casă a cartofilor prăjiți

Pentru rezultate optime, te sfătuim să utilizezi cartofi prăjiți semipreparați (de ex., congelați). Dacă vrei să prepari cartofi prăjiți de casă, urmează pașii de mai jos.

- 1 Curăță cartofii și taie-i bețișoare.
- 2 Lasă cartofii tăiați la înmuiat într-un castron timp de cel puțin 30 de minute, scoate-i și usucă-i cu un prosop de bucătărie.
- 3 Toarnă ½ de lingură de ulei de măsline într-un castron, adaugă cartofii tăiați și amestecă până când sunt acoperiți cu ulei.
- 4 Scoate cartofii tăiați din castron cu degetele sau cu o ustensilă de bucătărie, astfel încât excesul de ulei să rămână în castron. Pune cartofii tăiați în coș.

Notă: nu înclina castronul pentru a turna cartofii tăiați în coș, pentru ca excesul de ulei să nu ajungă pe fundul tăvii.

- 5 Prăjește cartofii tăiați conform instrucțiunilor din acest capitol.

Curățarea

Curăță aparatul după fiecare utilizare.

Tava, coșul și interiorul aparatului au suprafață antiaderentă. Nu utiliza ustensile de bucătărie metalice sau materiale de curățare abrazive pentru a le curăța, deoarece acestea pot deteriora suprafața antiaderentă.

- 1 Scoate ștecherul din priză și lasă aparatul să se răcească.

Notă: scoate tava pentru a permite aparatului Airfryer să se răcească mai repede.

- 2 Șterge exteriorul aparatului cu o lavetă umedă.
- 3 Curăță tava și coșul cu apă fierbinte, puțin detergent lichid și un burete neabraziv. Poți utiliza un lichid degresant pentru a elimina orice urmă de murdărie.

Notă: tava și coșul pot fi spălate în mașina de spălat vase.

Sfat: dacă pe coș sau pe fundul tăvii rămân lipite resturi, umple tava cu apă fierbinte și puțin detergent lichid. Pune coșul în tavă și lasă tava și coșul să se înmoaie timp de aproximativ 10 minute.

- 4 Curăță interiorul aparatului cu apă fierbinte și un burete neabraziv.
- 5 Curăță elementul de încălzire cu o perie de curățat pentru a îndepărta reziduurile de alimente.

Depozitarea

- 1 Deconectează aparatul de la priză și lasă-l să se răcească.
- 2 Asigură-te că toate componentele sunt curate și uscate.
- 3 Introdu cablul în compartimentul acestuia de depozitare. Fixează cablul introducându-l în fanta de fixare a cablului.

Reciclarea

- Acest simbol înseamnă că produsul nu poate fi eliminat împreună cu gunoiul menajer obișnuit (2012/19/UE). (Fig. 14)
- Urmează regulile din țara ta pentru colectarea separată a produselor electrice și electronice. Eliminarea corectă contribuie la prevenirea consecințelor negative asupra mediului și asupra sănătății umane.

Garanție și service

Dacă ai nevoie de informații sau de asistență, te rugăm să accesezi www.philips.com/support sau să consulți broșura de garanție internațională separată.

Depanare

Acest capitol descrie pe scurt cele mai frecvente probleme cu care te poți confrunta când utilizezi acest aparat. Dacă nu poți rezolva problema cu ajutorul informațiilor de mai jos, accesează www.philips.com/support, unde vei găsi o listă de întrebări frecvente, sau contactează Centrul de asistență pentru clienți din țara ta.

Problemă	Cauză posibilă	Soluție
Airfryer nu funcționează.	Aparatul nu este conectat la priză.	Introdu ștecherul în priza de perete cu împământare.
	Nu ai setat cronometrul.	Pentru a porni aparatul, rotește butonul cronometrului la durata de preparare necesară.
Ingredientele prăjite în Airfryer nu sunt preparate.	Cantitatea de ingrediente din coș este prea mare.	Pune cantități mai mici de ingrediente în coș. Șarjele mici sunt prăjite mai uniform.
	Temperatura setată pe Airfryer este prea mică.	Rotește butonul de control al temperaturii la setarea de temperatură necesară (consultă secțiunea „Setări” din capitolul „Utilizarea aparatului”).
	Durata de preparare este prea mică.	Rotește butonul cronometrului la durata de preparare necesară (consultă secțiunea „Setări” din capitolul „Utilizarea aparatului”).
Ingredientele sunt prăjite neuniform în Airfryer.	Anumite tipuri de ingrediente trebuie să fie agitate la jumătatea duratei de preparare.	Ingredientele suprapuse sau încrucișate (cum ar fi cartofii prăjiți) trebuie agitate la jumătatea duratei de preparare. Consultă secțiunea „Setări” din capitolul „Utilizarea aparatului”.
Cartofii prăjiți nu sunt crocanți atunci când sunt scoși din Airfryer.	Ai utilizat un tip de gustare ce trebuie preparat într-o friteuză tradițională.	Pentru un rezultat mai crocant, utilizează gustări pentru cuptor sau unge gustările cu puțin ulei.

Problemă	Cauză posibilă	Soluție
Nu pot introduce tava în aparat în mod adecvat.	În coș sunt prea multe ingrediente.	Nu umple coșul peste marcajul MAX.
	Coșul nu este așezat corect în tavă.	Apasă coșul în tavă până când auzi un clic.
	Mânerul tăvii de copt obstrucționează tava.	Împinge mânerul într-o poziție orizontală, astfel încât să nu treacă de partea superioară a coșului.
Din aparat iese fum alb.	Prepari ingrediente grase.	Când prăjești ingrediente grase în Airfryer, în tavă se va scurge o cantitate mare de ulei. Uleiul produce fum alb, iar tava se poate încălzi mai mult decât de obicei. Acest lucru nu afectează aparatul sau rezultatul final.
	Tava conține încă resturi de grăsime de la utilizarea anterioară.	Fumul alb este produs de resturile de grăsime care se încălzesc în tavă. După fiecare utilizare, asigură-te că ai curățat tava corect.
Cartofii proaspeți sunt prăjiți neuniform în Airfryer.	Nu ai înmuiat bine cartofii tăiați înainte de a-i prăji.	Lasă cartofii tăiați la înmuiat într-un castron timp de cel puțin 30 de minute, scoate-i și usucă-i cu un prosop de bucătărie.
	Nu ai folosit tipul corect de cartofi.	Folosește cartofi proaspeți și asigură-te că aceștia rămân fermi în timpul prăjirii.
Cartofii prăjiți nu sunt crocanți când sunt scoși din Airfryer.	Aspectul crocant al cartofilor prăjiți depinde de cantitatea de ulei și de apă din cartofi.	Asigură-te că ai uscat bine cartofii tăiați înainte de a adăuga uleiul.
		Pentru un rezultat mai crocant, taie cartofii în felii mai subțiri.
		Pentru un rezultat mai crocant, adaugă puțin mai mult ulei.

