

# Tenká zvuková lišta Dell SB521A

## Uživatelská příručka

Model zvukové lišty: SB521A  
Regulační model: SB521A



# Poznámka, upozornění a výstrahy

---



**POZNÁMKA:** POZNÁMKA označuje důležité informace, které vám pomohou lépe využívat váš počítač.



**UPOZORNĚNÍ:** UPOZORNĚNÍ označuje možné poškození hardwaru nebo ztrátu dat, pokud nebudete postupovat podle pokynů.



**VÝSTRAHA:** VÝSTRAHA označuje možné poškození majetku, zranění osob nebo smrt.

**Copyright © 2020 společnost Dell Inc. nebo její dceřiné společnosti. Všechna práva vyhrazena.**

Dell, EMC a další ochranné známky jsou ochranné známky společnosti Dell Inc. nebo jejich dceřiných společností. Ostatní ochranné známky mohou být ochrannými známkami příslušných vlastníků.

2020 – 08

Rev. A00

# Obsah

<b>Obsah balení</b> . . . . .	<b>4</b>
<b>Funkce</b> . . . . .	<b>5</b>
<b>Instalace tenké zvukové lišty Dell</b> . . . . .	<b>6</b>
<b>Technické údaje</b> . . . . .	<b>8</b>
<b>Řešení problémů</b> . . . . .	<b>9</b>
<b>Zákonné informace</b> . . . . .	<b>14</b>
<b>Záruka</b> . . . . .	<b>14</b>



# Obsah balení

---

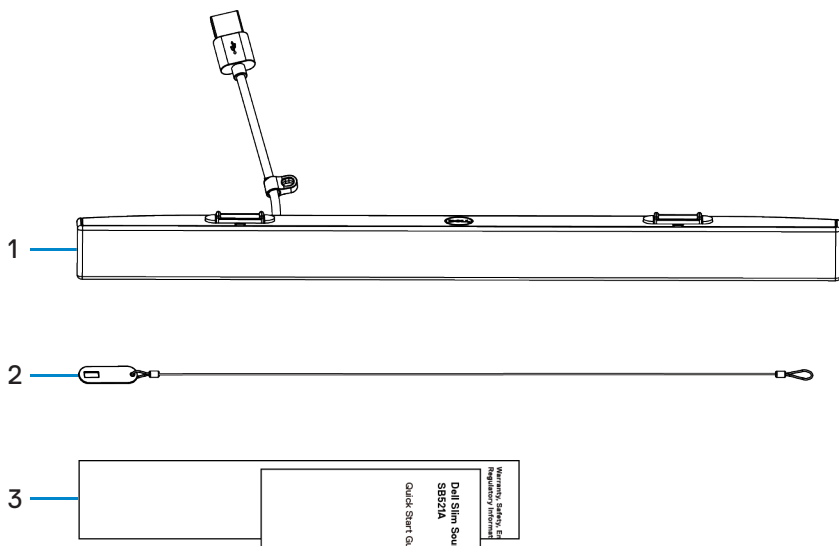

- 1 Tenká zvuková lišta Dell    2 Bezpečnostní řetěz    3 Dokumenty

**POZNÁMKA:** Dokumenty dodávané se zvukovou lištou se mohou lišit v závislosti na vaší oblasti.



# Funkce

---

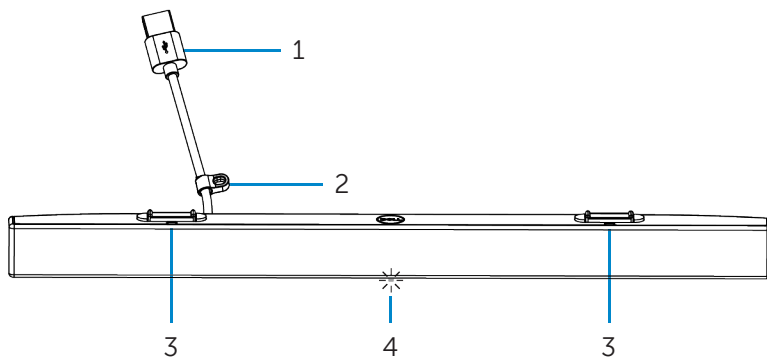

1 USB kabel

2 Bezpečnostní smyčka

3 Magnetické jazýčky (2)

4 Kontrolka napájení



# Instalace tenké zvukové lišty Dell

1. Zarovnejte magnetické jazýčky na zvukové liště s otvory na monitoru Dell a připevněte zvukovou lištu k základně monitoru.

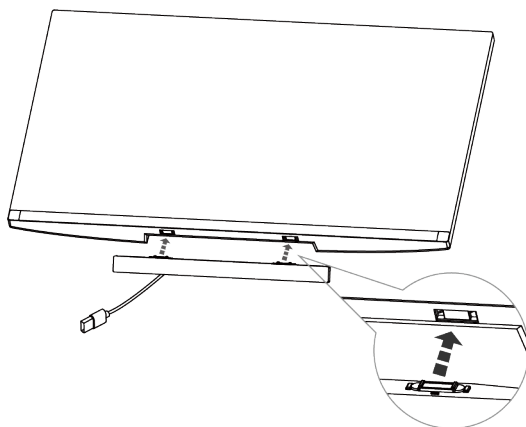

2. Připojte USB kabel zvukové lišty k portu USB monitoru Dell. V případech, kdy připojete monitor pomocí kabelu HDMI nebo DP, nezapomeňte k počítači připojit USB kabel pro odesílání dat dodávaný s monitorem, aby zvuková lišta fungovala.

**POZNÁMKA:** Kontrolka napájení na zvukové liště se rozsvítí, což znamená, že je zvuková lišta zapnutá.

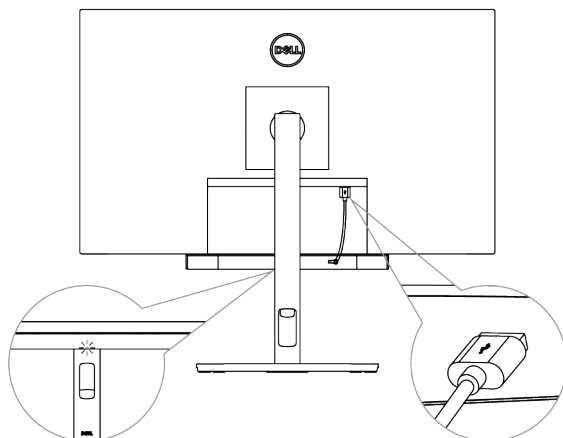

3. Podle potřeby nainstalujte bezpečnostní řetěz a bezpečnostní zámek.

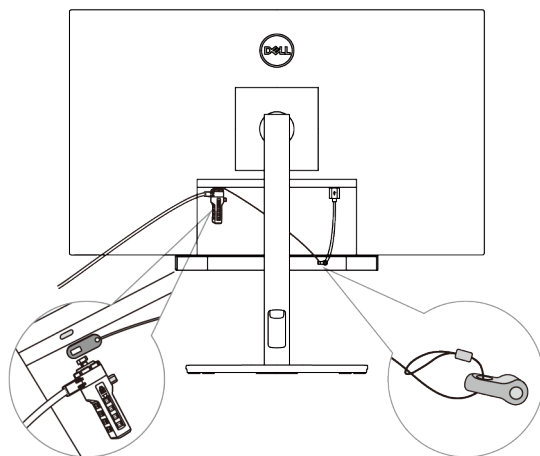

# Technické údaje

---

## Obecné

Číslo modelu	SB521A
Typ připojení	USB
Podporované operační systémy	<ul style="list-style-type: none"><li>• Windows 7</li><li>• Windows 8</li><li>• Windows 10</li><li>• Chrome</li><li>• Mac</li><li>• Linux</li><li>• ThinOS</li></ul>

## Napájení

Provozní napětí	5 V
Audiovstup	Digitální audiovstup USB
Výstupní výkon	<ul style="list-style-type: none"><li>• USB 2.0: <math>\geq 2 \times 1 \text{ W}</math> při THD <math>\leq 1 \%</math></li><li>• USB 3.0: <math>\geq 2 \times 1,8 \text{ W}</math> při THD <math>\leq 1 \%</math> kde THD označuje celkové harmonické zkreslení</li></ul>

## Fyzické charakteristiky

Výška (včetně magnetických jazýčků)	24.20±0.5 mm
Délka	298.21±0.5 mm
Šířka	17.50±0.5 mm
Hmotnost	0.114±0.005 kg

## Prostředí

Provozní teplota	0 °C až 40 °C
Teplota při skladování	-40 °C až 65 °C
Provozní vlhkost	Maximální relativní vlhkost 90 %, bez kondenzace
Vlhkost při skladování	Maximální relativní vlhkost 90 %, bez kondenzace





# Řešení problémů

Problémy	Možné příčiny	Možná řešení
Zvuková lišta nefunguje správně	Nedošlo k detekci nebo synchronizaci zvukové lišty	<ul style="list-style-type: none"><li>• Ujistěte, že počítač a monitor jsou propojené USB kabelem pro odesílání dat, aby byly USB porty na monitoru Dell aktivní. Toto další propojení USB kabelem pro odesílání dat je vyžadováno, pokud je váš monitor Dell připojený k počítači pomocí kabelu HDMI nebo DisplayPort.</li><li>• Po připojení kabelu USB k portu USB zkontrolujte, zda se na kontrolka napájení ve spodní části zvukové lišty rozsvítí bíle.</li><li>• Nesvítlí-li kontrolka napájení, zkontrolujte, zda je USB kabel správně připojen k portu USB.</li><li>• Svítí-li kontrolka napájení a zvuková lišta nefunguje, odstraňte nebo odpojte zvukovou lištu z portu USB a restartujte počítač.</li><li>• Připojte znovu zvukovou lištu a zkontrolujte, zda se rozsvítí kontrolka napájení.</li><li>• Nepřipojí-li se zvuková lišta, zkontrolujte, zda se zvuková lišta nachází ve <b>Device Manager</b>.</li><li>• Otestujte port USB připojením funkčního zařízení USB.</li><li>• Pokud port USB stále nefunguje, vyměňte zvukovou lištu za jiný funkční reproduktor USB nebo zařízení USB, například klávesnici, nebo připojte zvukovou lištu k jinému monitoru. Nefunguje-li zařízení USB na stejném portu</li></ul>



## Problémy

## Možné příčiny

## Možná řešení

Zvuková lišta nevydává žádný zvuk, i když kontrolka napájení svítí

Hlasitost může být nízká nebo tenká zvuková lišta Dell SB521A nemusí být nastavena jako výchozí zařízení pro přehrávání.

nebo funguje-li původní zvuková lišta správně na jiném monitoru, může být port USB na původním monitoru vadný.

- Ujistěte se, že je zvuková lišta pro monitor výchozím zařízením pro přehrávání.
- Zkuste připojit USB kabel zvukové lišty k jiným portům USB.
- Ujistěte se, že se přehrává hudební soubor a úroveň hlasitosti není 0 %.
- Nastavte všechny ovládací prvky hlasitosti operačního systému Windows na maximum.
- Přehrajte na počítači nějaký zvuk. Například audio CD nebo přehrávač souborů formátu MP3.
- Vyčistěte nebo znovu připojte všechny kabely.
- Vyzkoušejte zvukovou lištu s jiným zdrojem hudby, například z jiného počítače.
- Přejděte do Ovládacího panelu v počítači a klikněte na Sound. Zkontrolujte, zda se tenká zvuková lišta Dell SB521A zobrazuje v seznamu přehrávacích zařízení na kartě Playback v dialogovém okně Sound. Není-li tenká zvuková lišta Dell SB521A výchozím zařízením (označeno zeleným zaškrtnutím vedle ikony), klikněte pravým tlačítkem myši na tenkou zvukovou lištu Dell SB521A a vyberte **Set Default > Default Device**.



Problémy	Možné příčiny	Možná řešení
Žádný zvuk	Zdroj zvuku USB nevydává žádný zvuk	<ul style="list-style-type: none"> <li>• Přeinstalujte integrované ovladače nebo ovladače zvukové karty. Restartujte počítač.</li> <li>• Zkuste USB reproduktor, který je funkční.</li> <li>• Zvyšte hlasitost pomocí ovládání hlasitosti v operačním systému Windows.</li> <li>• Zvyšte hlasitost zvukové aplikace. Vyzkoušejte zvukovou lištu s jiným zdrojem hudby, například s jiným počítačem.</li> </ul>
Zkreslený zvuk	Jako zdroj zvuku se používá zvuková karta počítače	<ul style="list-style-type: none"> <li>• Nastavte všechny ovládací prvky hlasitosti na střed.</li> <li>• Snižte hlasitost zvukové aplikace.</li> <li>• Vyzkoušejte zvukovou lištu s jiným zdrojem zvuku, například s jiným počítačem.</li> <li>• Zajistěte, aby se žádný volný předmět nedotýkal zvukové lišty a aby nebyl v blízkosti magnetu na zvukové liště.</li> </ul>
Zkreslený zvuk	Používá se jiný zdroj zvuku	<ul style="list-style-type: none"> <li>• Snižte hlasitost zdroje zvuku.</li> <li>• Vypněte zpracování zvuku zdroje zvuku.</li> <li>• Ujistěte se, že je zvuková lišta připojena k monitoru.</li> <li>• Zajistěte, aby se žádný volný předmět nedotýkal zvukové lišty a aby nebyl v blízkosti magnetu na zvukové liště.</li> </ul>



Problémy	Možné příčiny	Možná řešení
Nízká hlasitost	Zvuk vychází pouze z jedné strany zvukové lišty	<ul style="list-style-type: none"> <li>Nastavte ovládací prvky vyvážení zvuku operačního systému Windows levého a pravého reproduktoru do středu.</li> <li>Odstraňte potíže se zvukovou kartou počítače.</li> </ul>
Nízká hlasitost	Hlasitost je příliš nízká	<ul style="list-style-type: none"> <li>Nastavte všechny ovládací prvky hlasitosti operačního systému Windows na maximum.</li> <li>Zvyšte hlasitost zvukové aplikace.</li> <li>Vyzkoušejte zvukovou lištu s jiným zdrojem zvuku, například s jiným počítačem.</li> </ul>
Bzukot	Šum ze zvukové lišty	<ul style="list-style-type: none"> <li>Zkontrolujte, zda na zvukové liště není připevněn nějaký cizí materiál.</li> <li>Zkontrolujte, že je zvuková lišta připevněna k monitoru a že na ní nejsou zavěšeny žádné volné předměty, nedotýkají se jí a nejsou ani v blízkosti magnetu na zvukové liště.</li> <li>Zkuste snížit hlasitost pomocí ovládání hlasitosti v operačním systému Windows.</li> <li>Zajistěte, aby kabely nerušily zvukovou lištu.</li> </ul>
Zvukovou lištu nelze připojit na monitor	Magnetické jazýčky na zvukové liště chybí, jsou poškozené nebo zlomené.	<ul style="list-style-type: none"> <li>Zkontrolujte, že použitý model monitoru podporuje zvukovou lištu. Další informace o podporovaných modelech monitorů najdete na stránce SB521A na adrese <a href="https://www.dell.com">https://www.dell.com</a>.</li> </ul>



**Problémy****Možné příčiny****Možná řešení**

---

- Zkontrolujte, zda jsou otvory monitoru pro zvukovou lištu otevřené a zda je neblokuje mylarová fólie.



# Zákonné informace

---

## Záruka

### Omezená záruka a zásady vrácení zboží

Na produkty značky Dell se vztahuje tříletá omezená záruka na hardware.

### Pro zákazníky v USA:

Tento nákup a vaše používání tohoto produktu podléhá dohodě s koncovým uživatelem společnosti Dell, kterou najdete na adrese

<https://www.dell.com/terms>. Tento dokument obsahuje závaznou rozhodčí doložku.

### Pro zákazníky v Evropě, na Středním východě a v Africe:

Na produkty značky Dell, které se prodávají a používají, se vztahují příslušná národní zákonná práva spotřebitelů, podmínky jakékoli smlouvy o maloobchodním prodeji, kterou jste uzavřeli (která platí pro vztah mezi vámi a maloobchodníkem), a podmínky smlouvy s koncovým uživatelem společnosti Dell.

Společnost Dell může poskytnout také další záruku na hardware – veškeré podrobnosti o smlouvě s koncovým uživatelem společnosti Dell a záručních podmínkách naleznete na adrese <https://www.dell.com/terms>: ze seznamu v dolní části „domovské“ stránky vyberte svou zemi a poté kliknutím na odkaz „terms and conditions“ zobrazíte podmínky pro koncového uživatele nebo kliknutím na odkaz „support“ zobrazíte podmínky záruky.

### Pro zákazníky mimo USA:

Na produkty značky Dell, které se prodávají a používají, se vztahují příslušná národní zákonná práva spotřebitelů, podmínky jakékoli smlouvy o maloobchodním prodeji, kterou jste uzavřeli (která platí pro vztah mezi vámi a maloobchodníkem), a záruční podmínky společnosti Dell. Společnost Dell může poskytnout také další záruku na hardware

– veškeré podrobnosti o záručních podmínkách společnosti Dell naleznete na adrese <https://www.dell.com/terms>: ze seznamu v dolní části „domovské“ stránky vyberte svou zemi a poté kliknutím na odkaz „terms and conditions“ nebo kliknutím na odkaz „support“ zobrazíte podmínky záruky.

