



Istruzioni per l'uso
Instructions for use
Bedienungsanleitung
Instrucciones de uso

FRULLATORE

IT	FRULLATORE	pagina	1
EN	BLENDER	page	8
DE	MIXER	Seite	15
ES	LICUADORA	página	22

IMETEC
www.imetec.com

Tenacta Group S.p.A. Via Piemonte 5/11 24052 Azzano S. P. (BG) ITALY

M1003542
270520

TYPE D1105

IMETEC



[A]

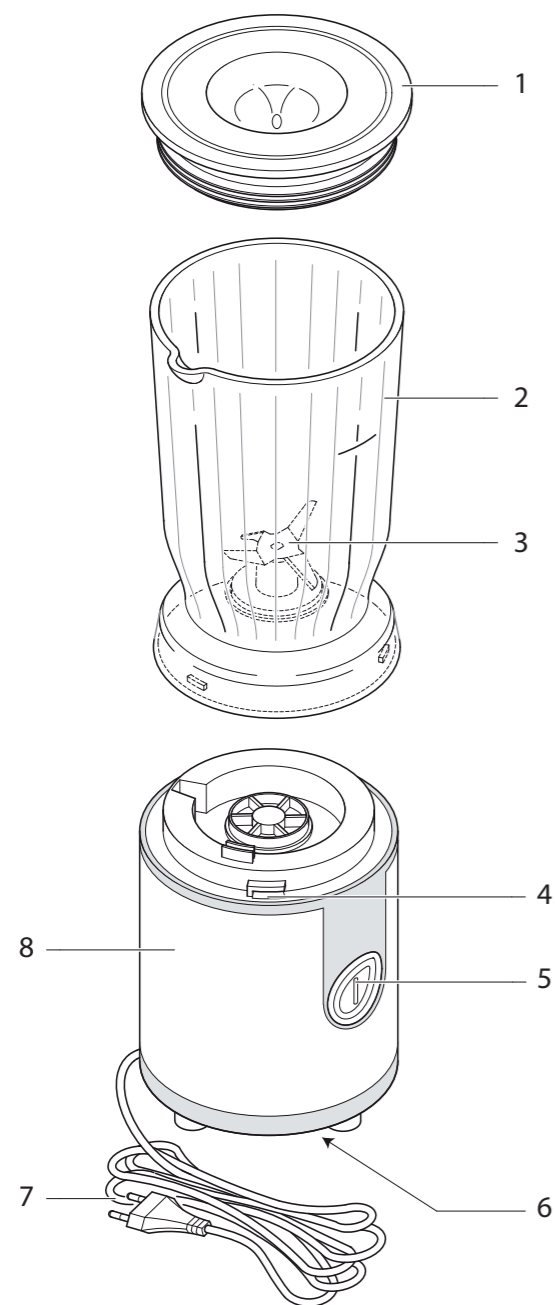

I

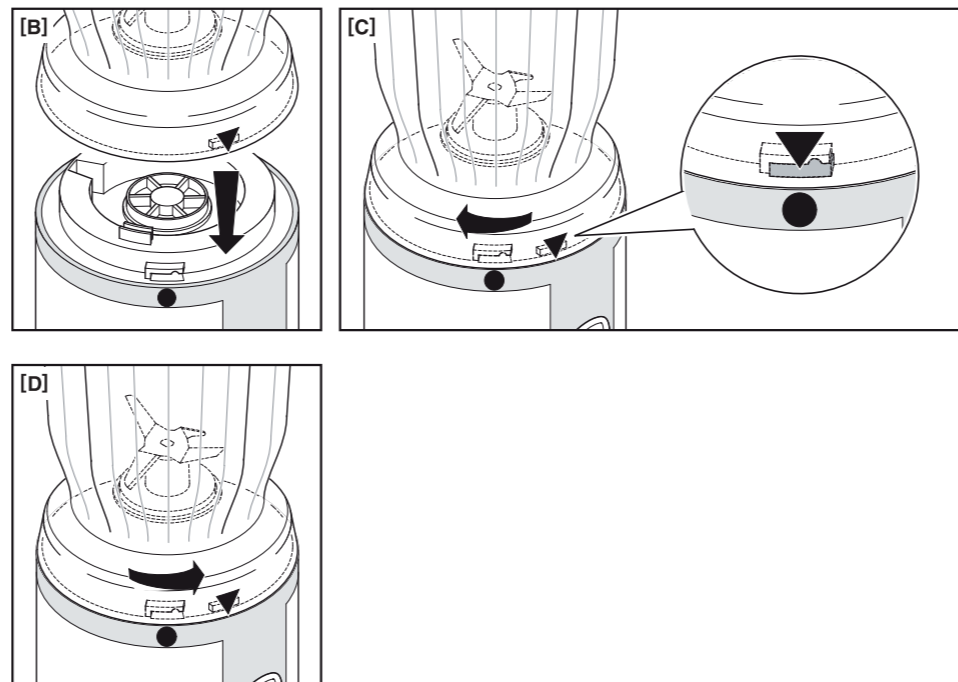

II

DATI TECNICI / TECHNICAL DATA / TECHNISCHE DATEN / DATOS TÉCNICOS

IMETEC **KEMA**
EUR
TYPE D1105
220-240 V 50 Hz 400 W
TENACTA GROUP S.p.A.
VIA PIEMONTE 5
IT - 24052 AZZANO S. P.
www.imetec.com



INTRODUZIONE

IT

Gentile cliente, La ringraziamo per aver scelto il nostro prodotto. Siamo sicuri che Lei apprezzerà la sua qualità e affidabilità in quanto progettato e prodotto mettendo in primo piano la soddisfazione del cliente. Le presenti istruzioni per l'uso sono conformi alla norma europea EN 82079.



ATTENZIONE! Istruzioni e avvertenze per un uso sicuro dell'apparecchio.

Prima di utilizzare questo apparecchio, leggere attentamente le istruzioni per l'uso e in particolare note, avvertenze e istruzioni sulla sicurezza, attenendosi a esse. Conservare il presente manuale insieme alla relativa guida illustrativa, a scopo di consultazione futura. In caso di cessione dell'apparecchio a terzi, consegnare anche l'intera documentazione.

ⓘ NOTA: se nella lettura di questo manuale alcune parti risultassero di difficile comprensione o se sorgessero dubbi contattare l'azienda all'indirizzo indicato in ultima pagina prima di utilizzare l'apparecchio.

ⓘ NOTA: gli ipovedenti possono consultare la versione digitale di queste istruzioni per l'uso sul sito www.tenactagroup.com

INDICE

Introduzione	pag. 1	Quantità e tempi di utilizzo massimi	pag. 5
Avvertenze sulla sicurezza	pag. 1	Montaggio	pag. 5
Legenda simboli	pag. 4	Utilizzo	pag. 5
Descrizione dell'apparecchio e degli accessori	pag. 4	Pulizia e manutenzione	pag. 6
Contatto con gli alimenti	pag. 4	Smaltimento	pag. 6
Pulizia al primo utilizzo	pag. 4	Assistenza e garanzia	pag. 7
Funzionamento	pag. 5	Guida illustrativa	pag. I-II
		Dati tecnici	pag. II

AVVERTENZE SULLA SICUREZZA

- Dopo aver rimosso l'apparecchio dalla confezione, assicurarsi che sia integro e completo come mostrato nella guida illustrativa e privo di danni visibili. In caso di dubbio, non utilizzare l'apparecchio e rivolgersi al servizio di assistenza autorizzato.



ATTENZIONE! Rimuovere dall'apparecchio eventuali materiali di comunicazione quali etichette, cartellini ecc., prima dell'utilizzo.



ATTENZIONE! Rischio di soffocamento.

I bambini non devono giocare con la confezione. Tenere il sacchetto di plastica lontano dalla portata dei bambini.

- Questo apparecchio deve essere utilizzato unicamente allo scopo per cui è stato progettato, ovvero come frullatore per uso domestico. Qualsiasi altro utilizzo è considerato non conforme all'uso previsto e pertanto pericoloso.



ATTENZIONE! L'uso improprio dell'apparecchio può causare lesioni.

- Prima di collegare l'apparecchio alla rete elettrica, controllare che la tensione e la frequenza riportati sui dati tecnici dell'apparecchio corrispondano a quelli della rete di alimentazione disponibile. I dati tecnici si trovano sull'apparecchio (vedi guida illustrativa).
- Questo apparecchio può essere utilizzato da persone con ridotte capacità fisiche, sensoriali o mentali o con mancanza di esperienza e di conoscenza se sono sorvegliati oppure se hanno ricevuto istruzioni riguardo l'utilizzo in sicurezza dell'apparecchio e se ne hanno capito i pericoli implicati.
- Questo apparecchio non deve essere utilizzato dai bambini. Tenere l'apparecchio ed il suo cavo fuori dalla portata dei bambini. I bambini non devono utilizzare l'apparecchio come gioco.
- ⊗ NON utilizzare l'apparecchio con mani bagnate o piedi umidi o nudi.
- ⊗ NON tirare il cavo di alimentazione o l'apparecchio stesso per staccare la spina dalla presa di corrente.
- ⊗ NON tirare o sollevare l'apparecchio per il cavo di alimentazione.
- ⊗ NON esporre l'apparecchio all'umidità o all'influsso di agenti atmosferici (pioggia, sole, ecc.) o temperature estreme.
- ⊗ L'apparecchio non è destinato all'utilizzo all'esterno.
- Sorvegliare l'apparecchio durante il funzionamento.
- ⊗ NON lasciare l'apparecchio incustodito quando è connesso alla rete elettrica.
- Staccare sempre l'apparecchio dall'alimentazione se lasciato incustodito, prima di montarlo, smontarlo, pulirlo e in caso di non utilizzo.
- In caso di guasto o di cattivo funzionamento dell'apparecchio,

spegnerlo e non manometterlo. Per l'eventuale riparazione rivolgersi solamente ad un centro di assistenza tecnica autorizzato.

- Se il cavo di alimentazione è danneggiato, esso deve essere sostituito da un centro di assistenza tecnica autorizzato, in modo da prevenire ogni rischio.
- Il corpo motore di questo apparecchio non deve venire a contatto con acqua, altri liquidi, spray o vapori. Per le attività di pulizia e manutenzione fare riferimento esclusivamente all'apposito paragrafo di questo manuale.
- Ⓣ NON usare l'apparecchio vicino al lavandino o al lavello pieno d'acqua. Durante l'uso l'apparecchio deve essere posto in modo che non possa cadere nel lavandino.
- Questo apparecchio deve essere collocato su una superficie piana e stabile.
- Per le caratteristiche dell'apparecchio, fare riferimento alla confezione esterna.
- Questo apparecchio non è destinato a essere fatto funzionare per mezzo di un temporizzatore esterno o con un sistema di comando a distanza separato o sistemi simili.
- Ⓣ NON utilizzare in prossimità del piano cottura della cucina. Il cavo non deve venire a contatto con superfici calde, incandescenti, fiamme libere, pentole ed altri utensili.
- Ⓣ NON lasciare i cibi a contatto con l'apparecchio per un periodo superiore al tempo di preparazione necessario.



ATTENZIONE! Maneggiare con cautela le lame in particolare modo durante le operazioni di svuotamento del bicchiere e durante le operazioni di pulizia.



ATTENZIONE! Questo apparecchio non è adatto all'uso con cibi a una temperatura superiore a 40°C.

- Spegnerlo e scollegarlo dall'alimentazione prima di cambiare gli accessori oppure prima di avvicinarsi alle parti che sono in movimento quando funzionano.

LEGENDA SIMBOLI



Attenzione/Pericolo



Apparecchio di classe II



Divieto

DESCRIZIONE DELL'APPARECCHIO E DEGLI ACCESSORI

Consultare la guida illustrativa a pagina I per verificare la dotazione del vostro apparecchio.

- | | |
|-------------------------|--------------------|
| 1. Coperchio | 5. Tasto on/off |
| 2. Bicchiere frullatore | 6. Dati tecnici |
| 3. Lame | 7. Spina elettrica |
| 4. Sistema di aggancio | 8. Corpo motore |

CONTATTO CON GLI ALIMENTI

Per un utilizzo sicuro dell'apparecchio è necessario attenersi alle indicazioni di questa tabella che riporta:

- le parti dell'apparecchio destinate al contatto con gli alimenti; le parti dell'apparecchio non indicate nella tabella non sono adatte al contatto con gli alimenti.
- gli alimenti che possono essere utilizzati con questo apparecchio.
- il tempo massimo per il quale gli alimenti possono rimanere in contatto con le parti dell'apparecchio destinate a tale scopo.
- la temperatura massima consentita degli alimenti utilizzati.

Elenco delle parti	Alimenti	Tempo massimo	Temperatura massima
Coperchio Bicchiere frullatore Lame	Tutti	5 minuti	40 °C

PULIZIA AL PRIMO UTILIZZO



ATTENZIONE! Lavare le parti destinate al contatto con gli alimenti prima dell'utilizzo.

- Lavare i componenti smontabili: il bicchiere frullatore e il coperchio a mano con acqua e detergente o in lavastoviglie senza superare la temperatura di 55 °C.
- Asciugare con un panno asciutto.

FUNZIONAMENTO

IT

L'apparecchio è dotato delle seguenti funzioni:

	Funzionamento ad impulsi, premendo e rilasciando il tasto on/off.	Ideale per la fase iniziale della lavorazione.
	Funzionamento in continuo, tenendo premuto il tasto on/off.	Ideale per la fase finale della lavorazione.

QUANTITÀ E TEMPI DI UTILIZZO MASSIMI

Inserire nel bicchiere frullatore una quantità di ingredienti solidi pari circa 2/5 della capienza e di 3/5 di ingredienti liquidi. Se l'alimento non dovesse risultare abbastanza frullato, aumentare la quantità di liquido.

Ingredienti e quantità massime	Tempi di utilizzo
280 g di carote tagliate a rondelle da 1 cm 420 g di acqua	1 minuto on – 1 minuto off per 5 cicli. Lasciar raffreddare l'apparecchio per 120 minuti prima di riprendere il funzionamento.

MONTAGGIO

- Inserire il bicchiere frullatore sul corpo motore [Fig. B].
- Agganciare il bicchiere frullatore al sistema di aggancio, facendo coincidere il triangolo al cerchio posto sul corpo motore [Fig. C].

UTILIZZO



ATTENZIONE! Attenersi alle indicazioni dei capitoli "Contatto con gli alimenti" e "Quantitativi massimi".



ATTENZIONE! Questo apparecchio non deve essere utilizzato se è stato fatto cadere o se vi sono segni di danni visibili.



ATTENZIONE! NON toccare le parti in movimento.



ATTENZIONE! NON rimuovere il coperchio del bicchiere durante il funzionamento.



ATTENZIONE! Rischio di contaminazione degli alimenti e danneggiamento dell'apparecchio. NON mettere il bicchiere nel forno a microonde.



ATTENZIONE! NON utilizzare l'apparecchio vuoto.



ATTENZIONE! Spegnerne l'apparecchio prima di rimuovere il bicchiere.



ATTENZIONE! NON utilizzare il sistema di sicurezza in alternativa al comando di accensione e spegnimento.

- Versare gli ingredienti liquidi e solidi nel bicchiere frullatore senza superare il livello massimo indicato sul bicchiere.
- Chiudere il bicchiere frullatore con il coperchio.
- Inserire la spina elettrica alla presa di corrente.
- Premere il tasto on/off per avviare l'apparecchio.
- Se necessario versare altro liquido attraverso il foro del coperchio.
- Arrestare l'apparecchio rilasciando il tasto on/off.
- Togliere la spina elettrica dalla presa di corrente.
- Togliere il coperchio dal bicchiere frullatore.
- Sganciare il bicchiere frullatore dal corpo motore ruotandolo in senso antiorario [Fig. D].
- Versare il preparato.

PULIZIA E MANUTENZIONE



ATTENZIONE! Disinserire sempre la spina dalla presa di corrente prima della pulizia o manutenzione.

- Pulire gli accessori secondo quanto indicato nel capitolo Pulizia al primo utilizzo.
- Pulire il corpo motore con una spugna umida e ben strizzata.
- Asciugare con un panno asciutto.

SMALTIMENTO



L'imballaggio del prodotto è composto da materiali riciclabili. Smaltirlo in conformità alla normativa di tutela ambientale.



Ai sensi della direttiva 2012/19/UE sui rifiuti di apparecchiature elettriche ed elettroniche (RAEE) il simbolo del cassonetto barrato riportato sull'apparecchiatura o sulla sua confezione indica che il prodotto alla fine della propria vita utile deve essere raccolto separatamente dagli altri rifiuti.

L'utente dovrà, pertanto, conferire l'apparecchiatura giunta a fine vita agli idonei centri di raccolta differenziata dei rifiuti elettrici ed elettronici. In alternativa alla gestione autonoma è possibile consegnare l'apparecchiatura che si desidera smaltire al rivenditore, al momento dell'acquisto di una nuova apparecchiatura di tipo equivalente. Presso i rivenditori di prodotti elettronici con superficie di vendita di almeno 400 m² è inoltre possibile consegnare gratuitamente, senza obbligo di acquisto, i prodotti elettronici da smaltire con dimensioni inferiori a 25 cm. L'adeguata raccolta differenziata per l'avvio successivo dell'apparecchiatura dismessa al riciclaggio, al trattamento e allo smaltimento compatibile con il rispetto dell'ambiente contribuisce ad evitare possibili effetti negativi sull'ambiente e sulla salute e favorisce il reimpiego e/o riciclo dei materiali di cui è composta l'apparecchiatura.

L'apparecchio è garantito per un periodo di due anni dalla data di consegna. Fa fede la data riportata sullo scontrino/fattura (purché chiaramente leggibile), a meno che l'acquirente non provi che la consegna è successiva.

In caso di difetto del prodotto preesistente alla data di consegna, viene garantita la riparazione o la sostituzione senza spese dell'apparecchio, salvo che uno dei due rimedi risulti sproporzionato rispetto all'altro. L'acquirente ha l'onere di denunciare a un Centro Assistenza autorizzato il difetto di conformità entro due mesi dalla scoperta del difetto stesso.

Non sono coperte dalla garanzia tutte le parti che dovessero risultare difettose a causa di:

- a. danni da trasporto o da cadute accidentali,
- b. errata installazione o inadeguatezza impianto elettrico,
- c. riparazioni o modifiche operate da personale non autorizzato,
- d. mancata o non corretta manutenzione e pulizia,
- e. prodotto e/o parti di prodotto soggette a usura e/o consumabili, inclusa la riduzione del tempo di utilizzo delle batterie dovuta all'uso o al tempo se presenti,
- f. mancata osservanza delle istruzioni per il funzionamento dell'apparecchio, negligenza o trascuratezza nell'uso,
- g. introduzione o uso di alimenti esclusi dalle istruzioni (duri, caldi, secchi, ecc.),
- h. utilizzo di alimenti in quantitativi eccedenti quanto specificato,
- i. superamento dei tempi di utilizzo previsti,
- j. ingresso accidentale di liquidi nel corpo motore dovuto ad uso improprio,
- k. cavo di alimentazione attorcigliato o piegato per incuria,

L'elenco di cui sopra è a titolo meramente esemplificativo e non esaustivo, in quanto la presente garanzia è comunque esclusa per tutte quelle circostanze che non possono farsi risalire a difetti di fabbricazione dell'apparecchio.

La garanzia è inoltre esclusa in tutti i casi di uso improprio dell'apparecchio ed in caso di uso professionale. Si declina ogni responsabilità per eventuali danni che possano direttamente o indirettamente derivare a persone, cose ed animali domestici in conseguenza della mancata osservanza di tutte le prescrizioni indicate nell'apposito "Libretto Istruzioni ed avvertenze" in tema di installazione, uso e manutenzione dell'apparecchio.

Sono fatte salve le azioni contrattuali di garanzia nei confronti del venditore.

Modalità di assistenza

La riparazione dell'apparecchio deve essere effettuata presso un Centro Assistenza autorizzato. L'apparecchio difettoso, se in garanzia, dovrà pervenire al Centro Assistenza unitamente ad un documento fiscale che ne attesti la data di vendita o di consegna.

INTRODUCTION

Dear customer, thank you for choosing our product. We feel certain you will appreciate its quality and reliability as it was designed and manufactured with customer satisfaction in mind. These instructions for use are compliant with the European Standard EN 82079.



WARNING! Instructions and warnings for safe use.

Before using this appliance, carefully read the instructions for use and in particular the safety notes and warnings, which must be complied with. Keep this manual together with its illustrative guide for future consultation. Should you transfer the appliance to another user, make sure you hand over this documentation as well.

NOTE: should any part of this manual be difficult to understand or any doubts arise, contact the company at the address indicated on the last page before using the appliance.

NOTE: persons with impaired vision may consult these instructions for use in digital format at the website www.tenactagroup.com

INDEX

Introduction	page 8	Quantities and maximum usage times	page 12
Safety notes.....	page 8	Assembly	page 12
Key to symbols used	page 11	Use.....	page 12
Description of the appliance and its accessories	page 11	Cleaning and maintenance.....	page 13
Contact with food.....	page 11	Disposal at the end of life	page 13
Cleaning before first use.....	page 11	Support and warranty	page 13
Usage	page 11	Illustrative guide	page I-II
		Technical data	page II

SAFETY NOTES

- After unpacking, make sure the appliance is intact, complete with all its parts as shown in the illustrative guide and with no sign of damage. If in any doubt, do not use the appliance and contact an authorised service centre.



CAUTION! Remove any communication material such as labels, tags etc. from the appliance before use.



WARNING! Risk of suffocation.

Children shall not play with the packaging. Keep the plastic bag out of the reach of children.

- **This appliance must be used only for the purpose for which it was designed, namely as a blender for home use. Any other use is considered not compliant to the intended use and therefore dangerous.**



WARNING! Any misuse of the appliance may lead to injuries.

- **Before connecting the appliance to the mains supply, make sure that the voltage and frequency indicated on the technical data of the appliance correspond to those of the mains supply. The rating is on the appliance (see illustrative guide).**
- **This appliance can be used by persons with reduced physical, sensory or mental capabilities or lack of experience and knowledge if they have been given supervision or instruction concerning use of the appliance in a safe way and if they understand the hazards involved.**
- **This appliance shall not be used by children. Keep the appliance and its cord out of reach of children. Children shall not play with the appliance.**
- **⊘ DO NOT use the appliance with wet hands, damp feet or barefoot.**
- **⊘ DO NOT pull the supply cord or the appliance itself to remove the plug from the socket.**
- **⊘ DO NOT pull or lift the appliance by the supply cord.**
- **⊘ DO NOT expose the appliance to humidity, to the effects of weather (rain, sun, etc.) or to extreme temperatures.**
- **⊘ The appliance is not to be used outdoors.**
- **DO NOT leave the appliance unattended while in operation.**
- **⊘ DO NOT leave the appliance unattended while it is connected to the power supply.**
- **Always disconnect the appliance from the supply if it is left unattended and before assembling, disassembling, cleaning and when the appliance is not in use.**
- **If the appliance is faulty or malfunctions, switch it off and do not tamper with it. Contact an authorised technical service centre for any repairs.**

- If the supply cord is damaged it must be replaced by an authorised technical service centre, so as to prevent all risks.
- The motor body of this appliance shall not come into contact with water, other liquids, spray, steam. For any cleaning and maintenance operation refer to the instructions in the relevant chapter.
- Ⓣ DO NOT use this appliance near a washbasin or a sink filled with water. During use the appliance must be placed in such a way that it cannot fall in the washbasin or the sink.
- This appliance must be placed on a flat, stable surface.
- See the external packaging for the characteristics of the appliance.
- This appliance is not intended to be operated by means of an external timer or separate remote-control system or any other similar system.
- Ⓣ DO NOT use near a hob. The supply cord shall not come into contact with hot, incandescent surfaces, open flames, pots and other utensils.
- Ⓣ DO NOT leave food in contact with the appliance for any longer than is necessary for preparation.



WARNING! Take care when handling the cutting blades, emptying the jug and during cleaning.



WARNING! This appliance is not intended to be use with food at temperature over 40 °C.

- Switch off the appliance and disconnect from supply before changing accessories or approaching parts that move in use.

KEY TO SYMBOLS USED



Caution/Warning/Danger



Class II appliance



Prohibition

EN

DESCRIPTION OF THE APPLIANCE AND ITS ACCESSORIES

Refer to the illustrated guide on page I to check that your appliance is complete with all accessories.

- | | |
|--------------------|-------------------|
| 1. Lid | 5. ON/OFF button |
| 2. Blender jug | 6. Technical data |
| 3. Blades | 7. Plug |
| 4. Coupling system | 8. Motor unit |

CONTACT WITH FOOD

To ensure safe use of the device, respect the indications in this table which shows:

- parts of the appliance intended for contact with food; the parts of the appliance not indicated in the table are not meant to come into contact with food.
- the types of food which may be used in this appliance.
- the maximum period of time for which foodstuffs may remain in contact with the parts of the appliance intended for contact with food.
- the maximum permissible temperature of food used in the appliance.

List of parts	Food	Maximum time	Maximum temperature
Lid Blender jug Blades	All	5 minutes	40°C

CLEANING BEFORE FIRST USE



WARNING! Before use, wash all parts which will come into contact with food.

- Wash all removable components: the blender jug and lid by hand with water and detergent or in the dishwasher at a temperature not exceeding 55 °C.
- Dry with a dry cloth.

USAGE

The appliance has the following functions:

	Jog mode, by pressing and releasing the ON/OFF button.	Ideal for the initial blending phase.
	Continuous mode, by keeping the ON/OFF button pressed.	Ideal for the final blending phase.

QUANTITIES AND MAXIMUM USAGE TIMES

EN Fill the blender jug to approximately 2/5 of its total capacity with solid ingredients, or approximately 3/5 of its total capacity with liquid ingredients. Increase the quantity of liquid in the bottle if the food is not blended adequately.

Ingredients and maximum quantities	Usage times
280 g of carrots cut into 1 cm discs 420 g of water	1 minute ON – 1 minute OFF, for 5 cycles. Let the appliance cool down for 120 minutes before re-using it.

ASSEMBLY

- Place the blender jug on the motor unit [Fig. B].
- Insert the blender jug in the coupling system by aligning the triangle with the circle on the motor unit [Fig. C].

USE



WARNING! Comply with the indications in the chapters "Food contact" and "Maximum quantities".



WARNING! This appliance is not to be used if it has been dropped or if there are visible signs of damage.



WARNING! DO NOT touch the moving parts.



WARNING! DO NOT remove the jug lid during operation.



WARNING! Risk of food contamination and damage to the appliance. DO NOT place the jug in the microwave oven.



WARNING! DO NOT use the appliance empty.



WARNING! Switch the appliance off before removing the jug.



WARNING! DO NOT use the safety system as an alternative to the on/off switch.

- Pour the liquid and solid ingredients into the blender jug without exceeding the maximum level indicated on the jug itself.
- Place the lid on the jug.

- Connect the power plug to the mains socket.
- Press the ON/OFF button to start up the device.
- If necessary, add extra liquid through the hole in the lid.
- Stop the device by releasing the ON/OFF button.
- Remove the plug from the power socket.
- Remove the lid from the jug.
- Release the blender jug from the motor unit by rotating it anti-clockwise [Fig. D].
- Pour out the mixture.

CLEANING AND MAINTENANCE



WARNING! Always disconnect the appliance from the socket before cleaning or performing maintenance.

- Clean the accessories according to the instructions in the "Cleaning before first use" chapter.
- Wipe the motor unit with a dampened and thoroughly squeezed out sponge.
- Dry with a dry cloth.

DISPOSAL AT THE END OF LIFE



The appliance packaging is made of recyclable materials. Dispose of the packaging in accordance with the environmental protection regulations.



Pursuant to Directive 2012/19/EU on waste electrical and electronic equipment (WEEE), the crossed bin symbol on the appliance or its packaging indicates that the appliance must be disposed of separately from other waste at the end of its useful life.

The user must therefore take the appliance to an appropriate recycling centre for electrical and electronic equipment. Alternatively, instead of handling the disposal, the user can hand over the appliance to the retailer when a new, equivalent one is purchased. The user can hand over electronic products measuring less than 25 cm to retailers of electronic products having a sales area of at least 400 m² free of charge and with no obligation to buy. Appropriate separate collection for the subsequent procedure for the decommissioned appliance for recycling, which includes treatment and environmentally friendly disposal helps prevent adverse effects on the environment and health and promotes reusing and/or recycling materials that the appliance consists of.

SUPPORT AND WARRANTY

The appliance is guaranteed for a period of two years from the date of delivery. This date is taken as the date on the receipt/invoice (as long as it is clearly legible), unless the purchaser can prove that delivery was made at a later date.

In the event of a product flaw already present at the time of delivery, the cost-free repair or replacement of the appliance is guaranteed unless one of the two solutions is out of proportion with the other. The purchaser is responsible for informing an Authorised Assistance Centre about the conformity flaw within two months of discovering it.

The warranty does not cover parts that may be faulty due to:

- damage from transport or accidental drops,
- incorrect installation or inadequate electrical system,
- repairs or alterations performed by unauthorised personnel,
- insufficient or improper maintenance and cleaning,
- products and/or product parts subject to wear and/or consumables, including the reduced operating

- time of the batteries (if installed) due to usage or age,
- f. non-observance of the operating instructions for the appliance, negligent or careless usage,
- g. filling the appliance or using the appliance with foodstuffs that are expressly prohibited in the instructions (hard, hot, dry foods etc.),
- h. use with larger quantities of foodstuffs than indicated,
- i. usage exceeding the indicated time limits,
- j. accidental infiltration of liquids into the motor base caused by improper use,
- k. a power cable that is twisted or excessively bent due to negligence,

The above list is merely an example; it is not complete, as this warranty in any case does not cover circumstances that cannot be traced back to manufacturing flaws.

In addition, this warranty is not considered valid in cases of improper appliance use or professional use. No responsibility can be taken for any harm or damage caused directly or indirectly to people, pets or property as a result of the failure to observe all the indications given in the "Instructions and warnings booklet" with regards the installation, use and maintenance of the appliance.

This does not apply to contract warranty actions in relation to the seller.

Assistance

The appliance may only be repaired by an authorised service centre. If the faulty appliance is under warranty, it must be sent to the Assistance Centre along with a proof of purchase showing the date of purchase or delivery.

EINFÜHRUNG

Sehr geehrte Kundin, sehr geehrter Kunde, wir danken Ihnen, dass Sie sich für unser Produkt entschieden haben. Wir sind gewiss, dass Sie seine Qualität und Zuverlässigkeit schätzen werden, da für uns bei seiner Planung und Herstellung die Kundenzufriedenheit an erster Stelle stand. Diese Bedienungsanleitung entspricht der Europäischen Norm EN 82079.

DE



WARNUNG! Anleitungen und Hinweise für einen sicheren Gebrauch des Geräts.

Lesen Sie vor der Verwendung dieses Geräts aufmerksam die Bedienungsanleitung und insbesondere Hinweise, Warnhinweise und Sicherheitshinweise und beachten Sie diese. Bewahren Sie diese Anleitung zusammen mit dem abgebildeten Leitfaden zum zukünftigen Nachschlagen auf. Im Falle der Überlassung des Geräts an Dritte, ist diesen auch die vollständige Dokumentation zu übergeben.

ⓘ HINWEIS: Sollte ein Teil dieses Handbuchs schwer verständlich sein oder Zweifel aufkommen, kontaktieren Sie bitte das Unternehmen unter der auf der letzten Seite angegebenen Adresse, bevor Sie das Gerät benutzen.

ⓘ HINWEIS: Sehbehinderte können die digitale Version dieser Bedienungsanleitung auf der Internetseite www.tenactagroup.com konsultieren

INHALT

Einführung	Seite 15	Mengen und maximale	
Sicherheitshinweise	Seite 15	Verwendungsdauer	Seite 19
Zeichenerklärung	Seite 18	Montage	Seite 19
Beschreibung des Geräts und seines		Gebrauch	Seite 19
Zubehörs	Seite 18	Reinigung und Pflege	Seite 20
Kontakt mit Lebensmitteln	Seite 18	Entsorgung	Seite 20
Reinigung vor der ersten Verwendung	Seite 18	Kundendienst und Garantie	Seite 21
Gebrauch	Seite 19	Bebildeter Leitfaden	Seite I-II
		Technische Daten	Seite II

SICHERHEITSHINWEISE

- Vergewissern Sie sich, nachdem Sie das Gerät aus der Verpackung entnommen haben, dass dieses unversehrt und vollständig ist, wie im abgebildeten Leitfaden gezeigt, sowie keine Schäden aufweist. Im Zweifelsfall gebrauchen Sie das Gerät nicht, sondern nehmen Sie Kontakt mit einer autorisierten Servicestelle auf.



VORSICHT! Entfernen Sie etwaiges Kommunikationsmaterial wie Aufkleber, Schilder usw. vor dem Gebrauch vom Gerät.



WARNUNG! Erstickungsgefahr.

Kinder dürfen nicht mit der Verpackung spielen. Den Plastikbeutel von Kindern fernhalten.

- Dieses Gerät darf für den Zweck eingesetzt werden, für den es geplant wurde, das heißt als Mixer im Haushalt. Jede sonstige Verwendung wird als nicht bestimmungsgemäßer Gebrauch und daher als gefährlich erachtet.



WARNUNG! Eine unsachgemäße Verwendung des Geräts kann zu Verletzungen führen.

- Vor dem Anschluss des Geräts an das Stromnetz kontrollieren, dass die in den technischen Daten des Geräts angeführte Spannung und Frequenz jener des vorhandenen Versorgungsnetzes entspricht. Die technischen Daten befinden sich am Gerät (siehe bebildeter Leitfaden).
- Dieses Gerät darf von Personen mit eingeschränkten physischen, sensorischen oder geistigen Fähigkeiten oder Mangel an Erfahrung oder notwendiger Kenntnis verwendet werden, wenn sie dabei beaufsichtigt werden oder in die sichere Verwendung des Geräts eingewiesen worden sind und die damit verbundenen Gefahren begriffen haben.
- Dieses Gerät darf nicht von Kindern verwendet werden. Das Gerät und sein Kabel außerhalb der Reichweite von Kindern halten. Kinder dürfen nicht mit dem Gerät spielen.
- ☉ Das Gerät NICHT mit feuchten Händen oder Füßen oder barfuß benutzen.
- ☉ NICHT am Netzkabel oder direkt am Gerät ziehen, um den Stecker aus der Steckdose zu ziehen.
- ☉ Das Gerät NICHT am Netzkabel ziehen oder hochheben.
- ☉ Das Gerät NICHT der Feuchtigkeit, Witterungseinflüssen (Regen, Sonne usw.) oder extremen Temperaturen aussetzen.
- ☉ Das Gerät ist nicht für die Verwendung im Freien bestimmt.
- Das Gerät während des Betriebs überwachen.
- ☉ Das Gerät NICHT unbeaufsichtigt lassen, während es an die

Stromversorgung angeschlossen ist.

- Das Gerät stets von der Stromversorgung trennen, wenn es unbeaufsichtigt bleibt, vor dem Zusammenbauen, Zerlegen, Reinigen und wenn es nicht verwendet wird.
- Bei einem Defekt oder einer Funktionsstörung das Gerät ausschalten und nicht daran manipulieren. Wenden Sie sich für eine eventuelle Reparatur nur an die autorisierten technischen Servicestellen.
- Falls das Netzkabel beschädigt sein sollte, muss es von einem autorisierten Kundendienstzentrum ersetzt werden, um allen Risiken vorzubeugen.
- Der Motorkörper dieses Geräts darf nicht mit Wasser, sonstigen Flüssigkeiten, Sprays oder Dämpfen in Kontakt kommen. Für Reinigung und Pflege ist ausschließlich der entsprechende Absatz in dieser Anleitung zu beachten.
- ☉ Das Gerät NICHT in der Nähe der Spüle oder wassergefüllten Spülbecken verwenden. Während des Gebrauchs muss das Gerät so platziert werden, dass es nicht in das Spülbecken fallen kann.
- Dieses Gerät muss auf einer ebenen und stabilen Oberfläche platziert werden.
- Die Eigenschaften des Geräts sind auf der äußeren Verpackung angegeben.
- Dieses Gerät ist nicht für den Betrieb mit einer externen Schaltuhr oder einem getrennten Fernsteuerungssystem oder ähnlichen Systemen vorgesehen.
- ☉ Das Gerät NICHT in der Nähe des Kochherds verwenden. Das Kabel darf nicht mit heißen, glühenden Oberflächen, offenem Feuer, Töpfen und sonstigen Utensilien in Kontakt kommen.
- ☉ Lebensmittel NICHT länger als für die zur Zubereitung notwendige Zeit mit dem Gerät in Berührung bringen.



WARNUNG! Vorsicht beim Umgang mit den Schneidklingen, beim Entleeren der Kanne und während der Reinigung.



WARNUNG! Dieses Gerät ist nicht für die Verwendung mit Lebensmitteln bei Temperaturen über 40 °C bestimmt.

- Das Gerät ausschalten und von der Stromversorgung trennen, bevor das Zubehör gewechselt wird oder man sich Teilen nähert, die während des Betriebs in Bewegung sind.

ZEICHENERKLÄRUNG



Vorsicht/Warnung/Gefahr



Gerät der Klasse II



Verbot

BESCHREIBUNG DES GERÄTS UND SEINES ZUBEHÖRS

Den bebilderten Leitfaden auf Seite I einsehen, um die Ausstattung Ihres Geräts zu überprüfen.

1. Deckel
2. Mixbehälter
3. Klingen
4. Anschlusssystem
5. EIN/AUS-Taste
6. Technische Daten
7. Stecker
8. Motorkörper

KONTAKT MIT LEBENSMITTELN

Beachten Sie die Angaben in dieser Tabelle, um einen sicheren Betrieb des Geräts zu gewährleisten. Hier sind angegeben:

- Teile des Geräts, die für den Kontakt mit Lebensmitteln bestimmt sind; die Teile des Geräts, die nicht in der Tabelle angegeben sind, sind nicht dazu bestimmt, mit Lebensmitteln in Berührung zu kommen.
- Lebensmittel, die mit diesem Gerät verwendet werden können.
- Maximale Zeit, die die Lebensmittel mit den hierfür vorgesehenen Teilen des Geräts in Kontakt bleiben dürfen.
- Zulässige Höchsttemperatur der verwendeten Lebensmittel.

Teileliste	Lebensmittel	Maximale Zeit	Höchsttemperatur
Deckel Mixbehälter Klingen	Alle	5 Minuten	40 °C

REINIGUNG VOR DER ERSTEN VERWENDUNG



WARNUNG! Alle für den Kontakt mit Lebensmitteln bestimmten Teile müssen vor der Verwendung gereinigt werden.

- Waschen Sie alle entfernbaren Komponenten: Waschen Sie den Mixbehälter und den Deckel mit Wasser und Spülmittel von Hand oder im Geschirrspüler bei einer Temperatur nicht über 55 °C.
- Mit einem trockenen Tuch abtrocknen.

GEBRAUCH

Das Gerät verfügt über folgende Funktionen:

	Tipbetrieb, durch Drücken und Loslassen der EIN/AUS-Taste.	Ideal für die anfängliche Mixphase.
	Dauerbetrieb, durch Gedrückthalten der EIN/AUS-Taste.	Ideal für die abschließende Mixphase.

DE

MENGEN UND MAXIMALE VERWENDUNGSDAUER





Füllen Sie den Mixbehälter bis zu etwa 2/5 seines Gesamtfassungsvermögens mit festen Zutaten oder zu etwa 3/5 seines Gesamtfassungsvermögens mit flüssigen Zutaten. Erhöhen Sie die Flüssigkeitsmenge im Behälter, wenn die Lebensmittel nicht entsprechend gemixt werden.

Zutaten und maximale Mengen	Verwendungsdauer
280 g Karotten, in 1 cm Scheiben geschnitten 420 g Wasser	1 Minute EIN – 1 Minute AUS, 5 Zyklen. Lassen Sie das Gerät 120 Minuten abkühlen, bevor Sie es wieder verwenden.

MONTAGE

- Platzieren Sie den Mixbehälter auf dem Motorkörper [Abb. B].
- Setzen Sie den Mixbehälter in das Anschlusssystem ein. Richten Sie dazu das Dreieck auf den Kreis auf dem Motorkörper aus [Abb. C].

GEBRAUCH

	WARNUNG! Halten Sie die Anweisungen der Kapitel „Kontakt mit Lebensmitteln“ und „Maximale Mengen“ ein.
	WARNUNG! Dieses Gerät darf nicht verwendet werden, wenn es hinunterfallen gelassen wurde oder sichtbare Beschädigungen vorhanden sind.
	WARNUNG! In Bewegung befindliche Teile NICHT berühren.
	WARNUNG! Entfernen Sie den Deckel während des Betriebs NICHT.



WARNUNG! Gefahr der Verunreinigung der Lebensmittel und der Beschädigung des Geräts. Den Mixbecher NICHT in ein Mikrowellengerät stellen.



WARNUNG! Verwenden Sie das Gerät NICHT leer.



WARNUNG! Schalten Sie das Gerät aus, bevor Sie den Krug abnehmen.



WARNUNG! Verwenden Sie das Sicherheitssystem NICHT als Alternative zum Ein- / Ausschalter.

- Füllen Sie die Flüssigkeit und die festen Zutaten in den Mixbehälter, ohne den am Behälter angegebenen Maximalstand zu überschreiten.
- Setzen Sie den Deckel auf den Behälter.
- Schließen Sie den Netzstecker an der Steckdose an.
- Drücken Sie die EIN/AUS-Taste, um das Gerät in Betrieb zu nehmen.
- Führen Sie bei Bedarf zusätzliche Flüssigkeit durch die Öffnung im Deckel zu.
- Stoppen Sie das Gerät durch Loslassen der EIN/AUS-Taste.
- Den Netzstecker aus der Steckdose ziehen.
- Nehmen Sie den Deckel vom Behälter ab.
- Lösen Sie den Mixbehälter durch Drehen gegen den Uhrzeigersinn vom Motorkörper [Abb. D].
- Gießen Sie die Mischung aus.

REINIGUNG UND PFLEGE



WARNUNG! Vor der Reinigung oder Pflege stets den Netzstecker aus der Steckdose ziehen.

- Reinigen Sie das Zubehör gemäß den Anweisungen im Kapitel "Reinigung vor dem ersten Gebrauch".
- Den Motorkörper mit einem feuchten und gut ausgedrückten Schwamm reinigen.
- Mit einem trockenen Tuch abtrocknen.

ENTSORGUNG



Die Geräteverpackung besteht aus recycelbaren Materialien. Die Verpackung entsprechend den Umweltschutzbestimmungen entsorgen.



Gemäß Richtlinie 2012/19/EU über Elektro- und Elektronik-Altgeräte (WEEE) weist das Symbol der durchgestrichenen Abfalltonne auf dem Gerät oder auf seiner Verpackung darauf hin, dass das Produkt am Ende seiner Nutzungsdauer von anderen Abfällen getrennt gesammelt werden muss.

Der Nutzer muss daher das Gerät am Ende der Lebensdauer entsprechenden Abfallsammelstellen für Elektro- und Elektronikabfälle übergeben. Alternativ dazu kann das Gerät, das entsorgt werden soll, dem Händler bei Erwerb eines neuen gleichwertigen Produktes übergeben werden. Bei Händlern von Elektronikprodukten mit Verkaufsflächen von mindestens 400 m² ist es überdies möglich, elektronische Produkte mit einer Größe von weniger als 25 cm, die entsorgt werden müssen, ohne Kaufzwang

kostenfrei abzugeben. Eine ordnungsgemäße Mülltrennung für das Recycling, die Aufbereitung und die Entsorgung des Altgerätes unter Einhaltung des Umweltschutzes trägt zur Vermeidung möglicher negativer Auswirkungen auf die Umwelt und die Gesundheit bei und fördert die Wiederverwendung bzw. das Recycling der Materialien, aus denen das Gerät besteht.

KUNDENDIENST UND GARANTIE

DE

Für das Gerät wird für einen Zeitraum von zwei Jahren ab Lieferdatum Gewährleistung geboten. Dieses Datum gilt als Quittungs-/Rechnungsdatum (sofern es gut lesbar ist), es sei denn, der Käufer kann nachweisen, dass die Lieferung zu einem späteren Zeitpunkt erfolgt ist.

Im Fall eines bereits zum Zeitpunkt der Lieferung bestehenden Produktmangels wird die kostenfreie Reparatur oder der Austausch des Gerätes garantiert, es sei denn eine der beiden Lösungen erweist sich gegenüber der anderen als unverhältnismäßig. Der Käufer ist dafür verantwortlich, ein autorisiertes Kundendienstzentrum innerhalb von zwei Monaten nach Entdeckung über den Mangel zu informieren.

Die Garantie deckt keine Teile, die aus folgenden Gründen mangelhaft sind:

- a. Transportschäden oder Schäden durch zufälliges Herunterfallen,
- b. falsche Installation oder unzureichende elektrische Anlage,
- c. Reparaturen oder Änderungen durch nicht befugtes Personal,
- d. mangelnde oder unrichtige Pflege und Reinigung,
- e. Produkte und/oder Produktteile, die einem Verschleiß und/oder Verbrauchsmaterial unterliegen, einschließlich der reduzierten Betriebszeit der Batterien (falls installiert) aufgrund der Verwendung oder des Alters,
- f. Nichteinhaltung der Gebrauchsanweisungen des Geräts, Fahrlässigkeit oder Nachlässigkeit beim Gebrauch,
- g. Zugabe oder Verwendung von Lebensmitteln, die in der Anleitung ausgeschlossen wurden (hart, heiß, trocken usw.),
- h. Verwendung von Lebensmittelmengen, die die angegebenen Mengen überschreiten,
- i. Überschreitung der vorgesehenen Verwendungsdauer,
- j. zufälliger Flüssigkeitseintritt in den Motorkörper aufgrund eines unsachgemäßen Gebrauchs,
- k. ein Stromkabel, das aufgrund von Fahrlässigkeit verdreht oder übermäßig verbogen ist,

Obige Liste dient nur als Beispiel; sie ist nicht vollständig, da diese Garantie keinesfalls Umstände abdeckt, die nicht auf Herstellungsfehler zurückzuführen sind.

Darüber hinaus gilt diese Garantie nicht bei unsachgemäßer Verwendung des Geräts oder bei gewerblicher Verwendung.

Es kann keine Haftung für Verletzungen oder Schäden übernommen werden, die direkt oder indirekt an Personen, Sachen oder Haustieren infolge der Nichtbeachtung aller in der "Bedienungsanleitung" enthaltenen Anweisungen für die Installation, Verwendung und Wartung des Geräts entstehen können. Dies gilt nicht für Klagen zur Vertragsgarantie gegenüber dem Verkäufer.

Kundendienst

Die Reparatur des Gerätes ist bei einem autorisierten Kundendienstzentrum auszuführen. Wenn für das defekte Gerät eine Garantie besteht, ist es zusammen mit einem Kaufbeleg mit Kauf- oder Lieferdatum an das Kundendienstzentrum zu senden.

INTRODUCCIÓN

Estimado cliente, le agradecemos que haya elegido nuestro producto. Estamos convencidos de que valorará su calidad y fiabilidad ya que ha sido diseñado y fabricado teniendo como prioridad la satisfacción del cliente. Este manual de instrucciones se ajusta a la norma europea EN 82079.



¡ADVERTENCIA! Instrucciones y advertencias para un uso seguro del aparato.

Antes de utilizar este aparato, lea atentamente las instrucciones de uso, especialmente las observaciones y advertencias de seguridad, que se deben respetar. Guarde este manual junto con su guía ilustrativa para consultas futuras. Si el aparato se cediera a otro usuario, asegúrese de entregarlo también junto con esta documentación.

ⓘ NOTA: en caso de que alguna parte de este manual sea difícil de entender o surjan dudas, antes de utilizar el aparato póngase en contacto con la empresa en la dirección que se indica en la última página.

ⓘ NOTA: las personas con visión reducida pueden consultar la versión digital de estas instrucciones de uso en el sitio www.tenactagroup.com

ÍNDICE

Introducción	página 22	Cantidad y tiempos de uso máximo	página 26
Advertencias de seguridad	página 22	Montaje.....	página 26
Leyenda de los símbolos.....	página 25	Uso.....	página 26
Descripción del aparato y de los accesorios	página 25	Limpieza y mantenimiento.....	página 27
Contacto con los alimentos.....	página 25	Eliminación al final de su vida útil ...	página 27
Limpieza antes del primer uso.....	página 25	Asistencia y garantía.....	página 28
Uso.....	página 25	Guía ilustrativa	página I-II
		Datos técnicos	página II

ADVERTENCIAS DE SEGURIDAD

- Al retirar el aparato de su envoltorio, asegúrese de que esté entero y completo, tal como se muestra en la guía ilustrativa y que no presenta ningún daño visible. Si tiene dudas, no utilice el aparato y póngase en contacto con el servicio de asistencia autorizado.



¡PRECAUCIÓN! Retire del aparato los posibles materiales informativos, como etiquetas, etc., antes de usarlo.



¡ADVERTENCIA! Riesgo de asfixia.
No deje que los niños jueguen con el embalaje. Mantenga la bolsa de plástico fuera del alcance de los niños.

ES

- Este aparato debe utilizarse únicamente para el fin para el que fue diseñado, es decir, como batidora para uso doméstico. Cualquier otro uso se considera inadecuado y, por tanto, peligroso.



¡ADVERTENCIA! El uso inadecuado del aparato puede causar lesiones.

- Antes de conectar el aparato a la red eléctrica, asegúrese de que el voltaje y la frecuencia indicados en los datos técnicos del aparato se correspondan con los de la red eléctrica. Los datos técnicos se encuentran en el equipo (véase la guía).
- Este aparato puede ser utilizado por personas con capacidades físicas, sensoriales o mentales reducidas, o con falta de experiencia y de conocimientos, siempre y cuando se encuentren bajo la supervisión de una persona responsable o hayan recibido las instrucciones sobre su uso de forma segura y entiendan los peligros relacionados.
- Este aparato no debe ser utilizado por niños. Mantenga el aparato y su cable fuera del alcance de niños. Los niños no deben utilizar el aparato como juego.
- NO utilice el aparato con las manos mojadas ni con los pies húmedos o descalzos.
- NO tire del cable de alimentación ni del propio aparato para desconectar el enchufe de la toma de corriente.
- NO tire ni levante el aparato por el cable de alimentación.
- NO exponga el aparato a la humedad, a los agentes atmosféricos (lluvia, sol, etc.) ni a temperaturas extremas.
- El aparato no está diseñado para su uso en el exterior.
- Vigile el aparato mientras está en funcionamiento.
- NO deje el aparato sin vigilancia mientras esté conectado a la alimentación eléctrica.

ES

- Desconecte siempre el aparato de la toma eléctrica cuando vaya a dejarlo sin supervisión y antes de su montaje, desmontaje y limpieza, y cuando no lo utilice.
- En caso de avería o problemas de funcionamiento del aparato, apáguelo y no lo manipule. Si es necesario repararlo, diríjase únicamente a un centro de asistencia técnica autorizado.
- Para prevenir cualquier riesgo, si el cable de alimentación está dañado, deberá llevarlo a un centro de asistencia técnica autorizado para su sustitución.
- El cuerpo del motor de este aparato no debe entrar en contacto con agua, otros líquidos, aerosoles ni vapor. Para las actividades de limpieza y mantenimiento consulte exclusivamente los apartados específicos de este manual.
- Ⓞ NO use el aparato cerca de un fregadero o lavabo lleno de agua. Durante su uso, coloque el aparato de forma que no pueda caerse en el fregadero.
- Este aparato debe colocarse y utilizarse en una superficie plana y estable.
- Para obtener más información sobre las características del aparato, consulte el embalaje exterior.
- Este aparato no se ha diseñado para funcionar con un temporizador externo o con un sistema de control a distancia ni ningún otro sistema similar.
- Ⓞ NO lo utilice cerca de la encimera de la cocina. El cable de alimentación no debe entrar en contacto con fuentes de calor, superficies incandescentes, llamas abiertas, ollas u otros utensilios.
- Ⓞ NO deje comida en contacto con el aparato durante más tiempo del necesario para su preparación.



¡ADVERTENCIA! Tenga cuidado al manipular las cuchillas de corte al vaciar la jarra y durante la limpieza.



¡ADVERTENCIA! Este aparato no está destinado a usarse con alimentos a temperaturas superiores a 40 °C.

- Apague el aparato y desconéctelo de la alimentación antes de cambiar los accesorios o antes de acercarse a los componentes que entran en movimiento durante su funcionamiento.

LEYENDA DE LOS SÍMBOLOS



Precaución/Advertencia/Peligro



Aparato de clase II



Prohibición

DESCRIPCIÓN DEL APARATO Y DE LOS ACCESORIOS

Consulte la guía ilustrativa en la página I para comprobar el contenido del paquete.

- | | |
|----------------------------|----------------------|
| 1. Tapa | 5. Botón ON/OFF |
| 2. Jarra de la batidora | 6. Datos técnicos |
| 3. Cuchillas | 7. Enchufe eléctrico |
| 4. Sistema de acoplamiento | 8. Cuerpo del motor |

CONTACTO CON LOS ALIMENTOS

Para garantizar el uso seguro del aparato, respete las indicaciones en esta tabla que muestra:

- los componentes del aparato destinados a entrar en contacto con los alimentos; los componentes del aparato no indicados en la tabla no están destinados a entrar en contacto con los alimentos.
- los alimentos que pueden utilizarse con este aparato.
- el tiempo máximo durante el cual los alimentos pueden estar en contacto con los componentes del aparato destinados a dicho fin.
- la temperatura máxima permitida de los alimentos utilizados.

Lista de componentes	Alimentos	Tiempo máximo	Temperatura máxima
Tapa Jarra de la batidora Cuchillas	Todos	5 minutos	40 °C

LIMPIEZA ANTES DEL PRIMER USO



¡ADVERTENCIA! Lave los componentes destinados a entrar en contacto con los alimentos antes de utilizarlos.

- Lave todos los componentes extraíbles: la jarra de la batidora y la tapa a mano con agua y detergente o en lavavajillas sin superar la temperatura de 55 °C.
- Seque con un paño seco.

USO

El aparato cuenta con las siguientes funciones:

	Modo Jog, pulsando y soltando el botón ON/OFF.	Ideal para la fase de batido inicial.
	Modo Continuo, manteniendo pulsado el botón ON/OFF.	Ideal para la fase de batido final.

CANTIDAD Y TIEMPOS DE USO MÁXIMO

Llene la jarra de la batidora con ingredientes sólidos hasta aproximadamente 2/5 de su capacidad total o con ingredientes líquidos aproximadamente 3/5 de su capacidad total. Añada líquido a la jarra si el alimento no se bate adecuadamente.

Ingredientes y cantidades máximas	Tiempos de uso
280 g de zanahorias cortadas en discos de 1 cm 420 g de agua	1 minuto encendida – 1 minuto apagada, durante 5 ciclos. Deje enfriar el aparato durante 120 minutos antes de volver a utilizarlo.

MONTAJE

- Coloque la jarra de la batidora sobre el motor [FIG. B].
- Introduzca la jarra de la batidora en el sistema de acoplamiento alineando el triángulo con el círculo del motor [Fig. C].

USO



¡ADVERTENCIA! Respete las instrucciones de los capítulos "Contacto con los alimentos" y "Cantidades máximas".



¡ADVERTENCIA! No utilice este aparato si se ha caído o si presenta señales de daño visibles.



¡ADVERTENCIA! NO toque las partes móviles.



¡ADVERTENCIA! NO retire la tapa de la jarra durante la operación.



¡ADVERTENCIA! Peligro de contaminación de los alimentos y de daño al aparato. NO coloque la jarra en el horno de microondas.



¡ADVERTENCIA! NO utilice el aparato vacío.



¡ADVERTENCIA! Apague el aparato antes de retirar la jarra.



¡ADVERTENCIA! NO utilice el sistema de seguridad como alternativa al interruptor de encendido/apagado.

- Introduzca los ingredientes líquidos y sólidos en la jarra de la batidora sin exceder el nivel máximo indicado en la propia jarra.
- Ponga la tapa de la jarra.
- Conecte el enchufe eléctrico en la toma de corriente.
- Pulse el botón ON/OFF para poner en marcha el aparato.
- Si es necesario, añada más líquido a través del orificio de la tapa.
- Detenga el aparato soltando el botón ON/OFF.
- Extraiga el enchufe de la toma de corriente.
- Quite la tapa de la jarra.
- Desmonte la jarra de la batidora del motor girándola a la izquierda [Fig. D].
- Sirva el contenido.

LIMPIEZA Y MANTENIMIENTO



¡ADVERTENCIA! Desconecte siempre el enchufe de la toma de corriente antes de cualquier labor de limpieza o manutención.

- Limpie los accesorios según las instrucciones indicadas en el capítulo «Limpieza antes del primer uso».
- Limpie el cuerpo del motor con una esponja húmeda y bien estrujada.
- Seque con un paño seco.

ELIMINACIÓN AL FINAL DE SU VIDA ÚTIL



El embalaje del aparato está hecho de materiales reciclables. Elimine el embalaje de acuerdo con las normas de protección del medio ambiente.



De conformidad con la Directiva 2012/19/UE sobre residuos de aparatos eléctricos y electrónicos (RAEE), el símbolo del contenedor tachado presente en el aparato o en su embalaje indica que el aparato debe eliminarse por separado del resto de residuos al final de su vida útil.

El usuario, por tanto, deberá entregar el aparato en un centro autorizado de recogida selectiva de equipos eléctricos y electrónicos al final de su vida útil. Como alternativa a la gestión autónoma, se le puede entregar al vendedor el aparato que se desea eliminar, al comprar un aparato de tipo equivalente. Asimismo, los productos electrónicos que midan máximo 25 cm pueden entregarse gratuitamente en tiendas de productos electrónicos con una superficie de venta de por lo menos 400 m² sin obligación de compra. Una vez obsoleto, una recogida selectiva adecuada del aparato para su posterior reciclaje, tratamiento y eliminación compatible con la protección del medio ambiente contribuye a evitar posibles efectos negativos en el medio ambiente y en la salud humana y favorece la reutilización y/o el reciclaje de los materiales que componen el aparato.

ASISTENCIA Y GARANTÍA

El aparato está garantizado por un período de dos años a partir de la fecha de entrega. Esta fecha se toma como la fecha de recepción/factura (siempre que sea claramente legible), a menos que el comprador pueda probar que la entrega se realizó en una fecha posterior.

En el caso de un defecto de producto ya existente en el momento de la entrega, se garantiza la reparación o sustitución gratuita del aparato, a menos que una de las dos soluciones sea desproporcionada con la otra. El comprador es responsable de informar a un Centro de Asistencia Autorizado sobre el defecto de conformidad en un plazo de dos meses a partir de su descubrimiento.

ES

La garantía no cubre las piezas que puedan estar defectuosas debido a:

- a. daños de transporte o caídas accidentales,
- b. instalación incorrecta o instalación eléctrica inadecuada,
- c. reparaciones o modificaciones realizadas por personal no autorizado,
- d. mantenimiento y limpieza incorrectos o no realizados,
- e. productos y/o componentes de productos sujetos a desgaste y/o consumibles, incluida la disminución del tiempo de uso de las baterías (si están presentes) debido al uso o al paso del tiempo;
- f. incumplimiento de las instrucciones de funcionamiento del aparato, negligencia o descuido durante el uso;
- g. introducción o uso de alimentos excluidos de las instrucciones (duros, calientes, secos, etc.);
- h. uso de alimentos en cantidades superiores a las indicadas;
- i. superación de los tiempos de uso previstos;
- j. entrada accidental de líquidos en el cuerpo del motor debido a un uso incorrecto;
- k. cable de alimentación enredado o excesivamente doblado por negligencia.

La lista anterior es sólo un ejemplo; no es completa, ya que esta garantía no cubre en ningún caso las circunstancias que no se pueden asociar a defectos de fabricación.

Además, esta garantía no se considera válida en caso de uso inadecuado del aparato o uso profesional. No se asumirá ninguna responsabilidad por los daños causados directa o indirectamente a personas, animales domésticos o bienes como consecuencia del incumplimiento de las indicaciones que figuran en el "Manual de instrucciones y advertencias" en relación con la instalación, el uso y el mantenimiento del aparato.

Esto no se aplica a las acciones de garantía del contrato en relación con el vendedor.

Asistencia

La reparación del aparato debe realizarse en un centro de asistencia técnica autorizado. Si el aparato defectuoso está en garantía, deberá enviarse al Centro de Asistencia junto con un comprobante de compra que acredite la fecha de compra o entrega.