

Version 1.0
Septembre 2020
702P08317

Imprimante couleur Xerox® VersaLink® C8000W

Guide de l'utilisateur

©2020 Xerox Corporation. Tous droits réservés. Xerox®, Xerox avec la marque figurative®, VersaLink®, SMART-send®, Scan to PC Desktop®, MeterAssistant®, SuppliesAssistant®, Xerox Secure Access Unified ID System®, Xerox Extensible Interface Platform®, Global Print Driver® et Mobile Express Driver® sont des marques déposées de Xerox Corporation aux États-Unis et/ou dans d'autres pays.

Adobe®, Adobe PDF logo, Adobe® Reader®, Adobe® Type Manager®, ATM™, Flash®, Macromedia®, Photoshop® et PostScript® sont des marques de commerce ou des marques déposées de Adobe Systems, Inc.

Apple®, Bonjour®, EtherTalk™, TrueType®, iPad®, iPhone®, iPod®, iPod touch®, AirPrint® et AirPrint Logo®, Mac®, Mac OS® et Macintosh® sont des marques déposées d'Apple Inc., aux États-Unis et/ou dans d'autres pays.

Le service d'impression Web Google Cloud Print™, le service de messagerie Web Gmail™ et la plate-forme de technologies pour les mobiles Android™ sont des marques déposées de Google, Inc.

HP-GL®, HP-UX® et PCL® sont des marques déposées de Hewlett-Packard Corporation aux États-Unis et/ou dans d'autres pays.

IBM® et AIX® sont des marques déposées de International Business Machines Corporation aux États-Unis et/ou dans d'autres pays.

McAfee®, ePolicy Orchestrator® et McAfee ePO™ sont des marques ou des marques déposées de McAfee, Inc. aux États-Unis et dans d'autres pays.

Microsoft®, Windows Vista®, Windows®, Windows Server® et OneDrive® sont des marques de Microsoft Corporation aux États-Unis et/ou dans d'autres pays.

Mopria est une marque de Mopria Alliance.

PANTONE® et les autres marques commerciales Pantone Inc. sont la propriété de Pantone Inc.

UNIX® est une marque commerciale aux États-Unis et dans d'autres pays, accordée sous licence exclusivement par le biais de X/Open Company Limited.

Linux® est une marque déposée de Linus Torvalds.

Wi-Fi CERTIFIED Wi-Fi Direct® est une marque de Wi-Fi Alliance.

Table des matières

1 Sécurité.....	9
Notice de sécurité	10
Sécurité électrique.....	11
Directives générales.....	11
Cordon d'alimentation	11
Mise hors tension en cas d'urgence	12
Sécurité d'utilisation	13
Consignes d'utilisation	13
Émission d'ozone	13
Emplacement de l'imprimante	13
Consommables pour l'imprimante.....	14
Sécurité de maintenance.....	15
Symboles apposés sur l'imprimante.....	16
Contact pour toute information sur l'environnement, hygiène et sécurité	18
2 Mise en route.....	19
Composants de l'imprimante	20
Vue avant	20
Composants internes.....	21
Vue arrière	22
Options de magasins papier	23
Options de finition	24
Panneau de commande.....	26
Options d'alimentation	28
Économie d'énergie	28
Entrée et sortie du mode veille et du mode alimentation réduite	28
Mise sous tension de l'imprimante	29
Mise hors tension de l'imprimante.....	30
Accès à l'imprimante.....	31
Connexion.....	31
Authentification d'appoint.....	31
Présentation des applis.....	32
Pages d'informations	33
Impression des pages d'informations	33
Relevé de configuration.....	33
Embedded Web Server	35
Accès au serveur Web intégré	35
Recherche de l'adresse IP de votre imprimante.....	35
Certificats du serveur Web intégré	36
Téléchargement du relevé de configuration via le serveur Web intégré :	36
Utilisation du panneau de commande distant	37
Installation et configuration.....	38
Présentation de l'installation et de la configuration	38
Choix d'un emplacement pour l'imprimante.....	38

Retrait et remplacement du capot d'accès à l'arrière	39
Connexion de l'imprimante	40
Choix d'une méthode de connexion	40
Connexion à un ordinateur via un câble USB	40
Connexion à un réseau câblé	41
Connexion à un réseau sans fil	42
Installation initiale de l'imprimante	49
Configuration d'AirPrint	50
Configuration de Google Cloud Print.....	51
Installation des logiciels	52
Système d'exploitation requis	52
Mises à jour de pilotes et de micrologiciels	52
Installation des pilotes d'imprimante pour une imprimante réseau Windows.....	52
Installation du pilote d'imprimante sans utiliser le programme d'installation Smart Start de Xerox®	52
Installation de pilotes d'une imprimante USB Windows.....	53
Installation de l'imprimante en tant que périphérique de services Web (WSD).....	53
Installation de pilotes et des utilitaires sous MacOS.....	54
Informations complémentaires.....	56
3 Personnaliser	57
Présentation des fonctions de personnalisation	58
Personnalisation de l'écran d'accueil	59
Masquage ou affichage d'une application sur l'écran d'accueil.....	59
Réorganisation des applis sur l'écran d'accueil	59
Personnalisation des applis.....	60
Personnalisation de la liste des fonctions	60
Enregistrement des préférences.....	60
Suppression de personnalisation de l'application à l'aide du Panneau de commande.....	61
Personnalisation des paramètres par défaut des applis	61
4 Applications Xerox®	63
Xerox® App Gallery.....	64
Présentation de Xerox® App Gallery.....	64
Créer un compte Xerox® App Gallery	64
Connexion à votre compte Xerox® App Gallery	65
Installation ou mise à jour d'une appli à partir de Xerox® App Gallery	65
Déconnexion de votre compte App Gallery	66
Périphérique.....	67
Présentation de l'appli Périphérique	67
État des consommables.....	68
Compteurs de facturation et d'utilisation	69
Services distants.....	70
Travaux.....	71
Présentation de la fonction Travaux.....	71
Gestion des travaux.....	71
Gestion des types de travaux spéciaux	72
Gestion des travaux à l'aide du serveur Web intégré.....	75
Imprimer depuis USB	76

Présentation de la fonction Imprimer depuis USB	76
Impression depuis un lecteur flash USB	76
Impression à partir d'un lecteur USB déjà inséré dans l'imprimante	77
@PrintByXerox.....	78
Présentation de @PrintByXerox.....	78
Impression avec l'appli @PrintByXerox	78
5 Impression.....	79
Présentation de la fonction d'impression	80
Sélection des options d'impression	81
Aide du pilote d'imprimante.....	81
Sélection d'une couleur de support.....	82
Configuration du réglage de toner.....	82
Options d'impression Windows.....	85
Options d'impression sous Macintosh.....	88
Options de l'impression Xerox Mobile	90
Travaux d'impression	92
Gestion des travaux d'impression	92
Impression de types de travaux spéciaux.....	93
Fonctions d'impression	97
Sélection des options papier pour l'impression	97
Impression recto verso (sur les deux faces des feuilles).....	98
Qualité d'impression	98
Options de l'image.....	99
Impression de plusieurs pages sur une feuille.....	99
Impression de cahiers.....	99
Utilisation des pages spéciales	100
Impression d'annotations sous Windows.....	102
Impression de filigranes sous Windows.....	103
Orientation	104
Options d'impression avancées.....	104
Notification de travail sous Windows.....	105
Utilisation des formats papier personnalisés	106
Impression sur du papier de format personnalisé.....	106
Définition des formats personnalisés	107
6 Papier et supports	109
Présentation des papiers et supports	110
Supports pris en charge	111
Commande de papier.....	111
Instructions générales sur le chargement des supports	111
Supports pouvant endommager l'imprimante	111
Conseils pour le stockage du papier	112
Types et grammages de support pris en charge	112
Formats de supports pris en charge	114
Formats de support standard pris en charge pour l'impression recto verso automatique	116
Types et grammages de support pris en charge pour l'impression recto verso automatique	116
Formats de support personnalisés pris en charge	117

Configuration des paramètres de bac	119
Configuration des magasins 3 et 4 du module à 2 magasins grande capacité	119
Configuration du magasin 6	120
Chargement du papier	123
Chargement du papier dans les magasins 1 à 4	123
Chargement du papier dans les magasins 3 et 4 du module tandem	127
Chargement du papier dans le départ manuel	128
Chargement de papier dans le magasin 6	132
Impression sur des papiers spéciaux	134
Enveloppes	134
Étiquettes	139
Bandeau	144
7 Maintenance	147
Précautions générales	148
Nettoyage de l'imprimante	149
Nettoyage de l'extérieur	149
Nettoyage de l'intérieur	149
Procédures de réglage et de maintenance	154
Étalonnage des couleurs	154
Calage des couleurs	159
Réglage du cadrage du papier	159
Réglage de la tension de transfert	161
Consommables	163
Consommables	163
Commande de consommables	163
Recyclage des consommables	164
Cartouches de toner	164
Éléments de maintenance courante	165
Remplacement du module photorécepteur	165
Remplacement du bac de récupération	165
Remplacement des agrafes dans le module de finition Office	166
Remplacement des agrafes dans le module de finition Business Ready	170
Vidage du bac de récupération de la perforeuse	175
Gestion de l'imprimante	179
Affichage des relevés des compteurs	179
Impression du relevé récapitulatif de facturation	179
Déplacement de l'imprimante	180
8 Résolution des incidents	181
Résolution d'incidents généraux	182
L'imprimante ne s'allume pas	182
L'imprimante se réinitialise ou se met souvent hors tension	182
L'imprimante n'imprime pas	183
L'impression est trop lente	184
Le document ne s'imprime pas à partir du magasin correct	185
Problèmes d'impression recto verso automatique	185
L'imprimante émet des bruits inhabituels	186
De la condensation s'est formée dans l'imprimante	186

Incidents papier	187
Emplacement des bourrages papier	187
Réduction des incidents papier	187
Résolution des incidents papier.....	189
Résolution des incidents papier.....	197
Résolution des incidents papier dans le module de finition.....	200
Résolution des incidents papier dans le module de finition Office	200
Résolution des incidents papier dans le module de finition adapté à vos besoins professionnels	202
Résolution d'incidents au niveau de l'agrafeuse.....	209
Résolution des incidents d'agrafage dans le module de finition Office	209
Résolution des incidents d'agrafage de cahiers dans le module de finition Office.....	211
Résolution des incidents dans l'agrafeuse principale du module de finition Business Ready.....	213
Résolution des incidents d'agrafage dans la plieuse/brocheuse du module de fini- tion Business Ready.....	215
Résolution d'incidents au niveau de la perforreuse.....	219
Résolution des incidents de la perforreuse dans le module de finition Office	219
Problèmes de qualité d'impression	220
Contrôle de la qualité d'impression	220
Papier et supports	220
Résolution des problèmes de qualité d'impression	221
Pour obtenir de l'aide	229
Affichage des messages d'avertissement sur le panneau de commande.....	229
Affichage des erreurs courantes sur le panneau de commande.....	229
Utilisation des outils intégrés de résolution des incidents.....	229
Assistant de support en ligne.....	230
Informations supplémentaires sur l'imprimante	230
A Spécifications.....	231
Configuration et options de l'imprimante.....	232
Configurations disponibles	232
Caractéristiques standard.....	232
Options et mises à niveau.....	233
Spécifications matérielles.....	234
Poids et dimensions.....	234
Espace total requis	235
Spécifications relatives aux conditions ambiantes	239
Température.....	239
Humidité relative.....	239
Altitude.....	239
Spécifications électriques	240
Consommation électrique.....	240
Tension et fréquence d'alimentation	240
Système satisfaisant aux exigences du programme ENERGY STAR	240
Recyclage des consommables.....	241
Spécifications relatives aux performances.....	242
Vitesse d'impression.....	242

B Informations relatives aux réglementations	243
Réglementations de base	244
Réglementations concernant les cartes réseau sans-fil de 2,4 GHz et de 5 GHz.....	244
États-Unis – Réglementations FCC.....	244
Canada	244
Certifications en Europe	245
Certification Communauté économique eurasiatique	247
Turquie - Réglementation RoHS	247
Certification de sécurité.....	248
Fiches de données de sécurité	249
C Recyclage et mise au rebut.....	251
Tous les pays	252
Amérique du Nord.....	253
Union européenne.....	254
Environnement domestique.....	254
Environnement professionnel	254
Recyclage et mise au rebut des équipements et des batteries	255
Remarque concernant le symbole applicable aux batteries	255
Retrait de la batterie	255
Autres pays	256

Sécurité

Ce chapitre contient :

- Notice de sécurité..... 10
- Sécurité électrique..... 11
- Sécurité d'utilisation..... 13
- Sécurité de maintenance..... 15
- Symboles apposés sur l'imprimante..... 16
- Contact pour toute information sur l'environnement, hygiène et sécurité 18

L'imprimante et les consommables recommandés ont été conçus et testés pour satisfaire aux exigences de sécurité les plus strictes. Suivez attentivement les recommandations ci-après pour garantir une utilisation en toute sécurité de l'imprimante Xerox.

Notice de sécurité

Lisez ces instructions attentivement avant d'utiliser votre imprimante. Suivez attentivement les recommandations ci-après pour garantir une utilisation en toute sécurité de l'imprimante.

L'imprimante Xerox® et les consommables ont été conçus et testés pour satisfaire aux exigences de sécurité les plus strictes. Celles-ci incluent l'évaluation et la certification par l'agence de sécurité, et la conformité aux réglementations électromagnétiques et aux normes environnementales établies.

Les tests concernant la sécurité et la performance de ce produit ont été vérifiés en utilisant uniquement du matériel Xerox®.



Remarque : Des modifications non autorisées, qui peuvent inclure l'ajout de nouvelles fonctions ou connexions de périphériques externes, peuvent affecter la certification du produit. Pour plus d'informations, contactez votre représentant Xerox.

Sécurité électrique

Directives générales



AVERTISSEMENT :

- Veillez à ne pas insérer d'objets dans les fentes et les ouvertures de l'imprimante. Tout contact avec un élément électrique ou la création d'un court-circuit sur une pièce peut provoquer un incendie ou une électrocution.
- Ne retirez jamais les panneaux ou protections fixés par des vis, sauf lors de l'installation d'équipements en option et lorsque des instructions spécifiques vous y invitent. L'imprimante doit être mise hors tension lors de telles installations. Débranchez le cordon d'alimentation lorsque vous retirez les panneaux et protections pour installer un équipement en option. À l'exception des options pouvant être installées par l'utilisateur, aucune des pièces se trouvant derrière ces panneaux ne doit faire l'objet d'une intervention de maintenance par l'utilisateur.

Les conditions suivantes peuvent compromettre la sécurité d'utilisation de l'appareil :

- Le cordon d'alimentation est endommagé.
- Du liquide a été renversé dans l'imprimante.
- L'imprimante est en contact avec de l'eau.
- L'imprimante émet de la fumée ou sa surface est exceptionnellement chaude.
- L'imprimante émet des odeurs ou des bruits inhabituels.
- L'imprimante entraîne le déclenchement d'un disjoncteur, d'un fusible ou de tout autre dispositif de sécurité.

Si l'une de ces situations survient, procédez comme suit :

1. Mettez immédiatement l'imprimante hors tension.
2. Débranchez le cordon d'alimentation de la prise électrique.
3. Appelez un technicien de maintenance agréé.

Cordon d'alimentation

Utilisez le cordon d'alimentation fourni avec l'imprimante.

- Branchez le cordon d'alimentation directement sur une prise électrique correctement mise à la terre. Vérifiez que chaque extrémité du cordon est fermement branchée. Si vous ne savez pas si une prise est mise à la terre, demandez conseil à un électricien.



AVERTISSEMENT : Pour éviter tout risque d'incendie ou de choc électrique, n'utilisez pas de rallonges, barrettes multiprises ou prises électriques pendant plus de 90 jours. Lorsqu'une prise murale permanente ne peut pas être installée, utilisez une seule rallonge au calibre requis, assemblée en usine, par imprimante ou imprimante multifonctions. Respectez toujours les codes nationaux et locaux en matière de construction, prévention d'incendies et installations électriques, en ce qui concerne la longueur de la rallonge, la grosseur des conducteurs, la mise à la terre et la protection.

- Évitez d'utiliser un adaptateur de mise à la terre pour connecter l'imprimante à une prise électrique ne comportant pas de borne de mise à la terre.

Sécurité

- Vérifiez que l'imprimante est branchée sur une prise d'alimentation et de tension appropriées. Au besoin, examinez les spécifications électriques de l'imprimante avec un électricien.
- Ne placez pas l'imprimante à un endroit où le cordon d'alimentation pourrait faire trébucher quelqu'un.
- Ne placez pas d'objets sur le cordon d'alimentation.
- Ne branchez ni ne débranchez le cordon d'alimentation lorsque l'interrupteur est en position Marche.
- Remplacez le câble d'alimentation lorsqu'il est usé ou endommagé.
- Pour éviter tout risque d'électrocution et pour ne pas endommager le câble d'alimentation, saisissez le câble d'alimentation par la prise pour le débrancher.

Le câble d'alimentation est attaché à l'imprimante sous forme de dispositif intégré, à l'arrière de l'imprimante. Si vous devez déconnecter l'alimentation électrique de l'imprimante, débranchez le câble d'alimentation à partir de la prise murale.

Mise hors tension en cas d'urgence

Si l'un des cas suivants se présente, éteignez l'imprimante immédiatement et débranchez le cordon d'alimentation de la prise électrique. Contactez un représentant autorisé de la maintenance Xerox pour corriger le problème si :

- l'équipement émet des odeurs inhabituelles ou fait des bruits étranges,
- le cordon d'alimentation est endommagé,
- un coupe-circuit mural, un fusible ou autre appareil de sécurité a été déclenché,
- du liquide a été renversé dans l'imprimante,
- l'imprimante est en contact avec de l'eau,
- une partie de l'imprimante est endommagée.

Sécurité d'utilisation

L'imprimante et les consommables ont été conçus et testés pour satisfaire aux exigences de sécurité les plus strictes. Ils ont notamment été examinés, approuvés et certifiés conformes aux normes environnementales établies.

Soyez attentif aux recommandations suivantes pour garantir une utilisation en toute sécurité.

Consignes d'utilisation

- Ne retirez aucun magasin lorsqu'une impression est en cours.
- N'ouvrez pas les capots en cours d'impression.
- Ne déplacez pas l'imprimante en cours d'impression.
- N'approchez jamais vos mains, cheveux, cravate, etc., des rouleaux d'entraînement et de sortie.
- Des panneaux, démontables à l'aide d'outils, protègent les zones à risque à l'intérieur de l'imprimante. Ne pas démonter les panneaux de protection.
- Ne forcez jamais les dispositifs de verrouillage mécaniques ou électriques.
- N'essayez pas de retirer du papier coincé profondément à l'intérieur de l'imprimante. Mettez rapidement l'imprimante hors tension et contactez votre interlocuteur Xerox local.



AVERTISSEMENT :

- Les surfaces métalliques dans la zone du module four sont chaudes. Faites preuve de prudence lorsque vous supprimez des bourrages dans cette zone et évitez de toucher des surfaces métalliques.
- Pour éviter tout danger de basculement, ne poussez ou ne déplacez pas l'imprimante lorsque tous les magasins sont étendus.

Émission d'ozone

Cette imprimante émet de l'ozone pendant son fonctionnement normal. La quantité d'ozone produite dépend du volume de copies. L'ozone est plus lourd que l'air et n'est pas produit en quantité suffisante pour blesser qui que ce soit. Installez l'imprimante dans une pièce bien ventilée.

Pour obtenir des informations sur la sécurité du produit aux États-Unis et au Canada, accédez à www.xerox.com/environment. Autres marchés : prenez contact avec votre représentant Xerox ou consultez le site www.xerox.com/environment_europe.

Emplacement de l'imprimante

- Placez l'imprimante sur une surface plane, stable et suffisamment robuste pour supporter son poids. Pour connaître le poids de votre configuration d'imprimante, reportez-vous à la section [Spécifications matérielles](#).
- Veillez à ne pas bloquer ni couvrir les fentes et les ouvertures de l'imprimante. Ces ouvertures permettent d'assurer la ventilation et d'éviter une surchauffe de l'imprimante.
- Placez l'imprimante dans une zone bénéficiant d'un dégagement suffisant pour l'exploitation et les interventions de maintenance.
- Placez l'imprimante dans une zone où l'accumulation de poussière est limitée.

- Veillez à ne pas exposer l'imprimante à des conditions extrêmes de température ou d'humidité.
- Ne placez pas l'imprimante à proximité d'une source de chaleur.
- Placez l'imprimante à l'abri de la lumière directe du soleil pour éviter toute exposition des composants photosensibles.
- N'exposez pas l'imprimante directement à l'air froid provenant d'un climatiseur.
- Ne placez pas l'imprimante à un endroit pouvant être exposé à des vibrations.
- Pour des performances optimales, l'imprimante ne doit pas être utilisée à une altitude supérieure à celle indiquée dans la section [Altitude](#).

Consommables pour l'imprimante

- Utilisez les consommables spécialement conçus pour l'imprimante. L'emploi de produits inadéquats peut altérer les performances de l'imprimante et compromettre la sécurité des utilisateurs.
- Observez tous les avertissements et instructions figurant sur ou fournis avec le produit, les options et les consommables.
- Stockez tous les consommables conformément aux instructions fournies sur l'emballage ou le conteneur.
- Conservez tous les consommables hors de portée des enfants.
- N'exposez jamais une cartouche de toner, un module photorécepteur ou un bac de récupération à une flamme vive.
- Lorsque vous manipulez des cartouches, de toner, par exemple, évitez tout contact avec la peau ou les yeux. Tout contact avec les yeux peut entraîner une irritation et une inflammation. N'essayez pas de décomposer la cartouche ; cette opération peut augmenter le risque de contact avec la peau ou les yeux.

 **Attention :** L'utilisation de consommables autres que ceux de marque Xerox n'est pas recommandée. La garantie, le contrat de maintenance et le programme Total Satisfaction Guarantee (Garantie de satisfaction totale) Xerox ne couvrent pas les dommages, les dysfonctionnements ou la baisse de performances de l'imprimante consécutifs à l'utilisation de consommables de marque autre que Xerox ou de consommables Xerox non spécifiés pour une utilisation avec cette imprimante. Le programme Total Satisfaction Guarantee (Garantie de satisfaction totale) est disponible aux États-Unis et au Canada. La couverture peut varier en dehors de ces pays. Veuillez contacter Xerox pour toute précision.

Sécurité de maintenance

- Ne tentez pas d'interventions de maintenance autres que celles décrites dans la documentation fournie avec l'imprimante.
- Utilisez un chiffon sec et non pelucheux pour procéder au nettoyage.
- Ne brûlez aucun consommable ou élément de maintenance courante. Pour plus d'informations sur le programme de recyclage des consommables Xerox®, consultez le site www.xerox.com/gwa.















AVERTISSEMENT : N'utilisez pas de nettoyeurs aérosols. Les nettoyeurs aérosols présentent un risque d'explosion ou d'inflammabilité lorsqu'ils sont utilisés sur un équipement électromécanique.

L'installation du périphérique dans un couloir ou autre zone exiguë peut signifier des exigences supplémentaires en matière d'espace. Veillez à respecter toutes les réglementations relatives à la sécurité au travail ainsi que tous les codes du bâtiment et de prévention des incendies de votre pays.

Symboles apposés sur l'imprimante

Pour plus d'informations sur tous les symboles de l'imprimante qui apparaissent sur l'imprimante, reportez-vous au *Guide des symboles de l'imprimante* disponible à l'adresse www.xerox.com/office/VLC8000Wdocs.

Symbole	Description
	Avertissement ! Signale un danger sérieux susceptible d'entraîner la mort ou des blessures graves.
	Avertissement, surface chaude : Surface brûlante sur ou à l'intérieur du système. Prenez toutes les précautions nécessaires afin d'éviter de vous blesser.
	Avertissement ! Composants mobiles. Pour éviter d'endommager le matériel, procédez avec caution.
	Attention ! Signale une action obligatoire à entreprendre pour éviter d'endommager le système.
	Attention ! Pour éviter tout dommage matériel, ne pas renverser de toner lors de la manipulation du bac de récupération.
	Ne pas toucher la partie ou la zone de l'imprimante.
	Ne pas exposer les modules photorécepteurs à la lumière directe du soleil.
	Ne pas brûler les cartouches de toner.
	Ne pas brûler le bac de récupération.
	Ne pas brûler les modules photorécepteurs.

Symbole	Description
	Ne pas utiliser de papier comportant des agrafes ou toute autre attache.
	Ne pas utiliser du papier plié, recourbé ou froissé.
	Ne pas utiliser du papier jet d'encre.
	Ne pas utiliser de transparents ou de transparents de rétroprojection.
	Ne pas recharger du papier préalablement imprimé ou utilisé.
	Ne pas copier les chèques, les timbres fiscaux ou les timbres postaux.

Contact pour toute information sur l'environnement, hygiène et sécurité

Pour obtenir davantage d'informations sur l'environnement, la santé et la sécurité concernant ce produit Xerox et ses consommables, contactez les services d'assistance client suivants :

- États-Unis et Canada : 1-800-ASK-XEROX (1-800-275-9376)
- Europe : EHS-Europe@xerox.com

Pour obtenir des informations sur la sécurité du produit aux États-Unis et au Canada, accédez à www.xerox.com/environment :

Pour obtenir des informations sur la sécurité du produit en Europe, accédez à www.xerox.com/environment_europe :

Mise en route

Ce chapitre contient :

- Composants de l'imprimante 20
- Options d'alimentation 28
- Accès à l'imprimante..... 31
- Présentation des applis..... 32
- Pages d'informations 33
- Embedded Web Server..... 35
- Installation et configuration 38
- Connexion de l'imprimante 40
- Installation des logiciels 52
- Informations complémentaires..... 56

Composants de l'imprimante

Vue avant

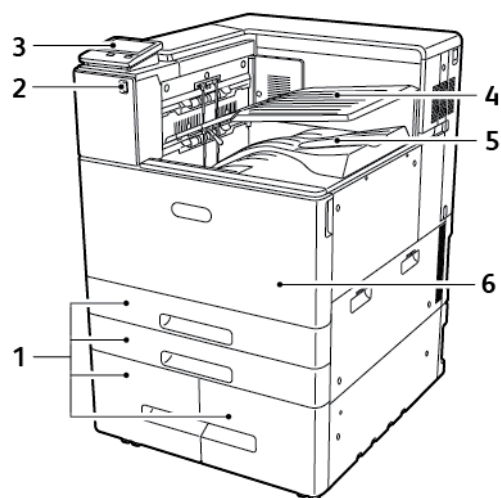

- | | |
|---|--------------------------|
| 1. Magasins (les configurations varient de 2 à 4 magasins). | 4. Bac supérieur central |
| 2. Port USB | 5. Bac inférieur central |
| 3. Panneau de commande | 6. Porte avant |

Composants internes

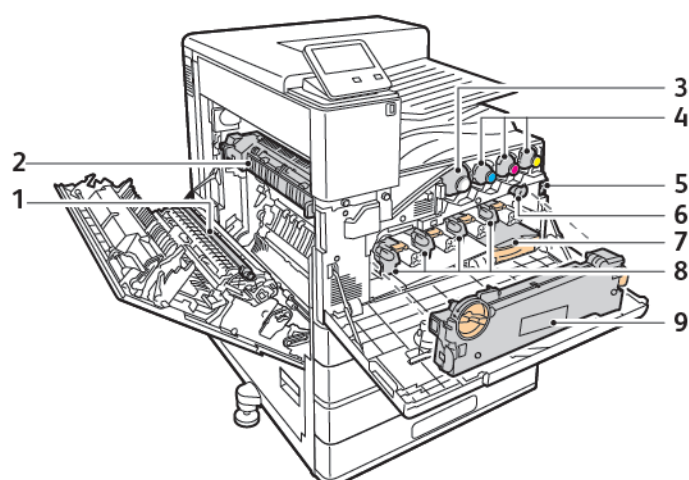

- | | |
|---|---------------------------------------|
| 1. Rouleau de transfert | 6. Nettoyeur de courroie de transfert |
| 2. Four | 7. Bac à déchets |
| 3. Cartouche toner blanc | 8. Modules photorécepteurs |
| 4. Cartouches de toner cyan, magenta et jaune | 9. Bacs à déchets |
| 5. Interrupteur d'alimentation principal | |

Vue arrière

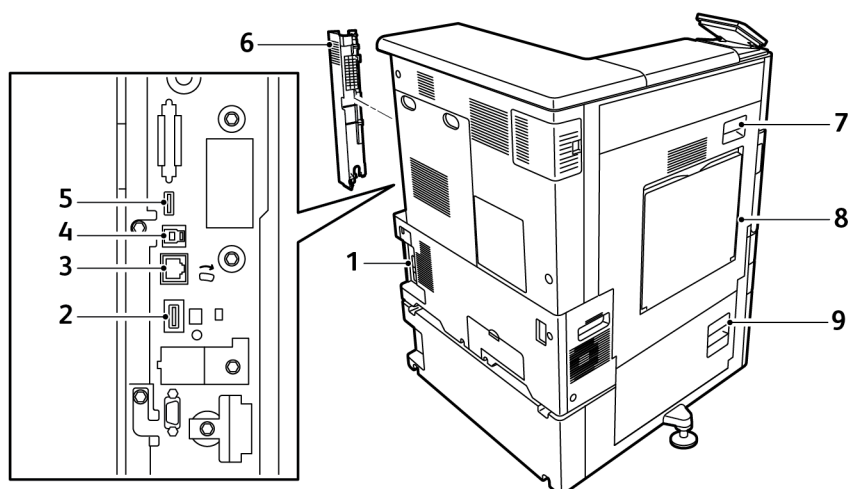

1. Connecteur d'alimentation
2. Port de connectivité Wi-Fi
3. Port Ethernet
4. Port d'hôte USB
5. Port de périphérique USB

6. Capot arrière droit
7. Porte A
8. Départ manuel
9. Porte B

Options de magasins papier

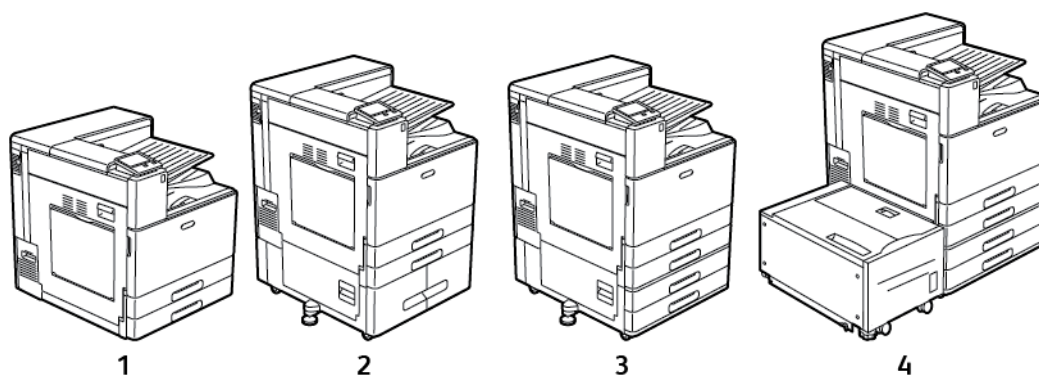

1. Modèle de base
2. Imprimante avec module tandem
3. Imprimante avec module à 2 magasins
4. Imprimante avec le module à 2 magasins et le magasin grande capacité

Options de finition

Module de finition Business Ready avec plieuse/brocheuse

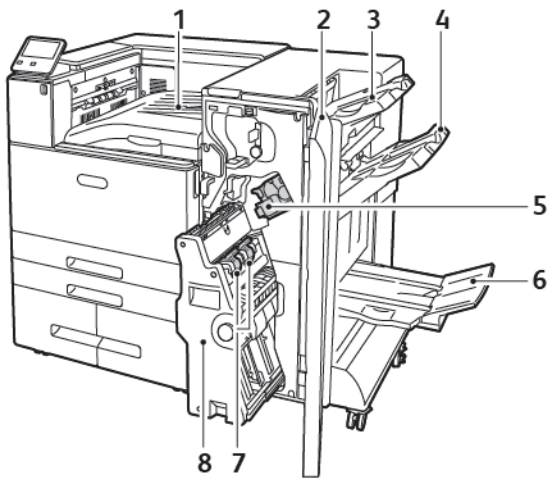

1. Unité de transport horizontal (magasin central)
2. Panneau avant du module de finition
3. Bac supérieur droit
4. Bac central droit
5. Cartouche d'agrafes
6. Bac de la plieuse/brocheuse (Bac inférieur droit)
7. Unité d'agrafage de la plieuse/brocheuse
8. Unité plieuse/brocheuse

Module de finition Office

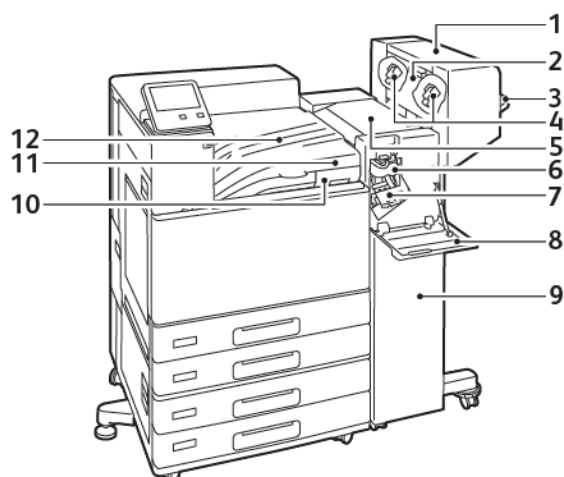

- | | |
|--|--|
| 1. Plieuse/brocheuse (en option) | 7. Cartouche d'agrafes |
| 2. Panneau latéral de la plieuse/brocheuse (en option) | 8. Panneau avant du module de finition |
| 3. Bac droit | 9. Module de finition Office |
| 4. Cartouche d'agrafes de la plieuse/brocheuse (en option) | 10. Récupérateur de la perforieuse (en option) |
| 5. Panneau supérieur du module de finition | 11. Unité de perforation (en option) |
| 6. Unité de rainage (en option) | 12. Capot de transport horizontal, bac récepteur central |

Panneau de commande

Le panneau de commande comprend l'écran tactile et des boutons qui vous permettent de contrôler les fonctions disponibles sur l'imprimante. Le panneau de commande propose les fonctions suivantes :

- Affiche l'état de fonctionnement actuel de l'imprimante.
- Permet d'accéder aux fonctions d'impression.
- Permet d'accéder à la documentation d'utilisation.
- Fournit accès aux menus Outils et Configuration.
- Vous invite à charger du papier, à remplacer les consommables et à résoudre les incidents papier.
- Affiche des messages d'erreur et d'avertissement.
- Fournit la touche Marche/Réveil, qui sert à allumer ou éteindre l'imprimante. Cette touche prend également en charge les modes d'économie d'énergie et clignote pour indiquer l'état de l'imprimante.

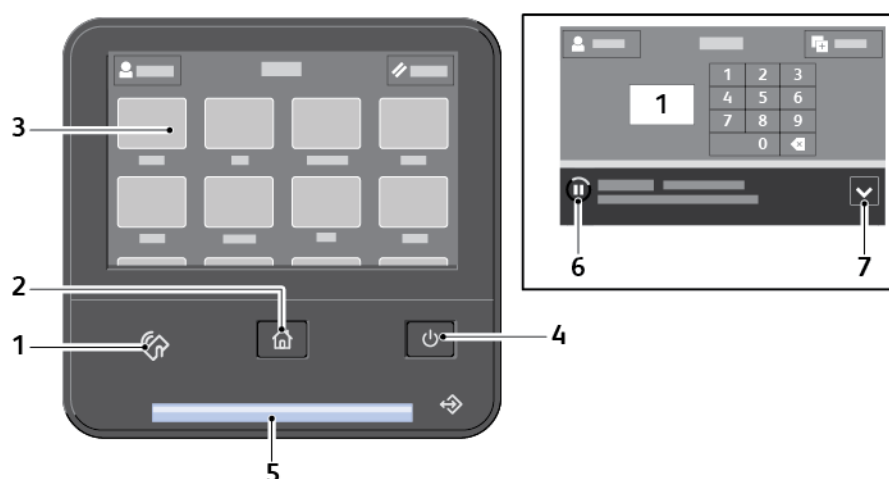

Élément	Nom	Description
1	Zone NFC	NFC (Communication en champ proche) est une technologie qui permet aux périphériques de communiquer lorsqu'ils se trouvent dans un rayon de 10 cm (4 pouces) l'un de l'autre. Vous pouvez utiliser la NFC pour établir une interface réseau ou une connexion TCP/IP entre votre périphérique et l'imprimante. ✎ Remarque : L'indicateur est visible lorsque NFC est activé.
2	Touche Accueil	Cette touche permet d'accéder au menu Accueil et aux fonctions de l'imprimante.
3	Écran tactile	Affiche des informations et permet d'accéder aux fonctions de l'imprimante.
4	Touche Alimentation/ Réveil	Cette touche a plusieurs fonctions qui se rapportent à l'alimentation électrique. <ul style="list-style-type: none"> • Lorsque l'imprimante est hors tension, cette touche permet de la mettre sous tension.

Élément	Nom	Description
		<ul style="list-style-type: none"> • Lorsque l'imprimante est sous tension, appuyer sur cette touche fait apparaître un menu sur le panneau de commande. Vous pouvez utiliser ce menu pour passer au mode Veille, redémarrer l'imprimante ou la mettre hors tension. • Lorsque l'imprimante est sous tension, mais en mode d'économie d'énergie ou en mode veille, appuyer sur cette touche la fait sortir du mode correspondant. • Lorsque l'imprimante est sous tension, appuyer sur cette touche pendant 10 secondes permet de mettre l'imprimante hors tension. • Cette touche clignote pour indiquer l'état de l'imprimante. • Un clignotement lent indique que l'imprimante se trouve en mode Économie d'énergie ou Veille. • Un clignotement rapide indique que l'imprimante va se mettre hors tension ou sortir du mode économie d'énergie.
5	Voyant d'état	<p>Un clignotement en bleue ou ambre indique l'état de l'imprimante.</p> <ul style="list-style-type: none"> • En cas de clignotement en bleu, cela indique ce qui suit : <ul style="list-style-type: none"> – un seul clignotement indique la réussite d'une demande d'authentification ; – un seul clignotement lent signale le déclenchement d'un travail de copie ou d'impression sur le panneau de commande ; – deux clignotements lents indiquent la réception d'un travail d'impression provenant du réseau ; – des clignotements rapides lorsque l'imprimante démarre ou pour signaler la détection d'une demande de connexion Wi-Fi Direct. • Un clignotement ambre indique ce qui suit : <ul style="list-style-type: none"> – – une erreur ou un avertissement nécessitant votre attention, notamment Toner vide, Incident papier, Magasin vide, affectant le travail en cours ; – une erreur système, généralement associée à un code d'erreur.
6	Icône Pause	<p>Lors de la numérisation ou du traitement d'un travail, une icône d'interruption s'affiche dans la bannière de notifications. Pour interrompre le travail en cours, touchez l'icône Interrompre. Le travail est interrompu ; vous avez alors la possibilité de reprendre ou de supprimer le travail.</p>
7	Bannière de notifications	<p>Les notifications et les messages s'affichent dans une bannière contextuelle sous la zone des applications. Pour afficher la notification complète, touchez le centre de la bannière. Après avoir lu les informations, touchez X pour fermer la notification.</p>

Options d'alimentation

Le bouton **Marche/Réveil** est le seul bouton multifonctions présent sur le panneau de commande.

- Utilisé en combinaison avec l'interrupteur d'alimentation principal, le bouton **Marche/Réveil** permet de mettre l'imprimante sous tension.
- Si l'imprimante est déjà sous tension, utilisez le bouton **Marche/Réveil** pour :
 - Redémarrer l'imprimante
 - Activer ou désactiver le mode veille
 - Activer ou désactiver le mode d'économie d'énergie.
- Le bouton **Marche/Réveil** clignote également lorsque l'imprimante est en mode d'économie d'énergie.

Économie d'énergie

Vous pouvez définir la durée pendant laquelle l'imprimante reste en mode disponible avant de passer à un mode d'alimentation plus économique.

Il existe deux modes économie d'énergie.

- **Tempor. alim. réduite** : L'imprimante passe du mode Prêt au mode Alimentation réduite pour limiter sa consommation électrique quand elle est en attente.
- **Tempor. veille** : L'imprimante passe du mode Économie d'énergie au mode Veille pour réduire encore plus sa consommation électrique.

Entrée et sortie du mode veille et du mode alimentation réduite

Une fois que l'imprimante est sous tension mais se trouve en mode veille ou en mode alimentation réduite :

- L'écran tactile s'affiche en blanc et ne répond plus.
- L'imprimante sort automatiquement du mode d'économie d'énergie ou veille lorsqu'elle reçoit des données d'un périphérique connecté.

Pour faire sortir l'imprimante manuellement du mode économie d'énergie, appuyez sur la touche **Marche/Réveil**.

Mise sous tension de l'imprimante

Pour mettre l'imprimante sous tension :

1. Ouvrez la porte avant, puis appuyez sur l'interrupteur d'alimentation pour le mettre sous tension.

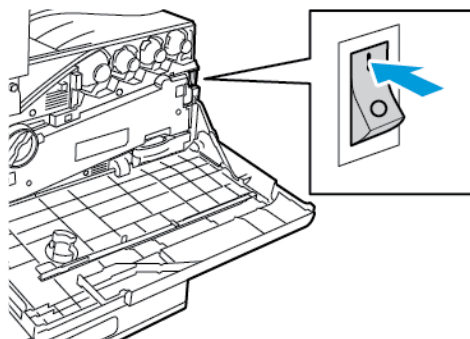

2. Fermez la porte avant.

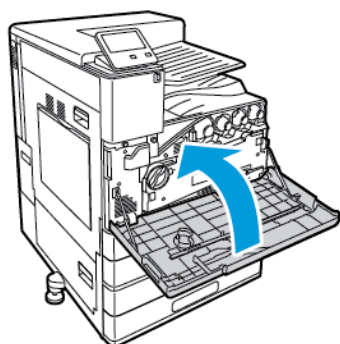

3. Sur le panneau de commande de l'imprimante, appuyez sur la touche **Marche/Réveil**.

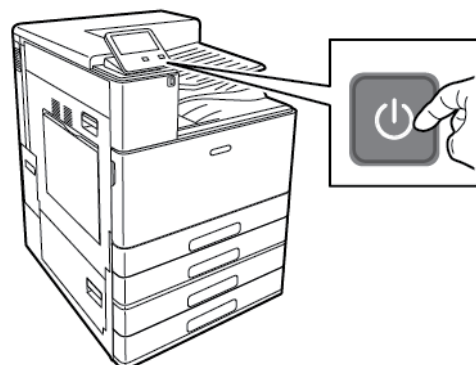

! **Attention :** Pour éviter d'endommager l'imprimante, ne débranchez pas le cordon d'alimentation lorsque l'imprimante se met sous tension.

Mise hors tension de l'imprimante

Pour mettre l'imprimante hors tension :

1. Sur le panneau de commande de l'imprimante, appuyez sur la touche **Alimentation/Réveil**, puis touchez **Arrêt**.

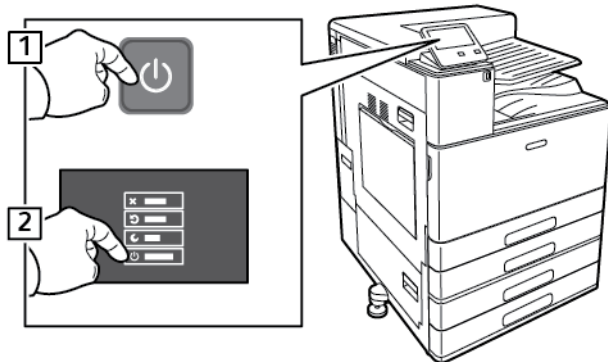

2. Attendez que la séquence de mise hors tension de l'imprimante se termine. Quand elle est terminée, l'écran tactile est vide.

! **Attention :** Pour éviter d'endommager l'imprimante, ne débranchez pas le cordon d'alimentation lorsque l'imprimante se met hors tension.

3. Ouvrez la porte avant, puis appuyez sur l'interrupteur d'alimentation pour le mettre hors tension.

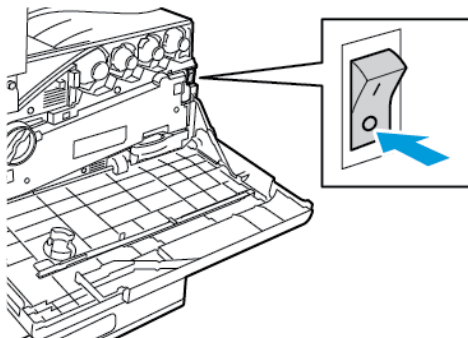

4. Fermez la porte avant.

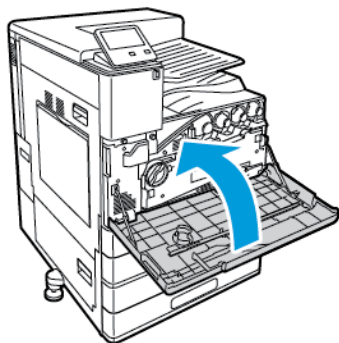

Accès à l'imprimante

Connexion

Le processus de connexion consiste à s'identifier sur l'imprimante à des fins d'authentification. Lorsque l'authentification est activée, vous devez vous connecter en utilisant vos références utilisateur pour pouvoir accéder aux fonctions de l'imprimante.

Connexion sur le panneau de commande

1. Sur le panneau de commande de l'imprimante, appuyez sur la touche **Accueil** ;
2. Touchez **Connexion**.
3. Tapez le nom d'utilisateur à l'aide du clavier et touchez **Entrer**.
4. Si vous y êtes invité, entrez votre mot de passe puis touchez **Entrer**.



Remarque : Pour plus d'informations sur la connexion en tant qu'administrateur système, reportez-vous au *Guide de l'administrateur système* à l'adresse www.xerox.com/office/VLC8000Wdocs.

5. Cliquez sur **OK**.



Remarque : Pour accéder à chaque service protégé par mot de passe, entrez le nom d'utilisateur et le mot de passe.

Authentification d'appoint

Lorsque l'Authentification d'appoint est activée, les utilisateurs font glisser une carte d'identification préprogrammée dans un lecteur de carte d'accès pour s'authentifier sur le panneau de commande. L'utilisation de cette méthode suppose l'acquisition et l'installation d'un lecteur de carte USB et d'un serveur d'authentification prenant en charge l'API d'authentification d'appoint Xerox®.

Présentation des applis

Les applis Xerox permettent d'accéder rapidement aux fonctions de votre imprimante. Les applications standard sont déjà installées sur l'appareil et s'affichent sur l'écran d'accueil. Certaines applications sont installées en standard, mais masquées la première fois que vous utilisez le périphérique.







Lorsque vous vous connectez, les applis configurées pour votre compte personnel s'affichent sur le panneau de commande.

Vous pouvez télécharger d'autres applis pour votre périphérique via Xerox® App Gallery. Pour plus d'informations, reportez-vous à la section [Xerox® App Gallery](#).

Pages d'informations

Une série de pages d'informations que vous pouvez imprimer est disponible sur votre imprimante. Ces pages contiennent des informations sur la configuration et les polices, des pages de démonstration et autres.

Les pages d'informations suivantes sont disponibles :

Nom	Description	
	Relevé de configuration	Le relevé de configuration fournit des informations sur l'imprimante, telles que les options installées, les paramètres réseau, la configuration du port, les informations sur les magasins et autres.
	Relevé récapitulatif de facturation	Le relevé récapitulatif de facturation fournit des informations sur le périphérique et dresse la liste détaillée des compteurs de facturation et du nombre de feuilles imprimées.
	Relevé d'utilisation des consommables	Le rapport d'utilisation des consommables fournit des informations sur la couverture et les références des consommables à commander.
	Liste des polices PostScript	La liste des polices PostScript fournit un relevé papier de toutes les polices PostScript disponibles sur l'imprimante.
	Impression de démonstration	La fonction Impression de démonstration permet d'obtenir une démonstration de la qualité d'impression actuelle.
	Première page	La page Démarrage fournit des informations sur la configuration de base de l'imprimante et sur le réseau.
	Relevé des travaux	L'imprimante conserve des informations sur les travaux d'impression précédents, notamment la date, l'heure, le type de travail, le nom du document, le mode couleur, le format du papier, le nombre de pages, et les résultats. L'état de 200 travaux maximum est imprimé sur le relevé d'historique des travaux.

Impression des pages d'informations

1. Sur le panneau de commande de l'imprimante, appuyez sur la touche **Accueil**.
2. Touchez **Périphérique** → **À propos de** → **Pages d'informations**.
3. Pour imprimer une page d'informations, touchez la page requise.
4. Pour revenir à l'écran Accueil, appuyez sur la touche **Accueil**.

Relevé de configuration

Le relevé de configuration fournit des informations sur le produit, telles que les options installées, les paramètres réseau, la configuration du port, les informations sur les magasins/bacs et autres.

Impression du relevé de configuration

1. Sur le panneau de commande de l'imprimante, appuyez sur la touche **Accueil**.
2. Touchez **Périphérique** → **À propos de** → **Pages d'informations**.
3. Touchez **Relevé de configuration**.
4. Pour revenir à l'écran Accueil, appuyez sur la touche **Accueil**.

Embedded Web Server

On appelle Serveur Web intégré le logiciel d'administration et de configuration installé sur l'imprimante. Il vous permet de configurer et de gérer l'imprimante depuis un navigateur Web.

Le serveur Web intégré nécessite :

- Une connexion TCP/IP entre l'imprimante et le réseau (en environnement Windows, Macintosh, UNIX ou Linux).
- Les protocoles TCP/IP et HTTP activés sur l'imprimante.
- Un ordinateur en réseau doté d'un navigateur Web prenant en charge JavaScript.

Accès au serveur Web intégré

Sur votre ordinateur, ouvrez un navigateur Web. Dans la zone d'adresse, tapez l'adresse IP de l'imprimante, puis appuyez sur **Entrée** ou **Retour**.

Recherche de l'adresse IP de votre imprimante

Pour installer les pilotes d'une imprimante réseau, il est souvent utile de connaître l'adresse IP de l'imprimante. Vous avez également besoin de l'adresse IP utilisée pour accéder aux paramètres de votre imprimante via le serveur Web intégré. Vous pouvez afficher l'adresse IP de l'imprimante sur son panneau de commande ou l'obtenir grâce au relevé de configuration.



Remarque : Pour afficher l'adresse TCP/IP sur le panneau de commande, patientez 2 minutes après la mise sous tension de l'imprimante. Si l'adresse TCP/IP est 0.0.0.0, ou commence par 169, cela indique un problème de connectivité réseau. Toutefois, si le Wi-Fi est défini comme connexion Ethernet principale, 0.0.0.0 est l'adresse IP affichée pour l'imprimante.

Affichage de l'adresse IP de l'imprimante sur le panneau de commande de l'imprimante

Pour obtenir l'adresse IP à partir du panneau de commande de l'imprimante :

1. sur le panneau de commande de l'imprimante, appuyez sur la touche **Accueil** ;
2. appuyez sur **Périphérique** → **À propos de** ;
3. notez l'adresse IP affichée ;
4. pour revenir à l'écran Accueil, appuyez sur la touche **Accueil**.

Obtention l'adresse IP de l'imprimante à partir du relevé de configuration

Pour obtenir l'adresse IP de l'imprimante sur le relevé de configuration :

1. sur le panneau de commande de l'imprimante, appuyez sur la touche **Accueil** ;
2. appuyez sur **Périphérique** → **À propos de** → **Pages d'informations** ;
3. appuyez sur **Relevé de configuration**.

L'adresse IP s'affiche dans la section Connectivité du Relevé de configuration pour IPv4 ou IPv6.

4. pour revenir à l'écran Accueil, appuyez sur la touche **Accueil**.

Certificats du serveur Web intégré

Un certificat HTTPS auto-signé est intégré à votre périphérique. Ce périphérique génère automatiquement le certificat lors de son installation. Le certificat HTTPS a pour but de crypter les communications entre votre ordinateur et l'imprimante Xerox.

Remarque :

- La page du serveur Web intégré de votre périphérique Xerox peut afficher un message d'erreur indiquant que le certificat de sécurité n'est pas fiable. Cette configuration n'affecte pas la sécurité des communications entre votre ordinateur et le périphérique Xerox.
- Pour éliminer l'avertissement de connexion dans votre navigateur Web, vous pouvez remplacer le certificat auto-signé par un certificat signé d'une autorité de certification. Pour obtenir des renseignements sur la façon d'obtenir un certificat d'une autorité de certification, contactez votre fournisseur de services Internet.

Pour plus d'informations sur l'obtention, l'installation et l'activation des certificats, reportez-vous au *Guide de l'administrateur système* disponible à l'adresse www.xerox.com/office/VLC8000Wdocs.

Téléchargement du relevé de configuration via le serveur Web intégré :

Vous pouvez télécharger une copie du relevé de configuration à partir du serveur Web intégré et l'enregistrer sur le disque dur de votre ordinateur. Vous pouvez utiliser les relevés de configuration de plusieurs imprimantes pour comparer des versions logicielles, des configurations et des informations sur la conformité aux normes.

Pour télécharger une copie du relevé de configuration via le serveur Web intégré :

1. Sur votre ordinateur, ouvrez un navigateur Web. Dans la zone d'adresse, tapez l'adresse IP de l'imprimante, puis appuyez sur **Entrée** ou **Retour**.

 **Remarque :** Si vous ne connaissez pas l'adresse IP de votre imprimante, reportez-vous à [Recherche de l'adresse IP de votre imprimante](#).

2. Pour télécharger le relevé de configuration, faites défiler l'écran vers le bas, puis dans la section Liens rapides, cliquez sur **Télécharger le relevé de configuration**.

 **Remarque :** Si cette fonction n'apparaît pas, connectez-vous en tant qu'administrateur système.

Le document est enregistré automatiquement en tant que fichier XML dans l'emplacement de téléchargement par défaut sur le disque dur de votre ordinateur. Pour ouvrir relevé de configuration, utilisez une visionneuse XML.

Utilisation du panneau de commande distant

Le Panneau de commande distant du serveur Web intégré vous permet d'accéder au panneau de commande de l'imprimante à distance à partir d'un navigateur Web.

 **Remarque :** Pour accéder au panneau de commande distant, activez d'abord l'option. Pour en savoir plus, contactez votre administrateur système ou consultez le *Guide de l'administrateur système*, disponible à l'adresse www.xerox.com/office/VLC8000Wdocs.

Pour accéder à la fonction Panneau de commande distant :

1. Sur votre ordinateur, ouvrez un navigateur Web. Dans la zone d'adresse, tapez l'adresse IP de l'imprimante, puis cliquez sur **Entrer** ou **Retour**.
2. Dans la zone Liens rapides, cliquez sur **Panneau de commande distant**.

 **Remarque :** Si l'option Panneau de commande distant ne s'affiche pas ou ne charge pas, contactez votre administrateur système.

3. pour limiter l'accès des autres utilisateurs au panneau de commande du périphérique lorsque vous y êtes connecté à distance, cliquez sur l'option **Verrouiller le panneau de commande du périphérique**.

 **Remarque :** Si un utilisateur local tente d'accéder au panneau de commande alors que celui-ci est verrouillé, le panneau de commande ne répond pas. Un message apparaît sur le panneau de commande, confirmant que celui-ci est verrouillé et que l'appareil est commandé à distance.

4. Pour activer l'accès à distance au panneau de contrôle du périphérique, cliquez sur **Demander une session**. Le panneau de commande distant envoie une requête au panneau de commande local.
 - Si le panneau de commande local est inactif, la session du panneau de commande distant est automatiquement activée.
 - Si un utilisateur local est actif sur l'appareil, un message de demande de session à distance s'affiche sur le panneau de commande local. L'utilisateur local choisit d'accepter ou de refuser la demande. Si la demande est acceptée, la session du panneau de commande distant est activée. Si la demande est refusée, un message Demande refusée apparaît dans le serveur Web intégré.

 **Remarque :** Si l'administrateur système demande une session distante et qu'elle est refusée, une option permettant de forcer la session locale est affichée.

Installation et configuration

Pour référence :

- *Guide d'installation* livré avec votre imprimante
- Assistant de support en ligne sur www.xerox.com/office/VLC8000Wdocs

Présentation de l'installation et de la configuration

Avant toute impression, l'ordinateur et l'imprimante doivent être branchés sur une prise secteur, sous tension et connectés. Configurez les paramètres initiaux de l'imprimante, puis installez le logiciel du pilote d'imprimante et les utilitaires sur votre ordinateur.

Vous pouvez vous connecter à l'imprimante directement depuis votre ordinateur via USB, ou depuis un réseau à l'aide d'un câble Ethernet ou d'une connexion sans fil. Les besoins en termes de matériel et de câblage sont différents selon la méthode de connexion utilisée. Les routeurs, concentrateurs et commutateurs réseau, modems, câbles Ethernet et câbles USB ne sont pas livrés avec l'imprimante et doivent être achetés séparément. Xerox recommande d'utiliser une connexion Ethernet. Plus rapide qu'une connexion USB, ce type de connexion permet en outre d'accéder au serveur EWS.

Pour plus d'informations, reportez-vous au *Guide de l'administrateur système* sur www.xerox.com/office/VLC8000Wdocs.

Choix d'un emplacement pour l'imprimante



AVERTISSEMENT : Pour éviter les blessures ou les dommages à l'imprimante, il est exigé que l'imprimante soit installée par un professionnel.

1. Choisissez un endroit dépourvu de poussière dont la température varie entre 10 et 32° C (50 et 90° F) et avec une humidité relative comprise entre 15 et 85 %.



Remarque : Les fluctuations soudaines de température risquent d'affecter la qualité d'impression. Le réchauffement rapide d'une pièce froide peut générer de la condensation dans l'imprimante et altérer le processus de transfert d'image.

2. Placez l'imprimante sur une surface plane et stable n'émettant pas de vibrations et pouvant supporter son poids. Elle doit être disposée à l'horizontale et ses quatre pieds doivent être solidement en contact avec la surface.
Pour connaître le poids de votre configuration d'imprimante, reportez-vous à la section [Poids et dimensions](#).
3. Sélectionnez un emplacement offrant un espace de dégagement suffisant pour accéder aux modules remplaçables et assurer une ventilation appropriée.
Pour connaître l'espace de dégagement requis pour l'imprimante, reportez-vous à la section [Espace total requis](#).
4. Après avoir placé l'imprimante, vous êtes prêt à la connecter au secteur et à l'ordinateur ou au réseau.

Retrait et remplacement du capot d'accès à l'arrière

Pour installer des options spécifiques, il est nécessaire de retirer et replacer le capot d'accès à l'arrière.

1. Pour retirer le capot, retirez les deux vis qui le maintiennent en place. Soulevez le capot pour le dégager de l'imprimante.

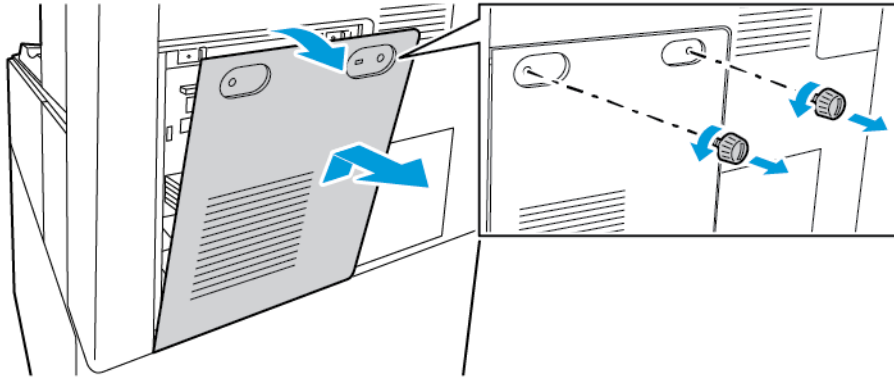

2. Pour remettre le capot en place, posez les crochets inférieurs sur les fentes du châssis de l'imprimante. Remettez le capot et ses deux vis en place.

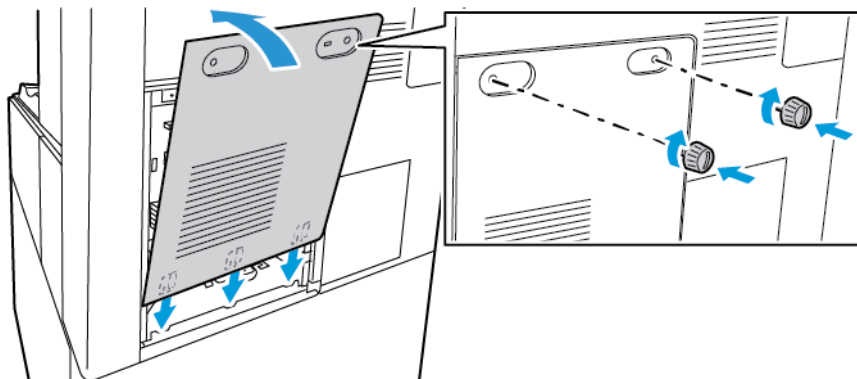

Connexion de l'imprimante

Choix d'une méthode de connexion

Vous pouvez connecter l'imprimante à votre ordinateur avec un câble USB, un câble Ethernet ou une connexion sans fil. Le choix de la méthode dépend de la manière dont votre ordinateur est connecté au réseau. Une connexion USB est une connexion directe et parmi les plus faciles à configurer, Une connexion Ethernet est nécessaire pour se raccorder au réseau. Si vous utilisez une connexion réseau, il est important de comprendre la manière dont votre ordinateur est connecté au réseau.

 **Remarque :** Les besoins en termes de matériel et de câblage sont différents selon la méthode de connexion utilisée. Les routeurs, concentrateurs et commutateurs réseau, modems, câbles Ethernet et câbles USB ne sont pas livrés avec l'imprimante et doivent être achetés séparément.

USB

si vous reliez l'imprimante à un seul ordinateur et ne disposez pas de réseau, utilisez une connexion USB. Une connexion USB offre des vitesses de transmission de données élevées, mais elle n'est généralement pas aussi rapide qu'une connexion réseau.

 **Remarque :** Une connexion réseau est nécessaire pour accéder au serveur Web intégré.

Réseau

si l'ordinateur est connecté à un réseau d'entreprise ou à un réseau domestique, reliez l'imprimante au réseau par un câble Ethernet. Vous ne pouvez pas connecter l'imprimante directement à l'ordinateur. Une connexion via un routeur ou un commutateur réseau est requise. Un réseau Ethernet peut être utilisé pour un ou plusieurs ordinateurs et prend en charge plusieurs imprimantes et systèmes simultanément. Une connexion Ethernet est généralement plus rapide qu'une connexion USB et permet l'accès direct aux paramètres de l'imprimante via le serveur Web intégré.

Réseau sans fil

si votre ordinateur est équipé d'un routeur sans fil ou d'un point d'accès sans fil, vous pouvez connecter l'imprimante au réseau par une connexion sans fil. Une connexion réseau sans fil offre les mêmes accès et services qu'une connexion câblée. Une connexion réseau sans fil est généralement plus rapide qu'une connexion USB et permet l'accès direct aux paramètres de l'imprimante via le serveur Web intégré.

Connexion à un ordinateur via un câble USB

Pour connecter l'imprimante à l'ordinateur avec un câble USB, vous avez besoin d'un des systèmes d'exploitation suivants :

- Windows 7, Windows 8, Windows 8.1, Windows Server 2008 R2, Windows 10, Windows Server 2012, Windows Server 2016, et Windows Server 2019.
- Version MacOS 10.14 et ultérieure.

Pour connecter l'imprimante à l'ordinateur avec un câble USB :

1. Raccordez l'extrémité **B** d'un câble A/B USB 2.0 standard ou au port USB USB 3.0 à l'arrière de l'imprimante.
2. Branchez l'extrémité **A** du câble USB sur le port USB de l'ordinateur.

3. Lorsque l'Assistant Windows Ajout de nouveau matériel détecté s'affiche, annulez-le.
4. Installation du pilote d'imprimante

Pour plus d'informations, reportez-vous à la section [Installation des logiciels](#).

Connexion à un réseau câblé

1. Vérifiez que l'imprimante est hors tension.
2. Retirez le capot arrière droit, faites-le glisser vers l'arrière, puis retirez-le de l'imprimante.

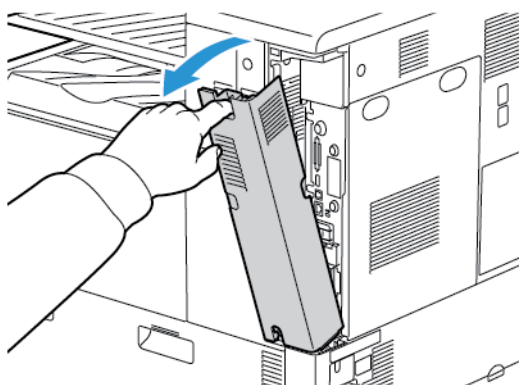

3. Raccordez un câble de catégorie 5 ou mieux encore à un câble Ethernet entre l'imprimante et le réseau ou le connecteur de routeur. Utilisez un commutateur ou un routeur Ethernet et deux câbles Ethernet ou plus. Connectez l'ordinateur au commutateur ou au routeur avec un câble, puis reliez l'imprimante au commutateur ou au routeur avec le deuxième câble. Utilisez n'importe quel port du commutateur ou du routeur, à l'exception du port de liaison ascendante.

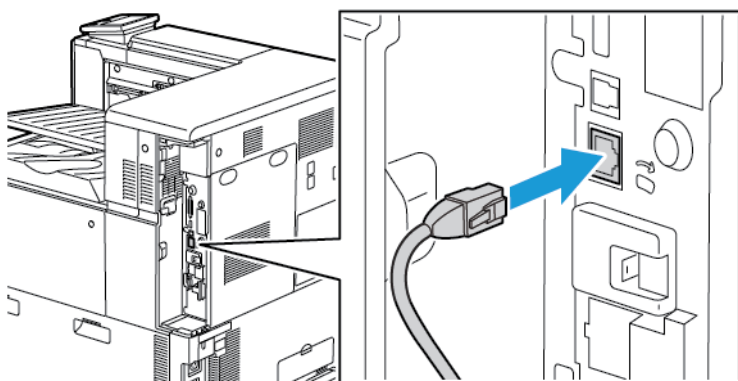

4. Pour remettre le capot, positionnez les languettes de chaque côté du câble puis relevez le capot jusqu'à ce qu'il s'enclenche.

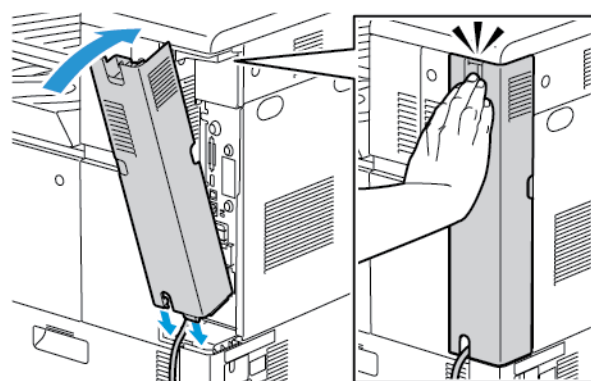

5. Mettez l'imprimante sous tension.
6. Définissez l'adresse IP de l'imprimante ou configurez l'imprimante pour faire en sorte qu'elle détecte automatiquement son adresse IP. Pour plus d'informations, reportez-vous au *Guide de l'administrateur système* sur www.xerox.com/office/VLC8000Wdocs.

Connexion à un réseau sans fil

Un réseau LAN (Local Area Network) sans fil (WLAN) permet de connecter deux périphériques ou plus sur un LAN sans connexion physique. L'imprimante peut être connectée à un LAN sans fil si un routeur sans fil ou un point d'accès sans fil est disponible. Avant de connecter l'imprimante à un réseau sans fil, le routeur sans fil doit être configuré avec un SSID (Service Set Identifier) et les références de connexion nécessaires.

 **Remarque :** La mise en réseau sans fil n'est disponible que sur les imprimantes équipées de l'adaptateur réseau sans fil en option.

Configuration de l'imprimante pour un réseau sans fil

 **Remarque :** Avant de configurer les paramètres du réseau sans fil, installez le kit d'adaptateur réseau sans fil Xerox®.

Si vous avez acheté et installé un kit d'adaptateur réseau sans fil, vous pouvez connecter l'appareil à un réseau sans fil. Si l'appareil est connecté à votre réseau filaire, vous pouvez configurer les paramètres sans fil ou utiliser le serveur Web intégré. Pour plus d'informations sur la configuration des paramètres de réseau sans fil, reportez-vous au *Guide de l'administrateur système* disponible à l'adresse www.xerox.com/office/VLC8000Wdocs.

 **Remarque :** Une fois l'adaptateur réseau sans fil installé, retirez-le uniquement si nécessaire. Pour plus d'informations sur le retrait de l'adaptateur, reportez-vous à la section [Retrait de l'adaptateur réseau sans fil](#).

Installation de l'adaptateur réseau sans fil

L'adaptateur réseau sans fil est connecté à l'arrière de la carte de commande. Une fois l'adaptateur installé et le réseau sans fil activé et configuré, l'adaptateur peut se connecter au réseau sans fil.

Pour installer l'adaptateur réseau sans fil :

1. Mettez l'imprimante hors tension.
 - a. Sur le panneau de commande, appuyez sur la touche **Alimentation/Réveil**, puis touchez **Arrêt**.

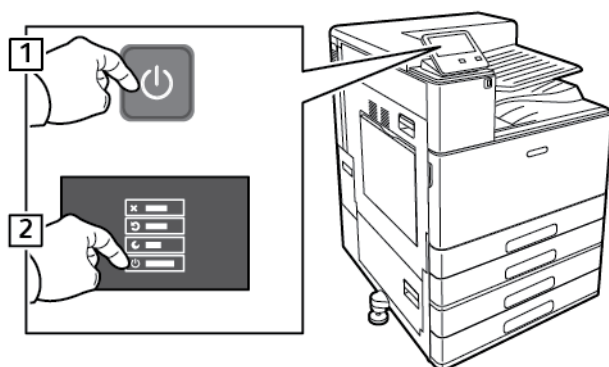

- b. Ouvrez la porte avant, puis cliquez sur l'interrupteur d'alimentation pour le mettre hors tension.

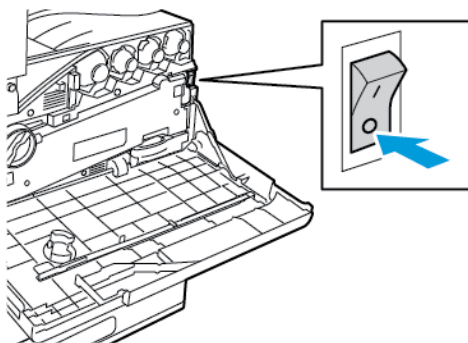

! **Attention :** Pour éviter d'endommager l'imprimante, ne débranchez pas le cordon d'alimentation lorsqu'elle se met hors tension.

2. Déballez l'adaptateur réseau sans fil.
3. Pour installer l'adaptateur réseau sans fil, suivez les instructions fournies avec ce dernier.

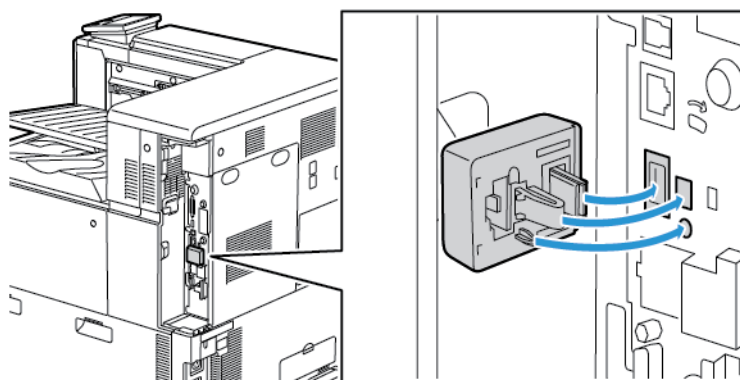

! **Attention :** Si vous tirez sur l'adaptateur, vous risquez de l'endommager. Une fois que l'adaptateur réseau sans fil est installé, ne le retirez qu'en cas de besoin, après avoir pris connaissance des instructions de retrait correspondantes. Pour plus de détails, reportez-vous à la section [Retrait de l'adaptateur réseau sans fil](#).

4. Configurez les paramètres Wi-Fi. Pour plus d'informations sur la configuration des paramètres Wi-Fi, reportez-vous au *Guide de l'administrateur système* disponible à l'adresse www.xerox.com/office/VLC8000Wdocs.

Retrait de l'adaptateur réseau sans fil

Pour retirer l'adaptateur réseau sans fil :

1. Mettez l'imprimante hors tension :

- a. Sur le panneau de commande de l'imprimante, appuyez sur la touche **Alimentation/Réveil**, puis touchez **Arrêt**.

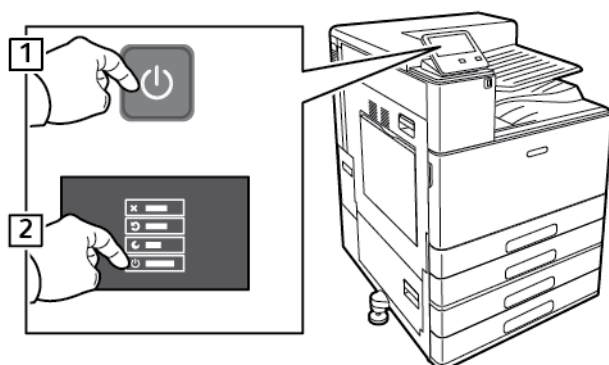

- b. Attendez que la séquence de mise hors tension de l'imprimante se termine. Quand elle est terminée, l'écran tactile est vide.
- c. Ouvrez la porte avant, puis cliquez sur l'interrupteur d'alimentation pour le mettre hors tension.

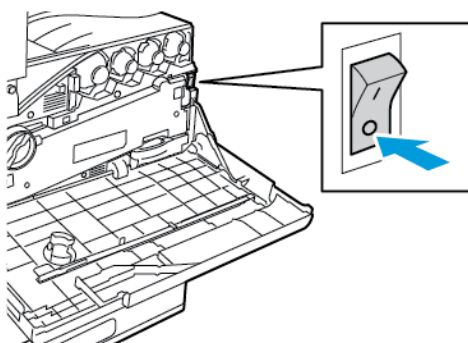

! **Attention :** Pour éviter d'endommager l'imprimante, ne débranchez pas le cordon d'alimentation lorsqu'elle se met hors tension.

2. Pour dégager l'adaptateur réseau sans fil du panneau de connexion situé sur le côté de l'imprimante, saisissez délicatement l'adaptateur et poussez latéralement le levier de dégagement. Retirez l'adaptateur de l'imprimante avec précaution.

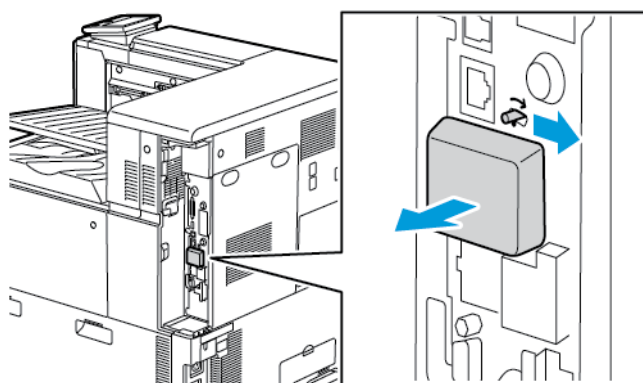

! **Attention :** Ne forcez pas pour retirer l'adaptateur réseau sans fil. Si le verrou est correctement actionné, l'adaptateur sort facilement. Tirer sur l'adaptateur peut l'endommager.

3. Branchez l'imprimante sur votre ordinateur au moyen d'un câble USB ou raccordez-la au réseau au moyen d'un câble Ethernet.

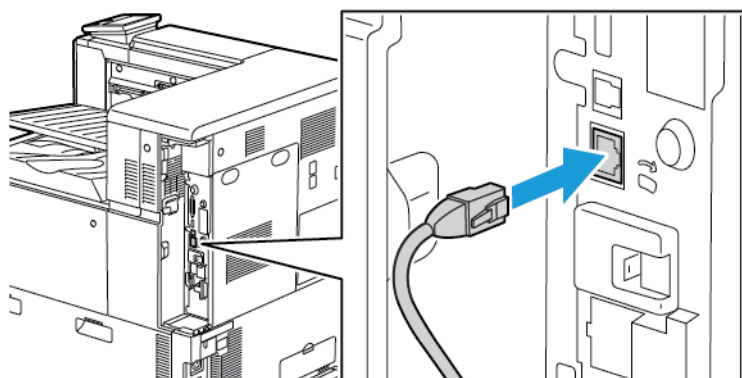

4. Mettez l'imprimante sous tension :
 - a. Ouvrez la porte avant, puis cliquez sur l'interrupteur d'alimentation pour le mettre sous tension.

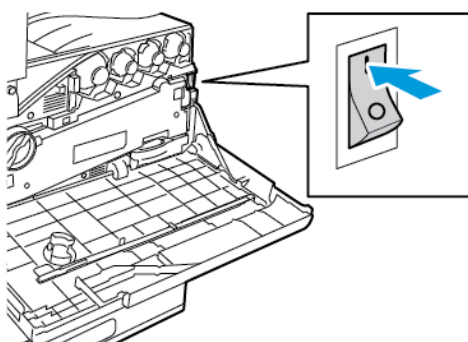

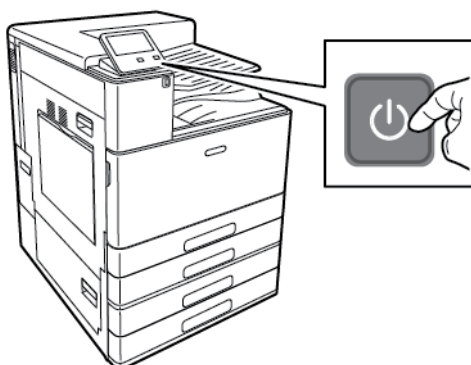

- b. Sur le panneau de commande de l'imprimante, appuyez sur la touche **Marche/Réveil**.



 **Remarque :** Si l'imprimante a été installée précédemment dans un environnement réseau sans fil, il est possible qu'elle ait conservé les informations de réglage et de configuration de cet environnement. Pour éviter que l'imprimante ne tente de se connecter au réseau précédent, effectuez les étapes suivantes : Pour plus d'informations, reportez-vous au *Guide de l'administrateur système* sur www.xerox.com/office/VLC8000Wdocs.

Connexion à un réseau Wi-Fi à partir du panneau de commande

Pour se connecter à un réseau Wi-Fi à partir du panneau de commande :

1. Sur le panneau de commande de l'imprimante, appuyez sur la touche **Accueil** ;
2. Connectez-vous en tant qu'administrateur. Pour plus d'informations, reportez-vous au *Guide de l'administrateur système* à l'adresse www.xerox.com/office/VLC8000Wdocs.
3. Touchez **Périphérique** → **Connectivité** → **Wi-Fi**.
4. Pour activer la fonction Wi-Fi, touchez la touche bascule d'activation.
5. Pour se connecter automatiquement à un réseau Wi-Fi existant :
 - a. Dans la liste des réseaux Wi-Fi disponibles, touchez le réseau requis.
 **Remarque** : Si le réseau Wi-Fi requis n'est pas répertorié ou utilise WPS, configurez la connexion manuellement.
 - b. Si un mot de passe est requis pour se connecter au réseau, saisissez-le.
 - c. Pour sélectionner une bande de fréquences Wi-Fi, touchez **Bande Wi-Fi**, puis sélectionnez une option.
 **Remarque** : La bande de fréquences Wi-Fi est réglée sur AUTO par défaut.
 - d. Cliquez sur **OK**.
6. Pour se connecter manuellement à un réseau Wi-Fi :
 - a. Touchez **Configuration manuelle**.
 - b. Dans le premier champ, saisissez le nom du réseau Wi-Fi, puis touchez **Entrer**.
 - c. Touchez **Type de réseau**, puis sélectionnez une option.
 - d. Touchez **Sécurité**, puis sélectionnez une option.
 - e. Touchez **WPS (Wi-Fi Protected Setup)**, puis sélectionnez une option.
 **Remarque** : Pour une configuration WPS avec une connexion par bouton-poussoir (PBC), sélectionnez **PBC**.
 - f. Cliquez sur **OK**.

Configuration du réseau principal dans le panneau de commande

Vous pouvez définir le type de connexion réseau principal sur le panneau de commande de l'appareil.

Remarque :

- Une configuration réseau principal n'est requise que si le kit de connexion réseau Wi-Fi en option est installé et activé.
- Le réseau principal est réglé sur Ethernet par défaut et sans connexion réseau Wi-Fi. Lorsque le kit est installé et activé, l'appareil acquiert deux connexions réseau. L'une est principale et l'autre est secondaire.
- Les fonctions suivantes ne sont disponibles que via la connexion réseau principale :
 - IPsec
 - SMTP
 - SNTP
 - Numérisation WSD
 - Numériser vers SFTP, vers SMB, et vers courrier électronique
 - LDAP
 - Découverte UPnP
 - ThinPrint
 - Service Web EIP
- En cas de retrait du module de connexion réseau Wi-Fi, la connexion réseau principale est définie sur Ethernet.

Pour configurer le réseau principal dans le panneau de commande :

1. Sur le panneau de commande de l'imprimante, appuyez sur la touche **Accueil** ;
2. Connectez-vous en tant qu'administrateur. Pour plus d'informations, reportez-vous au *Guide de l'administrateur système* à l'adresse www.xerox.com/office/VLC8000Wdocs.
3. Touchez **Appareil** → **Connectivité** → **Réseau principal**.
4. Sélectionnez le type de connexion réseau approprié pour l'appareil.
5. Pour appliquer les modifications et redémarrer l'appareil, à l'invite, touchez **Redémarrer maintenant**.

Réinitialisation des paramètres sans fil

Si l'imprimante a été installée précédemment dans un environnement réseau sans fil, il est possible qu'elle ait conservé les informations de réglage et de configuration. Pour éviter que l'imprimante ne tente de se connecter au réseau précédent, effectuez les étapes suivantes :

Pour réinitialiser les paramètres sans fil :

1. Sur le panneau de commande de l'imprimante, appuyez sur la touche **Accueil**.
2. Touchez **Périphérique** → **Connectivité** → **Wi-Fi**.
3. Touchez la sélection réseau que vous voulez réinitialiser.
4. Touchez **Oublier ce réseau**.
5. À l'invite, touchez **Oublier et redémarrer**.

Connexion à un réseau WPS (Wi-Fi Protected Setup)

La WPS (Wi-Fi Protected Setup) est une norme réseau pour configurer un réseau sans fil. Les protocoles WPS permettent de configurer des périphériques sur un réseau sans fil sécurisé, même si vous n'avez aucune expérience dans ce domaine. Un routeur certifié WPS permet d'utiliser des outils du routeur et de l'imprimante pour connecter l'imprimante au réseau. Pour utiliser les outils, le routeur sans fil doit être configuré correctement et conforme à la norme WPS.

- La connexion PBC (Push Button Connection) est la manière la plus simple de connecter l'imprimante à un réseau sans fil. La connexion se fait automatiquement en appuyant sur un bouton du routeur et de l'imprimante. Après un échange d'informations entre le routeur et l'imprimante, l'imprimante accepte les informations de sécurité et de configuration du routeur et se connecte au réseau. La connexion PBC est une manière moyennement sécurisée de connecter l'imprimante au réseau. Aucune information n'est à saisir pour établir la connexion réseau.
- Le PIN (Personal Identification Number) connecte automatiquement l'imprimante au routeur sans fil au moyen d'un PIN commun. L'imprimante génère et imprime un PIN à utiliser lors du processus de configuration. Lorsque vous saisissez le PIN dans le routeur, le routeur transmet des informations réseau à l'aide du PIN. Lorsque les deux appareils reconnaissent le PIN, le routeur transmet les informations de sécurité et de configuration à l'imprimante, qui les utilise pour se connecter au réseau.

Connexion à un réseau sans fil WPS par la méthode PIN

Pour vous connecter à un réseau sans fil Wi-Fi Protected Setup (WPS) à l'aide de la méthode du code PIN :

 **Remarque :** Avant d'installer l'imprimante, assurez-vous que vous avez connecté et configuré le routeur sans fil pour le réseau.

1. Sur le panneau de commande de l'imprimante, appuyez sur la touche **Accueil**.
2. Si l'option Wi-Fi est désactivée, activez-la.
 - a. Touchez **Périphérique** → **Connectivité** → **Wi-Fi**.
 - b. Touchez le bouton bascule **Wi-Fi** pour activer/désactiver l'option.
 - c. Pour appliquer les modifications apportées aux paramètres Wi-Fi, appuyez sur le bouton **Accueil**.
 - d. À l'invite, touchez **Redémarrer maintenant**.

 **Remarque :** Les étapes ci-dessous peuvent varier en fonction des fabricants du routeur. Pour plus d'informations, reportez-vous à la documentation du routeur.

3. Sur votre ordinateur, ouvrez le panneau de commande du routeur sans fil et sélectionnez **Ajouter client WPS**.
4. Sélectionnez **Méthode PIN**. Le panneau de commande du routeur sans fil affiche une boîte de dialogue pour la saisie du PIN.
5. Sur le panneau de commande de l'imprimante, touchez **Périphérique** → **Connectivité** → **Wi-Fi**.
6. Touchez **Configuration manuelle**.
7. Touchez **WPS (Wi-Fi Protected Setup)**.

 **Remarque :** Si vous ne voyez pas l'option WPS en haut de l'écran, touchez **Configuration manuelle**.

8. Touchez **PIN**.

9. Notez le PIN sur l'écran, puis touchez **OK**.

L'imprimante commence son annonce en utilisant le code PIN affiché.

 **Remarque :** L'imprimante poursuit son annonce pendant 120 secondes. Si elle ne détecte pas de routeur sans fil au cours des 120 secondes qui suivent, la tentative de connexion s'arrête.

10. Sur l'ordinateur, entrez le code PIN dans le champ Code PIN client du panneau de commande du routeur et cliquez sur **Suivant**.

L'imprimante communique avec le routeur sans fil pour récupérer les informations de réglage et de configuration. Lorsque l'imprimante dispose des informations correctes, elle se connecte au routeur et redémarre avec les informations d'installation et de configuration correcte.

Si la connexion avec l'imprimante n'est pas établie dans le délai de 120 secondes, la tentative de connexion s'arrête.

11. Après le redémarrage de l'imprimante, attendez 20 secondes puis imprimez un relevé de configuration pour obtenir les informations réseau, y compris l'adresse IP. Pour plus d'informations, reportez-vous à [Impression du relevé de configuration](#).

Connexion à Wi-Fi Direct

 **Remarque :** Cette méthode n'est pas recommandée, car la réception ne passe pas par les tableaux de recherche de couleurs et le toner blanc n'est pas pris en compte.

Vous pouvez connecter votre imprimante depuis un périphérique mobile Wi-Fi, tel qu'une tablette, un ordinateur ou un smartphone, à l'aide de Wi-Fi Direct. Wi-Fi Direct est désactivé par défaut. Pour plus d'informations, reportez-vous au *Guide de l'administrateur système* sur www.xerox.com/office/VLC8000Wdocs.

 **Remarque :** La mise en réseau sans fil n'est disponible que sur les imprimantes équipées de l'adaptateur réseau sans fil en option.

Connexion de votre imprimante Wi-Fi Direct depuis votre périphérique mobile

Pour vous connecter avec Wi-Fi Direct, suivez les instructions fournies avec votre périphérique mobile.

Installation initiale de l'imprimante

Avant d'installer les logiciels de l'imprimante, vérifiez que l'imprimante est correctement configurée. La configuration consiste à activer les fonctions en option et à définir une adresse IP pour la connexion réseau Ethernet. L'assistant d'installation démarre automatiquement au premier démarrage de l'imprimante. L'assistant d'installation demande à l'administrateur système de configurer les paramètres suivants :

- Langue
- Connexion réseau
- Configuration du serveur proxy
- Date et heure
- Mesures
- Paramètres LDAP
- Configuration des applis
- Paramètres de sécurité

Pour plus d'informations sur la configuration des paramètres de l'imprimante, reportez-vous au *Guide de l'administrateur système* disponible à l'adresse www.xerox.com/office/VLC8000Wdocs.

Configuration d'AirPrint

AirPrint® est une fonction du logiciel qui permet d'imprimer avec ou sans fil à partir de périphériques mobiles Apple iOS et de périphériques Mac OS sans devoir installer un pilote d'imprimante. Les imprimantes dotées de la fonction AirPrint permettent d'imprimer directement depuis un Mac ou depuis un iPhone, iPad ou iPod touch. Vous pouvez utiliser AirPrint pour imprimer directement à partir d'un périphérique à connexion filaire ou sans fil sans passer par un pilote d'imprimante.



 **Remarque :** Avant de configurer AirPrint, veuillez vous référer aux informations suivantes :

- Cette méthode n'est pas recommandée, car la réception ne passe pas par les tableaux de recherche de couleurs et le toner blanc n'est pas pris en compte.
 - Certaines applications ne prennent pas en charge AirPrint®.
 - Les périphériques sans fil doivent appartenir au même réseau sans fil que l'imprimante.
 - Pour qu'AirPrint puisse être utilisé, les protocoles IPP et Bonjour® (mDNS) doivent être activés.
 - Assurez-vous que le périphérique qui envoie le travail d'AirPrint est sur le même sous-réseau que l'imprimante. Pour permettre aux périphériques d'imprimer depuis des sous-réseaux différents, configurez votre réseau pour qu'il transmette le trafic DNS multidiffusion aux sous-réseaux.
 - La version de MacOS du périphérique doit être 10.10 ou ultérieure.
 - Les imprimantes compatibles avec AirPrint peuvent être utilisées avec iPad (tous les modèles), iPhone (3GS ou ultérieur) et iPod touch exécutant la dernière version d'iOS.
1. Sur votre ordinateur, ouvrez un navigateur Web. Dans la zone d'adresse, tapez l'adresse IP de l'imprimante, puis cliquez sur **Entrer** ou **Retour**.

 **Remarque :** Si vous ne connaissez pas l'adresse IP de votre imprimante, reportez-vous à [Recherche de l'adresse IP de votre imprimante](#).

2. Dans l'Embedded Web Server, cliquez sur **Accueil** → **Connectivité**.

 **Remarque :** Si cette fonction n'apparaît pas, connectez-vous en tant qu'administrateur système.

3. Sous Impression mobile, cliquez sur **AirPrint**.
4. Pour activer AirPrint, appuyez sur la touche bascule **Activer**.

 **Remarque :** AirPrint est activé par défaut lorsque IPP et Bonjour® (mDNS) sont tous deux activés.

- Pour modifier le nom de l'imprimante, entrez un nouveau nom dans le champ Nom.
- Pour indiquer l'emplacement de l'imprimante, entrez les informations requises dans le champ Emplacement.
- Pour entrer un emplacement physique ou une adresse pour l'imprimante, entrez les coordonnées de latitude et de longitude sous forme décimale dans le champ Emplacement géo ; par exemple, utilisez des coordonnées comme 45.325026, -122.766831 pour indiquer un emplacement.

5. Cliquez sur **OK**.
6. Pour activer les changements, à l'invite, cliquez sur **Redémarrer maintenant**.

Configuration de Google Cloud Print

Google Cloud Print permet d'imprimer des documents stockés dans le Cloud sans avoir recours à un pilote d'imprimante.

Avant de commencer :

- Configurez un compte de messagerie Google
- Configurez l'imprimante pour utiliser IPv4.
- Au besoin, configurez les paramètres du serveur proxy.

 **Remarque :** Cette méthode n'est pas recommandée, car la réception ne passe pas par les tableaux de recherche de couleurs et le toner blanc n'est pas pris en compte.

Pour configurer Google Cloud Print :

1. Sur votre ordinateur, ouvrez un navigateur Web. Dans la zone d'adresse, tapez l'adresse IP de l'imprimante, puis cliquez sur **Entrer** ou **Retour**.

 **Remarque :** Si vous ne connaissez pas l'adresse IP de votre imprimante, reportez-vous à [Recherche de l'adresse IP de votre imprimante](#).

2. Dans le serveur Web intégré, cliquez sur **Accueil** → **Connectivité**.
3. Pour Impression mobile, cliquez sur **Google Cloud Print**.
4. Pour activer Google Cloud Print, appuyez sur la touche bascule **Activer**.
5. Cliquez sur **OK**.
6. Redémarrez l'imprimante, puis attendez deux minutes que l'imprimante se connecte.
7. Actualisez votre navigateur Web puis, sous Impression mobile, cliquez sur **Google Cloud Print**.
8. Cliquez sur **Enregistrement de l'imprimante**
9. Cliquez sur **Enregistrer**.

Une page relative à l'enregistrement de l'imprimante s'imprime.

10. Pour enregistrer l'imprimante, entrez dans votre navigateur Web l'URL qui vous a été fournie ou utilisez votre téléphone mobile pour lire le code barres.

Une fois l'imprimante enregistrée, une fenêtre de confirmation s'affiche.

11. Pour accéder à la fonction Google Cloud Print, à partir de votre compte Google, cliquez sur **Gestion de l'imprimante**.

 **Remarque :** Le nom de l'imprimante par défaut apparaît dans le format suivant : Nom de modèle (adresse MAC).

Installation des logiciels

Avant d'installer le logiciel du pilote d'imprimante, vérifiez que l'imprimante est branchée, sous tension, connectée correctement et a une adresse IP valide. L'adresse IP est en général affichée dans le coin supérieur droit du panneau de commande. Si vous ne trouvez pas l'adresse IP, reportez-vous à la section [Recherche de l'adresse IP de votre imprimante](#).

Si le disque *Logiciel et documentation* n'est pas disponible, téléchargez les derniers pilotes d'imprimante sous www.xerox.com/office/VLC8000Wdrivers.

Système d'exploitation requis

- Windows 7, Windows 8, Windows 8.1, Windows Server 2008 R2, Windows 10, Windows Server 2012, Windows Server 2016, et Windows Server 2019.
- Version MacOS 10.14 et ultérieure.

Mises à jour de pilotes et de micrologiciels

Xerox s'engage à vous fournir les meilleures performances et la meilleure fiabilité possibles. Pour rester à jour, téléchargez et installez les mises à jour du micrologiciel de l'appareil et des pilotes d'imprimante client à l'adresse www.xerox.com/office/VLC8000Wsupport.

Installation des pilotes d'imprimante pour une imprimante réseau Windows

1. Insérez le *disque Logiciel et documentation* dans le lecteur approprié sur votre ordinateur. Si le programme d'installation ne démarre pas automatiquement, accédez au lecteur et double-cliquez sur le fichier d'installation `Setup.exe`.
2. Cliquez sur **Xerox Smart Start — Programme d'installation de pilotes**.
3. Pour accepter le contrat de licence, cliquez sur **J'accepte**.
4. Dans la liste des imprimantes détectées, sélectionnez la vôtre.



Remarque : Si vous installez des pilotes pour une imprimante réseau et que celle-ci n'apparaît pas sur la liste, cliquez sur **Votre imprimante est introuvable ?**. Dans le champ IP ou nom d'hôte, saisissez l'adresse IP de l'imprimante et cliquez sur **Continuer**. Pour installer le pilote d'imprimante recommandé, cliquez sur **Installer**. Si vous ne connaissez pas l'adresse IP de l'imprimante, reportez-vous à [Recherche de l'adresse IP de votre imprimante](#).

5. Cliquez sur **Installation rapide**.
6. Lorsque le message de confirmation de l'installation s'affiche, cliquez sur **Terminé**.

Installation du pilote d'imprimante sans utiliser le programme d'installation Smart Start de Xerox®

Pour ajouter l'imprimante en précisant l'adresse IP :

1. Sur votre ordinateur, ouvrez le Panneau de commande, puis sélectionnez **Périphériques et imprimantes** → **Ajouter une imprimante**.
2. Cliquez sur **L'imprimante que je recherche n'est pas répertoriée**, puis cliquez sur **Ajouter une imprimante locale ou une imprimante réseau avec des paramètres manuels**.

3. Pour utiliser un port déjà établi, sélectionnez **Utiliser un port existant** puis sélectionnez dans la liste un port Standard TCP/IP.
4. Pour créer un port standard TCP/IP :
 - a. Sélectionnez **Créer un port**.
 - b. Sous Type de port, sélectionnez **Port standard TCP/IP** et cliquez sur **Suivant**.
 - c. Dans le champ Nom d'hôte ou adresse IP, tapez l'adresse IP ou le nom d'hôte.
 - d. Pour désactiver la fonction, désélectionnez la case à cocher **Interroger l'imprimante et sélectionner automatiquement le pilote à utiliser**, puis cliquez sur **Suivant**.
5. Cliquez sur **J'ai le disque**.
6. Cliquez sur **Parcourir**. Accédez au fichier driver.inf pour votre imprimante et sélectionnez-le. Cliquez sur **Ouvrir**.
7. Sélectionnez votre modèle d'imprimante, puis cliquez sur **Suivant**.
8. Si une invite apparaît parce que le pilote d'imprimante a déjà été installé, cliquez sur **Utiliser le pilote installé actuellement (recommandé)**.
9. Dans le champ Nom de l'imprimante, tapez un nom pour votre imprimante.
10. Pour installer le pilote d'imprimante, cliquez sur **Suivant**.
11. Si vous le souhaitez, définissez cette imprimante comme imprimante par défaut.

 **Remarque :** Avant de sélectionner **Partager l'imprimante**, contactez l'administrateur système.
12. Pour envoyer une page de test à l'imprimante, cliquez sur **Imprimer une page de test**.
13. Cliquez sur **Terminer**.

Installation de pilotes d'une imprimante USB Windows

1. Raccordez l'extrémité **B** d'un câble A/B USB 2.0 standard ou au port USB USB 3.0 à l'arrière de l'imprimante.
2. Branchez l'extrémité **A** du câble USB sur le port USB de l'ordinateur.
3. Lorsque l'Assistant Windows Ajout de nouveau matériel détecté s'affiche, annulez-le.
4. Insérez le *disque Logiciel et documentation* dans le lecteur approprié sur votre ordinateur. Si le programme d'installation ne démarre pas automatiquement, accédez au lecteur de CD et double-cliquez sur le fichier d'installation **Setup.exe**.
5. Cliquez sur **Xerox Smart Start — Programme d'installation de pilotes**.
6. Cliquez sur **J'accepte**.
7. Dans la liste des imprimantes détectées sous le contrat de licence, sélectionnez l'imprimante requise, puis cliquez sur **Installation rapide**.
8. Lorsque le message de confirmation de l'installation s'affiche, cliquez sur **Terminé**.

Installation de l'imprimante en tant que périphérique de services Web (WSD)

WSD (Web Services on Devices) permet à un client de détecter un périphérique distant et d'y accéder ainsi qu'aux services associés via un réseau. WSD prend en charge la détection, le contrôle et l'utilisation de périphériques.

Installation d'une imprimante WSD à l'aide de l'assistant d'ajout de périphérique

1. Sur l'ordinateur, cliquez sur **Démarrer**, puis sélectionnez **Imprimantes et scanners**.
2. Cliquez sur **Ajouter une imprimante ou un scanner**.
3. Dans la liste des périphériques disponibles, sélectionnez celui à utiliser, puis cliquez sur **Suivant**.



Remarque : Si l'imprimante requise ne figure pas dans la liste, cliquez sur **Annuler**.

Pour ajouter l'imprimante manuellement, utilisez son adresse IP : Pour plus de détails, reportez-vous à la section [Installation du pilote d'imprimante sans utiliser le programme d'installation Smart Start de Xerox®](#).

4. Cliquez sur **Fermer**.

Installation de pilotes et des utilitaires sous MacOS

1. Téléchargez le dernier pilote d'imprimante à l'adresse www.xerox.com/office/VLC8000Wsupport.
2. Ouvrez le fichier Xerox® Print Drivers x.xx.x.dmg/.pkg pour votre imprimante.
3. Pour exécuter Xerox® Print Drivers x.xx.x.dmg/.pkg, double-cliquez sur le nom de fichier correspondant.
4. Cliquez sur **Continuer** lorsque vous y êtes invité.
5. Pour accepter le contrat de licence, cliquez sur **J'accepte**.
6. Cliquez sur **Installer** pour accepter l'emplacement d'installation actuel ou sélectionnez un autre emplacement pour les fichiers d'installation, puis cliquez sur **Installer**.
7. A l'invite, entrez votre mot de passe puis cliquez sur **OK**.
8. Sélectionnez votre imprimante dans la liste des imprimantes détectées, puis cliquez sur **Suivant**.
9. Si votre imprimante ne figure pas dans la liste des imprimantes détectées :
 - a. Cliquez sur l'icône **d'imprimante réseau**.
 - b. Entrez l'adresse IP de l'imprimante, puis cliquez sur **Continuer**.
 - c. Sélectionnez votre imprimante dans la liste des imprimantes détectées, puis cliquez sur **Continuer**.
10. Si votre imprimante n'a pas été détectée, vérifiez qu'elle est sous tension et que le câble USB ou Ethernet est correctement connecté.
11. Pour accepter le message concernant la file d'impression, cliquez sur **OK**.
12. Activez ou désactivez les cases à cocher **Définir comme imprimante par défaut** et **Imprimer une page de test**.
13. Cliquez sur **Continuer**, puis sur **Fermer**.

Ajout d'une imprimante sous MacOS

Dans le cas d'une mise en réseau de l'imprimante, vous pouvez installer celle-ci à l'aide de Bonjour® (mDNS) ou établir une connexion LPD/LPR en utilisant l'adresse IP de l'imprimante. Pour une imprimante qui n'est pas en réseau, créez une connexion USB sur votre bureau.

Pour plus d'informations, consultez l'assistant de support en ligne à l'adresse www.xerox.com/

office/VLC8000Wsupport.

Ajout de l'imprimante en utilisant Bonjour

Pour ajouter l'imprimante en utilisant Bonjour® :

1. Affichez les **Préférences Système** depuis le dossier Applications de l'ordinateur ou le dock.
2. Cliquez sur **Imprimantes et scanners**.
La liste d'imprimantes s'affiche sur la gauche de la fenêtre.
3. Pour la liste des imprimantes, cliquez sur l'icône Plus (+)
4. En haut de la fenêtre, cliquez sur l'icône **Valeurs par défaut**.
5. Sélectionnez votre imprimante dans la liste, puis cliquez sur **Ajouter**.



Remarque : Si votre imprimante n'a pas été détectée, vérifiez qu'elle est sous tension et que le câble USB ou Ethernet est correctement connecté.

Ajout de l'imprimante en spécifiant l'adresse IP

Pour ajouter l'imprimante en précisant l'adresse IP :

1. Affichez les **Préférences Système** depuis le dossier Applications de l'ordinateur ou le dock.
2. Cliquez sur **Imprimantes et scanners**.
La liste d'imprimantes s'affiche sur la gauche de la fenêtre.
3. Sous la liste des imprimantes, cliquez sur l'icône Plus (+)
4. Cliquez sur **IP**.
5. À partir de la liste Protocole, sélectionnez le protocole.
6. Entrez l'adresse IP de l'imprimante dans le champ Adresse.
7. Entrez un nom pour l'imprimante dans le champ Nom.
8. Dans la liste Utiliser, choisissez **Sélectionner le pilote à utiliser**.
9. Dans la liste du logiciel de l'imprimante, sélectionnez le pilote d'imprimante pour votre modèle.
10. Cliquez sur **Ajouter**.

Informations complémentaires

 **Remarque :** Pour une impression réussie avec du toner blanc, téléchargez et utilisez le précieux *Guide essentiel à l'impression de qualité de l'imprimante couleur Xerox® VersaLink® C8000W* à l'adresse www.xerox.com/versalinkwhite.

Vous pouvez obtenir des informations complémentaires sur votre imprimante en utilisant les sources suivantes :

Ressource	Emplacement
<i>Guide d'installation</i>	Livré avec l'imprimante.
Autre documentation pour votre imprimante	<ul style="list-style-type: none"> www.xerox.com/office/VLC8000Wdocs www.xerox.com/versalinkwhite
Des informations d'assistance technique, notamment l'assistance technique en ligne, l'assistant de support en ligne et téléchargements de pilote.  Remarque : Sur le site d'assistance Xerox, cherchez et téléchargez les ressources de l'imprimante concernée relatives à l'impression avec des toners cyan, magenta et jaune sur du blanc. Une ressource très utile est le <i>Guide essentiel à l'impression de qualité de l'imprimante couleur Xerox® VersaLink® C8000W</i> . Les ressources utiles disponibles sont : guides, pages échantillons imprimables et vidéos.	www.xerox.com/office/VLC8000Wsupport
Pages d'information	Imprimer depuis le panneau de commande. Pour plus de détails, reportez-vous à la section Impression des pages d'informations .
Commander des consommables pour votre imprimante	www.xerox.com/office/VLC8000Wsupplies
Ventes et assistance technique locales	www.xerox.com/office/worldcontacts
Enregistrement de l'imprimante	www.xerox.com/register
Magasin en ligne Xerox® Direct	www.direct.xerox.com
Documentation et échantillons de papier pour vous permettre de bien commencer à imprimer avec du toner blanc.	Documentation fournie lors de l'installation de votre imprimante.

Personnaliser

Ce chapitre contient :

- Présentation des fonctions de personnalisation..... 58
- Personnalisation de l'écran d'accueil 59
- Personnalisation des applis..... 60

Présentation des fonctions de personnalisation

Ce chapitre vous explique comment personnaliser votre périphérique pour répondre aux exigences de vos flux de production.



Vous pouvez personnaliser vos applis, masquer ou afficher les applis de votre choix sur l'écran d'accueil et les réorganiser en fonction des exigences de vos travaux. Pour certaines applis, vous pouvez masquer ou afficher des fonctions individuelles et configurer les paramètres par défaut en fonction des besoins de votre groupe de travail. Vous pouvez enregistrer les paramètres du travail en vue de les réutiliser.

Les fonctions de personnalisation permettent aux utilisateurs d'augmenter leur productivité.



Lorsque vous configurez des comptes utilisateur individuels, vous pouvez personnaliser le périphérique en fonction des besoins de ces utilisateurs. Vous pouvez configurer votre page d'accueil personnelle de façon à masquer ou à afficher uniquement les applis que vous utilisez. Vous pouvez personnaliser chaque liste de fonctions selon les exigences de vos travaux et spécifier des paramètres par défaut. Vous pouvez enregistrer les paramètres en vue de les réutiliser.

Les options de personnalisation permettent de veiller à ce que les fonctions affichées sur le panneau de commande répondent aux besoins des utilisateurs de façon à améliorer leur productivité.



Remarque : L'administrateur système est chargé de configurer les paramètres de personnalisation. Pour plus de détails, contactez votre administrateur système ou reportez-vous au *Guide de l'administrateur système*, disponible à l'adresse www.xerox.com/office/VLC8000Wdocs.

Personnalisation de l'écran d'accueil

Masquage ou affichage d'une application sur l'écran d'accueil

1. Sur le panneau de commande de l'imprimante, appuyez sur la touche **Accueil**.
 2. Touchez **Personnaliser**. La fenêtre Personnaliser accueil s'affiche.
 3. Pour afficher une appli installée, initialement masquée :
 - a. Touchez **Ajouter**. Une liste d'applis disponibles s'affiche.
 - b. Touchez l'appli que vous voulez voir apparaître sur le panneau de commande.
 - c. Touchez **Terminé**.
-  **Remarque** : Si toutes les applis sont déjà affichées, la fonction Ajouter est désactivée.
4. Pour masquer une appli installée :
 - a. Pour l'appli, touchez **X**.
 - b. Touchez **Terminé**.
 5. Vérifiez que les applis sur l'écran d'accueil sont seulement celles qui sont sélectionnées.

Réorganisation des applis sur l'écran d'accueil

1. Sur le panneau de commande de l'imprimante, appuyez sur la touche **Accueil**.
 2. Touchez **Personnaliser**.
-  **Remarque** : Pour les administrateurs connectés, une fenêtre apparaît et vous êtes invité à confirmer que les changements sont pour vous ou pour un invité.
3. Maintenez votre doigt sur l'appli requise.
 4. Faites glisser l'appli vers le nouvel emplacement.
 5. Relâchez l'appli.
 6. Touchez **Terminé**.
 7. Vérifiez que les applis apparaissent à l'emplacement correct sur l'écran Accueil.

Personnalisation des applis

La personnalisation permet de modifier les fonctions existantes, de supprimer un préréglage enregistré ou de supprimer des paramètres personnalisés pour une appli.

Personnalisation de la liste des fonctions

Pour personnaliser la liste des fonctions d'une appli :

1. Sur le panneau de commande de l'imprimante, appuyez sur la touche **Accueil**.
2. Appuyez sur l'appli requise.
3. Faites défiler la liste vers le bas, puis touchez **Personnaliser**.



Remarque : Pour personnaliser l'appli Imprimer depuis USB, insérez le lecteur Flash USB dans le port USB. Si la fenêtre Parcourir USB apparaît, fermez-la en touchant **X**.

4. Touchez **Liste des fonctions**.



Remarque : Pour les administrateurs connectés, une fenêtre apparaît et vous êtes invité à confirmer que les changements sont pour vous ou pour un invité.

5. Touchez l'option de votre choix.
 - Pour masquer une fonction, touchez l'icône de l'**œil** en regard de la fonction souhaitée. Une icône d'œil barré signifie que la fonction est masquée.
 - Pour afficher une fonction, touchez l'icône de l'**œil** en regard de la fonction souhaitée. Une icône d'œil non barré signifie que la fonction est visible.
6. Pour changer l'ordre des fonctions du menu, glissez-déposez les fonctions jusqu'à ce qu'elles soient dans l'ordre qui vous convient.
7. Touchez **Terminé** pour enregistrer la configuration actuelle.

Enregistrement des préréglages

Vous pouvez utiliser cette fonction pour enregistrer un ensemble de paramètres d'application pour de futurs travaux. Vous pouvez nommer ces paramètres, les enregistrer et les récupérer ultérieurement pour les appliquer à d'autres travaux.

Pour enregistrer les paramètres actuels de l'appli :

1. Sur le panneau de commande de l'imprimante, appuyez sur le bouton **Accueil**.
2. Appuyez sur l'appli requise.
3. Sélectionnez les paramètres des travaux.
4. Faites défiler la liste vers le bas, puis touchez **Enregistrer**.
5. Touchez **Enreg. en tant que nouveau préréglage**.
6. Touchez **Entrer le nom du préréglage**, puis entrez ce nom à l'aide du clavier.
7. Touchez **Suivant**.
8. Sélectionnez l'icône qui convient le mieux au préréglage en cours de création.
9. Touchez **Terminé**.



Remarque : Le préréglage est stocké dans le cadre de la fonction Préréglage.

Suppression d'un préréglage enregistré

Pour supprimer un préréglage enregistré:

1. Sur le panneau de commande de l'imprimante, appuyez sur la touche **Accueil**.
2. Appuyez sur l'appli requise.
3. Faites défiler la liste vers le bas, puis touchez **Personnaliser**.
4. Touchez **Préréglages**.
5. Touchez l'icône **Corbeille** qui correspond au préréglage que vous voulez supprimer.
6. À l'invite, touchez **Supprimer**.
7. Touchez **Terminé**.

Suppression de personnalisation de l'application à l'aide du Panneau de commande

Pour supprimer les paramètres de personnalisation de l'appli en cours :

1. Sur le panneau de commande de l'imprimante, appuyez sur le bouton **Accueil**.
2. Appuyez sur l'appli requise.
3. Faites défiler la liste vers le bas, puis touchez **Personnaliser**.
4. Touchez **Supprimer personnalisation appli**.
5. À l'invite, touchez **OK**.

Personnalisation des paramètres par défaut des applis

Pour personnaliser les paramètres par défaut d'une appli :

1. Sur le panneau de commande, appuyez sur la touche **Accueil**.
2. Appuyez sur l'appli requise.
3. Configurez les paramètres par défaut requis.
4. Touchez **Enregistrer**.
5. Touchez **Enregistrer valeurs par défaut**. Les nouveaux paramètres remplacent ceux par défaut.

Personnaliser

Applications Xerox®

Ce chapitre contient :

- Xerox® App Gallery..... 64
- Périphérique 67
- Travaux 71
- Imprimer depuis USB 76
- @PrintByXerox..... 78

Les applis Xerox® permettent d'accéder rapidement aux fonctions de votre imprimante. Certaines applis standard sont préinstallées sur l'écran Accueil. D'autres sont masquées lorsque vous utilisez votre périphérique pour la première fois.

Pour en savoir plus sur la personnalisation de l'écran Accueil et sur les fonctions des applis, reportez-vous à la section [Personnaliser](#).

Un grand nombre d'applis sont disponibles en téléchargement sur Xerox® App Gallery, dont les applis Xerox® Extensible Interface Platform (EIP). Les applis EIP vous permettent d'installer des applis sécurisées et signées sur les imprimantes compatibles.

Xerox® App Gallery

Présentation de Xerox® App Gallery



Utilisez Xerox® App Gallery pour rechercher des applis proposant de nouvelles fonctionnalités pour votre périphérique. Grâce à Xerox® App Gallery, vous pouvez accéder directement aux applis vous permettant d'améliorer votre productivité, de simplifier vos flux de travail et d'optimiser votre expérience utilisateur.

Xerox® App Gallery vous permet de parcourir et de mettre à jour des applications en toute facilité. Vous pouvez parcourir la bibliothèque des applications sans vous connecter. La bannière mobile propose un affichage actif des applications ou vous pouvez faire défiler la liste complète des applications. Pour obtenir plus de détails sur une application, sélectionnez le nom de l'application dans la liste.

Pour utiliser l'appli Xerox® App Gallery, vérifiez que votre périphérique est connecté au réseau.

 **Remarque :** Si votre périphérique est hébergé par un serveur local au sein d'un pare-feu et qu'un proxy est activé, définissez une exception de proxy sur le périphérique.

Pour obtenir de plus amples informations et instructions sur l'utilisation de Xerox® App Gallery, reportez-vous au *Guide de l'utilisateur de Xerox® App Gallery* disponible à l'adresse www.xerox.com/office/VLC8000Wdocs.

Créer un compte Xerox® App Gallery

Un compte App Gallery vous permet d'accéder directement à toutes les applis disponibles pour votre périphérique. Il vous permet par ailleurs d'afficher et d'utiliser les applis, d'installer des applis sur votre imprimante et de gérer vos applis et vos licences.

 **Remarque :** Si vous avez déjà un compte Xerox® App Gallery, reportez-vous à [Connexion à votre compte Xerox® App Gallery](#).

Pour créer un compte App Gallery sur le panneau de commande :

1. Sur le panneau de commande de l'imprimante, appuyez sur la touche **Accueil**.
2. Touchez **Xerox App Gallery**.
3. Effectuez l'une des opérations suivantes :
 - Dans le panneau de défilement bleu, touchez **Create an App Gallery Account Now** (Créer un compte App Gallery maintenant).
 - Pour vous connecter, touchez l'icône de **personne**. Touchez le haut de la page de connexion, puis **Demander un compte**.

 **Remarque :** Le pavé numérique couvre le lien Demander un compte. Pour faire apparaître le lien Demander un compte, touchez le haut de la page de connexion ou réduisez le pavé numérique.

4. Entrez une adresse électronique valide à l'aide du clavier de l'écran tactile, puis touchez **Entrée**.

Un message s'affiche indiquant que les instructions de création ont été envoyées à l'adresse électronique indiquée. Touchez **Fermer**.

5. Accédez à votre compte de messagerie pour vérifier que vous avez reçu le courriel envoyé par Xerox® App Gallery.

6. Ouvrez le message de demande de compte, puis cliquez sur le lien URL fourni pour accéder à la page de création de compte. Cliquez sur **J'accepte**.
7. Lisez et acceptez les conditions d'utilisation. Pour poursuivre la création du compte, cliquez sur **J'accepte**.
8. Saisissez les informations requises dans les champs appropriés :
 - ID utilisateur
 - Mot de passe
 - Confirmer le mot de passe
 - Prénom et nom
 - Nom société
 - Pays
9. Cliquez sur **OK**.
Une fois le compte créé, un message de confirmation s'affiche.
10. Sur le panneau de commande de l'imprimante, connectez-vous à votre compte App Gallery.

Connexion à votre compte Xerox® App Gallery

Lorsque vous êtes connecté à App Gallery, vous pouvez rechercher les applis disponibles, puis les installer et les mettre à jour.

Pour vous connecter à votre compte App Gallery :

1. Sur le panneau de commande de l'imprimante, appuyez sur la touche **Accueil**.
2. Touchez **Xerox® App Gallery**.
3. Pour vous connecter, touchez l'icône de **personne**.
4. Entrez votre nom d'utilisateur à l'aide du clavier de l'écran tactile, puis touchez **Entrée**.
5. Entrez votre mot de passe à l'aide du clavier de l'écran tactile, puis touchez **Entrée** ou **OK**.
Xerox® App Gallery s'affiche.

Installation ou mise à jour d'une appli à partir de Xerox® App Gallery

Les applis Xerox® permettent d'ajouter, d'étendre ou de personnaliser les fonctionnalités de votre imprimante. Vous pouvez utiliser Xerox® App Gallery pour rechercher et installer des applis via le panneau de commande de l'imprimante.

Installation d'une appli à partir d'App Gallery

Pour installer une appli à partir de App Gallery :

1. Sur le panneau de commande de l'imprimante, appuyez sur la touche **Accueil**.
2. Touchez **Xerox App Gallery**. App Gallery s'affiche.
 -  **Remarque** : Vous pouvez parcourir App Gallery et consulter les descriptions des applis sans être connecté. En revanche, pour installer des applis, vous devez vous connecter à App Gallery.
3. Touchez l'icône de **personne**.
 - a. Entrez votre nom d'utilisateur à l'aide du clavier de l'écran tactile, puis touchez **Entrée**.
 - b. Entrez votre mot de passe à l'aide du clavier de l'écran tactile, puis touchez **Entrée** ou **OK**.

4. Touchez l'appli de votre choix, puis touchez **Installer**. Le contrat de licence s'affiche.
5. Touchez **J'accepte**. Le processus d'installation commence.



Remarque : Si l'appli ne s'installe pas correctement, pour relancer le processus d'installation, touchez **Installer**.

6. À la fin de l'installation, cliquez sur **X**.
L'appli apparaît dans la liste des applis installées.

Mise à jour d'une appli à partir d'App Gallery

Pour mettre à jour une appli à partir de Xerox® App Gallery :

1. Sur le panneau de commande de l'imprimante, appuyez sur la touche **Accueil**.
2. Touchez **Xerox App Gallery**. App Gallery s'affiche.



Remarque : Vous pouvez parcourir App Gallery et consulter les descriptions des applis sans être connecté. En revanche, pour mettre à jour des applis, vous devez vous connecter à App Gallery.

3. Touchez l'icône de **personne**.
 - a. Entrez votre nom d'utilisateur à l'aide du clavier de l'écran tactile, puis touchez **Entrée**.
 - b. Entrez votre mot de passe à l'aide du clavier de l'écran tactile, puis touchez **Entrée** ou **OK**.
4. Touchez **Installé(e)**. La liste affiche toutes les applis installées et les applications éligibles pour une mise à jour. Vous pouvez mettre à jour les applis individuellement ou simultanément. Sélectionnez l'appli requise, puis **Mettre à jour** ou **Tout mettre à jour**. Le contrat de licence s'affiche pour chaque appli.



Remarque : Si aucune des fonctions n'est activée, la fonction Mise à jour n'est pas visible.

5. Pour accepter les termes du contrat de licence, touchez **J'accepte** pour chaque appli.
6. À la fin de l'installation, cliquez sur **X**.

Déconnexion de votre compte App Gallery

Pour vous déconnecter de votre compte Xerox® App Gallery :

1. Touchez l'icône de **personne**.
2. Touchez **Déconnexion**.

Périphérique

Présentation de l'appli Périphérique











L'appli Périphérique vous permet d'accéder aux informations sur votre imprimante, notamment au numéro de série et au modèle. Vous pouvez afficher l'état des magasins et des informations concernant la facturation et les consommables, et imprimer les pages d'informations.

Vous pouvez configurer de nombreuses options de périphérique pour répondre à vos besoins individuels. Pour plus d'informations sur la configuration des paramètres du périphérique, reportez-vous au *Guide de l'administrateur système* disponible à l'adresse www.xerox.com/office/VLC8000Wdocs.

Options de périphérique

Les options suivantes sont disponibles pour l'appli Périphérique :

Option		Description
	Langue	La fonction Langue permet de sélectionner la langue affichée sur le panneau de commande.
	À propos de	L'option À propos de permet d'obtenir une vue d'ensemble de votre périphérique, et de vérifier son état et ses paramètres actuels. Vous pouvez accéder aux Impression des pages d'informations et aux relevés à l'aide de cette option.
	Mise à jour logiciel	Utilisez l'option Mise à jour logiciel pour rechercher des mises à jour logicielles et configurer les paramètres correspondants.
	Notifications	Utilisez l'option Notifications pour afficher les détails des alertes ou des incidents qui se produisent sur le périphérique. Un bouton Historique permet d'afficher les codes d'incidents et la date des incidents sur le périphérique.
	Bac papier	Utilisez l'option Bac papier pour afficher le format, le type et la couleur du papier définis pour chaque magasin ainsi que leur capacité.
	Consommables	Utilisez l'option Consommables pour gérer l'état des composants que vous pouvez remplacer. Le niveau des consommables et le nombre estimé d'impressions ou de jours restants de chaque unité s'affichent.
	Facturation/ Utilisation	Utilisez l'option Facturation/Utilisation pour afficher le numéro de série et le nombre total d'impressions effectuées par votre périphérique.
	Général	Utilisez l'option Général pour personnaliser les paramètres tels que les modes d'économie d'énergie, la date et l'heure, ainsi que la luminosité du panneau de commande. Vous pouvez configurer les paramètres généraux à partir du panneau de commande du périphérique ou du serveur Web intégré.

Option		Description
	Connectivité	Utilisez l'option Connectivité pour configurer les paramètres réseau sur le panneau de commande ou pour vous connecter à un autre réseau sans fil.
	Assistance	Utilisez l'option Assistance pour afficher et imprimer les pages d'assistance afin de résoudre les erreurs.
	Réinitialisations	Utilisez l'option Réinitialisations pour restaurer les paramètres par défaut des polices, fonds de page et macros du périphérique.

 **Remarque :** Pour plus d'informations sur la configuration des paramètres de l'imprimante, reportez-vous au *Guide de l'administrateur système* disponible à l'adresse www.xerox.com/office/VLC8000Wdocs.

État des consommables

Vous pouvez vérifier l'état et la durée de vie restante des consommables de votre imprimante à tout moment sur le panneau de commande ou en utilisant le serveur Web intégré. Un message d'avertissement apparaît sur le panneau de commande lorsque les consommables de l'imprimante arrivent en fin de vie. Vous pouvez personnaliser les alertes qui apparaissent sur le panneau de commande et configurer les notifications par courrier électronique.

Pour vérifier l'état des consommables et configurer des alertes à l'aide du serveur Web intégré, reportez-vous à la section *Guide de l'administrateur système* sur www.xerox.com/office/VLC8000Wdocs.

Vérification de l'état des consommables sur le panneau de commande

1. Pour afficher des informations sur l'état des consommables et fournitures, cliquez sur **Périphériques** → **Consommables**.
2. Pour afficher des informations détaillées sur un article spécifique, comme le numéro de référence pour renouveler une commande, touchez l'article qui vous intéresse.
3. Pour revenir à l'écran Consommables, appuyez sur **X**.
4. Pour revenir à l'écran Périphérique, touchez la flèche Précédent.

Personnalisation des paramètres d'alerte de consommables

Pour personnaliser les paramètres des alertes consommables, connectez-vous en tant qu'administrateur. Pour plus d'informations, reportez-vous au *Guide de l'administrateur système* à l'adresse www.xerox.com/office/VLC8000Wdocs.

1. Pour personnaliser les alertes relatives aux consommables de l'imprimante, cliquez sur **Périphérique** → **Consommables** → **Configuration des alertes**.
2. Pour activer les alertes de consommables qui apparaissent sur le panneau de commande, appuyez sur le bouton à bascule **Activer les alertes**.
3. Touchez le bouton bascule pour personnaliser les alertes relatives à chaque consommable et pour activer ou désactiver une alerte.

4. Pour faire en sorte que l'imprimante affiche une alerte lorsqu'un consommable atteint un certain pourcentage d'utilisation, touchez le consommable puis sélectionnez un pourcentage.
5. Cliquez sur **OK** pour accepter les modifications.
6. Pour revenir à l'écran Consommables, appuyez sur **X**.
7. Pour revenir à l'écran Périphérique, touchez la flèche Précédent.

Configuration des alertes par courrier électronique

Pour définir des alertes, connectez-vous en tant qu'administrateur. Pour plus d'informations, reportez-vous au *Guide de l'administrateur système* à l'adresse www.xerox.com/office/VLC8000Wdocs.

1. Pour personnaliser les alertes relatives aux consommables de l'imprimante, touchez **Périphérique** → **Consommables** → **Alertes courriel**.
2. Pour entrer une adresse électronique, touchez **Ajouter une adresse électronique** puis **Entrer l'adresse électronique**.
3. Utilisez le clavier de l'écran tactile pour saisir une adresse électronique, ou sélectionnez une entrée dans le carnet d'adresses, puis touchez **OK**.
4. Ajoutez d'autres adresses si nécessaire.
5. Touchez le bouton bascule pour personnaliser les alertes relatives à chaque consommable et pour activer ou désactiver une alerte.
6. Pour revenir à l'écran Consommables, appuyez sur **X**.
7. Pour revenir à l'écran Périphérique, touchez la flèche Précédent.

Compteurs de facturation et d'utilisation

Le menu Facturation/Utilisation affiche le nombre total d'impressions effectuées par l'imprimante depuis sa mise en fonctionnement. Vous ne pouvez pas réinitialiser les compteurs. Une page correspond à une face d'une feuille de papier. Par exemple, une feuille imprimée sur les deux faces compte comme deux impressions.

Pour afficher les compteurs de facturation et d'utilisation :

1. Sur le panneau de commande de l'imprimante, appuyez sur la touche **Accueil**.
2. Touchez **Périphérique** → **Facturation/Utilisation**.
3. Pour plus de plus amples informations, touchez **Compteurs d'utilisation**, puis sélectionnez une option.
 - **Compteurs d'impression** : cette option affiche le nombre d'impressions effectuées par l'imprimante. Il est possible que le nombre d'impressions ne corresponde pas au nombre de feuilles comptées selon la configuration de l'imprimante. Le nombre d'impressions peut différer selon que votre imprimante est configurée de façon à compter les feuilles grand format comme impressions grand format ou comme plusieurs impressions petit format.
 - **Compteurs de feuilles** : cette option affiche le nombre d'impressions effectuées par l'imprimante. Les impressions sur feuilles recto verso sont répertoriées sur une ligne séparée des feuilles recto.
 - **Tous les compteurs d'utilisation** : cette option fournit toutes les informations d'utilisation de l'imprimante.
4. Pour revenir à l'écran Facturation/utilisation, touchez la flèche Précédent.
5. Pour revenir à l'écran Périphérique, touchez la flèche Précédent.

Services distants

Vous pouvez utiliser l'option Services distants dans le serveur Web intégré pour envoyer des informations concernant les erreurs et l'utilisation à l'équipe d'assistance Xerox pour les aider à résoudre rapidement les problèmes.

Pour en savoir plus sur l'activation des services distants et l'envoi d'informations à Xerox, reportez-vous au *Guide de l'administrateur système* disponible à l'adresse www.xerox.com/office/VLC8000Wdocs.

Travaux

Présentation de la fonction Travaux



Permet d'afficher les travaux en cours, d'imprimer les travaux mémorisés, personnels et protégés, et d'afficher des détails sur les travaux terminés. Vous pouvez suspendre, supprimer, imprimer ou afficher la progression des travaux ou bien les détails d'un travail sélectionné.

Gestion des travaux

Vous pouvez afficher des listes de travaux actifs, protégés ou terminés en utilisant l'appli Travaux. Vous pouvez suspendre, supprimer, imprimer ou afficher la progression des travaux ou bien les détails d'un travail sélectionné.

Sur la fenêtre Travaux dans le serveur Web intégré, vous pouvez afficher la liste des travaux d'impression actifs ou terminés. Pour plus d'informations, reportez-vous à [Gestion des travaux à l'aide du serveur Web intégré](#).

Un travail d'impression peut être suspendu par l'imprimante lorsque celle-ci ne peut pas le traiter. Par exemple, lorsque l'imprimante nécessite une intervention, du papier ou des consommables. Lorsque le problème est résolu, l'imprimante reprend automatiquement l'impression. Lorsque vous envoyez un travail d'impression protégé, celui-ci est suspendu jusqu'à ce que vous le libériez à l'aide d'un code d'accès sur le panneau de commande. Pour plus d'informations, reportez-vous à [Gestion des types de travaux spéciaux](#).

Interruption du travail d'impression avec l'option de le supprimer

1. Sur le panneau de commande de l'imprimante, appuyez sur la touche **Accueil**.
2. Touchez **Travaux** puis appuyez sur le nom du travail d'impression.
3. Effectuez l'une des opérations suivantes :
 - Pour supprimer le travail d'impression, touchez **Pause**. Pour reprendre le travail d'impression, appuyez sur **Reprise**.
 - Pour supprimer le travail d'impression, touchez **Supprimer**. À l'invite, touchez **Supprimer**.



Remarque : Si vous n'effectuez pas de sélection dans un délai de 60 secondes, le travail reprend automatiquement.

4. Pour revenir à l'écran Accueil, appuyez sur la touche **Accueil**.

Affichage, impression ou suppression de travaux enregistrés et protégés



Remarque :

- L'administrateur a la possibilité d'empêcher la suppression des travaux. Si un administrateur système a restreint la suppression des travaux, vous pouvez afficher les travaux mais pas les supprimer.
- Seul l'utilisateur ayant envoyé le travail ou l'administrateur système peut supprimer un travail d'impression protégée.

1. Sur le panneau de commande de l'imprimante, appuyez sur la touche **Accueil**.
2. Pour afficher la liste des travaux actifs et terminés, touchez **Travaux**.
3. Pour afficher une liste de types de travaux spécifiques, touchez une option.
 - Pour afficher les travaux enregistrés, appuyez sur **Travaux enregistrés**. Pour imprimer le travail, touchez-le, entrez la quantité, puis touchez **OK**. Pour supprimer le travail, touchez l'icône en forme de la **Corbeille**, puis **Supprimer**.
 - Pour afficher les travaux personnels, touchez **Travaux personnels et protégés**. Pour imprimer les travaux, touchez le dossier puis **Tout imprimer** ou **Tout supprimer**.
 - Pour les travaux protégés, touchez **Travaux personnels et protégés**. Touchez le dossier, entrez le code d'accès, puis touchez **OK**. Pour imprimer un travail protégé, touchez le travail. Pour imprimer ou supprimer tous les travaux du dossier, touchez **Tout imprimer** ou **Tout supprimer**.
4. Pour afficher les détails d'un travail, touchez le travail.
5. Pour revenir à l'écran Accueil, appuyez sur la touche **Accueil**.

Impression d'un travail en attente de ressources

1. Sur le panneau de commande de l'imprimante, appuyez sur la touche **Accueil**.
2. Touchez **Travaux**.
3. Dans la liste des travaux, touchez le nom du travail en attente. Les ressources requises pour le travail s'affichent sur le panneau de commande.
4. Effectuez l'une des opérations suivantes :
 - Pour imprimer le travail, rassemblez les ressources manquantes. Le travail reprend automatiquement une fois les ressources requises disponibles. Si le travail ne s'imprime pas automatiquement, touchez **Reprendre**.
 - Pour supprimer le travail d'impression, touchez **Supprimer**. À l'invite, touchez **Supprimer**.
5. Pour revenir à l'écran Accueil, appuyez sur la touche **Accueil**.

Gestion des types de travaux spéciaux

Les types de travaux spéciaux vous permettent d'envoyer un travail d'impression à partir de votre ordinateur, puis de l'imprimer à partir du panneau de commande de l'imprimante. Sélectionnez les types de travaux spéciaux dans le pilote d'imprimante, onglet Options d'impression, sous Type de travail.

Travaux enregistrés

Les travaux enregistrés sont des documents envoyés à l'imprimante qui, à moins d'être supprimés, y sont conservés pour une utilisation ultérieure. Tout utilisateur peut imprimer ou supprimer un travail enregistré.

Pour imprimer un travail enregistré, reportez-vous à la section [Impression d'un travail enregistré](#).

Libération d'un travail mémorisé

1. Sur le panneau de commande de l'imprimante, appuyez sur la touche **Accueil**.
2. Touchez **Travaux**.
3. Pour afficher les travaux enregistrés, appuyez sur **Travaux enregistrés**.
4. Pour imprimer un travail enregistré, touchez le nom du travail, entrez la quantité, puis touchez **OK**.
5. Pour supprimer le document après son impression, touchez l'icône **Corbeille**, puis à l'invite, touchez **Supprimer**.
6. Pour revenir à l'écran Accueil, appuyez sur la touche **Accueil**.

Impression sécurisée

Utilisez la fonction d'impression protégée pour imprimer des informations sensibles ou confidentielles. Après envoi, le travail est conservé sur l'imprimante jusqu'à ce que vous saisissez votre code d'accès sur le panneau de commande de l'imprimante.

Pour imprimer un travail d'impression protégée, reportez-vous à la section [Impression d'un travail d'impression protégée](#).

Libération d'un travail d'impression protégée

1. Sur le panneau de commande de l'imprimante, appuyez sur la touche **Accueil**.
2. Touchez **Travaux**.
3. Pour afficher les travaux d'impression protégée terminés, touchez **Travaux personnels et protégés**.
4. Touchez votre dossier.
5. Entrez le numéro du code d'accès, puis touchez **OK**.
6. Sélectionnez une option :
 - Pour imprimer un travail d'impression protégée, touchez le travail.
 - Pour imprimer tous les travaux du dossier, appuyez sur **Tout imprimer**.
 - Pour supprimer un travail d'impression protégée, sélectionnez l'icône de la **Corbeille**. À l'invite, touchez **Supprimer**.
 - Pour supprimer tous les travaux du dossier, appuyez sur **Tout supprimer**.



Remarque : Une fois imprimé, un travail d'impression protégée est supprimé automatiquement.

7. Pour revenir à l'écran Accueil, appuyez sur la touche **Accueil**.

Impression personnelle

L'impression personnelle permet de stocker un document sur l'imprimante, puis de l'imprimer depuis le panneau de commande.

Un travail personnel est un type de travail enregistré avec les fonctions suivantes :

- Un travail personnel apparaît dans un dossier dont le nom est basé sur l'ID utilisateur associé au travail d'impression.
- Un travail personnel n'a pas recours à un code d'accès.
- Tout utilisateur peut imprimer ou supprimer un travail personnel.

- Vous pouvez imprimer tous les travaux de la liste en même temps ou encore, supprimer les travaux individuellement ou simultanément.
- Une fois imprimé, un travail personnel est supprimé automatiquement.

Pour imprimer un travail d'impression personnelle, reportez-vous à la section [Impression d'un travail personnel](#).

Libération d'un travail d'impression personnelle

1. Sur le panneau de commande de l'imprimante, appuyez sur la touche **Accueil**.
2. Touchez **Travaux**.
3. Pour afficher les travaux d'impression personnelle, touchez **Travaux personnels et protégés**.
4. Touchez votre dossier.
5. Si vous êtes invité à saisir un code d'accès, touchez **Ignorer**.



Remarque : Si votre dossier contient des travaux protégés ou des travaux personnels, la fenêtre de saisie du code d'accès s'affiche.

6. Sélectionnez une option.
 - Pour imprimer un travail personnel protégé, touchez le travail.
 - Pour imprimer tous les travaux du dossier, appuyez sur **Tout imprimer**.
 - Pour supprimer tous les travaux du dossier, appuyez sur **Tout supprimer**.
7. Pour revenir à l'écran Accueil, appuyez sur la touche **Accueil**.

Jeu échantillon

Le type de travail Jeu échantillon permet d'imprimer un seul exemplaire d'un travail avant de procéder à l'impression des autres exemplaires requis. Après avoir examiné le jeu échantillon, vous pouvez soit imprimer les exemplaires restants, soit les supprimer depuis le panneau de commande de l'imprimante.

Une épreuve est un type de travail enregistré avec les fonctions suivantes :

- Une épreuve apparaît dans un dossier dont le nom est basé sur l'ID utilisateur associé au travail d'impression.
- Une épreuve n'a pas recours à un code d'accès.
- Tout utilisateur peut imprimer ou supprimer une épreuve.
- La fonction Jeu échantillon permet d'imprimer un exemplaire d'un travail à des fins de vérification avant d'imprimer les exemplaires restants.

Une fois imprimée, une épreuve est automatiquement supprimée.

Pour imprimer un jeu échantillon, reportez-vous à la section [Impression d'un jeu échantillon](#).

Libération d'un jeu échantillon

1. Sur le panneau de commande de l'imprimante, appuyez sur la touche **Accueil**.
2. Pour afficher les travaux disponibles, appuyez sur **Travaux**.
3. Touchez le travail nommé Jeu épreuve.



Remarque : La description du fichier Jeu épreuve spécifie que le travail est suspendu pour impression ultérieure et indique le nombre de copies restantes.

4. Sélectionnez une option.
 - Pour imprimer les copies restantes, appuyez sur **Libérer**.
 - Pour supprimer les copies restantes, touchez **Supprimer**.
5. Pour revenir à l'écran Accueil, appuyez sur la touche **Accueil**.

Gestion des travaux à l'aide du serveur Web intégré

Vous pouvez afficher une liste des travaux actifs et supprimer des travaux d'impression depuis cette liste dans le serveur Web intégré. Vous pouvez utiliser le serveur Web intégré pour imprimer vos travaux sur le périphérique. Vous pouvez imprimer des fichiers **.pdf**, **.ps**, **.pcl**, **.prn**, **.xps**, **.jpg**, **.tif** et **.txt** directement depuis le serveur Web intégré sans avoir à les ouvrir dans une autre application ou le pilote d'imprimante. Les fichiers peuvent être mémorisés sur le disque dur d'un ordinateur, un périphérique de stockage de masse ou un lecteur réseau.

1. Sur votre ordinateur, ouvrez un navigateur Web. Dans la zone d'adresse, tapez l'adresse IP de l'imprimante, puis appuyez sur **Entrée** ou **Retour**.
2. Dans l'Embedded Web Server, cliquez sur **Travaux**.
3. Cliquez sur le nom du travail.
4. Effectuez l'une des opérations suivantes :
 - Pour supprimer le travail d'impression, cliquez sur **Supprimer**. À l'invite de confirmation, cliquez sur **Supprimer**.
 - Pour fermer la fenêtre, cliquez sur **Fermer**.
5. Pour revenir à l'écran d'accueil, cliquez sur **Accueil**.

Envoi de travaux d'impression à l'aide du serveur Web intégré

1. Sur votre ordinateur, ouvrez un navigateur Web. Dans la zone d'adresse, tapez l'adresse IP de l'imprimante, puis appuyez sur **Entrée** ou **Retour**.
2. Dans le Serveur Web intégré, cliquez sur **Accueil**.
3. Dans la zone Liens rapides, cliquez sur **Soumettre fichier**.
4. Cliquez sur **Sélectionner**.
5. Dans la fenêtre de sélection, sélectionnez un fichier à imprimer, puis cliquez sur **Ouvrir**.
6. Pour imprimer le document, cliquez sur **Soumettre**.

Imprimer depuis USB

Présentation de la fonction Imprimer depuis USB

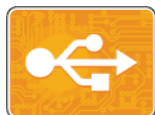

Utilisez la fonction Imprimer depuis USB pour imprimer les travaux stockés sur un lecteur USB. Les travaux prêts à imprimer, notamment ceux aux formats **.pdf**, **.tif** ou **.jpg** peuvent être imprimés directement.

 **Remarque :** Cette méthode n'est pas recommandée, car la réception ne passe pas par les tableaux de recherche de couleurs et le toner blanc n'est pas pris en compte.

Pour créer un fichier prêt à imprimer, sélectionnez l'option **Imprimer dans un fichier** lorsque vous imprimez vos documents à l'aide de programmes tels que Microsoft Word. Plusieurs méthodes de création de fichiers prêts à imprimer vous seront offertes si vous utilisez des programmes d'édition avancés.

Impression depuis un lecteur flash USB

Vous pouvez imprimer un fichier stocké sur un lecteur flash USB. Le port USB se trouve sur le devant de l'imprimante.

 **Remarque :**

- Cette méthode n'est pas recommandée, car la réception ne passe pas par les tableaux de recherche de couleurs et le toner blanc n'est pas pris en compte.
- Si le périphérique est en mode d'économie d'énergie, avant de poursuivre l'impression du travail, appuyez sur la touche **Marche/Réveil** pour quitter ce mode.
- Seules les clés USB formatées avec le système de fichiers FAT32 sont prises en charge.

1. Insérez le lecteur Flash USB dans le port USB de l'imprimante.
2. Dans l'écran Lecteur USB détecté, touchez **Imprimer depuis USB**.

 **Remarque :** Si cette fonction n'est pas affichée, activez-la ou contactez l'administrateur système.

Pour plus d'informations, reportez-vous au *Guide de l'administrateur système* sur www.xerox.com/office/VLC8000Wdocs.

3. Ajoutez des fichiers à l'aide de l'écran Parcourir USB.
 - Pour imprimer un groupe de fichiers prêts à l'impression, touchez l'icône **Tout sélectionner** pour le lecteur USB ou le dossier dans lequel se trouvent les fichiers. Vérifiez que vos fichiers sont sélectionnés.
 - Pour imprimer un fichier spécifique, accédez au fichier et touchez le nom du fichier ou son icône.
4. Cliquez sur **OK**.
5. Assurez-vous que les fichiers que vous cherchez apparaissent sur la liste.
 - Pour sélectionner plusieurs fichiers, touchez **Ajouter documents**, puis touchez **OK**.
 - Pour supprimer un nom de fichier de la liste, touchez ce nom de fichier, puis touchez **Supprimer**.
6. Sélectionnez le papier, la quantité, le mode couleur et les options d'impression recto verso.
7. Touchez **Imprimer**.
8. Lorsque vous avez terminé, retirez le lecteur USB.

Impression à partir d'un lecteur USB déjà inséré dans l'imprimante

1. Si le lecteur flash USB est déjà inséré dans le port USB de l'imprimante, appuyez sur **Accueil**.
2. Touchez **Imprimer depuis USB**.



Remarque : Si cette fonction n'est pas affichée, activez-la ou contactez l'administrateur système.

3. Ajoutez des fichiers à l'aide de l'écran Parcourir USB.
 - Pour imprimer un groupe de fichiers prêts à l'impression, touchez l'icône **Tout sélectionner** pour le lecteur USB ou le dossier dans lequel se trouvent les fichiers. Vérifiez que vos fichiers sont sélectionnés.
 - Pour imprimer un fichier spécifique, accédez au fichier et touchez le nom du fichier ou son icône.
4. Touchez **OK**.
5. Assurez-vous que les documents que vous cherchez s'affichent. Si les documents ne sont pas visibles, touchez **Ajouter documents**, sélectionnez les documents supplémentaires, puis touchez **OK**.
6. Sélectionnez le papier, la quantité, le mode couleur et les options d'impression recto verso.
7. Touchez **Imprimer**.

@PrintByXerox

Présentation de @PrintByXerox



Vous pouvez utiliser l'appli Xerox® @PrintByXerox pour imprimer des documents et des pièces jointes à des courriers électroniques à partir de vos appareils mobiles.

Lorsque votre périphérique Xerox est connecté à Internet, l'appli @PrintByXerox fonctionne avec Xerox® Workplace Cloud pour une impression simple basée sur la messagerie.



Remarque : L'appli @PrintByXerox et le logiciel Xerox® Workplace Cloud exigent des licences et des paramètres de configuration spécifiques, ainsi que des spécifications système minimales. Pour en savoir plus, consultez le *Guide de démarrage rapide de l'appli Xerox® @PrintByXerox*, disponible à l'adresse www.xerox.com/XeroxAppGallery.

Impression avec l'appli @PrintByXerox

1. Envoyez un courrier électronique avec une pièce jointe présentant un type de fichier pris en charge à Print@printbyxerox.com.

Lors de l'utilisation initiale de cette appli, les utilisateurs reçoivent un courrier électronique indiquant un ID utilisateur et un mot de passe.

2. Sur le panneau de commande du périphérique Xerox, appuyez sur la touche **Accueil**.
3. Touchez **@PrintByXerox**.
4. Saisissez votre adresse électronique, puis appuyez sur **Enregistrer**.
5. Sur l'écran de saisie du mot de passe, entrez votre mot de passe à l'aide du clavier virtuel, puis appuyez sur **Enregistrer**.
6. Sélectionnez les documents à imprimer.
7. Touchez **Paramètres d'impression**, puis **OK**.
8. Touchez **Imprimer**.
 - Un message d'envoi des travaux à l'impression et l'état de la conversion s'affichent.
 - Lorsque l'impression des documents débute, une coche verte apparaît.

Impression

Ce chapitre contient :

- Présentation de la fonction d'impression 80
- Sélection des options d'impression 81
- Travaux d'impression..... 92
- Fonctions d'impression 97
- Utilisation des formats papier personnalisés 106

Présentation de la fonction d'impression

Avant toute impression, assurez-vous que l'ordinateur et l'imprimante sont branchés sur une prise secteur, sous tension et connectés à un réseau actif. Xerox œuvre dans la fourniture des meilleurs produits sur le marché. Ses pilotes sont régulièrement mis à jour. Vérifiez que le pilote d'imprimante adéquat et le plus récent est installé sur votre ordinateur. Pour plus de détails, reportez-vous à la section [Installation des logiciels](#).

 **Remarque :** Toutes les imprimantes décrites ne prennent pas en charge la totalité des options répertoriées. Certaines options s'appliquent uniquement à un modèle d'imprimante, une configuration, un système d'exploitation ou un type de pilote d'imprimante spécifique.

Astuce : Le pilote d'imprimante PostScript Windows et le pilote d'imprimante Macintosh fournissent la plus large palette de fonctions.

Pour envoyer un travail à l'imprimante :

1. Sélectionnez le papier approprié.
2. Chargez le papier dans le magasin approprié. Sur le panneau de commande de l'imprimante, spécifiez le format, la couleur et le type.
3. Accédez aux paramètres d'impression dans votre application logicielle. Pour la plupart des applications logicielles, appuyez sur **CTRL+P** pour Windows ou **CMD+P** pour Macintosh.
4. Sélectionnez votre imprimante.
5. Pour accéder aux paramètres du pilote d'imprimante sous Windows, sélectionnez **Propriétés de l'imprimante**, **Options d'impression** ou **Préférences**. Sous Macintosh, sélectionnez **Fonctionnalités Xerox**. Le titre du bouton peut varier en fonction de votre application.
6. Le cas échéant, modifiez les paramètres du pilote d'imprimante, surtout ceux de la couleur de support et du **Réglage de toner**. Par exemple, lorsque la couleur de support est réglée sur **Noir**, définissez le **Réglage de toner** sur **Réglage pour le papier noir**.
7. Veillez à sélectionner le paramètre **Application automatique de fond**, recommandé. Cette fonction utilise le papier comme fond au lieu d'appliquer du toner sur les zones du papier où les éléments de conception ne sont pas ajoutés.
8. Cliquez sur **OK**.
9. Pour envoyer le travail à l'imprimante, cliquez sur **Imprimer**.

Sélection des options d'impression

Les options du pilote d'imprimante sont définies en tant qu'Options d'impression sous Windows et Fonctionnalités Xerox® sous Macintosh. Les options d'impression comportent des paramètres permettant de définir l'impression recto verso, la mise en page et la qualité d'impression. Les options d'impression qui sont définies dans les préférences d'impression depuis la fenêtre Imprimantes et périphériques deviennent le paramètre par défaut. Les options d'impression définies depuis l'application logicielle sont temporaires. L'application et l'ordinateur n'enregistrent pas les paramètres une fois que l'application est fermée.

Aide du pilote d'imprimante

L'aide du pilote d'imprimante Xerox® est accessible dans la fenêtre Options d'impression. Cliquez sur le bouton **Aide (?)** dans le coin inférieur gauche de la fenêtre Options d'impression pour afficher l'aide.

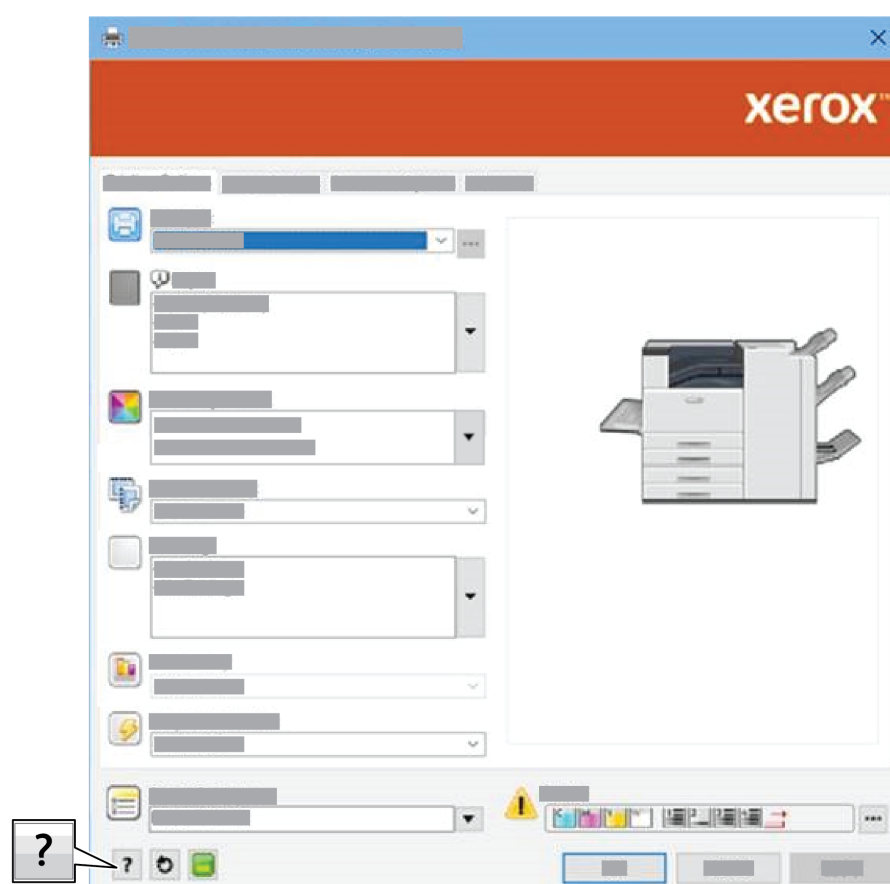

Les informations relatives aux Options d'impression figurent dans la fenêtre Aide. À partir de cette fenêtre, vous pouvez sélectionner par rubrique ou utiliser le champ Rechercher pour saisir le nom de la rubrique ou fonction sur laquelle vous voulez des informations.

Sélection d'une couleur de support

Pour assurer la qualité d'impression sur un support coloré à l'aide du toner blanc, sélectionnez le même papier couleur sur trois places. Utilisez le panneau de commande pour sélectionner la couleur de papier lorsque vous placez du papier dans l'imprimante. En utilisant le pilote d'imprimante, faites correspondre la couleur de support sélectionnée à celle sélectionnée dans les paramètres de réglage de toner. Pour plus de détails sur la sélection d'un réglage de toner correspondant au papier sélectionné, reportez-vous à la section [Configuration du réglage de toner](#).

Pour sélectionner la couleur de papier :

1. dans le pilote d'imprimante, cliquez sur l'onglet **Options d'impression** ;
2. sous Papier, sélectionnez **Autre couleur** ;
3. sélectionnez la couleur de papier dans la liste ;
4. cliquez sur **OK**.

Configuration du réglage de toner

Pour maintenir la qualité d'impression lorsque vous imprimez sur du papier couleur avec du toner blanc, faites correspondre la couleur du papier sélectionné avec le paramètre **Réglage de toner** sous l'onglet **Options d'impression**. Pour plus de détails sur la sélection de la couleur de votre papier en fonction du réglage de toner, reportez-vous à la section [Sélection d'une couleur de support](#).

Paramètres d'ajustement de toner :

- **Aucun(e)**
- **Utilisation du toner blanc uniquement**
- **Réglage pour le papier gris**
- **Réglage pour le papier noir**
- **Réglage pour le papier blanc**
- **Réglage pour le papier jaune**
- **Réglage pour le papier vert**
- **Réglage pour le papier rose**
- **Réglage pour le papier rouge**
- **Réglage pour le papier orange**
- **Réglage pour le papier violet**
- **Réglage pour le papier marron**
- **Réglage pour le papier cyan**

Paramètres de fond :

- **Application automatique de fond**
- **Pas de fond**

Votre réglage de toner ainsi que vos informations de couleur, notamment RVB ou CMJN composite, affectent l'application du toner pendant l'impression. Les paragraphes suivants expliquent ce processus pour plusieurs paramètres.



Remarque : La qualité d'impression est optimisée pour des couleurs de papier spécifiques. Quelques exemples sont fournis ici, mais un document qui fournit plus de détails et d'exemples est disponible. Ce document détaille également les supports spécifiques pour lesquels les réglages sont optimisés. Pour plus d'informations, consultez le *Guide essentiel à l'impression de qualité de l'imprimante couleur Xerox® VersaLink® C8000W* à l'adresse www.xerox.com/versalinkwhite.

- **Aucun(e) :** lors de l'impression avec une réception RVB ou CMJN composite, l'imprimante n'applique aucune correction de couleur. Cela est considéré comme le mode direct de PostScript. Pour le rendu de la page, l'imprimante utilise les couleurs Cyan, Magenta, Jaune et Blanc au lieu du Noir.
- **Utilisation du toner blanc uniquement :** cette option permet d'imprimer en utilisant uniquement du toner blanc, en échelle de gris inversée. Elle permet de remplacer les zones noires de votre document par du toner blanc. Les zones blanches du document sont imprimées sans toner
- **Réglage pour le papier gris**
 - Lors de l'impression avec une réception RVB composite, l'imprimante applique une sous-couche aux couleurs de réception avec différents niveaux de toner blanc, en fonction des niveaux de luminance requis. Dans ce cas, la couleur du papier non marqué est réglée sur RVB [191 191 191]. Assurez-vous que toutes les zones du papier à ne pas recevoir de toner dont la valeur est réglée sur RVB [191 191 191] sont sous forme vectorielle. Pour éviter les discontinuités de bitmaps, une petite quantité de toner est appliquée sur les zones ayant cette valeur minimale de toner.
 - Lors de l'impression avec une réception CMJN composite, l'imprimante applique une sous-couche aux couleurs de réception avec différents niveaux de toner blanc. Lorsque vous utilisez ce paramètre avec une entrée CMJN, réglez les valeurs CMJN sur [11/11/11/11] sous forme vectorielle pour obtenir une réception où le papier n'est pas marqué. Pour éviter les discontinuités de bitmaps, une petite quantité de toner est appliquée sur les zones ayant cette valeur minimale de toner.
- **Réglage pour le papier blanc :** Lorsque vous imprimez en utilisant une réception RVB ou CMJN composite, l'imprimante produit toutes les couleurs de la gamme de l'appareil avec un mélange de couleurs cyan, magenta et jaune. Dans ce mode, la réception est produite de manière similaire à un travail d'impression standard, en ce sens que le papier n'est pas marqué avec le toner de fond.
- **Réglage pour le papier noir**



Remarque : La valeur 64/64/64 représente la valeur RVB sans toner. Pour plus d'informations, consultez le *Guide essentiel à l'impression de qualité de l'imprimante couleur Xerox® VersaLink® C8000W* à l'adresse www.xerox.com/versalinkwhite.

- Lors de l'impression avec une réception RVB composite, l'imprimante applique une sous-couche aux couleurs de réception avec différents niveaux de toner blanc, en fonction des niveaux de luminance requis. Pour les couleurs plus foncées que la couleur du papier, le toner CMJ est appliqué sans toner blanc, afin de foncer la réception au-delà du noir du papier non marqué. La non-utilisation du blanc est visible avec le RVB 0/0/0, qui applique une quantité importante de couleur CMJ équivalente au noir pour rendre la réception aussi foncée que possible. Ce procédé a pour but de fournir une gamme de couleurs aussi étendue que possible. Dans ce cas, la couleur du papier non marqué est réglée sur RVB 64/64/64. Assurez-vous que toutes les zones du papier sur lesquelles il ne faut pas appliquer de toner sont définies à la valeur RVB [64/64/64] sous forme vectorielle. Assurez-vous que toutes les zones du papier à ne pas recevoir de toner dont la valeur est réglée sur RVB [64/64/64] sont sous forme vectorielle. Pour éviter les discontinuités de bitmaps, une petite quantité de toner est appliquée sur les zones ayant cette valeur minimale de toner. Pour utiliser le papier lui-même comme fond, réglez le fond de votre document sur cette valeur

sans toner ou utilisez le paramètre d'application automatique de fond par défaut dans le pilote d'imprimante.

- Lors de l'impression avec une réception CMJN composite, l'imprimante applique une sous-couche aux couleurs de réception avec différents niveaux de toner blanc. Pour les couleurs plus foncées que le noir du support, l'imprimante crée un CMJ composite sans sous-couche de toner blanc. Pour la sortie CMJN, le papier non marqué est réglé sur CMJN [0 0 0 100]. Assurez-vous que toutes les zones du papier à ne pas recevoir de toner dont la valeur est réglée sur CMJN [0 0 0 100] sont sous forme vectorielle. Pour éviter les discontinuités de bitmaps, une petite quantité de toner est appliquée sur les zones ayant cette valeur minimale de toner. Pour utiliser le papier lui-même comme fond, réglez le fond de votre document sur cette valeur sans toner ou utilisez le paramètre d'application automatique de fond par défaut dans le pilote d'imprimante.
- **Application automatique de fond** : ce paramètre permet d'insérer automatiquement le fond sans toner derrière votre document. Cette option garantit que toutes les zones sans éléments de conception avec une transparence de 100 % s'impriment sans toner. Il s'agit du paramètre recommandé et est sélectionné par défaut. Si votre application ne laisse pas de fond transparent à la réception, en y plaçant une zone blanche opaque à la place, vous devez créer manuellement un fond sans toner à l'aide du traitement déjà détaillé.
- **Pas de fond** : ce paramètre désactive la fonction d'application automatique de fond, ce qui donne davantage de liberté de conception aux utilisateurs professionnels.

Pour sélectionner un réglage de toner qui correspond à la couleur du papier :

1. dans le pilote d'imprimante, cliquez sur l'onglet **Options d'impression** ;
2. sous **Réglage de toner**, cliquez sur le bouton fléché, puis sélectionnez deux options ;
 - sélectionnez le réglage de toner qui correspond au paramètre de couleur du papier ;
 - sélectionnez un paramètre de fond ;
3. cliquez sur **OK**.

Options d'impression Windows

Définition des options d'impression par défaut sous Windows

Lorsque vous procédez à une impression à partir d'une application logicielle quelle qu'elle soit, l'imprimante utilise les paramètres du travail d'impression spécifiés dans la fenêtre Options d'impression. Vous pouvez indiquer vos options d'impression les plus courantes et les enregistrer, de manière à ne pas avoir à les modifier lors de chaque impression.

Par exemple, si vous imprimez essentiellement sur les deux faces du papier, définissez l'impression recto verso dans les Options d'impression.

1. Accédez à la liste d'imprimantes sur votre ordinateur :
 - Sous Windows Server 2008 et version ultérieure, cliquez sur **Démarrer**→**Paramètres**→**Imprimantes**.
 - Sous Windows 7, cliquez sur **Démarrer**→**Périphériques et imprimantes**.
 - Sous Windows 8, cliquez sur **Démarrer**→**Panneau de commande**→**Périphériques et imprimantes**.
 - Sous Windows 10, cliquez sur **Démarrer**→**Paramètres**→**Périphériques**→**Imprimantes et scanners**.



Remarque : Si vous utilisez une application personnalisée pour le menu Démarrer, le chemin d'accès à vos imprimantes peut être différent.

2. Dans la liste des imprimantes, faites un clic droit sur l'icône de votre imprimante, puis cliquez sur **Gérer**→**Options d'impression**.
3. Dans la fenêtre Options d'impression, cliquez sur un onglet, puis sélectionnez les options. Pour enregistrer la sélection, appuyez sur **OK**.



Remarque : Pour plus d'informations sur les options du pilote d'imprimante Windows, cliquez sur le bouton **Aide** (?) dans la fenêtre Options d'impression.

Sélection des options d'impression pour un travail individuel sous Windows

Pour utiliser des options d'impression spécifiques pour un travail particulier, modifiez les options d'impression avant l'envoi du travail à l'imprimante.

1. Le document désiré étant ouvert dans votre application logicielle, accédez aux paramètres d'impression. Pour la plupart des applications logicielles, cliquez sur **Fichier**→**Imprimer** ou appuyez sur **CTRL+P**.
2. Sélectionnez l'imprimante et cliquez sur le bouton **Propriétés** ou **Préférences** pour ouvrir la fenêtre Options d'impression. Le titre du bouton peut varier en fonction de votre application.
3. Cliquez sur un onglet de la fenêtre Options d'impression et effectuez vos sélections.
4. Cliquez sur **OK** pour enregistrer et fermer la fenêtre Options d'impression.
5. Pour envoyer le travail à l'imprimante, cliquez sur **Imprimer**.

Sélection des options de finition sous Windows

Si l'imprimante est équipée d'un module de finition, vous pouvez sélectionner les options de finition dans la fenêtre Propriétés du pilote d'imprimante. Les options de finition vous permettent de sélectionner le mode de réception de votre document. Par exemple, vous pouvez sélectionner la perforation, l'agrafage, le pliage ou l'impression cahier.

 **Remarque :** Toutes les imprimantes ne prennent pas en charge la totalité des options répertoriées. Certaines options s'appliquent uniquement à un modèle d'imprimante, une configuration, un système d'exploitation ou un type de pilote d'imprimante spécifique.

Pour sélectionner des options de finition dans le pilote d'impression PostScript :

1. Dans le pilote d'imprimante, cliquez sur l'onglet **Options d'impression**.
2. Pour sélectionner une option de finition, cliquez sur la flèche de l'option **Finition**.

 **Remarque :** Le pilote d'imprimante affiche les positions d'agrafage sur le papier départ grand côté. Si le papier est alimenté par le petit côté au lieu du grand côté, le module de finition peut placer incorrectement l'agrafe.

3. Pour sélectionner le bac récepteur, cliquez sur la flèche de l'option **Destination**, puis effectuez votre sélection :
 - **Automatique** : utilisez cette option pour que l'imprimante détermine la destination en fonction du nombre de jeux et l'option d'agrafage sélectionnée. Les jeux multiples ou agrafés sont envoyés par l'imprimante vers le bac récepteur du module de finition.
 - **Bac central** : cette option permet de sélectionner le bac récepteur au centre de l'imprimante.
 - **Bac supérieur central** : cette option permet de sélectionner le bac récepteur supérieur au centre de l'imprimante.
 - **Bac inférieur central** : cette option permet de sélectionner le bac récepteur inférieur au centre de l'imprimante.
 - **Bac récepteur** : cette option permet de sélectionner le bac récepteur sur le côté droit du module de finition Office.
 - **Bac supérieur droit** : cette option permet de sélectionner le bac récepteur au-dessus du module de finition Business Ready.
 - **Bac central droit** : cette option permet de sélectionner le bac récepteur au milieu du module de finition Business Ready.
 - **Bac inférieur droite** : cette option permet de sélectionner le bac récepteur en bas de la plieuse/brocheuse du module de finition Business Ready.
4. Pour envoyer le travail à l'imprimante, cliquez sur **OK**, puis sur **Imprimer**.

Sélection des options d'impression par défaut sous Windows pour une imprimante réseau partagée

1. Accédez à la liste d'imprimantes sur votre ordinateur :
 - Sous Windows Server 2008 et version ultérieure, cliquez sur **Démarrer**→**Paramètres**→**Imprimantes**.
 - Sous Windows 7, cliquez sur **Démarrer**→**Périphériques et imprimantes**.
 - Sous Windows 8, cliquez sur **Démarrer**→**Panneau de commande**→**Périphériques et imprimantes**.
 - Sous Windows 10, cliquez sur **Démarrer**→**Paramètres**→**Périphériques**→**Imprimantes et scanners**.



Remarque : Si l'icône représentant le panneau de commande ne s'affiche pas sur le bureau, cliquez sur le bureau avec le bouton droit de la souris, puis sélectionnez **Personnaliser**→**Accueil du panneau de commande**→**Périphériques et imprimantes**.

2. Dans la liste des imprimantes, faites un clic droit sur l'icône de votre imprimante, puis cliquez sur **Gérer**→**Options d'impression**.
3. Dans la boîte de dialogue Propriétés de l'imprimante, cliquez sur l'onglet **Avancé**.
4. Sous l'onglet Avancé, cliquez sur le bouton **Impression par défaut**.
5. Effectuez les sélections nécessaires dans les différents onglets du pilote, puis cliquez sur **Appliquer**.
6. Pour enregistrer la sélection, appuyez sur **OK**.

Enregistrement d'un ensemble d'options d'impression fréquemment utilisées sous Windows

Vous pouvez définir et enregistrer un ensemble d'options de manière à pouvoir les appliquer rapidement lors de travaux d'impression ultérieurs. Vous pouvez enregistrer une application comme valeur par défaut, afin de disposer de paramètres d'impression par défaut pour chaque application.

Pour enregistrer un ensemble d'options d'impression :

1. Une fois le document ouvert dans votre application, cliquez sur **Fichier**→**Imprimer**.
2. Pour ouvrir la fenêtre Options d'impression, sélectionnez votre imprimante, puis cliquez sur le bouton **Propriétés** ou **Préférences**.
3. Cliquez sur les onglets dans la fenêtre Propriétés d'impression, puis sélectionnez les paramètres souhaités.
4. Dans la fenêtre Propriétés d'impression, cliquez sur **Paramètres enregistrés**, puis sur **Enregistrer sous**.
5. Entrez un nom pour l'ensemble des options dans la liste Paramètres enregistrés, puis entrez un nom correspondant à cette liste d'options d'impression avant de cliquer sur **OK**.

Préréglages à accès direct

L'onglet Accès direct affiche les préréglages d'impression définis précédemment qui ont été désignés comme Préréglages à accès direct. Ces préréglages incluent les options Xerox par défaut et les options que vous définissez. Quand vous sélectionnez un bouton préréglage à accès direct, les paramètres sont activés et la fenêtre Préférences d'impression se ferme.



Remarque : Toutes les imprimantes ne prennent pas en charge la totalité des options répertoriées. Certaines options s'appliquent uniquement à un modèle d'imprimante, une configuration, un système d'exploitation ou un type de pilote d'imprimante spécifique.

Enregistrement des options d'impression en tant que préréglage à accès direct

1. Une fois le document ouvert dans votre application, cliquez sur **Fichier** → **Imprimer**.
2. Pour ouvrir la fenêtre Options d'impression, sélectionnez votre imprimante, puis cliquez sur le bouton **Propriétés de l'imprimante**.
3. Cliquez sur **Paramètres d'impression**.
4. En haut de la page, cliquez sur **Préréglages** → **Enregistrer sous**.
5. Nommez le préréglage puis choisissez une icône le représentant.
6. Sélectionnez l'une des options suivantes pour le préréglage :
 - Pour activer l'accès direct pour ce préréglage, sélectionnez **Préréglage à accès direct**.
 - Pour partager le préréglage dans tous les pilotes d'imprimantes, sélectionnez **Afficher ce préréglage dans tous les pilotes d'imprimante**
7. Cliquez sur **OK**.
8. Pour imprimer avec ces paramètres :
 - Sélectionnez le nom dans la liste des préréglages.
 - Pour un préréglage à accès direct, sélectionnez le préréglage dans l'onglet Accès direct.

Options d'impression sous Macintosh

Sélection des options d'impression sous Macintosh

Pour utiliser des options d'impression spécifiques, modifiez les paramètres avant d'envoyer le travail à l'imprimante.

1. Une fois le document ouvert dans votre application, cliquez sur **Fichier** → **Imprimer**.
2. Sélectionnez votre imprimante.
3. Dans la fenêtre Imprimer, sélectionnez **Imprimante** dans la liste et cliquez sur **Mise en page** ou **Papier/réception**. Cliquez sur **Fonctions Xerox** pour y accéder.



Remarque :

- Pour afficher toutes les options d'impression, cliquez sur **Afficher les détails**.
 - Pour plus de détails sur la sélection d'un réglage de toner correspondant au papier sélectionné, reportez-vous à la section [Configuration du réglage de toner](#).
 - La qualité d'impression est optimisée pour des couleurs de papier spécifiques. Pour plus d'informations, consultez le *Guide essentiel à l'impression de qualité de l'imprimante couleur Xerox® VersaLink® C8000W* à l'adresse www.xerox.com/versalinkwhite.
4. Sélectionnez les autres options d'impression souhaitées dans les listes.
 5. Pour envoyer le travail à l'imprimante, cliquez sur **Imprimer**.

Sélection des options de finition sous Macintosh

Si l'imprimante est équipée d'un module de finition, sélectionnez les options de finition dans les Fonctionnalités Xerox® du pilote d'imprimante.

Pour sélectionner des options de finition dans le pilote d'imprimante Macintosh :

1. Dans la fenêtre Imprimer, sélectionnez **Imprimante** dans la liste et cliquez sur **Mise en page** ou **Papier/réception**. Cliquez sur **Fonctions Xerox** pour y accéder.



Remarque : Pour afficher toutes les options d'impression, cliquez sur **Afficher les détails**.

2. Pour sélectionner des options d'agrafage, cliquez sur la flèche de l'option Finition, puis effectuez votre sélection.
3. Pour sélectionner le bac récepteur, cliquez sur la flèche de l'option Destination, puis effectuez votre sélection.
 - **Automatique :** Utilisez cette option pour que l'imprimante détermine la destination selon le nombre de jeux et l'option d'agrafage sélectionnée. Les jeux multiples ou agrafés sont envoyés par l'imprimante vers le bac récepteur du module de finition.
 - **Bac central :** cette option permet de sélectionner le bac récepteur au centre de l'imprimante.
 - **Bac supérieur central :** cette option permet de sélectionner le bac récepteur supérieur au centre de l'imprimante.
 - **Bac inférieur central :** cette option permet de sélectionner le bac récepteur inférieur au centre de l'imprimante.
 - **Bac récepteur :** cette option permet de sélectionner le bac récepteur sur le côté droit du module de finition Office.
 - **Bac supérieur droit :** cette option permet de sélectionner le bac récepteur au-dessus du module de finition Business Ready.
 - **Bac central droit :** cette option permet de sélectionner le bac récepteur au milieu du module de finition Business Ready.
 - **Bac inférieur droite :** cette option permet de sélectionner le bac récepteur en bas de la plieuse/brocheuse du module de finition Business Ready.
4. Pour envoyer le travail à l'imprimante, cliquez sur **Imprimer**.

Enregistrement d'un ensemble d'options d'impression fréquemment utilisées sous Macintosh

Vous pouvez définir et enregistrer un ensemble d'options de manière à pouvoir les appliquer rapidement lors de travaux d'impression ultérieurs.

Pour enregistrer un ensemble d'options d'impression :

1. Une fois le document ouvert dans votre application, cliquez sur **Fichier** → **Imprimer**.
2. Sélectionnez votre imprimante dans la liste Imprimantes.
3. Sélectionnez les options d'impression souhaitées dans les listes de la boîte de dialogue Imprimer.



Remarque : Pour afficher toutes les options d'impression, cliquez sur **Afficher les détails**.

4. Cliquez sur **Préréglages** → **Enregistrer le paramètre actuel en tant que préréglage**.

5. Attribuez un nom aux options d'impression.
6. Sélectionnez une option pour Préréglage disponible pour :
 - **Cette imprimante uniquement** : Utiliser ce préréglage dans ce pilote d'imprimante uniquement.
 - **Toutes les imprimantes** : Utiliser ce préréglage dans tous les pilotes d'imprimante.
7. Pour enregistrer le jeu d'options dans la liste Préréglages, cliquez sur **OK**.
8. Pour procéder à une impression en utilisant ces options, il vous suffit de choisir cet ensemble dans la liste Préréglages.

Options de l'impression Xerox Mobile

 **Remarque** : Cette méthode n'est pas recommandée, car la réception ne passe pas par les tableaux de recherche de couleurs et le toner blanc n'est pas pris en compte.

Cette imprimante peut imprimer à partir des périphériques mobiles iOS et Android. Pour plus d'informations, reportez-vous à la section [Connexion à Wi-Fi Direct](#).

Impression à l'aide de Wi-Fi Direct

Vous pouvez connecter votre imprimante depuis un périphérique mobile Wi-Fi, tel qu'une tablette, un ordinateur ou un smartphone, à l'aide de Wi-Fi Direct.

Pour en savoir plus sur l'utilisation de Wi-Fi Direct, reportez-vous à la documentation fournie avec votre périphérique mobile.

 **Remarque** : La procédure d'impression varie en fonction du périphérique mobile que vous utilisez.

Impression avec AirPrint

Vous pouvez imprimer directement depuis un iPhone, iPad, iPod touch ou Mac à l'aide d'AirPrint®. Pour activer AirPrint® pour votre imprimante, reportez-vous à la section [Configuration d'AirPrint](#). Pour utiliser AirPrint®, votre périphérique mobile doit être connecté au même réseau sans fil que celui de l'imprimante.

Pour imprimer avec AirPrint® :

1. Ouvrez le message, la photo, la page Web ou le document que vous souhaitez imprimer.
2. Touchez l'icône **Action**.
3. Touchez **Imprimer**.
4. Sélectionnez votre imprimante, puis définissez les options de l'imprimante.
5. Touchez **Imprimer**.

Impression à partir d'un périphérique mobile MOPRIA

MOPRIA™ est une fonction logicielle qui permet aux utilisateurs d'imprimer à partir de leurs appareils mobiles sans passer par un pilote d'imprimante. Avec MOPRIA™, vous pouvez imprimer à partir de votre appareil mobile sur des imprimantes compatibles avec MOPRIA™.

**Remarque :**

- MOPRIA™ et tous les protocoles qu'il requiert sont activés par défaut.
- Assurez-vous de disposer de la dernière version du service d'impression MOPRIA™ sur votre périphérique mobile. Vous pouvez la télécharger gratuitement depuis Google Play Store.
- Les périphériques sans fil doivent appartenir au même réseau sans fil que l'imprimante.
- Le nom et l'emplacement de votre imprimante apparaissent sur la liste des imprimantes compatibles avec MOPRIA™ affichée sur les périphériques connectés.

Pour imprimer avec MOPRIA™, suivez les instructions fournies avec votre périphérique mobile.

Travaux d'impression

Gestion des travaux d'impression

Vous pouvez afficher des listes de travaux actifs, protégés ou terminés en utilisant l'appli Travaux. Vous pouvez suspendre, supprimer, imprimer ou afficher la progression des travaux ou bien les détails d'un travail sélectionné. Sur la fenêtre Travaux dans le serveur Web intégré, vous pouvez afficher la liste des travaux d'impression actifs ou terminés. Pour plus d'informations, reportez-vous à [Gestion des travaux à l'aide du serveur Web intégré](#).

Un travail d'impression peut être suspendu par l'imprimante lorsque celle-ci ne peut pas le traiter. Par exemple, lorsque l'imprimante nécessite une intervention, du papier ou des consommables. Lorsque le problème est résolu, l'imprimante reprend automatiquement l'impression. Lorsque vous envoyez un travail d'impression protégé, celui-ci est suspendu jusqu'à ce que vous le libériez à l'aide d'un code d'accès sur le panneau de commande. Pour plus d'informations, reportez-vous à [Impression de types de travaux spéciaux](#).

Interruption du travail d'impression avec l'option de le supprimer

1. Sur le panneau de commande de l'imprimante, appuyez sur la touche **Accueil**.
2. Touchez **Travaux** puis appuyez sur le nom du travail d'impression.
3. Effectuez l'une des opérations suivantes :
 - Pour supprimer le travail d'impression, touchez **Pause**. Pour reprendre le travail d'impression, appuyez sur **Reprise**.
 - Pour supprimer le travail d'impression, touchez **Supprimer**. À l'invite, touchez **Supprimer**.



Remarque : Si vous n'effectuez pas de sélection dans un délai de 60 secondes, le travail reprend automatiquement.

4. Pour revenir à l'écran Accueil, appuyez sur la touche **Accueil**.

Affichage, impression ou suppression de travaux enregistrés et protégés



Remarque :

- L'administrateur a la possibilité d'empêcher la suppression des travaux. Si un administrateur système a restreint la suppression des travaux, vous pouvez afficher les travaux mais pas les supprimer.
 - Seul l'utilisateur ayant envoyé le travail ou l'administrateur système peut supprimer un travail d'impression protégée.
1. Sur le panneau de commande de l'imprimante, appuyez sur la touche **Accueil**.
 2. Pour afficher la liste des travaux actifs et terminés, touchez **Travaux**.

3. Pour afficher une liste de types de travaux spécifiques, touchez une option.
 - Pour afficher les travaux enregistrés, appuyez sur **Travaux enregistrés**. Pour imprimer le travail, touchez-le, entrez la quantité, puis touchez **OK**. Pour supprimer le travail, touchez l'icône en forme de la **Corbeille**, puis **Supprimer**.
 - Pour afficher les travaux personnels, touchez **Travaux personnels et protégés**. Pour imprimer les travaux, touchez le dossier puis **Tout imprimer** ou **Tout supprimer**.
 - Pour les travaux protégés, touchez **Travaux personnels et protégés**. Touchez le dossier, entrez le code d'accès, puis touchez **OK**. Pour imprimer un travail protégé, touchez le travail. Pour imprimer ou supprimer tous les travaux du dossier, touchez **Tout imprimer** ou **Tout supprimer**.
4. Pour afficher les détails d'un travail, touchez le travail.
5. Pour revenir à l'écran Accueil, appuyez sur la touche **Accueil**.

Impression de types de travaux spéciaux

Les types de travaux spéciaux vous permettent d'envoyer un travail d'impression à partir de votre ordinateur, puis de l'imprimer à partir du panneau de commande de l'imprimante. Pour sélectionner les types de travaux spéciaux à partir du pilote d'impression, sélectionnez **Options d'impression** → **Type de travail**.

Travaux enregistrés

Les travaux enregistrés sont des documents envoyés à l'imprimante qui, à moins d'être supprimés, y sont conservés pour une utilisation ultérieure. Tout utilisateur peut imprimer ou supprimer un travail enregistré.

Pour imprimer un travail enregistré, reportez-vous à la section [Impression d'un travail enregistré](#).

Impression d'un travail enregistré

1. Accédez aux paramètres d'impression dans votre application logicielle. Pour la plupart des applications logicielles, appuyez sur **CTRL+P** pour Windows ou **CMD+P** pour Macintosh.
2. Sélectionnez votre imprimante, puis ouvrez le pilote d'imprimante.
 - Sous Windows, cliquez sur **Propriétés**. Le titre du bouton peut varier en fonction de votre application.
 - Dans la fenêtre Impression, dans la liste des options d'impression, cliquez sur **Fonctions Xerox**.
3. Sous Type de travail, sélectionnez **Travail enregistré**.
 - a. Saisissez un nom de travail ou sélectionnez-en un dans la liste.
 - b. Saisissez un nom de dossier ou sélectionnez-en un dans la liste.
 - c. Pour ajouter un code d'accès, cliquez sur **Privé**, saisissez le code d'accès, puis confirmez-le.
 - d. Cliquez sur **OK**.
4. Sélectionnez les autres options d'impression requises.
 - Sous Windows, cliquez sur **OK**, puis sur **Imprimer**.
 - Sous Macintosh, cliquez sur **Impression**.

Libération d'un travail mémorisé

1. Sur le panneau de commande de l'imprimante, appuyez sur la touche **Accueil**.
2. Touchez **Travaux**.
3. Pour afficher les travaux enregistrés, appuyez sur **Travaux enregistrés**.

4. Pour imprimer un travail enregistré, touchez le nom du travail, entrez la quantité, puis touchez **OK**.
5. Pour supprimer le document après son impression, touchez l'icône **Corbeille**, puis à l'invite, touchez **Supprimer**.
6. Pour revenir à l'écran Accueil, appuyez sur la touche **Accueil**.

Impression sécurisée

Utilisez la fonction d'impression protégée pour imprimer des informations sensibles ou confidentielles. Après envoi, le travail est conservé sur l'imprimante jusqu'à ce que vous saisissez votre code d'accès sur le panneau de commande de l'imprimante.

Pour imprimer un travail d'impression protégée, reportez-vous à la section [Impression d'un travail d'impression protégée](#).

Impression d'un travail d'impression protégée

1. Accédez aux paramètres d'impression dans votre application logicielle. Pour la plupart des applications logicielles, appuyez sur **CTRL+P** pour Windows ou **CMD+P** pour Macintosh.
2. Sélectionnez votre imprimante, puis ouvrez le pilote d'imprimante.
 - Sous Windows, cliquez sur **Propriétés**. Le titre du bouton peut varier en fonction de votre application.
 - Pour Macintosh, dans la fenêtre Imprimer, cliquez sur **Fonctionnalités Xerox** dans la liste des options d'impression.
3. Sous Type de travail, sélectionnez **Impression protégée**.
4. Saisissez le code d'accès, saisissez-le une nouvelle fois pour le confirmer, puis cliquez sur **OK**.
5. Sélectionnez les autres options d'impression souhaitées.
 - Sous Windows, cliquez sur **OK**, puis sur **Imprimer**.
 - Sous Macintosh, cliquez sur **Impression**.

Libération d'un travail d'impression protégée

1. Sur le panneau de commande de l'imprimante, appuyez sur la touche **Accueil**.
2. Touchez **Travaux**.
3. Pour afficher les travaux d'impression protégée terminés, touchez **Travaux personnels et protégés**.
4. Touchez votre dossier.
5. Entrez le numéro du code d'accès, puis touchez **OK**.
6. Sélectionnez une option :
 - Pour imprimer un travail d'impression protégée, touchez le travail.
 - Pour imprimer tous les travaux du dossier, appuyez sur **Tout imprimer**.
 - Pour supprimer un travail d'impression protégée, sélectionnez l'icône de la **Corbeille**. À l'invite, touchez **Supprimer**.
 - Pour supprimer tous les travaux du dossier, appuyez sur **Tout supprimer**.



Remarque : Une fois imprimé, un travail d'impression protégée est supprimé automatiquement.

7. Pour revenir à l'écran Accueil, appuyez sur la touche **Accueil**.

Impression personnelle

L'impression personnelle permet de stocker un document sur l'imprimante, puis de l'imprimer depuis le panneau de commande.

Un travail personnel est un type de travail enregistré avec les fonctions suivantes :

- Un travail personnel apparaît dans un dossier dont le nom est basé sur l'ID utilisateur associé au travail d'impression.
- Un travail personnel n'a pas recours à un code d'accès.
- Tout utilisateur peut imprimer ou supprimer un travail personnel.
- Vous pouvez imprimer tous les travaux de la liste en même temps ou encore, supprimer les travaux individuellement ou simultanément.
- Une fois imprimé, un travail personnel est supprimé automatiquement.

Pour imprimer un travail d'impression personnelle, reportez-vous à la section [Impression d'un travail personnel](#).

Impression d'un travail personnel

1. Accédez aux paramètres d'impression dans votre application logicielle. Pour la plupart des applications logicielles, appuyez sur **CTRL+P** pour Windows ou **CMD+P** pour Macintosh.
2. Sélectionnez votre imprimante, puis ouvrez le pilote d'imprimante.
 - Sous Windows, cliquez sur **Propriétés**. Le titre du bouton peut varier en fonction de votre application.
 - Pour Macintosh, dans la fenêtre Imprimer, cliquez sur **Fonctionnalités Xerox** dans la liste des options d'impression.
3. Sous Type de travail, sélectionnez **Impression personnelle**.
4. Sélectionnez les autres options d'impression souhaitées.
 - Sous Windows, cliquez sur **OK**, puis sur **Imprimer**.
 - Sous Macintosh, cliquez sur **Impression**.

Libération d'un travail d'impression personnelle

1. Sur le panneau de commande de l'imprimante, appuyez sur la touche **Accueil**.
2. Touchez **Travaux**.
3. Pour afficher les travaux d'impression personnelle, touchez **Travaux personnels et protégés**.
4. Touchez votre dossier.
5. Si vous êtes invité à saisir un code d'accès, touchez **Ignorer**.



Remarque : Si votre dossier contient des travaux protégés ou des travaux personnels, la fenêtre de saisie du code d'accès s'affiche.

6. Sélectionnez une option.
 - Pour imprimer un travail personnel protégé, touchez le travail.
 - Pour imprimer tous les travaux du dossier, appuyez sur **Tout imprimer**.
 - Pour supprimer tous les travaux du dossier, appuyez sur **Tout supprimer**.
7. Pour revenir à l'écran Accueil, appuyez sur la touche **Accueil**.

Jeu échantillon

Le type de travail Jeu échantillon permet d'imprimer un seul exemplaire d'un travail avant de procéder à l'impression des autres exemplaires requis. Après avoir examiné le jeu échantillon, vous

pouvez soit imprimer les exemplaires restants, soit les supprimer depuis le panneau de commande de l'imprimante.

Une épreuve est un type de travail enregistré avec les fonctions suivantes :

- Une épreuve apparaît dans un dossier dont le nom est basé sur l'ID utilisateur associé au travail d'impression.
- Une épreuve n'a pas recours à un code d'accès.
- Tout utilisateur peut imprimer ou supprimer une épreuve.
- La fonction Jeu échantillon permet d'imprimer un exemplaire d'un travail à des fins de vérification avant d'imprimer les exemplaires restants.

Une fois imprimée, une épreuve est automatiquement supprimée.

Pour imprimer un jeu échantillon, reportez-vous à la section [Impression d'un jeu échantillon](#).

Impression d'un jeu échantillon

1. Accédez aux paramètres d'impression dans votre application logicielle. Pour la plupart des applications logicielles, appuyez sur **CTRL+P** pour Windows ou **CMD+P** pour Macintosh.
2. Sélectionnez votre imprimante, puis ouvrez le pilote d'imprimante.
 - Sous Windows, cliquez sur **Propriétés**. Le titre du bouton peut varier en fonction de votre application.
 - Pour Macintosh, dans la fenêtre Imprimer, cliquez sur **Fonctionnalités Xerox** dans la liste des options d'impression.
3. Pour Type de travail, sélectionnez **Jeu échantillon**.
4. Sélectionnez les autres options d'impression souhaitées.
 - Sous Windows, cliquez sur **OK**, sélectionnez le nombre d'exemplaires, puis cliquez sur **Imprimer**.
 - Sous Macintosh, sélectionnez le nombre d'exemplaires, puis cliquez sur **Imprimer**.



Remarque : Si le nombre de copies est défini sur 1, une seule copie sera imprimée et le travail ne sera pas suspendu sur l'imprimante.

Libération d'un jeu échantillon

1. Sur le panneau de commande de l'imprimante, appuyez sur la touche **Accueil**.
2. Pour afficher les travaux disponibles, appuyez sur **Travaux**.
3. Touchez le travail nommé Jeu épreuve.



Remarque : La description du fichier Jeu épreuve spécifie que le travail est suspendu pour impression ultérieure et indique le nombre de copies restantes.

4. Sélectionnez une option.
 - Pour imprimer les copies restantes, appuyez sur **Libérer**.
 - Pour supprimer les copies restantes, touchez **Supprimer**.
5. Pour revenir à l'écran Accueil, appuyez sur la touche **Accueil**.

Fonctions d'impression

Sélection des options papier pour l'impression

Deux méthodes permettent de sélectionner le papier à utiliser pour votre travail d'impression. Vous pouvez laisser l'imprimante sélectionner automatiquement le papier à utiliser selon le format de document, le type et la couleur de papier que vous avez définis. Vous pouvez également sélectionner un magasin spécifique contenant le papier requis.

 **Remarque :** Pour réduire l'apparence des marges, assurez-vous que le format de support de réception correspond au format du document du fichier de conception. Pour plus d'informations, consultez le *Guide essentiel à l'impression de qualité de l'imprimante couleur Xerox® VersaLink® C8000W* à l'adresse www.xerox.com/versalinkwhite.

Mise à l'échelle

La mise à l'échelle réduit ou agrandit le document afin qu'il corresponde au format de sortie sélectionné.

- Sous Windows, les options de mise à l'échelle se trouvent dans le champ Papier de l'onglet Options d'impression.
- Sous Macintosh, les options de mise à l'échelle se trouvent dans la fenêtre d'impression. Pour afficher plus d'options d'impression, cliquez sur **Afficher les détails**.

 **Remarque :** La mise à l'échelle à un format inférieur à celui de la page de réception peut entraîner des marges blanches indésirables.

 **Remarque :** Toutes les imprimantes décrites ne prennent pas en charge la totalité des options répertoriées. Certaines options s'appliquent uniquement à un modèle d'imprimante, une configuration, un système d'exploitation ou un type de pilote d'imprimante spécifique.

Les options de mise à l'échelle suivantes sont disponibles :

- **Adapter au nouveau format :** met le document à l'échelle pour qu'il soit adapté au nouveau format sélectionné.
- **Changer le format du document :** la taille de l'image imprimée sur le support de sortie n'est pas modifiée. Choisissez ce paramètre pour utiliser le format papier sélectionné dans l'application.
- **Mise à l'échelle automatique :** met le document à l'échelle pour qu'il soit adapté au format du support de sortie sélectionné. La valeur de mise à l'échelle s'affiche dans la zone de pourcentage sous l'aperçu d'image.
- **Aucune mise à l'échelle :** la taille de l'image imprimée sur le support de sortie n'est pas modifiée ; la zone de pourcentage indique la valeur 100 %. Si le format du document est supérieur au format de sortie, l'image de la page est tronquée. Si le format du document est inférieur au format de sortie, un espace supplémentaire apparaît autour de l'image de la page.
- **Mise à l'échelle manuelle :** met le document à l'échelle en appliquant la valeur entrée dans la zone de pourcentage, sous l'aperçu d'image.

Impression recto verso (sur les deux faces des feuilles)

Impression d'un document recto verso

Si votre imprimante prend en charge l'impression recto verso automatique, les options sont spécifiées dans le pilote d'imprimante. Le pilote utilise les paramètres d'orientation portrait ou paysage de l'application pour imprimer le document.

 **Remarque :** Assurez-vous que le format et le grammage sont pris en charge. Pour plus d'informations, reportez-vous à la section [Types et grammages de support pris en charge pour l'impression recto verso automatique](#).

Options de mise en page recto verso

Vous pouvez spécifier la mise en page pour l'impression recto verso. Elle détermine la façon dont les pages se feuilletent. Ces paramètres remplacent les paramètres d'orientation de page de l'application.

- **Impression recto :** cette option permet d'imprimer sur une face du support. Utilisez cette option lors de l'impression sur des enveloppes, des étiquettes ou d'autres supports qui ne peuvent pas être imprimés sur les deux faces.
- **Impression recto verso :** imprime sur les deux faces du support, les images étant imprimées de sorte que le travail puisse être relié sur le grand côté de la feuille. Les illustrations suivantes montrent les résultats pour les documents avec orientations portrait et paysage, respectivement :



- **Recto verso, reliure petit côté :** Cette option imprime sur les deux côtés du papier. les images étant imprimées de sorte que le travail puisse être relié sur le grand côté de la feuille. Les illustrations suivantes montrent les résultats pour les documents avec orientations portrait et paysage, respectivement :



 **Remarque :** Le mode d'impression recto verso fait partie des paramètres intelligents.

Pour modifier vos paramètres de pilote d'imprimante par défaut, reportez-vous à [Définition des options d'impression par défaut sous Windows](#).

Qualité d'impression

L'unique mode de qualité d'impression disponible est Avancé, 1 200 x 2 400 ppp.

Options de l'image

Les options image contrôlent la manière dont l'imprimante se sert des couleurs pour produire votre document. Les pilotes Windows PostScript et Macintosh proposent la plus large palette d'options de contrôle et de correction des couleurs sur l'onglet Options Image.

Impression de plusieurs pages sur une feuille

Lors de l'impression d'un document de plusieurs pages, vous pouvez imprimer plusieurs pages sur une même feuille de papier.

Pour imprimer 1, 2, 4, 6, 9 ou 16 pages par face, sélectionnez **Pages par feuille** dans l'onglet Mise en page.

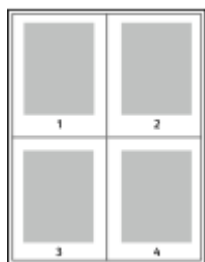

Pour imprimer une bordure autour de chaque page, pour Imprimer les bordures, sélectionnez **Activé**.

Impression de cahiers

En mode d'impression recto verso, vous avez la possibilité d'imprimer un document sous la forme d'un livret. Vous pouvez créer des cahiers à partir de tout format de papier pris en charge dans le cadre de l'impression recto verso.

Le pilote d'imprimante réduit automatiquement chaque page et en imprime quatre par feuille (deux de chaque côté). Les pages sont imprimées dans l'ordre, ce qui permet de les plier et de lesagrafer de façon à créer le cahier.

- Sous Windows, l'onglet Format cahier se trouve dans l'onglet Mise en page. L'onglet Mise en page se trouve dans l'onglet Options Document.
- Sous Macintosh, l'onglet Format cahier se trouve dans la liste Papier/Sortie de la fenêtre d'impression, sous Fonctions Xerox.

Lorsque vous imprimez un cahier depuis un pilote Windows PostScript ou Macintosh, vous pouvez indiquer une valeur de blanc de couture et de glissement.

- **Blanc de couture** : spécifie la distance horizontale (en points) entre les images sur les pages. Un point représente 0,35 mm (1/72e de pouce).
- **Glissement** : définit la valeur de décalage des pages vers l'extérieur, en dixièmes de point. Ce décalage compense l'épaisseur du papier plié. Sinon, les images se décaleraient légèrement vers l'extérieur lors du pliage des pages. Vous pouvez sélectionner une valeur comprise entre 0 et 1 point.

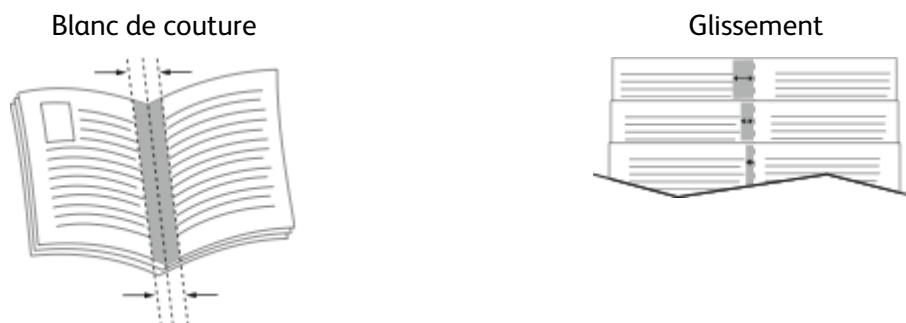

Utilisation des pages spéciales

Les options Pages spéciales permettent de déterminer comment les couvertures, les insertions et les pages spéciales sont ajoutées au document imprimé.

- Sous Windows, l'onglet Pages spéciales se trouve sur l'onglet Options du document.
- Sous Macintosh, Pages spéciales se trouve dans la liste Papier/Sortie de la fenêtre d'impression, sous Fonctionnalités Xerox.

Impression de pages de couverture

Une page de couverture est la première ou la dernière page d'un document. Vous pouvez sélectionner, pour la couverture d'un document, une source de papier différente de celle du corps du document. Par exemple, vous pouvez utiliser le papier à en-tête de votre société pour la première page d'un document ou du papier épais pour les première et dernière pages d'un rapport. Vous pouvez utiliser n'importe quel magasin comme source pour l'impression des pages de couverture.

Sélectionnez l'une des options suivantes pour l'impression des pages de couverture :

- **Sans couverture** : avec cette option, les pages de garde ne sont pas imprimées. Aucune couverture n'est ajoutée au document.
- **Début uniquement** : Cette option imprime la première page sur du papier provenant du magasin indiqué.
- **Fin uniquement** : Cette option imprime la dernière page sur du papier provenant du magasin indiqué.
- **Début et fin : identiques** : ajoute des couvertures début et fin depuis le même magasin.
- **Début et fin : différentes** : ajoute des couvertures début et fin depuis des magasins différents.

Après avoir sélectionné une option pour l'impression des pages de couverture, vous pouvez sélectionner le papier à utiliser en précisant son format, sa couleur ou son type. Vous pouvez également utiliser du papier vierge ou pré-imprimé et imprimer le recto, le verso ou les deux faces des couvertures.

Impression d'insertions

Vous pouvez insérer des pages vierges ou pré-imprimées avant la première page de chaque document ou après les pages désignées d'un document. Les insertions permettent de séparer les sections d'un document ou peuvent servir de page de repère. Veillez à bien spécifier le type de papier à utiliser pour les insertions.

- **Options insertions** : permet d'indiquer où placer l'insertion : Après la page X, où X correspond au numéro de la page spécifiée, ou avant la page 1.
- **Nombre d'insertions** : permet d'indiquer le nombre de pages à insérer à chaque emplacement.
- **Pages** : Indique la page ou la série de pages qui utilisent les caractéristiques de pages spéciales. Séparez les pages individuelles ou les séries de pages par une virgule. Utilisez un tiret pour indiquer une série de pages. Par exemple, pour spécifier les pages 1, 6, 9, 10 et 11, vous devez entrer **1,6,9-11**.
- **Support** : Affiche le format, la couleur et le type de papier par défaut à utiliser.
- **Paramètres du travail** : Affiche les attributs du papier pour le reste du document.

Impression de pages spéciales

Les paramètres appliqués aux pages spéciales sont différents de ceux qui sont appliqués aux autres pages du travail. Vous pouvez, par exemple, appliquer aux pages spéciales des paramètres de format, de type et de couleur différents. Vous pouvez également sélectionner un mode d'impression (recto ou recto verso) différent. Un travail d'impression peut contenir plusieurs pages spéciales.

Par exemple, si vous avez un travail d'impression de 30 pages et que vous voulez imprimer cinq pages sur un support spécial en mode recto et le reste du document sur un support normal en mode recto verso, vous pouvez utiliser des pages spéciales.

Dans la fenêtre **Ajouter des pages exceptions**, vous pouvez définir les caractéristiques de ces pages spéciales et sélectionner la source du papier :

- **Pages** : indique la page ou la série de pages qui utilisent les caractéristiques de pages spéciales. Séparez les pages isolées ou les séries de pages par des virgules. Utilisez un tiret pour indiquer une série de pages. Par exemple, pour spécifier les pages 1, 6, 9, 10 et 11, vous devez entrer **1, 6, 9-11**.
- **Support** : Affiche le format, la couleur et le type de papier par défaut dans **Utiliser les paramètres du travail**.
- **Mode d'impression** vous permet de sélectionner les options d'impression recto verso. Cliquez sur la flèche vers le **bas** pour sélectionner une option :
 - **Recto** : permet d'imprimer les pages spéciales sur une face du papier uniquement.
 - **Recto verso** : imprime les pages spéciales sur les deux côtés du papier et retourne les pages sur le grand côté. Le travail peut ensuite être relié sur le grand côté des pages.
 - **Recto verso, reliure petit côté** : imprime les pages spéciales sur les deux côtés du papier et retourne les pages sur le petit côté. Le travail peut ensuite être relié sur le petit côté des pages.
- **Paramètres du travail** : affiche les attributs du papier pour le reste du document.



Remarque : Certaines combinaisons d'impression recto verso avec certains types et formats de support peuvent donner des résultats inattendus.

Impression d'annotations sous Windows

Une annotation est un texte spécial ou une image pouvant être imprimé(e) sur une ou plusieurs pages. Vous pouvez voir un aperçu des annotations dans le volet Aperçu d'annotations.

La configuration des annotations pour votre travail d'impression s'affiche dans la liste récapitulative des annotations. Vous pouvez sélectionner dans cette liste une annotation à modifier ou à supprimer.

Remarque :

- Cette fonction est disponible uniquement sur un ordinateur Windows relié à une imprimante réseau.
- Toutes les imprimantes ne prennent pas en charge la totalité des options répertoriées. Certaines options s'appliquent uniquement à un modèle d'imprimante, une configuration, un système d'exploitation ou un type de pilote d'imprimante spécifique.

Pour imprimer une annotation :

1. Dans le pilote d'imprimante, cliquez sur l'onglet **Options du document**.
2. Cliquez sur l'onglet **Annotations**.
3. Pour ajouter le texte d'une annotation, cliquez sur **Ajouter un commentaire**. Entrez le texte dans le champ, sélectionnez les paramètres requis, puis cliquez sur **OK**.
4. Pour une date ou un horodatage, cliquez sur **Ajouter un horodatage**. Entrez la date et l'heure dans le champ, sélectionnez les paramètres requis, puis cliquez sur **OK**.
5. Pour ajouter une image en annotation, cliquez sur **Ajouter une image**. Pour localiser l'image, cliquez sur l'icône **Parcourir**. Sélectionnez les paramètres requis, puis cliquez sur **OK**.
6. Pour chaque annotation, les options suivantes sont disponibles :
 - Pour afficher la police, cliquez sur le bouton **Police**.
 - Pour une image en annotation, sélectionnez l'option de mise à l'échelle qui définit la taille de l'image par rapport à la taille d'origine. Utilisez les flèches pour mettre l'image à l'échelle par incréments de 1 %.
 - Pour définir l'angle de l'annotation sur la page, spécifiez l'option de position. Ou, pour faire pivoter l'annotation vers la gauche ou la droite par incréments de 1, utilisez les flèches.
 - Pour définir l'emplacement de l'annotation sur la page, spécifiez l'option de position. Ou, pour faire pivoter l'annotation dans chaque direction par incréments de 1, utilisez les flèches.
 - Pour régler la transparence de l'annotation, déplacez le curseur vers la droite pour augmenter la transparence ou vers la gauche pour la réduire.
 - Pour Superposition, sélectionnez une option :
 - **Imprimer en arrière-plan** : permet d'imprimer l'annotation derrière le texte et les graphiques du document.
 - **Imprimer au premier plan** : permet d'imprimer l'annotation au-dessus du texte et des graphiques du document.
 - Pour Pages, sélectionnez les pages sur lesquelles imprimer l'annotation :
 - **Imprimer sur toutes les pages** : permet d'imprimer l'annotation sur toutes les pages de votre document.
 - **Imprimer sur la page 1 seulement** : permet d'imprimer l'annotation uniquement sur la première page du document.

7. Pour enregistrer l'annotation, cliquez sur l'icône **Enregistrer l'annotation**.
8. Pour charger une annotation déjà enregistrée, cliquez sur l'icône **Charger une annotation**.
9. Cliquez sur **OK**.

Impression de filigranes sous Windows

Un filigrane est un texte spécial pouvant être imprimé sur une ou plusieurs pages. Par exemple, vous pouvez ajouter des mots comme Copie, Brouillon, ou Confidentiel comme filigranes plutôt que d'apposer le tampon correspondant sur les documents avant distribution.

Remarque :

- Cette fonction est disponible uniquement sur un ordinateur Windows relié à une imprimante réseau.
- Toutes les imprimantes ne prennent pas en charge la totalité des options répertoriées. Certaines options s'appliquent uniquement à un modèle d'imprimante, une configuration, un système d'exploitation ou un type de pilote d'imprimante spécifique.
- Les filigranes ne sont pas pris en charge par certains pilotes d'imprimante lorsque l'option Cahier est sélectionnée ou que plusieurs pages sont imprimées sur une seule feuille de papier.

Pour imprimer un filigrane :

1. Dans le pilote d'imprimante, cliquez sur l'onglet **Options Document**.
2. Cliquez sur l'onglet **Filigranes**.
3. Dans le menu Filigrane, sélectionnez le filigrane. Vous pouvez choisir parmi des filigranes prédéfinis ou créer un filigrane personnalisé. Vous pouvez également gérer les filigranes à partir de ce menu.
4. Sous Texte, sélectionnez une option :
 - **Texte** : Entrez un texte dans le champ, puis indiquez la police.
 - **Horodatage** : Indiquez les options de date et d'heure, puis la police.
 - **Image** : Pour localiser l'image, cliquez sur l'icône **Parcourir**.
5. Définissez l'angle de la mise à l'échelle et la position du filigrane :
 - Sélectionnez l'option d'échelle qui définit la taille de l'image par rapport à la taille d'origine. Utilisez les flèches pour mettre l'image à l'échelle par incréments de 1 %.
 - Pour définir l'angle de l'image sur la page, spécifiez l'option de position souhaitée ou faites pivoter l'image vers la gauche ou la droite par incréments de 1, en utilisant les flèches.
 - Pour définir la position de l'image sur la page, spécifiez l'option de position souhaitée. Pour faire pivoter l'image vers la gauche ou la droite par incréments de 1, utilisez les flèches.
6. Sous Superposition, sélectionnez comment imprimer le filigrane :
 - **Imprimer en arrière-plan** : permet d'imprimer le filigrane derrière le texte et les graphiques du document.
 - **Intégrer** : permet de combiner le filigrane avec le texte et les graphiques du document. Un filigrane intégré est translucide, ce qui permet de voir à la fois le filigrane et le contenu du document.
 - **Imprimer au premier plan** : permet d'imprimer le filigrane au-dessus du texte et des graphiques du document.

7. Cliquez sur **Pages**, puis sélectionnez les pages sur lesquelles imprimer le filigrane :
 - **Imprimer sur toutes les pages** : permet d'imprimer le filigrane sur toutes les pages de votre document.
 - **Imprimer sur la page 1 seulement** : permet d'imprimer le filigrane uniquement sur la première page du document.
8. Si vous avez sélectionné une image comme filigrane, indiquez la luminosité de l'image.
9. Cliquez sur **OK**.

Orientation

L'orientation vous permet de sélectionner la direction d'impression de la page.

- Sous Windows, l'onglet Orientation se trouve sur l'onglet Options du document.

 **Remarque** : Il est possible que le paramètre d'orientation de la boîte de dialogue d'impression de votre application ait préséance sur les options d'orientation du pilote d'imprimante.

- Sous Macintosh, les options Orientation se trouvent dans la fenêtre Impression.

Les options suivantes sont disponibles :

- **Portrait** : permet d'orienter le support de telle sorte que le texte et les images soient imprimés dans le sens de la dimension la plus courte du papier.



- **Paysage** : permet d'orienter le support de telle sorte que le texte et les images soient imprimés dans le sens de la dimension la plus longue du papier.



- **Paysage inversé** : permet d'orienter le support de telle sorte que le contenu pivote de 180 degrés, avec le long bord inférieur en haut.



 **Remarque** : Sous Macintosh, pour imprimer le texte et les images portrait en mode paysage, désactivez l'option de rotation automatique.

Options d'impression avancées.

Vous pouvez utiliser l'onglet Options avancées pour configurer les options d'impression avancées. Les sélections effectuées dans cet onglet s'appliquent à tous les travaux imprimés à l'aide du pilote d'imprimante.

 **Remarque** : Toutes les imprimantes ne prennent pas en charge la totalité des options répertoriées. Certaines options s'appliquent uniquement à un modèle d'imprimante, une configuration, un système d'exploitation ou un type de pilote d'imprimante spécifique.

Identification du travail

Vous pouvez utiliser la fonction ID travail pour modifier le paramètre d'identification du travail pour votre travail d'impression. Vous pouvez imprimer l'ID du travail sur une page de garde séparée ou sur les pages de votre document.

Les options suivantes sont disponibles :

- **Désactiver ID travail** : Cette option indique à l'imprimante de ne pas imprimer de page de garde.
- **Imprimer l'ID sur la page de garde** : Cette option permet d'imprimer l'ID du travail sur une page de garde.
- **Imprimer l'ID dans la marge : 1ère page** : Cette option permet d'imprimer l'ID du travail sur la première page du document, en haut à gauche dans la marge.
- **Imprimer l'ID dans la marge – Toutes les pages** : Cette option permet d'imprimer l'ID du travail en haut à gauche dans la marge de chaque page du document.

Impression d'images miroir

Si le pilote PostScript est installé, vous pouvez imprimer des pages en tant qu'images miroir. Les images sont inversées de gauche à droite au moment de l'impression.

Notification de travail sous Windows

Vous pouvez choisir de recevoir une notification lorsque l'impression de votre travail est terminée. Un message sur l'écran de l'ordinateur indique le nom du travail et celui de l'imprimante sur laquelle il a été imprimé.

 **Remarque** : Cette fonction est disponible uniquement sur un ordinateur doté de Windows et relié à une imprimante réseau.

Les options suivantes sont disponibles :

- **Notifier lorsque les travaux sont terminés** : Cette option fournit une notification quand un travail est terminé.
- **Notifier lorsque les modifications des travaux sont terminées** : Cette option fournit une notification quand un travail est terminé avec des restrictions.
- **Notifier en cas d'échec ou d'annulation des travaux** : Cette option fournit des notifications pour les travaux dont l'impression a échoué ou qui ont été annulés.
- **Tonalité alerte** : Cette option fait entendre une tonalité d'alerte quand une notification apparaît.

Utilisation des formats papier personnalisés

Vous pouvez imprimer sur tous les formats de papier personnalisés compris dans les plages minimale et maximale prises en charge par l'imprimante. Pour plus d'informations, reportez-vous à [Formats de support personnalisés pris en charge](#).

Impression sur du papier de format personnalisé

 **Remarque :** Avant de procéder à une impression sur un support au format personnalisé, définissez le format personnalisé dans les Propriétés de l'imprimante à l'aide de l'option correspondante.

Pour plus d'informations, reportez-vous à [Définition des formats personnalisés](#).

Impression sur du papier de format personnalisé

 **Remarque :** Avant de procéder à une impression sur un support au format personnalisé, définissez le format personnalisé dans les Propriétés de l'imprimante à l'aide de l'option correspondante.

 **Remarque :** Pour réduire l'apparence des marges, assurez-vous que le format de support de réception correspond au format du document du fichier de conception. Pour plus d'informations, consultez le *Guide essentiel à l'impression de qualité de l'imprimante couleur Xerox® VersaLink® C8000W* à l'adresse www.xerox.com/versalinkwhite.

Pour plus d'informations, reportez-vous à la section [Définition des formats personnalisés](#).

Impression sur un papier de format personnalisé sous Windows

 **Remarque :** Avant d'imprimer sur du papier de format personnalisé, définissez ce format dans les Propriétés de l'imprimante.

1. Placez le papier de format personnalisé dans le bac.
2. Dans l'application, cliquez sur **Fichier** → **Imprimer**, puis sélectionnez votre imprimante.
3. Dans la boîte de dialogue Imprimer, cliquez sur **Propriétés de l'imprimante**.
4. Dans l'onglet Options d'impression, sélectionnez le format et le type de papier personnalisé souhaités dans la liste Support.
5. Sélectionnez les autres options souhaitées, puis cliquez sur **OK**.
6. Dans la boîte de dialogue Imprimer, cliquez sur **Imprimer**.

Impression sur papier de format personnalisé à partir d'un ordinateur Macintosh

1. Chargez du papier de format personnalisé.
2. Dans l'application, cliquez sur **Fichier** → **Imprimer**.
3. Dans la liste Format du support, sélectionnez le format de support personnalisé.
4. Cliquez sur **Impression**.

Définition des formats personnalisés

Pour imprimer sur du papier de format personnalisé, vous devez définir les dimensions du papier à la fois dans le pilote d'imprimante et depuis le panneau de commande de l'imprimante. Lorsque vous spécifiez le format papier, assurez-vous de préciser le même format que celui du papier placé dans le bac. Un format erroné peut être à l'origine d'une erreur sur l'imprimante. Lorsque vous imprimez depuis le pilote d'imprimante installé sur votre ordinateur, les paramètres du pilote prévalent sur ceux du panneau de commande.

Création et enregistrement de formats de papier personnalisés dans le pilote d'imprimante

Vous pouvez imprimer les supports de format personnalisé depuis tout magasin. Les paramètres de format papier personnalisé sont enregistrés dans le pilote d'imprimante et peuvent être sélectionnés dans toutes vos applications.

Pour des informations complémentaires sur les formats de papier pris en charge pour chaque magasin, reportez-vous à la section [Formats de support personnalisés pris en charge](#).

Création et enregistrement de formats personnalisés sous Windows

1. Dans le pilote d'imprimante, cliquez sur l'onglet **Options d'impression**.
2. Cliquez sur la flèche en regard du champ Papier puis sélectionnez **Autre format** → **Format avancé du papier** → **Format support de sortie** → **Nouveau**.
3. Dans la fenêtre Nouveau format personnalisé, entrez la hauteur et la largeur du nouveau format.
4. Pour spécifier les unités de mesure situées en bas de la fenêtre, cliquez sur le bouton **Mesures**, puis sélectionnez **Pouces** ou **Millimètres**.
5. Entrez une appellation pour le nouveau format dans le champ Nom, puis cliquez sur **OK** pour enregistrer le format.

Création et enregistrement de formats personnalisés sous Macintosh

1. Dans l'application, cliquez sur **Fichier** → **Imprimer**.
2. Cliquez sur **Format de papier**, puis sélectionnez **Gérer les tailles personnalisées**.
3. Pour ajouter un nouveau format, dans la fenêtre Gérer les formats papier, cliquez sur l'icône **Plus (+)**.
4. Double-cliquez sur le nom **Sans titre** puis définissez un nom pour le nouveau format personnalisé.
5. Entrez la hauteur et la largeur du nouveau format personnalisé.
6. Cliquez sur la flèche du champ Zone non imprimable et sélectionnez l'imprimante dans la liste. Vous pouvez aussi définir les marges supérieure, inférieure, droite ou gauche pour l'option Défini par l'utilisateur.
7. Pour enregistrer la sélection, appuyez sur **OK**.

Définition d'un format de papier personnalisé sur le panneau de commande

Vous pouvez imprimer sur du papier au format personnalisé à partir de n'importe quel magasin réglable.

- Magasins 1 et 2
- Magasins 3 et 4 du module à 2 magasins.
- Le départ manuel.

Les paramètres de format papier personnalisé sont enregistrés dans le pilote d'imprimante et peuvent être sélectionnés dans toutes vos applications.

 **Remarque :** Ce magasin doit être défini sur Entièrement réglable.

Pour régler les paramètres des magasins sur Entièrement réglable, reportez-vous à la section [Configuration des paramètres de bac](#).

1. Ouvrez le magasin, puis chargez le papier au format personnalisé.
2. Fermez le bac.
3. Sur le panneau de commande, touchez **Format**, puis **Personnalisé**.
4. Dans la fenêtre Format personnalisé, entrez la hauteur et la largeur du nouveau format, puis touchez **OK**.
5. Pour confirmer les paramètres, appuyez sur **Confirmer**.

Papier et supports

Ce chapitre contient :

- Présentation des papiers et supports 110
- Supports pris en charge 111
- Configuration des paramètres de bac 119
- Chargement du papier 123
- Impression sur des papiers spéciaux 134

Présentation des papiers et supports

L'imprimante peut avoir jusqu'à six magasins selon la configuration des magasins.

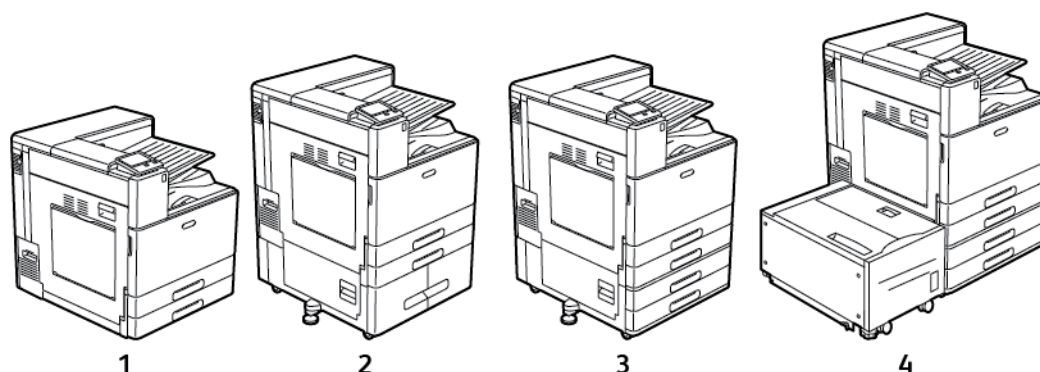

1. Modèle de base

2. Configuration avec module tandem

3. Configuration avec module à 2 magasins

4. Configuration avec le module à 2 magasins et le magasin grande capacité

- Dans toutes les configurations, les magasins 1 et 2 sont réglables pour permettre le chargement de divers formats papier.
- Pour la configuration avec le module à 2 magasins, les magasins 3 et 4 sont réglables comme les magasins 1 et 2.
- Le départ manuel est conçu pour de petites quantités de supports spéciaux.
- Le module tandem est utilisé surtout pour les formats standard prédéfinis.
- Le magasin pour enveloppes (en option) peut remplacer le magasin 1.
- Le magasin 6 est un magasin grande capacité, disponible en option.

L'imprimante peut utiliser différents types de papier, tels que du papier standard, recyclé ou coloré, à en-tête, préimprimé, cartes, ainsi que des étiquettes et des enveloppes. Assurez-vous d'utiliser le support correct pour le magasin que vous chargez.

Des étiquettes sont apposées à l'intérieur de chaque magasin pour indiquer l'orientation correcte de chargement de certains types de supports. L'étiquette MAX indique la ligne de remplissage maximal pour le magasin.

Supports pris en charge

Votre imprimante est conçue pour utiliser différents types de papiers et de supports. Suivez les instructions de cette section pour optimiser la qualité d'impression et éviter les incidents papier.

Pour obtenir les meilleurs résultats, utilisez les supports d'impression Xerox indiqués pour l'imprimante.

Commande de papier

Pour commander du papier ou tout autre support, contactez votre revendeur local ou rendez-vous sur : www.xerox.com/office/VLC8000Wsupplies.

Instructions générales sur le chargement des supports

- Évitez de surcharger les magasins. Ne chargez pas de papier au-dessus de la ligne de remplissage maximal du bac.
- Réglez les guides papier en fonction du format de papier.
- Ventilez le papier avant de le placer dans le magasin.
- En cas d'incidents papier récurrents, utilisez du papier ou tout autre support approuvé provenant d'une nouvelle rame.
- N'imprimez pas sur des feuilles d'étiquettes incomplètes (étiquettes manquantes).
- Utilisez uniquement des enveloppes papier. Imprimez sur une seule face des enveloppes (mode recto).

Supports pouvant endommager l'imprimante

Certains papiers et autres types de support peuvent altérer la qualité d'impression, augmenter la fréquence des incidents papier ou endommager votre imprimante. N'utilisez pas les supports suivants :

- Papier rugueux ou poreux
- Papier jet d'encre
- Papier couché ou glacé non destiné au laser
- Papier ayant été photocopie
- Papier ayant été plié ou froissé
- Papier avec découpes ou perforations
- Papier agrafé
- Enveloppes à fenêtre, à fermoir métallique, à joints latéraux ou à bande autocollante
- Enveloppes matelassées
- Supports plastiques
- Transparents

! **Attention :** La garantie Xerox, le contrat de maintenance et le programme Total Satisfaction Garantie (Garantie de satisfaction totale) de Xerox ne couvrent pas les dommages causés par l'utilisation de papier, de transparents ou d'autres supports spéciaux non pris en charge. Le programme Xerox Total Satisfaction Garantie (Garantie de satisfaction totale) est disponible aux États-Unis et au Canada. La couverture peut varier en dehors de ces pays. Veuillez contacter votre représentant local pour toute précision.

Conseils pour le stockage du papier

Stockez votre papier et vos autres supports de manière appropriée afin d'obtenir une qualité d'impression optimale.

- Stockez le papier dans des locaux sombres, frais et relativement secs. La plupart des papiers sont susceptibles d'être endommagés par les ultraviolets et les rayonnements visibles. Les rayons ultraviolets, émis par le soleil et les tubes fluorescents, nuisent particulièrement au papier.
- Évitez l'exposition prolongée du papier à une lumière vive.
- Maintenez une température et une humidité relative constantes.
- Évitez d'entreposer le papier dans des greniers, des cuisines, des garages et des sous-sols. Ces espaces sont susceptibles de présenter une humidité plus importante.
- Entreposez le papier à plat, sur des étagères, dans des cartons ou des placards.
- Évitez de consommer de la nourriture ou des boissons dans les locaux où le papier est stocké ou manipulé.
- N'ouvrez pas les paquets de papier avant d'être prêt à procéder au chargement dans l'imprimante. Conservez le papier stocké dans son emballage d'origine. Cet emballage protège contre les variations du taux d'humidité.
- Certains supports spéciaux sont emballés dans des sacs en plastique refermables. Conservez les supports dans leur emballage d'origine jusqu'à ce que vous en ayez besoin. Réinsérez les supports inutilisés dans leur emballage et refermez ce dernier pour assurer leur stockage dans de bonnes conditions.

Types et grammages de support pris en charge

Magasins	Types de support	Grammages
Magasins 1 et 2 Magasins 3 et 4 du module à 2 magasins	Bond Perforé En-tête Standard Préimprimé Recyclé Personnalisé	64 à 105 g/m ²
	Carte fine Carte glacée fine	106 à 176 g/m ²
	Carte	177 à 220 g/m ²

Magasins	Types de support	Grammages
	Carte glacée	
	Carte épaisse Carte glacée épaisse	221 à 300 g/m ²
	Étiquettes	106 à 176 g/m ²
	Carte postale	106 à 220 g/m ²
Magasins 3 et 4 du module tandem	Bond Perforé En-tête Standard Préimprimé Recyclé Personnalisé	64 à 105 g/m ²
	Carte fine Carte glacée fine	106 à 176 g/m ²
	Carte Carte glacée	177 à 220 g/m ²
	Carte épaisse Carte glacée épaisse	221 à 300 g/m ²
Départ manuel	Bond Perforé En-tête Standard Préimprimé Recyclé Personnalisé	64 à 105 g/m ²
	Carte fine Carte glacée fine	106 à 176 g/m ²
	Carte Carte glacée	177 à 220 g/m ²
	Carte épaisse Carte glacée épaisse	221 à 300 g/m ²

Magasins	Types de support	Grammages
	Étiquettes	106 à 176 g/m ²
	Carte postale	106 à 220 g/m ²
	Enveloppes	75 à 90 g/m ²
Magasin 6	Bond Perforé En-tête Standard Recyclé Personnalisé	64 à 105 g/m ²
	Carte fine Carte glacée fine	106 à 176 g/m ²
	Carte Carte glacée	177 à 220 g/m ²
Magasin pour enveloppes	Enveloppes	75 à 90 g/m ²

 **Remarque :** Si Bond ne figure pas parmi les types de papier disponibles, assurez-vous que votre logiciel système est à jour. Pour plus d'informations, reportez-vous au *Guide de l'administrateur système* à l'adresse www.xerox.com/office/VLC8000Wdocs.

Formats de supports pris en charge

Magasin	Formats standard européens	Formats standard nord-américains
Magasins 1 et 2 Magasins 3 et 4 du module à 2 magasins	A5 (148 x 210 mm, 5,8 x 8,3 pouces) B5 (176 x 250 mm, 6,9 x 9,8 pouces) A4 (210 x 297 mm, 8,3 x 11,7 pouces) B4 (250 x 353 mm, 9,8 x 13,9 pouces) A3 (297 x 420 mm, 11,7 x 16,5 pouces)	Statement (140 x 216 mm, 5,5 x 8,5 pouces) Executive (184 x 267 mm, 7,25 x 10,5 pouces) Letter (216 x 279 mm, 8,5 x 11 pouces) US Folio (216 x 330 mm, 8,5 x 13 pouces) Legal (216 x 356 mm, 8,5 x 14 pouces) Tabloid (432 x 279 mm, 17 x 11 pouces)
Magasin 2	SRA3 (320 x 450 mm, 12,6 x 17,7 pouces)	12 x 18 (305 x 457 mm, 12 x 18 pouces.)

Magasin	Formats standard européens	Formats standard nord-américains
Magasins 3 et 4 du module à 2 magasins		
Magasins 3 à 4 du module tandem	B5 (176 x 250 mm, 6,9 x 9,8 pouces) A4 (210 x 297 mm, 8,3 x 11,7 pouces)	Executive (184 x 267 mm, 7,25 x 10,5 pouces) Letter (216 x 279 mm, 8,5 x 11 pouces)
Départ manuel	A6 (105 x 148 mm, 4,1 x 5,8 pouces) A5 (148 x 210 mm, 5,8 x 8,3 pouces) A4 (210 x 297 mm, 8,3 x 11,7 pouces) 215 x 315 (215 x 315 mm, 8,5 x 12,4 pouces) A3 (297 x 420 mm, 11,7 x 16,5 pouces) SRA3 (320 x 450 mm, 12,6 x 17,7 pouces) B6 (125 x 176 mm, 4,9 x 6,9 pouces) B5 (176 x 250 mm, 6,9 x 9,8 pouces) B4 (250 x 353 mm, 9,8 x 13,9 pouces)	Carte postale (102 x 152 mm, 4 x 6 pouces) 5 x 7 (127 x 178 mm, 5 x 7 pouces) Statement (140 x 216 mm, 5,5 x 8,5 pouces) Executive (184 x 267 mm, 7,25 x 10,5 pouces) 8 x 10 (203 x 254 mm, 8 x 10 pouces) Letter (216 x 279 mm, 8,5 x 11 pouces) US Folio (216 x 330 mm, 8,5 x 13 pouces) Legal (216 x 356 mm, 8,5 x 14 pouces) Tabloid (279 x 432 mm, 11 x 17 pouces) 12 x 18 (305 x 457 mm, 12 x 18 pouces.)
	Enveloppe DL (110 x 220 mm, 4,33 x 8,66 pouces) Enveloppe C6 (114 x 162 mm, 4,5 x 6,38 pouces) Enveloppe C5 (162 x 229 mm, 6,4 x 9 pouces) Enveloppe C4 (229 x 324 mm, 9 x 12 pouces)	Enveloppe Monarch (98 x 190 mm, 3,9 x 7,5 pouces) Enveloppe No. 10 (241 x 105 mm, 4,1 x 9,5 pouces)

Magasin	Formats standard européens	Formats standard nord-américains
Magasin 6	B5 (176 x 250 mm, 6,9 x 9,8 pouces) A4 (210 x 297 mm, 8,3 x 11,7 pouces)	Executive (184 x 267 mm, 7,25 x 10,5 pouces) Letter (216 x 279 mm, 8,5 x 11 pouces)
Magasin enveloppes	Enveloppe DL (110 x 220 mm, 4,33 x 8,66 pouces) Enveloppe C6 (114 x 162 mm, 4,5 x 6,38 pouces) Enveloppe C4 (229 x 324 mm, 9 x 12,8 pouces)	Enveloppe Monarch (98 x 190 mm, 3,9 x 7,5 pouces) Enveloppe No. 10 (241 x 105 mm, 4,1 x 9,5 pouces)

Formats de support standard pris en charge pour l'impression recto verso automatique

Formats standard européens	Formats standard nord-américains
A5 (148 x 210 mm, 5,8 x 8,3 pouces)	Statement (140 x 216mm, 5,5 x 8,5 pouces)
A4 (210 x 297 mm, 8,3 x 11,7 pouces)	184 x 267 mm, 7,25 x 10,5 pouces
215 x 315 (215 x 315 mm, 8,5 x 12,4 pouces)	8 x 10 (203 x 254 mm, 8 x 10 pouces)
A3 (297 x 420 mm, 11,7 x 16,5 pouces)	216 x 279 mm, 8,5 x 11 pouces
B5 (176 x 250 mm, 6,9 x 9,8 pouces)	8,5 x 13 (216 x 330 mm, 8,5 x 13 pouces)
B4 (250 x 353mm, 9,8 x 13,9 pouces)	216 x 356 mm, 8,5 x 14 pouces
	Ledger (432 x 279 mm, 17 x 11 pouces)
	Carte postale (152 x 229 mm, 6 x 9 pouces)

Types et grammages de support pris en charge pour l'impression recto verso automatique

Magasins/bacs	Types de support	Grammages
Magasins 1–4	Supérieur Perforé En-tête Standard Préimprimé Recyclé Personnalisé	64–105 g/m ²

Magasins/bacs	Types de support	Grammages
	Carte fine Support carte fin brillant	106–176 g/m ²
	Carte Support carte brillant	177 à 220 g/m ²
	Support cartonné épais Support cartonné glacé épais	221–300 g/m ²
Magasin 6	Supérieur Perforé En-tête Standard Recyclé Personnalisé	64–105 g/m ²
	Carte fine Support carte fin brillant	106–176 g/m ²
	Carte Support carte brillant	177 à 220 g/m ²

 **Remarque :** Pour Carte épaisse, la performance n'est pas garantie pour des grammages supérieurs à 256 g/m².

Formats de support personnalisés pris en charge

Numéro du magasin	Formats support
Magasin 1	Minimum : 100 x 148 mm, (3,9 x 5,8 pouces) Maximum : 297 x 432 mm (11,7 x 17 pouces)
Magasin 2 Magasins 3 et 4 du module à 2 magasins	Minimum : 100 x 148 mm, (3,9 x 5,8 pouces) Maximum : Maximum : 320 x 457 mm (12,6 x 18 pouces)
Magasins 3 à 4 du module tandem	Les formats personnalisés ne sont pas pris en charge.
Départ manuel	Minimum : 89 x 98 mm (3,5 x 3,9 pouces) Maximum : 320 x 1 320 mm (12,6 x 52 pouces)

Papier et supports

Numéro du magasin	Formats support
Magasin 6	Les formats personnalisés ne sont pas pris en charge.
Magasin enveloppes	Minimum : 90 x 98 mm (3,5 x 3,9 pouces) Maximum : 241 x 332 mm (9,5 x 13 pouces)

Configuration des paramètres de bac

L'administrateur système peut mettre les magasins en mode **Entièrement réglable** ou **Dédié** :

- Magasins 1 et 2
- Magasins 3 et 4 du module à 2 magasins.

Lorsqu'un magasin est défini sur le mode **Entièrement réglable**, vous pouvez changer les paramètres de support chaque fois que vous le chargez. Si un magasin est réglé sur le mode **Dédié**, le panneau de commande vous invite à charger un papier de format, type et couleur spécifiques.

 **Remarque** : Pour configurer les paramètres des magasins, connectez-vous en tant qu'administrateur système. Pour plus d'informations, reportez-vous au *Guide de l'administrateur système* à l'adresse www.xerox.com/office/VLC8000Wdocs.

Pour configurer les paramètres de bac :

1. Sur le panneau de commande de l'imprimante, appuyez sur **Périphérique**.
2. Sélectionnez **Bac papier**, puis sélectionnez le magasin requis.
 - Pour définir le mode, touchez **Mode magasin**, puis sélectionnez une option.
 - Pour spécifier les paramètres papier d'un magasin spécialisé, assurez-vous que le mode magasin est défini sur **Spécialisé**, puis définissez le format, le type et la couleur du papier.
 - Pour configurer l'imprimante afin qu'elle détecte le magasin automatiquement, touchez le bouton bascule **Sélection auto**.
 - Pour définir la priorité de chaque magasin, cliquer sur la touche plus (+) ou moins (-). L'imprimante utilise en premier le papier du magasin qui a la priorité numéro 1. Si ce magasin est vide, l'imprimante utilise le papier du magasin qui a la priorité numéro 2.
3. Cliquez sur **OK**.
4. Pour revenir à l'écran d'accueil, appuyez sur la touche **Accueil**.

Configuration des magasins 3 et 4 du module à 2 magasins grande capacité

Les magasins 3 et 4 du module à 2 magasins sont des magasins grande capacité. Configurez les magasins 3 et 4 pour qu'ils prennent en charge le papier que vous utilisez.

Si vous configurez les magasins pour la première fois, configurez-les pour le format papier dont vous avez besoin. Si vous changez le format papier, reconfigurez les magasins pour le nouveau format papier. Pour des détails sur les formats de papier pris en charge pour chaque magasin, reportez-vous à [Formats de supports pris en charge](#).

Pour configurer les magasins 3 et 4 du module à 2 magasins grande capacité :

 **Remarque** : Avant tout réglage du magasin, comparez le format du papier à la configuration actuelle des magasins 3 et 4. Si le format du papier correspond à la configuration du magasin, aucun réglage n'est nécessaire.

1. Retirez le papier du magasin.
2. Pincez le verrou du guide papier avant, puis faites glisser le guide papier jusqu'au format requis.
3. Pour verrouiller les guides papier, libérez le verrou du guide.

 **Remarque** : Les guides papier sont verrouillés en position uniquement lorsqu'ils se trouvent au niveau du format papier standard désigné.

Configuration du magasin 6

Le magasin 6 est un magasin grande capacité spécialisé. Vous pouvez configurer le magasin 6 pour qu'il prenne en charge le format de papier que vous utilisez. Pour des détails sur les formats de papier pris en charge pour chaque magasin, reportez-vous à [Formats de supports pris en charge](#).

Pour configurer le magasin 6 :

 **Remarque :** Avant tout réglage du magasin, comparez le format du papier à la configuration actuelle du magasin 6. Si le format du papier correspond à la configuration du magasin, aucun réglage n'est nécessaire.

1. Retirez la vis qui retient la plaque d'écartement à l'arrière du magasin.

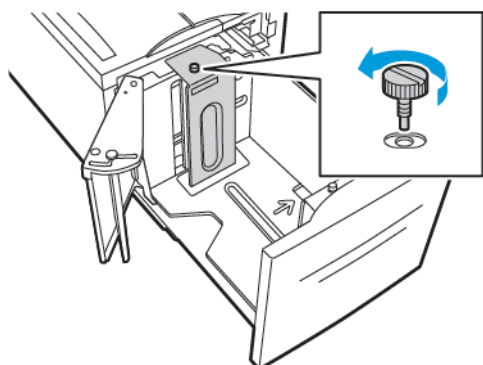

2. Pour retirer la plaque d'écartement, saisissez-la, puis soulevez-la.

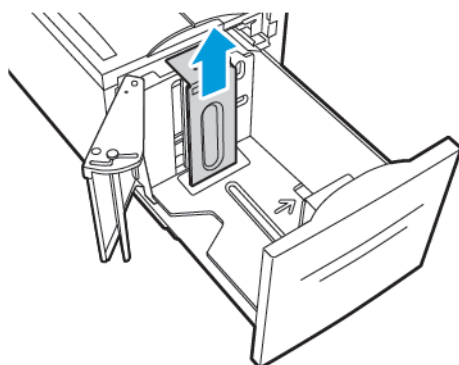

3. Placez les languettes situées au bas de la plaque d'écartement dans les fentes correspondant au format du papier, au fond du magasin 6.

4. Faites glisser le haut de la plaque vers le bas pour insérer la cheville située à l'arrière du magasin dans le trou correspondant de la plaque.

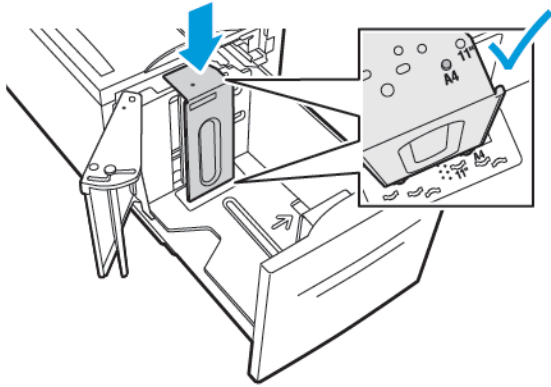

5. Serrez la vis pour fixer la plaque d'écartement.

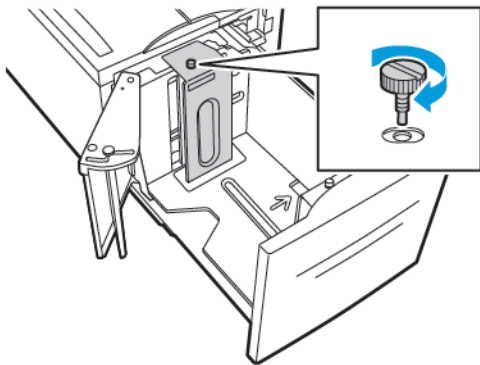

6. Répétez ces étapes pour la plaque d'écartement à l'avant du magasin 6.

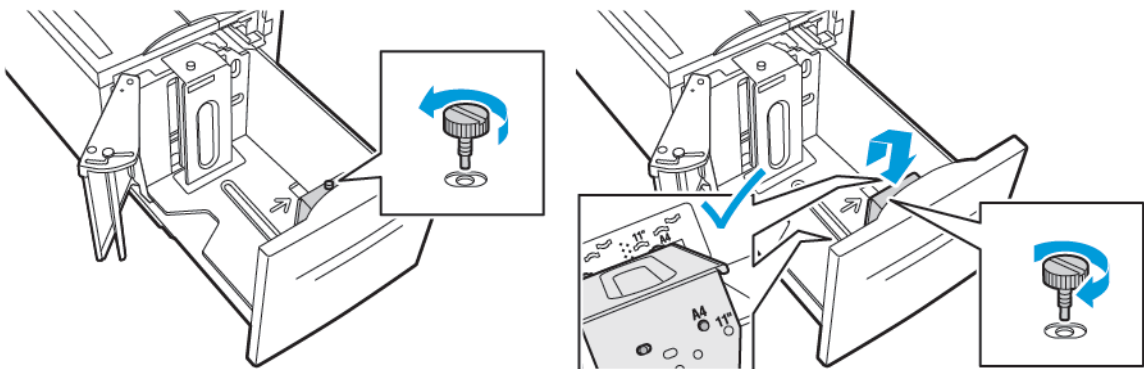

7. Repérez la tige située en haut de la porte latérale.

Papier et supports

8. Soulevez la tige, puis placez-la au niveau du format papier requis dans la fente.
9. Pour verrouiller la porte latérale, relâchez la tige.

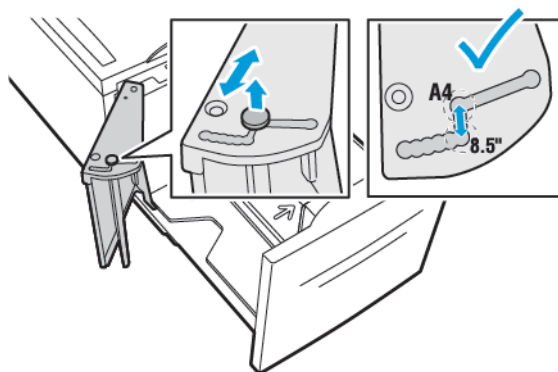

Chargement du papier

Chargement du papier dans les magasins 1 à 4

La méthode de chargement des magasins 1 et 2, ainsi que des magasins 3 et 4 lorsqu'ils font partie du module à 2 magasins, est la même. Pour savoir comment placer du papier dans les magasins 3 et 4 lorsqu'ils font partie du module tandem, reportez-vous à la section [Chargement du papier dans les magasins 3 et 4 du module tandem](#).

L'administrateur système peut configurer les magasins 1–4 sur le mode Entièrement réglable ou Spécialisé. Chaque fois qu'un magasin est ouvert et refermé, les paramètres papier s'affichent sur le panneau de commande.

- Lorsque les magasins sont configurés comme entièrement réglables, vous pouvez confirmer ou modifier les paramètres de support. Les guides du magasin détectent automatiquement le format du papier chargé.
- Lorsque les magasins sont configurés en mode Spécialisé, le panneau de commande affiche les paramètres papier correspondants. Un message d'avertissement s'affiche sur le panneau de commande lorsque le support incorrect est chargé, ou lorsque les guides sont incorrectement réglés.

 **Remarque :** seul l'administrateur système est autorisé à modifier les paramètres du support accepté dans un magasin spécialisé. Pour savoir comment configurer les paramètres magasin, reportez-vous à [Configuration des paramètres de bac](#).

Lorsqu'un magasin est vide ou presque vide, un message d'avertissement s'affiche sur le panneau de commande.

Pour charger du papier dans les magasins 1–4 :

1. Sortez le magasin jusqu'à la butée.

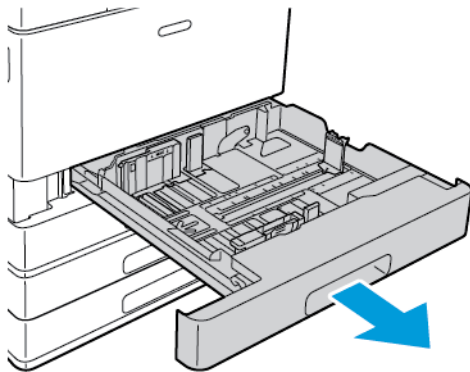

2. Retirez le papier de format ou de type différent.

3. Pour écarter les guides de longueur ou de largeur, pincez le verrou des guides, puis faites glisser ces derniers.

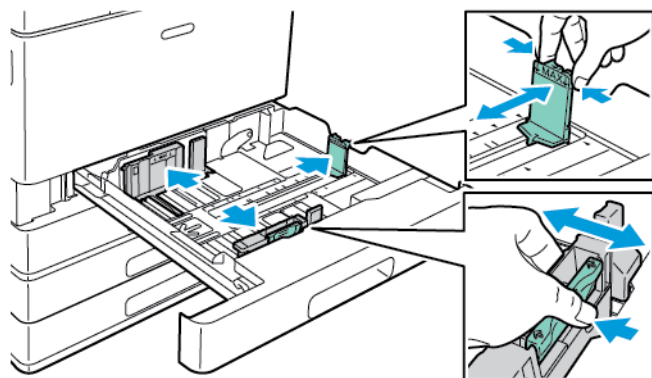

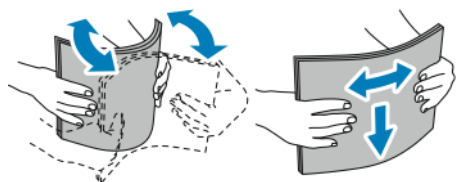

4. Courbez les feuilles d'avant en arrière et d'arrière en avant et ventilez-les, puis alignez les bords de la pile sur une surface plane. Cette procédure permet de s'assurer que les feuilles ne sont pas collées les unes aux autres et réduit le risque d'incidents papier.

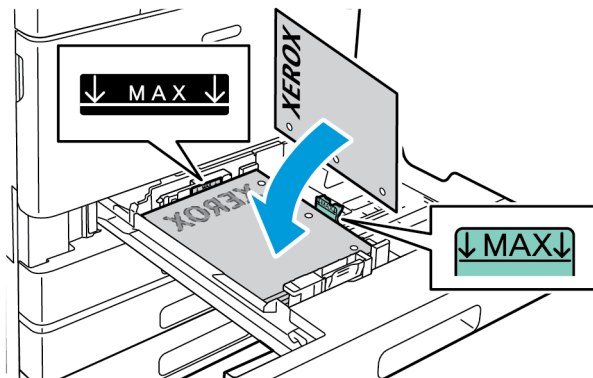

Remarque : Pour éviter tout incident papier ou faux départ, ne retirez le papier de son emballage qu'au moment de l'utiliser.

5. Pour placer du papier dans le magasin, procédez comme suit :
- Pour un départ par le grand côté :
 - insérez le papier à en-tête et préimprimé face dessous, bord supérieur vers l'arrière ;
 - placez le papier perforé avec les trous sur la droite.



 **Remarque :** Ne chargez pas de papier au-dessus de la ligne de remplissage maximal. La surcharge de papier dans le magasin peut entraîner des incidents.

- Pour un départ par le petit côté :
 - insérez le papier à en-tête et préimprimé face dessous, bord supérieur à gauche ;
 - placez le papier perforé avec les trous orientés vers l'arrière.

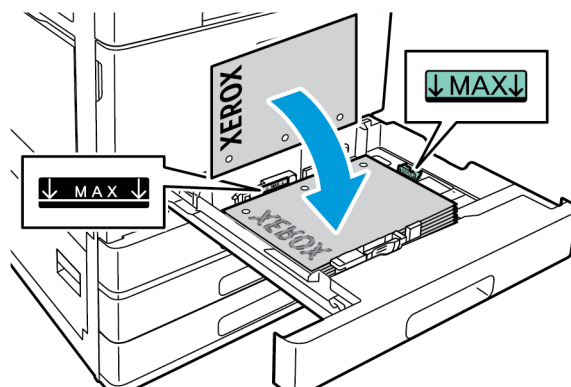

 **Remarque :** Utilisez un départ petit côté pour les formats personnalisés et les supports spéciaux.

6. Pour régler les guides de longueur et de largeur en fonction du papier, pincez le verrou des guides, puis faites glisser ces derniers jusqu'à ce qu'ils touchent le papier.

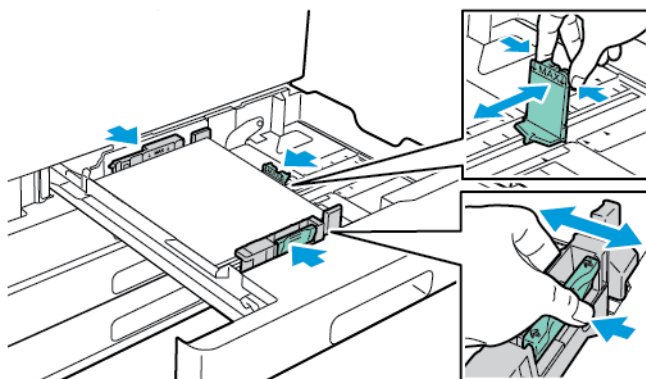

7. Repoussez le magasin dans l'imprimante.

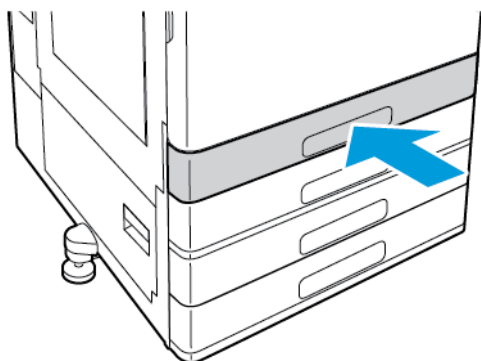

8. Sur le panneau de commande, sélectionnez le format, le type et la couleur du papier.
 - Si vous avez placé du papier à en-tête dans l'imprimante, réglez le type de support sur **En-tête**.
 - Si vous avez placé du papier préimprimé dans l'imprimante, réglez le type de support sur **Préimprimé**.
9. Pour confirmer les paramètres, touchez **OK**.

 **Remarque :** Pour modifier les paramètres papier lorsque le magasin est en mode Spécialisé, consultez la section [Configuration des paramètres de bac](#).

Chargement du papier dans les magasins 3 et 4 du module tandem

Le panneau de commande affiche un message d'avertissement lorsque le magasin est presque vide ou vide.

Réglage des guides papier dans les magasins 3 et 4, reportez-vous à la section [Configuration des magasins 3 et 4 du module à 2 magasins grande capacité](#).

Pour charger du papier dans les magasins 3 et 4 du module tandem :

1. Sortez le magasin jusqu'à la butée. Attendez que le magasin s'abaisse et s'arrête.

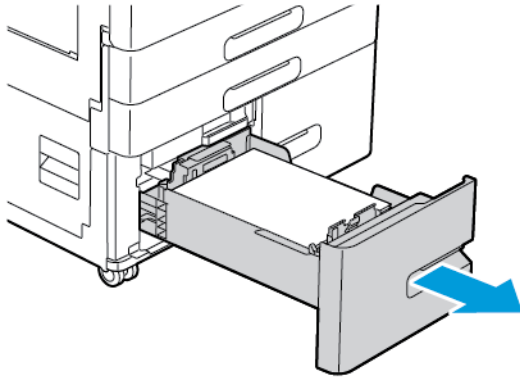

2. Ventilez les bords du papier avant de le charger dans les magasins. Cela permet de séparer les feuilles éventuellement collées entre elles et de réduire le risque d'incidents papier.

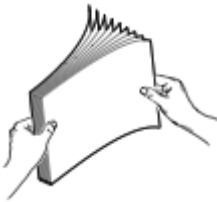

 **Remarque :** Pour éviter tout incident papier ou faux départ, ne retirez le papier de son emballage qu'au moment de l'utiliser.

3. Empilez le papier dans l'angle arrière gauche du magasin
 - Insérez le papier à en-tête et préimprimé face dessous, bord supérieur vers l'arrière du magasin.
 - Placez le papier perforé avec les trous sur la droite.

 **Remarque :** Ne chargez pas de papier au-dessus de la ligne de remplissage maximal. La surcharge de papier dans le magasin peut entraîner des incidents.

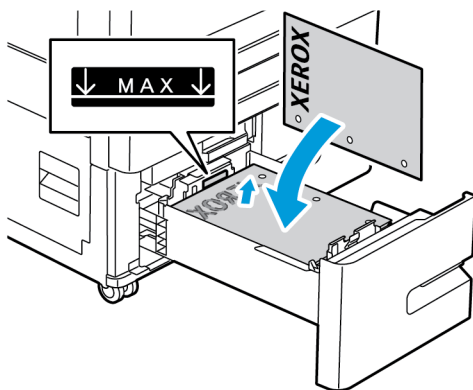

4. Repoussez le magasin dans l'imprimante.

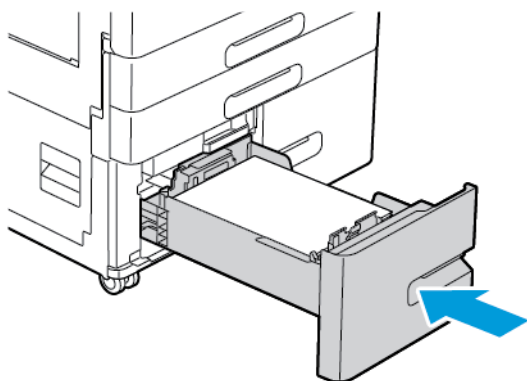

5. Sur le panneau de commande, sélectionnez le type et la couleur du papier.
 - Si vous avez placé du papier à en-tête dans l'imprimante, réglez le type de support sur **En-tête**.
 - Si vous avez placé du papier préimprimé dans l'imprimante, réglez le type de support sur **Préimprimé**.
6. Pour confirmer les paramètres, touchez **OK**.

Chargement du papier dans le départ manuel

Le départ manuel prend en charge la plus grande variété de types de support. Il est essentiellement destiné aux travaux de faible volume utilisant des supports spéciaux.

Pour charger le papier dans le départ manuel :

1. Ouvrez le départ manuel. Si le départ manuel contient du papier de format ou de type différent, retirez-le.

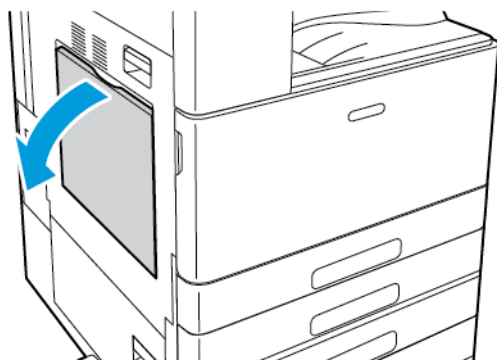

2. Sortez la rallonge du magasin pour les formats plus grands.

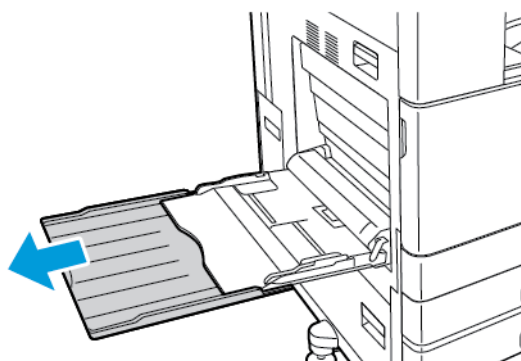

3. Déplacez les guides de largeur vers les bords du magasin.

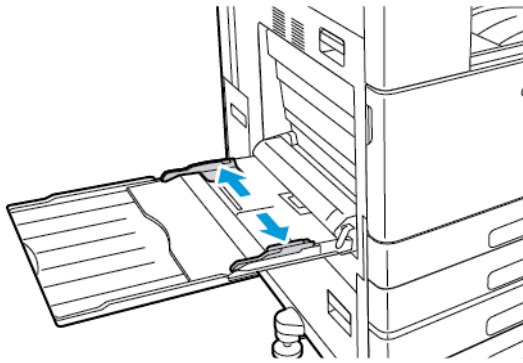

4. Courbez les feuilles d'avant en arrière et d'arrière en avant et ventilez-les, puis alignez les bords de la pile sur une surface plane. Cette procédure permet de s'assurer que les feuilles ne sont pas collées les unes aux autres et réduit le risque d'incidents papier.

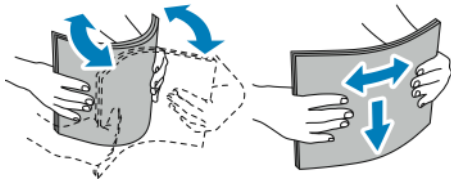

Remarque : Pour éviter tout incident papier ou faux départ, ne retirez le papier de son emballage qu'au moment de l'utiliser.

5. Placez le papier dans le magasin.
- Pour un départ par le grand côté en impression recto :
 - Chargez le papier à en-tête face dessus, bord supérieur vers l'avant du magasin.
 - Placez le papier perforé avec les trous sur la droite.

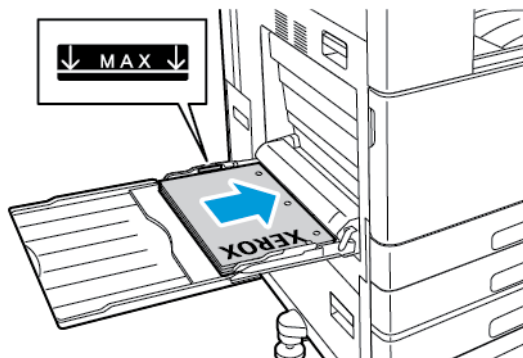

Papier et supports

- Chargez le papier préimprimé face dessus, bord supérieur vers l'avant.

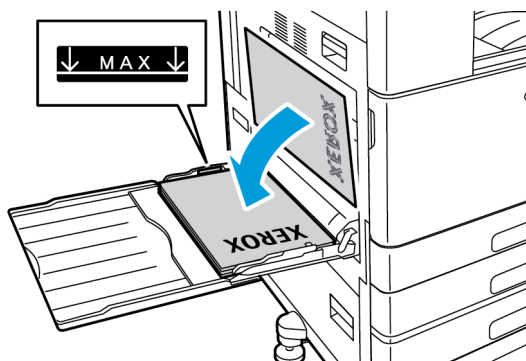

- Pour un départ par le grand côté en impression recto verso :
 - placez le papier à en-tête ou préimprimé face dessus, bord supérieur vers l'avant ;
 - placez le papier perforé avec les trous sur la droite.

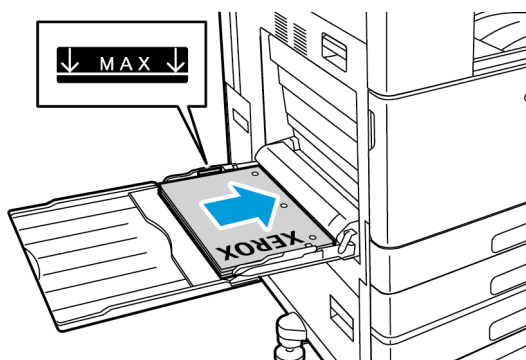

- Pour un départ par le petit côté en impression recto :
 - placez le papier à en-tête face dessus, bord supérieur vers la droite ;
 - placez le papier perforé avec les trous orientés vers l'arrière ;

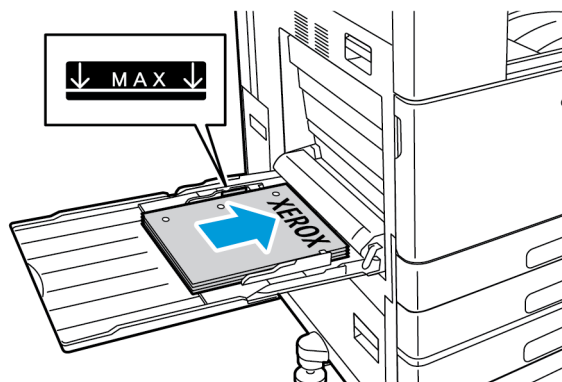

- placez le papier préimprimé face dessus, bord supérieur vers la droite.

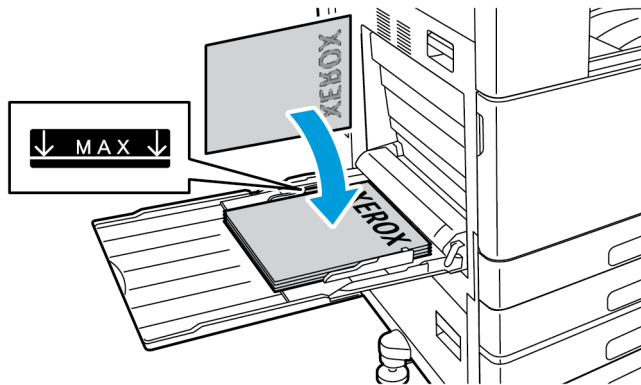

- Pour un départ par le petit côté en impression recto verso :
 - placez le papier à en-tête ou préimprimé face dessus, bord supérieur vers la droite ;
 - placez le papier perforé avec les trous orientés vers l'arrière ;

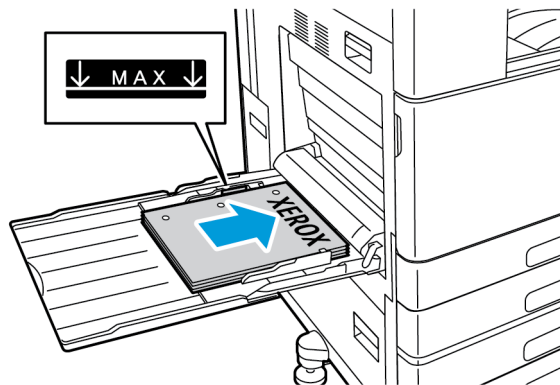

Remarque : Ne chargez pas de papier au-dessus de la ligne de remplissage maximal. La surcharge de papier peut entraîner des incidents.

6. Réglez les guides de largeur pour les mettre en contact avec les bords du papier.

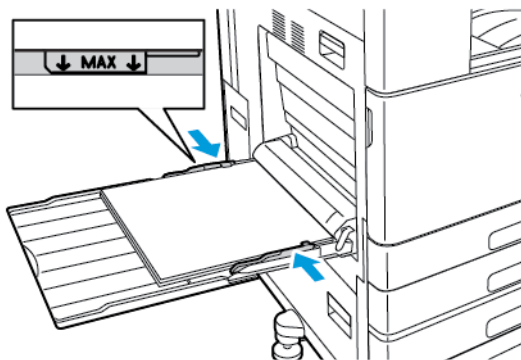

7. Sur le panneau de commande, sélectionnez le format, le type et la couleur du papier.
 - Si vous avez placé du papier à en-tête dans l'imprimante, réglez le type de support sur **En-tête**.
 - Si vous avez placé du papier préimprimé dans l'imprimante, réglez le type de support sur **Préimprimé**.
8. Pour confirmer les paramètres, touchez **OK**.

Chargement de papier dans le magasin 6

Le panneau de commande affiche un message d'avertissement lorsque le magasin est presque vide ou vide.

Pour modifier le format du papier dans le magasin 6, reportez-vous à la section [Configuration du magasin 6](#).

Pour charger du papier dans le magasin 6 :

1. Au niveau du module d'alimentation grande capacité, sortez le magasin 6 jusqu'à la butée. Ouvrez complètement la porte latérale.

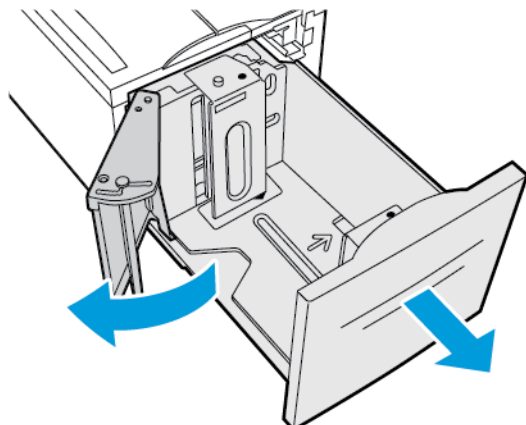

2. Attendez que le magasin s'abaisse et s'arrête.
3. Le panneau de commande affiche les paramètres du magasin. Vérifiez que le type de papier approprié est chargé dans le magasin.

 **Remarque :** Ne chargez pas de papier de format personnalisé dans le magasin 6.

4. Ventilez les bords du papier avant de le charger dans les magasins afin de séparer les feuilles éventuellement collées ensemble et de réduire le risque d'incidents papier.

 **Remarque :** Pour éviter tout incident papier ou faux départ, ne retirez le papier de son emballage que quand cela est nécessaire.

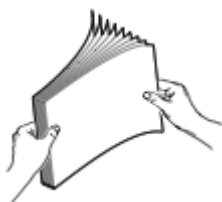

5. Chargez le papier contre le bord droit du magasin.
 - Placez le papier à en-tête ou préimprimé face dessus, bord supérieur vers l'avant du magasin.
 - Placez le papier préperforé avec les perforations vers la gauche du magasin.

 **Remarque :** Ne chargez pas de papier au-dessus de la ligne de remplissage maximal. La surcharge de papier peut entraîner des incidents.

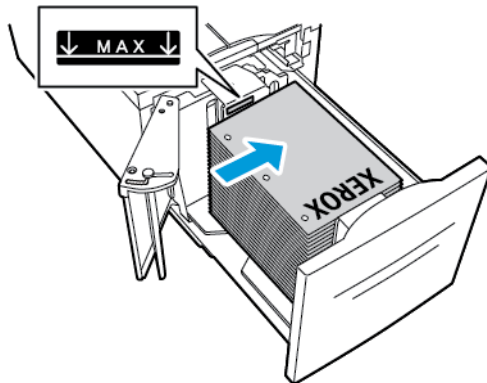

6. Fermez la porte latérale, puis fermez le magasin 6.

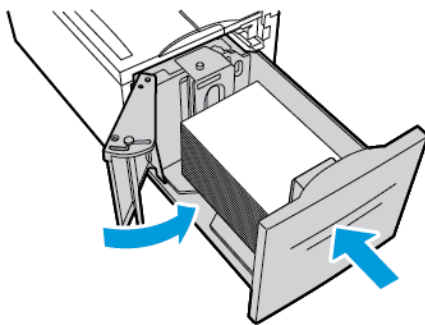

7. Sur le panneau de commande, sélectionnez le type et la couleur du papier.
 - Si vous avez placé du papier à en-tête dans l'imprimante, réglez le type de support sur **En-tête**.
 - Si vous avez placé du papier préimprimé dans l'imprimante, réglez le type de support sur **Préimprimé**.
8. Pour confirmer les paramètres, touchez **OK**.

Impression sur des papiers spéciaux

Pour commander du papier spécial ou d'autres supports spéciaux, contactez votre revendeur local ou consultez la page www.xerox.com/office/VLC8000Wsupplies.

Enveloppes

Vous pouvez imprimer des enveloppes à partir du départ manuel. Lorsque le magasin pour enveloppes (disponible en option) est installé, vous pouvez imprimer des enveloppes à partir de ce magasin.

Instructions pour l'impression d'enveloppes

- Utilisez uniquement des enveloppes papier.
- N'utilisez pas d'enveloppes à fenêtre ou à fermoir métallique.
- La qualité d'impression dépend de la qualité des enveloppes et de leur fabrication. Si les résultats obtenus ne sont pas satisfaisants, essayez une autre marque d'enveloppe.
- Maintenez une température et une humidité relative constantes.
- Conservez les enveloppes inutilisées dans leur emballage afin d'éviter qu'une humidité excessive ou insuffisante n'affecte la qualité d'impression ou n'entraîne un froissement du support. Une humidité excessive pourrait provoquer la fermeture des enveloppes avant ou pendant l'impression.
- Avant de mettre en place les enveloppes dans le magasin, retirez l'air qu'elles contiennent en posant un gros livre dessus.
- Dans le pilote d'imprimante, sélectionnez Enveloppe comme type de support.
- N'utilisez pas d'enveloppes matelassées. Utilisez des enveloppes parfaitement planes, sans courbure.
- N'utilisez pas d'enveloppes thermocollantes.
- N'utilisez pas d'enveloppes à rabat autocollant.

Chargement d'enveloppes dans le départ manuel

Le départ manuel peut contenir les formats d'enveloppe standard suivants :

- C4, C5, C6 et DL
- Monarch et n° 10

Pour charger les enveloppes dans le départ manuel :

1. Ouvrez le départ manuel.

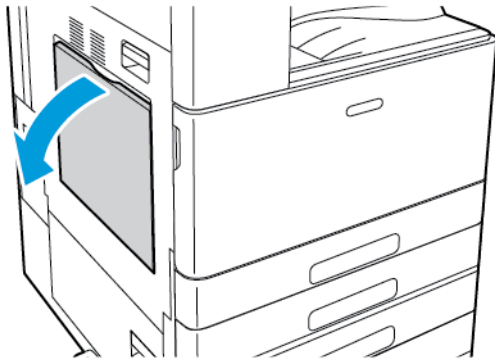

2. Déplacez les guides de largeur vers les bords du magasin.

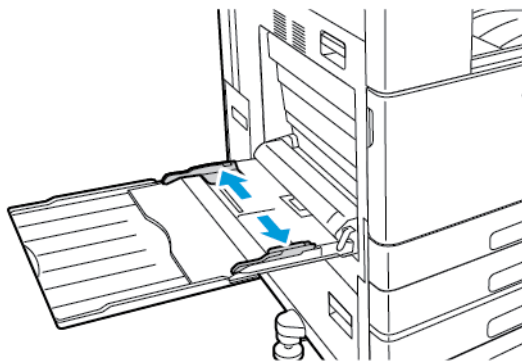

Remarque : Si vous ne placez pas les enveloppes dans le départ manuel juste après les avoir retirées de leur emballage, elles peuvent se gondoler. Aplatissez les enveloppes pour éviter les incidents papier.

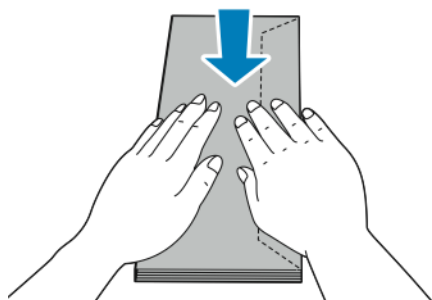

3. Chargez les enveloppes dans le magasin.
 - Enveloppes avec rabat sur le grand côté : chargez les enveloppes face dessous, rabats fermés et orientés vers la droite.

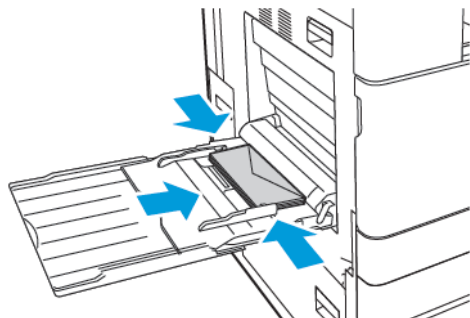

- Enveloppes avec rabat auto-adhésif sur le petit côté : chargez les enveloppes face dessous, rabats fermés et orientés vers la droite.

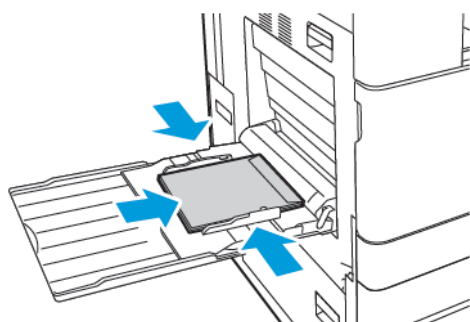

- Enveloppes avec rabat non auto-adhésif sur le petit côté : chargez les enveloppes face dessous, rabats ouverts et orientés vers la gauche.

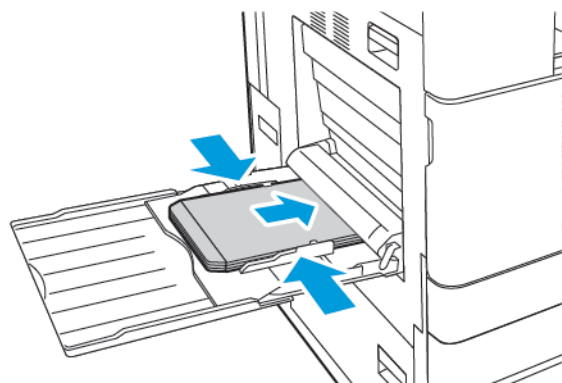

Remarque : Pour que les enveloppes s'impriment correctement, lorsque vous les chargez avec le rabat ouvert, définissez l'orientation voulue dans le pilote d'imprimante. Pour pivoter les images, sélectionnez **Rotation image de 180 degrés** dans le pilote d'imprimante.

4. Sur le panneau de commande, sélectionnez le format, le type et la couleur du papier. Assurez-vous que le type du papier est réglé sur Enveloppes.
5. Pour confirmer les paramètres, appuyez sur **Confirmer**.

Chargement du magasin pour enveloppes

Vous pouvez utiliser le magasin pour enveloppes (disponible en option) à la place du magasin 1. Ce magasin est un magasin spécialisé qui peut contenir les formats d'enveloppe suivants :

- C4, C6 et DL
- Monarch et n° 10

Pour charger le magasin pour enveloppes :

1. Sortez le magasin pour enveloppes jusqu'à la butée.

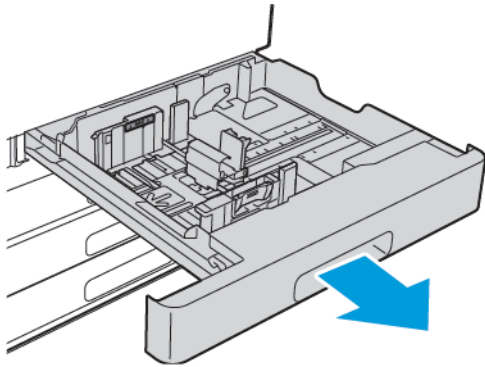

2. Chargez les enveloppes dans le magasin.

- Enveloppes avec rabat sur le grand côté : chargez les enveloppes face dessus, rabats fermés et orientés vers la gauche.

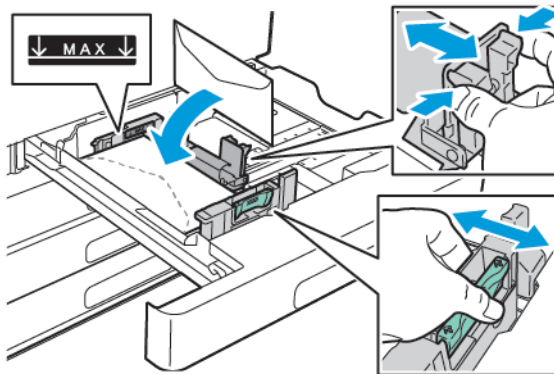

- Enveloppes avec rabat auto-adhésif sur le petit côté : chargez les enveloppes face dessus, rabats fermés et orientés vers la gauche.

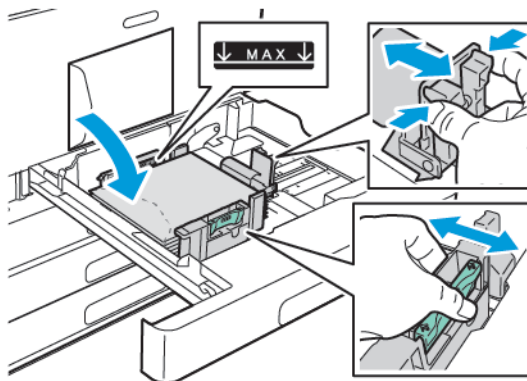

- Enveloppes avec rabat non auto-adhésif sur le petit côté : chargez les enveloppes face dessus, rabats ouverts et orientés vers la droite.

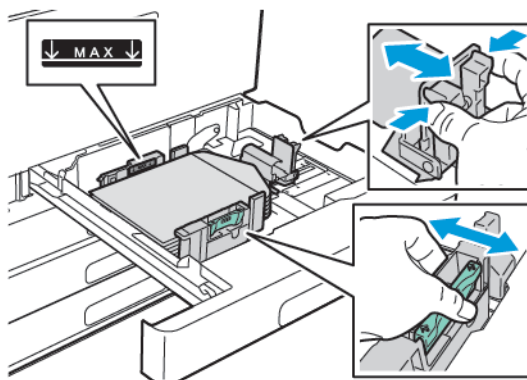

Remarque : Réglez les guides papier contre les bords des enveloppes. Assurez-vous que la ligne de remplissage maximal est visible ou que le nombre d'enveloppes ne dépasse pas 50.

3. Fermez le bac.

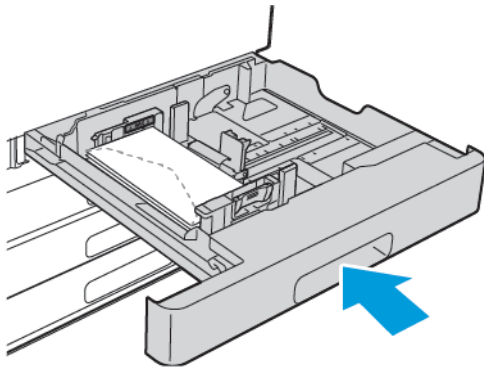

4. Sur le panneau de commande, sélectionnez le format, le type et la couleur du papier. Assurez-vous que le type du papier est réglé sur Enveloppes.
5. Pour confirmer les paramètres, appuyez sur **Confirmer**.

Étiquettes

Vous pouvez imprimer les étiquettes depuis n'importe quel magasin.

Instructions pour l'impression d'étiquettes

- Utilisez des étiquettes conçues pour l'impression laser.
- N'utilisez pas d'étiquettes vinyle.
- Ne repassez pas une feuille d'étiquettes plusieurs fois dans l'imprimante.
- N'utilisez pas d'étiquettes gommées.
- Imprimez sur une seule face des feuilles d'étiquettes. Utilisez uniquement des feuilles d'étiquettes complètes.
- Conservez les étiquettes inutilisées à plat dans leur carton d'emballage. Conservez les feuilles d'étiquettes dans l'emballage d'origine jusqu'à utilisation. Remettez les feuilles d'étiquettes inutilisées dans l'emballage d'origine et refermez celui-ci.
- Évitez de stocker les étiquettes dans des conditions extrêmes de sécheresse, d'humidité ou de température. Cela peut provoquer un incident papier dans l'imprimante ou entraîner des problèmes de qualité d'impression.
- Évitez de stocker le papier trop longtemps. Un stockage prolongé dans des conditions extrêmes peut provoquer la déformation des étiquettes et des incidents papier dans l'imprimante.
- Dans le pilote d'imprimante, sélectionnez Étiquettes comme type de support.
- Retirez tout autre support du magasin avant de charger les étiquettes.



AVERTISSEMENT :

N'utilisez pas de feuilles d'étiquettes incomplètes, recourbées, ou décollées. Cela pourrait endommager l'imprimante.

Chargement d'étiquettes dans les magasins 1-4

 **Remarque :** Pour charger du papier dans les magasins 3 et 4 du module tandem, reportez-vous à la section [Chargement du papier dans les magasins 3 et 4 du module tandem](#).

1. Sortez le magasin jusqu'à la butée.

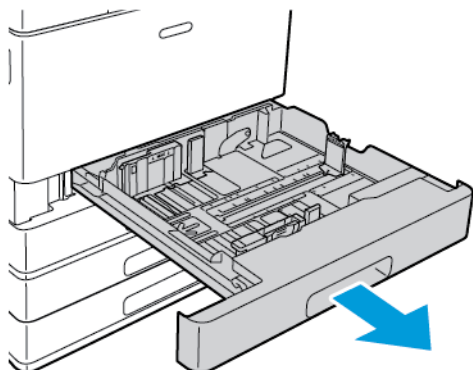

2. Vérifiez que les guides papier sont correctement réglés selon le format des étiquettes que vous chargez dans le magasin.
3. Retirez le papier de format ou de type différent.
4. Pour retirer le guide papier de longueur ou de largeur, dégagez le verrou du guide, puis faites glisser le guide.

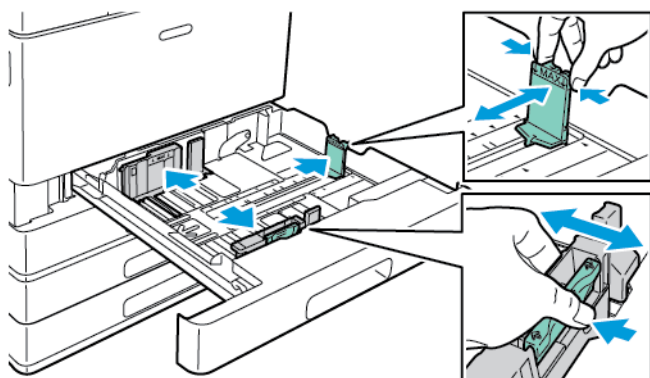

5. Chargez les étiquettes dans le magasin.

- Pour une alimentation par le grand côté, insérez les étiquettes face dessus, bord supérieur vers l'arrière.

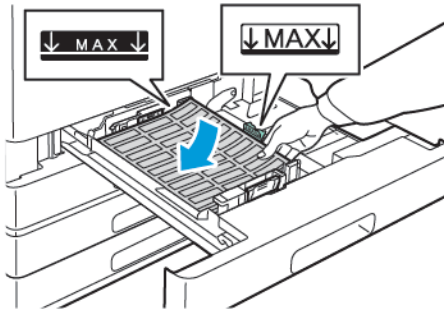

- Pour une alimentation par le petit côté, insérez les étiquettes face dessus, bord supérieur à gauche.

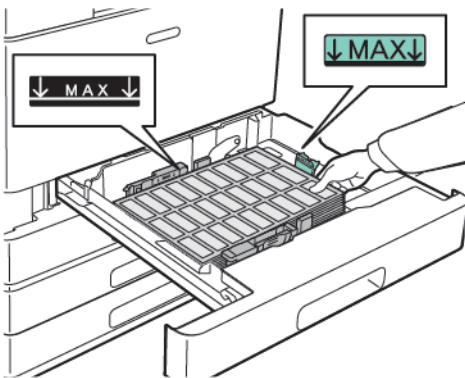

Remarque : Ne chargez pas de papier au-dessus de la ligne de remplissage maximal. La surcharge de papier peut entraîner des incidents.

6. Réglez les guides de longueur et de largeur selon les étiquettes.

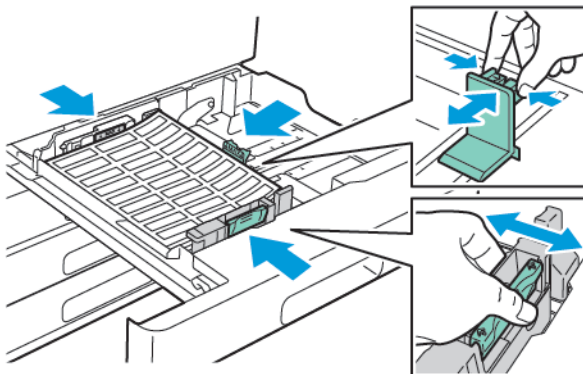

7. Replacez le magasin dans l'imprimante.

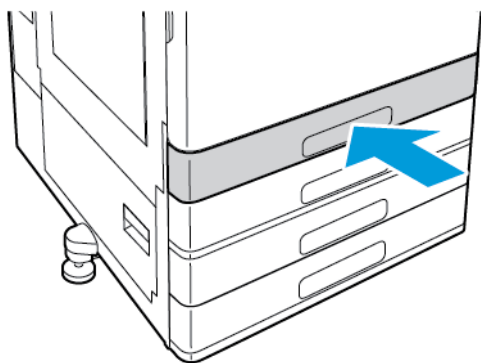

8. Sur le panneau de commande, sélectionnez le format, le type et la couleur du papier. Assurez-vous que le type de papier est réglé sur **Étiquettes**.

 **Remarque :** Pour modifier les paramètres papier lorsque le magasin est en mode Spécialisé, consultez la section [Configuration des paramètres de bac](#).

9. Pour confirmer les paramètres, touchez **OK**.
10. Pour revenir à l'écran d'accueil, appuyez sur la touche **Accueil**.

Chargement du papier dans les magasins 3 et 4 du module tandem

1. Sortez le magasin 3 ou 4 jusqu'à la butée. Attendez que le magasin s'abaisse et s'arrête.

 **Remarque :** Assurez-vous que le format des étiquettes est adapté au magasin. Ne chargez pas de papier de format personnalisé dans le magasin 3 ou 4. Pour changer le format du papier dans les magasins 3 et 4, reportez-vous à la section [Configuration des magasins 3 et 4 du module à 2 magasins grande capacité](#).

2. Chargez les étiquettes dans le magasin. Insérez les étiquettes face dessus, bord supérieur vers l'arrière. Empilez les étiquettes dans le coin arrière gauche du magasin comme indiqué.

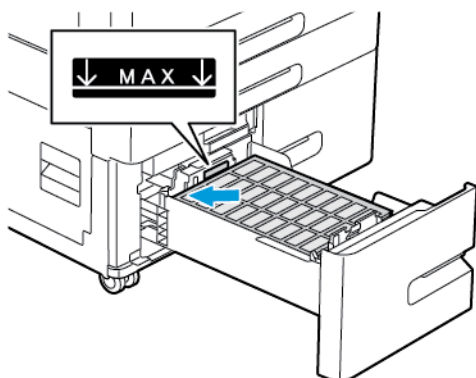

3. Replacez le magasin dans l'imprimante.
4. Sur le panneau de commande, sélectionnez le type et la couleur du papier. Assurez-vous que le type de papier est réglé sur **Étiquettes**.
5. Pour confirmer les paramètres, touchez **OK**.
6. Pour revenir à l'écran d'accueil, appuyez sur la touche **Accueil**.

Chargement des étiquettes dans le départ manuel

1. Ouvrez le départ manuel, puis, pour les grands formats, sortez la rallonge. Retirez le papier de format ou de type différent.
2. Déplacez les guides de largeur vers les bords du magasin.

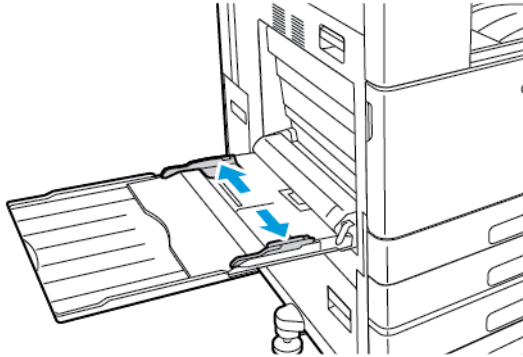

3. Chargez les étiquettes dans le magasin.
 - Pour un départ par le grand côté, chargez les étiquettes face dessous, bord supérieur vers l'arrière de l'imprimante.



- Pour un départ par le petit côté, chargez les étiquettes face dessous, bord supérieur vers la droite.

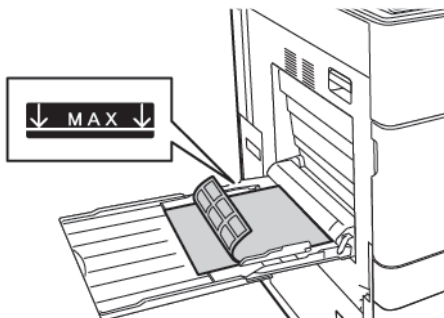

Remarque : Ne chargez pas de papier au-dessus de la ligne de remplissage maximal. La surcharge de papier peut entraîner des incidents.

4. Réglez les guides de largeur pour les mettre en contact avec les bords du papier.

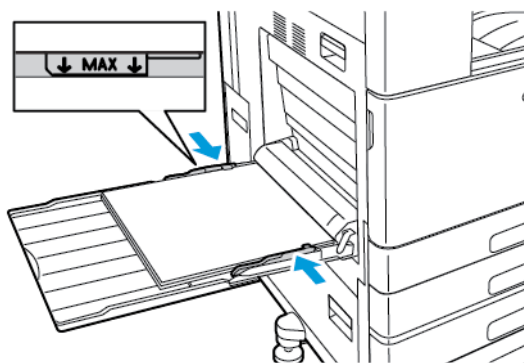

5. Sur le panneau de commande, sélectionnez le format, le type et la couleur du papier. Assurez-vous que le type de papier est réglé sur **Étiquettes**.
6. Pour confirmer les paramètres, touchez **OK**.
7. Pour revenir à l'écran d'accueil, appuyez sur la touche **Accueil**.

Bandeau

Vous pouvez imprimer des bandeaux à partir du départ manuel.

Chargement du bandeau dans le départ manuel

1. Ouvrez le départ manuel, puis sortez la rallonge. Retirez le papier de format ou de type différent.
2. Déplacez les guides de largeur vers les bords du magasin.

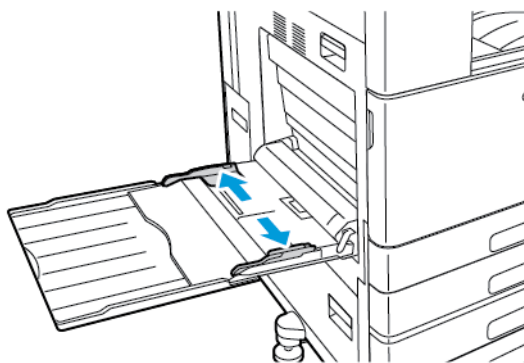

3. Chargez le bandeau dans le magasin principal. Chargez le papier pour que le petit côté entre en premier dans l'imprimante.

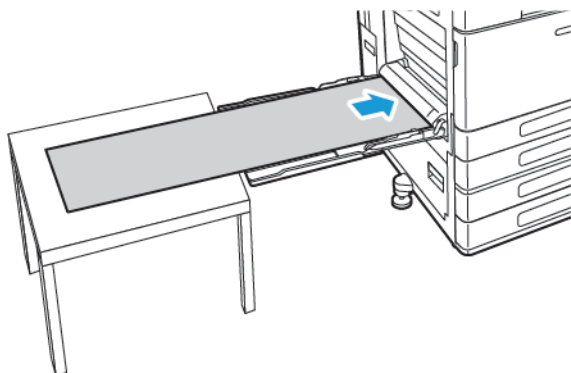

4. Réglez les guides de largeur pour les mettre en contact avec les bords du papier.
5. Sur le panneau de commande, sélectionnez le format, le type et la couleur du papier.
 - a. Pour définir le format du papier, touchez **Format**, puis **Personnalisé**. Dans la fenêtre Format personnalisé, entrez la hauteur et la largeur du nouveau format, puis touchez **OK**.
 - b. Pour sélectionner le type de papier, touchez **Type** puis touchez le type de papier correct.
 - c. Pour sélectionner la couleur de papier, touchez **Type** puis touchez la couleur de papier correcte.
6. Pour confirmer les paramètres, touchez **OK**.
7. Pour revenir à l'écran d'accueil, appuyez sur la touche **Accueil**.



Remarque : Soutenez le papier avec vos mains à mesure qu'il entre dans l'imprimante. Pour prévenir les incidents papier, insérez une feuille à la fois.

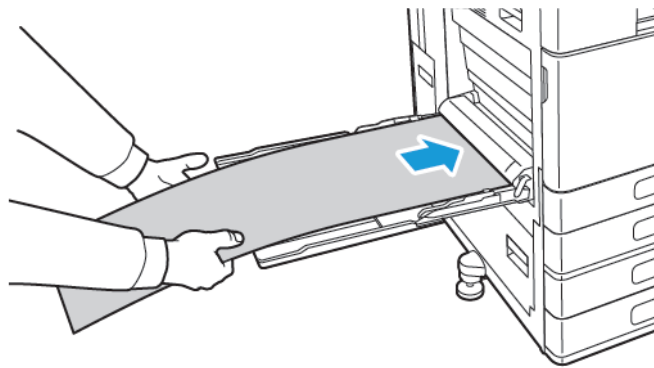

Maintenance

Ce chapitre contient :

- Précautions générales..... 148
- Nettoyage de l'imprimante 149
- Procédures de réglage et de maintenance 154
- Consommables..... 163
- Éléments de maintenance courante..... 165
- Gestion de l'imprimante..... 179
- Déplacement de l'imprimante 180

Précautions générales



AVERTISSEMENT :

- Certaines pièces internes de l'imprimante peuvent être brûlantes. Soyez prudent lorsque des portes ou des capots sont ouverts.
- Conservez tous les produits de nettoyage hors de portée des enfants.
- N'utilisez pas d'aérosol pour nettoyer l'extérieur et l'intérieur de l'imprimante. Certains de ces produits contenant des mélanges explosifs, leur utilisation dans des appareils électriques est déconseillée. Le recours à de tels produits de nettoyage augmente le risque d'explosion et d'incendie.
- Ne retirez pas les capots ou les caches fixés à l'aide de vis. Ils protègent des composants non remplaçables par l'utilisateur. Ne tentez pas d'interventions de maintenance autres que celles décrites dans la documentation fournie avec l'imprimante.



Attention :

- N'utilisez pas de nettoyeurs aérosols ou solvants organiques ou chimiques puissants pour nettoyer l'imprimante. Ne versez pas de liquide directement sur l'imprimante. Utilisez les consommables et produits de nettoyage conformément aux instructions fournies dans cette documentation.
- Ne posez rien sur l'imprimante.
- Ne laissez pas les capots et les portes ouverts pendant une période prolongée, surtout dans des endroits très éclairés. Une exposition à la lumière peut endommager les modules photorécepteurs.
- Laissez les capots et portes fermés pendant une impression.
- N'inclinez pas l'imprimante lorsqu'elle est en cours d'utilisation.
- Ne touchez pas aux contacts électriques ou aux engrenages sous peine d'endommager le système ou de nuire à la qualité de l'impression.
- Assurez-vous que les composants retirés lors du nettoyage sont réinstallés avant de rebrancher l'imprimante.

Nettoyage de l'imprimante

Nettoyage de l'extérieur

Nettoyez l'extérieur de l'imprimante une fois par mois.

- Nettoyez le bac papier, le bac récepteur, le panneau de commande et autres composants avec un chiffon doux et humide.
- Une fois le nettoyage terminé, essuyez avec un chiffon doux et sec.
- Pour les taches persistantes, humectez le chiffon d'une petite quantité de détergent doux et essuyez délicatement pour éliminer les taches.

 **Attention** : Ne pulvérisez pas de détergent directement sur l'imprimante. Le liquide risquerait de se répandre à l'intérieur de l'imprimante et de causer des problèmes. Utilisez exclusivement de l'eau ou un détergent doux, jamais d'autres agents de nettoyage.

Nettoyage de l'intérieur

Nettoyez régulièrement l'intérieur de l'imprimante pour éviter de le tacher car cela pourrait détériorer la qualité d'impression. Nettoyez l'intérieur de l'imprimante à chaque fois que vous remplacez un module photorécepteur.

Après avoir résolu un incident papier ou remplacé une cartouche de toner, vérifiez l'intérieur de l'imprimante avant de fermer les capots et les portes.

- Retirez tous les débris ou morceaux de papier restants. Pour plus d'informations, reportez-vous à la section [Résolution des incidents papier](#).
- Éliminez la poussière ou les taches à l'aide d'un chiffon sec, propre et non pelucheux.

 **AVERTISSEMENT** : Ne touchez jamais une zone portant la mention Attention dans le module four. Vous risqueriez de vous brûler. Si une feuille de papier est enroulée autour du module four, ne tentez pas de l'enlever immédiatement. Mettez immédiatement l'imprimante hors tension et attendez 40 minutes que le module four refroidisse. Essayez de résoudre l'incident papier après le refroidissement de l'imprimante. Si le problème persiste, prenez contact avec Xerox.

Nettoyage des lentilles des têtes d'impression

L'imprimante est dotée de 4 lentilles de têtes d'impression. Les lentilles de la tête d'impression doivent être nettoyées régulièrement pour maintenir la qualité de l'impression. Nettoyez les lentilles de la tête d'impression à chaque fois que le module photorécepteur associé est remplacé ou que la qualité de l'impression commence à se dégrader. Si les impressions présentent des zones blanches ou des stries claires pour une ou plusieurs couleurs, suivez les instructions ci-dessous pour nettoyer les lentilles des LED.

⚠ AVERTISSEMENT : Si vous renversez du toner sur vos vêtements, brossez-les légèrement. S'il reste du toner sur vos vêtements, utilisez de l'eau froide, surtout pas d'eau chaude, pour rincer le toner. Si vous avez du toner sur la peau, lavez-vous avec de l'eau froide et un savon doux. Si du toner pénètre dans vos yeux, rincez-les avec de l'eau froide puis consultez un médecin.

⚠ AVERTISSEMENT : N'exécutez pas cette procédure lorsqu'une impression est en cours.

1. Ouvrez la porte avant de l'imprimante.

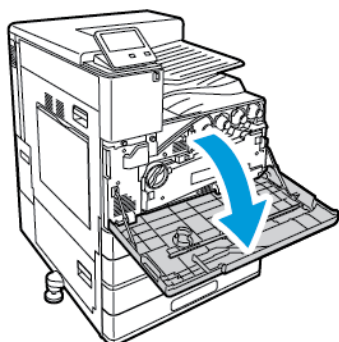

2. Retirez le bac à déchets :

- a. Pour déverrouiller le bac à déchets, faites tourner le levier de 45 degrés dans le sens contraire des aiguilles d'une montre.

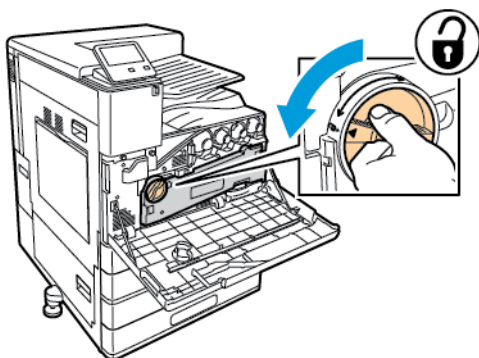

- b. Pour libérer le bac à déchets, appuyez sur les deux languettes orange comme indiqué, puis sortez-le de l'imprimante.

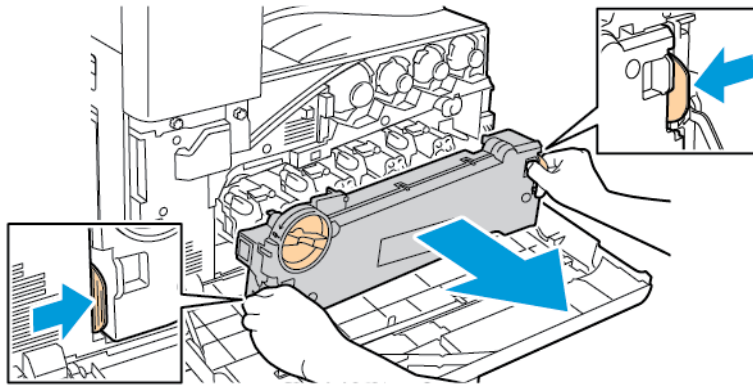

- c. Placez le bac à déchets sorti sur une surface plane, les ouvertures vers le haut.

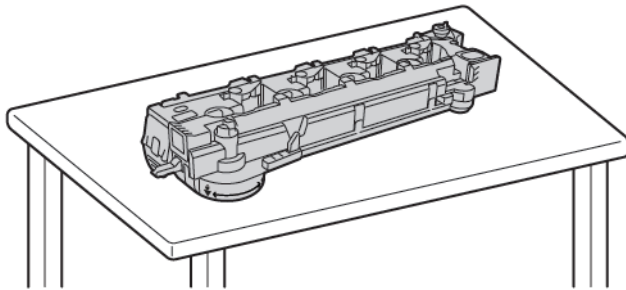

- ⚠ **Attention :** Pour éviter de répandre du toner, ne posez pas le bac à déchets la tête en bas ou sur le côté.



3. Retirez de l'intérieur de la porte avant la tige de nettoyage pour la lentille LED de la tête d'impression.

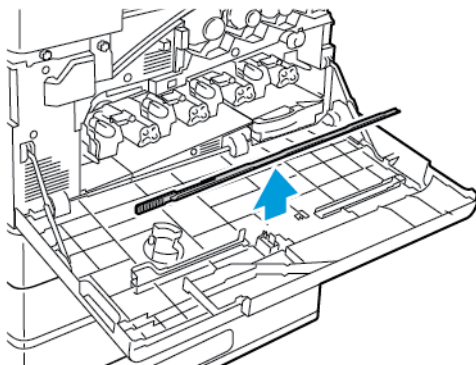

Maintenance

4. Enfoncez doucement la tige de nettoyage dans l'imprimante, jusqu'à ce qu'elle ne puisse pas aller plus loin, puis ressortez-la. Répétez cette opération deux fois.

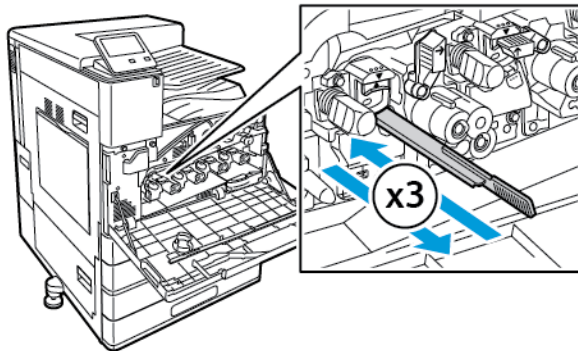

5. Remettez la tige de nettoyage à son emplacement d'origine.

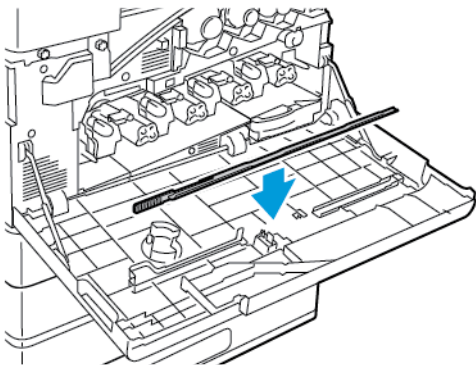

6. Pour insérer le bac à déchets :
 - a. Positionnez le bac à déchets comme indiqué.

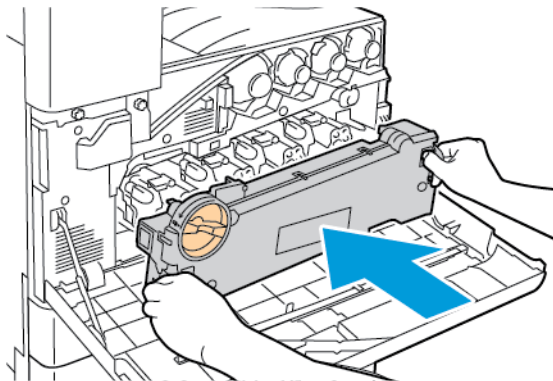

- b. Appuyez sur le bac à déchets jusqu'à ce qu'il s'enclenche dans l'imprimante.

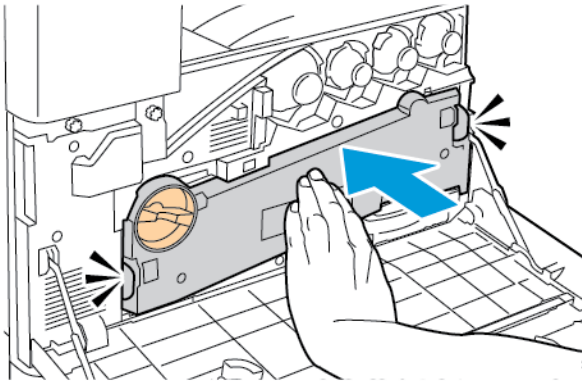

- c. Pour verrouiller le bac à déchets, faites tourner le levier de verrouillage de 45 degrés dans le sens des aiguilles d'une montre.

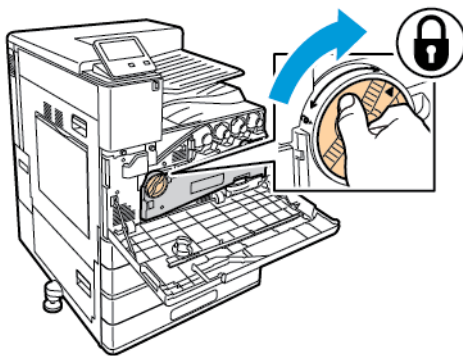

7. Fermez la porte avant de l'imprimante.

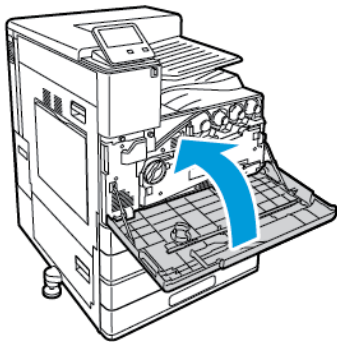

Procédures de réglage et de maintenance

Étalonnage des couleurs

Utilisez l'étalonnage des couleurs pour assurer la cohérence des couleurs. Vous pouvez régler la densité ou la balance des couleurs ou les deux. Pour obtenir les meilleurs résultats, réglez la densité des couleurs et la balance des gris.

Si l'imprimante n'a pas de cartouche de toner noir, il est impossible d'imprimer un noir neutre pur. Seul le noir composite peut être imprimé. Pour cette raison, le réglage de la balance des gris n'est pas aussi utile que le réglage de l'étalonnage de la couleur blanche. Par exemple, lorsque vos impressions en blanc paraissent plus grises que souhaité, utilisez l'étalonnage de la couleur blanche pour augmenter la densité du toner blanc.

Au début de chaque procédure d'étalonnage des couleurs, trois pages s'impriment.

1. Une page d'instructions qui explique les procédures d'étalonnage et d'évaluation utilisées pour les deux pages de la balance de la densité des couleurs et les pages d'étalonnage de la balance des gris.
2. Une page de référence couleur initiale avec des échantillons de densité de la couleur, allant de 5 à 100 %. Marquez cette page initiale pour la distinguer de la page finale de référence couleur qui est imprimée automatiquement quand vous avez fini vos réglages. Vous pouvez évaluer visuellement le résultat de vos réglages en comparant l'impression initiale et l'impression finale.
3. Une page d'étalonnage qui change en fonction de la procédure de réglage. La page d'étalonnage est l'outil fondamental qui vous permet de juger quand vous devez effectuer un réglage. Elle s'imprime chaque fois que vous faites un réglage, pour vous permettre de répéter les réglages jusqu'à ce que votre étalonnage soit terminé. Toutes les couleurs d'une page d'étalonnage reflètent les réglages précédents. Un réglage est terminé quand la position centrale - zéro - affiche le meilleur paramètre de couleur disponible.

Avec une exception, imprimez les pages d'étalonnage des couleurs sur un support blanc. Le réglage de toner blanc nécessite un support noir.

Étalonnage de la densité des couleurs

Le réglage de densité des couleurs vous permet d'étalonner la densité et la balance des quatre couleurs principales (cyan, magenta, jaune et blanc). Les paramètres de densité permettent de régler l'impression en fonction du niveau de saturation des couleurs. Si vous sélectionnez les paramètres « moins », la densité de la couleur diminue et l'impression devient plus claire. Si vous sélectionnez les paramètres « plus », la densité de la couleur augmente et l'impression devient plus foncée. Par exemple, il est conseillé d'utiliser des densités faibles pour les images représentant des visages ou le ciel.

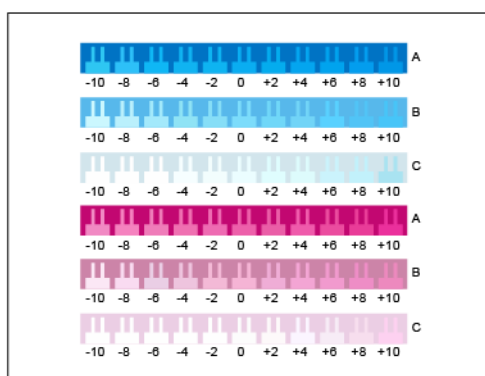

La troisième page imprimée au début de votre réglage de la densité des couleurs est la page d'étalonnage cyan/magenta. Cette page contient la gamme de paramètres de densité disponibles pour cyan et magenta. Le paramètre de densité actuel pour chaque ligne « clair, moyen, et foncé » correspond à zéro. Les réglages disponibles sont imprimés sous la forme d'un motif nid d'abeilles sur un fond qui représente le paramètre de densité souhaité. Si votre meilleure correspondance se situe entre deux nids d'abeilles, choisissez une valeur qui se situe entre les deux.

Début d'étalonnage de la densité des couleurs

Pour commencer votre étalonnage et en enregistrer les pages :

1. Sur le panneau de commande de l'imprimante, appuyez sur la touche **Accueil**.
2. Connectez-vous en tant qu'administrateur. Pour plus d'informations, reportez-vous au *Guide de l'administrateur système* à l'adresse www.xerox.com/office/VLC8000Wdocs.
3. Appuyez sur **Périphérique** → **Support** → **étalonnage des couleurs**
4. Pour sélectionner l'éclairage à utiliser pour voir les pages d'étalonnage, cliquez sur **Type d'éclairage**, puis sélectionnez une option.
5. Pour commencer le réglage de la densité des couleurs, cliquez sur **Densité des couleurs uniquement** sous Type d'étalonnage.
6. Pour commencer l'étalonnage et en imprimer les pages, cliquez **Suivant**.
7. Pour terminer votre étalonnage, suivez les instructions sur l'écran ou reportez-vous à [Étalonnage de la densité des couleurs](#).

Étalonnage de la densité des couleurs

Pour effectuer l'étalonnage de la densité des couleurs :

1. Pour évaluer l'étalonnage actuel de la densité du cyan et du magenta, tenez la page d'étalonnage cyan/magenta à bout de bras.



Remarque : Pour obtenir des réglages précis, assurez-vous que la lumière dans votre environnement correspond au **type d'éclairage** sélectionné dans la section Commencer le calibrage de la densité des couleurs.

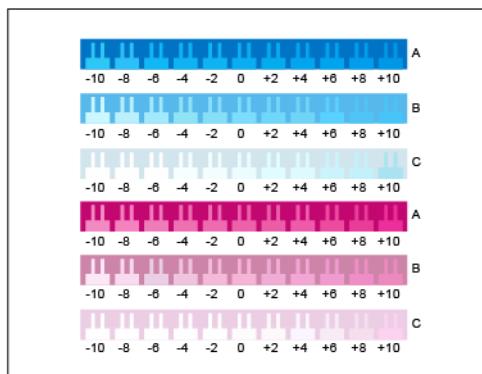

2. Pour déterminer la meilleure correspondance, évaluez les motifs nids d'abeilles dans les lignes représentant le cyan et le magenta, portant l'étiquette A. Marquez la section où le motif nid d'abeilles se fond le mieux dans la couleur d'arrière-plan. Si votre meilleure sélection se situe entre deux motifs nid d'abeilles, choisissez une valeur située entre les deux. La ligne est calibrée si une bonne correspondance existe pour le motif nid d'abeilles portant l'étiquette zéro.
3. Si le meilleur motif nid d'abeilles d'une ligne a une valeur autre que zéro, un réglage est nécessaire. À l'écran tactile, cliquez sur **Modifier**, puis sur **A** sous la couleur concernée. Glissez le curseur vers la valeur souhaitée. Une fois terminé, cliquez sur **OK** pour enregistrer les valeurs et imprimer une page d'étalonnage révisée.
4. Répétez le processus en marquant la meilleure correspondance pour les lignes « moyen » et « clair », portant les étiquettes A et B.
5. Répétez le processus à l'aide de la nouvelle page d'étalonnage jusqu'à ce que le meilleur motif nid d'abeilles de chaque ligne cyan et magenta corresponde à zéro. Pour passer au réglage de la densité du vert et du blanc, touchez **Suivant**.

6. Tenez la page d'étalonnage vert et blanc à bout de bras et suivez la procédure de réglage ci-dessus, sauf pour le vert.

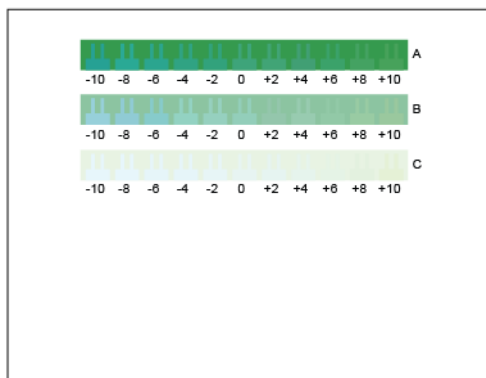

7. Quand la meilleure correspondance pour chaque ligne est zéro, chargez du papier noir.
8. Suivez la procédure de réglage ci-dessus, sauf pour le toner blanc imprimé sur du papier noir.

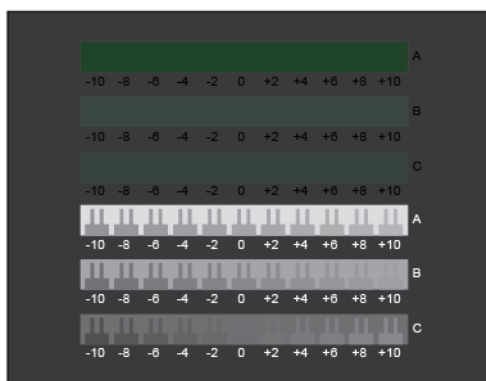

9. Quand la meilleure correspondance pour chaque ligne blanche est zéro, cliquez sur **Suivant**.
10. Pour terminer l'étalonnage, suivez les instructions affichées à l'écran ou reportez-vous à la section [Évaluez et enregistrez l'étalonnage de la densité des couleurs](#).

Évaluez et enregistrez l'étalonnage de la densité des couleurs

Pour évaluer votre étalonnage et enregistrer vos paramètres :

1. Pour voir le résultat de vos réglages, comparez la page de référence initiale avec la page finale.

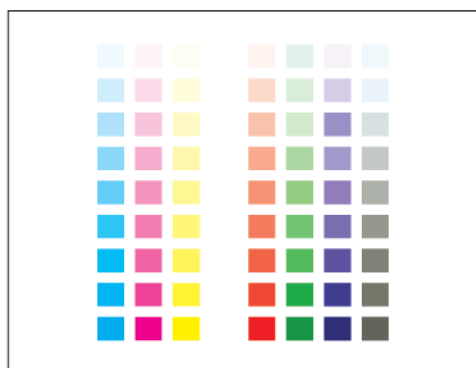

2. Pour enregistrer les réglages, touchez **Enregistrer et quitter**. Autrement, touchez **Quitter sans enregistrer**.

3. Pour revenir au menu **Assistance**, appuyez sur la flèche **Précédent**.
4. Pour revenir à l'écran d'accueil, appuyez sur la touche **Accueil**.

Étalonnage de la balance des gris

Le réglage de la balance des gris étalonne en même temps les couleurs cyan, magenta et jaune, pour leur donner la même intensité que le noir.

 **Remarque :** Si l'imprimante n'a pas de cartouche de toner noir, le noir est imprimé à l'aide de toner cyan, magenta et jaune. Pour cette raison, un vrai gris neutre n'est pas réalisable.

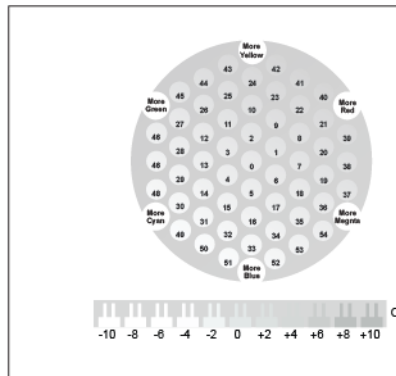

La troisième page imprimée au début de l'étalonnage de la balance des gris est la page d'étalonnage des gris clair. Cette page utilise des cercles ou des hexagones de couleur pour démontrer les paramètres de balances des gris disponibles. Le paramètre actuel de balance des gris est le cercle au centre, qui porte le numéro zéro. Chaque paramètre disponible est imprimé sur un fond représentant le paramètre de balance des gris désiré. Pour démontrer les paramètres d'étalonnage de luminosité disponibles, la ligne en bas de la page contient des motifs nid d'abeilles. Le motif nid d'abeilles actuel portant l'étiquette zéro correspond au paramètre actuel. Les cercles de la balance des gris et les motifs nids d'abeille de luminosité permettent de régler la balance des gris avec précision.

Début du réglage de la balance des gris

Pour commencer votre étalonnage et en enregistrer les pages :

1. Sur le panneau de commande de l'imprimante, appuyez sur la touche **Accueil** ;
2. Connectez-vous en tant qu'administrateur. Pour plus d'informations, reportez-vous au *Guide de l'administrateur système* à l'adresse www.xerox.com/office/VLC8000Wdocs.
3. Appuyez sur **Périphérique** → **Support** → **étalonnage des couleurs**
4. Pour sélectionner l'éclairage à utiliser pour voir les pages d'étalonnage, cliquez sur **Type d'éclairage**, puis sélectionnez une option.
5. Pour commencer le réglage de la balance des gris, touchez **Balance des gris uniquement**.
6. Pour commencer l'étalonnage et en imprimer les pages, cliquez sur **Suivant**.
7. Pour terminer votre étalonnage, suivez les instructions sur l'écran ou reportez-vous à [Étalonnage de la balance des gris](#).

Étalonnage de la balance des gris

 **Remarque :** Pour ce réglage, reportez-vous uniquement à la partie supérieure de la page d'étalonnage des gris clairs. Le réglage de la barre clair imprimé au bas de la page n'est pas utilisé pour cette imprimante.

Pour régler la balance des gris :

1. Pour évaluer les paramètres de la balance des gris, tenez la page d'étalonnage gris clair à bout de bras.

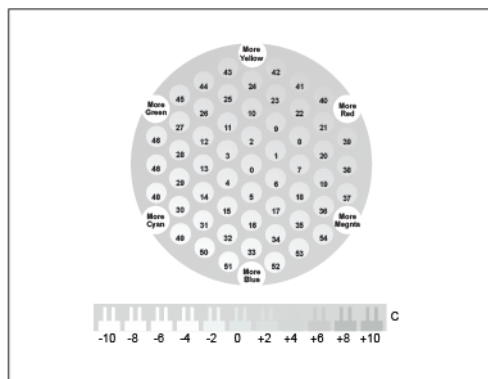

2. Pour déterminer la meilleure balance des gris clairs sans utiliser de fond comme référence, évaluez les cercles. Marquez le cercle qui semble contenir le gris le plus neutre. Le paramètre actuel de balance des gris est le cercle au centre, qui porte le numéro zéro.
3. Pour déterminer la meilleure correspondance de luminosité, évaluez les motifs nids d'abeilles dans la ligne C. Marquez la section où le motif concerné se fond le mieux dans la couleur de fond. Si votre meilleure sélection se situe entre deux motifs nid d'abeilles, choisissez une valeur située entre les deux. La luminosité est étalonnée si une bonne correspondance existe pour le motif nid d'abeilles portant l'étiquette zéro.
4. Si le meilleur motif nid d'abeilles pour une ligne a une valeur autre que zéro, un réglage est nécessaire. Sur l'écran tactile de l'imprimante, appuyez sur **Modifier**.
5. Pour régler le paramètre du cercle, appuyez sur **Numéro hexa. clair**. Entrez le numéro du meilleur cercle à l'aide du pavé numérique, puis touchez **OK**.
6. Une fois terminé, cliquez sur **OK** pour enregistrer les valeurs et imprimer une page d'étalonnage révisée.
7. Répétez le processus à l'aide de la nouvelle page d'étalonnage clair jusqu'à ce que la meilleure uniformité de gris clair corresponde à zéro.
8. Une fois cette valeur atteinte, cliquez sur **Suivant** pour passer aux paramètres couleur suivants.
9. Répétez ce processus pour les pages d'étalonnage « moyen » et « foncé ».
10. Pour quitter les processus de réglage, touchez **Suivant**.
11. Pour terminer l'étalonnage, suivez les instructions affichées à l'écran ou reportez-vous à la section [Évaluez et enregistrez l'étalonnage de la balance des gris](#).

Évaluez et enregistrez l'étalonnage de la balance des gris

Pour évaluer votre étalonnage et enregistrer vos paramètres :

1. Pour voir le résultat de vos réglages, comparez la page de référence initiale avec la page finale.

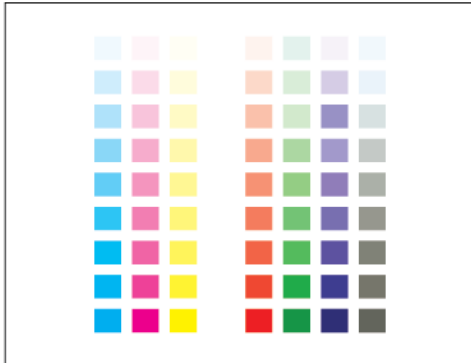

2. Pour enregistrer les réglages, touchez **Enregistrer et quitter**. Autrement, touchez **Quitter sans enregistrer**.
3. Pour revenir au menu Assistance, appuyez sur la flèche Précédent.
4. Pour revenir à l'écran d'accueil, appuyez sur la touche **Accueil**.

Calage des couleurs

L'imprimante effectue un calage automatique des couleurs si la fonction de réglage automatique est activée. Le calage manuel des couleurs est possible lorsque l'imprimante est inactive. Il est nécessaire de régler le calage des couleurs chaque fois que l'imprimante est déplacée. Si vous rencontrez des problèmes d'impression, ajustez le calage des couleurs.

Réglage du cadrage des couleurs

Le réglage automatique de l'étalonnage des couleurs est effectué chaque fois qu'une nouvelle cartouche de toner est installée. Vous pouvez exécuter ce réglage à d'autres moments, selon les besoins.

Pour procéder à l'étalonnage des couleurs :

1. Sur le panneau de commande de l'imprimante, appuyez sur la touche **Accueil** ;
2. Appuyez sur **Périphérique** → **Support** → **Calage des couleurs**
3. Pour effectuer un réglage de l'étalonnage automatique des couleurs, cliquez sur **Démarrer**.
4. Quand vous avez répondu à l'invite, touchez **Fermer**.
5. Pour quitter le menu, touchez **X**.
6. Pour revenir à l'écran Accueil, appuyez sur la touche **Accueil**.

Réglage du cadrage du papier

Permet de régler la position de l'image imprimée sur la page. Ce réglage permet de placer les marges supérieure, inférieure, gauche et droite exactement là où vous le souhaitez. Vous pouvez spécifier la position de l'image sur le recto et le verso du papier, pour chaque magasin installé.

Vérification du cadrage du papier

1. Sur le panneau de commande de l'imprimante, appuyez sur la touche **Accueil** ;
2. Connectez-vous en tant qu'administrateur. Pour plus d'informations, reportez-vous au *Guide de l'administrateur système* à l'adresse www.xerox.com/office/VLC8000Wdocs.
3. Touchez **Périphérique** → **Support** → **Position de l'image**.
4. Sélectionnez le magasin source pour l'impression de l'étalonnage.
 - a. Touchez **Papier**.
 - b. Touchez le magasin que vous voulez utiliser.
5. Si l'imprimante prend en charge l'impression recto verso automatique, sélectionnez les options que vous souhaitez optimiser.
 - Pour sélectionner un échantillon de page d'étalonnage du recto , cliquez sur **Face à régler**, puis sur **Recto** .
 - Pour sélectionner une page d'étalonnage échantillon pour les deux faces du papier, cliquez sur **Face à régler**, puis sur **Verso** .
6. Précisez les numéros consécutifs des pages échantillons à imprimer.
 - a. Touchez **Paramètres d'impression**.
 - b. Pour augmenter ou réduire le nombre de pages échantillons, en regard de **Quantité**, cliquez sur Plus (+) ou Moins (-), puis sur **OK**.
7. Pour imprimer les pages échantillon, touchez **Imprimer échantillon**.
8. Lorsque l'impression est terminée, touchez **Fermer**.
9. Sur les pages échantillons, pour le recto, mesurez avec une règle la distance entre l'image imprimée et les bords supérieur, inférieur, gauche et droit.

 **Remarque** : À des fins d'identification, un point est imprimé en bas de la page. Un seul point est imprimé au recto et deux points sont imprimés au verso.
10. Pour le verso, mesurez la distance entre l'image imprimée et les bords supérieur, inférieur, gauche et droit.
11. Si l'image est centrée, aucun réglage n'est nécessaire. Si l'image n'est pas centrée, modifiez le cadrage du papier. Pour plus d'informations, reportez-vous à la section [Réglage du cadrage du papier](#).

Réglage du cadrage du papier

1. Sur le panneau de commande de l'imprimante, appuyez sur la touche **Accueil** ;
2. Connectez-vous en tant qu'administrateur. Pour plus d'informations, reportez-vous au *Guide de l'administrateur système* à l'adresse www.xerox.com/office/VLC8000Wdocs.
3. Touchez **Périphérique** → **Support** → **Position de l'image**.
4. Pour régler le cadrage, sélectionnez le magasin source.
 - a. Touchez **Papier**.
 - b. Appuyez sur le magasin de votre choix.
5. Sélectionnez la face pour laquelle vous voulez régler le cadrage en utilisant le graphique imprimé dans la section [Vérification du cadrage du papier](#).
 - Pour régler le cadrage recto, touchez **Réglage recto ou verso** puis **Recto**.
 - Pour régler le cadrage du verso, touchez **Réglage recto ou verso** puis **Verso**.

6. Pour régler le cadrage, touchez **Cadrage avant/latéral**.
 - Pour régler le cadrage latéral, touchez l'icône plus (+) ou moins (-) en regard de Cadrage latéral.
 - Pour régler le cadrage de haut en bas, touchez l'icône plus (+) ou moins (-) en regard de Cadrage avant.

À titre de référence, placez le graphique pour faire en sorte que les points indiquant le recto et le verso soient en bas de la page.

 - Pour le cadrage avant, une valeur positive fait descendre l'image sur la page.
 - Pour le cadrage latéral, une valeur positive déplace l'image vers la gauche.
7. Cliquez sur **OK** → **Régler** pour enregistrer vos paramètres.
8. Si nécessaire, pour saisir des valeurs supplémentaires, répétez les étapes précédentes.
9. Imprimez une autre page échantillon, puis répétez la procédure jusqu'à ce que les corrections de cadrage soient terminées.
10. Pour revenir à l'écran Accueil, appuyez sur la touche **Accueil**.

Réglage de la tension de transfert

Utilisez l'option Réglage de la tension de transfert pour définir la tension du rouleau de transfert en vue de l'impression sur le type de papier sélectionné. Si l'image imprimée est trop claire, augmentez la tension pour le papier utilisé. Si l'image imprimée présente un effet de marbrure, réduisez la tension pour le papier que vous utilisez.

 **Remarque :** Lorsque vous imprimez sur des supports spéciaux, ce réglage est utile pour améliorer les performances du four.

Pour régler la tension de transfert :

1. Sur le panneau de commande de l'imprimante, appuyez sur la touche **Accueil**.
2. Connectez-vous en tant qu'administrateur. Pour plus d'informations, reportez-vous au *Guide de l'administrateur système* à l'adresse www.xerox.com/office/VLC8000Wdocs.
3. Chargement du papier dans le départ manuel
4. Appuyez sur **Périphérique** → **Support** → **Réglage de la tension de transfert**.
5. Pour sélectionner le type de papier à régler, touchez **Type de papier** puis touchez le type de papier.
6. Pour spécifier le format du papier et recto ou recto verso, touchez **Paramètres d'impression**.
 - a. Pour définir le format du papier, touchez **Format**, puis le format du papier.
 - b. Pour sélectionner recto ou verso pour le réglage, touchez **verso** puis la sélection requise.
 - c. Cliquez sur **OK** pour enregistrer la sélection.
7. Pour ajuster la tension de transfert, touchez **Impression échantillon**. Quand vous avez répondu à l'invite, touchez **Fermer**.
8. Pour évaluer et régler la tension de transfert selon vos besoins, suivez les instructions sur la page Étalonner le papier.
 - a. Pour déterminer la ligne numérotée qui correspond à la meilleure qualité d'impression, évaluez la densité sur les pages imprimées.
 - b. Comparez la ligne correspondant à la meilleure qualité d'impression avec la ligne actuelle. Le numéro du réglage actuel apparaît en rouge sur la page Étalonner le papier.

Maintenance

- c. Si le numéro du réglage actuel correspond au numéro de la meilleure qualité d'impression, aucun ajustement n'est requis.
- d. Pour régler la tension de transfert touchez l'icône Plus (+) ou Moins (-) pour **recto** ou **verso**
- e. Cliquez sur **OK** pour accepter les paramètres.
9. Pour revenir à l'écran Périphérique, touchez la flèche Précédent.
10. Pour revenir à l'écran d'accueil, appuyez sur la touche **Accueil**.

Consommables

Consommables

Les consommables sont des modules remplaçables de l'imprimante qui se vident ou s'usent au fur et à mesure de l'utilisation de l'imprimante. Les consommables utilisés dans cette imprimante incluent les cartouches de toner Xerox® authentiques Cyan, Magenta, Jaune et Noir.

 **Remarque :** Avant de remplacer tout consommable, lisez les informations suivantes.

- Chaque consommable est accompagné d'instructions d'installation. Pour remplacer les consommables, reportez-vous aux instructions qui les accompagnent.
- Installez uniquement des cartouches neuves dans l'imprimante. Si vous installez une cartouche de toner ayant déjà servi, la quantité de toner restant affichée peut être inexacte.
- Pour assurer une qualité d'impression constante, la cartouche de toner a été conçue de manière à cesser de fonctionner à un moment prédéfini.

 **Attention :** L'utilisation d'un toner autre que le toner de marque Xerox® risque d'affecter la qualité d'impression, ainsi que la fiabilité de l'imprimante. Le toner Xerox® est le seul toner conçu et fabriqué sous contrôles de qualité stricts par Xerox en vue d'une utilisation spécifique avec cette imprimante.

Commande de consommables

Quand faut-il commander des consommables ?

Un message d'avertissement apparaît sur le panneau de commande lorsque les consommables arrivent en fin de vie. Vérifiez que vous disposez de consommables de remplacement. Il est important de commander ces éléments dès la première apparition des messages pour éviter toute interruption de vos impressions. Lorsqu'il est temps de remplacer un consommable, l'imprimante affiche un message d'erreur sur le panneau de commande.

Commandez les consommables auprès de votre revendeur ou sur le site www.xerox.com/office/VLC8000Wsupplies.

 **Attention :** L'utilisation de consommables autres que ceux de marque Xerox n'est pas recommandée. La garantie, le contrat de maintenance et le programme Total Satisfaction Garantie (Garantie de satisfaction totale) Xerox ne couvrent pas les dommages, les dysfonctionnements ou la baisse de performances de l'imprimante consécutifs à l'utilisation de consommables de marque autre que Xerox ou de consommables Xerox non spécifiés pour une utilisation avec cette imprimante. Le programme Total Satisfaction Garantie (Garantie de satisfaction totale) est disponible aux États-Unis et au Canada. La couverture peut varier en dehors de ces pays. Veuillez contacter Xerox pour toute précision.

Informations sur l'état des consommables

Vous pouvez vérifier l'état des consommables, personnaliser les alertes qui apparaissent sur le panneau de commande et configurer les notifications par courrier électronique. Pour plus d'informations, reportez-vous à [État des consommables](#).

Relevé d'utilisation des consommables

Le rapport d'utilisation des consommables fournit des informations sur la couverture et les références des consommables à commander. La date d'installation d'un consommable apparaît également sur le rapport.

Pour imprimer le rapport d'utilisation des consommables :

1. Sur le panneau de commande de l'imprimante, appuyez sur la touche **Accueil**.
2. Touchez **Périphérique** → **À propos de** → **Pages d'informations**.
3. Touchez **Rapport d'utilisation des consommables**.
4. Pour revenir à l'écran d'accueil, appuyez sur la touche **Accueil**.

Recyclage des consommables

Pour en savoir plus sur le programme de recyclage des consommables Xerox®, consultez le site www.xerox.com/gwa.

Cartouches de toner

Précautions générales



AVERTISSEMENT :

- Lorsque vous remplacez une cartouche de toner, prenez soin de ne pas renverser le toner. Si du toner se répand, évitez tout contact avec les vêtements, la peau, les yeux ou la bouche. N'inhaliez pas les particules de toner.
- Conservez les cartouches de toner hors de portée des enfants. Si un enfant avale accidentellement du toner, faites-lui recracher le toner et rincez-lui la bouche avec de l'eau. Consultez immédiatement un médecin.
- Essayez le toner répandu à l'aide d'un chiffon humide. N'utilisez jamais un aspirateur pour enlever le toner répandu. Des étincelles électriques à l'intérieur de l'aspirateur pourraient provoquer un incendie ou une explosion. Si une grande quantité de toner s'est déversée, prenez contact avec Xerox.
- Ne faites jamais brûler une cartouche de toner. Le toner restant dans la cartouche peut prendre feu et causer des brûlures ou une explosion.

Remplacement d'une cartouche de toner

Un message s'affiche sur le panneau de commande lorsqu'une cartouche de toner doit être remplacée.



Remarque : Chaque cartouche de toner est accompagnée d'instructions d'installation.

Message d'état de l'imprimante	Cause et solution
Commander du toner	Le niveau de la cartouche de toner est faible. Commandez une nouvelle cartouche.
Toner vide	La cartouche de toner est vide. Remplacez la cartouche de toner par une cartouche neuve.

Éléments de maintenance courante

Les éléments de maintenance courante sont des pièces d'imprimante ayant une durée de vie limitée et nécessitant un remplacement périodique. Les remplacements peuvent concerner des pièces individuelles ou des kits. Les éléments de maintenance courante sont généralement remplaçables par le client.

 **Remarque :** Chaque élément de maintenance courante est fourni avec des instructions d'installation.

Les éléments de maintenance courante pour cette imprimante sont les suivants :

- Modules photorécepteurs cyan, magenta, jaune et blanc
- Bac à déchets
- Bac de récupération de la perforieuse
- Cartouche d'agrafes
- Cartouche d'agrafes cahier
- Têtes de départ

Remplacement du module photorécepteur

 **AVERTISSEMENT :** Ne faites jamais brûler les modules photorécepteurs.

 **Attention :** N'exposez pas le module photorécepteur directement aux rayons du soleil ou à une lumière fluorescente intérieure puissante. Veillez à ne pas toucher ou érafler la surface du module.

Quand un module photorécepteur doit être remplacé, un message s'affiche sur le panneau de commande.

 **Remarque :** Chaque module photorécepteur s'accompagne d'instructions d'installation.

Remplacement du bac de récupération

Quand un bac à déchets est presque plein, un message de renouvellement s'affiche sur le panneau de commande. Lorsqu'un bac à déchets est plein, l'imprimante s'arrête et un message demandant son remplacement s'affiche sur le panneau de commande.

 **Attention :** Pour éviter de répandre du toner, ne posez pas le bac à déchets la tête en bas ou sur le côté.

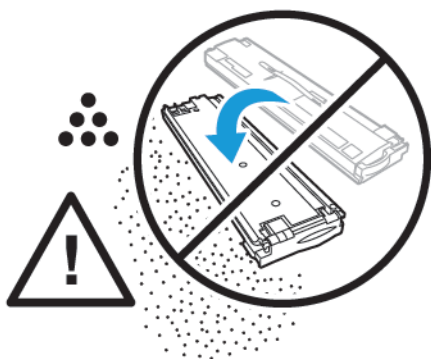

 **Remarque :** Chaque bac à déchets s'accompagne d'instructions d'installation.

Remplacement des agrafes dans le module de finition Office

Remplacement de l'unité d'agrafes dans l'agrafeuse principale du module de finition Office

! **Attention :** N'exécutez pas cette procédure lorsqu'une impression est en cours.

1. Ouvrez la porte avant du module de finition.

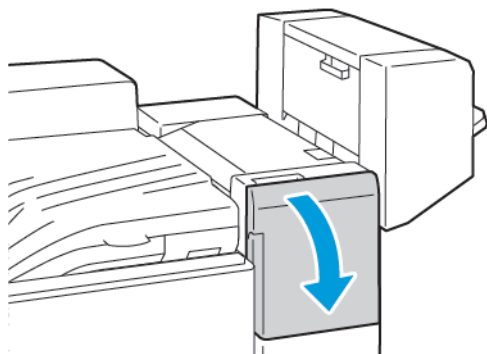

2. Mettez la main à l'intérieur du module de finition et tirez l'agrafeuse vers vous jusqu'à ce qu'elle se bloque.
3. Poussez l'agrafeuse vers la droite comme indiqué.

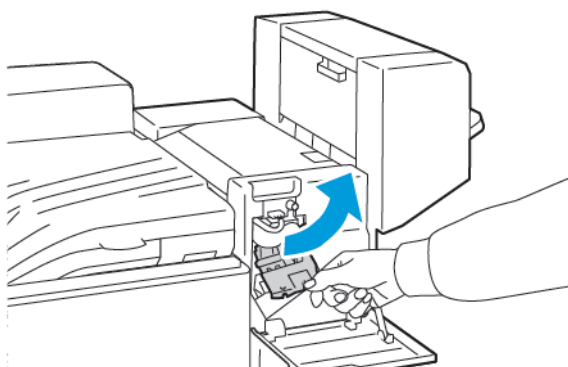

4. Pour retirer la cartouche d'agrafes, saisissez la poignée orange, puis sortez-la en la tirant fermement vers vous.

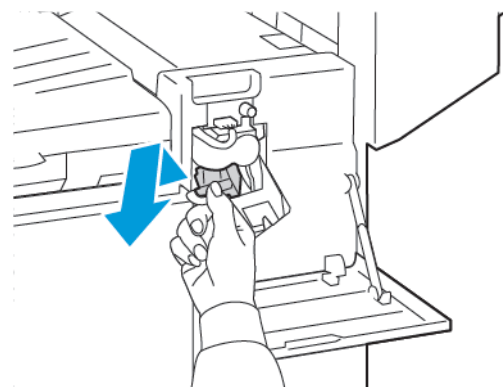

5. Pressez des deux côtés du paquet d'agrafes et retirez-le de la cartouche.

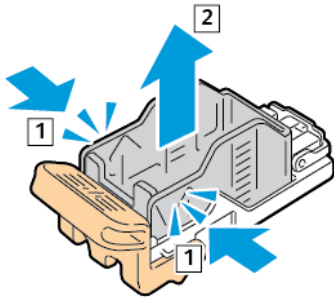

6. Insérez la partie avant du paquet d'agrafes neuf dans la cartouche d'agrafes, puis poussez la partie arrière dans la cartouche.

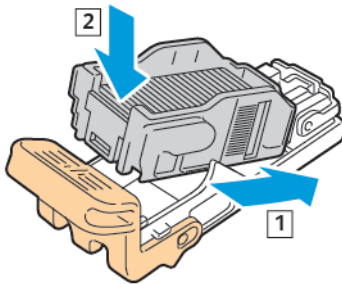

7. Saisissez la cartouche d'agrafes neuve par la poignée orange, puis insérez la cartouche dans l'unité d'agrafage jusqu'à ce qu'elle s'enclenche.

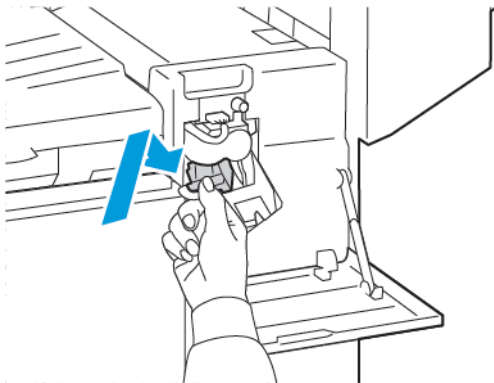

8. Fermez la porte avant du module de finition.

Remplacement des agrafes dans la plieuse/brocheuse du module de finition Office

! **Attention :** N'exécutez pas cette procédure lorsqu'une impression est en cours.

1. Ouvrez le capot latéral de la plieuse/brocheuse.

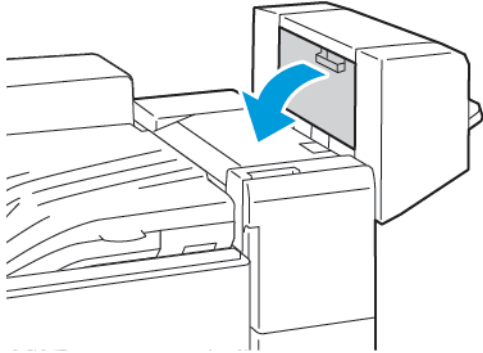

2. Si les cartouches d'agrafes ne sont pas visibles, saisissez les panneaux verticaux à gauche et à droite de l'ouverture et faites-les glisser vers le centre.

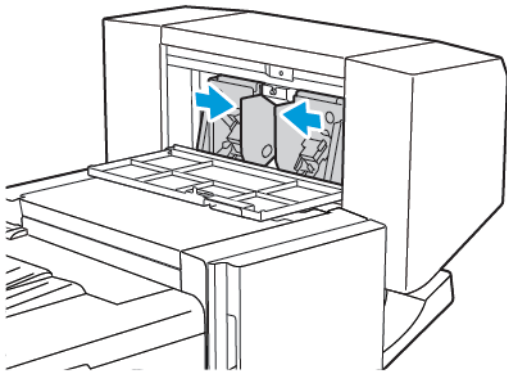

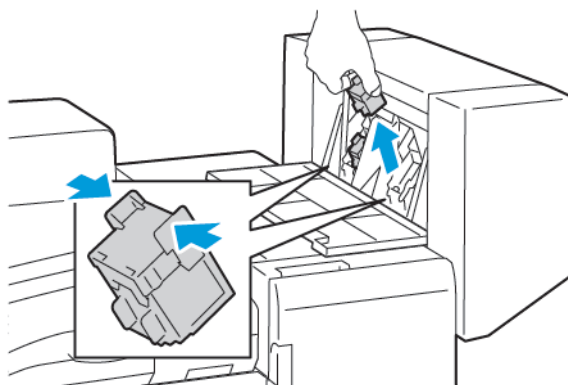

3. Saisissez les languettes sur les deux côtés de la cartouche d'agrafes et sortez la cartouche du module de finition.

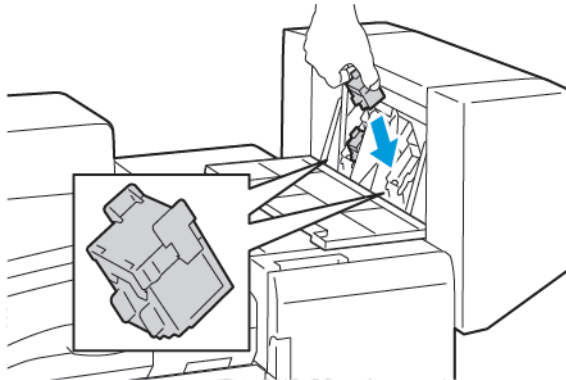

4. Saisissez les languettes situées de part et d'autre de la nouvelle cartouche d'agrafes neuve et insérez la cartouche dans la position originale dans le module de finition.

 **Remarque :** Si vous n'arrivez pas à insérer la cartouche, assurez-vous que les agrafes sont positionnées correctement dans la cartouche.



 **Remarque :** La plieuse/brocheuse utilise deux cartouches d'agrafes. Lors de l'agrafage de cahiers, les deux cartouches doivent être chargées.

5. Répétez la procédure pour l'autre cartouche d'agrafes.
6. Fermez le capot latéral de la plieuse/brocheuse.

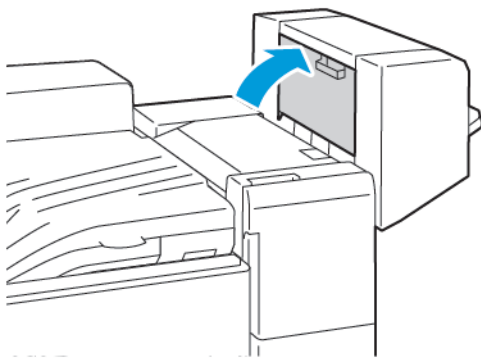

Remplacement des agrafes dans le module de finition Business Ready

Remplacement de l'unité d'agrafes dans l'agrafeuse principale du module de finition adapté à vos besoins professionnels

 **AVERTISSEMENT** : N'exécutez pas cette procédure lorsqu'une impression est en cours.

1. Ouvrez la porte avant du module de finition Business Ready.

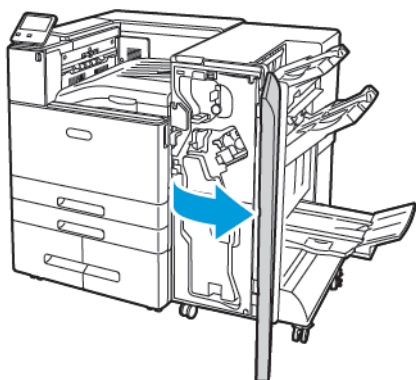

2. Saisissez l'unité d'agrafage par le levier orange R1 et poussez-la vers la droite.

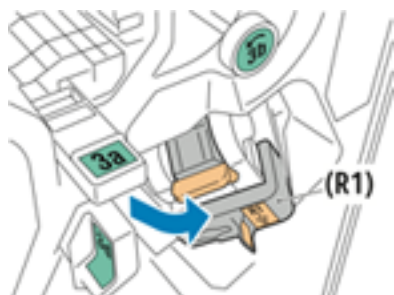

3. Pour retirer la cartouche d'agrafes, saisissez la poignée orange, puis sortez-la en la tirant fermement vers vous.



4. Pressez des deux côtés du paquet d'agrafes et retirez-le de la cartouche.

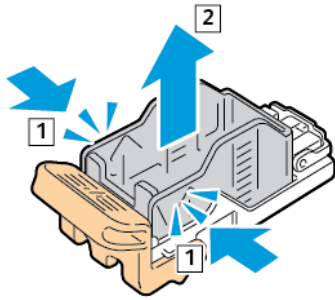

5. Insérez la partie avant du paquet d'agrafes neuf dans la cartouche d'agrafes, puis poussez la partie arrière dans la cartouche.

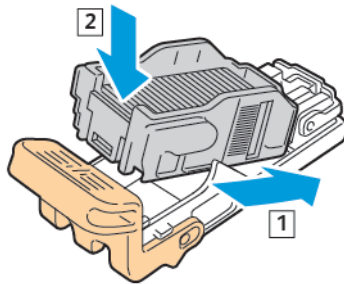

6. Saisissez la nouvelle cartouche d'agrafes par la poignée orange, puis insérez la cartouche dans l'agrafeuse jusqu'à ce qu'elle s'enclenche.

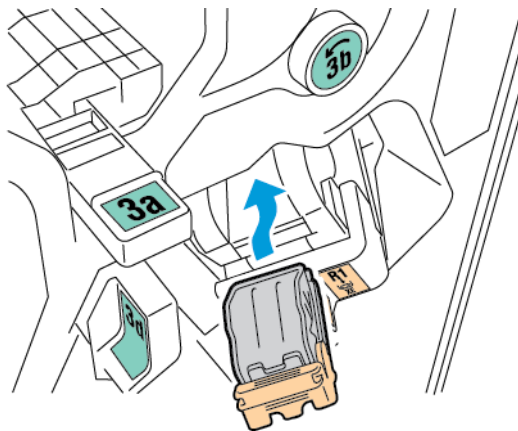

7. Remettez la cartouche d'agrafes dans sa position d'origine.

Remplacement de l'unité d'agrafes dans la plieuse/brocheuse du module de finition adapté à vos besoins professionnels

 **AVERTISSEMENT :** N'exécutez pas cette procédure lorsqu'une impression est en cours.

1. Ouvrez la porte avant du module de finition Business Read.

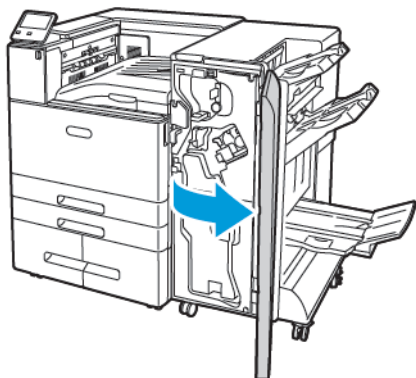

2. Saisissez la poignée de la plieuse/brocheuse et tirez l'unité vers vous jusqu'à ce que les cartouches d'agrafes apparaissent près du bord supérieur du périphérique.

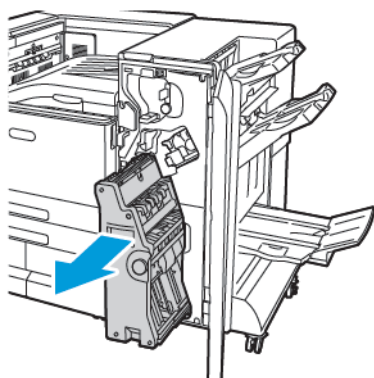

3. Pour sortir la cartouche d'agrafes de la plieuse/brocheuse, poussez la poignée orange de la cartouche d'agrafes vers le bas, comme le montre l'illustration.

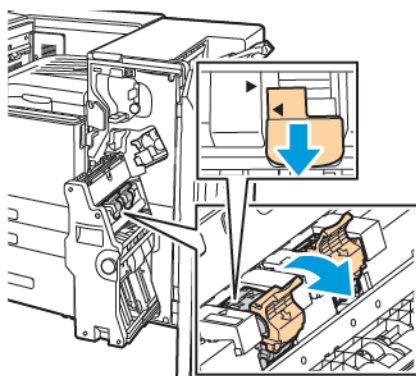

4. Pour sortir la cartouche d'agrafes de la plieuse/brocheuse, tirez la cartouche d'agrafes vers le haut pour la sortir de la machine, comme le montre l'illustration.

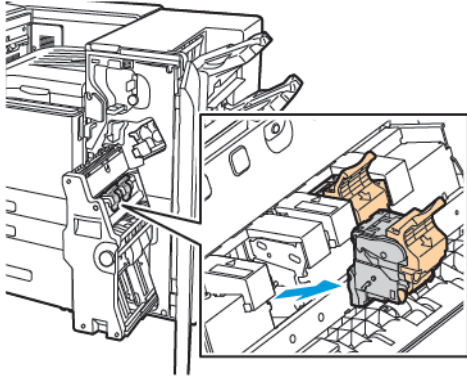

5. Retournez la cartouche d'agrafes.

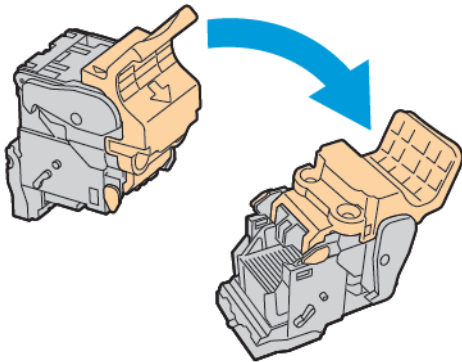

6. Pour écarter la poignée de la cartouche d'agrafes de la recharge d'agrafes, pressez les deux languettes vertes, puis tirez la poignée vers l'arrière.

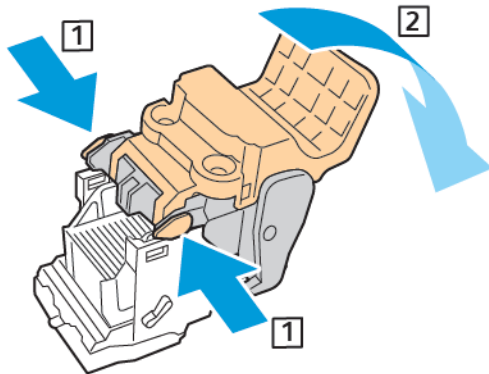

Maintenance

7. Pour retirer le bloc d'agrafes, appuyez sur l'arrière de la cartouche, puis tirez le bloc d'agrafes vers le haut pour le sortir, comme indiqué.

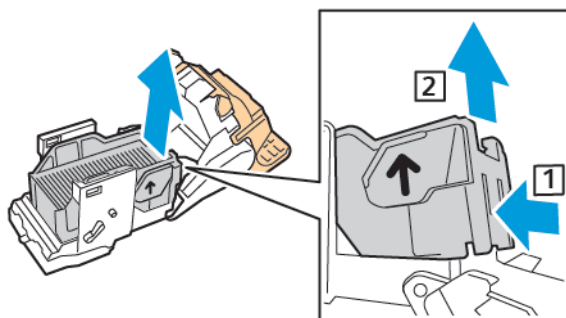

8. Insérez la partie avant du paquet d'agrafes neuf dans la cartouche d'agrafes, puis poussez la partie arrière dans la cartouche.

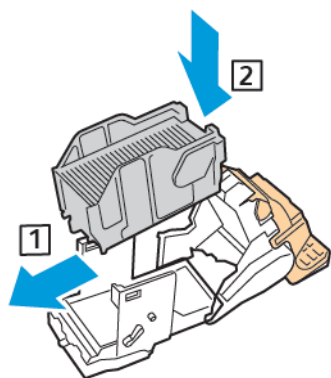

9. Pour fermer la cartouche d'agrafes, poussez sur la poignée de la cartouche jusqu'à ce qu'elle s'enclenche.

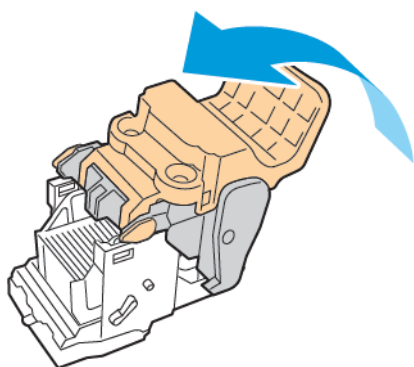

10. Pour remettre la cartouche d'agrafes dans la plieuse/brocheuse, insérez-la dans la machine et poussez la poignée de la cartouche vers le haut, comme indiqué.

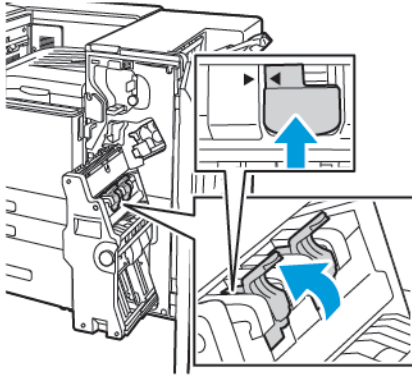

11. Remettez la plieuse/brocheuse dans sa position initiale, puis fermez la porte du module de finition.

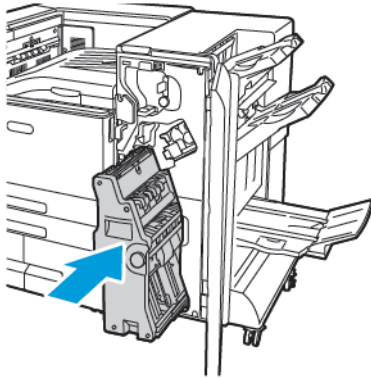

Vidage du bac de récupération de la perforreuse

Un message s'affiche sur le panneau de commande lorsque le bac de récupération de la perforreuse est plein.

Vidage du bac de récupération de la perforeuse du module de finition Office

! **Attention :** N'exécutez pas cette procédure lorsqu'une impression est en cours.

1. Soulevez le capot supérieur du transport du module finition.

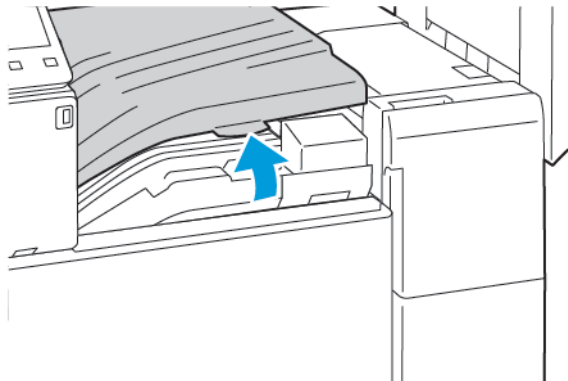

2. Sortez le bac de récupération de la perforeuse.

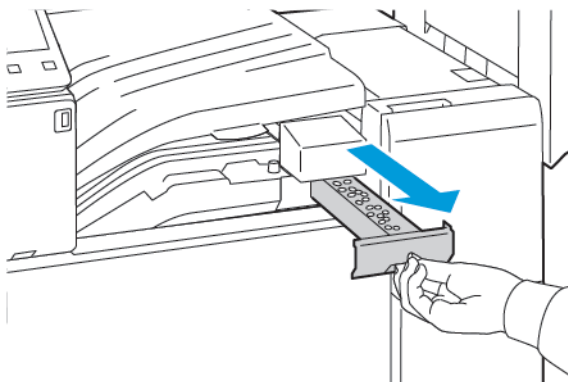

3. Videz le bac.

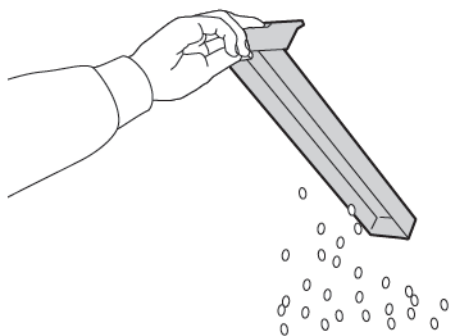

4. Insérez le bac à fond dans le module de finition.

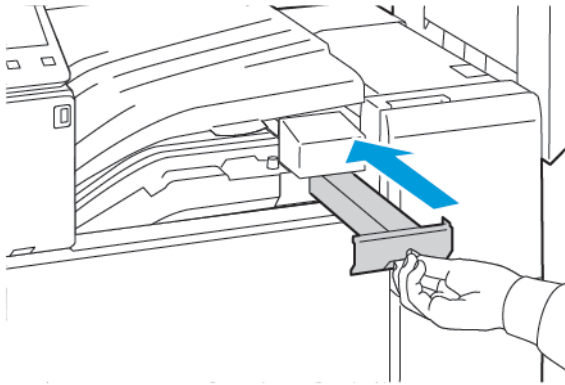

5. Fermez le capot supérieur du transport du module finition.

Vidage du bac de récupération de la perforeuse du module de finition adapté à vos besoins professionnels

⚠ AVERTISSEMENT : N'exécutez pas cette procédure lorsqu'une impression est en cours.

1. Ouvrez la porte avant du module de finition Business Read.

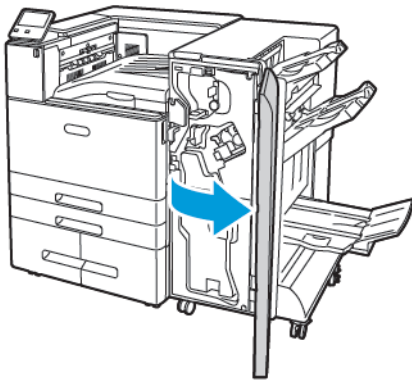

2. Sortez le bac de récupération de la perforeuse de son logement, portant l'étiquette R4, près de la partie supérieure gauche du module de finition.

Remarque :

- Après avoir sorti le bac de récupération de la perforeuse, patientez dix secondes avant de le réinsérer dans l'imprimante. Le compteur du bac de récupération se réinitialise après 10 secondes.
- Si vous sortez le bac de récupération de la perforeuse avant d'y être invité par le périphérique, videz-le avant de le réinsérer dans l'imprimante.

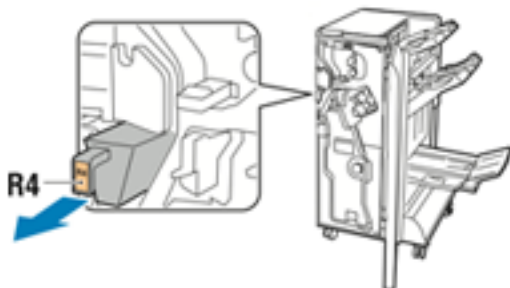

Maintenance

3. Videz le bac.



4. Insérez le bac à fond dans le module de finition.

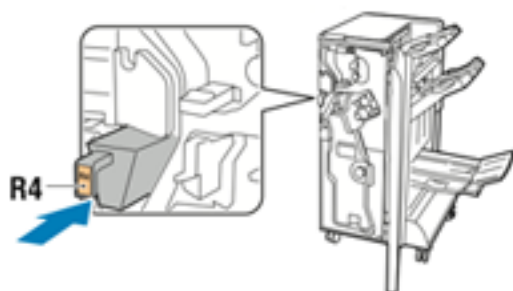

5. Fermez la porte avant du module de finition Business Ready.

Gestion de l'imprimante

Affichage des relevés des compteurs

Le menu **Facturation/Utilisation** affiche le nombre total d'impressions effectuées par l'imprimante depuis sa mise en fonctionnement. Vous ne pouvez pas réinitialiser les compteurs. Une page correspond à une face d'une feuille de papier. Par exemple, une feuille imprimée sur les deux faces compte comme deux impressions.

 **Remarque :** Si vous fournissez régulièrement des informations de facturation pour votre imprimante, vous pouvez utiliser la fonction de téléchargement des services à distance pour simplifier le processus. Vous pouvez utiliser les services à distance pour envoyer automatiquement des relevés de compteur de facturation à Xerox pour ne pas avoir à relever les compteurs manuellement. Pour plus d'informations, reportez-vous au *Guide de l'administrateur système* sur www.xerox.com/office/VLC8000Wdocs.

Pour afficher les informations de facturation pour votre imprimante :

1. Sur le panneau de commande de l'imprimante, appuyez sur la touche **Accueil** ;
2. Touchez **Périphérique** → **Facturation/Utilisation**.
3. Pour plus de plus amples informations, touchez **Compteurs d'utilisation**, puis sélectionnez une option.
4. Après avoir regardé les relevés d'utilisation, appuyez sur la touche **Accueil** pour revenir à l'écran d'Accueil.

Impression du relevé récapitulatif de facturation

Le relevé récapitulatif de facturation fournit des informations sur le périphérique et dresse la liste détaillée des compteurs de facturation et du nombre de feuilles imprimées.

Pour imprimer le relevé récapitulatif de facturation :

1. Sur le panneau de commande de l'imprimante, appuyez sur la touche **Accueil**.
2. Touchez **Périphérique** → **À propos de** → **Pages d'informations**.
3. Touchez **Relevé récapitulatif de facturation**.
4. Pour revenir à l'écran d'accueil, appuyez sur la touche **Accueil**.

Déplacement de l'imprimante

Avant de déplacer l'imprimante :

- Mettez toujours l'imprimante hors tension et attendez qu'elle s'éteigne complètement.
- Assurez-vous que la file d'attente ne contient aucun travail.
- Débranchez le câble d'alimentation et les autres câbles à l'arrière de l'imprimante.



AVERTISSEMENT : Pour éviter tout risque d'électrocution, ne touchez jamais la prise les mains humides. Lorsque vous débranchez le cordon d'alimentation, veillez à tirer sur la fiche, et non sur le cordon. Vous risquez d'endommager le cordon si vous tirez dessus, ce qui peut entraîner des risques d'incendie ou d'électrocution.



AVERTISSEMENT : Installation professionnelle exigée.



Remarque :

- Lorsque vous déplacez l'imprimante, ne l'inclinez pas de plus de 10 degrés dans quelque direction que ce soit. Une inclinaison de plus de 10 degrés risque de renverser du toner dans la machine.
- Lorsque vous déplacez l'imprimante sur une longue distance, retirez le module photorécepteur et la cartouche de toner pour éviter de renverser du toner.



Attention : N'exposez pas le module photorécepteur directement aux rayons du soleil ou à une lumière fluorescente intérieure puissante. Veillez à ne pas toucher ou érafler la surface du module.



Attention : La garantie, le contrat de maintenance et le programme Total Satisfaction Garantie (Garantie de satisfaction totale) Xerox® ne couvrent pas les dommages consécutifs à un emballage incorrect de l'imprimante pour son transport. La garantie, le contrat de maintenance et le programme Total Satisfaction Garantie (Garantie de satisfaction totale) Xerox® ne couvrent pas non plus les dommages causés par le déplacement de la machine de façon inappropriée.

Après que vous avez déplacé l'imprimante :

1. Réinstallez toutes les pièces que vous aviez retirées.
2. Rebranchez les câbles et le cordon d'alimentation sur l'imprimante.
3. Branchez l'imprimante et mettez-la sous tension.

Résolution des incidents

Ce chapitre contient :

- Résolution d'incidents généraux 182
- Incidents papier 187
- Résolution des incidents papier dans le module de finition..... 200
- Résolution d'incidents au niveau de l'agrafeuse..... 209
- Résolution d'incidents au niveau de la perforuse 219
- Problèmes de qualité d'impression 220
- Pour obtenir de l'aide 229

Résolution d'incidents généraux

Cette section contient des procédures vous permettant d'identifier les problèmes et de les résoudre. Vous résoudrez certains problèmes en redémarrant simplement l'imprimante.

L'imprimante ne s'allume pas

Causes probables	Solutions
L'interrupteur d'alimentation n'est pas en position allumée.	<ul style="list-style-type: none"> Ouvrez la porte avant et vérifiez que l'interrupteur est en position allumée. Sur le panneau de commande de l'imprimante, appuyez sur la touche Marche/Réveil. Pour plus d'informations, reportez-vous à la section Mise sous tension de l'imprimante.
Le cordon d'alimentation n'est pas correctement branché sur la prise.	Mettez l'imprimante hors tension et branchez correctement le cordon d'alimentation sur la prise. Utilisez le support qui a peut-être été fourni avec l'imprimante pour mettre le cordon d'alimentation en place.
Le cordon d'alimentation n'est pas mis en place correctement.	Utilisez le support fourni avec l'imprimante pour mettre le cordon d'alimentation en place.
Il existe un problème avec la prise branchée à l'imprimante.	<ul style="list-style-type: none"> Branchez un autre appareil électrique à la prise et vérifiez si elle fonctionne correctement. Essayez avec une autre prise.
L'imprimante est branchée sur une prise dont la tension ou la fréquence ne correspondent pas aux spécifications de l'imprimante.	Utilisez une source d'alimentation conforme aux spécifications indiquées à la section Spécifications électriques .

 **Attention :** Branchez le cordon trifilaire muni d'une prise de terre directement sur une prise secteur mise à la terre.

L'imprimante se réinitialise ou se met souvent hors tension

Causes probables	Solutions
Le cordon d'alimentation n'est pas correctement branché sur la prise.	Mettez l'imprimante hors tension, assurez-vous que le cordon d'alimentation est correctement branché au niveau de l'imprimante et de la prise secteur, puis remettez l'imprimante sous tension.
Une erreur système est survenue.	Mettez l'imprimante hors tension, puis remettez-la sous tension. Pour plus d'informations, reportez-vous à la section Impression d'un historique des erreurs . Si le problème persiste, prenez contact avec Xerox.
L'imprimante est connectée à un onduleur.	Mettez l'imprimante hors tension, puis branchez le cordon d'alimentation sur une prise secteur adéquate.

Causes probables	Solutions
L'imprimante est connectée à une barrette multiprise partagée avec d'autres périphériques de grande puissance.	Branchez l'imprimante directement sur la prise secteur ou sur une barrette multiprise qui n'est pas partagée avec d'autres périphériques.
La fonction Mise hors tension automatique est activée pour économiser du courant.	Augmentez le paramètre de temporisation Mise hors tension automatique ou désactivez la fonction Mise hors tension automatique . Pour plus d'informations, reportez-vous au <i>Guide de l'administrateur système</i> sur www.xerox.com/office/VLC8000Wdocs .

L'imprimante n'imprime pas

Causes probables	Solutions
L'imprimante est en mode économie d'énergie.	Sur le panneau de commande de l'imprimante, appuyez sur la touche Marche/Réveil .
Il s'est produit une erreur dans l'imprimante.	Si le voyant d'état clignote avec une lumière orange, suivez les instructions du panneau de commande pour remédier à l'erreur. Si le problème persiste, prenez contact avec Xerox.
L'imprimante est à court de papier.	Chargez du papier dans le magasin.
Le papier chargé pour le travail d'impression est incorrect.	Chargez le papier correct dans le magasin approprié. Sur le panneau de commande de l'imprimante, spécifiez le format, le type et la couleur du papier.
Les paramètres papier du travail d'impression ne correspondent pas au papier chargé dans les magasins sur l'imprimante.	<ul style="list-style-type: none"> Chargez le papier approprié dans le magasin sélectionné. Dans le pilote d'imprimante, sélectionnez un type de papier disponible pour le travail d'impression.
Une cartouche de toner est vide.	Remplacez la cartouche de toner vide.
Le bac à déchets est plein.	Remplacez le bac à déchets.
Aucun voyant du panneau de commande n'est allumé.	Mettez l'imprimante hors tension, assurez-vous que le cordon d'alimentation est correctement branché au niveau de l'imprimante et de la prise secteur, puis remettez l'imprimante sous tension. Si le problème persiste, prenez contact avec Xerox.
L'imprimante est indisponible.	<ul style="list-style-type: none"> Si le voyant d'état clignote avec une lumière bleue, un travail d'impression précédent peut être à l'origine du problème. <ol style="list-style-type: none"> Dans le pilote d'imprimante, utilisez les propriétés de l'imprimante pour supprimer tous les travaux d'impression de la file d'impression. Sur le panneau de commande, touchez Travaux puis supprimez tous les travaux en attente. Placez le papier dans le magasin.

Causes probables	Solutions
	<ul style="list-style-type: none"> • Si la LED d'état ne clignote pas une fois après l'envoi d'un travail d'impression, vérifiez la connexion entre l'imprimante et l'ordinateur. Mettez l'imprimante hors tension, puis mettez-la sous tension.
Le câble de l'imprimante est débranché.	Si le voyant d'état ne clignote pas une fois après l'envoi d'un travail d'impression, vérifiez la connexion entre l'imprimante et l'ordinateur.
Il y a un problème de connectivité réseau.	<p>Si l'imprimante est connectée à un réseau :</p> <ol style="list-style-type: none"> 1 assurez-vous que le câble Ethernet est bien connecté à l'imprimante. 2 Sur le connecteur Ethernet de l'imprimante, vérifiez que le voyant vert est allumé. Si le voyant vert n'est pas allumé, rebranchez les deux extrémités du câble Ethernet. 3 Examinez l'adresse TCP/IP qui apparaît dans la section Communication du relevé de configuration. Pour plus d'informations, reportez-vous à Impression du relevé de configuration. 4 Si l'adresse IP indiquée sur la page est 0.0.0.0, l'imprimante a besoin de plus de temps pour acquérir une adresse IP auprès du serveur DHCP. Attendez deux minutes, puis imprimez à nouveau le relevé de configuration. 5 Si l'adresse TCP/IP ne change pas, ou commence par 169, contactez l'administrateur réseau.
Il y a un problème au niveau de la configuration du réseau sans fil ou de la connectivité réseau.	Assurez-vous que l'adaptateur réseau sans fil est installé sur l'imprimante et configuré correctement. Pour plus d'informations, reportez-vous à Connexion à un réseau sans fil .

L'impression est trop lente

Causes probables	Solutions
L'imprimante est en mode impression lente, par exemple, pour imprimer sur du papier épais ou sur des enveloppes.	L'impression dure plus longtemps avec certains types de supports spéciaux. Assurez-vous que le type de papier est correctement défini dans le pilote d'imprimante et sur le panneau de commande de l'imprimante. Pour plus d'informations, reportez-vous à la section Vitesse d'impression .
L'imprimante est en mode économie d'énergie.	Le démarrage de l'imprimante peut prendre du temps lorsque l'imprimante sort du mode économie d'énergie.
Le problème pourrait venir de la façon dont l'imprimante a été installée sur le réseau.	Déterminez si un spouleur ou un ordinateur partageant l'imprimante mettent tous les travaux d'impression en attente puis les envoient à l'imprimante. L'utilisation de spouleurs peut ralentir l'impression. Pour tester la vitesse de l'imprimante, imprimez certaines pages d'information telles que la page Impression de démonstration. Pour plus d'informations, reportez-vous à la section Impression des pages d'informations . Si la page s'imprime à la vitesse

Causes probables	Solutions
	nominale de l'imprimante, il est possible que vous ayez un problème avec le réseau ou l'installation de l'imprimante. Contactez l'administrateur système pour une aide supplémentaire.
Le travail est complexe.	Attendez. Aucune action n'est requise.
La qualité d'impression est définie sur Améliorée ou Photo dans le pilote d'imprimante.	Redéfinissez la qualité d'impression sur Standard dans le pilote d'imprimante.

Le document ne s'imprime pas à partir du magasin correct

Causes probables	Solutions
Les pilotes de l'application et de l'imprimante présentent un conflit de sélection de magasins.	<ol style="list-style-type: none"> 1 Vérifiez le magasin sélectionné dans le pilote d'impression. 2 Allez dans le paramétrage de page ou les paramètres de l'imprimante de l'application à partir de laquelle vous imprimez. 3 Définissez la source de papier pour qu'elle corresponde au magasin sélectionné dans le pilote d'impression ou réglez la source de papier sur Sélection automatique. 4 Vérifiez que vous disposez du tout dernier pilote d'imprimante. Pour plus d'informations, reportez-vous à la section www.xerox.com/office/VLC8000Wsupport. <p> Remarque : Pour que le pilote d'imprimante sélectionne le magasin, définissez la source du papier sur Sélection auto activée.</p>

Problèmes d'impression recto verso automatique

Causes probables	Solutions
Papier non pris en charge ou incorrect.	Veillez à utiliser le papier adéquat. N'utilisez pas de transparents, d'enveloppes, d'étiquettes ou de papier rechargé pour l'impression recto verso automatique. Pour plus d'informations, voir Formats de support standard pris en charge pour l'impression recto verso automatique .
Réglage incorrect.	Dans l'onglet Options d'impression du pilote d'imprimante, sélectionnez Impression recto verso .

L'imprimante émet des bruits inhabituels

Causes probables	Solutions
Un objet obstruant ou des débris sont présents dans l'imprimante.	Mettez l'imprimante hors tension, puis retirez l'objet obstruant ou les débris. Si vous ne parvenez pas à retirer les débris, prenez contact avec votre représentant Xerox.

De la condensation s'est formée dans l'imprimante

De l'humidité peut se condenser dans l'imprimante si l'humidité ambiante est supérieure à 85 % ou lorsqu'une imprimante froide se trouve dans une pièce chaude. Si l'imprimante se trouve dans une pièce froide, le réchauffement rapide de cette pièce peut entraîner la formation de condensation à l'intérieur de l'imprimante.

Causes probables	Solutions
L'imprimante a été placée dans une pièce froide.	Faites fonctionner l'imprimante à la température de la pièce pendant plusieurs heures.
L'humidité relative de la pièce est trop élevée.	<ul style="list-style-type: none"> • Réduisez l'humidité de la pièce. • Déplacez l'imprimante à un endroit présentant une température et une humidité relative conformes aux spécifications de fonctionnement. Pour plus d'informations, reportez-vous à Spécifications relatives aux conditions ambiantes.

Incidents papier

Emplacement des brouillages papier

⚠ AVERTISSEMENT : Ne touchez jamais une zone étiquetée située sur ou à proximité du rouleau thermique dans le fuser. Vous risqueriez de vous brûler. Si une feuille de papier est enroulée autour du rouleau thermique, ne tentez pas de l'enlever immédiatement. Mettez immédiatement l'imprimante hors tension et attendez 40 minutes que le module four refroidisse. Essayez d'éliminer le brouillage papier après le refroidissement de l'imprimante. Si le problème persiste, prenez contact avec Xerox.

⚠ Attention : Ne tentez pas de résoudre les incidents papier à l'aide d'outils ou d'instruments. Vous risqueriez d'endommager irrémédiablement l'imprimante.

L'illustration suivante indique les zones du circuit papier au niveau desquelles des brouillages papier peuvent survenir :

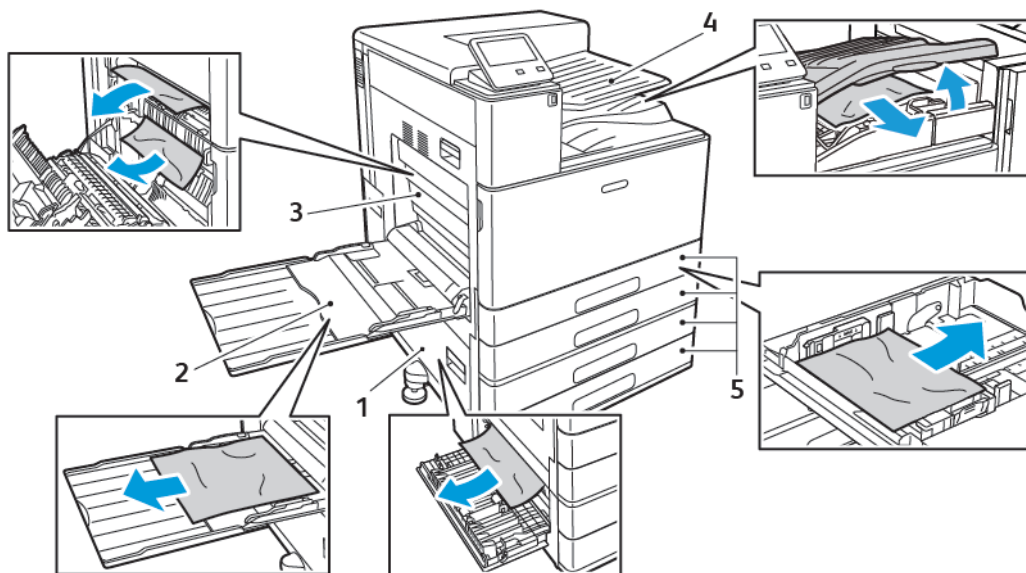

- | | |
|---|---|
| 1. Zone d'alimentation du magasin : Porte B | 4. Zone de réception du papier et transport du module de finition en option |
| 2. Départ manuel | 5. Magasins 1-4 |
| 3. Zone du module four : Porte A | |

✎ Remarque : Les emplacements des incidents papier sont traités séparément. Pour plus d'informations, reportez-vous à la section [Résolution des incidents papier dans le module de finition](#).

Réduction des incidents papier

L'imprimante est conçue pour fonctionner avec le minimum d'incidents papier, à condition d'utiliser uniquement les types de support pris en charge par Xerox. Les autres types de papier risqueraient de provoquer des incidents papier. Si un support pris en charge reste fréquemment coincé dans une zone du circuit papier, nettoyez cette dernière.

Les causes suivantes peuvent provoquer des incidents papier :

Résolution des incidents

- Sélection d'un type de papier incorrect dans le pilote d'impression
- Utilisation de papier endommagé
- Utilisation de type de papier non pris en charge
- Chargement incorrect du papier
- Chargement de papier au-dessus de la ligne de remplissage maximal dans le magasin papier
- Mauvais ajustement des guides de papier
- Papier avec un couchage en polyester spécialement conçu pour les imprimantes à jet d'encre
- Un papier ayant été plié, froissé ou excessivement recourbé
- Charger du papier de types, tailles ou grammages différents dans un même magasin
- Permettre une surcharge du bac de sortie

Pour prévenir la majorité des incidents papier, suivez les règles ci-après :

- Utilisez uniquement un papier pris en charge par l'imprimante. Pour plus d'informations, reportez-vous à [Supports pris en charge](#).
- Respectez des techniques de manipulation et de chargement du papier appropriées.
- Utilisez toujours du papier propre et non endommagé.
- Evitez d'utiliser du papier recourbé, déchiré, humide, froissé ou plié.
- Afin de séparer les feuilles avant de le charger dans le magasin, ventilez le papier.
- Ne chargez pas de papier au-dessus de la ligne de remplissage maximal.
- Après le chargement du papier dans les magasins, réglez les guides papier dans tous les magasins. Un guide qui n'est pas correctement ajusté peut provoquer une mauvaise qualité d'impression, des défauts d'alimentation, des impressions en biais et pourrait également endommager l'imprimante.
- Après avoir chargé les magasins, sélectionnez le type et le format de papier corrects sur le panneau de commande.
- Avant l'impression, sélectionnez le type et le format de papier corrects dans le pilote d'imprimante.
- Stockez le papier dans un endroit sec.
- Quand des incidents papier se produisent avec du papier couché épais, chargez ce papier dans l'imprimante une feuille à la fois.

Résolution des incidents papier

Résolution des incidents papier dans les magasins 1-4

Pour résoudre l'erreur qui apparaît sur le panneau de commande, dégagez toutes les feuilles du circuit papier.

1. Avant de retirer le magasin de l'imprimante, examinez le message concernant l'incident papier sur le panneau de commande. Si une autre erreur d'incident apparaît, résolvez tout d'abord cet incident à l'intérieur de l'imprimante.
2. Sortez le magasin jusqu'à la butée.

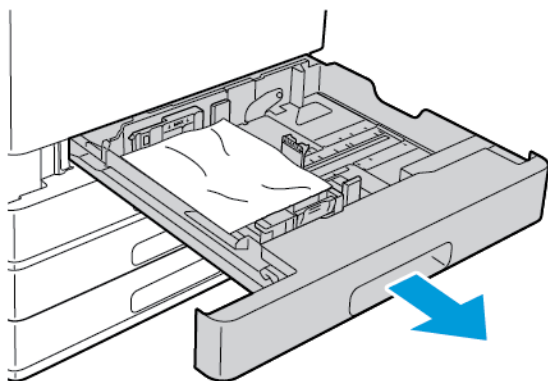

3. Retirez le papier du magasin.

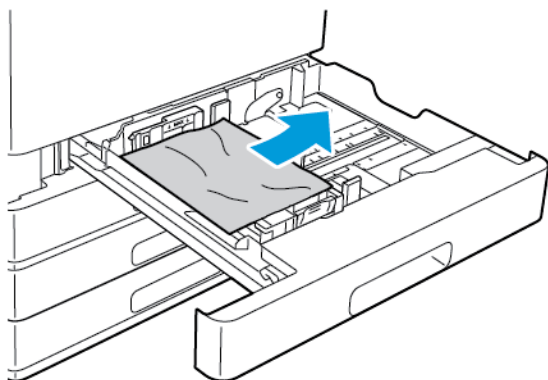

4. Si le papier est déchiré, sortez complètement le magasin et retirez les morceaux de papier déchirés présents dans l'imprimante.
5. Rechargez le magasin avec du papier en bon état, puis refermez-le à fond.
6. Lorsque l'option Entièrement réglable est choisie pour les magasins, vous êtes invité à vérifier ou à changer les paramètres du papier.
 - Pour confirmer le format, le type ou la couleur du papier, touchez **OK**.
 - Pour sélectionner un nouveau format, un nouveau type ou une nouvelle couleur de papier, touchez le paramètre actuel, puis sélectionnez un nouveau paramètre. Lorsque vous avez terminé, appuyez sur **OK**.
7. Pour revenir à l'écran d'accueil, appuyez sur la touche **Accueil**.

Élimination des brouillages papier dans le départ manuel

Pour résoudre l'erreur qui apparaît sur le panneau de commande, dégagez toutes les feuilles du circuit papier.

1. Dégagez le papier bloqué dans le magasin. Assurez-vous que l'entrée du circuit papier, au niveau du point de raccordement du magasin à l'imprimante, est dégagée.

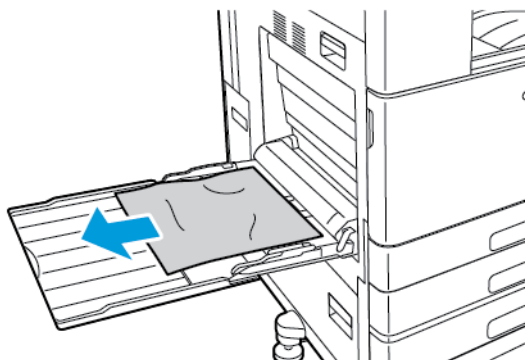

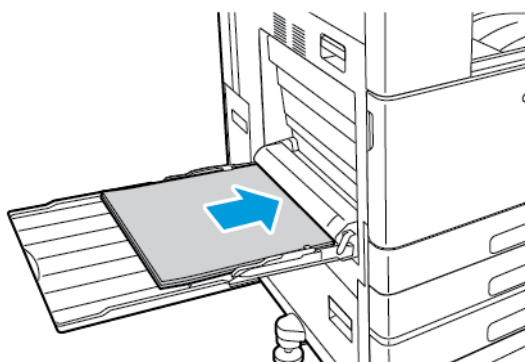

2. Si le papier est déchiré, vérifiez l'intérieur de l'imprimante et retirez les morceaux de papier qui s'y trouvent.
3. Avant de recharger du papier dans le départ manuel, aérez le papier, puis assurez-vous que les quatre coins sont alignés.
4. Insérez le papier dans le départ manuel, face à imprimer dessous. Assurez-vous que le bord d'attaque du papier touche légèrement l'entrée d'alimentation papier.



5. Lorsque l'option Entièrement réglable est choisie pour les magasins, vous êtes invité à vérifier ou à changer les paramètres du papier.
 - Pour confirmer le format, le type ou la couleur du papier, touchez **OK**.
 - Pour sélectionner un nouveau format, un nouveau type ou une nouvelle couleur de papier, touchez le paramètre actuel, puis sélectionnez un nouveau paramètre. Lorsque vous avez terminé, appuyez sur **OK**.
6. Pour revenir à l'écran d'accueil, appuyez sur la touche **Accueil**.

Résolution des incidents papier au niveau de la porte A

 **AVERTISSEMENT** : N'exécutez pas cette procédure lorsqu'une impression est en cours.

 **Remarque** : Pour résoudre l'erreur qui apparaît sur le panneau de commande, dégagez toutes les feuilles du circuit papier.

1. Soulevez le levier de dégagement, puis ouvrez la porte A.

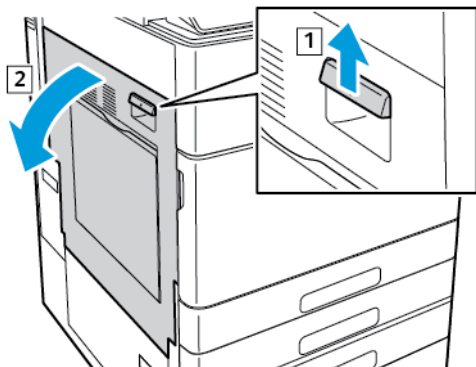

 **AVERTISSEMENT** : La zone autour du module four peut être très chaude. Prenez toutes les précautions nécessaires afin d'éviter de vous blesser.

 **Attention** : Ne touchez pas le rouleau de transfert. Le fait de toucher le rouleau peut altérer la qualité de l'image.

2. Retirez le papier coincé.

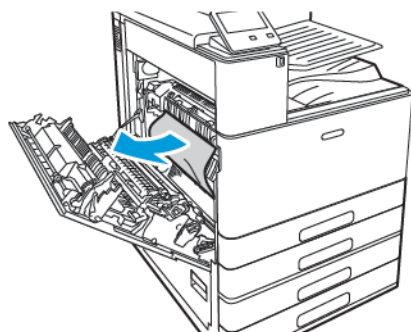

3. Si du papier est coincé à l'intérieur de la porte A, retirez-le.
4. Si du papier est coincé à la sortie du bac récepteur, retirez-le en tirant droit avec soin selon la direction indiquée.

 **Remarque** : Le toner peut adhérer au rouleau de transfert. Ceci n'affecte pas la qualité d'impression.

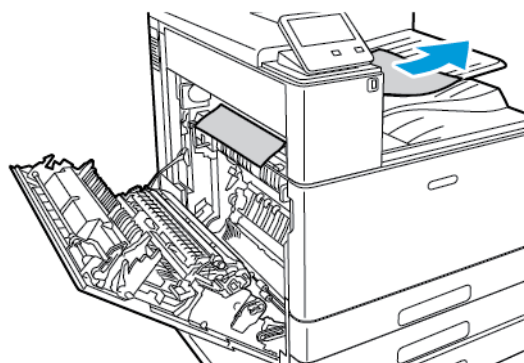

Résolution des incidents

5. Si du papier est coincé dans le module four, retirez-le des zones A1 et A2.
 - a. Pour ouvrir le guide papier, soulevez la poignée A1.

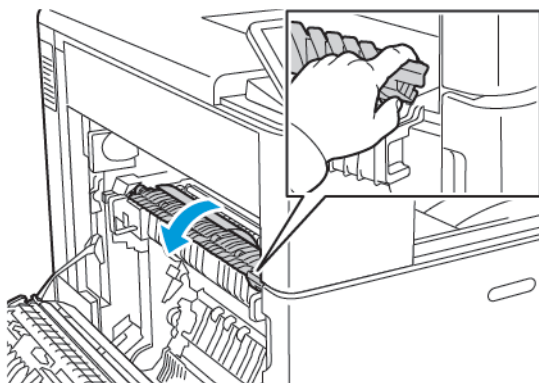

- b. Retirez le papier de la zone A1.

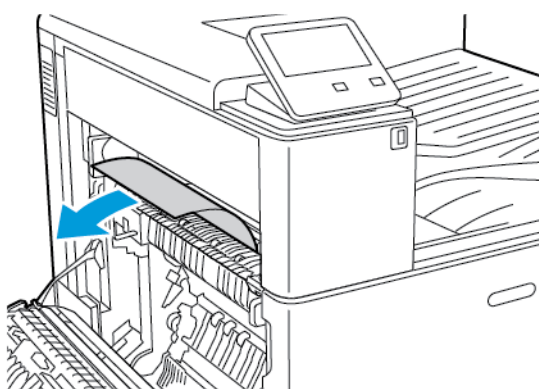

- c. Relevez la poignée A1 pour la remettre dans sa position initiale.

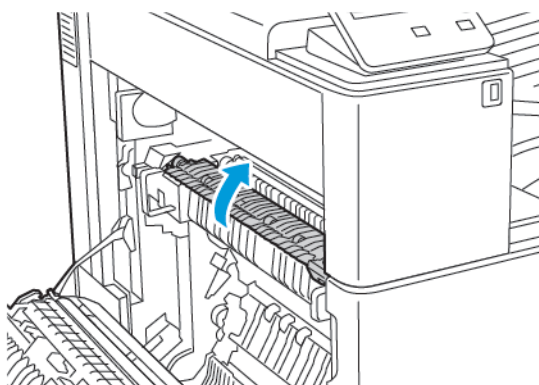

- d. Pour ouvrir le guide papier, soulevez la poignée A2.

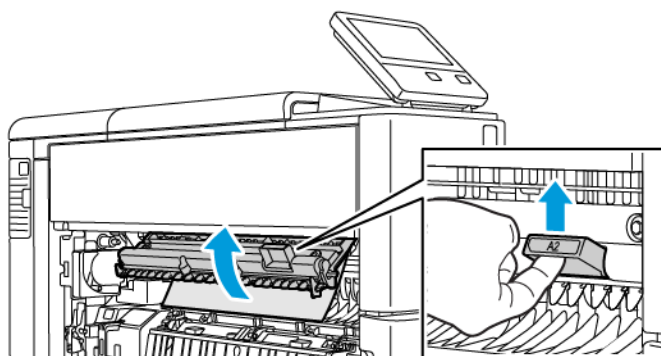

- e. Retirez le papier de la zone A2.

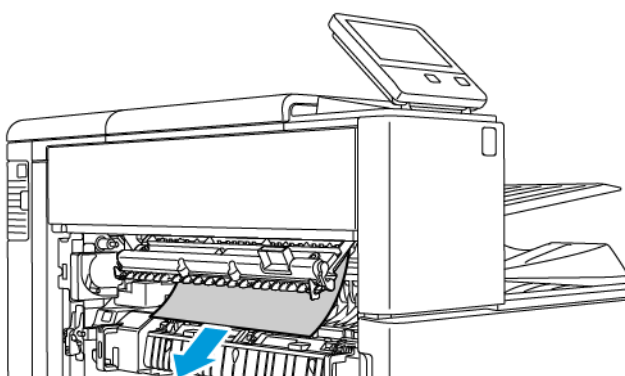

- f. Pour fermer le guide papier, faites basculer la poignée A2 vers le bas puis poussez-la fermement vers l'intérieur jusqu'à ce que le guide papier s'enclenche.

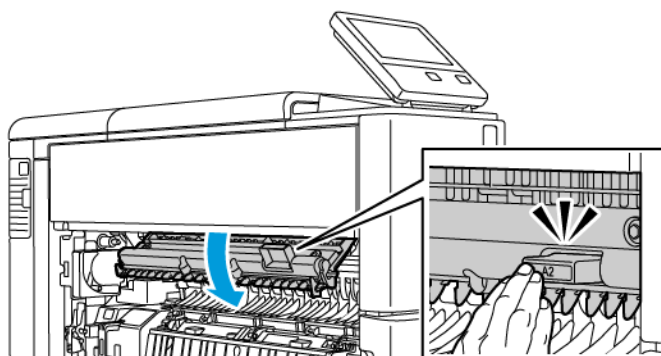

Résolution des incidents

 **Remarque :** Si le papier est déchiré, retirez tous les morceaux de papier de l'imprimante.

6. Pour fermer la porte A, poussez fermement la porte vers le haut jusqu'à ce qu'elle s'enclenche en position.

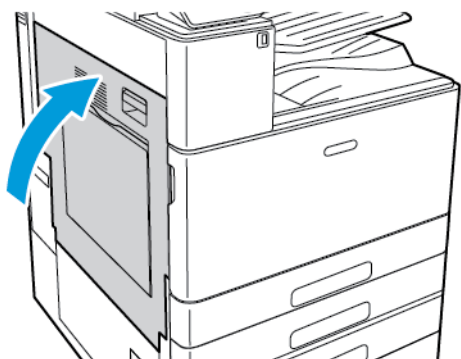

Résolution des incidents papier au niveau de la porte B

 **Remarque :** Pour résoudre l'erreur qui apparaît sur le panneau de commande, dégagez toutes les feuilles du circuit papier.

1. Tirez le levier de dégagement, puis ouvrez la porte B.

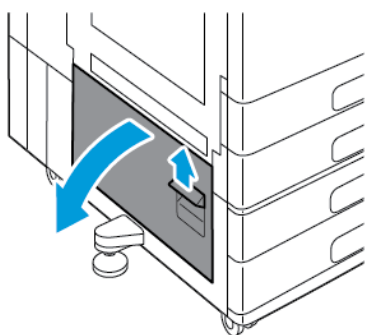

2. Dégagez le papier bloqué dans la zone d'alimentation du magasin.

 **Remarque :** Si le papier est déchiré, retirez tous les morceaux de papier de l'imprimante.

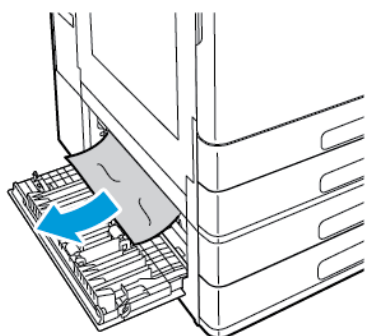

3. Si le papier est coincé dans la position supérieure, regardez à l'intérieur de l'imprimante, localisez le papier bloqué et retirez-le.

 **Remarque :** Si le papier est inaccessible, consultez la section [Résolution des incidents papier au niveau de la porte A](#).

4. Si le papier est coincé dans le rouleau d'entraînement d'un magasin, ouvrez les magasins 3 et 4 et retirez le papier.

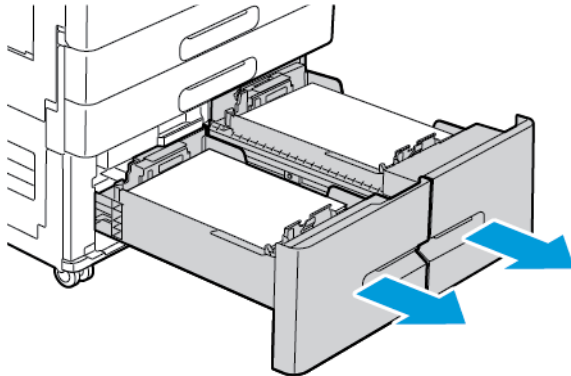

 **Remarque :** Vous voyez ici le module à deux magasins en option.

5. Retirez tout papier froissé du module à deux magasins ainsi que tout papier coincé dans le guide papier du magasin 4.
 - a. Saisissez la poignée C puis tirez sur le guide papier du magasin 4 jusqu'à la butée.

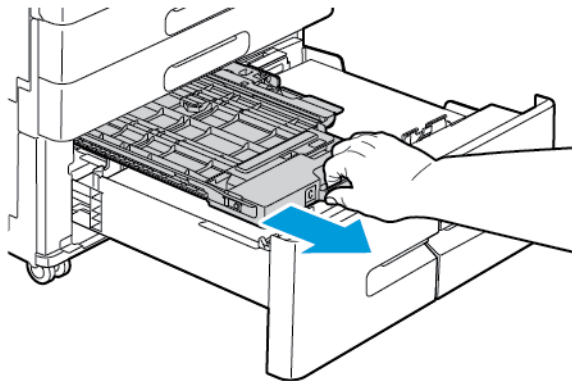

- b. Soulevez le panneau du guide papier et retirez le papier

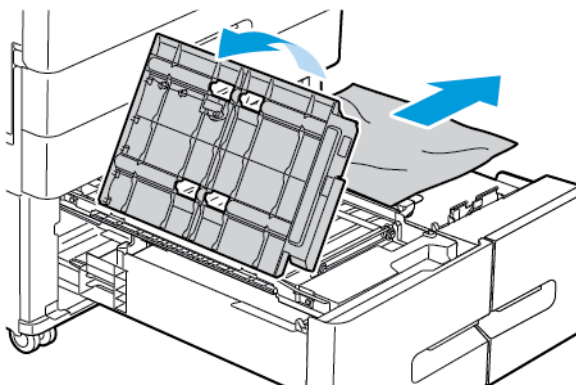

- c. Abaissez le panneau du guide papier.

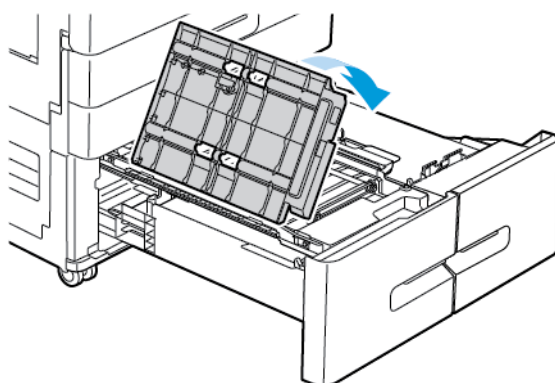

- d. Repoussez le guide papier dans l'imprimante.

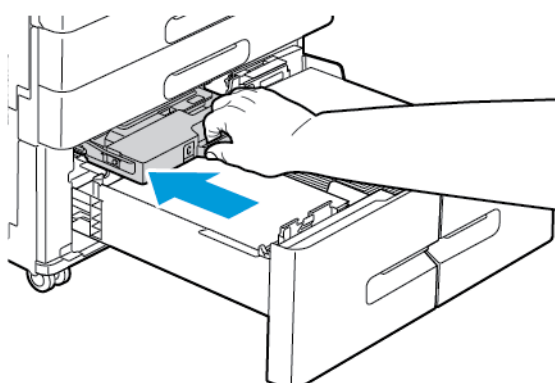

6. Fermez les magasins.

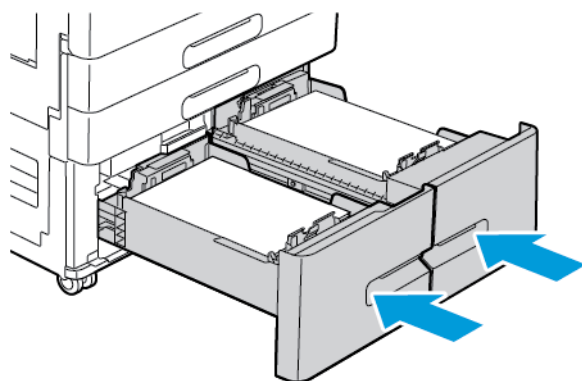

7. Fermez la porte B.

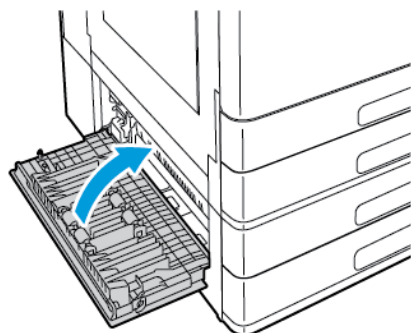

Résolution des incidents papier

Plusieurs feuilles sont entraînées en même temps

Causes probables	Solutions
Le magasin est trop plein.	Retirez une partie du papier. Ne chargez pas de papier au-dessus de la ligne de remplissage maximal.
Les bords du papier ne sont pas égalisés.	Retirez le papier, alignez les bords et rechargez le papier.
Le papier est humide.	Retirez le papier du bac. Placez un nouveau papier sec dans le magasin.
Il y a trop d'électricité statique.	Chargez une nouvelle rame de papier.
Utilisation d'un papier non pris en charge	Utilisez uniquement des types de papier approuvés par Xerox®. Pour plus d'informations, reportez-vous à la section Supports pris en charge .
Humidité trop élevée pour le papier couché.	<ul style="list-style-type: none"> • Insérez une feuille à la fois. • Essayez de charger du papier dans le départ manuel.
Les rouleaux d'entraînement sont sales.	À l'aide d'un chiffon doux non pelucheux imbibé d'eau, essuyez les rouleaux d'entraînement jusqu'à ce qu'ils soient propres. Pour plus d'informations, reportez-vous à la section Nettoyage de l'imprimante .
Plusieurs types de papier sont chargés dans le magasin.	Chargez un seul type et un seul format de papier dans le magasin.

Incidents papier

Causes probables	Solutions
Le papier n'est pas placé correctement dans le magasin.	<ul style="list-style-type: none"> • Retirez le papier mal inséré et remplacez-le correctement dans le magasin. • Réglez les guides papier selon le format du papier.
Le magasin est trop plein.	Retirez une partie du papier. Ne placez pas de papier au-dessus de la ligne de remplissage maximal.
Les guides papier ne sont pas réglés selon le format du papier.	Réglez les guides papier selon le format du papier.
Le magasin contient du papier courbé ou froissé.	Retirez le papier, lissez-le et remettez-le en place. S'il se coince encore, n'utilisez pas ce papier.

Causes probables	Solutions
Le papier est humide.	Retirez le papier humide, puis remplacez-le par un nouveau papier sec.
Utilisation de papier de format, grammage ou type incorrect.	Utilisez uniquement des types de papier approuvés par Xerox. Pour plus d'informations, reportez-vous à Supports pris en charge .

Faux départ des feuilles d'étiquettes et des enveloppes

Causes probables	Solutions
La feuille d'étiquettes n'est pas placée dans le bon sens dans le magasin.	<ul style="list-style-type: none"> Chargez la feuille d'étiquettes conformément aux instructions du fabricant. Placez les étiquettes face dessus dans le bac. Pour plus d'informations, reportez-vous à Étiquettes.
Étiquettes manquantes, recourbées ou décollées de la feuille.	N'utilisez pas de feuilles d'étiquettes incomplètes, recourbées, ou décollées.
Les enveloppes sont incorrectement chargées.	<p>Vous pouvez imprimer des enveloppes depuis le départ manuel ou le bac à enveloppes.</p> <p>Pour plus d'informations, reportez-vous à Enveloppes.</p>
Les enveloppes sont froissées.	<ul style="list-style-type: none"> La température et la pression du processus laser peuvent froisser les enveloppes. Utilisez des enveloppes prises en charge. Pour plus d'informations, reportez-vous à Instructions pour l'impression d'enveloppes. <p> Remarque : Lors du chargement d'enveloppes pour un départ grand côté, veillez à spécifier l'orientation dans le pilote d'imprimante.</p>

Le message d'incident papier reste affiché

 **Remarque :** Vérifiez si des morceaux de papier sont présents dans le circuit papier et retirez-les, le cas échéant.

Causes probables	Solutions
Du papier est resté coincé dans l'imprimante.	Vérifiez encore une fois le chemin papier et assurez-vous d'avoir retiré tout le papier coincé.
Une des portes de l'imprimante est ouverte.	Vérifiez les portes de l'imprimante. Fermez toutes les portes ouvertes.

Incidents papier au cours de l'impression recto verso automatique

Causes probables	Solutions
Utilisation de papier de format, grammage ou type incorrect.	Utilisez du papier de format, grammage et type corrects. Pour plus d'informations, reportez-vous à Types et grammages de support pris en charge pour l'impression recto verso automatique .
Le papier est chargé dans le mauvais magasin.	Assurez-vous que le papier est chargé dans le bon magasin. Pour plus d'informations, reportez-vous à Supports pris en charge .
Plusieurs types de papier sont chargés dans le magasin.	Chargez un seul type et un seul format de papier dans le magasin.

Résolution des incidents papier dans le module de finition

Résolution des incidents papier dans le module de finition Office

Résolution des incidents papier sous le capot supérieur du module de finition Office

1. Relevez le levier sur le capot supérieur, puis ouvrez le capot supérieur du module de finition Office.

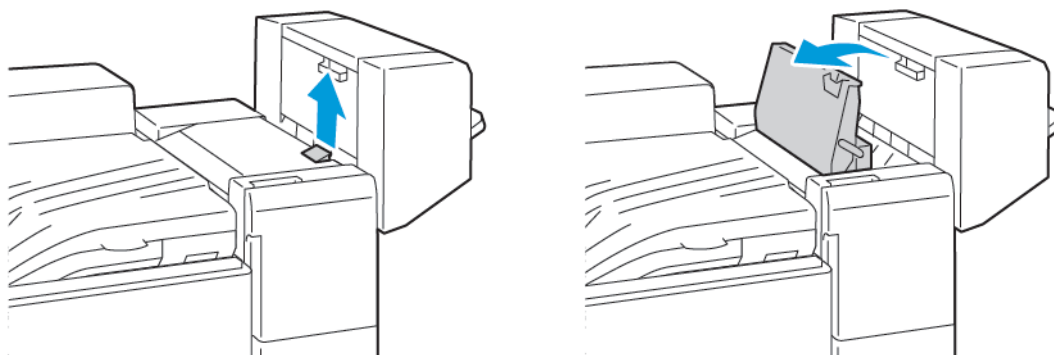

2. Retirez le papier coincé.

 **Remarque :** Si le papier est déchiré, retirez tous les morceaux coincés dans le module de finition.

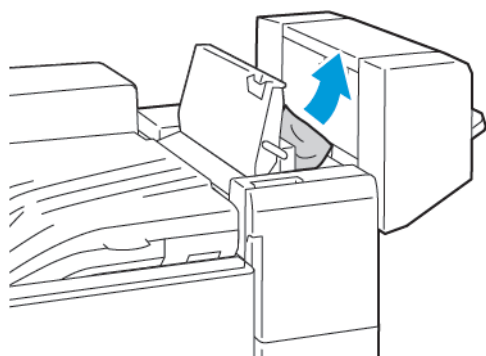

3. Fermez le capot supérieur du module de finition.

Résolution des incidents papier dans le module de transport de finition Office

1. Ouvrez le capot du module de finition.

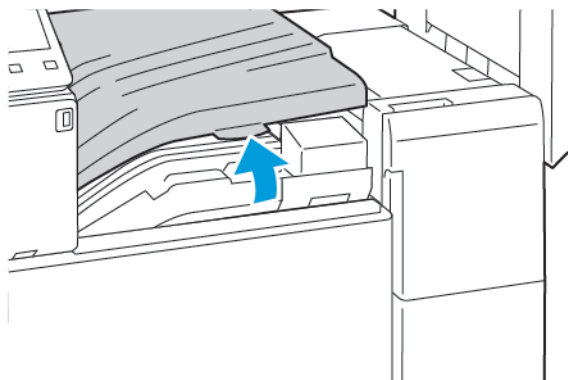

2. Retirez le papier coincé.

 **Remarque :** Si le papier est déchiré, retirez tous les morceaux coincés dans le module de finition.

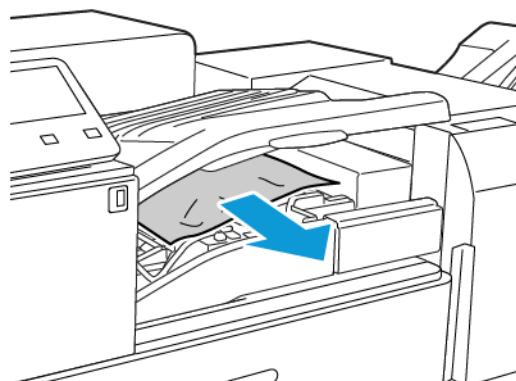

3. Fermez le capot de transport du module finition.

Résolution des incidents papier dans le module de finition adapté à vos besoins professionnels

Résolution des incidents papier dans le bac central

1. Si le papier est coincé à la sortie vers le bac récepteur central, tirez le papier dans la direction indiquée.

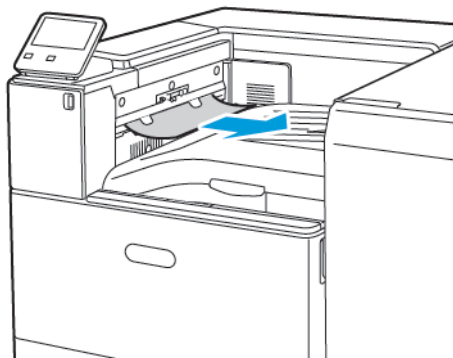

2. Ouvrez, puis fermez le capot de la zone de transport du module de finition.

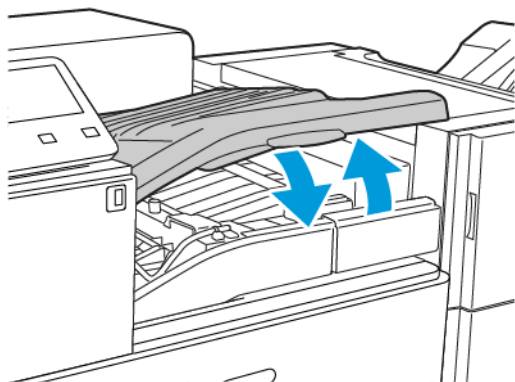

Résolution des incidents de transport du module de finition BR

1. Pour ouvrir le capot du transport, relevez la poignée du magasin central.

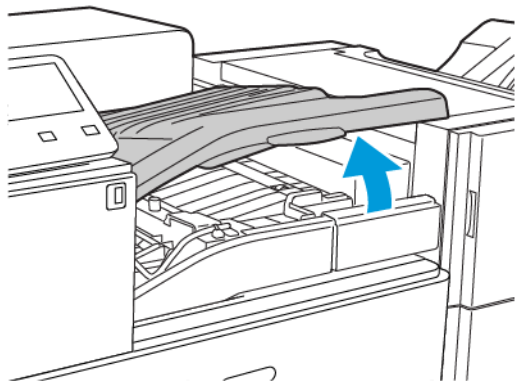

2. Retirez le papier coincé.

 **Remarque :** Si le papier est déchiré, retirez de l'imprimante tous les morceaux.

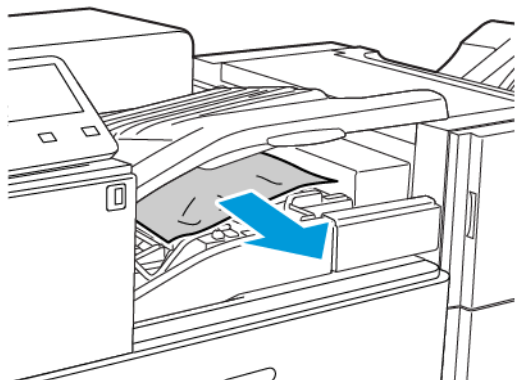

3. Fermez le capot de la zone de transport.

Résolution des incidents papier dans la zone 3a du module de finition BR

1. Si le papier est visible à la sortie du bac récepteur, dégagez-le avec précaution en le tirant dans la direction indiquée.

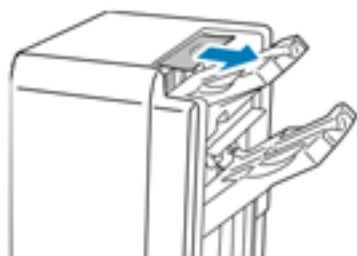

2. Ouvrez la porte avant du module de finition Business Ready.

Résolution des incidents

3. Levez la poignée verte **3a**.

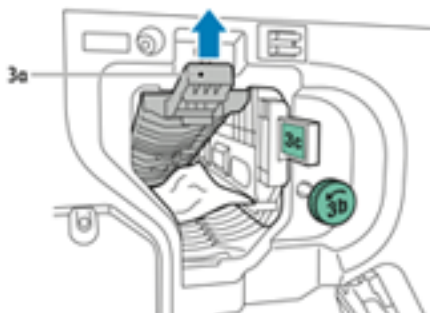

4. Retirez le papier avec précaution.



- Si le papier est déchiré, retirez de l'imprimante tous les morceaux.
- Pour dégager des feuilles qui ne sont pas accessibles ou si le panneau de commande affiche un message dans ce sens, tournez la molette verte **3b** dans le sens indiqué.

5. Replacez la poignée verte **3a** dans sa position initiale.



6. Fermez la porte avant du module de finition Business Ready.

Résolution des incidents papier dans la zone 3c du module de finition BR

1. Ouvrez la porte avant du module de finition Business Ready.
2. Déplacez le levier vert **3c** vers la gauche

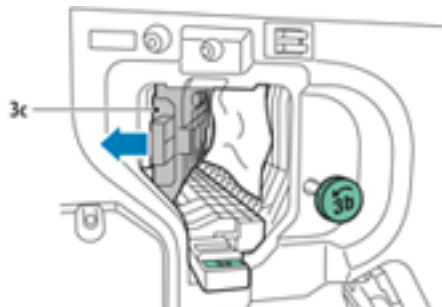

3. Retirez le papier avec précaution.

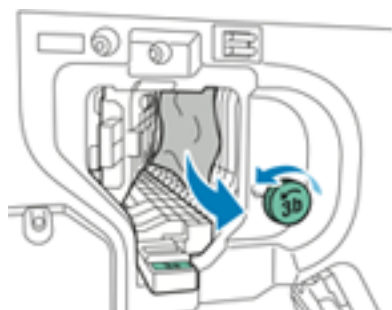

- Si le papier est déchiré, retirez de l'imprimante tous les morceaux.
- Pour dégager des feuilles qui ne sont pas accessibles ou si le panneau de commande affiche un message dans ce sens, tournez la molette verte **3b** dans le sens indiqué.

4. Remplacez le levier vert **3c** dans sa position initiale

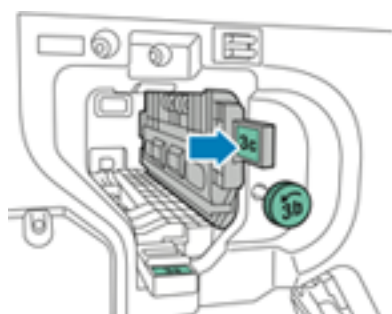

5. Fermez la porte avant du module de finition Business Ready.

Résolution des incidents papier dans la zone 3d du module de finition BR

1. Ouvrez la porte avant du module de finition puis localisez le levier vert **3d**.

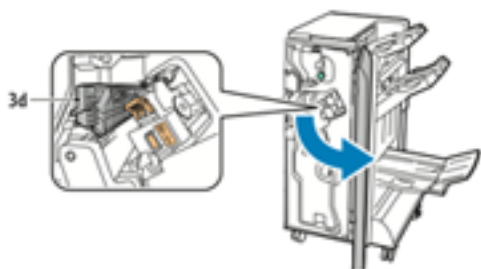

2. Déplacez le levier vert **3d** vers la droite.

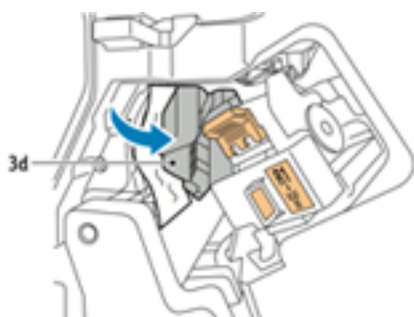

3. Retirez le papier avec précaution.

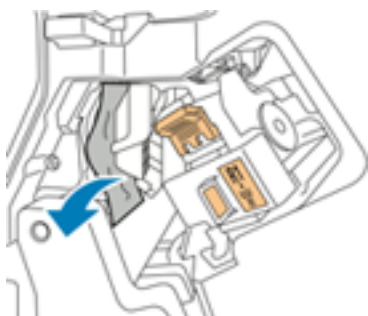

 **Remarque :** Si le papier est déchiré, retirez de l'imprimante tous les morceaux.

4. Remplacez le levier vert **3d** dans sa position initiale.

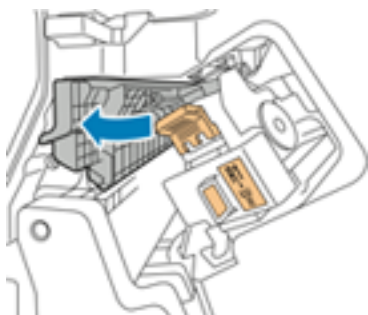

5. Fermez la porte avant du module de finition Business Ready.

Résolution des incidents papier dans la zone 4 du module de finition BR

1. Ouvrez la porte avant du module de finition Business Ready.
2. À l'aide de la poignée verte, sortez l'unité 4 jusqu'à la butée.

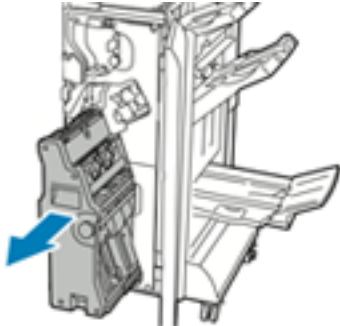

3. Pour sortir le papier coincé, tournez la molette verte 4 vers l'une ou l'autre direction, comme indiqué.

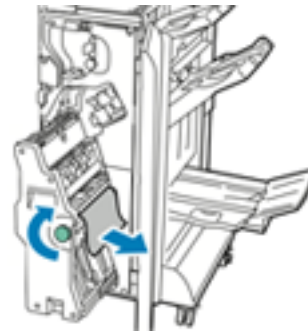
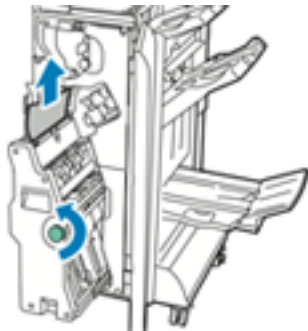

 **Remarque :** Si le papier est déchiré, retirez de l'imprimante tous les morceaux.

4. Remettez l'unité 4 dans sa position initiale.



5. Fermez la porte avant du module de finition Business Ready.

Résolution des incidents papier dans le bac de la plieuse/ brocheuse

1. Ouvrez la porte avant du module de finition Business Ready.
2. Pour libérer le papier coincé, tournez la molette verte **4** dans le sens indiqué.

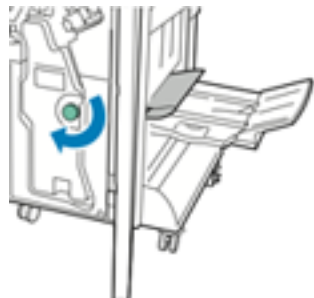

3. Pour retirer le papier coincé, tirez-le dans le sens indiqué.



Remarque : Si le papier est déchiré, retirez de l'imprimante tous les morceaux.

4. Fermez la porte avant du module de finition Business Ready.

Résolution d'incidents au niveau de l'agrafeuse

Résolution des incidents d'agrafage dans le module de finition Office

! **Attention :** N'exécutez pas cette procédure lorsqu'une impression est en cours.

1. Ouvrez la porte avant du module de finition.

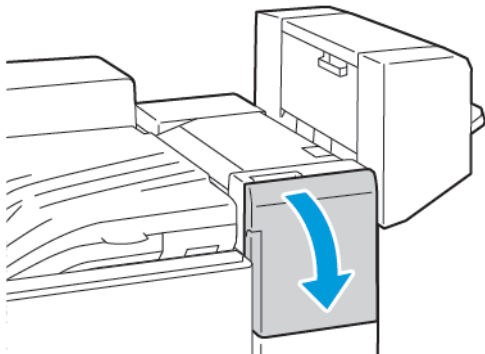

2. Tirez l'agrafeuse vers vous jusqu'à ce qu'elle s'arrête.
3. Poussez l'agrafeuse vers la droite comme indiqué.

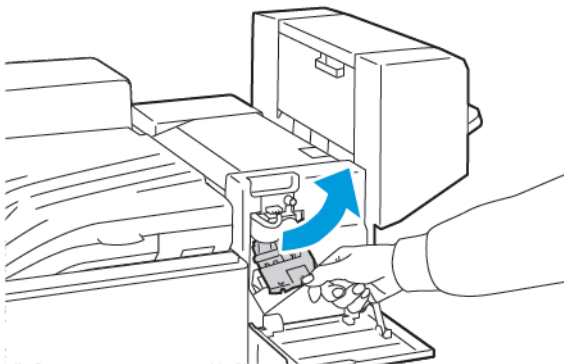

4. Pour retirer la cartouche d'agrafes, saisissez fermement la poignée orange, puis sortez-la en la tirant fermement vers vous.

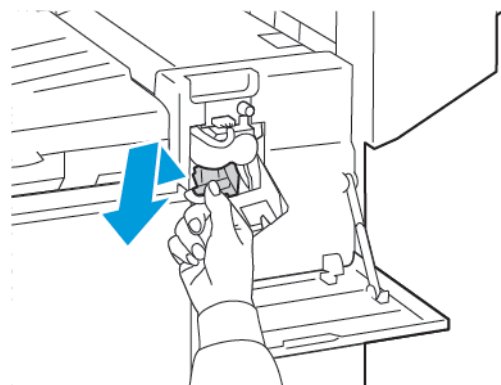

5. Vérifiez si des agrafes se trouvent à l'intérieur du module de finition et retirez-les.

6. Pour ouvrir la pince de la cartouche d'agrafes, tirez la pince dans le sens indiqué.

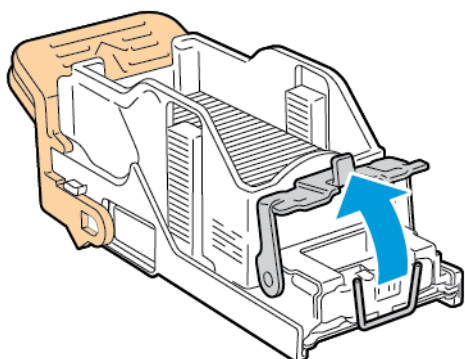

7. Retirez les agrafes coincées, puis abaissez la pince dans la direction indiquée de manière à la verrouiller.

⚠ Avertissement : Les agrafes coincées sont pointues. Retirez les agrafes coincées avec précaution.

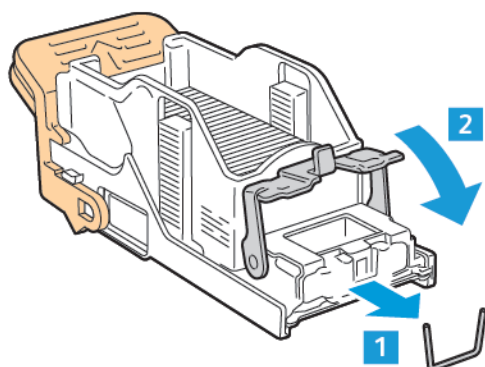

8. Saisissez la poignée orange, puis insérez la cartouche dans l'agrafeuse jusqu'à ce qu'elle s'enclenche.

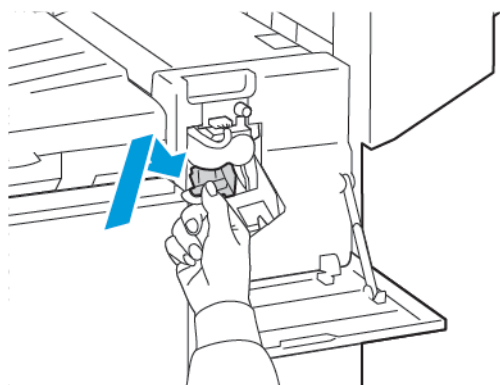

9. Fermez la porte avant du module de finition.

Résolution des incidents d'agrafage de cahiers dans le module de finition Office

! **Attention :** N'exécutez pas cette procédure lorsqu'une impression est en cours.

1. Ouvrez le capot latéral de la plieuse/brocheuse.

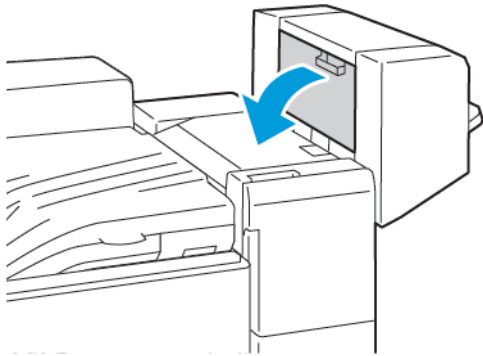

2. Si les cartouches d'agrafes ne sont pas visibles, saisissez les panneaux verticaux à gauche et à droite de l'ouverture et faites-les glisser vers le centre.

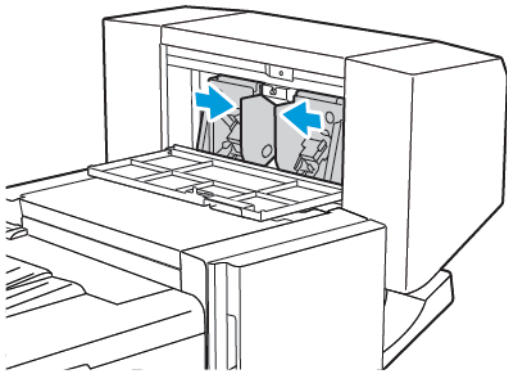

3. Saisissez les languettes sur les deux côtés de la cartouche d'agrafes et sortez la cartouche du module de finition.

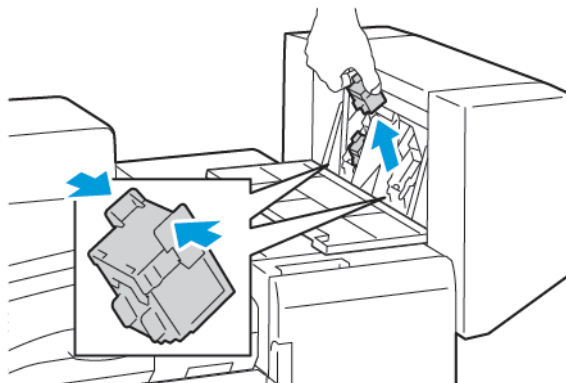

4. Pour dégager les agrafes coincées, tirez-les dans la direction indiquée.

 **AVERTISSEMENT** : Les agrafes coincées sont pointues. Retirez les agrafes coincées avec précaution.

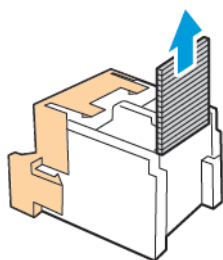

5. Saisissez les languettes situées de part et d'autre de la cartouche d'agrafes neuve et insérez la cartouche dans la position originale dans le module de finition.

 **Remarque** : Si vous n'arrivez pas à insérer la cartouche, assurez-vous que les agrafes sont positionnées correctement dans la cartouche.

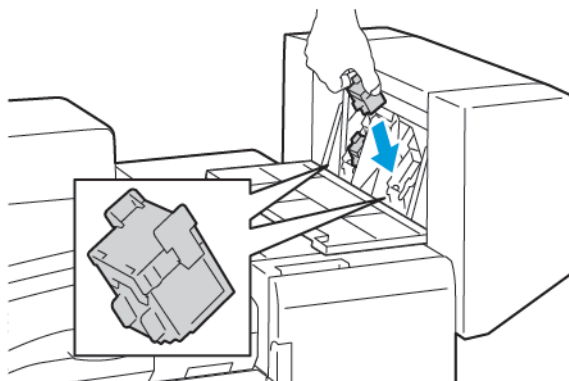

 **Remarque** : La plieuse/brocheuse utilise deux cartouches d'agrafes. Lors de l'agrafage de cahiers, les deux cartouches doivent être chargées.

6. Répétez la procédure pour l'autre cartouche d'agrafes.
7. Fermez le capot latéral de la plieuse/brocheuse.

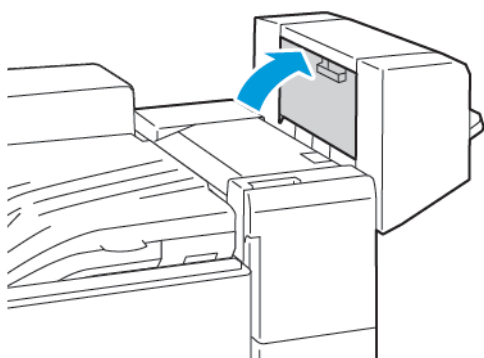

Résolution des incidents dans l'agrafeuse principale du module de finition Business Ready

! **Attention :** N'exécutez pas cette procédure lorsqu'une impression est en cours.

1. Ouvrez la porte avant du module de finition Business Ready.

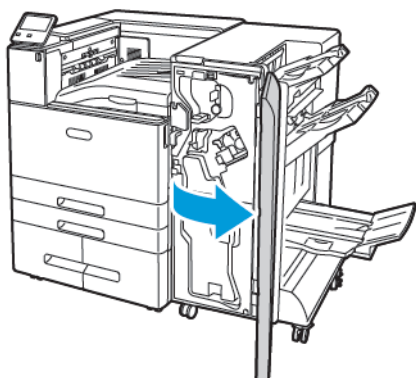

2. Saisissez l'ensemble agrafeuse en vous aidant du levier orange R1 et poussez-la vers la droite.

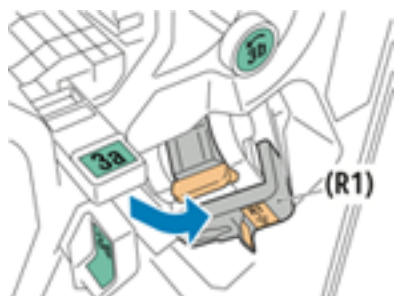

3. Pour retirer la cartouche d'agrafes, saisissez la poignée orange, puis sortez-la en la tirant fermement vers vous.

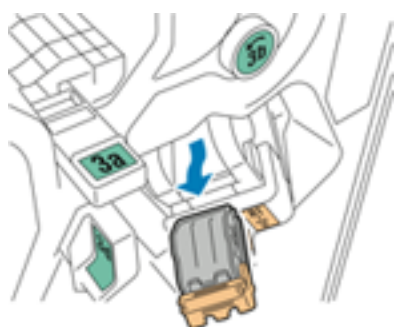

4. Tirez la cartouche d'agrafes fermement dans le sens indiqué afin de l'ouvrir.

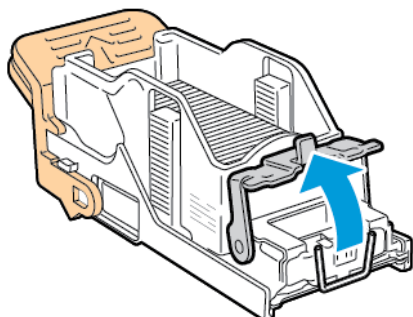

5. Retirez les agrafes coincées.

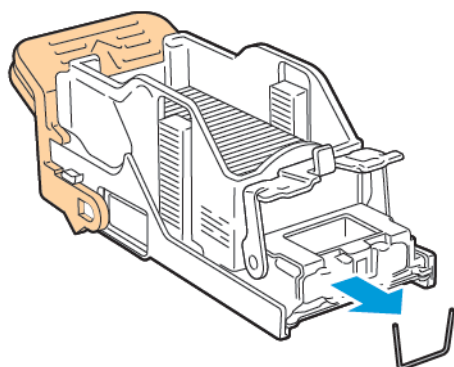

⚠ Avertissement : Les agrafes coincées sont pointues. Retirez les agrafes coincées avec précaution.

6. Pour fermer la pince des agrafes, poussez-la dans la direction indiquée de manière à la verrouiller.

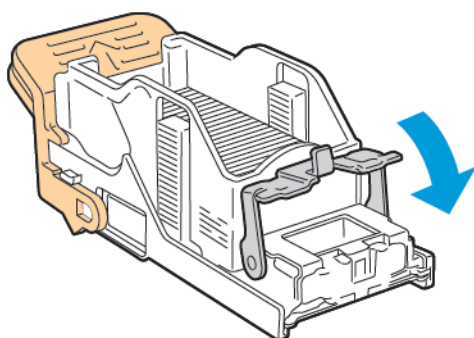

7. Saisissez la cartouche d'agrafes neuve par la poignée orange, puis insérez la cartouche dans l'unité d'agrafage jusqu'à ce qu'elle s'enclenche.

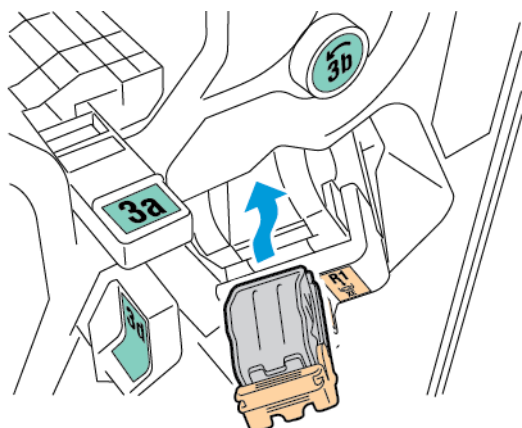

8. Remettez l'unité d'agrafage en position initiale, puis fermez la porte du module de finition.

Résolution des incidents d'agrafage dans la plieuse/brocheuse du module de finition Business Ready

! **Attention :** N'exécutez pas cette procédure lorsqu'une impression est en cours.

1. Ouvrez la porte avant du module de finition Business Ready.

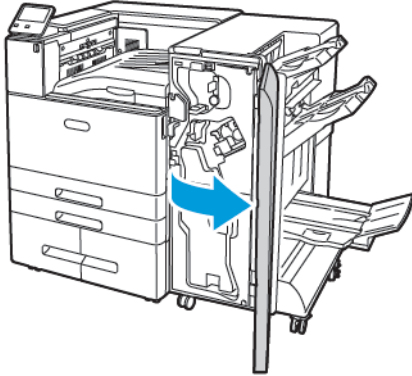

2. Saisissez la poignée de la plieuse/brocheuse et tirez l'unité vers vous jusqu'à ce que les cartouches d'agrafes apparaissent près du bord supérieur de l'unité.

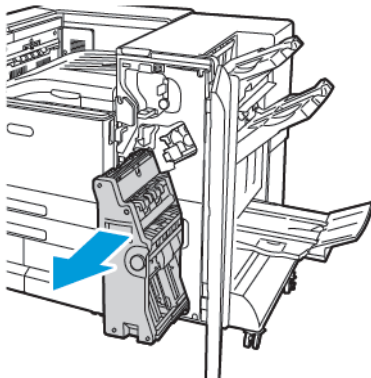

3. Pour sortir la cartouche d'agrafes de la plieuse/brocheuse, poussez la poignée de la cartouche d'agrafes vers le bas, comme le montre l'illustration, puis tirez sur la cartouche pour la sortir vers le haut.

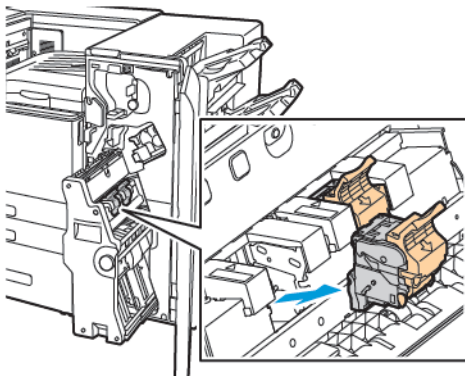

4. Retournez la cartouche d'agrafes.

Résolution des incidents

5. Pour écarter la poignée de la cartouche d'agrafes de la recharge d'agrafes, pressez les deux languettes vertes, puis tirez la poignée vers l'arrière.

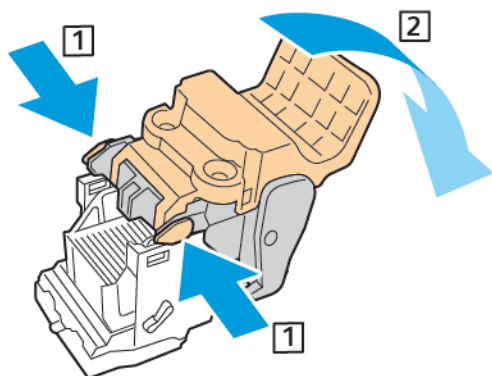

 **Remarque :** Si vous ne voyez pas d'incident d'agrafes, sortez la recharge d'agrafes.

6. Pour retirer la recharge d'agrafes, exercez une pression vers l'arrière de la recharge, comme illustré.

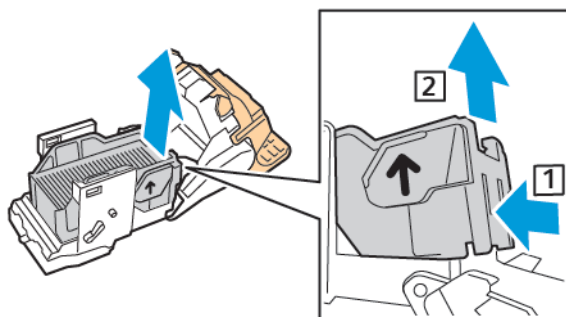

 **Remarque :** Si vous voyez l'incident d'agrafes, ouvrez la pince de la cartouche d'agrafes.

7. Pour ouvrir la cartouche d'agrafes, tirez-la fermement dans le sens indiqué.

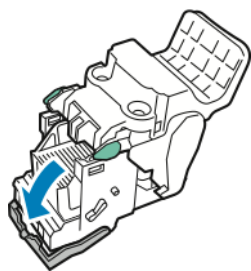

⚠ AVERTISSEMENT : Les agrafes coincées sont pointues. Retirez le papier coincé avec précaution.

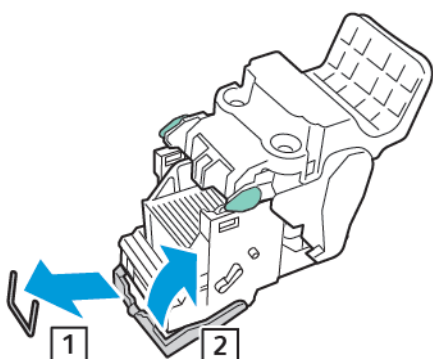

8. Retirez les agrafes coincées, puis abaissez la pince dans la direction indiquée de manière à la verrouiller.
9. Pour fermer la cartouche d'agrafes, poussez sur la poignée de la cartouche jusqu'à ce qu'elle s'enclenche.

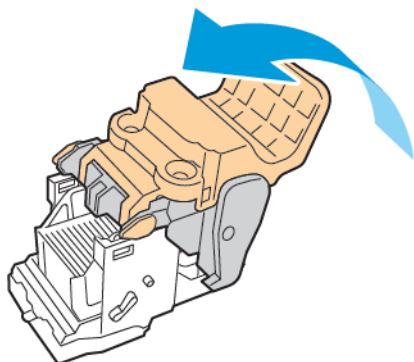

Résolution des incidents

10. Pour remettre la cartouche d'agrafes dans la plieuse/brocheuse, insérez-la dans la machine et poussez la poignée de la cartouche vers le haut, comme indiqué.

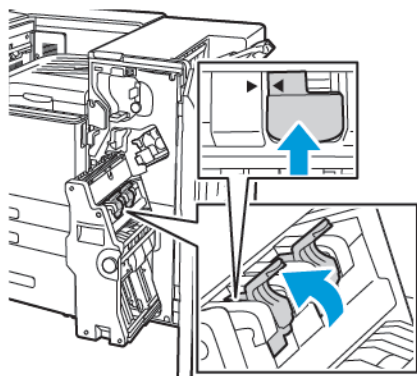

11. Remettez la plieuse/brocheuse dans sa position initiale, puis fermez la porte du module de finition Business Ready.

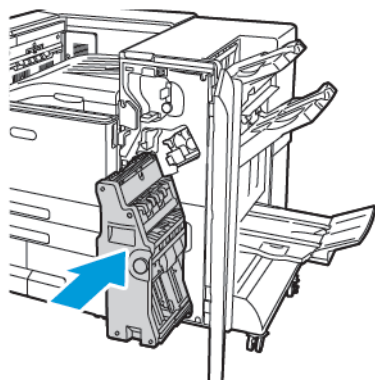

Résolution d'incidents au niveau de la perforeuse

Résolution des incidents de la perforeuse dans le module de finition Office

Si l'imprimante cesse de fonctionner et signale un incident de perforeuse, videz le bac de récupération de la perforeuse. Pour plus de détails, reportez-vous à la section [Vidage du bac de récupération de la perforeuse du module de finition Office](#).

Après avoir vidé le bac de récupération de la perforeuse, localisez et retirez les incidents papier.

Problèmes de qualité d'impression

L'imprimante est conçue pour offrir une excellente qualité d'impression page après page. Si vous rencontrez des problèmes de qualité d'impression, utilisez les informations contenues dans cette section pour résoudre le problème. Pour plus d'informations, reportez-vous à la section www.xerox.com/office/VLC8000Wsupport.

 **Attention :** La garantie Xerox, le contrat de maintenance et la Garantie Xerox® ainsi que le programme de Garantie de satisfaction totale de Xerox® ne couvrent pas les dommages causés par l'utilisation de papier ou supports spéciaux non pris en charge. Le programme Xerox® Total Satisfaction Guarantee (Garantie de satisfaction totale) est disponible aux États-Unis et au Canada. La couverture peut varier en dehors de ces pays. Veuillez prendre contact avec votre représentant Xerox pour en savoir plus.

 **Remarque :**

- Pour améliorer la qualité d'impression, les cartouches de toner/d'impression et les modules photorécepteurs de nombreux modèles ont été conçus de manière à cesser de fonctionner à un moment prédéfini.
- Les images en échelle de gris imprimées avec le paramètre noir composite sont incluses dans le compteur de pages couleur, car des consommables couleur sont utilisés. Tout le noir est imprimé en noir composite et compte pour une impression couleur.

Contrôle de la qualité d'impression

La qualité d'impression de votre imprimante dépend de plusieurs facteurs. Pour obtenir une qualité régulière et optimale, utilisez le papier conçu pour votre imprimante et réglez correctement le mode de qualité d'impression et les paramètres couleur. Suivez les instructions de cette section pour vous assurer que votre imprimante conservera une impression optimale.

La température et l'humidité ont une incidence sur la qualité des sorties imprimées. Une qualité d'impression optimale est garantie dans les conditions suivantes : 10–28 °C (50–83 °F) et 15–85 % d'humidité relative. Cependant, la qualité d'impression peut souffrir lorsque l'imprimante opère près des valeurs limites de température et d'humidité.

Papier et supports

Votre imprimante est conçue pour utiliser différents types de papiers et de supports. Suivez les instructions de cette section pour obtenir la meilleure qualité d'impression possible et éviter les incidents papier :

- Utilisez uniquement des types de papier approuvés par Xerox. Pour plus d'informations, reportez-vous à la section [Supports pris en charge](#).
- Utilisez uniquement du papier sec et non abîmé.
- Assurez-vous que le type de papier sélectionné dans votre pilote d'imprimante correspond au type de papier sur lequel vous imprimez.
- Si vous avez chargé le même format de papier dans plusieurs magasins, assurez-vous d'avoir bien sélectionné le magasin correct dans le pilote d'imprimante.
- Stockez votre papier de manière appropriée afin d'obtenir une qualité d'impression optimale. Pour plus d'informations, reportez-vous à la section [Conseils pour le stockage du papier](#).

 **Attention :** Certains papiers et autres types de support peuvent altérer la qualité d'impression, augmenter la fréquence des incidents papier ou endommager votre imprimante. N'utilisez pas les supports suivants :

- Papier rugueux ou poreux
- Papier jet d'encre
- Papier ayant été photocopié
- Papier ayant été plié ou froissé
- Papier avec découpes ou perforations
- Papier agrafé
- Enveloppes à fenêtre, à fermoir métallique, à joints latéraux ou à bande autocollante
- Enveloppes matelassées
- Supports plastiques
- Transparents

Résolution des problèmes de qualité d'impression

Cette imprimante ne dispose pas de cartouche de toner noir. Elle est dotée de cartouches de toner cyan, magenta et jaune. Lorsque l'impression se fait sur un support de couleur, une sous-couche blanche conserve une couleur frappante. Le toner blanc permet de placer une base blanche sous les toners cyan, magenta et jaune. Pour imprimer en noir, du noir composite est produit à l'aide de cyan, magenta et jaune. Ainsi, il faut évaluer et régler la qualité d'impression différemment par rapport à l'impression avec du toner noir.

Lorsque vous dépannez les problèmes de qualité d'impression, déterminez si le problème est causé par l'imprimante ou par le fichier que vous avez envoyé à l'imprimante. Pour plus d'informations, consultez le *Guide essentiel à l'impression de qualité de l'imprimante couleur Xerox® VersaLink® C8000W* à l'adresse www.xerox.com/versalinkwhite.

Pour résoudre les problèmes de qualité d'impression :

1. Sur le panneau de commande, imprimez la page de démonstration interne d'impression. Si la qualité d'impression est bonne, cela signifie que l'imprimante fonctionne bien. Pour plus de détails, reportez-vous à la section [Impression des pages d'informations](#).



Remarque : Une option alternative consiste à se connecter en tant qu'administrateur et d'imprimer la page Défauts répétés. Sur le panneau de commande, cliquez sur **Périphérique** → **Assistance** → **Pages d'assistance** → **Défauts répétés**.



2. Accédez au site d'assistance Xerox à l'adresse www.xerox.com/office/VLC8000Wsupport. Cherchez et téléchargez les ressources de l'imprimante concernée relatives à l'impression avec des toners cyan, magenta et jaune sur du blanc. Les ressources disponibles sont : guides, pages échantillons imprimables et vidéos. Ces ressources permettent de résoudre les problèmes de qualité d'impression. Pour plus d'informations, reportez-vous à la section www.xerox.com/office/VLC8000Wsupport.
3. Quand la qualité d'impression est mauvaise, sélectionnez le symptôme le plus proche dans le tableau ci-après, puis consultez la solution correspondante pour résoudre le problème. Vous pouvez également imprimer une page de démonstration afin de déterminer plus précisément la nature du problème de qualité d'impression. Pour plus de détails, reportez-vous à la section [Impression des pages d'informations](#).
4. Si la qualité d'impression ne s'améliore pas après exécution de l'action adéquate, contactez votre représentant Xerox.

 **Remarque :**

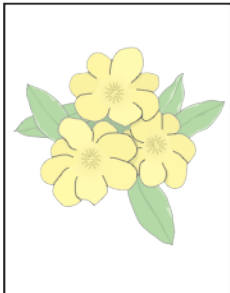

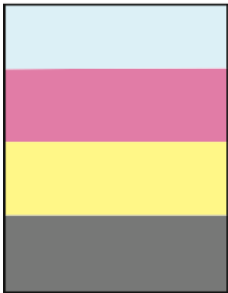
- Pour améliorer la qualité d'impression, les cartouches de toner/d'impression et les modules photorécepteurs de nombreux modèles ont été conçus de manière à cesser de fonctionner à un moment prédéfini.
- Les images en échelle de gris imprimées avec le paramètre noir composite sont incluses dans le compteur de pages couleur, car des consommables couleur sont utilisés. Tout le noir est imprimé en noir composite et compte pour une impression couleur.

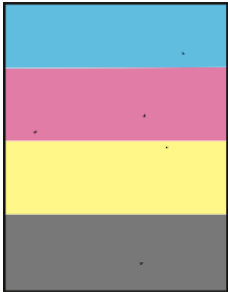

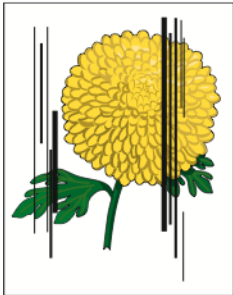
Symptôme	Causes probables	Solutions
<ul style="list-style-type: none"> • Les marges de page sont inégales. • L'image n'est pas centrée sur la page ou les marges ne sont pas régulières. 	<p>Un réglage du cadrage du papier est nécessaire.</p>	<p>Utilisez la procédure de cadrage du papier pour régler la position de l'image sur la page. Pour plus de détails, reportez-vous à la section Réglage du cadrage du papier.</p>
<p>Impressions pâles avec couleurs multiples estompées</p> 	<p>Les cartouches de toner ne sont pas des cartouches Xerox®.</p>	<p>Vérifiez que les cartouches de toner répondent aux spécifications. Remplacez les cartouches si nécessaire.</p>
	<p>Les spécifications du papier ne sont pas conformes aux recommandations.</p>	<p>Remplacez le papier par un support de type et de format recommandés et vérifiez que les paramètres définis sur le panneau de commande ou dans le pilote d'imprimante sont corrects. Pour plus de détails, reportez-vous à la section Supports pris en charge.</p>
	<p>Le type de papier dans le magasin est plus épais que le type de papier sélectionné sur le panneau de commande ou dans le pilote d'imprimante.</p>	<p>Vérifiez que le papier chargé dans le magasin correspond aux paramètres du panneau de commande et du pilote d'imprimante.</p>
	<p>La tension du rouleau de transfert n'est pas correctement réglée pour ce type de papier.</p>	<ul style="list-style-type: none"> • Vérifiez que le type de papier défini au niveau du panneau de commande et du pilote d'imprimante correspond au papier chargé dans le magasin. • Réglez la tension de transfert. Pour plus de détails, reportez-vous à la section Réglage de la tension de transfert.

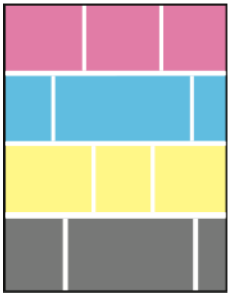
Symptôme	Causes probables	Solutions
	Les paramètres de l'application ou du pilote d'imprimante sont incorrects.	Imprimez la page de démonstration depuis le menu Pages d'informations. Pour plus de détails, reportez-vous à la section Impression des pages d'informations . Si la page de démonstration ne présente aucun problème, l'imprimante fonctionne comme prévu. Assurez-vous que l'application et le pilote d'imprimante sélectionnés sont appropriés pour le travail d'impression. Pour plus d'informations, consultez le <i>Guide essentiel à l'impression de qualité de l'imprimante couleur Xerox® VersaLink® C8000W</i> à l'adresse www.xerox.com/versalinkwhite .
	Le papier est humide.	Remplacez le papier.
	L'alimentation haute tension est défectueuse.	Pour obtenir de l'aide, accédez au site d'assistance Xerox® à l'adresse www.xerox.com/office/VLC8000Wsupport .
Une seule couleur est estompée. 	La cartouche de toner est vide ou endommagée.	Vérifiez l'état de la cartouche de toner et remplacez-la si nécessaire.
	Le module photorécepteur est usé ou endommagé.	Vérifiez l'état du module photorécepteur et remplacez-le si nécessaire.
	L'étalonnage de la couleur concernée doit être ajusté.	Réglez l'étalonnage des couleurs. Pour plus de détails, reportez-vous à la section Étalonnage des couleurs .
La couleur autour du bord de la zone d'impression est incorrecte.	Le calage des couleurs est incorrect.	Réglez le cadrage des couleurs. Pour plus de détails, reportez-vous à la section Calage des couleurs .
Les couleurs semblent incorrectes ou les gris composites n'ont pas une apparence neutre.	Il est nécessaire de régler la densité ou la balance des couleurs.	Réglez la densité ou la balance des couleurs. Pour plus de détails, reportez-vous à la section Étalonnage des couleurs .
	La tension de transfert doit être réglée.	Réglez la tension de transfert. Pour plus de détails, reportez-vous à la section Réglage de la tension de transfert .

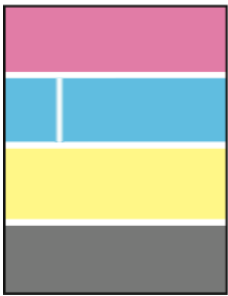
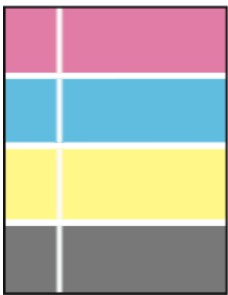
Symptôme	Causes probables	Solutions
<p>Taches noires aléatoires ou taches blanches aléatoires sur une page imprimée.</p> 	<p>Les spécifications du papier ne sont pas conformes aux recommandations.</p>	<p>Remplacez le papier par un support de type et de format recommandés et vérifiez que les paramètres définis sur le panneau de commande ou dans le pilote d'imprimante sont corrects. Pour plus de détails, reportez-vous à la section Supports pris en charge.</p>
	<p>Il y a des débris sur les rouleaux.</p>	<p>Pour retirer les débris des rouleaux d'entraînement et de sortie, essuyez-les avec un linge propre et humide.</p> <p> Remarque : Ne touchez pas le rouleau de transfert ni l'extrémité exposée de la courroie de transfert. Les traces de doigt peuvent nuire à la qualité de l'impression.</p>
	<p>Les cartouches de toner ne sont pas des cartouches Xerox®.</p>	<p>Vérifiez que les cartouches de toner répondent aux spécifications. Remplacez les cartouches si nécessaire.</p>
	<p>Le module photorécepteur est usé ou endommagé.</p>	<p>Vérifiez l'état du module photorécepteur et remplacez-le si nécessaire.</p>
<ul style="list-style-type: none"> • Stries verticales noires ou colorées, ou stries ou lignes de plusieurs couleurs. • Stries d'une seule couleur. 	<p>Les cartouches de toner ne sont pas des cartouches Xerox®.</p>	<p>Vérifiez que les cartouches de toner répondent aux spécifications. Remplacez les cartouches si nécessaire.</p>
	<p>Des débris présents dans l'imprimante provoquent un décollement du toner avant que celui-ci ne soit fixé.</p>	<p>Retirez les débris ou morceaux de papier présents dans le chemin du papier, sous le capot arrière.</p>
	<p>La cartouche de toner de cette couleur présente une anomalie.</p>	<p>Vérifiez l'état de la cartouche de toner et remplacez-la le cas échéant. Pour obtenir de l'aide, accédez au site d'assistance Xerox® à l'adresse www.xerox.com/office/VLC8000Wsupport.</p>
<p>Le module photorécepteur est usé ou endommagé.</p>	<p>Vérifiez l'état du module photorécepteur et remplacez-le si nécessaire.</p>	
<p>Blancs partiels, papier froissé ou effet buvard.</p>	<p>Le papier est humide.</p>	<p>Remplacez le papier.</p>

Symptôme	Causes probables	Solutions
	Les spécifications du papier ne sont pas conformes aux recommandations.	Utilisez un papier de type et de format recommandés. Pour plus de détails, reportez-vous à la section Supports pris en charge .
	Un composant de l'imprimante est usé ou endommagé.	Pour obtenir de l'aide, accédez au site d'assistance Xerox® à l'adresse www.xerox.com/office/VLC8000Wsupport .
	Les cartouches de toner ne sont pas des cartouches Xerox®.	Vérifiez que les cartouches de toner répondent aux spécifications requises et remplacez-les, si nécessaire.
	Le papier n'est pas correctement acheminé dans le chemin du papier.	<ul style="list-style-type: none"> Retirez le papier ou les débris présents dans le chemin du papier. Assurez-vous que les bacs sont insérés à fond. Assurez-vous que le capot arrière est bien fermé et verrouillé.
	La condensation dans l'imprimante entraîne des blancs partiels ou froisse le papier.	Mettez l'imprimante sous tension et laissez-la chauffer pendant au moins une heure pour éliminer la condensation. Pour obtenir de l'aide, accédez au site d'assistance Xerox® à l'adresse www.xerox.com/office/VLC8000Wsupport .
Traces blanches verticales. 	Les lentilles laser sont obstruées.	Nettoyez les lentilles laser. Pour plus de détails, reportez-vous à la section Nettoyage des lentilles des têtes d'impression .
	Un composant de l'imprimante est usé ou endommagé.	Pour obtenir de l'aide, accédez au site d'assistance Xerox® à l'adresse www.xerox.com/office/VLC8000Wsupport .
	Les cartouches de toner ne sont pas des cartouches Xerox®.	Vérifiez que les cartouches de toner répondent aux spécifications requises et remplacez-les, si nécessaire.
Lignes ou stries blanches affectant une seule couleur.	La lentille correspondant à la couleur affectée est obstruée.	Nettoyez la lentille correspondant à la couleur affectée. Pour plus de détails, reportez-vous à la section Nettoyage des lentilles des têtes d'impression .

Symptôme	Causes probables	Solutions
		
<p>Ligne(s) blanche(s) affectant toutes les couleurs.</p> 	<p>Du papier ou des débris collent à la partie inférieure de la courroie de transfert.</p>	<ul style="list-style-type: none"> Retirez le papier ou les débris présents dans l'imprimante. Pour obtenir de l'aide, accédez au site d'assistance Xerox® à l'adresse www.xerox.com/office/VLC8000Wsupport.
<p>Impression de travers.</p> 	<p>Les guides papier des magasins ne sont pas réglés correctement.</p>	<p>Ajustez les guides papier. Pour plus de détails, reportez-vous à la section Chargement du papier.</p>
<p>Images présentant un effet de marbrure.</p> 	<p>Le papier est trop clair ou trop fin.</p>	<p>Choisissez un autre type de papier sur le panneau de commande, dans l'application et dans le pilote d'imprimante.</p>
	<p>Le papier est humide.</p>	<p>Remplacez le papier.</p>
	<p>L'humidité est trop importante.</p>	<p>Réduisez le niveau d'humidité de la pièce ou installez l'imprimante à un autre emplacement.</p>
<p>Des points ou des lignes apparaissent à intervalles réguliers sur les impressions.</p>	<p>Un ou plusieurs composants du chemin du papier laissent des traces sur le papier.</p>	<p>1 Impression des pages Défauts répétés</p> <p>Sur le panneau de commande, touchez Périphérique → Support → Pages de support → Défauts répétés.</p>

Symptôme	Causes probables	Solutions
		<p>2 Pour déterminer la cause du problème d'impression, mesurez la distance entre les défauts d'impression.</p> <ul style="list-style-type: none"> • 95 mm (3,74 pouces) : Module photorécepteur • 38 mm (1,5 pouce) : Module photorécepteur • 96 mm (3,78 pouces) : Four • 88 mm (3,46 pouces) : Four • 64 mm (2,52 pouces) : Rouleau de transfert • 33 mm (1,30 pouce) : Rouleau du développeur, pour les opérations de maintenance uniquement <p>3 Si les défauts répétés correspondent à l'un de ces distances, remplacez l'unité en question.</p> <p> Remarque : Pour obtenir de l'aide au sujet du module four ou d'un problème de qualité image lié au rouleau de transfert, contactez l'assistance technique Xerox. Pour plus de détails, accédez au site d'assistance Xerox® à l'adresse www.xerox.com/office/VLC8000Wsupport.</p>
<p>La couleur de réception ne correspond pas aux attentes.</p>	<p>La couleur du papier n'est pas prise en charge ou vous avez sélectionné une mauvaise couleur de réglage du toner ou un autre paramètre de pilote.</p>	<p>Vérifiez que vous utilisez un papier dont la couleur est proche de celle du support pour lequel Xerox a conçu chaque tableau de couleurs. Pour plus d'informations, consultez le <i>Guide essentiel à l'impression de qualité de l'imprimante couleur Xerox® VersaLink® C8000W</i> à l'adresse www.xerox.com/versalinkwhite.</p>

Symptôme	Causes probables	Solutions
Marges blanches indésirables sur les impressions.	Le format de page dans votre modèle de réception doit être ajusté.	Assurez-vous que le format de page du modèle est créé de manière à minimiser les marges, afin qu'il corresponde au format de réception. Suivez les consignes de réduction de la visibilité de marges dans le <i>Guide essentiel à l'impression de qualité de l'imprimante couleur Xerox® VersaLink® C8000W</i> à l'adresse www.xerox.com/versalinkwhite .
Taches de fond blanches indésirables sur les impressions.	La réception n'est pas imprimée par le bon pilote d'imprimante Xerox, ou les paramètres du pilote sont incorrects.	<ul style="list-style-type: none"> • Utilisez la fonction d'application automatique de fond. Pour plus d'informations, reportez-vous à la section la section Configuration du réglage de toner. • Utilisez les paramètres correspondants de la fonction Réglage du toner pour imprimer via le pilot d'imprimante Xerox. Pour plus d'informations, consultez le <i>Guide essentiel à l'impression de qualité de l'imprimante couleur Xerox® VersaLink® C8000W</i> à l'adresse www.xerox.com/versalinkwhite.

Pour obtenir de l'aide

L'imprimante propose des utilitaires et des ressources pour vous aider à résoudre les problèmes d'impression.

Affichage des messages d'avertissement sur le panneau de commande

En cas d'avertissement, l'imprimante vous avertit du problème. Un message apparaît sur le panneau de commande et la LED d'état du panneau clignote en jaune ou en rouge. Les alertes d'avertissement signalent des conditions nécessitant une intervention, par exemple consommables presque épuisés ou portes de l'imprimante ouvertes. En cas d'incidents multiples, un seul message d'avertissement à la fois s'affiche sur le panneau de commande.

Affichage des erreurs courantes sur le panneau de commande

Lorsqu'une erreur se produit, un message vous informant du problème s'affiche sur le panneau de commande. Les messages d'erreur signalent des conditions qui empêchent l'impression ou altèrent les performances d'impression. En cas d'erreurs multiples, une seule s'affiche sur le panneau de commande.

Utilisation des outils intégrés de résolution des incidents

Une série de rapports que vous pouvez imprimer est disponible sur votre imprimante. Ces rapports comportent notamment la page d'impression de démonstration et l'historique des erreurs. Ils peuvent vous assister pour résoudre certains problèmes. La page d'impression de démonstration imprime une image pour montrer la qualité d'impression. Vous pouvez utiliser cette page pour résoudre les problèmes de qualité d'impression avec l'imprimante. L'historique des erreurs imprime des informations sur les erreurs les plus récentes de l'imprimante.

Pour plus d'informations, reportez-vous à [Impression des pages d'informations](#).

Impression des pages d'informations

1. Sur le panneau de commande de l'imprimante, appuyez sur la touche **Accueil**.
2. Touchez **Périphérique** → **À propos de** → **Pages d'informations**.
3. Pour imprimer une page d'informations, touchez la page requise.
4. Pour revenir à l'écran Accueil, appuyez sur la touche **Accueil**.

Impression d'un historique des erreurs

1. Sur le panneau de commande de l'imprimante, appuyez sur la touche **Accueil**.
2. Pour imprimer l'historique des erreurs, touchez **Périphérique** → **Support** → **Pages de support** → **Historique des erreurs**.
3. Pour revenir à l'écran d'accueil, appuyez sur la touche **Accueil**.

Assistant de support en ligne

L'Assistant de support en ligne est une base de connaissances qui fournit des instructions et informations de dépannage pour vous aider à résoudre les problèmes d'imprimante. Vous y trouverez, entre autres, des solutions aux problèmes de qualité d'impression, de bourrages papier, d'installation de logiciel.

Pour accéder à l'Assistant de support en ligne, utilisez l'adresse www.xerox.com/office/VLC8000Wsupport.

Informations supplémentaires sur l'imprimante

Pour obtenir des informations supplémentaires sur votre imprimante, reportez-vous à la section [Informations complémentaires](#).

A

Spécifications

Cette annexe contient :

- Configuration et options de l'imprimante 232
- Spécifications matérielles 234
- Spécifications relatives aux conditions ambiantes..... 239
- Spécifications électriques 240
- Spécifications relatives aux performances..... 242

Configuration et options de l'imprimante

Configurations disponibles

L'appareil est disponible dans la configuration identique à l'imprimante couleur Xerox® Versa-Link® C8000W suivante :

- Magasin 1 avec une capacité de 520 feuilles
- Magasin 2 d'une capacité de 520 feuilles
- Départ manuel avec une capacité de 100 feuilles
- Impression recto verso automatique
- Connectivité USB ou réseau

Caractéristiques standard

Vitesse d'impression
A4 (210 x 297 mm) ; 8,5 x 11 pouces : 45 ppm maximum
Vitesse d'impression recto verso
A4 (210 x 297 mm) ; 8,5 x 11 pouces : 45 ppm maximum
Résolution d'impression
1 200 x 2 400 ppp
 Remarque : Mode qualité d'impression améliorée uniquement.
Gestion des couleurs :
Tableau de couleurs d'accompagnement intégré
Capacité papier
<ul style="list-style-type: none"> • Départ manuel : 100 feuilles • Magasin 1 : 520 feuilles • Magasin 2 : 520 feuilles • Bac récepteur : 500 feuilles • Module à 2 magasins en option : 1 040 feuilles • Module tandem en option : 2 000 feuilles • Magasin grande capacité en option : 2 000 feuilles • Bac à enveloppes en option : 50 enveloppes • Module de finition Office en option : 2 000 feuilles • Module de finition BR avec plieuse/brocheuse en option : bac récepteur de 1 500 feuilles et bac supérieur 500 feuilles
Format d'impression maximum
<ul style="list-style-type: none"> • Magasin 1 : 297 x 431,8 mm (11,69 x 17 pouces) • Magasin 2 : 320 x 457,2 mm (12,598 x 18 pouces) • Départ manuel : 320 x 482,6 mm (12,6 x 19 pouces); Pages de garde 320 x 1320,8 mm (12,6 x 52 pouces)

Panneau de commande
Écran tactile LCD 5 pouces avec bouton d'accueil et bouton Marche/Réveil
Connectivité
<ul style="list-style-type: none"> • 2 ports USB de type A • Port USB 3.0 de type B • Ethernet 10/100/1000 Base-TX • Connectivité Wi-Fi® et WI-Fi Direct® en option avec un kit Wi-Fi conforme IEEE 802.11 b/g/n. • Communication en champ proche (NFC) Toucher pour coupler • AirPrint • MOPRIA™ • Prise en charge de lecteur de carte IC • Interface externe (FDI)
Accès distant
Serveur Web intégré Xerox

Options et mises à niveau

- Bac papier :
 - Module à 2 magasins
 - Module tandem
 - Magasin grande capacité
 - Bac à enveloppes (remplace le magasin 1 :
- Module de finition Office
- Module de finition Office avec plieuse/brocheuse
- Module de finition BR avec plieuse/brocheuse
- Kit Wi-Fi
- Disque dur
- Lecteur de carte interne/Kit RFID

Spécifications matérielles

Poids et dimensions

Modèle de base

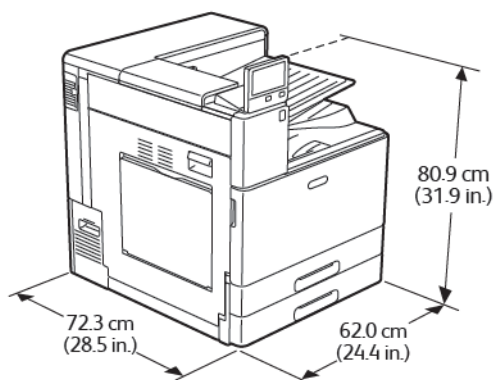

Largeur : 62 cm (24,4 pouces)
Profondeur : 72,3 cm (28,5 pouces)
Hauteur : 80,9 cm (31,9 pouces)
Grammage : 81 kg (179 lb)

Modèle de base avec module à 2 magasins ou module tandem

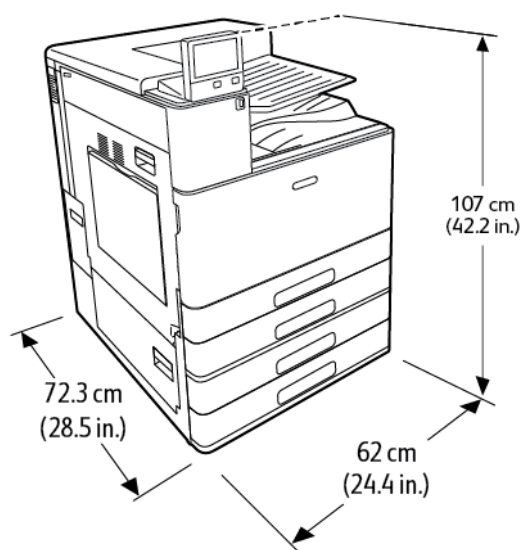

Largeur : 62 cm (24,4 pouces)
Profondeur : 72,3 cm (28,5 pouces)
Hauteur : 107 cm (42,2 pouces)
Poids avec un module à 2 magasins : 108 kg (238 lb)
Poids avec module tandem : 115 kg (254 lb)

Modèle de base avec module à 2 magasins et module de finition Office

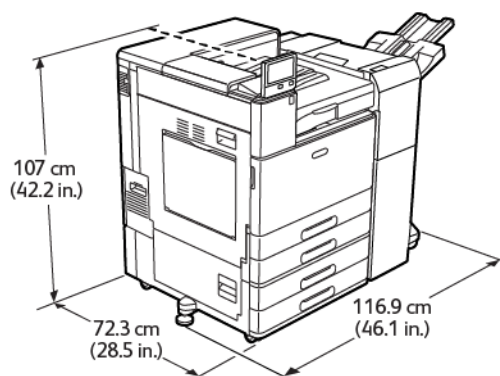

Largeur avec base stabilité : 116,9 cm (46,1 pouces)

Profondeur : 72,3 cm (28,5 pouces)

Hauteur : 107 cm (42,2 pouces)

Grammage : ≤ 139,6 kg (307,8 lb.)

Modèle de base avec module tandem et module de finition BR

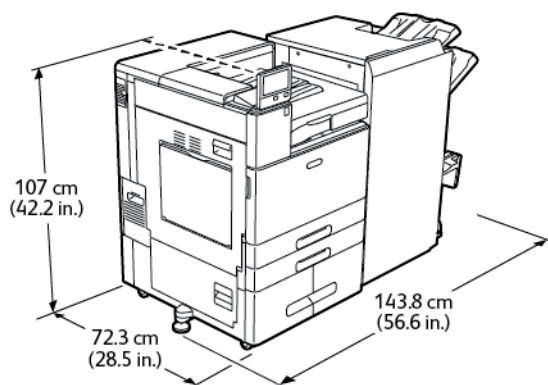

Largeur avec base stabilité : 143,8 cm (56,6 pouces)

Profondeur : 72,3 cm (28,5 pouces)

Hauteur : 107 cm (42,2 pouces)

Grammage : ≤ 183 kg (404 lb.)

Espace total requis

Espace de dégagement requis pour le modèle de base

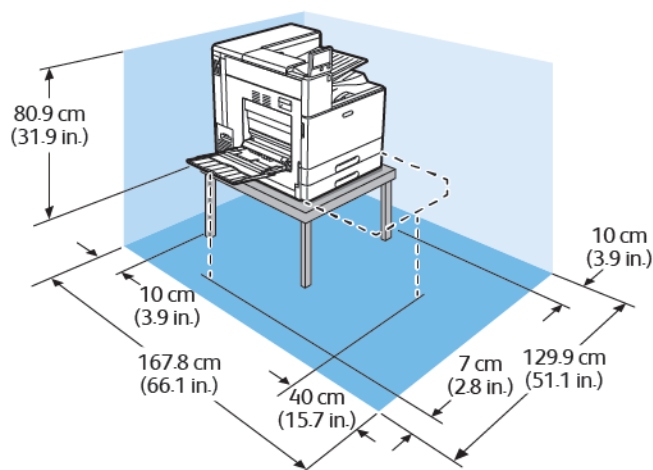

Largeur : 129,9 cm (51,1 pouces)

Profondeur : 167,8 cm (66,1 pouces)

Hauteur, sans la table : 80,9 cm (31,9 pouces)

Espace de dégagement requis pour la configuration avec module à 2 magasins ou module tandem

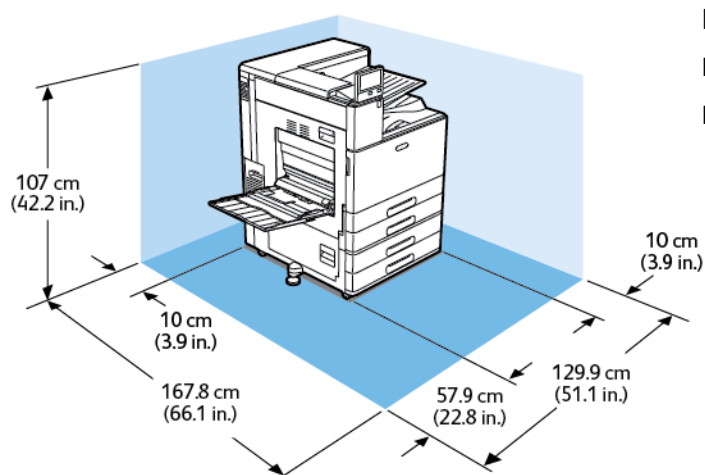

Largeur : 129,9 cm (51,1 pouces)

Profondeur : 167,8 cm (66,1 pouces)

Hauteur : 107 cm (42,2 pouces)

Espace de dégagement requis pour la configuration avec module à 2 magasins et magasin grande capacité

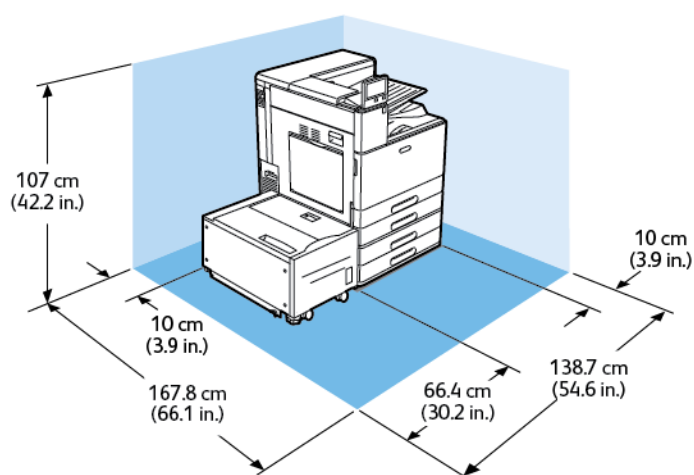

Largeur : 138,7 cm (54,6 pouces)

Profondeur : 167,8 cm (66,1 pouces)

Hauteur : 107 cm (42,2 pouces)

Espace de dégagement requis pour la configuration avec module à 2 magasins et module de finition Office avec plieuse/brocheuse

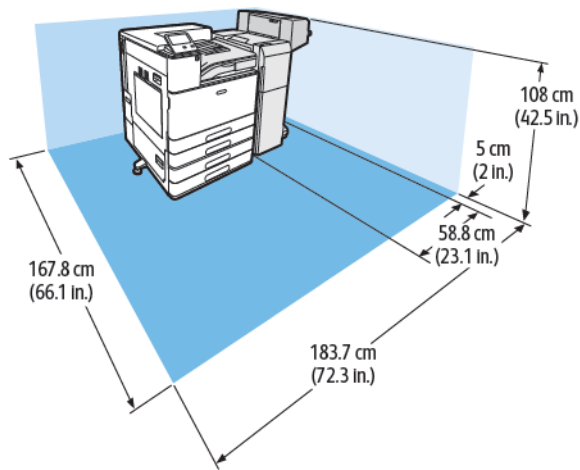

Largeur : 183,7 cm (72,3 pouces)

Profondeur : 167,8 cm (66,1 pouces)

Hauteur : 108 cm (42,5 pouces)

Espace de dégagement requis pour la configuration avec module à 2 magasins, magasin grande capacité et module de finition Office avec plieuse/brocheuse

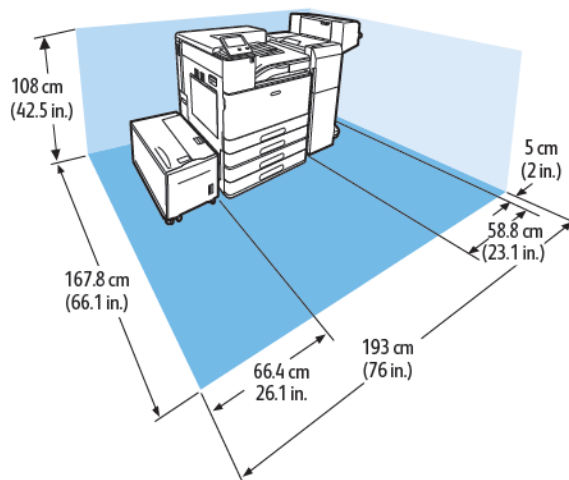

Largeur : 193 cm (76 pouces)

Profondeur : 167,8 cm (66,1 pouces)

Hauteur : 108 cm (42,5 pouces)

Espace de dégagement requis pour la configuration avec module tandem et module de finition BR avec plieuse/brocheuse

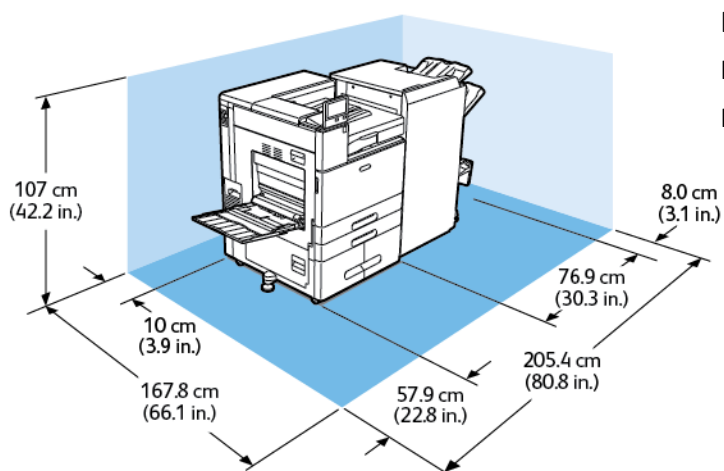

Largeur : 205,4 cm (80,8 pouces)

Profondeur : 167,8 cm (66,1 pouces)

Hauteur : 107 cm (42,2 pouces)

Espace de dégagement requis pour la configuration avec module tandem, magasin grande capacité et module de finition BR avec plieuse/brocheuse

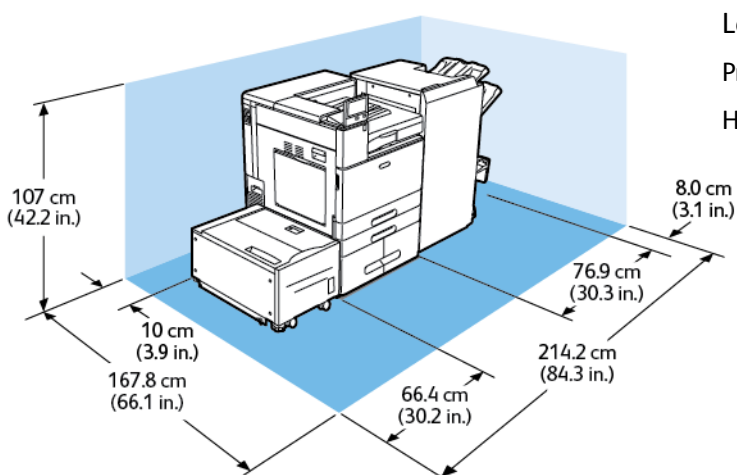

Largeur : 214,2 cm (84,3 pouces)

Profondeur : 167,8 cm (66,1 pouces)

Hauteur : 107 cm (42,2 pouces)

Spécifications relatives aux conditions ambiantes

Température

- Plage de températures de fonctionnement : 10 à 32°C (50 à 90°F)
- Plage de températures optimale : 10 à 28°C (50 à 82°F)

Humidité relative

- Plage d'humidité de fonctionnement : 15 % à 85 %
- Plage d'humidité optimale : de 15 % à 62,5 % d'humidité relative à une température de 28° C (82° F)

 **Remarque :** Dans des conditions ambiantes extrêmes, par exemple une température de 10° C (50°F) et une humidité relative de 85 %, des défauts liés à la condensation peuvent être observés.

Altitude

Pour des performances optimales, utilisez l'imprimante à une altitude inférieure à 2 500 m (8 200 pieds).

 **Remarque :** Pour utiliser l'imprimante à une altitude supérieure à 2 000 m (6 560 pieds), il faudra peut-être ajuster ses réglages.

Spécifications électriques

Consommation électrique

- 110–127 V :
 - Consommation électrique maximale : 1,4 kW
 - Mode veille : 0,48 W ou moins
 - Mode alimentation réduite : 75,3 W ou moins
 - Mode En attente : 75,3 W ou moins
- 220–240 V :
 - Consommation électrique maximale : 2,2 kW
 - Mode veille : 0,53 W ou moins
 - Mode alimentation réduite : 73,8 W ou moins
 - Mode En attente : 73,8 W ou moins

Tension et fréquence d'alimentation

Tension d'alimentation	Fréquence	Courant requis
110–127 V CA +6 %/-10 % (99–135 V CA)	50/60 Hz +/-3 %	12 A
220–240 V CA +/-10 % (198–264 V CA)	50/60 Hz +/-3 %	10 A

Système satisfaisant aux exigences du programme ENERGY STAR



Cet appareil est conforme aux spécifications ENERGY STAR® instaurées dans le cadre du programme ENERGY STAR pour les équipements d'impression.

ENERGY STAR et la marque ENERGY STAR sont des marques déposées aux États-Unis.

Le programme d'équipements d'impression et d'acquisition d'images ENERGY STAR est le fruit d'une collaboration entre les gouvernements des États-Unis, de l'Union européenne et du Japon, et l'industrie des équipements de bureau, visant à promouvoir un rendement énergétique efficace des photocopieurs, des imprimantes, des télécopieurs, des imprimantes multifonctions, des ordinateurs personnels et des écrans. La réduction de la consommation d'énergie par ces produits permet de combattre le smog, les pluies acides et les changements climatiques à long terme grâce à la diminution des émissions résultant de la production d'électricité.

Les réglages ENERGY STAR sont effectués en usine sur les équipements Xerox® pour passer en mode économie d'énergie au bout de 11 minutes après la dernière copie ou impression.

 **Remarque :** La certification ENERGY STAR s'applique uniquement aux configurations d'imprimante munies d'une fonction d'impression recto verso automatique.

Recyclage des consommables

Pour en savoir plus sur le programme de recyclage des consommables Xerox®, consultez le site www.xerox.com/gwa.

Spécifications relatives aux performances

Fonction	Spécifications
Temps de préchauffage de l'imprimante	Mise sous tension : ≤ 60 secondes
Sortie du mode veille	≤ 10 secondes
Sortie du mode alimentation réduite	≤ 10 secondes

Vitesse d'impression

Plusieurs facteurs peuvent affecter la vitesse d'impression :

- Mode d'impression : le mode d'impression le plus rapide est le mode Standard.
- Orientation du papier : pour accélérer l'impression, chargez du papier en départ grand côté. La mise en place du papier en départ petit côté réduit la vitesse d'impression. Le format 8,5 x 11 pouces est imprimé légèrement plus rapidement que le format A4 (210 x 297 mm).
- Format papier : les formats 8,5 x 11 pouces et A4 (210 x 297 mm) offrent les vitesses d'impression les plus élevées. Les formats papier plus grands réduisent la vitesse d'impression.
- Type et grammages du papier : Pour une impression rapide, utilisez des grammages de 105 g/m² ou moins.
- Source du papier : les magasins internes sont légèrement plus rapides que les autres sources de papier, telles que le départ manuel.

Vitesses d'impression maximales :

Grammage	A4/8,5 x 11 DGC		A3, DPC	
	Impression recto	Impression recto verso	Impression recto	Impression recto verso
Standard : 64 à 105 g/m ²	45 ppm	45 ppm	22 ppm	15 ppm
Épais 1 : 106 à 176 g/m ²	25 ppm	25 ppm	14 ppm	8,5 ppm
Couché 1 : 106 à 176 g/m ²	25 ppm	25 ppm	14 ppm	8,5 ppm
Épais 2 : 177 à 220 g/m ²	25 ppm	25 ppm	14 ppm	8,5 ppm
Épais 3 : 221 à 300 g/m ²	25 ppm	25 ppm	14 ppm	8,5 ppm
Étiquettes : 106 à 176 g/m ²	25 ppm	S. O.	14 ppm	S. O.
Enveloppe	25 ppm	S. O.	14 ppm	S. O.



Remarque : Pour l'impression recto verso, la performance n'est pas garantie.

B

Informations relatives aux réglementations

Cette annexe contient :

- [Réglementations de base](#) 244
- [Certification de sécurité.....](#) 248
- [Fiches de données de sécurité](#) 249

Réglementations de base

Xerox a testé cette imprimante et certifie qu'elle est conforme aux normes d'émission et d'immunité électromagnétiques. Ces normes ont pour but de limiter les interférences générées ou subies par ce système dans un environnement de bureau classique.

Réglementations concernant les cartes réseau sans-fil de 2,4 GHz et de 5 GHz

Ce produit contient des modules émetteurs radio de 2,4 GHz et de 5 GHz conformes aux exigences spécifiées dans la réglementation FCC, partie 15, Industrie Canada RSS-210 et à la directive du Conseil européen 2014/53/UE. La puissance de sortie de fréquence radio (RF) de cette imprimante est limitée à 20 dBm dans chaque bande de fréquence.

Le fonctionnement de cette imprimante est soumis aux deux conditions suivantes :

1. cet appareil ne peut pas causer d'interférences nuisibles et,
2. il ne doit accepter toute interférence reçue, y compris celle pouvant causer un dysfonctionnement.

Toute modification sur ce dispositif non approuvée spécifiquement par Xerox Corporation est de nature à interdire l'usage du périphérique.

États-Unis – Réglementations FCC

Cet équipement a été testé et déclaré conforme aux critères relatifs aux dispositifs numériques de classe A conformément aux parties 15 et 18 de la réglementation FCC. Ces limites visent à assurer une protection raisonnable contre les interférences lorsque le matériel est utilisé dans un environnement commercial. Ce matériel émet et utilise des fréquences radioélectriques. Cet équipement peut provoquer des interférences avec des communications radio s'il n'est pas installé ou utilisé conformément aux instructions. L'utilisation de ce matériel en zone résidentielle est susceptible de générer des interférences radio. L'utilisateur devra prendre les mesures nécessaires pour les éliminer, ce à ses propres frais.

Si l'utilisateur constate des interférences lors de la réception d'émissions de radio ou de télévision (il lui suffit pour cela d'éteindre et d'allumer successivement l'appareil), il devra prendre les mesures nécessaires pour y remédier. Pour cela, il devra :

- Réorienter ou déplacer l'antenne de réception.
- Éloigner le matériel du récepteur.
- Brancher le matériel sur un circuit autre que celui du récepteur.
- S'adresser au fournisseur du poste de radio ou de télévision ou à un technicien expérimenté dans ce domaine.

Toute modification du matériel effectuée sans l'autorisation de Xerox est de nature à interdire l'usage du matériel.



AVERTISSEMENT : Pour assurer la conformité avec la section 15 et la section 18 de la réglementation FCC, l'utilisation de câbles d'interface blindés est nécessaire.

Canada

This Class A digital apparatus complies with Canadian ICES-003 and ICES-001.

Cet appareil numérique de la classe A est conforme à la norme NMB-003 et NMB-001 du Canada.

Certifications en Europe



Le symbole CE figurant sur ce produit est garant de la conformité du matériel Xerox aux directives de l'Union européenne en vigueur à la date indiquée :

- 16 avril 2014 : Directive 2014/53/EU relative aux équipements radioélectriques

Xerox déclare par la présente que l'équipement radioélectrique modèle VersaLink C8000W est conforme à la Directive 2014/53/EU. Le texte complet de la déclaration de conformité avec la législation européenne est accessible à l'adresse Internet suivante :

www.xerox.com/environment_europe

Cette imprimante, si elle est utilisée conformément aux instructions de l'utilisateur, ne représente aucun danger pour le consommateur ou pour l'environnement.



AVERTISSEMENT :

- Toute modification à cet équipement non approuvée spécifiquement par la société Xerox Corporation est de nature à interdire l'usage du matériel.
- Tout rayonnement extérieur provenant d'un équipement industriel, scientifique ou médical pourrait interférer avec le fonctionnement de cet équipement Xerox. Si un rayonnement extérieur provenant d'un équipement industriel, scientifique ou médical interfère avec le fonctionnement de cet équipement, contactez votre représentant Xerox pour obtenir de l'aide.
- Ceci est un produit de classe A. Dans un environnement domestique, ce produit peut générer des interférences de fréquence radio, auquel cas il appartient à l'utilisateur de prendre des mesures adéquates.
- Pour garantir la compatibilité avec les réglementations de l'Union européenne, utilisez des câbles d'interface blindés.

Union européenne - Informations environnementales dans le cadre de l'accord sur les appareils de traitement d'images (Lot 4)

Informations environnementales visant à fournir des solutions environnementales et à réduire les coûts

Les informations suivantes ont été établies dans le but d'aider les utilisateurs et sont publiées dans le cadre de la directive de l'Union européenne sur les produits liés à l'énergie, en particulier l'étude Lot 4 sur les appareils de traitement d'images. Cette directive exige que les fabricants améliorent les performances environnementales des produits concernés et soutiennent le plan d'action de l'Union européenne dans le domaine de l'efficacité énergétique.

Les produits concernés sont les équipements domestiques et bureautiques répondant aux critères suivants :

- Produits monochromes de formats standard avec une vitesse maximale inférieure à 66 images A4 par minute.
- Produits couleur de formats standard avec une vitesse maximale inférieure à 51 images A4 par minute.

ENERGY STAR



ENERGY STAR est un programme volontaire visant à promouvoir le développement et l'acquisition de modèles faisant preuve d'efficacité énergétique, qui aident à réduire l'impact environnemental. Les détails du programme ENERGY STAR et les modèles qualifiés pour ENERGY STAR sont disponibles sur le site Web suivant : www.energystar.gov.

ENERGY STAR et la marque ENERGY STAR sont des marques déposées aux États-Unis.

Le programme d'équipements d'impression et d'acquisition d'images ENERGY STAR est le fruit d'une collaboration entre les gouvernements des États-Unis, de l'Union européenne, du Japon et l'industrie des équipements de bureau, visant à promouvoir un rendement énergétique efficace des photocopieurs, des imprimantes, des télécopieurs, des imprimantes multifonctions, des ordinateurs personnels et des écrans. La réduction de la consommation d'énergie par ces produits permet de combattre le smog, les pluies acides et les changements climatiques à long terme grâce à la diminution des émissions résultant de la production d'électricité.

Pour plus d'informations sur l'énergie ou autres sujets connexes, accédez à www.xerox.com/environment ou www.xerox.com/environment_europe.

Consommation électrique et durée d'activation

La quantité d'électricité consommée par un périphérique dépend de la façon dont il est utilisé. Ce périphérique est conçu et configuré pour vous permettre de réduire votre consommation électrique.

Les modes d'économie d'énergie sont activés sur votre périphérique pour réduire la consommation d'énergie. Après la dernière impression, l'imprimante passe en mode Prêt. Dans ce mode, elle est prête à imprimer immédiatement si nécessaire. Si le périphérique reste inactif pendant une période déterminée, il se met en mode économie d'énergie puis en mode veille. Dans ces modes, seules les fonctions essentielles restent actives afin de réduire la consommation électrique du périphérique. Lors de la sortie du mode d'économie d'énergie, la première impression prend un peu plus de temps qu'en mode Prêt. Un tel délai est dû au fait que le système se réveille et est typique de la plupart des périphériques d'impression sur le marché.

Pour réduire la consommation d'électricité, vous pouvez activer le mode Mise hors tension automatique sur votre périphérique. Une fois qu'il est activé, vous pouvez configurer le mode Mise hors tension automatique de la façon suivante :

- **Toujours autorisé** : le périphérique se met hors tension automatiquement après une durée déterminée qui vient s'ajouter aux délais cumulés du mode économie d'énergie et du mode veille.
- **Autorisé(e) uniquement lorsque les conditions sont remplies** : L'appareil s'éteint automatiquement une fois les temporisations écoulées. L'appareil s'éteint aussi si Fax, Lecteur USB et Réseaux filaire et sans fil n'ont pas été désactivés.

Pour changer les paramètres d'économie d'énergie, reportez-vous au *Guide de l'utilisateur* à l'adresse www.xerox.com/office/VLC8000Wdocs. Pour obtenir de l'aide, contactez l'administrateur système ou consultez le *Guide de l'administrateur système*.

Pour activer le mode Mise hors tension automatique, contactez l'administrateur système. Pour plus d'informations, reportez-vous au *Guide de l'administrateur système*, à la section www.xerox.com/office/VLC8000Wdocs.

Pour en savoir plus concernant l'implication de Xerox dans des initiatives durables, consultez notre site à l'adresse : www.xerox.com/environment ou www.xerox.com/environment_europe.



Remarque : La modification du délai d'activation par défaut du mode d'économie d'énergie peut entraîner une augmentation de la consommation électrique globale du périphérique. Avant de désactiver les modes d'économie d'énergie ou de définir un long délai d'activation, pensez à l'augmentation de la consommation électrique que cela représentera.

Paramètres d'économie d'énergie par défaut

Ce périphérique est conforme aux normes ENERGY STAR® définies dans le cadre du programme ENERGY STAR pour les équipements d'impression. Le délai de transition du mode Disponible au mode économie d'énergie peut être réglé à 60 minutes maximum. La valeur par défaut est 10 minutes. Le délai de transition du mode économie d'énergie au mode veille peut être réglé à 60 minutes maximum. La valeur par défaut est 1 minute. Le délai total de transition du mode Prêt au mode Veille peut être réglé jusqu'à 60 minutes.

Pour modifier les paramètres d'économie d'énergie, contactez votre administrateur système ou reportez-vous au *Guide de l'administrateur système* à l'adresse www.xerox.com/office/VLC8000Wdocs.

Bénéfices environnementaux de l'impression recto verso

La plupart des produits Xerox sont dotés d'une fonction d'impression recto verso. Ainsi, vous pouvez imprimer automatiquement sur les deux faces du papier et donc aider à diminuer l'utilisation de ressources précieuses en réduisant votre consommation de papier. L'accord sur les équipements de traitement d'images Lot 4 exige que sur les modèles de vitesses supérieures ou égales à 40 ppm en couleur ou 45 ppm en noir et blanc, la fonction recto verso soit activée lors de l'installation du pilote. Sur certains modèles Xerox à vitesses inférieures, les paramètres d'impression recto verso sont également activés par défaut au moment de l'installation. En continuant à utiliser la fonction recto verso, vous diminuerez l'impact environnemental de votre travail. Cependant, si vous avez besoin d'une impression recto, vous pouvez modifier les paramètres d'impression dans le pilote.

Types de support

Ce produit peut être utilisé pour imprimer sur du papier recyclé et non recyclé, approuvé par un programme de préservation de l'environnement, conforme à la norme EN12281 ou autre norme de qualité similaire. Des papiers plus fins (60 g/m²), contenant moins de matériaux bruts et donc utilisant moins de ressources par impression, peuvent être utilisés pour certaines applications. Nous vous recommandons de vérifier s'ils peuvent être appropriés à vos besoins en impression.

Certification Communauté économique eurasiatique



La Russie, la Biélorussie et le Kazakhstan coopèrent dans le cadre d'une union douanière commune, la communauté économique eurasiatique ou EurAsEC. Les membres de la communauté économique eurasiatique envisagent de partager un programme régulateur commun et une marque de certification EurAsEC commune, la marque EAC.

Turquie - Réglementation RoHS

Conformément à l'article 7 (d), nous certifions par la présente la conformité du système avec la réglementation EEE.

« EEE yönetmeliğine uygundur ».

Certification de sécurité

Ce périphérique est certifié par les agences suivantes conforme aux normes de sécurité indiquées.

Agence	Standard
TÜV Rheinland (É.-U. et Canada)	UL 60950-1, 2e édition, 2014-10-14 CAN/CSA C22.2 No. 60950-1-07, 2e édition, 2014-10
TÜV Rheinland (Europe)	IEC 60950-1:2005 + A1:2009 + A2:2013 EN 60950-1:2006 + A11:2009 + A1:2010 + A12:2011 + A2:2013 IEC/EN 62368-1:2014

Fiches de données de sécurité

Pour obtenir les fiches de données de sécurité du matériel relatives à votre imprimante, consultez les pages Web suivantes :

- Amérique du Nord : www.xerox.com/msds
- Union européenne : www.xerox.com/environment_europe

Pour connaître les numéros de téléphone des Centres Services Xerox, visitez www.xerox.com/office/worldcontacts.

Recyclage et mise au rebut

Cette annexe contient :

- Tous les pays 252
- Amérique du Nord 253
- Union européenne 254
- Autres pays 256

Tous les pays

Si vous assurez la mise au rebut de votre produit Xerox, notez que cette imprimante est susceptible de contenir du plomb, du mercure, du perchlorate et d'autres matériaux dont l'élimination peut être réglementée dans le cadre de mesures de protection de l'environnement. La présence de ces substances est parfaitement conforme aux réglementations mondiales en vigueur au moment de la commercialisation du produit. Pour plus d'informations sur le recyclage et la mise au rebut, contactez les autorités locales. Matériau contenant du perchlorate : ce produit peut inclure des composants contenant du perchlorate, tels que des batteries. Des précautions de manipulation peuvent s'appliquer. Pour plus d'informations, reportez-vous à www.dtsc.ca.gov/hazardouswaste/perchlorate.

Amérique du Nord

Xerox a mis en place un programme international de reprise et de réutilisation/recyclage des équipements. Contactez Xerox pour déterminer si ce produit Xerox fait partie du programme. Pour plus d'informations sur les programmes écologiques de Xerox, visitez les sites suivants :

www.xerox.com/environment

Pour plus d'informations sur le recyclage et la mise au rebut, contactez les autorités locales.

Union européenne

Certains équipements peuvent aussi bien être utilisés dans un environnement domestique que professionnel.

Environnement domestique



L'apposition de ce symbole sur votre appareil confirme que vous ne devez pas le mélanger aux déchets ménagers.

Conformément à la législation européenne, les équipements électroniques et électriques usagés destinés au rebut doivent être séparés des déchets ménagers.

Les particuliers des Etats membres de l'Union européenne peuvent déposer sans frais les équipements électriques et électroniques usagés dans des sites de recyclage ou de récupération désignés. Pour plus d'informations sur la mise au rebut, contactez vos autorités locales.

Dans certains Etats membres, l'ancien équipement peut être remis sans frais au revendeur local lors de l'achat d'un équipement neuf. Pour plus d'informations, contactez votre fournisseur.

Environnement professionnel



La présence de ce symbole sur le produit indique que ce dernier doit être mis au rebut conformément aux procédures nationales convenues.

Conformément à la législation européenne, tout équipement électrique et électronique en fin de vie et destiné au rebut, doit être manipulé selon les procédures convenues.

Avant toute mise au rebut, contactez votre revendeur local ou Xerox pour connaître les conditions de reprise.

Recyclage et mise au rebut des équipements et des batteries



Les symboles apposés sur ces produits et/ou sur les documents les accompagnant, signifient que les produits électriques et électroniques et les batteries usagés ne doivent pas être mélangés aux déchets ménagers.

Pour le traitement, la restauration et le recyclage adaptés des anciens produits et des batteries usagées, veuillez les déposer dans les points de collecte prévus à cet effet, conformément à la législation de votre pays et aux directives 2002/96/EC et 2006/66/EC.

La mise au rebut conforme des produits et des batteries aide à la réalisation d'économies sur des ressources de valeur et à la prévention des effets potentiellement négatifs sur la santé humaine et sur l'environnement qui pourraient résulter d'une manipulation inadaptée des déchets.

Pour plus d'informations sur la collection et le recyclage des anciens produits et des batteries usagées, veuillez contacter votre municipalité, le service de mise au rebut des déchets ou le point de vente d'où provient votre équipement.

Toute mise au rebut inadaptée de ces déchets peut être passible de sanctions, conformément à la législation de votre pays.

Utilisateurs professionnels au sein de l'Union européenne

Si vous souhaitez vous défaire de votre équipement électrique et électronique, veuillez prendre contact avec votre revendeur ou fournisseur pour obtenir plus d'informations.

Mise au rebut en dehors de l'Union européenne

Ces symboles s'appliquent uniquement à l'Union européenne. Si vous souhaitez vous défaire de votre équipement électrique et électronique, veuillez prendre contact avec votre revendeur ou fournisseur pour connaître la méthode adaptée de mise au rebut.

Remarque concernant le symbole applicable aux batteries



Ce symbole de poubelle barré peut être associé à un symbole chimique. Cette combinaison indique que les conditions définies par la directive sont respectées.

Retrait de la batterie

Le remplacement des batteries doit être effectué par un service de maintenance agréé par le fabricant.

Recyclage et mise au rebut

Autres pays

Pour plus d'informations sur la mise au rebut des déchets, veuillez contacter les autorités locales.

