

WAG HID 53F LE X

12NC: 859991542470

Code EAN: 8003437231131

Whirlpool

SENSING THE DIFFERENCE

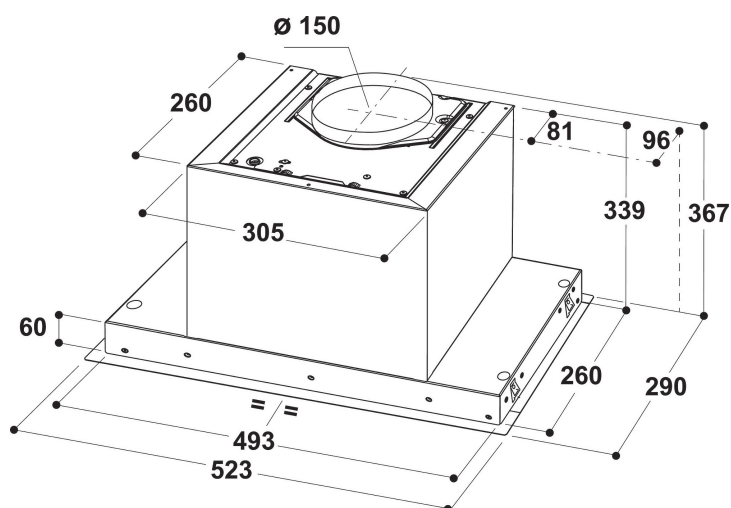

- Technologie 6TH SENSE : vitesse d'aspiration automatiquement régulée
- Niveau sonore en mode évacuation : max. 61 dB(A)
- Niveau sonore en mode évacuation (min. - max.): 45-61 dBA
- Débit d'air en mode évacuation (min. - max.): 235, 460, booster 600 m3/h
- Débit d'air en mode évacuation : max. 460 m3/h
- Classe énergétique: B
- Niveau d'évacuation extérieure/recyclage 350 / 384 m3/h
- 3 vitesses d'aspiration + booster
- Filtre anti-odeur
- 2 Lampes Bande de LED avec une puissance totale de 7 W
- Puissance moteur: 1 x 250 W
- Aspiration périphérique

Hotte aspirante encastrable Whirlpool - WAG HID 53F LE X

Cette hotte aspirante encastrable Whirlpool présente les caractéristiques suivantes : couleur noir. Filtres à graisses en aluminium lavables au lave-vaisselle. Remarquable hotte aspirante assurant un environnement de cuisson frais et sans graisses. Modèle de moins de 60 cm de large. Technologie 6TH SENSE avec capteur réglant la consommation d'énergie de manière dynamique selon ce que vous cuisinez.



Strip LED Light

L'éclairage du plan de travail par ruban à LED fonctionne de manière indépendante et diffuse une lumière homogène et variable selon les envies.



Commandes électroniques

Cette hotte Whirlpool comporte une interface utilisateur électronique intuitive, conçue pour vous offrir une simplicité et un confort d'utilisation hors pair.



Moteur haut rendement

L'efficacité en priorité. Le moteur de cette hotte Whirlpool est conçu pour fournir une filtration idéale tout en garantissant une haute efficacité énergétique.



3 vitesses

Performances adaptables. Cette hotte Whirlpool présente 3 options de vitesse.



Super silencieuse

Silencieuse et efficace. Cette hotte Whirlpool est conçue pour opérer à un niveau sonore très bas, et vous faire profiter de moments de paix et de tranquillité.



Installation intégrée

Intégration idéale. Cette hotte intégrée Whirlpool est facile à installer et conçue pour s'insérer parfaitement parmi vos éléments de cuisine.



Exceptionnelle efficacité énergétique

Performances parfaites et économies exceptionnelles. Les hottes Whirlpool sont conçues pour fournir d'excellents résultats en réduisant la consommation d'énergie.



Technologie 6TH SENSE

Économies d'énergie exceptionnelles. La technologie exclusive 6th SENSE permet à votre hotte d'adapter sa consommation d'énergie en fonction de ce que vous êtes en train de cuisiner.



Filtre à charbon inclus

De l'air frais dans votre cuisine à tout moment. Cette hotte Whirlpool comporte un filtre à air à charbon purifiant qui protège votre cuisine des mauvaises odeurs et des graisses.

WAG HID 53F LE X

12NC: 859991542470

Code EAN: 8003437231131

Whirlpool

SENSING THE DIFFERENCE

CARACTERISTIQUES PRINCIPALES

| | |
|---|---------------------------------|
| Groupe de produit | Hotte |
| Couleur de la carrosserie | Noir |
| Matériau de la carrosserie | Aluminium |
| Couleur de la cheminée | N/A |
| Matériau de la cheminée | N/A |
| Typologie | Semi-automatique |
| Type de montage | Encastrable |
| Type de commande | Electronique |
| Types de dispositifs de réglage et d'alarme | - |
| Options du bandeau de commande | N/A |
| Emplacement du moteur | Intégré dans le fût de la hotte |
| Mode de fonctionnement | Recyclage ou Évacuation |
| Puissance de raccordement | 257 |
| Intensité | 0,93 |
| Tension | 220-240 |
| Fréquence | 50 |
| Longueur du cordon électrique | 150 |
| Type de prise | Schuko |
| Chimney height (mm) | - |
| Hauteur du produit, sans cheminée | 367 |
| Hauteur du produit | 339 |
| Largeur du produit | 523 |
| Profondeur du produit | 290 |
| Hauteur minimale de la niche d'encastrement | 0 |
| Largeur minimale de la niche d'encastrement | 0 |
| Profondeur de la niche d'encastrement | 0 |
| Poids net | 10 |

CARACTERISTIQUES TECHNIQUES

| | |
|--|---------------------------------------|
| Type de dispositifs de contrôle manuel | Clavier sensitif |
| Type de dispositifs de contrôle électronique | - |
| Nombre de moteurs | 1 |
| Puissance totale des moteurs | 250 |
| Nombre de vitesses | 3 |
| Boost presence | Oui |
| Débit maximum d'aspiration en évacuation d'air | 600 |
| Débit de l'aspiration en évacuation d'air position turbo | 581 |
| Débit maximum d'aspiration en recyclage d'air | 384 |
| Débit de l'aspiration en recyclage d'air position turbo | 400 |
| Types de contrôle de la lumière | Marche/Arrêt |
| Nombre de lampes | 2 |
| Type de lampes utilisées | Bande de LED |
| Puissance totale des lampes | 7 |
| Diamètre du réducteur d'évacuation d'air | 150 |
| Clapet anti-retour | Non |
| Matériau du filtre à graisse | Aluminium résistant au lave-vaisselle |
| Filtre anti-odeurs | Oui |

PERFORMANCES

| | |
|--|----|
| Puissance acoustique à vitesse min. (2010/30/EU) | 45 |
| Puissance acoustique à vitesse max. (2010/30/EU) | 61 |
| Niveau sonore vitesse intensive | 58 |

