

Gebruikershandleiding

BOHLT EKICK 9 PRO



Controleer a.u.b. bij de lokale autoriteiten of het gebruik van dit product op de openbare weg is toegestaan.

Please check with local authorities whether or not the use of this product on the public road is allowed.

S'il vous plaît vérifiez auprès des autorités locales si l'utilisation de ce produit sur la voie publique est autorisée

Bitte erkundigen Sie sich bei den örtlichen Behörden, ob die Verwendung dieses Produkts auf öffentlichen Straßen zulässig ist.



Let op: Controleer de bandenspanning voor gebruik!

Warning: Check the tire pressure before using!

Attention: vérifiez la pression des pneus avant utilisation!

Warnung: Überprüfen Sie vor dem Gebrauch den Reifendruck!



9 PRO

Lees deze handleiding alstublieft goed door voordat u deze step gaat gebruiken.
Bewaar deze handleiding voor latere raadpleging.



VEILIGHEIDSIINSTRUCTIES

1. Lees voor gebruik van de step deze handleiding zorgvuldig door voor een veilig en juist gebruik en onderhoud en om de werking en kenmerken te leren kennen.
2. Probeer u in de beginperiode van het gebruik te oefenen in een open en rustige omgeving met weinig verkeer. Draagt u hierbij altijd beschermende kleding en accessoires.
3. Controleert u voor gebruik of alle onderdelen en de remmen zich in de juiste positie bevinden en controleer of de accu nog voldoende capaciteit heeft.
4. Houdt u zich, in het verkeer, altijd aan de lokale verkeersregels en respecteer de landelijke wetgeving.
5. Rijd niet bij onvoldoende zicht.
6. Gebruik deze step niet voor stunts en gevaarlijke acties.
7. Vervoer geen mensen of voorwerpen.
8. Controleer, voor gebruik, of alle schroeven en vergrendelingen in goede staat zijn.
9. Controleer of de inklap pen in de sleuf zit.
10. Draag altijd beschermende kleding tijdens het rijden en houd altijd beide handen aan het stuur. Rijd nooit met één hand.
11. Oefen een aantal keer het rijden met de step in een rustige omgeving.
12. Houd uw voeten op de plaat.
13. Pas uw snelheid aan in een gebied waar veel mensen zijn.
14. Stel de step in zodat u comfortabel kunt rijden.
15. Rijd nooit op wegen waar water, olie of ijs op ligt.
16. **GEBRUIK DE ACCU NIET ONDER DE VOLGENDE OMSTANDIGHEDEN:**
 - Indien de step is beschadigd.

- Indien er een vreemde geur of rook uit de accu komt.
- Gebruik de step niet indien de accu lekt terwijl er geen lek is.
- Bewaar de step buiten bereik van kinderen.

17. Accu

- Start de motor nooit terwijl de accu oplaadt.
- Op de display wordt de resterende capaciteit van de accu aangegeven.
- Nadat de accu is opgeladen, dient u deze niet meer dan twee te “overladen”.
- Wanneer op de display de accu capaciteit rood brandt, dient u vaart te minderen en te stoppen.

18. Oplader

- De oplaadpoort van de step bevindt zich aan de buitenkant. Sluit de oplader in de oplaadpoort voordat u deze aansluit op de elektriciteit.
- Indien de indicator van de oplader rood is, is hij bezig met opladen. Zodra de indicator groen wordt is het opladen voltooid.

RIJDEN MET DE STEP

BELANGRIJK

versnellen, leun met het midden van uw lichaam naar achteren.

Vaart minderen, leun met het midden van uw lichaam naar voren.

VOOR HET RIJDEN

1. Voor het eerste gebruik kiest u een vlak en open gebied uit.
2. Monteer de step op een correcte manier zoals aangegeven in de handleiding en stel de hoogte in zodat u comfortabel kunt rijden.
3. Draag beschermende kleding en accessoires.
4. Controleer of alle vergrendelingen goed en stevig vast zitten.

RIJDEN

1. Druk op de knop rechts om de step in te schakelen.
2. Plaats één voet op de plaat en zet u met uw andere voet voorzichtig af om de step op te laten trekken. Druk daarna de gashendel zachtjes in.
3. De motor zal de step nu laten rijden. Trek uw andere voet nu van de grond en plaats hem op de voetplaat.
U kunt nu versnellen door de gashendel te gebruiken.

STOPPEN

1. Laat de gashendel los.
2. Leun met het midden van uw lichaam naar achteren.
3. Trek een klein beetje aan de handrem. Door de handrem te gebruiken zal de motor direct worden uitgeschakeld, minder vaart door de remschijf op het achterwiel te gebruiken. Voordat u volledig tot stilstand komt, plaatst u uw voet op de grond om uw evenwicht te bewaren. Rem altijd voorzichtig en pas dit aan aan de omstandigheden.

GEBRUIK

VOORBEREIDING VAN DE STEP VOOR GEBRUIK

1. Open de verpakking en haal de step eruit. Controleer op de step niet is beschadigd.

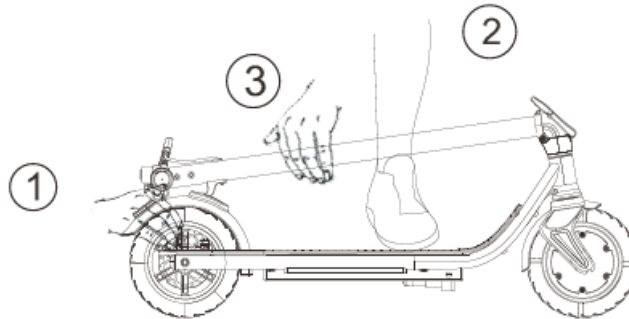

2. Open de onderste vergrendeling. ①druk met uw hand op het spatbord; ②plaats één voet op de voetplaat; ③duw de stuurbuis naar voren; ④zet de stuurbuis rechtop; ⑤klik de vergrendeling vast.

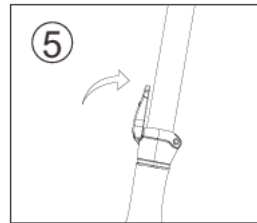
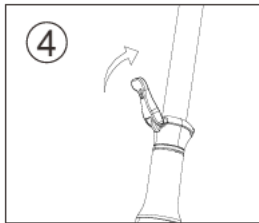

3. Draai de handvatten in de richting van de schroefdraad, zoals afgebeeld. (Controleer altijd voordat u gaat rijden of de handvatten stevig zijn aangedraaid en niet los zitten, draai ze, indien nodig, stevig aan)

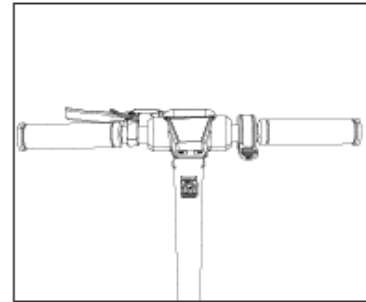
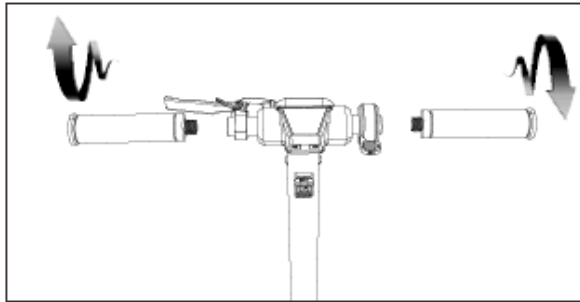

INKLAPPEN VAN DE STEP NA GEBRUIK

1. Draai de handvatten los (Deze stap kunt u overslaan indien u de step klaarmaakt voor reparatie)

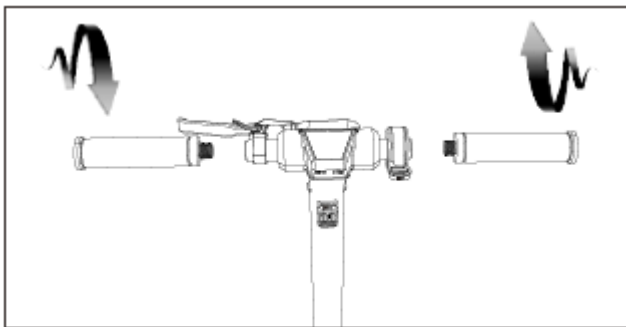

2. ①Klap de vergrendeling open. ②Duw de stang zachtjes met uw hand helemaal naar beneden. ③ Druk tegelijkertijd het spatbord in en klik de haak in de opening. De step is nu nog volledig ingeklapt.

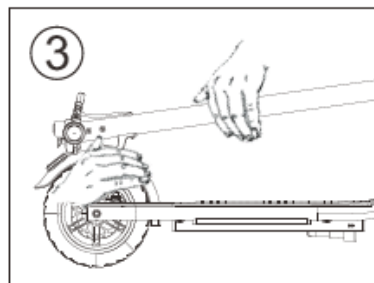
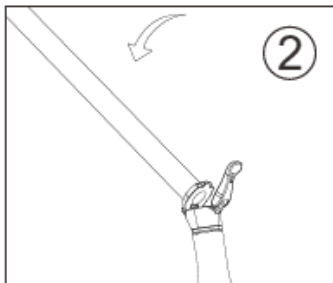
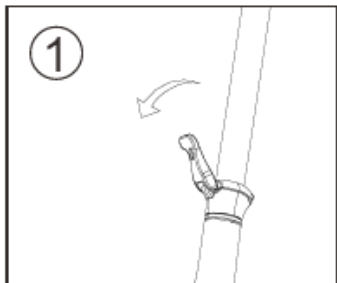

3. Klap de step voorzichtig in zoals hier afgebeeld.

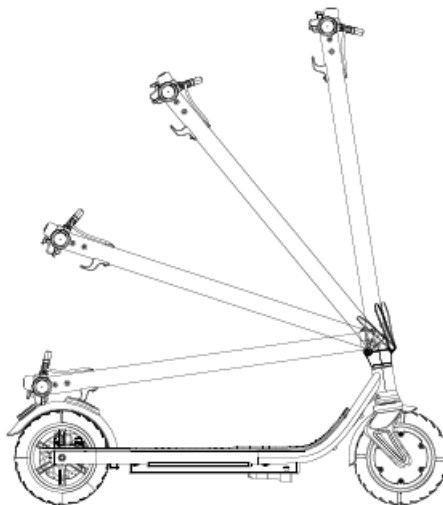

Accu en oplader

Deze step is voorzien van een speciale lithium accu en oplader, u kunt geen ander type accu of oplader gebruiken. Bovendien kunt u deze oplader niet gebruiken voor een andere accu.

Lithium Accu

De accu dient altijd tijdig te worden opgeladen na gebruik. Indien u de step langere tijd niet gebruikt dient u de accu minimaal één keer per maand op te laden. Indien u de accu gedurende lange tijd niet oplaadt zal deze in protectie modus gaan en is opladen niet meer mogelijk. In dat geval dient u contact op te nemen met de leverancier.

OPLADER

De oplader heeft een overlaad protectie functie, waardoor de accu automatisch stopt met opladen nadat deze voor 100% is opgeladen.

Het opladen van de accu

1. Sluit de oplader aan op de oplaadpoort.
2. Sluit daarna de oplader aan op de elektriciteit (AC100-240V).
3. Nadat u de oplader heeft aangesloten, zal de indicator rood gaan branden om aan te geven dat het opladen is gestart. Zodra de indicator groen wordt is de accu volledig is opgeladen.

Positie oplaadpoort

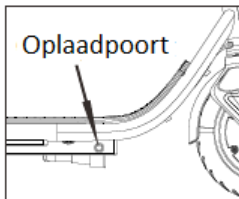

BELANGRIJK:

Controleer bij het opladen of alles goed is aangesloten. Indien er storing of schade optreedt als gevolg van onderstaande redenen, zal dit niet gedekt worden door de garantie, zelfs indien dit binnen de garantieperiode gebeurt.

1. Bij het niet opvolgen van de instructies met betrekking tot het gebruik en onderhoud omschreven in de handleiding.
2. Schade ontstaan door gevaarlijk rijgedrag of het niet houden aan de verkeersregels en wetgeving van het desbetreffende land.
3. Zelf uitvoeren van reparatie of opknappen, gebruik maken van niet-originele onderdelen.
4. Rijden in ruig gebied of onverharde wegen.
5. Bij gebruik voor commerciële of verhuur doeleinden.
6. In geval van overmacht.
7. Langdurige blootstelling aan omstandigheden in de open lucht waardoor het product slijt en storingen veroorzaakt.

PROBLEEM OPLOSSEN

Probleem	Mogelijke oorzaak	Oplossing
De step rijdt niet na het starten	De rem is niet volledig ontkoppelt, hierdoor is er geen stroomvoorziening	Ontkoppel de rem en zet hem terug in positie
Step rijdt langzaam of helemaal niet	De accu is bijna leeg	Laad de accu op
De motor start en slaat dan af	De accu is bijna leeg	Laad de accu op
	De controller is beschadigd	Vervang de controller
	De accu aansluiting zit los	Pas de aansluitingen van de accu aan
Te weinig bereik met een volle accu	De accu is aan vervanging toe	Vervang de accu
De accu laadt niet of langzaam op	Het voltage is niet juist	Controleer de accu of vervang deze
De accu laadt niet op	De accu is aan vervanging toe	Vervang de accu
	De oplader geeft geen stroom	Vervang de oplader
	De oplaadpoort is beschadigd	Vervang de oplaadpoort

TECHNISCHE INFORMATIE

Specificaties	Model	BOHLT 9 PRO
	Afmetingen	L:1090mm B:470mm H:1180mm
	Afmeting ingeklapt	L:1090mm B:200mm H:440mm
	Gewicht	14.6KG
Prestaties	Max. laadvermogen	120KG
	Max. snelheid	20 - 25KM/U
	Helling	15-25°
	Rem	Remschijf, voetrem, automatische uitschakeling rem
Accu	Accu	18650 Litjum Accu
	Accu capaciteit	36V/10.4Ah LG
	Bereik	20-35km
	Oplaadtijd	4-7 uur
Motor	Motor	Borstelloze energiebesparende motor
	Nominaal vermogen	36V, 350W
Wiel	Wiel maat	8.5"
	Wiel type	Luchtband

USER MANUAL

BOHLT EKICK 9 PRO



Controleer a.u.b. bij de lokale autoriteiten of het gebruik van dit product op de openbare weg is toegestaan.

Please check with local authorities whether or not the use of this product on the public road is allowed.

S'il vous plaît vérifiez auprès des autorités locales si l'utilisation de ce produit sur la voie publique est autorisée

Bitte erkundigen Sie sich bei den örtlichen Behörden, ob die Verwendung dieses Produkts auf öffentlichen Straßen zulässig ist.



Let op: Controleer de bandenspanning voor gebruik!

Warning: Check the tire pressure before using!

Attention: vérifiez la pression des pneus avant utilisation!

Warnung: Überprüfen Sie vor dem Gebrauch den Reifendruck!



9 PRO

Please read this manual carefully before using the scooter. Keep this manual for later reference.

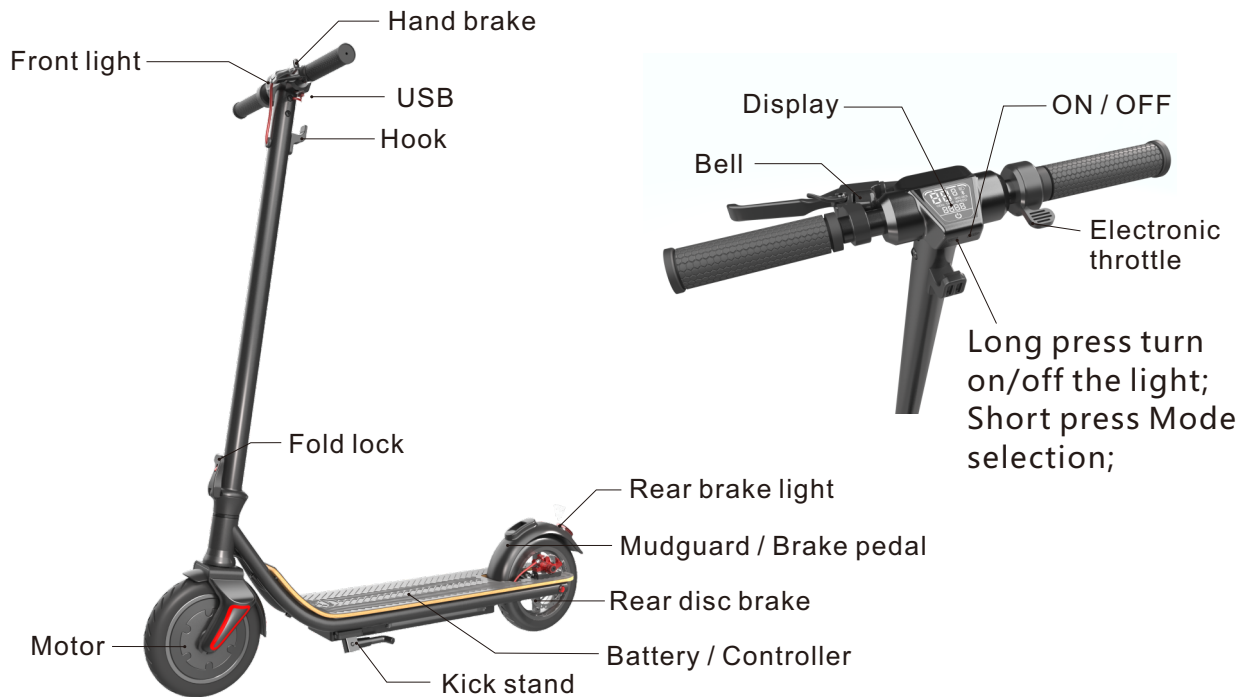

SAFTY INSTRUCTIONS

1. Read this manual carefully to help you understand, use and maintain this product properly and know its performance and features.
2. During the initial learning period, please learn how to use it in open areas and no man's land. Safety devices should be worn during learning period.
3. Make sure all parts and brakes are in the correct position before use, and make sure you have enough mileage.
4. Please follow local traffic rules and national laws and regulations when riding.
5. Do not ride when visibility is low.
6. Do not use this scooter for stunt and dangerous action.
7. Do not carry people or goods.
8. Make sure all screws and fasteners are normal before use it.
9. Make sure the folding shaft is in the slot.
10. Please wear protective equipment when riding, and ride with both hands holding the handle. Do not ride with one hand.
11. Please familiarize yourself with and learn how to use this product in open flat and location with few people first.
12. keep your feet on the pedal.
13. Please ride slowly where there are many people.
14. Please adjust the scooter to a comfortable position before using it.
15. Do not ride on abnormal roads, such as water, oil or ice.

15. Do not ride on abnormal roads, such as water, oil or ice.

16. DO NOT USE BATTERY UNDER FOLLOWING CIRCUMSTANCES:

- The product is damaged.
- Abnormal smell and heat is released from the battery.
- You should stop riding and do not touch with leaking liquid while there is any liquid leakage. The product should be store out of the reach of children.

17. Battery

- Do not start the motor when charging.
- Battery display roughly shows battery life.
- After the battery is fully charged, the overcharge time should not exceed two hours.
- When the battery power shows a red light, it is recommended to slow down and stop riding.

18. Charger

- The charging Port of the electric scooter is external. Please insert the charger into the charging port before connecting the power.
- The indicator light of charger is red, charging is normal. When the indicator light turns green, the charging is com

RIDING THE SCOOTER

PROMPT

The center of the body leans back when accelerating.

The center of the body leans forward when slowing down.

BEFORE RIDING

1. Choose a flat and open area to try out the scooter first time.
2. Assemble the scooter properly according to this manual, and adjust it to a height comfortable to you.
3. Wear safety protective devices.
4. Make sure all fasteners are fixed well and tight.

RIDING

1. Press the button on the right side to turn on the power.
2. Put one foot on the foot plate first and then lift the other foot of the ground and push forward with your foot to initially accelerate the scooter. Then press the throttle lever slowly.
3. The motor will drive the scooter forward. Make sure you leave your foot off the ground and place it safely on the foot plate.
Increase speed using the throttle.

PACKING

1. Release the throttle.
2. Move your centre of gravity backward.
3. Pull the hand brake a bit. Operating the hand brake will cut out the motor immediately and slow down the vehicle by engaging the disc brake on the rear wheel. Before you come to a complete halt, balance yourself by putting one foot on the ground. Do brake carefully and observe conditions.

OPERATION

PREPARE THE SCOOTER FOR USE

1. Open the package and take out the scooter. Ensure that the scooter is in order and not damaged.

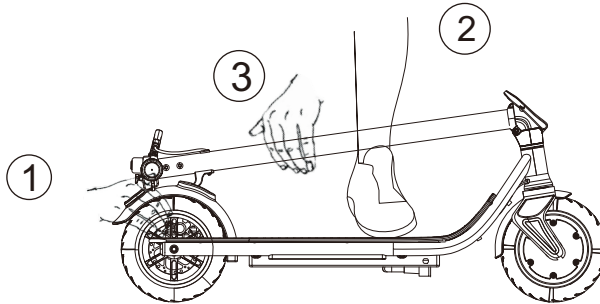

2. Open the lower lock. ①press the fender by hand; ②place one foot on the foot plate; ③push the T-bar forward; ④Straighten up the T-bar; ⑤Fasten the fold lock.

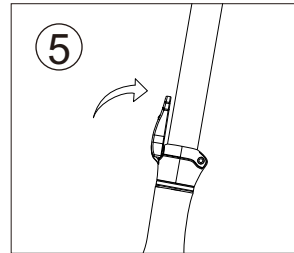
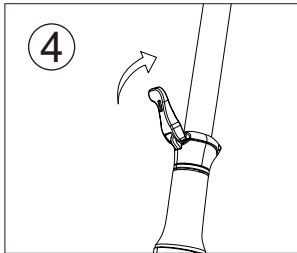

3. Tighten the two grips according to the screw thread direction, as shown in the picture on the right (check the tightness of the handle grip before riding, and tighten the handle grip if it is loose before riding).

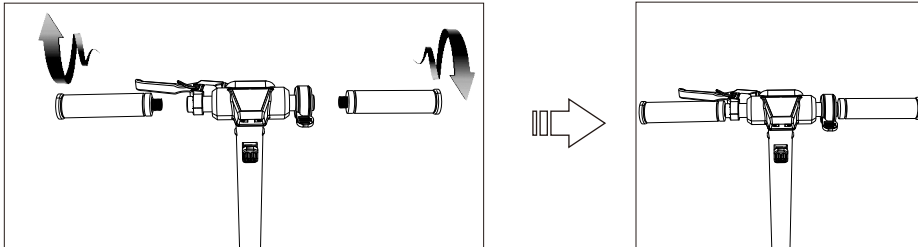

FOLDING UP THE SCOOTER AFTER USE

1. Unscrew the grip (This step can be ignored when packing is needed for repair)

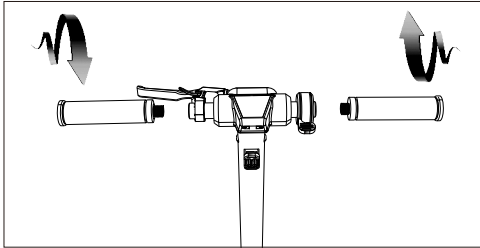

2. 1).Pull up the safety lock, then open it out. 2).Slowly press the riser down by hand, and falls down. 3).At the same time, pressthe rear fender and insert the hook into the card slot.
Complete folding.

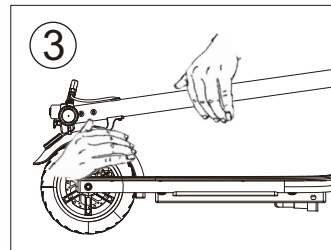
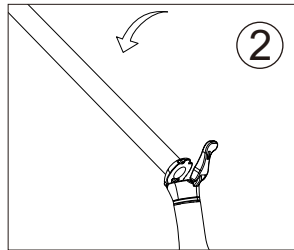
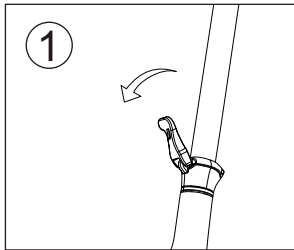

3. Fold slowly as shown

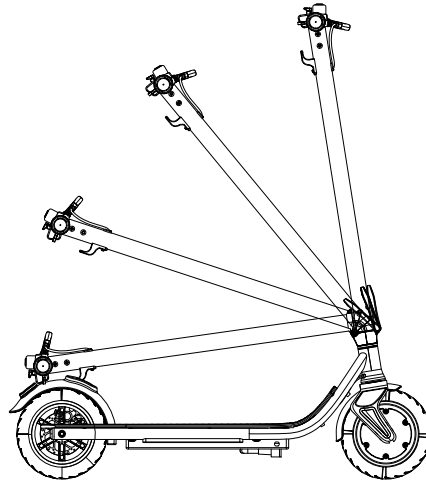

Battery and charger

This scooter is equipped with a special lithium battery and charger, other brands of charger can not be used for charging. In addition, the charger cannot be used to charge other batteries.

The lithium battery

The battery should be charged in time after every use. If it is not used for a long time, please charge it at least once a month. If the battery is not charged for a long time, the battery will enter the self-protection state and cannot be charged. In this case, contact your dealer.

CHARGER

The charger has overcharge protection function, the battery will stop charging automatically after 100% full charge.

Charging operation guide

1. Firstly, insert the charger into the charging port.
2. Then connect the charger to the power supply (AC100-240V).
3. After connection, if the indicator light shows red means in charging; If the indicator light shows green means full charged.

Charging port position

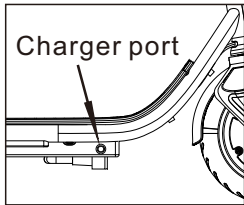

PROMPT:

Make sure all connectors are in the correct position when charging. If the fault or damage is caused by the following reasons, even within the warranty period, it is not covered by the warranty:

1. Failing to use and maintain according to the user manual.
2. Damage caused by dangerous behavior or violation of laws and regulations.
3. Refit scooter at will, using non-original parts.
4. Riding on irregular roads.
5. Used for commercial or rental purposes and not used properly.
6. The force majeure.
7. Long-term exposure to the outside causes product aging and fault.

TROUBLE SHOOTING

Problem	Possible Reason	Solution
The scooter does not move after startup.	The brake is not fully reset. This cuts off the power.	Reset the brake into position.
Scooter moves at low speed, or doesnot move at all.	The battery is low.	Recharge the battery.
The motor will start and shut downagain.	The battery is low.	Recharge the battery.
	Controller is damaged.	Change a new controller.
	The battery connection is loose.	Adjust the connectors of battery.
Riding range is too short for a full charge.	The battery life cycle is at its end.	Change a new battery.
The battery cannot be charged or it'scharged slowly.	The voltage is not correct.	Do battery maintenance or change the battery.
The scooter battery does not charge.	The battery life cycle is at its end.	Change a new battery.
	The charger does not output anypower.	Change the charger.
	The charging port is damaged.	Change the charging port.

TECHNICAL DATA

Specifications	Model	BOHLT EKICK 9 PRO
	Dimension	L:1090mm W:470mm H:1180mm
	Folding size	L:1090mm W:200mm H:440mm
	Weight	14.6KG
Performance	Max load	120kg
	Max speed	20-25KM/H
	Climbing	15-25°
	Brake	Disc brake, foot brake, power off brake
Battery	Battery	18650 Lithium Battery
	Battery Capacity	36V/10.4Ah LG
	Range	20-35km
	Charging time	4-7H
Motor	Motor	Brushless energy-saving motor
	Rated Power	36V , 350W
Wheel	Wheel size	8.5"
	Wheels type	Pneumatic tire

Guide d'utilisation

BOHLT EKICK 9 PRO



Controleer a.u.b. bij de lokale autoriteiten of het gebruik van dit product op de openbare weg is toegestaan.

Please check with local authorities whether or not the use of this product on the public road is allowed.

S'il vous plaît vérifiez auprès des autorités locales si l'utilisation de ce produit sur la voie publique est autorisée

Bitte erkundigen Sie sich bei den örtlichen Behörden, ob die Verwendung dieses Produkts auf öffentlichen Straßen zulässig ist.



Let op: Controleer de bandenspanning voor gebruik!

Warning: Check the tire pressure before using!

Attention: vérifiez la pression des pneus avant utilisation!

Warnung: Überprüfen Sie vor dem Gebrauch den Reifendruck!



9 PRO

**Veuillez lire attentivement ce manuel avant d'utiliser cette trottinette électrique.
Garder ce manuel pour référence ultérieure.**

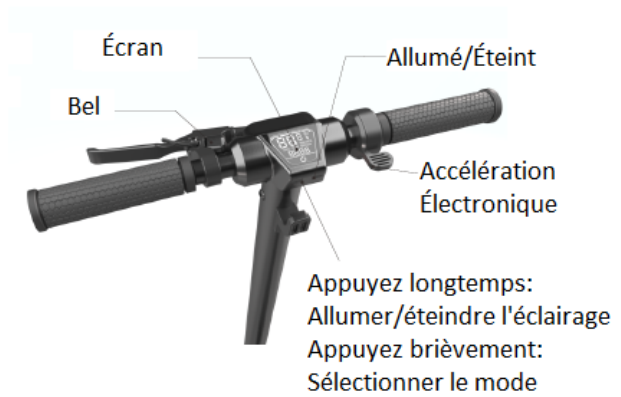
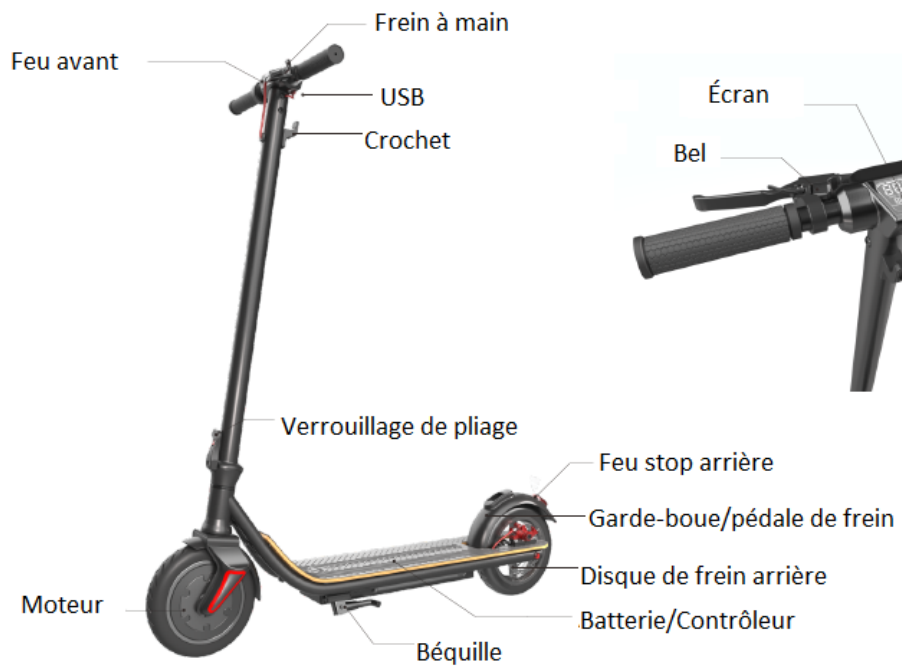

CONSIGNES DE SÉCURITÉ

1. Avant d'utiliser la trottinette, lisez attentivement ce manuel pour une utilisation et un entretien sûr et correct et pour connaître son fonctionnement et ses caractéristiques.
2. Pendant la période initiale d'utilisation, essayez de vous entraîner dans un endroit dégagé et calme avec peu de trafic. Portez toujours des vêtements et accessoires de protection.
3. Avant utilisation, vérifiez que tous les composants et les freins sont dans la bonne position et vérifiez si la batterie a encore une capacité suffisante.
4. Dans la circulation, respectez toujours les règles de circulation locales et la législation nationale.
5. Ne pas conduire si la visibilité est insuffisante.
6. N'utilisez pas cette trottinette pour des cascades et des actions dangereuses.
7. Ne transportez pas de personnes ou d'objets.
8. Avant utilisation, vérifiez que toutes les vis et verrouillages sont en bon état.
9. Assurez-vous que la goupille de pliage est dans la fente.
10. Portez toujours des vêtements de protection pendant la conduite et gardez toujours les deux mains sur le guidon. Ne conduisez jamais d'une seule main.
11. Entraînez-vous plusieurs fois à conduire la trottinette dans un environnement calme.
12. Tenez vos pieds sur le plateau.
13. Ajustez votre vitesse dans une zone où il y a beaucoup de monde.
14. Réglez la trottinette de façon à pouvoir rouler confortablement.
15. Ne conduisez jamais sur des routes où il y a de l'eau, de l'huile ou de la glace.
16. N'UTILISEZ PAS LA BATTERIE DANS LES CONDITIONS SUIVANTES:
 - Si la trottinette est endommagée.
 - S'il y a une odeur ou de la fumée provenant de la batterie.

- N'utilisez pas la batterie si la batterie fuit alors qu'il n'y a pas de fuite.
- Gardez la trottinette hors de portée des enfants.

17. Batterie

- Ne démarrez jamais le moteur pendant que la batterie est en charge.
- L'écran affiche la capacité restante de la batterie.
- Après la charge, ne «surchargez» pas la batterie plus de deux heures.
- Lorsque la capacité de la batterie est rouge sur l'écran, réduisez la vitesse et arrêtez-vous.

18. Chargeur

- Le port de chargement de la trottinette est à l'extérieur. Branchez le chargeur dans le port de charge avant de le brancher sur le courant.
- Si le voyant du chargeur est rouge, il est en train de se charger. Dès que l'indicateur LED passe au vert, le chargement est terminé.

ROULER À TROTTINETTE

IMPORTANT

accélérer, se pencher en arrière avec le centre du corps.

ralentir, penchez-vous en avant avec le centre de votre corps.

AVANT DE CONDUIRE

1. Pour la première utilisation, choisissez un espace plat et ouvert.
2. Assemblez correctement la trottinette comme indiqué dans le manuel et réglez la hauteur pour une conduite confortable.
3. Portez des vêtements et des accessoires de protection.
4. Vérifiez que tous les dispositifs de verrouillages soient bien fixés et sécurisés.

CONDUITE

1. Appuyez sur le bouton à droite pour allumer la trottinette.
2. Placez un pied sur le plateau et poussez doucement avec votre autre pied pour démarrer la trottinette. Puis appuyez doucement sur l'accélérateur.
3. Maintenant la trottinette roule par le moteur. Retirez votre autre pied du sol et placez-le sur le plateau.

Vous pouvez maintenant accélérer en utilisant l'accélérateur.

ARRÊT

1. Relâchez l'accélérateur.
2. Penchez-vous en arrière avec le centre de votre corps.
3. Tirez légèrement sur le frein à main. En utilisant le frein à main, le moteur sera arrêté immédiatement, réduisez votre vitesse en utilisant le disque de frein sur la roue arrière. Avant de vous arrêter complètement, placez votre pied sur le sol pour garder votre équilibre. Freinez toujours prudemment et adaptez-vous aux circonstances.

UTILISATION

PRÉPARATION DE LA TROTTEINETTE AVANT L'UTILISATION

1. Ouvrez l'emballage et retirez la trottinette. Vérifiez que la trottinette ne soit pas endommagée.

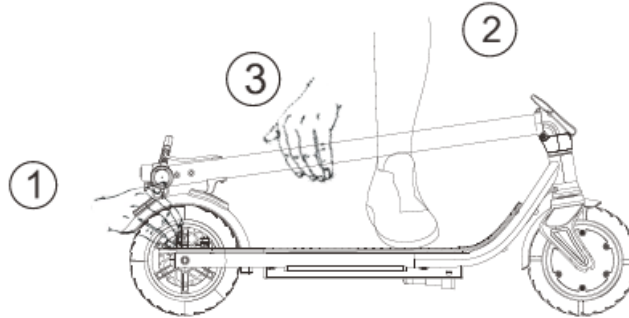

2. Ouvrez le loquet inférieur. ① appuyez la main sur le garde-boue ; ② placez un pied sur le plateau ; ③ pousser le tube de direction vers l'avant ; ④ positionnez le tube de direction vers le haut ; ⑤ cliquez sur le loquet.

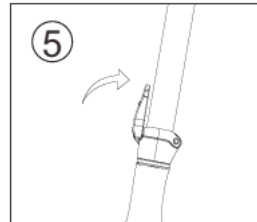
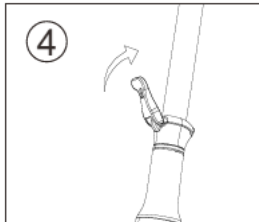

3. Tournez les poignées dans le sens des fils comme indiqué. (Vérifiez toujours avant de conduire que les poignées du guidon soient bien serrées et non desserrées, puis serrez fermement)

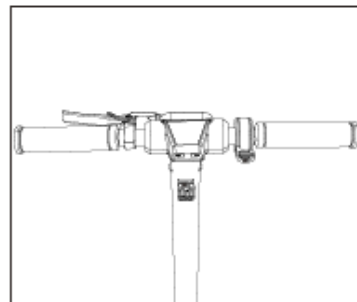
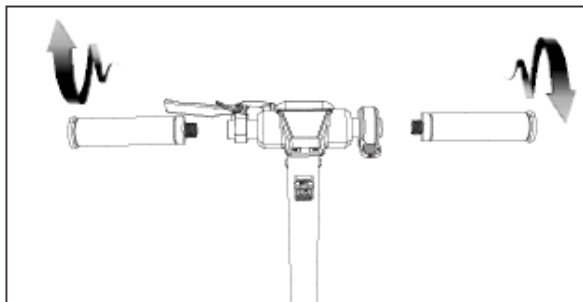

PLIAGE DE LA TROTTINETTE APRÈS UTILISATION

1. Desserrez les poignées (vous pouvez ignorer cette étape si vous préparez le scooter pour la réparation)

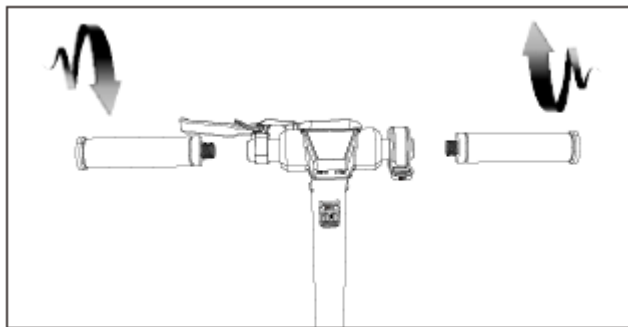

2. ① Ouvrez le loquet. ② Poussez doucement la barre jusqu'en bas avec votre main. ③ Appuyez simultanément sur le garde-boue et cliquez sur le crochet dans l'ouverture. La trottinette est maintenant entièrement pliée.

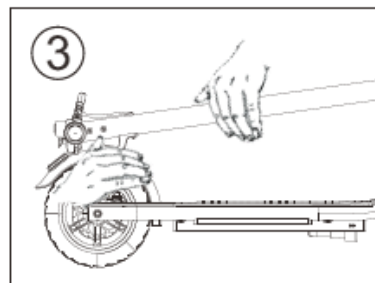
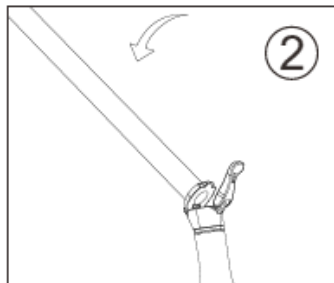
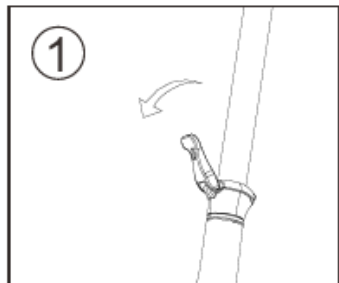

3. Pliez soigneusement la trottinette comme illustré ici.

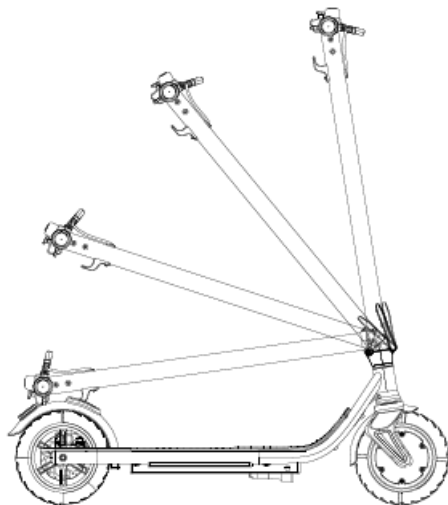

Batterie et chargeur

Cette trottinette est équipée d'une batterie au lithium spéciale et d'un chargeur, vous ne pouvez utiliser aucun autre type de batterie ou de chargeur. De plus, vous ne pouvez pas utiliser ce chargeur pour une autre batterie.

Batterie au lithium

La batterie doit toujours être chargée en temps utile après utilisation. Si vous n'utilisez pas la trottinette pendant une période prolongée, vous devez charger la batterie au moins une fois par mois. Si vous ne chargez pas la batterie pendant une longue période, elle passera en mode de protection et la charge n'est plus possible. Dans ce cas, il faut contacter le fournisseur.

CHARGEUR

Le chargeur est doté d'une fonction de protection contre les surcharges, ce qui signifie que la batterie arrête automatiquement de se charger après avoir été chargée à 100%.

Chargement de la batterie

1. Connectez le chargeur au port de charge.
2. Ensuite, connectez le chargeur à l'électricité (AC100-240V).
3. Après avoir branché le chargeur, le voyant s'allume rouge pour indiquer que la batterie est en trains de se charger. Une fois que l'indicateur devient vert, la batterie est complètement chargée.

Position du port de charge

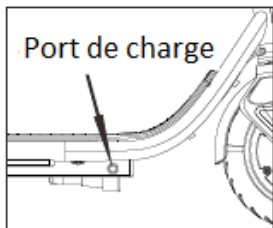

IMPORTANT:

Lors de la charge, assurez-vous que tout est correctement connecté. Si un dysfonctionnement ou un dommage survient pour les raisons ci-dessous, il ne sera pas couvert par la garantie, même s'il survient pendant la période de garantie.

1. Si vous ne suivez pas les instructions d'utilisation et d'entretien décrits dans le manuel.
2. Les dommages causés par un comportement de conduite dangereux ou par le non-respect des règles de circulation et de la législation du pays concerné.
3. Effectuer des réparations ou remettre à neuf vous-même, en utilisant des pièces non originales.
4. Conduire dans des zones accidentées ou sur des routes non pavées.
5. Lorsqu'il est utilisé à des fins commerciales ou de location.
6. en cas de force majeure.
7. Exposition prolongée à des conditions extérieures entraînant l'usure et le dysfonctionnement du produit.

DÉPANNAGE

Problème	Cause possible	Solution
La trottinette ne roule pas après le démarrage	Le frein n'est pas complètement désengagé, il n'y a donc pas d'alimentation électrique	Relâchez le frein et remettez-le en place
La trottinette roule lentement ou pas du tout	La batterie est presque vide	Rechargez la batterie.
Le moteur démarre puis s'arrête	La batterie est presque vide	Rechargez la batterie.
	Le contrôleur est endommagé	Remplacez le contrôleur
	La connexion de la batterie est lâche	Ajuster les connexions de la batterie
Trop peu d'autonomie avec une batterie pleine	La batterie doit être remplacée	Remplacez la batterie
La batterie ne se charge pas ou se charge lentement	La tension est incorrecte	Vérifiez ou remplacez la batterie
La batterie ne se recharge pas	La batterie doit être remplacée	Remplacez la batterie
	Le chargeur ne fournit pas d'alimentation	Remplacez le chargeur
	Le port de charge est endommagé	Remplacez le port de charge

INFORMATIONS TECHNIQUES

Spécifications	Modèle	BOHLT 9 PRO
	Dimensions	L: 1090 mm l: 470 mm H: 1180 mm
	Dimensions pliées	L: 1090 mm l: 200 mm H: 440 mm
	Poids	14,6 kg
Prestations	Max. charge utile	120 kg
	Vitesse max.	20 - 25KM / H
	Inclinaison	15-25°
	Frein	Disque de frein, frein à pied, arrêt automatique des freins
Batterie	Batterie	Batterie 18650 Lithium
	Capacité de la batterie	36V/10.4Ah LG
	Autonomie	20-35 km
	Temps de charge	4-7 heures
Moteur	Moteur	Moteur sans brosse à économie d'énergie
	Puissance nominale:	36 V, 350 W
Roue	Taille de roue	8.5"
	Type de roue	Pneu gonflable

Bedienungsanleitung

BOHLT EKICK 9 PRO



Controleer a.u.b. bij de lokale autoriteiten of het gebruik van dit product op de openbare weg is toegestaan.

Please check with local authorities whether or not the use of this product on the public road is allowed.

S'il vous plaît vérifiez auprès des autorités locales si l'utilisation de ce produit sur la voie publique est autorisée

Bitte erkundigen Sie sich bei den örtlichen Behörden, ob die Verwendung dieses Produkts auf öffentlichen Straßen zulässig ist.



Let op: Controleer de bandenspanning voor gebruik!

Warning: Check the tire pressure before using!

Attention: vérifiez la pression des pneus avant utilisation!

Warnung: Überprüfen Sie vor dem Gebrauch den Reifendruck!



9 PRO

Bitte lesen Sie diese Anleitung sorgfältig durch, bevor Sie diesen Roller verwenden.
Bewahren Sie diese Anleitung zum späteren Nachschlagen auf.

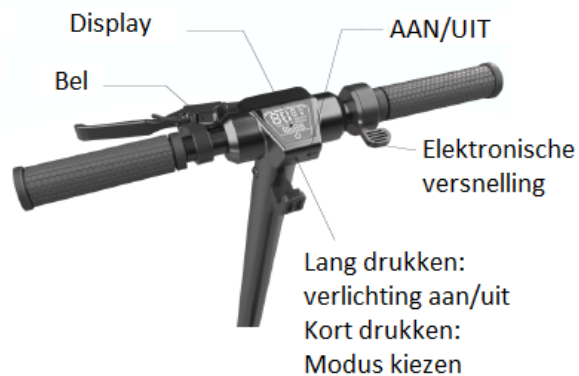

SICHERHEITSHINWEISE

1. Lesen Sie diese Anleitung sorgfältig durch, bevor Sie diesen Elektroroller verwenden, um eine sichere und korrekte Verwendung und Wartung zu gewährleisten und seine Funktionsweise und Kennzeichen kennenzulernen.
2. Versuchen Sie am Anfang in einer offenen und ruhigen Umgebung mit wenig Verkehr zu üben. Tragen Sie immer Schutzkleidung und Zubehör.
3. Überprüfen Sie vor dem Gebrauch, ob alle Teile und die Bremsen in der richtigen Position sind und überprüfen Sie ob die Batterie noch über eine ausreichende Kapazität verfügt.
4. Befolgen Sie im Verkehr immer die örtlichen Verkehrsregeln und respektieren Sie die nationalen Gesetze.
5. Fahren Sie nicht bei schlechten Sichtverhältnissen.
6. Verwenden Sie diesen Roller nicht für Stunts und gefährliche Aktionen.
7. Transportieren Sie keine Personen oder Gegenstände.
8. Überprüfen Sie vor dem Gebrauch, ob alle Schrauben und Verriegelungen in gutem Zustand sind.
9. Stellen Sie sicher, dass sich der Retraktor im Schlitz befindet.
10. Tragen Sie während der Fahrt immer Schutzkleidung und halten Sie immer beide Hände am Lenker. Fahren Sie niemals mit einer Hand.
11. Üben Sie mehrmals das Fahren mit dem Roller in einer ruhigen Umgebung.
12. Halten Sie Ihre Füße am Trittbrett.
13. Passen Sie Ihre Geschwindigkeit in einem Gebiet an, in dem sich viele Personen aufhalten.
14. Stellen Sie den Roller für eine bequeme Fahrt ein.
15. Fahren Sie niemals auf Straßen mit Wasser, Öl oder Eis.

16. VERWENDEN SIE DIE BATTERIE NICHT UNTER FOLGENDEN UMSTÄNDEN:

- Wenn der Roller beschädigt ist.
- Wenn die Batterie einen seltsamen Geruch oder Rauch aufweist.
- Verwenden Sie den Roller nicht, wenn die Batterie undicht ist, obschon kein Leck vorhanden ist.
- Bewahren Sie den Roller außerhalb der Reichweite von Kindern auf.

17. Batterie

- Starten Sie den Motor niemals, während die Batterie aufgeladen wird.
- Die verbleibende Kapazität der Batterie wird am Display angezeigt.
- Laden Sie die Batterie nach Aufladen nicht mehr als zwei Mal auf.
- Wenn die Batteriekapazität im Display rot leuchtet, müssen Sie die Geschwindigkeit verringern und anhalten.
-

18. Ladegerät

- Der Ladeanschluss des Rollers befindet sich an der Außenseite. Stecken Sie das Ladegerät in den Ladeanschluss bevor Sie es an Strom anschliessen.
- Wenn die Ladeanzeige des Ladegeräts rot leuchtet, wird es aufgeladen. Sobald die Anzeige grün leuchtet, ist der Ladevorgang abgeschlossen.

MIT DEM ROLLER FAHREN

WICHTIG

Um zu beschleunigen, lehnen Sie mit der Körpermitte zurück.

Um die Geschwindigkeit zu verringern, lehnen Sie mit der Körpermitte nach vorne.

VOR DEM FAHREN

1. Wählen Sie vor dem ersten Gebrauch eine flache und offene Umgebung aus.
2. Montieren Sie den Roller wie in der Anleitung beschrieben wird und stellen Sie die Höhe bequem ein.
3. Tragen Sie Schutzkleidung und Zubehör.
4. Überprüfen Sie ob alle Verriegelungen sicher und fest sind.

FAHREN

1. Drücken Sie die Taste rechts, um den Roller einzuschalten.
2. Setzen Sie einen Fuss auf das Trittbrett und stoßen Sie sich mit dem anderen Fuss vorsichtig ab um den Roller anzuziehen. Drücken Sie dann leicht auf den Gashebel.
3. Der Roller fährt jetzt. Ziehen Sie jetzt den anderen Fuss vom Boden ab und setzen Sie ihn auf das Trittbrett.

Sie können jetzt beschleunigen indem Sie den Gashebel verwenden.

ANHALTEN

1. Lassen Sie den Gashebel los.
2. Lehnen Sie sich mit der Körpermitte zurück.

3. Ziehen Sie die Handbremse leicht an. Hierdurch wird der Motor sofort abgeschaltet, verringern Sie Ihre Geschwindigkeit indem Sie die hintere Bremscheibe verwenden. Bevor Sie komplett zum Stillstand kommen, stellen Sie Ihren Fuss auf den Boden, um das Gleichgewicht zu halten. Bremsen Sie immer vorsichtig und passen Sie sich den Umständen an.

VERWENDUNG

VORBEREITUNG

1. Öffnen Sie die Verpackung und nehmen Sie den Roller heraus. Stellen Sie sicher, dass der Roller nicht beschädigt ist.

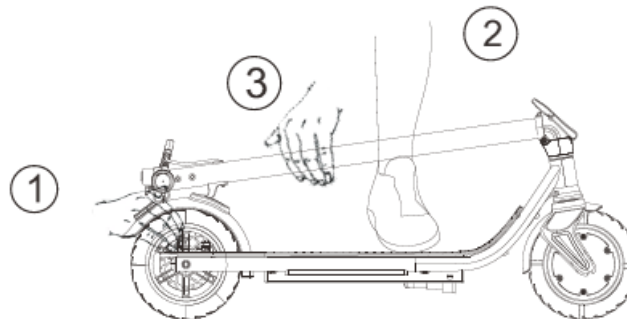

2. Öffnen Sie die untere Verriegelung. ① Drücken Sie den Kotflügel mit dem Hand; ② Stellen Sie einen Fuss auf den Tretbrett; ③ Schieben Sie das Gabelschaftrohr nach vorne; ④ Setzen Sie das Gabelschaftrohr aufrecht; ⑤ Klicken Sie die Verriegelung fest.

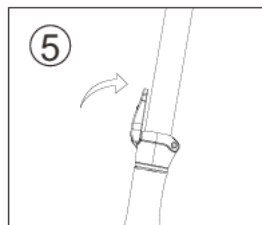
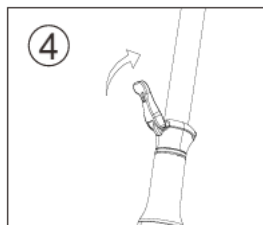

3. Drehen Sie die Handgriffe wie gezeigt in Richtung des Gewindes. (Überprüfen Sie vor der Fahrt immer, ob die Handgriffe fest und nicht locker sind, wenn nötig fest anziehen)

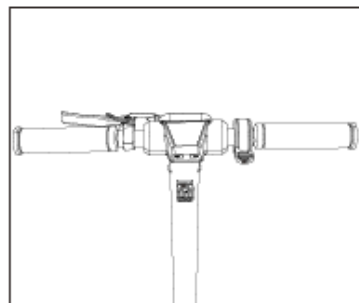
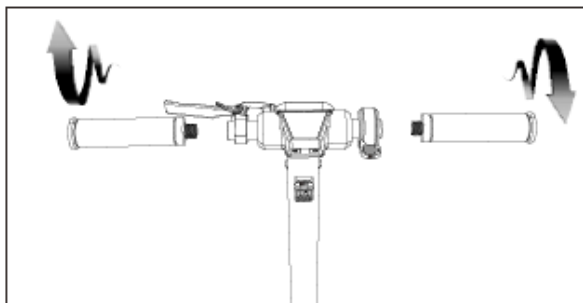

ROLLER NACH VERWENDUNG EINKLAPPEN

1. Lösen Sie die Handgriffe (Sie können diesen Schritt überspringen, wenn Sie den Roller für die Reparatur vorbereiten)

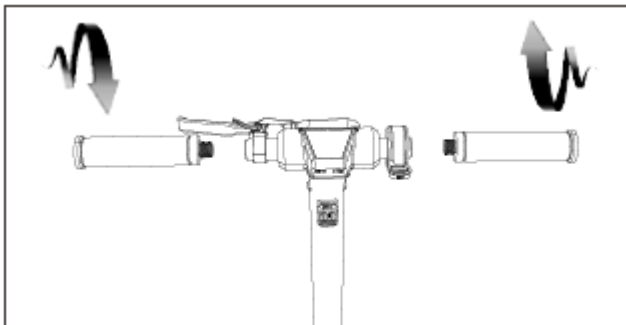

2. ① Öffnen Sie die Verriegelung. ② Schieben Sie die Lenkstange vorsichtig mit Ihrer Hand ganz nach unten. ③ Drücken Sie gleichzeitig den Kotflügel ein und klicken Sie den Haken in die Öffnung. Der Roller ist jetzt komplett zusammengeklappt.

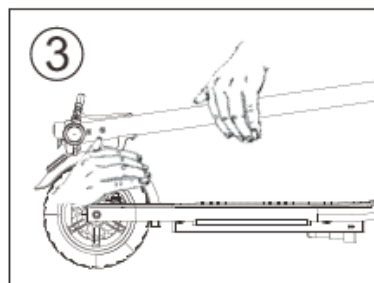
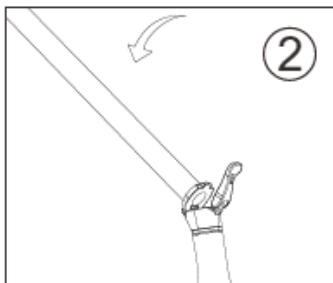
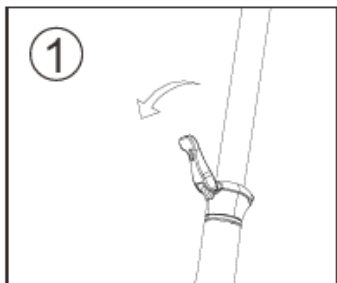

3. Falten Sie den Roller vorsichtig wie gezeigt ein.

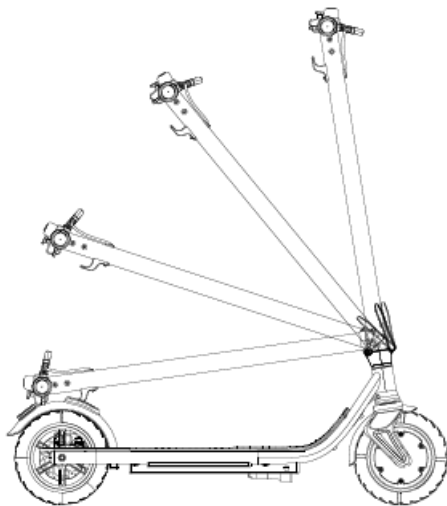

Batterie und Ladegerät

Dieser Roller ist mit einer speziellen Lithium-Batterie und Ladegerät ausgestattet. Sie können keine andere Batterie oder kein anders Ladegerät verwenden. Darüber hinaus, können Sie dieses Ladegerät nicht für eine andere Batterie verwenden.

Lithium Batterie

Die Batterie soll nach Gebrauch immer rechtzeitig aufgeladen werden. Wenn Sie den Roller längere Zeit nicht verwenden, sollten Sie die Batterie mindestens einmal im Monat aufladen. Wenn Sie die Batterie längere Zeit nicht aufladen, wechselt sie in den Schutzmodus und ist das Aufladen nicht mehr möglich. In diesem Fall sollten Sie Kontakt mit dem Lieferanten aufnehmen.

LADEGERÄT

Das Ladegerät verfügt über eine Überladeschutzfunktion: Die Batterie stoppt automatisch den Ladevorgang, nachdem sie zu 100% aufgeladen wurde.

Die Batterie aufladen

1. Schliessen Sie das Ladegerät an den Ladeanschluss an.
2. Schliessen Sie dann das Ladegerät an Strom (AC100-240V) an.
3. Nachdem Sie das Ladegerät angeschlossen haben, leuchtet die Anzeige rot, um anzuzeigen, dass der Ladevorgang begonnen hat. Sobald die Anzeige grün leuchtet, ist die Batterie vollständig aufgeladen.

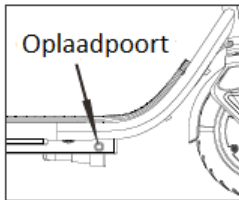

Ladeanschlussposition

WICHTIG:

Stellen Sie beim Laden sicher, dass alles richtig angeschlossen ist. Wenn aus folgenden Gründen Fehlfunktionen oder Schäden auftreten, wird diese nicht von der Garantie abgedeckt, auch wenn sie innerhalb der Garantieperiode auftreten.

1. Bei Nichtbeachtung der in der Anleitung beschriebenen Gebrauchs- und Wartungshinweise.
2. Schäden durch gefährliches Fahrverhalten oder Nichteinhaltung der Verkehrsregeln und Gesetze des jeweiligen Landes.

3. Wenn Sie selbst Reparaturen ausführen oder den Roller ausbessern und keine Originalteile verwenden
4. Fahren in unebenem Gelände oder auf unbefestigten Straßen.
5. Bei Verwendung für gewerbliche- oder Mietzwecke.
6. Bei höherer Gewalt.
7. Wenn der Roller längere Zeit Außenbedingungen ausgesetzt wird, wodurch das Produkt verschleißt und Fehlfunktionen verursacht.

PROBLEM LÖSEN

Problem	Mögliche Ursache	Lösung
Der Roller fährt nach dem Start nicht	Die Brems eist nicht vollständig gelöst, daher gibt es keine Stromversorgung	Lösen Sie die Bremse und bringen Sie sie wieder in Position
Der Roller fährt langsam oder überhaupt nicht	Die Batterie ist fast leer	Laden Sie die Batterie auf
Der Motor startet und stoppt dann	Die Batterie ist fast leer	Laden Sie die Batterie auf
	Der Controller ist beschädigt	Ersetzen Sie den Controller
	Die Batterie ist locker	Passen Sie die Batterieanschlüsse an
Zu wenig Reichweite bei voller Batterie	Die Batterie muss ersetzt werden	Ersetzen Sie die Batterie
Die Batterie lädt nicht oder langsam auf	Die Spannung ist falsch	Überprüfen Sie die Batterie oder ersetzen Sie sie

Die Batterie wird nicht aufgeladen	Die Batterie muss ersetzt werden	Ersetzen Sie die Batterie
	Das Ladegerät liefert keinen Strom	Ersetzen Sie das Ladegerät
	Der Ladeanschluss ist beschädigt	Ersetzen Sie den Ladeanschluss

TECHNISCHE INFORMATIONEN

Spezifikationen	Modell	BOHLT 9 PRO
	Maße	L:1090mm B:470mm H:1180mm
	Maß eingeklappt	L:1090mm B:200mm H:440mm
	Gewicht	14.6KG
Leistung	Höchstladekapazität	120KG
	Höchstgeschwindigkeit	20 - 25KM/U
	Neigung	15-25°
	Bremse	Bremsscheibe, Fußbremse, automatische

		Bremsabschaltung
Batterie	Batterie	18650 Lithium Batterie
	Batterieleistung	36V/10.4Ah LG
	Reichweite	20-35km
	Ladezeit	4-7 Stunden
Motor	Motor	Bürstenloser Energiesparmotor
	Nennleistung	36V, 350W
Rad	Radgröße	8.5"
	Radtyp	Aufblasbarer Reifen/Wabenrad