



Proiettore digitale

Manuale Utente

LU960UST

VI.00

Copyright e liberatoria

Copyright

Copyright 2019 BenQ Corporation. Tutti i diritti riservati. Nessuna parte di questa pubblicazione può essere riprodotta, trasmessa, trascritta, archiviata in sistemi d'archiviazione o tradotta in qualsiasi lingua o linguaggio di computer, in nessuna forma o tramite alcun mezzo, sia esso elettronico, meccanico, magnetico, ottico, chimico, manuale o altro, senza previa autorizzazione scritta della BenQ Corporation.

Tutti gli altri marchi, prodotti o nomi delle aziende che appaiono in questo manuale potrebbero essere marchi registrati delle rispettive aziende oppure potrebbero essere protetti dalle leggi sui diritti d'autore, e sono usati solo a scopo identificativo o illustrativo.

Disclaimer

La BENQ Corporation non si assume alcuna responsabilità né offre garanzie - esplicite o implicite - nei confronti dei contenuti del presente documento ed in particolare non concede alcuna garanzia di commerciabilità o idoneità a scopi specifici. Inoltre, la BenQ Corporation si riserva il diritto di rivedere questa pubblicazione e di eseguire modifiche periodiche dei suoi contenuti senza alcun obbligo, da parte dell'azienda, di informare chiunque di tali revisioni o modifiche.

Questo Manuale d'uso intende provvedere ai clienti le informazioni più aggiornate ed accurate quindi, di tanto in tanto, tutti i contenuti possono essere modificati senza preavviso. Visitare il sito <http://www.benq.com> per ottenere la versione più aggiornata di questo Manuale.

Dichiarazione sui collegamenti ipertestuali e siti web di terzi

BenQ non è responsabile del contenuto dei siti web o di simili risorse, che sono mantenuti e controllati da terzi, che possono essere collegate da questo prodotto. Il collegamento a questi siti o a simili risorse non significa che BenQ garantisca o rappresenti i loro contenuti né in modo espresso né implicito.

Tutti i contenuti o servizi di terzi preinstallati in questo prodotto sono forniti "così come sono". BenQ fa, né in modo espresso né implicito, alcuna garanzia riguardo ai contenuti o ai servizi forniti da terzi. BenQ non garantisce né si fa garante che i contenuti o i servizi forniti da terzi siano accurati, efficaci, aggiornati, legali o completi. In nessun caso BenQ può essere ritenuta responsabile per i contenuti o i servizi forniti da terzi, inclusa la loro negligenza. I servizi forniti da terzi possono essere annullati temporaneamente o permanentemente. BenQ non garantisce né si fa garante che il qualsiasi contenuto o i servizio fornito da terzi sia in buone condizioni in qualsiasi momento, e non è responsabile per la cessazione di tali contenuti e servizi. Inoltre, BenQ non è coinvolta in alcuna transazione eseguita su siti web o simili risorse gestite da terzi.

Per tutte le domande, dubbi o contestazioni è necessario contattare i fornitori di contenuti o di servizi.

Contenuti

Copyright e liberatoria	2
Copyright	2
Disclaimer	2
Dichiarazione sui collegamenti ipertestuali e siti web di terzi.....	2
Istruzioni importanti per la sicurezza.....	6
Istruzioni generali per la sicurezza	6
Avviso sul laser	7
Classe laser	7
Parametri laser.....	7
Informazioni sulle etichette	8
Preparazione per l'installazione	10
Avviso sul raffreddamento	11
Contenuti della confezione	13
Elementi confezione standard	13
Introduzione	14
Veduta esterna del proiettore	14
Veduta frontale e laterale	14
Veduta superiore	14
Tasti di controllo e funzione	15
Pannello di controllo	15
Terminale controllo	16
Telecomando	17
Installazione	21
Valutazione della distanza per dimensioni dell'immagine.....	21
Ottenere le dimensioni volute per l'immagine proiettata	21
Dimensioni di proiezione	21
Collegamento	23
Prima di eseguire i collegamenti	23
Collegamento di dispositivi AV.....	25
Collegamento al computer	25
Collegamento al trasmettitore HDBaseT	26
Collegamento alla LAN	26
Operazioni	27
Accensione e spegnimento del proiettore	27
Collegamento del cavo d'alimentazione.....	27
Indicatore d'alimentazione	27
Accensione del proiettore	28
Spegnimento del proiettore.....	34
Utilizzo del menu	35
Menu principale.....	35
Menu Display	36

Menu Adatta angoli	38
Ridimensionamento immagine digitale	38
Menu Blanking.....	39
Risoluzione nativa	39
Menu 3D	40
Modalità rapida	40
Menu IMMAGINE.....	41
Menu Sintonia temperatura colore.....	43
Menu Gestione colori 3D	44
Menu SORGENTE	46
Menu CONFIGURAZ. SISTEMA: Di base	47
Menu Impostazioni Menu	48
Menu Impostazioni di funzionamento	48
Menu CONFIGURAZ. SISTEMA: Avanzata	50
Menu Impostazioni audio	52
Menu Impostaz. protezione.....	53
Menu Impostaz standby	54
Menu Impostazioni di rete	54
Menu Informazioni.....	55
Struttura del menu	56

Manutenzione 61

Prima di eseguire la manutenzione del proiettore	61
Cura del proiettore	61
Pulire la superficie frontale dell'obiettivo	61
Pulire la copertura del proiettore	61
Manutenzione del filtro	62
Pulizia del filtro	62
Sostituzione del filtro	63
Spia LED	64
Uso LED.....	64
Messaggio di sistema	64
Messaggi burn-in.....	65
Messaggi di errore lampada	65
Messaggi di errore termico.....	65

Risoluzione dei problemi 68

Risoluzione dei problemi.....	68
Il proiettore non si accende.....	68
Nessuna immagine.....	68
Immagine sfuocata.....	68
Il telecomando non funziona.....	68
La password non è corretta.....	68

Specifiche	69
Specifiche.....	69
Dimensioni.....	70
Supporto per installazione a soffitto	70
Appendice	71
Tabella di temporizzazione.....	71
Supporta temporizzazione video per ingresso HDMI	71
Supporta temporizzazione PC per ingresso HDMI.....	71
Supporta temporizzazione PC per ingresso PC	73
Tabella di compatibilità video 3D reale	76
Supporta temporizzazione HDMI-1/HDMI-2 per ingresso HDBaseT (temporizzazione 4K Rexton).....	76
Telecomando RS232	77
PJLink	84
Protocollo PJLink.....	84
Comandi di controllo.....	84

Istruzioni importanti per la sicurezza

Questo proiettore è stato progettato e testato per soddisfare i più recenti standard di sicurezza relativi alle attrezzature IT (Information Technology). Tuttavia, per garantire l'uso in sicurezza del prodotto, è importante seguire le istruzioni riportate in questo manuale e indicate sul prodotto stesso.

Istruzioni generali per la sicurezza

1. Non guardare direttamente nell'obiettivo del proiettore durante l'uso. Il raggio di luce intensa può provocare danni alla vista.
2. Aprire sempre l'otturatore dell'obbiettivo o rimuovere il coperchio dell'obbiettivo quando la sorgente luminosa del proiettore è accesa.
3. In alcuni Paesi, la tensione di linea NON è stabile. Questo proiettore è stato progettato per funzionare conformemente agli standard di sicurezza a una tensione compresa tra 100 e 240 VCA; tuttavia, potrebbero verificarsi guasti in caso di interruzioni o variazioni di tensione di ± 10 volt. Nelle zone soggette a variazioni o cadute di tensione, si consiglia di collegare il proiettore ad uno stabilizzatore di tensione, un limitatore di sovratensione oppure ad un gruppo di continuità (UPS).
4. Non bloccare l'obiettivo del proiettore con alcun oggetto quando il proiettore è in funzione, perché l'oggetto potrebbe scaldarsi e deformarsi e perfino incendiarsi. Premere il tasto **BLANK** del telecomando per spegnere temporaneamente la sorgente luminosa.
5. Non sistemare il prodotto su di un carrello, supporto, o tavolo instabile. Il prodotto potrebbe cadere e subire seri danni.
6. Non tentare di smontare questo proiettore. All'interno ci sono alte tensioni che, se toccate, possono essere letali.

In nessun caso si deve smontare né rimuovere qualsiasi altra copertura. Fare riferimento solo a personale qualificato per tutti i tipi di riparazione.

7. Non collocare questo proiettore in nessuno degli ambienti che seguono.
 - Spazi confinati o poco ventilati. Lasciare uno spazio libero di almeno 50 cm dalle pareti e permettere all'aria di circolare liberamente attorno al proiettore.
 - Luoghi dove le temperature possono diventare eccessivamente alte, come all'interno di un'automobile con tutti i finestrini chiusi.
 - Ambienti eccessivamente umidi, polverosi o fumosi che possono contaminare i componenti ottici, riducendo la vita utile del proiettore e oscurandone lo schermo.
 - Luoghi vicini ad allarmi antincendio.
 - Ambienti con temperature superiori a 40°C / 104°F.
 - Luoghi dove l'altitudine è superiore a 3.000 m (10.000 piedi).
8. Non bloccare le aperture di ventilazione.
 - Non collocare questo proiettore su coperte, lenzuola o altre superfici morbide.
 - Non coprire il proiettore con un panno o altri oggetti.
 - Non collocare materiali infiammabili vicino al proiettore.

Se i fori di ventilazione sono ostruiti, il surriscaldamento del proiettore può provocare un incendio.

9. Non salire sul proiettore, né appoggiarvi sopra oggetti. Diversamente, oltre ai danni fisici al proiettore, si possono provocare incidenti e possibili lesioni.
10. Non collocare liquidi vicino o sopra al proiettore. Eventuali infiltrazioni di liquidi possono provocare guasti al proiettore. Se il proiettore si bagna, scollegare il cavo d'alimentazione dalla presa a muro e contattare BenQ per richiedere la riparazione del proiettore.

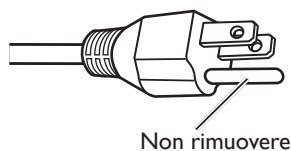

Questo dispositivo dispone di una presa di corrente con messa a terra a tre contatti. Non rimuovere il contatto di messa a terra. Come misura di sicurezza, questa spina può essere inserita solo in una presa di corrente con messa a terra. Se non si è in grado di inserire la spina nella presa, rivolgersi ad un elettricista.

Avviso sul laser



Questo simbolo indica che c'è un potenziale rischio di esposizione dell'occhio alle radiazioni laser se non sono seguite le istruzioni.

Classe laser



(Per gli Stati Uniti) Questo prodotto laser è designato come Classe 3R durante tutte le procedure operative ed è conforme alla norma IEC/EN 60825-1:2007.

(Tutto il mondo) Questo prodotto laser è designato come Classe I durante tutte le procedure operative ed è conforme alla norma IEC/EN 60825-1:2014.

LUCE LASER - EVITARE L'ESPOSIZIONE DIRETTA DEGLI OCCHI.



Non puntare il laser o permettere alla luce laser di essere diretta o riflessa verso le persone o oggetti riflettenti.

La luce diretta o diffusa può essere pericolosa per gli occhi e per la pelle.

C'è un potenziale rischio di esposizione dell'occhio a radiazioni laser se non sono seguite le istruzioni date.

Attenzione - L'uso dei controlli, delle regolazioni, oppure l'esecuzione delle procedure in modo diverso da quello qui specificato, può provocare l'esposizione a radiazioni pericolose.

Parametri laser

Lunghezza d'onda	449nm - 461nm (blu)
Modalità di funzionamento	Pulsata, a causa della velocità della frequenza
Larghezza pulsazione	1,15ms
Frequenza di ripetizione impulsi	120Hz
Energia laser massima	0,76mj
Potenza interna totale	>100w
Dimensioni apparenti sorgente	>10mm, all'arresto dell'obiettivo
Divergenza	>100 milli Radian

Informazioni sulle etichette

L'illustrazione che segue mostra la posizione delle etichette.

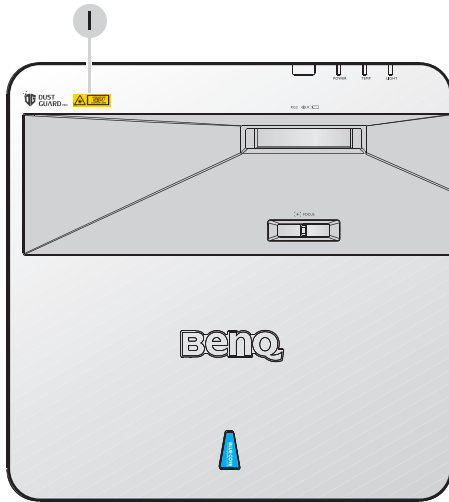

1. Etichette d'avviso laser



2. Etichetta delle specifiche



Interruttori di sicurezza

Questa macchina ha 1 interruttore di sicurezza (1 x coperchio superiore) per proteggere dalla dispersione della luce laser.

Spegnerà il sistema singolarmente quando il coperchio superiore è rimosso.

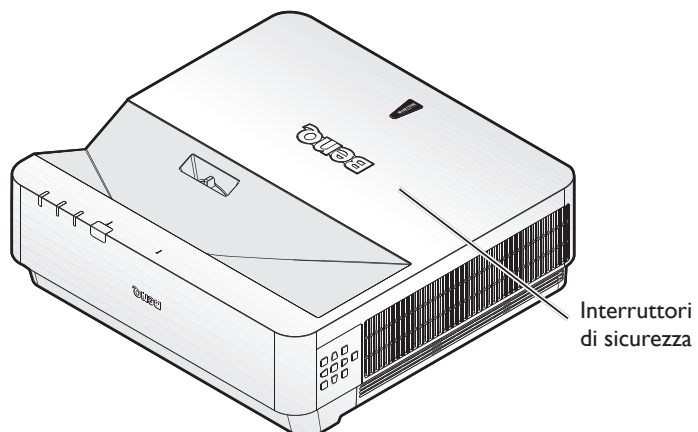

Preparazione per l'installazione

Regolazione della messa a fuoco

L'obiettivo di proiezione ad alta chiarezza è influenzato termicamente dalla luce proveniente dalla sorgente luminosa; quindi, la messa a fuoco è instabile per un breve periodo subito dopo l'accensione. Accendere il proiettore e attendere almeno 15 minuti di proiezione continua prima di regolare la messa a fuoco.

Regolazione della messa a fuoco

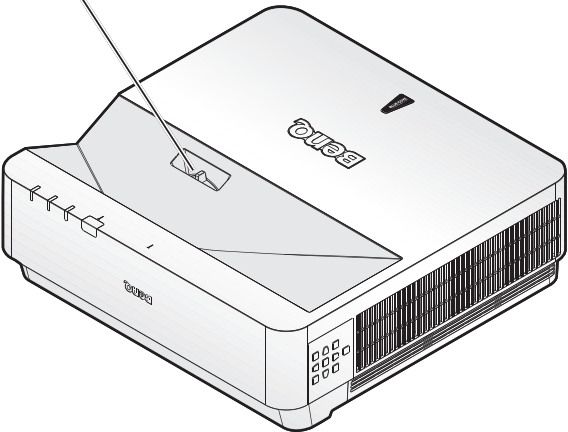

Avviso sul raffreddamento

Lasciare almeno 50 cm (19,7 pollici) di spazio attorno allo scarico dell'aria. Assicurarsi che nessun oggetto blocchi le prese d'aria entro 50 cm (19,7 pollici).

Tenere lo scarico dell'aria ad almeno 1 di distanza dalle prese d'aria di altri proiettori.

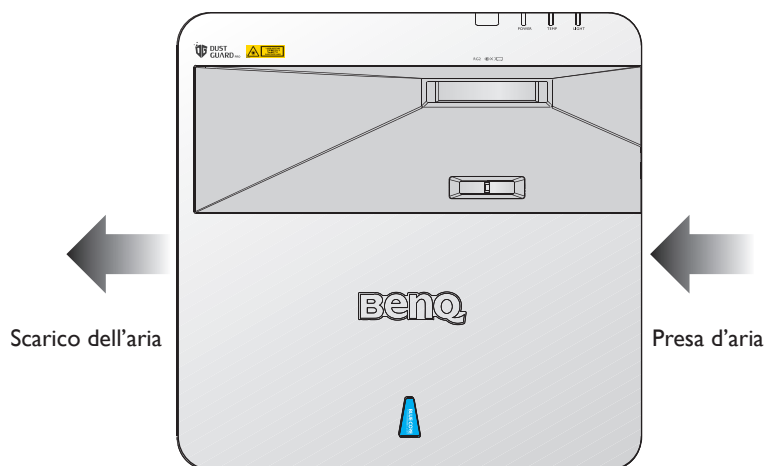

- Il proiettore può essere installato nella seguente angolazione:
Proiezione a 360 gradi.

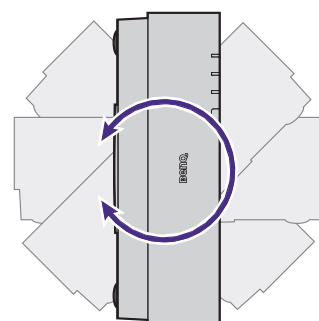
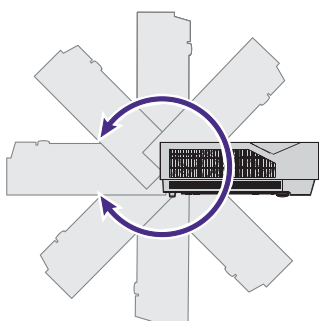

! Attenzione:

L'installazione del proiettore deve essere eseguita con attenzione. Un'installazione incompleta o impropria può causare la caduta del proiettore, con conseguenti lesioni personali o danni materiali.

- Lasciare almeno 50 cm di spazio attorno allo scarico dell'aria.

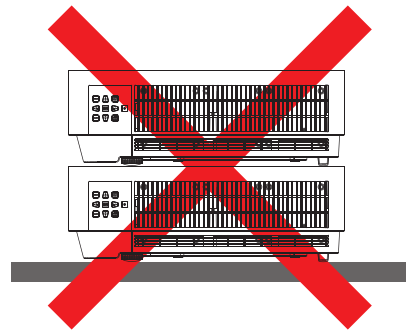
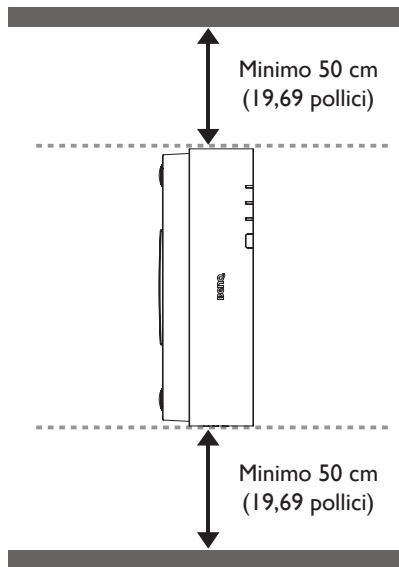
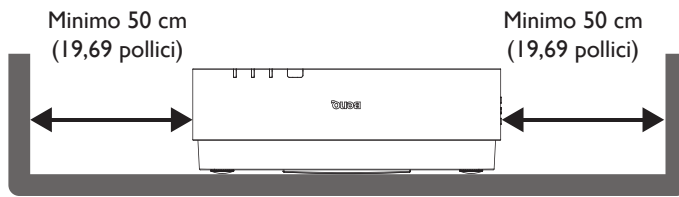

- Assicurarsi che le prese d'aria non riciclino l'aria calda dello scarico dell'aria.
- Quando si usa il proiettore in uno spazio ristretto, assicurarsi che la temperatura dell'aria circostante non ecceda la temperatura operativa e che la presa e lo scarico dell'aria non siano ostruiti.
- Tutte le custodie devono superare una valutazione termica certificata per garantire che il proiettore non ricicli l'aria di scarico. Il riciclaggio dell'aria di scarico può causare lo spegnimento del proiettore anche se la temperatura d'ambiente è all'interno del range di temperatura operativa accettabile.

Contenuti della confezione

Elementi confezione standard

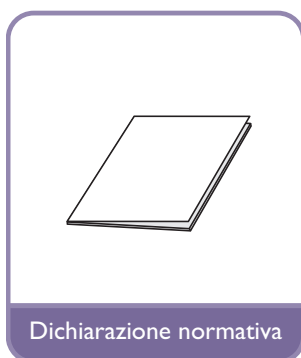
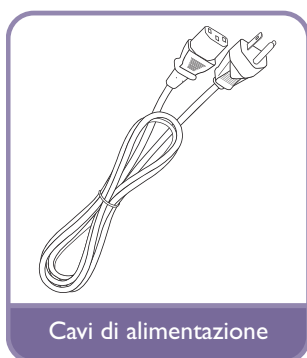
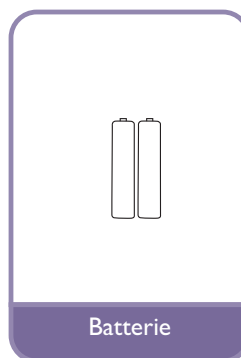
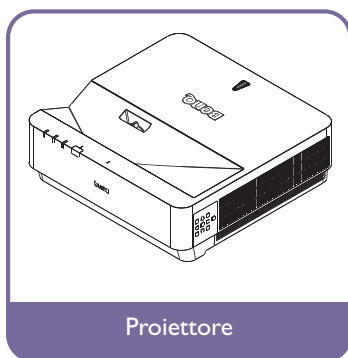

Introduzione

Veduta esterna del proiettore

Veduta frontale e laterale

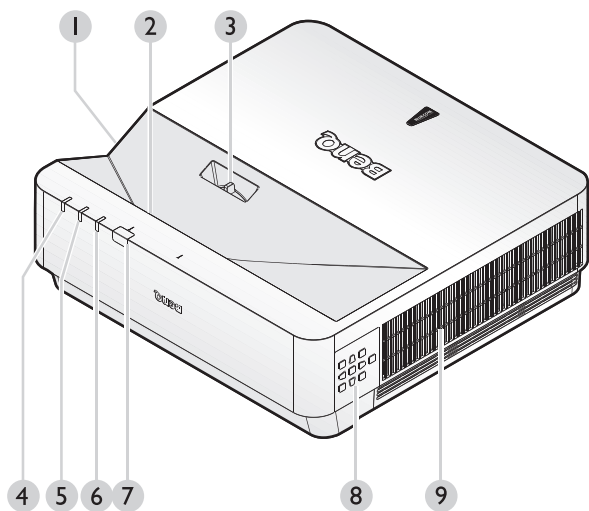

- 1. Sfiato laterale (ingresso aria)
- 2. Obiettivo di proiezione
- 3. Regolazione della messa a fuoco
- 4. Spia SORGENTE LUMINOSA
- 5. Spia TEMP
- 6. Spia ALIMENTAZIONE
- 7. Sensore remoto IR anteriore
- 8. Pannello di controllo
- 9. Sfiato laterale (uscita aria)

Veduta superiore

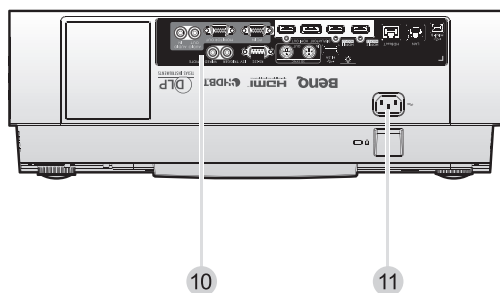

- 10. Terminali di controllo
- 11. Ingresso cavo di alimentazione CA

Tasti di controllo e funzione

Pannello di controllo

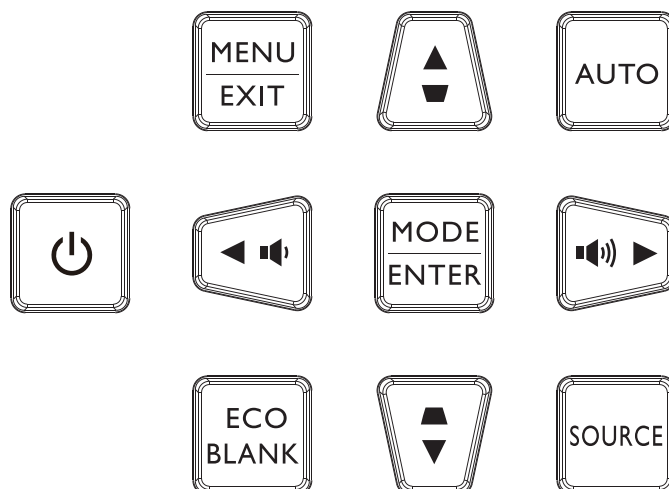

- **⏻ Alimentazione**
Porta il proiettore tra modalità standby e accensione. Vedere ["Accensione del proiettore" a pagina 28](#) e ["Spegnimento del proiettore" a pagina 34](#) per dettagli.
- **MENU/EXIT**
Consente di attivare il menu OSD, Consente di tornare al precedente menu OSD, uscire e salvare le impostazioni del menu. Vedere ["Utilizzo del menu" a pagina 35](#) per dettagli.
- **Tasti Volume (🔊 , 🔊)**
Consente di abbassare e aumentare il volume del proiettore.
- **ECO BLANK**
Passaggio automatico alla modalità Eco Blank dopo che il proiettore è stato acceso per più di tre minuti senza una sorgente di visualizzazione.
- **Tasti freccia (▲ , ▼ , ◀ , ▶)**
Quando il menu OSD è attivato, questi tasti vengono utilizzati come frecce direzionali per selezionare le voci di menu desiderate e per effettuare le regolazioni. Vedere ["Utilizzo del menu" a pagina 35](#) per dettagli.
- **MODE/ENTER**
Consente di selezionare una modalità di impostazione immagine disponibile.
Attiva la voce di menu OSD selezionata. Vedere ["Utilizzo del menu" a pagina 35](#) per dettagli.
- **Tasti Distorsione (▲ , ▼)**
Corregge manualmente le immagini distorte risultanti da una proiezione angolata.
- **AUTO**
Determina automaticamente le migliori temporizzazioni dell'immagine visualizzata. Vedere ["Regolazione automatica dell'immagine" a pagina 33](#) per dettagli.
- **SOURCE**
Visualizza la barra di selezione sorgente.

Terminale controllo

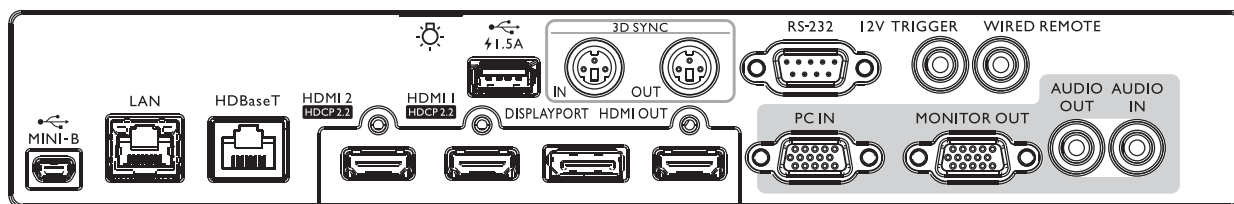

MINI-B

Supporta Mini USB tipo B solo per servizio.

LAN

Per il collegamento al cavo Ethernet RJ45 Cat5/Cat6 per controllare il proiettore tramite una rete.

HDBaseT

Per il collegamento a un trasmettitore HDBaseT tramite un cavo Ethernet (Cat5/Cat6) per ingresso fino a 4K 30 Hz, segnale di controllo RS232 e segnale di controllo IT. La porta HDBaseT supporta il controllo RS-232/IR/LAN, che può essere selezionato nell'OSD

HDMI 2

Collegamento alla sorgente HDMI.

HDMI 1

Collegamento alla sorgente HDMI.

DISPLAYPORT

Collegamento alla sorgente DisplayPort.

HDMI OUT

Collegamento ad un dispositivo HDMI.

PC IN

Porta VGA a 15 pin per il collegamento a RGB, sorgente HD component o PC.

MONITOR OUT

Collegamento ad altre apparecchiature di visualizzazione per la visualizzazione della riproduzione simultanea.

AUDIO OUT

Collegamento a un amplificatore per altoparlanti o cuffie.

AUDIO IN

Collegamento a una sorgente di ingresso audio tramite cavo audio.

REAR LIGHT

Illuminazione per terminali.

USB 1.5A

Supporta uscita a 5V/1,5 A.

3D SYNC IN

Collegare il cavo di sincronizzazione 3D da un computer o un dispositivo abilitato.

3D SYNC OUT

Collegamento al trasmettitore del segnale di sincronizzazione IR 3D.

RS-232 IN

Interfaccia D-sub standard a 9 pin per il collegamento al sistema di controllo del PC e la manutenzione del proiettore.

I2V TRIGGER

Mini jack per auricolari da 3,5 mm, utilizza un relè di visualizzazione da 200 mA per fornire un'uscita da 12 (+/- 1,5)V e protezione da cortocircuito.

WIRED REMOTE

Collegamento ad un telecomando cablato.

Attenzione:

Assicurarsi che la porta sia valida prima di inserire un telecomando cablato. Il telecomando potrebbe essere danneggiato se la porta non è valida, ad esempio se il telecomando cablato è collegato alla porta Trigger. Per ulteriori informazioni sull'aggiornamento del firmware tramite LAN, contattare il servizio BenQ.

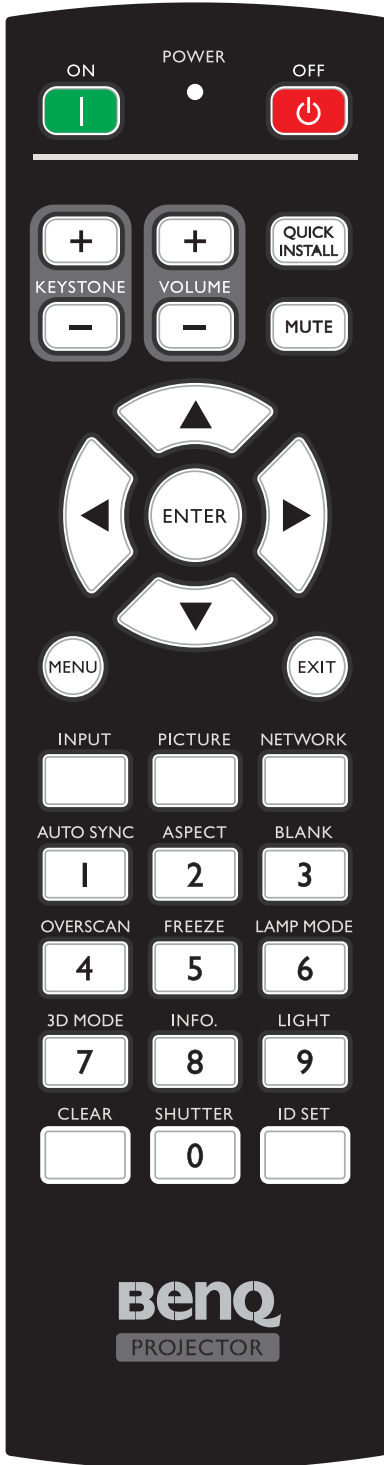

- **ON / OFF**
Fa passare il proiettore tra la modalità di standby e di accensione.
- **KEYSTONE+/KEYSTONE-**
Correzione manuale della distorsione delle immagini provocata dalla proiezione inclinata.
- **VOLUME+/VOLUME-**
Aumenta/diminuisce il volume del proiettore.
- **QUICK INSTALL**
Visualizza il menu OSD **Installazione rapida**.
- **MUTE**
Attiva e disattiva l'audio del proiettore.
- **Frecce (▲ su, ▼ giù, ◀ sinistra, ▶ destra)**
Quando il menu OSD (On-Screen Display) è attivato, le frecce sono usate come tasti direzionali per selezionare le voci di menu volute e per eseguire le regolazioni. Fare riferimento alla sezione ["Utilizzo del menu" a pagina 35](#) per i dettagli.
- **ENTER**
Seleziona una modalità d'impostazione immagine disponibile. Attiva la voce selezionata del menu OSD (On-Screen Display).
- **MENU**
Attiva il menu OSD (On-Screen Display). Torna al menu OSD precedente, esce e salva le impostazioni del menu.
- **EXIT**
Torna al menu OSD precedente, esce e salva le impostazioni del menu.
- **INPUT**
Seleziona una sorgente di ingresso per il display.
- **PICTURE**
Premere per visualizzare il menu **Immagine**.
- **NETWORK**
Seleziona Visualizz. Rete come origine del segnale di ingresso.
- **AUTO SYNC**
Determina automaticamente la temporizzazione migliore per le immagini visualizzate.
- **ASPECT**
Seleziona i rapporti dello schermo.
- **BLANK**
Usato per nascondere l'immagine su schermo.

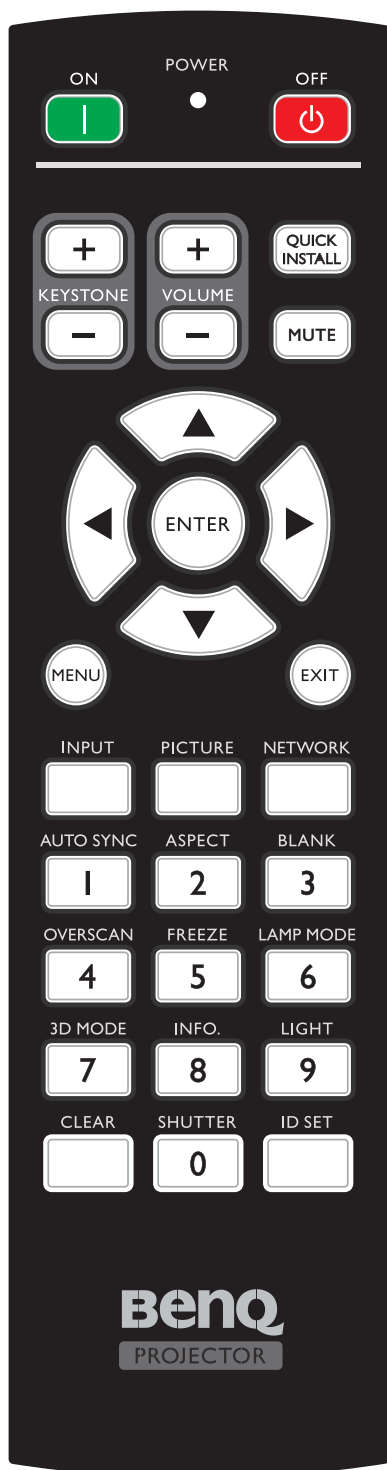

- **OVERSCAN**
Premere per selezionare la modalità overscan.
- **FREEZE**
Blocca l'immagine proiettata.
- **LAMP MODE**
Premere per visualizzare il menu OSD per selezionare la modalità di illuminazione voluta.
- **3D MODE**
Premere per visualizzare il menu di impostazione 3D.
- **INFO.**
Premere per visualizzare il menu INFORMAZIONI.
- **LIGHT**
Premere per accendere l'illuminazione del telecomando.
- **CLEAR**
Cancella L'ID telecomando assegnato a tutti i proiettori. Tenere premuto **CLEAR** e **ID SET** per cinque secondi. Il LED lampeggia tre volte, quindi l'impostazione ID è cancellata.
- **SHUTTER**
La funzione non è disponibile su questo proiettore.
- **ID SET**
 - Imposta l'ID del telecomando (imposta il codice particolare del telecomando)
 - Premere per impostare l'ID del telecomando.
 - Tenere premuto **ID SET** per tre secondi. L'indicatore POWER del telecomando lampeggia, quindi premere i tasti 01~99 per assegnare un ID.

 **Nota:**

Il numero del telecomando (ID telecomando) deve corrispondere al numero del proiettore (ID proiettore) per un controllo accurato.

- Cancella ID del telecomando (imposta il codice telecomando su "tutti")
Tenere premuto **CLEAR** e **ID SET** per cinque secondi. La spia POWER del telecomando lampeggia una singola volta per ripristinare codice del telecomando su "tutti", così da controllare il proiettore indipendentemente dall'impostazione ID del proiettore.
- **Tasti numerici**
Permette d'inserire i numeri nelle impostazioni di rete. I tasti numerici 1, 2, 3, 4 non possono essere premuti quando è chiesto di inserire la password.
- **Connettore WIRE REMOTE**
Permette di collegare al proiettore il cavo del telecomando cablato.

Collegamento al proiettore

Quando si utilizza un sistema con più proiettori, utilizzare i cavi commercialmente disponibili M3 stereo mini per collegare gli altri proiettori tramite i terminali WIRED REMOTE IN/WIRED REMOTE OUT.

Il telecomando funziona anche in luoghi dove sul percorso della luce ci sono degli ostacoli, oppure dove i dispositivi sono soggetti a luci esterne.

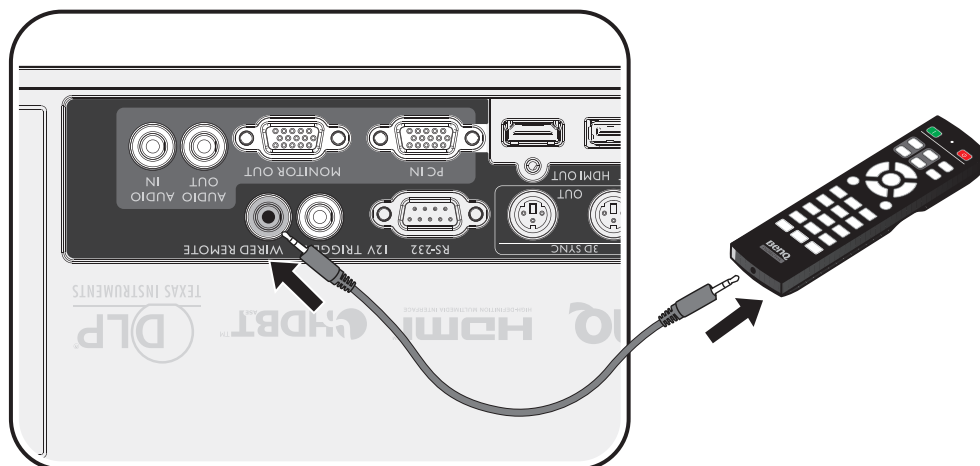

Nota:

Utilizzare due cavi unipolari schermati non più lunghi di 15 m (49.2 piedi). Il telecomando potrebbe non funzionare quando la lunghezza del cavo supera i 15 m (49.2 piedi), oppure quando il cavo non è adeguatamente schermato.

Campo d'azione effettivo del telecomando

Il sensore a raggi infrarossi (IR) del telecomando si trova sulla parte frontale e posteriore del proiettore. Per funzionare in modo corretto, il telecomando deve essere tenuto con una inclinazione massima di 30 gradi rispetto al sensore IR del proiettore. La distanza tra il telecomando ed il sensore non deve eccedere gli 8 metri (26 piedi).

Assicurarsi che tra il telecomando ed il sensore IR del proiettore non ci siano ostacoli che possano disturbare i raggi infrarossi.

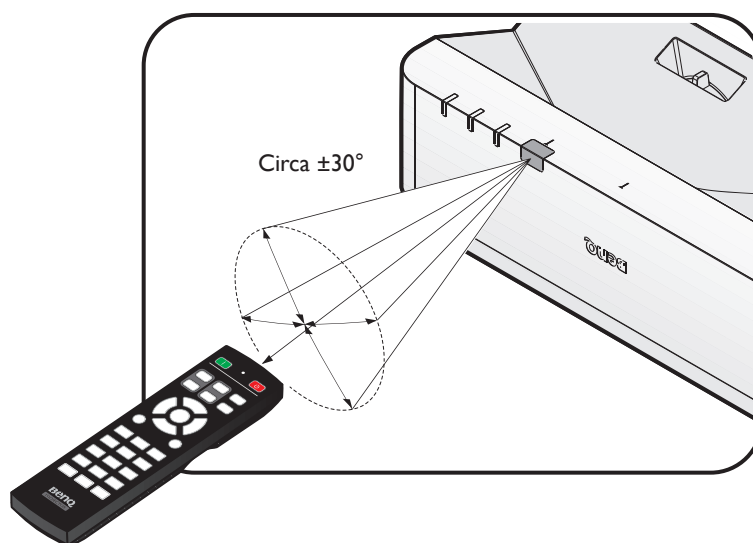

Sostituzione della batteria del telecomando

1. Per aprire il coperchio dello scomparto batterie, capovolgere il telecomando, spingere il fermo del coperchio e sollevarlo nella direzione indicata dalla freccia, come mostrato nell'illustrazione. Il coperchio si staccherà.
2. Rimuovere le batterie esistenti (se necessario) ed installare due batterie AA osservando la polarità, come indicato sulla base dello scomparto batterie. Il polo positivo (+) va sul positivo ed il polo negativo (-) va sul negativo.
3. Rimettere il coperchio allineando la base e facendolo scorrere in posizione. Smettere di spingere quando si sente uno scatto.

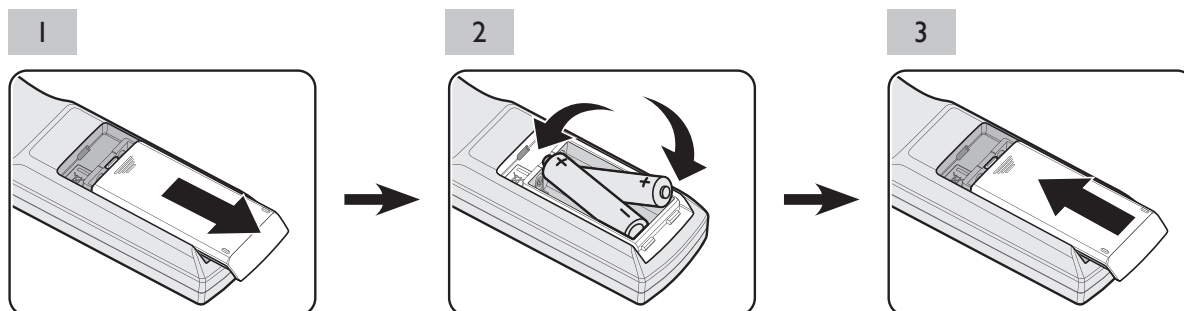

Attenzione:

- Evitare eccessi di calore ed umidità.
- Le batterie si possono danneggiare se non sono sostituite in modo corretto.
- Sostituire solamente con lo stesso tipo di batterie, oppure con tipo equivalente raccomandato dal produttore.
- Smaltire la batteria utilizzata seguendo le istruzioni del produttore.
- Non gettare mai le batterie nel fuoco. C'è il pericolo d'esplosioni.
- Se la batteria è esaurita, oppure se non si usa il telecomando per un periodo prolungato, rimuovere le batterie per prevenire danni provocati da possibili perdite di elettroliti.

Installazione

Valutazione della distanza per dimensioni dell'immagine

Ottenere le dimensioni volute per l'immagine proiettata

La distanza dell'obiettivo del proiettore dallo schermo, l'impostazione dello zoom (se disponibile), ed il formato video influiscono sulle dimensioni dell'immagine proiettata.

Dimensioni di proiezione

Fare riferimento alla sezione "[Dimensioni](#)" a pagina 70 per ottenere le misure del centro dell'obiettivo del proiettore prima di calcolare la posizione corretta.

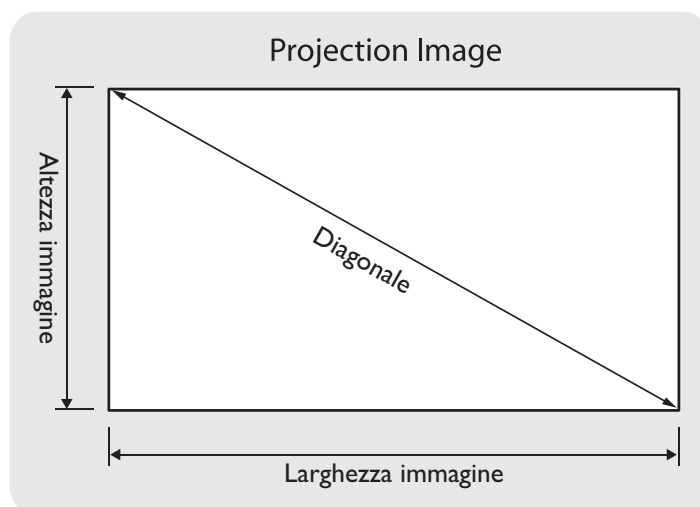

• LU960UST

Il formato dello schermo è 16:10 e l'immagine proiettata è 16:10.

Nota:

Per ottimizzare la qualità di proiezione, si consiglia di proiettare immagini in un'area priva di scala di grigi.

Diagonale		Larghezza immagine		Altezza immagine		Offset	Fisso	Distanza (mm)		Distanza (mm)	
						Da parte superiore del proiettore a parte inferiore dello schermo (A)		Dal centro del vetro di copertura allo schermo (B)	Dalla parte anteriore del proiettore allo schermo (C)		
(Pollici)	(mm)	(Pollici)	(mm)	(Pollici)	(mm)	(Pollici)	(mm)	(Pollici)	(mm)	(Pollici)	(mm)
70	1778	59,4	1508	37,1	943	5,4	136	12,9	328	15,8	402
80	2032	67,8	1723	42,4	1077	6,4	163	15,0	382	17,9	456
87	2210	73,8	1874	46,1	1171	7,2	182	16,5	420	19,4	494
90	2286	76,3	1939	47,7	1212	7,5	190	17,2	436	20,1	510
100	2540	84,8	2154	53,0	1346	8,6	217	19,3	491	22,2	565
120	3048	101,8	2585	63,6	1616	10,7	271	23,6	599	26,5	673
150	3810	127,2	3231	79,5	2019	13,9	352	30,0	762	32,9	836

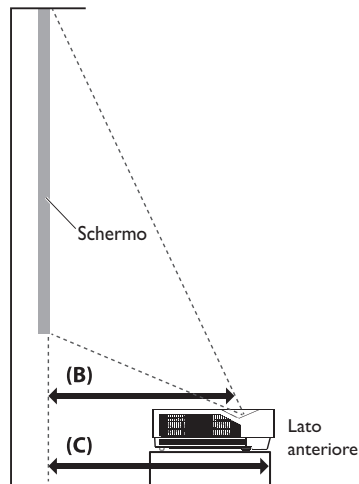
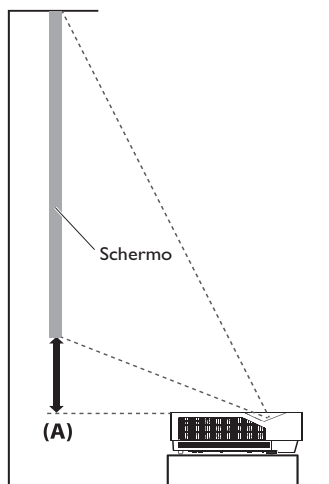

Nota:

C'è una tolleranza del 5% tra questi numeri a causa di variazioni dei componenti ottici. In caso di installazione permanente del proiettore, BenQ raccomanda di provare fisicamente le dimensioni e la distanza di proiezione usando il proiettore prima di installarlo, così da consentire la tolleranza ai componenti ottici di questo proiettore. In questo modo si può determinare l'esatta posizione d'installazione che meglio si adatta al luogo d'installazione.

Collegamento

Prima di eseguire i collegamenti

- Prima di eseguire i collegamenti, leggere attentamente le istruzioni per il collegamento dei dispositivi esterni
- Spegner tutti i dispositivi prima di collegare i cavi.
- Prendere nota di quanto segue prima di collegare i cavi. Diversamente si possono provocare guasti.
 - Prima di collegare un cavo al proiettore, o ad un dispositivo che è collegato al proiettore, toccare un oggetto metallico nelle vicinanze per scaricare l'eventuale elettricità statica dal proprio corpo.
 - Non utilizzare cavi inutilmente lunghi per collegare il proiettore o un dispositivo al proiettore. L'utilizzo di cavi lunghi che poi devono essere avvolti agiscono come antenne, rendendo il proiettore più sensibile ai disturbi.
 - Quando si collegano i cavi, collegare prima GND, quindi inserire il terminale di collegamento del dispositivo che si sta collegando.
- Acquisire tutti i cavi di collegamento necessari, e che non sono forniti in dotazione, per collegare i dispositivi esterni al sistema.
- Le immagini sullo schermo possono traballare se il segnale video contiene troppo jitter. In questo caso deve essere collegato un TBC (Time Base Corrector) .
- Se i segnali di sincronizzazione inviati dal computer o da dispositivi video sono disturbati a causa di cambiamenti nelle impostazioni di uscita video, o a causa di qualsiasi altro motivo, i colori delle immagini proiettate possono essere temporaneamente disturbati.
- Il proiettore accetta i segnali video, segnali Y/C, segnali YCbCr/YPbPr, segnali RGB analogici (i segnali di sincronizzazione sono di livello TTL) e segnali digitali.
- Alcuni modelli di computer non sono compatibili col proiettore.
- Utilizzare un compensatore quando si collegano i dispositivi al proiettore utilizzando cavi lunghi. Se non è utilizzato un compensatore, l'immagine potrebbe non essere visualizzata correttamente.

PC

Nr.	Serial
1	R/PR
2	G/Y
3	B/PB
4	N.C.
5	GND
6	GND
7	GND
8	GND

Nr.	Serial
9	DDC 5V
10	GND
11	N.C.
12	Dati DDC
13	HSYNC
14	VSYNC
15	Clock DDC

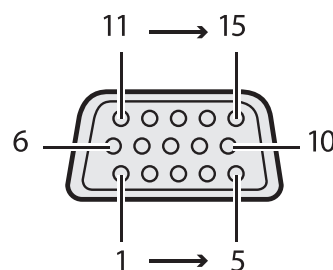

HDMI I

Nr.	Serial
1	TMDS Data2+
2	TMDS Data2 Shield
3	TMDS Data2-
4	TMDS Data1+
5	TMDS Data1 Shield
6	TMDS Data1-
7	TMDS Data0+
8	TMDS Data0 Shield
9	TMDS Data0-
10	TMDS Clock+

Nr.	Serial
11	TMDS Clock Shield
12	TMDS Clock-
13	CEC
14	Riservato (N.C. sul dispositivo)
15	SCL
16	SDA
17	DDC/CEC Ground
18	Potenza +5V (al massimo 50 mA)
19	Rilevamento Hot-Plug

Pin pari da 2 a 18

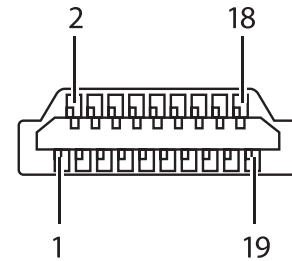

Pin dispari da 1 a 19

Display Port

Nr.	Serial
1	ML_Lane 0 (p)
2	GND
3	ML_Lane 0 (n)
4	ML_Lane 1 (p)
5	GND
6	ML_Lane 1 (n)
7	ML_Lane 2 (p)
8	GND
9	ML_Lane 2 (n)
10	ML_Lane 3 (p)

Nr.	Serial
11	GND
12	ML_Lane 3 (n)
13	CONFIG1
14	CONFIG2
15	AUX CH (p)
16	GND
17	AUX CH (n)
18	Hot-Plug
19	Ritorno
20	DP_PWR

Pin dispari da 1 a 19

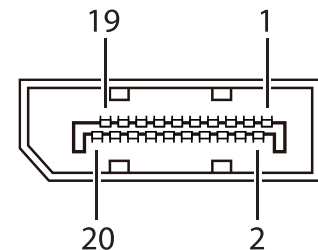

Pin pari da 2 a 20

Collegamento di dispositivi AV

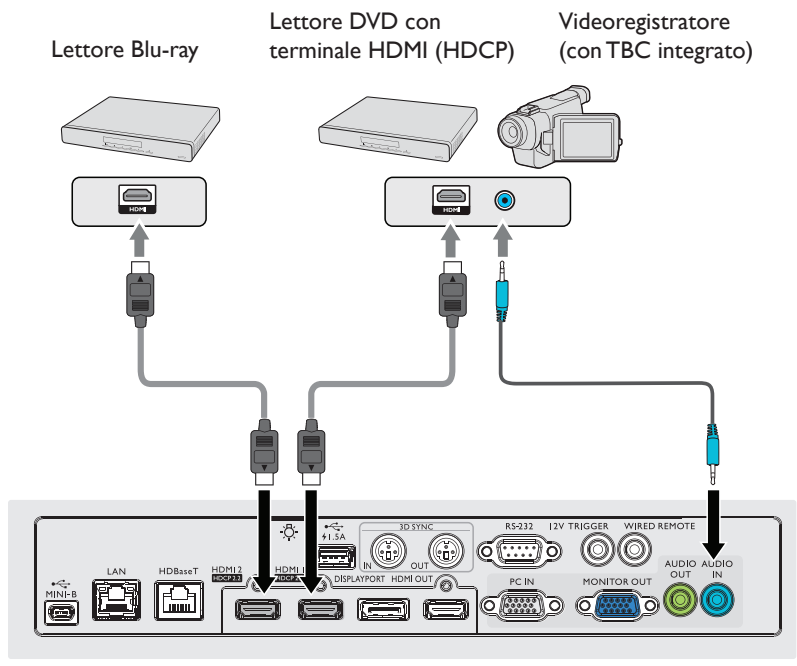

Collegamento al computer

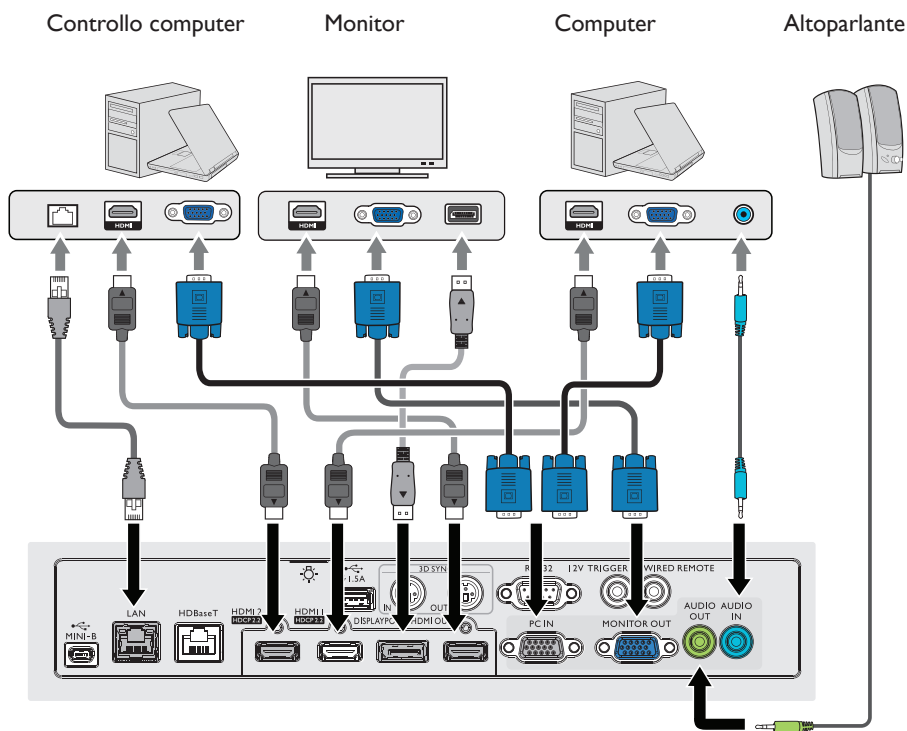

Collegamento al trasmettitore HDBaseT

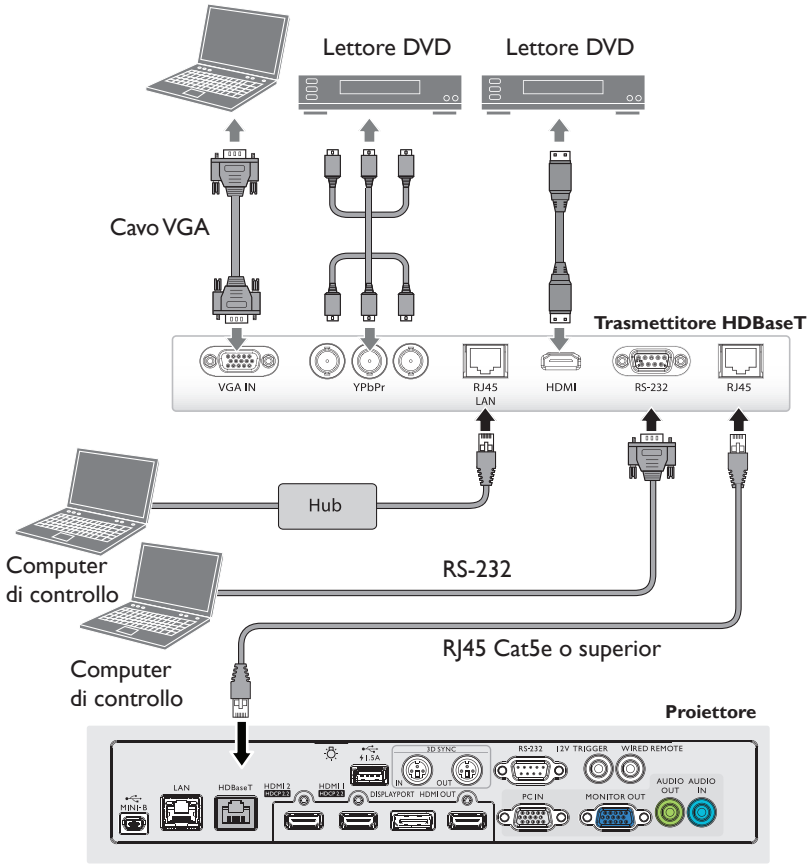

Collegamento alla LAN

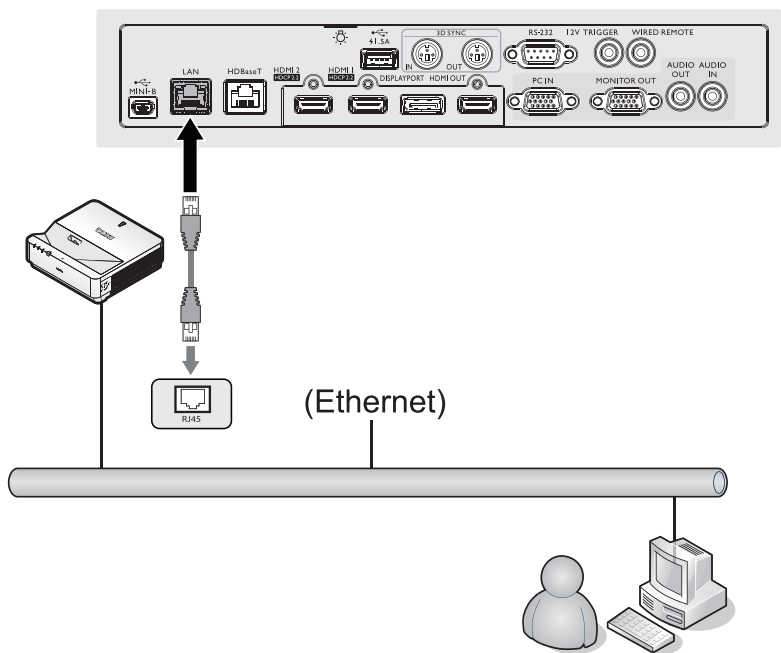

Operazioni

Accensione e spegnimento del proiettore

Collegamento del cavo d'alimentazione

Inserire un'estremità del cavo di alimentazione nel proiettore e l'altra in una presa a parete. Premere l'interruttore per attivare la presa sulla parete (dove applicabile). Controllare che la spia POWER del proiettore si accenda di colore arancione dopo avere collegato l'alimentazione.

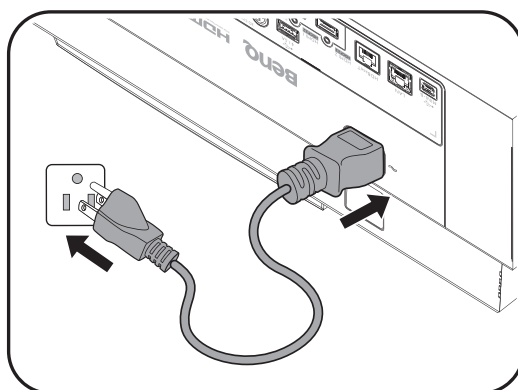

Attenzione:

Usare solo gli accessori originali (e.g. cavo d'alimentazione) con questo dispositivo per evitare possibili pericoli come scosse elettriche ed incendi.

Indicatore d'alimentazione

Alimentazione	Temperatura	Spia	Filtro	Stato e Descrizione
Orange	-	-	-	Standby
Verde lampeggiante	-	-	-	Accensione
Verde	-	-	-	Funzionamento normale
Arancione lampeggiante	-	-	-	Normale raffreddamento durante lo spegnimento

Accensione del proiettore

Premere il tasto **POWER** del proiettore o **ON** del telecomando per accendere il proiettore; sarà emesso un segnale acustico d'avvio. La spia **POWER** lampeggia e poi resta accesa di colore verde quando il proiettore è acceso.

La procedura d'avvio impiega circa 30 secondi. Nell'ultima fase d'avvio, è proiettato il logo d'avvio. Se necessario, ruotare la ghiera di messa a fuoco per regolare la nitidezza dell'immagine.

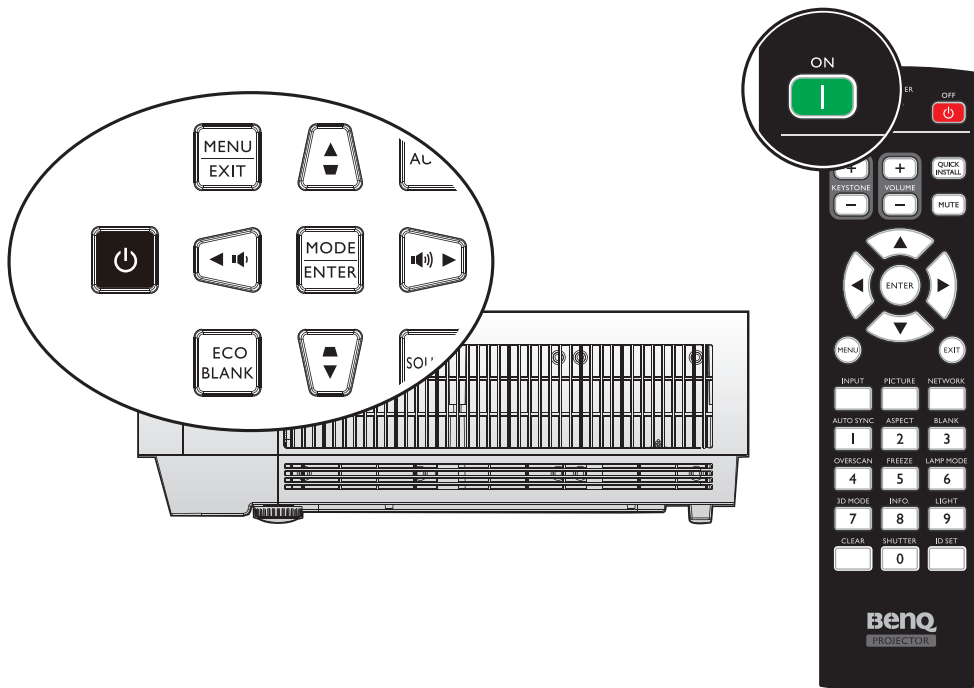

Selezione lingua

Per usare i menu OSD, per prima cosa impostare la lingua voluta.

Please Select Language			
English	한국어	Hrvatski	हिन्दी
Français	Svenska	Română	
Deutsch	Nederlands	Norsk	
Italiano	Türkçe	Dansk	
Español	Čeština	Български	
Русский	Português	suomi	
繁體中文	ไทย	Indonesian	
简体中文	Polski	Ελληνικά	
日本語	Magyar	العربية	
Press Enter to confirm, Exit to leave			

* Al termine di questa procedura, dopo avere seguito l'impostazione iniziale, questo menu non apparirà più salvo che l'utente prema **Riprist. tutte imp.**

1. Premere il tasto **ENTER** del proiettore o del telecomando per attivare il menu OSD.



2. Utilizzare il tasto ◀/▶ per selezionare il menu **CONFIGURAZ. SISTEMA: Di base**.



3. Premere il tasto ▼ per selezionare **Lingua** e premere il tasto **ENTER** per selezionare la lingua preferita



4. Premere due volte* il tasto **ENTER** del proiettore o del telecomando per uscire e salvare e impostazioni.

* La prima pressione fa tornare al menu principale, la seconda chiude il menu OSD.

Utilizzo dell'OSD

Scegliere la posizione per l'installazione

Il proiettore è progettato per essere installato in una delle quattro posizioni illustrate di seguito:

1. Anteriore tavolo

Selezionare questa posizione quando il proiettore è collocato su un tavolo di fronte allo schermo. Questo è il modo più comune di installare il proiettore per una rapida configurazione e portabilità.

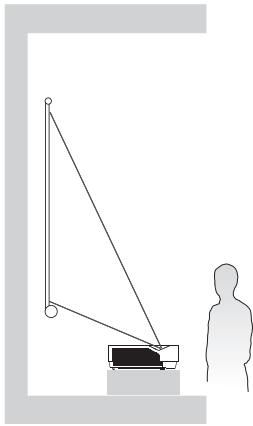

2. Posteriore tavolo

Selezionare questa posizione quando il proiettore è collocato su un tavolo dietro allo schermo.

Notare che in questo caso è necessario uno schermo speciale per retroproiezione.

* Impostare **Posteriore tavolo** nel menu **CONFIGURAZ. SISTEMA: Di base > Installazione proiettore**, dopo avere acceso il proiettore.

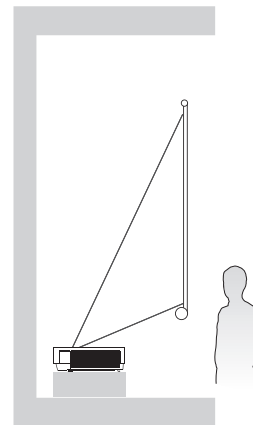

3. Anteriore soffitto

Selezionare questa posizione quando il proiettore è installato capovolto al soffitto e si trova di fronte allo schermo.

Acquistare il Kit BenQ per installazione a soffitto del proiettore dal rivenditore per installare il proiettore a soffitto.

* Impostare **Anteriore soffitto** nel menu **CONFIGURAZ. SISTEMA: Di base > Installazione proiettore**, dopo avere acceso il proiettore.

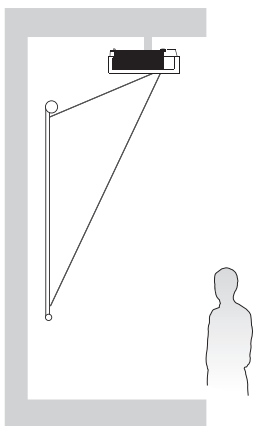

4. Posteriore soffitto

Selezionare questa posizione quando il proiettore è installato capovolto al soffitto e si trova dietro allo schermo.

Notare che in questo caso è necessario uno schermo speciale per retroproiezione ed il Kit BenQ per installazione a soffitto del proiettore.

* Impostare **Posteriore soffitto** nel menu **CONFIGURAZ. SISTEMA: Di base > Installazione proiettore**, dopo avere acceso il proiettore.

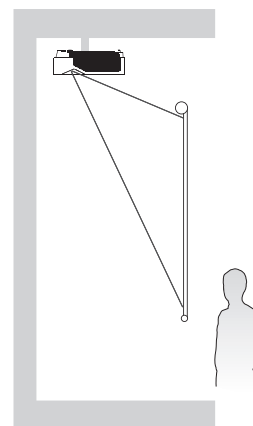

La disposizione della stanza o le preferenze personali detteranno l'installazione che sarà selezionata. Per determinare dove collocare il proiettore, considerare le dimensioni e la forma dello schermo, la posizione delle prese di corrente, come anche la distanza tra il proiettore ed il resto delle attrezzature.

Utilizzo del modello di prova

Il proiettore è in grado di visualizzare la griglia modello di prova. Può essere utilizzato come aiuto durante la regolazione delle dimensioni dell'immagine e la messa a fuoco, garantendo che l'immagine proiettata non abbia distorsioni.

Per visualizzare il modello di prova, aprire il menu OSD ed andare a **CONFIGURAZ. SISTEMA: Avanzata > Test formato** e premere il tasto ◀/▶ per selezionare On.

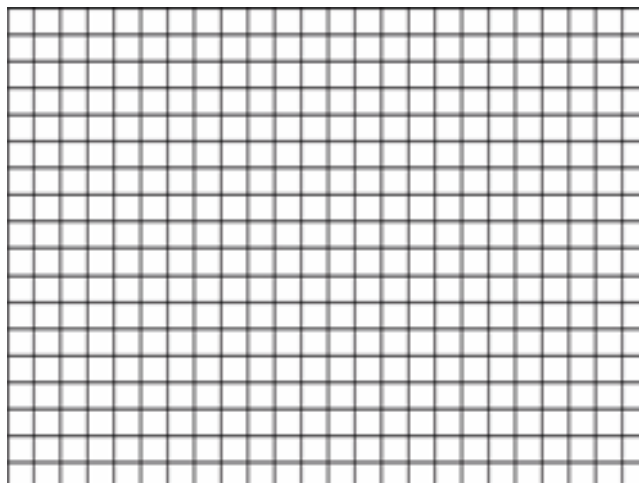

Regolazione tramite adattamento degli angoli

Regolare manualmente i quattro angoli dell'immagine impostando i valori orizzontali e verticali. Usando il menu OSD

1. Premere il tasto **MENU**, quindi premere il tasto ◀/▶ finché è selezionato il menu **Display**.
2. Premere il tasto ▼ per selezionare **Adatta angoli**, quindi premere il tasto **ENTER**. È visualizzata la pagina **Adatta angoli**.



3. Premere il tasto ▲/▼/◀/▶ per selezionare uno dei quattro angoli, quindi premere il tasto **ENTER**.

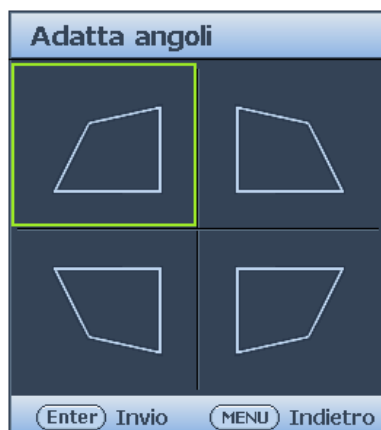

4. Premere il tasto ▲/▼ per regolare i valori verticali.
5. Premere il tasto ◀/▶ per regolare i valori orizzontali.

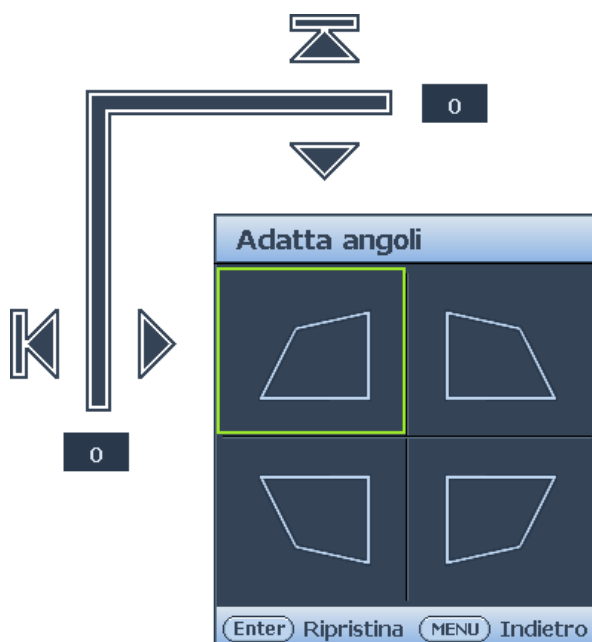

Regolazione automatica dell'immagine

In alcuni casi, potrebbe essere necessario ottimizzare la qualità dell'immagine. Per farlo, premere il tasto **AUTO** del proiettore o del telecomando. Entro 3 secondi, la funzione integrata di regolazione automatica intuitiva regolerà i valori di frequenza e temporizzazione per garantire una qualità ottimale dell'immagine.

Le informazioni sulla sorgente in uso vengono visualizzate nell'angolo superiore sinistro dello schermo per 3 secondi.

Nota:

- Lo schermo sarà vuoto mentre la funzione AUTO esegue la regolazione.
- Questa funzione è disponibile solo quando è selezionato il segnale PC (RGB analogico).

Regolazione fine della chiarezza dell'immagine

Regolare l'immagine ruotando la ghiera di messa a FUOCO.

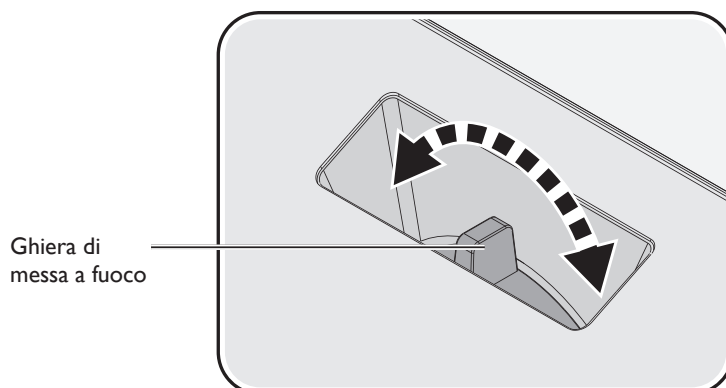

Spegnimento del proiettore

1. Premere il tasto **POWER** o **OFF**; sarà visualizzato un messaggio di conferma. Se non risponde entro alcuni secondi, il messaggio sparirà.
2. Premere di nuovo il tasto **POWER** o **OFF**. La spia **POWER** lampeggia di colore arancione e la sorgente luminosa di proiezione si spegne.

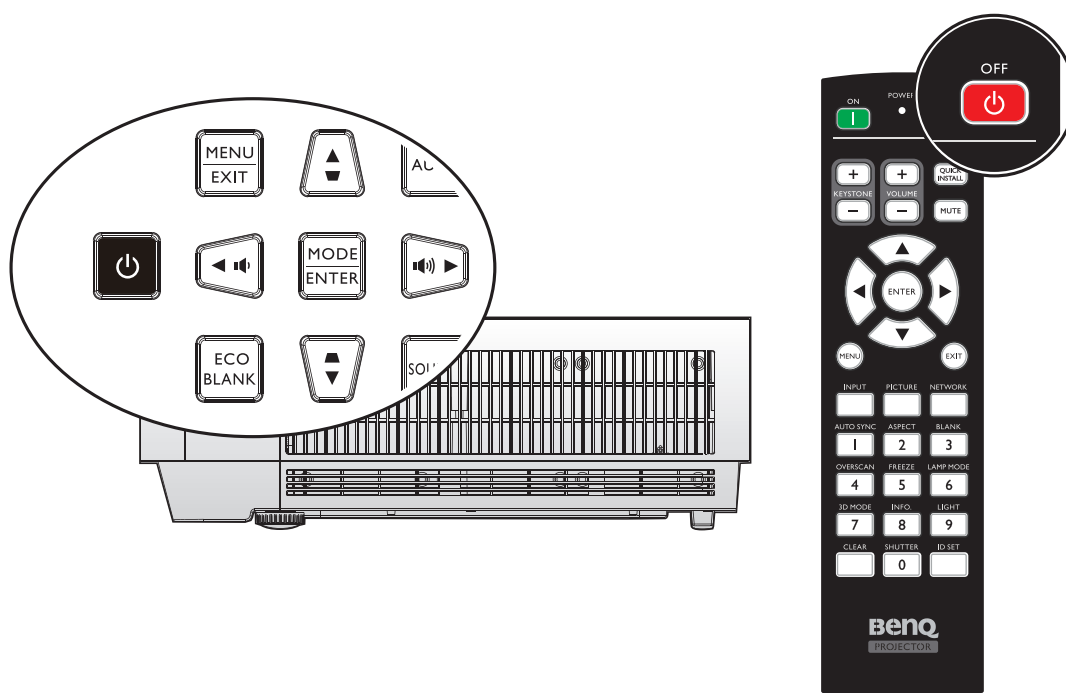

3. Al termine della procedura di raffreddamento si sentirà un "segnale acustico di spegnimento". La spia **POWER** resta accesa di colore arancione e le ventole si arrestano. Scollegare il cavo d'alimentazione dalla presa di corrente.

Attenzione:

- Per proteggere la sorgente luminosa, il proiettore non risponde ad alcun comando durante la procedura di raffreddamento.
- Premere di nuovo il tasto **POWER** o **ON** per avviare il proiettore dopo che la spia **POWER** diventa di colore arancione.

Utilizzo del menu

Menu principale

Il proiettore è dotato di un menu OSD (On-Screen Display) che permette di eseguire varie regolazioni ed impostazioni.

Di seguito è illustrato il menu OSD.



1. Menu DISPLAY (fare riferimento a "Menu Display" a pagina 36)
2. Menu IMMAGINE (fare riferimento a "Menu IMMAGINE" a pagina 41)
3. Menu SORGENTE (fare riferimento a "Menu SORGENTE" a pagina 46)
4. System Setup: Menu Di base (fare riferimento a "Menu CONFIGURAZ. SISTEMA: Di base" a pagina 47)
5. System Setup: Menu Avanzata (fare riferimento a "Menu CONFIGURAZ. SISTEMA: Avanzata" a pagina 50)
6. Menu INFORMAZIONI (fare riferimento a "Menu Informazioni" a pagina 55)

Le voci del menu disponibili possono differire a seconda delle sorgenti video collegato o dalle impostazioni specificate. Le voci del menu che non sono disponibili saranno visualizzate in grigio.

- Usare le frecce (▲, ▼, ◀, ▶) del proiettore o del telecomando per navigare tra i menu.
- Utilizzare il tasto **ENTER** per confermare la voce di menu selezionata.

Menu Display

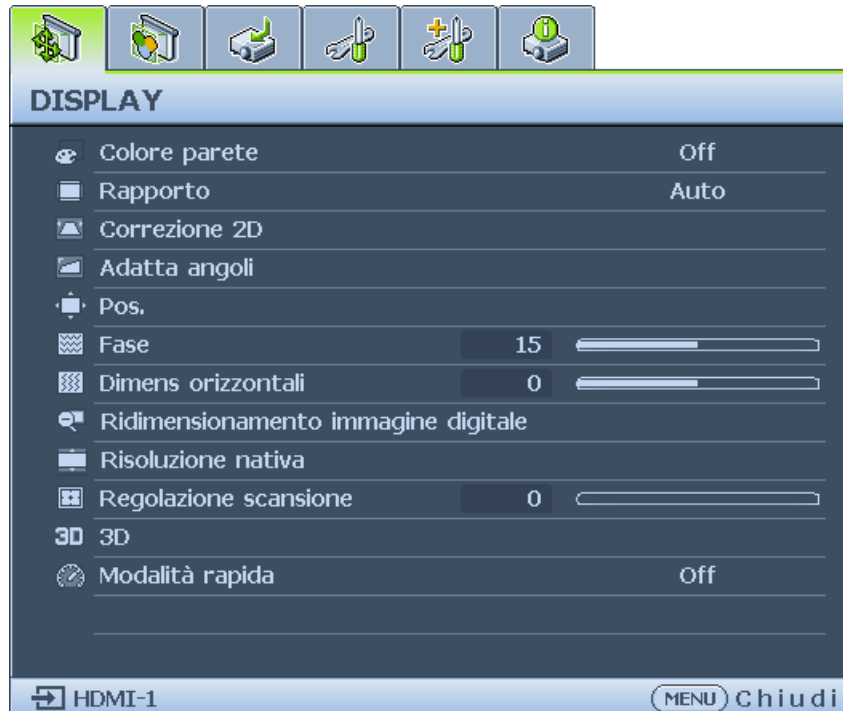

- **Colore parete**
Premere ◀/▶ per correggere la distorsione del colore dell'immagine riflessa dalla parete. Le opzioni sono Off, Giallo chiaro, Rosa, Verde chiaro, Blue e Lavagna.
- **Rapporto**
Premere il tasto ◀/▶ per regolare il rapporto dell'immagine proiettata. Le opzioni sono Auto, Effettivo, 4:3, 16:9, 16:10 e 2,4:1.
 - Uso del telecomando
 1. Premere il tasto **ASPECT** per mostrare l'impostazione corrente.
 2. Premere ripetutamente il tasto **ASPECT** per selezionare un rapporto adatto al formato del segnale video ed ai requisiti dello schermo.

1. **Auto:** Ridimensiona proporzionalmente un'immagine per adattare la risoluzione originale del proiettore sulla sua larghezza orizzontale. Questa opzione è adatta per le immagini che non sono né 4:3 né 16:9 e si vuole usare la maggior parte dello schermo senza alterare il rapporto dell'immagine.

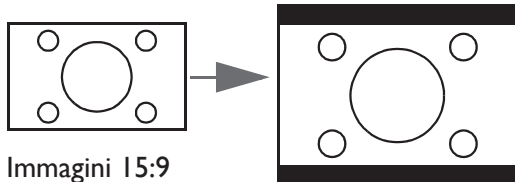

2. **Effettivo:** L'immagine è proiettata con la sua risoluzione originale ed è ridimensionata per adattarla all'area dello schermo. Per i segnali d'ingresso con risoluzioni più basse, le dimensioni dell'immagine proiettata saranno inferiori rispetto a un'immagine ridimensionata a schermo intero. Si può regolare lo zoom o allontanare il proiettore dallo schermo per aumentare le dimensioni dell'immagine, se necessario. Dopo avere seguito queste regolazioni potrebbe essere necessario regolare di nuovo la messa a fuoco del proiettore.

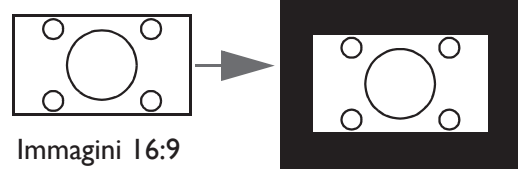
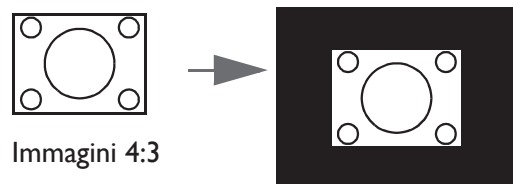

3. **4:3:** Scala un'immagine per visualizzarla al centro dello schermo con un rapporto di 4:3. Questa impostazione è più adatta per immagini 4:3 come quelle dei monitor PC, TV a definizione standard e film DVD di formato 4:3, poiché le visualizza senza alterazione delle proporzioni.



Immagine 4:3

4. **16:9:** Scala un'immagine per visualizzarla al centro dello schermo con un rapporto di 16:9. Questa impostazione è più adatta per immagini 16:9 come quelle dei televisori ad alta definizione poiché le visualizza senza alterazione del rapporto.

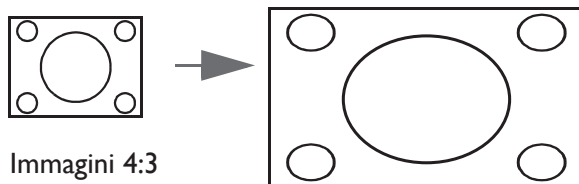

Immagine 16:9

5. **16:10:** Scala un'immagine per visualizzarla al centro dello schermo con un rapporto di 16:10. Questa impostazione è più adatta per immagini che hanno già un rapporto di 16:10 poiché sono visualizzate senza alterazione del rapporto.

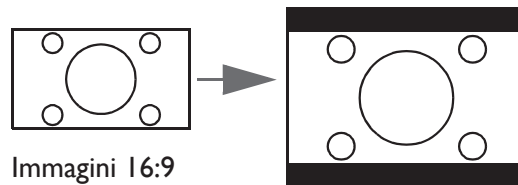

Immagine 16:10

6. **2,4:1:** Scala un'immagine per visualizzarla al centro dello schermo con un rapporto di 2,4:1. Più adatto ai formati cinematografo widescreen cinematografici o immagini con aspetto già variabile da 2,40, in quanto sono visualizzati senza modifiche dell'aspetto.

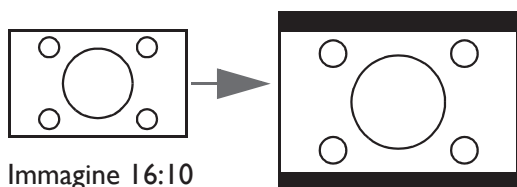

Immagine 2,4:1

• **Correzione 2D**

Premere il tasto **ENTER**, quindi premere il tasto ▲/▼/◀/▶ per regolare la distorsione orizzontale o verticale portata dall'angolo di proiezione.

• **Adatta angoli**

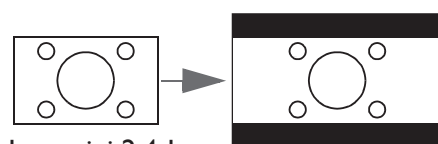
Premere il tasto **ENTER** per accedere al menu **Adatta angoli**. Per ulteriori informazioni, fare riferimento a ["Menu Adatta angoli" a pagina 38](#).

• **Pos.**

Premere il tasto **ENTER**, quindi premere il tasto ▲/▼/◀/▶ per regolare la posizione dell'immagine proiettata.

• **Fase**

Premere il tasto ◀/▶ per regolare la Fase dell'immagine proiettata.

• **Dimens orizzontali**

Premere il tasto ◀/▶ per regolare le Dimens orizzontali dell'immagine proiettata.

• **Ridimensionamento immagine digitale**

Premere **ENTER** per accedere al menu **Ridimensionamento immagine digitale**. Per ulteriori informazioni, consultare ["Ridimensionamento immagine digitale" a pagina 38](#).

• **Risoluzione nativa**

Premere **ENTER** per accedere al menu **Risoluzione nativa**. Vedere ["Risoluzione nativa" a pagina 39](#).

• **Regolazione scansione**

Premere il tasto ◀/▶ per nascondere il bordo dell'immagine proiettata quando ci sono dei disturbi.

• **3D**

Premere il tasto **ENTER** per accedere al menu **3D**. Per ulteriori informazioni, fare riferimento a ["Menu 3D" a pagina 40](#).

• **Modalità rapida**

Premere ◀/▶ per abilitare o disabilitare **Modalità rapida**.

Menu Adatta angoli

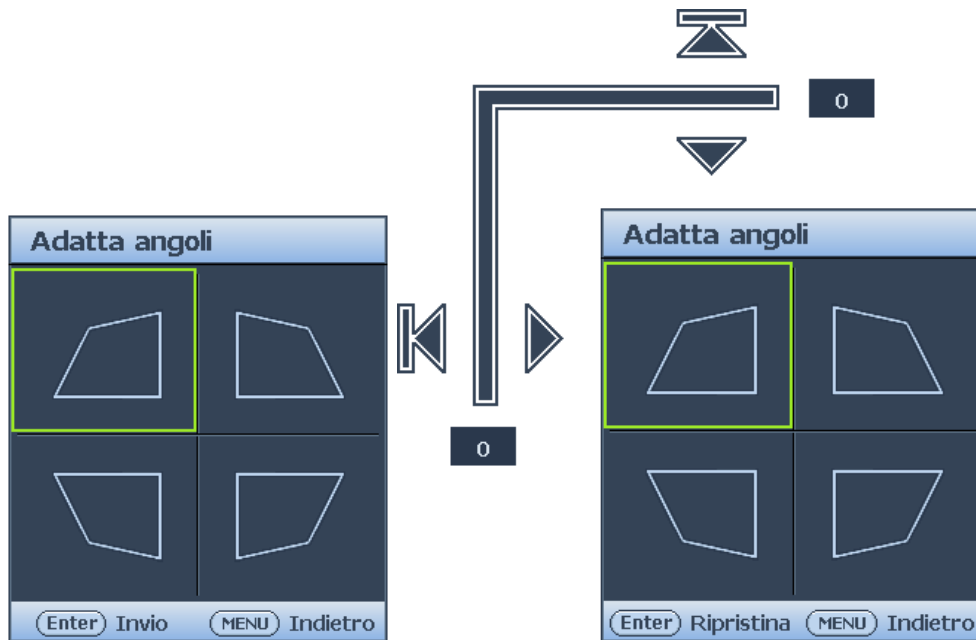

- In alto a sinistra
Premere il tasto **ENTER**, quindi premere il tasto ▲/▼/◀/▶ per correggere l'angolo in alto a sinistra.
- In alto a destra
Premere il tasto **ENTER**, quindi premere il tasto ▲/▼/◀/▶ per correggere l'angolo in alto a destra.
- In basso a sinistra
Premere il tasto **ENTER**, quindi premere il tasto ▲/▼/◀/▶ per correggere l'angolo in basso a sinistra.
- In basso a destra
Premere il tasto **ENTER**, quindi premere il tasto ▲/▼/◀/▶ per correggere l'angolo in basso a destra.

Ridimensionamento immagine digitale

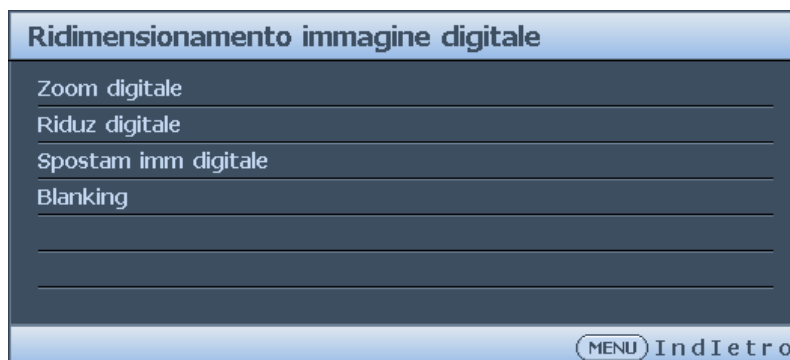

- **Zoom digitale**
Premere **ENTER** e premere ◀/▶ per ridurre l'immagine a una dimensione desiderata. Premere **AUTO** per ripristinare l'immagine alle dimensioni originali.
- **Riduz digitale**
Premere **ENTER** e premere ◀/▶ per ridurre l'immagine alle dimensioni desiderate. Premere **AUTO** per ripristinare l'immagine alle dimensioni originali.
- **Spostam imm digitale**
Premere **ENTER** e premere ▲/▼/◀/▶ per spostare l'immagine. Premere **AUTO** per ripristinare l'immagine alla posizione originale.
- **Blanking**
Premere **ENTER** per accedere al menu **Blanking**. Per ulteriori informazioni, fare riferimento a "Menu Blanking" a pagina 39.

Menu Blanking



- **In alto**
Premere ◀/▶ per regolare l'area di sfarfallio in alto sull'immagine proiettata.
- **Giù**
Premere ◀/▶ per regolare l'area di sfarfallio in basso sull'immagine proiettata.
- **Six**
Premere ◀/▶ per regolare l'area di sfarfallio a sinistra sull'immagine proiettata.
- **Dex**
Premere ◀/▶ per regolare l'area di sfarfallio a destra sull'immagine proiettata.
- **Ripristina**
Premere **ENTER** per impostare tutte le impostazioni relative a Sfarfallio alle opzioni predefinite.

Risoluzione nativa

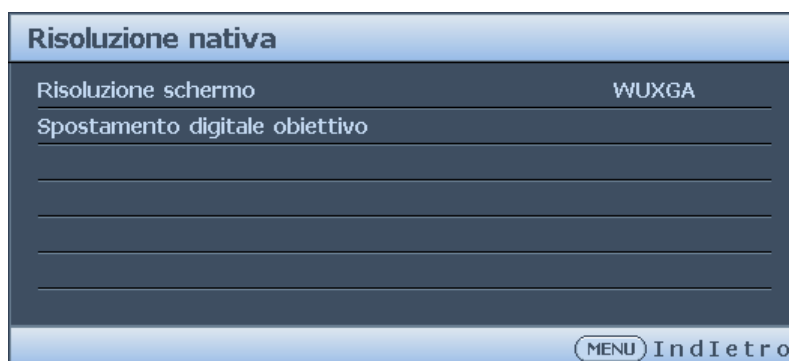

- **Risoluzione schermo**
Selezionare la risoluzione nativa di questo proiettore tra **WUXGA** e **1080P**.
- **Spostamento digitale obiettivo**
Quando viene visualizzato **Spostamento digitale obiettivo**, premere ▲/▼ per cambiare l'immagine proiettata.

Nota:

Questa funzione non è disponibile nei seguenti casi: **Picture Mode** è **3D**; **Risoluzione nativa** è **WUXGA**

Menu 3D



- **Modalità sinc. 3D**
Premere ◀/▶ per selezionare la modalità di sincronizzazione 3D. Le opzioni sono DLP Link e VESA 3D.
- **Modalità 3D**
Premere il tasto **ENTER** per accedere al menu **Modalità 3D**. Premere il tasto ▲/▼ per selezionare il formato 3D. Le opzioni sono Auto, In alto-In basso, Sequenza fotogr., Combinazione fotogrammi, Affiancato e Off.
- **Inverti sincronizzazione 3D**
Premere il tasto ◀/▶ per abilitare o disabilitare Inverti sincronizzazione 3D.
- **Ritardo uscita sinc. 3D**
Premere il tasto ◀/▶ per regolare il ritardo di uscita della sincronizzazione 3D.
- **Riferim fuori sinc 3D**
Premere ◀/▶ per selezionare il comportamento dell'uscita sincronizzazione 3D. Le opzioni sono 3D VESA bypass su un altro proiettore.
- **Salva impostazioni 3D**
Premere il tasto **ENTER** per accedere al menu **Salva impostazioni 3D**. Premere il tasto ▲/▼ e poi **ENTER** per salvare le impostazioni 3D correnti.
- **Applica impostazioni 3D**
Premere il tasto **ENTER** per accedere al menu **Applica impostazioni 3D**. Premere il tasto ▲/▼ e poi **ENTER** per applicare le impostazioni 3D salvate.

Modalità rapida

Riducendo al minimo il tempo di risposta (un fotogramma) tra l'ingresso sorgente e l'uscita immagine, questa modalità migliora l'esperienza di controllo.

 Quando si utilizza **Modalità rapida**:

- Per ridurre al minimo il tempo di risposta, Distorsione, Proporzioni, Distorsione 2D, Adattamento angolo, Zoom digitale, Riduzione digitale, Spostamento immagine digitale, Blanking, Overscan, Risoluzione display devono essere ripristinati al valore predefinito.
- I tempi consigliati sono 1920x1200 60Hz. Per ulteriori informazioni, consultare ["Tabella di temporizzazione" a pagina 71](#)

Menu IMMAGINE



- **Picture mode**

Premere il tasto ◀/▶ per selezionare una modalità immagine. Le opzioni sono Luminoso / Presentazione / sRGB / Infografica / Video / DICOM SIM / (3D) / (HDR10) / (HLG) / Uten 1 / Uten 2.

- **Modalità Luminoso:** Massimizza la luminosità dell'immagine proiettata. Questa modalità è adatta per ambienti in cui è necessario un livello di luminosità elevato, ad esempio quando si utilizza il proiettore in stanze ben illuminate.
- **Modalità Presentazione:** Specifica per le presentazioni. In questa modalità, la luminosità è particolarmente curata per soddisfare le colorazioni su PC e notebook.
- **Modalità sRGB:** Massimizza la purezza dei colori RGB per fornire immagini realistiche indipendentemente dall'impostazione della luminosità. È la modalità più adatta per la visualizzazione di foto acquisite con una fotocamera compatibile sRGB ed adeguatamente calibrata, nonché per visualizzare applicazioni grafiche e di disegno per computer, come AutoCAD ad esempio.
- **Infografica:** È perfetto per le presentazioni con un mix di testo e grafica grazie alla sua elevata luminosità del colore e alla migliore gradazione del colore per vedere chiaramente i dettagli.
- **Video:** È adatto per riprodurre video in un ambiente con luce ambientale. I dettagli dinamici dei colori sono preservati dalla tecnologia di miglioramento BenQ.
- **DICOM SIM:** Questa modalità di visualizzazione simula le prestazioni scala di grigi/gamma di dispositivi utilizzati per il DICOM (Digital Imaging and Communications in Medicine).
Importante: Questa modalità non deve MAI essere utilizzata per la diagnosi medica, ed è solo a scopo di istruzione/formazione.
- **Modalità 3D:** È appropriata per la riproduzione di immagini e video 3D. Questa modalità è disponibile solo quando la funzione 3D è abilitata e viene rilevato contenuto 3D.
- **Modalità HDR10:** Disponibile solo quando vengono rilevati contenuti HDR10, le altre modalità immagine non possono essere selezionate
- **Modalità HLG:** Disponibile solo quando vengono rilevati contenuti HLG, le altre modalità immagine non possono essere selezionate
- **Modalità Uten 1/Uten 2:** Richiama le impostazioni personalizzate sulla base delle

modalità immagine correntemente disponibili.

- **Modalità riferimento**

Premere ◀/▶ per selezionare una modalità di riferimento. Le opzioni sono Luminoso, Presentazione, sRGB, Cinema, Vivida e DICOM SIM.

- **Luminosità**

Premere il tasto ◀/▶ per regolare la luminosità dell'immagine proiettata.

Maggiore è il valore, più luminosa è l'immagine. Minore è il valore, più scura è l'immagine. Regolare questa impostazione in modo che le aree scure dell'immagine appaiano nere ed i dettagli di queste aree siano visibili.

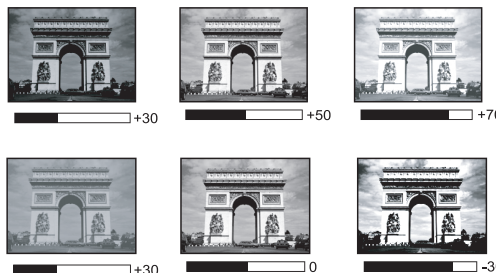

- **Contrasto**

Premere il tasto ◀/▶ per regolare il contrasto dell'immagine proiettata.

Maggiore è il valore, maggiore è il contrasto. Dopo aver regolato l'impostazione della Luminosità, utilizzare questa impostazione per impostare il livello del picco di bianco per adattarlo al segnale d'ingresso selezionato ed all'ambiente di visualizzazione.

- **Colore**

Premere il tasto ◀/▶ per regolare la saturazione del colore.

Un'impostazione bassa produce colori meno saturi. Se l'impostazione è troppo alta, i colori dell'immagine saranno molto intensi, rendendo l'immagine irrealista.

- **Tono**

Premere il tasto ◀/▶ per regolare la tinta dell'immagine proiettata.

Maggiore è il valore, più rossa diventa l'immagine. Minore è il valore, più verde diventa l'immagine.

- **Nitidezza**

Premere il tasto ◀/▶ per regolare la nitidezza dell'immagine proiettata.

Maggiore è il valore, più nitida diventa l'immagine. Minore è il valore, meno nitida diventa l'immagine.

- **Brilliant Color**

Premere il tasto ◀/▶ per regolare i colori brillanti dell'immagine proiettata.

Questa funzione utilizza un nuovo algoritmo di elaborazione del colore e miglioramenti a livello di sistema per abilitare una maggiore luminosità, fornendo al contempo colori più reali e vibranti. Abilita un incremento maggiore del 50% della luminosità delle immagini a mezzi toni, che sono comuni nei video e scene naturali, cos' il proiettore riproduce immagini in colori realistici e reali. Se si preferiscono immagini con quella qualità, selezionare il livello desiderato. Quando è selezionata l'impostazione **0**, la funzione **Temperatura colore** non è disponibile.

- **Selezione gamma**

La gamma si riferisce alla relazione tra la sorgente di ingresso e la luminosità dell'immagine.

- **1.8/2.0/2.1/BenQ/DICOM:** Selezionare questi valori in base alle preferenze.
- **2.2/2.3:** Aumenta la luminosità media dell'immagine. Ideale per un ambiente illuminato, una sala riunioni o una stanza familiare.
- **2.4:** Ideale per la visione di film in un ambiente buio.
- **2.6:** Ideale per la visione di film composti principalmente da scene scure.

- **Luminosità HDR**

Premere ◀/▶ per regolare la luminosità HDR.

- **Temperatura colore**

Premere il tasto ◀/▶ per regolare la temperatura colore. Le opzioni sono Fredda, Normale e Calda.

- **Fredda:** Rende il bianco delle immagini più blu.
- **Normale:** Mantiene le colorazioni normali del bianco.

- **Calda:** Rende il bianco delle immagini più rosso.
- **Sintonia temperatura colore**
Premere il tasto **ENTER** per accedere al menu **Sintonia temperatura colore**. Per ulteriori informazioni, fare riferimento a "[Menu Sintonia temperatura colore](#)" a pagina 43.
- **Gestione colori 3D**
Premere il tasto **ENTER** per accedere al menu **Gestione colori 3D**. Per ulteriori informazioni, fare riferimento a "[Menu Gestione colori 3D](#)" a pagina 44.
- **Ripristina impost. immagine**
Premere il tasto **ENTER** per accedere al menu **Ripristina impost. immagine**. Premere il tasto **▲/▼** e premere il tasto **ENTER** per impostare il valore predefinito.
 - **Corrente:** Ripristina la modalità immagine corrente sulle impostazioni predefinite.
 - **Tutto:** Ripristina sui valori predefiniti tutte le impostazioni del menu Immagine, fatta eccezione per Uten 1/Uten 2)

Menu Sintonia temperatura colore



- **Guadagno R**
Premere il tasto **◀/▶** per regolare il Guadagno rosso.
- **Guadagno G**
Premere il tasto **◀/▶** per regolare il Guadagno verde.
- **Guadagno B**
Premere il tasto **◀/▶** per regolare il Guadagno blu.
- **Offset R**
Premere il tasto **◀/▶** per regolare l'Offset rosso.
- **Offset G**
Premere il tasto **◀/▶** per regolare l'Offset verde.
- **Offset B**
Premere il tasto **◀/▶** per regolare l'Offset blu.

Per impostare una temperatura colore preferita:

1. Selezionare **Temperatura colore** e selezionare **Caldo**, **Normale** o **Freddo** premendo il tasto **◀/▶** del proiettore o del telecomando.
2. Premere il tasto **▼** per selezionare **Sintonia temperatura colore** e premere il tasto **ENTER**. È visualizzata la pagina Sintonia temperatura colore.
3. Premere il tasto **▲/▼** per selezionare la voce che si vuole modificare e regolare i valori premendo il tasto **◀/▶**.
 - **Guadagno rosso/Guadagno verde/Guadagno blu:** Regola i livelli di contrasto di rosso, verde e blu.
 - **Offset rosso/Offset verde/Offset blu:** Regola i livelli di luminosità di rosso, verde e blu.
4. Premere il tasto **MENU** per salvare le impostazioni e uscire.

Menu Gestione colori 3D

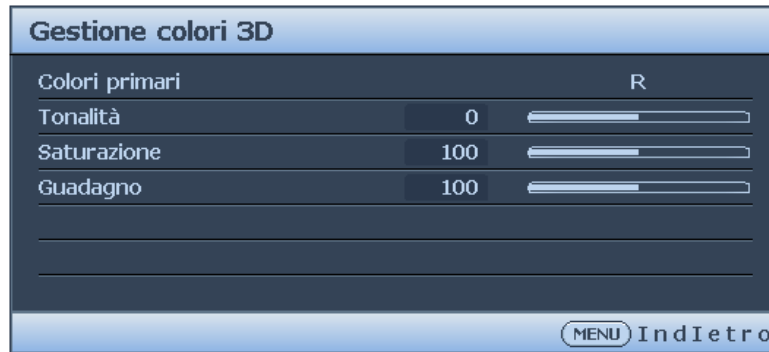

- **Colori primari**
Premere il tasto **ENTER** per accedere al menu **Colori primari**. Premere il tasto **▲/▼** per selezionare il colore primario. Le opzioni sono R, G, B, C, M, Y e W.
- Se **Colori primari** è selezionato su R, G, B, C, Y e M, regolare Tonalità, Saturazione e Guadagno.
 - **Tonalità**
Premere il tasto **ENTER** per accedere al menu **Tonalità**. Premere il tasto **▲/▼/◀/▶** per regolare le impostazioni.
 - **Saturazione**
Premere il tasto **ENTER** per accedere al menu **Saturazione**. Premere il tasto **▲/▼/◀/▶** per regolare le impostazioni.
 - **Guadagno**
Premere il tasto **ENTER** per accedere al menu **Guadagno**. Premere il tasto **▲/▼/◀/▶** per regolare le impostazioni.
- Se **Colori primari** è selezionato su Bianco, regolare Guadagno rosso/Guadagno verde/Guadagno blu.

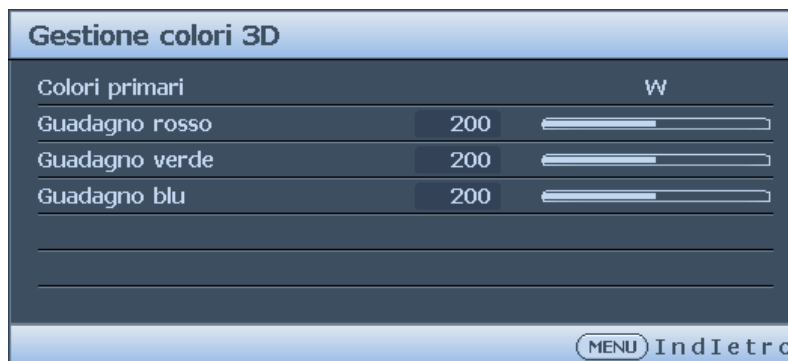

Gestione colori 3D

Nella maggior parte delle installazioni non sarà necessaria la gestione del colore, come nelle aule socratiche, sale riunioni o salotti dove la luce rimane accesa, oppure in edifici dove le finestre permettono alla luce del sole di entrare nelle stanze.

La gestione del colore deve essere presa in considerazione solo in installazioni permanenti con livelli di illuminazione controllati come ad esempio sale per assemblee, sale per conferenze o Home Theater. La gestione del colore fornisce la regolazione precisa del colore per consentire una riproduzione più accurata del colore, qualora fosse necessaria.

Una gestione del colore appropriata può essere ottenuta solamente in condizioni di visione controllate e riproducibili. È necessario usare un colorimetro (misuratore del colore della luce) ed una serie di immagini adatte per misurare la riproduzione del colore. Questi strumenti non sono forniti in dotazione al proiettore, tuttavia il fornitore del proiettore dovrebbe essere in grado di fornire l'assistenza adatta, oppure il nominativo di un installatore professionista.

Gestione colori fornisce sette set (RGBCMYW) di colori da regolare. Quando si seleziona ciascun colore si può regolare indipendentemente il suo valore e saturazione in base alle

proprie preferenze.

Se è stato acquistato un disco di prova che contiene vari modelli di prova di colore che può essere usato per testare i colori su monitor, TV, proiettori, eccetera, si può proiettare qualsiasi immagine del disco sullo schermo ed accedere al menu Gestione colori 3D per eseguire le regolazioni.

Per regolare le impostazioni:

1. Andare al menu **IMMAGINE** e selezionare **Gestione colori 3D**.
2. Premere il tasto **ENTER** quindi è visualizzata la pagina Gestione colori 3D.
3. Selezionare **Colori primari** e premere il tasto ◀/▶ per selezionare un colore tra Red (Rosso), Green (Verde), Blue (Blu), Cyan (Ciano), Magenta e Yellow (Giallo).
4. Premere il tasto ▼ per selezionare **Tonalità** e premere il tasto ◀/▶ per regolare il valore. L'aumento del valore includerà colori composti di proporzioni variabili dei due colori adiacenti.
Fare riferimento all'illustrazione sulla destra per vedere come i colori si relazionano tra di loro.
Ad esempio, se si seleziona Rosso e si imposta il valore su 0, sarà selezionato solo il rosso puro dell'immagine proiettata. Aumentando il valore si includerà il rosso vicino al giallo ed il rosso vicino al Magenta.
5. Premere il tasto ▼ per selezionare **Saturazione** e regolare il valore in base alle proprie preferenze premendo il tasto ◀/▶. Ogni regolazione eseguita si rifletterà immediatamente sull'immagine.
Ad esempio: se si seleziona Rosso e si imposta il valore su 0, sarà interessata solo la saturazione del rosso puro.
6. Regolare **Guadagno RGB** per ottenere un punto bianco preciso. Ad esempio, per correggere un bianco rossastro, è possibile ridurre il valore del guadagno R.

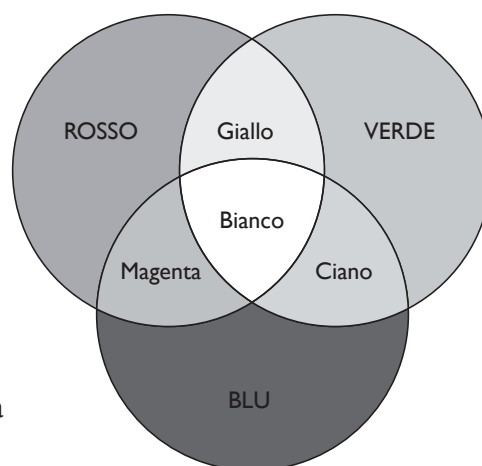

Menu SORGENTE



- **Ricerca automatica veloce**
Premere il tasto ◀/▶ per abilitare o disabilitare la ricerca automatica dell'origine di ingresso.
- **HDR**
Premere ◀/▶ per selezionare un'impostazione HDR adeguata. Le opzioni sono Auto, SDR, HDR 10 e HLG.
- **Formato HDMI**
Premere ◀/▶ per selezionare un formato colore adatto per ottimizzare la qualità di visualizzazione. Le opzioni sono Auto, RGB limitato, RGB completo, YUV limitato, YUV completo.
 - **Auto:** Seleziona automaticamente uno spazio colore e un livello di grigio adatti per il segnale HDMI in ingresso.
 - **RGB limitato:** Utilizza la gamma limitata RGB 16-235.
 - **RGB completo:** Utilizza la gamma completa RGB 0-255.
 - **YUV limitato:** Utilizza la gamma limitata YUV 16-235.
 - **YUV completo:** Utilizza la gamma completa YUV 0-255.
- **HDMI EDID**
Premere **ENTER** per accedere al menu **HDMI EDID**. Premere ▲/▼ e premere **ENTER** per selezionare HDMI. Premere ◀/▶ per impostare il valore predefinito.
 - **Avanzato:** La modalità Avanzato può cambiare su HDMI 2.0 EDID.
 - **Standard:** La modalità Standard può cambiare su HDMI 1.4 EDID.
- **Equaliz. HDMI**
Premere **ENTER** per accedere al menu **Equalizzatore HDMI**. Premere ▲/▼ e premere **ENTER** per selezionare HDMI. Premere ◀/▶ per impostare il valore predefinito.
- **Sincronizzazione automatica**
Premere il tasto ◀/▶ per abilitare o disabilitare la funzione di sincronizzazione automatica.

Menu CONFIGURAZ. SISTEMA: Di base

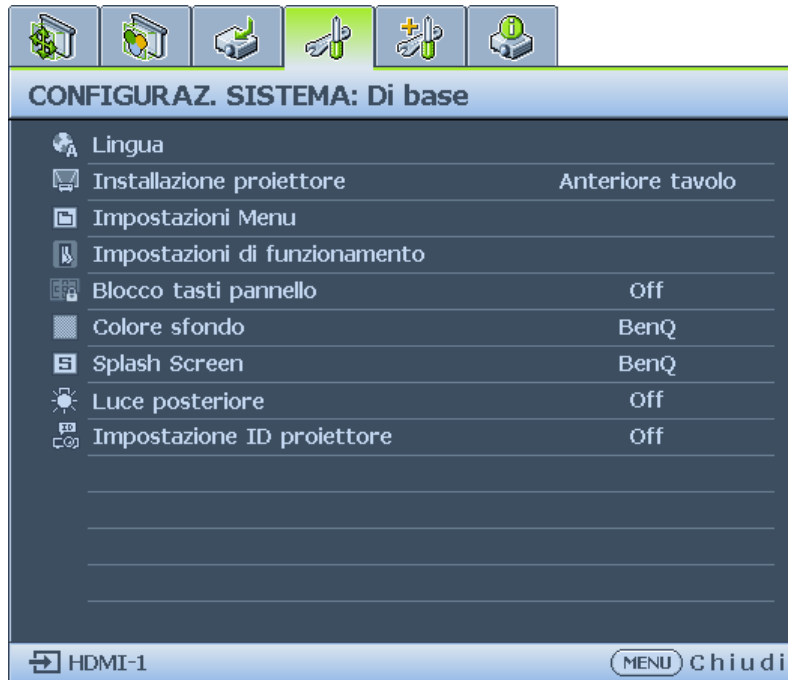

- Lingua**
 Premere il tasto **ENTER** per accedere al menu **Lingua**. Premere il tasto ▲/▼/◀/▶ per selezionare la lingua del menu OSD.
- Installazione proiettore**
 Premere ◀/▶ per selezionare l'installazione del proiettore. Le opzioni sono Anteriore tavolo, Posteriore tavolo, Posteriore soffitto e Anteriore soffitto.
- Impostazioni Menu**
 Premere il tasto **ENTER** per accedere al menu **Impostazioni Menu**. Per ulteriori informazioni, fare riferimento a "[Menu Impostazioni Menu](#)" a pagina 48.
- Impostazioni di funzionamento**
 Premere il tasto **ENTER** per accedere al menu **Impostazioni di funzionamento**. Per ulteriori informazioni, fare riferimento a "[Menu Impostazioni di funzionamento](#)" a pagina 48.
- Blocco tasti pannello**
 Premere ◀/▶ per abilitare o disabilitare tutte le funzioni dei tasti del pannello tranne **POWER** sul proiettore.
- Colore sfondo**
 Premere il tasto ◀/▶ per selezionare il colore di fondo da visualizzare in caso di assenza del segnale d'ingresso. Le opzioni sono BenQ, Nero, Blu e Porpora.
- Splash Screen**
 Premere il tasto ◀/▶ per selezionare il modello d'avvio quando si accende il proiettore. Le opzioni sono BenQ, Nero e Blu.
- Luce posteriore**
 Per abilitare o disabilitare la luce LED posteriore per l'illuminazione sui terminali.
- Impostazione ID proiettore**
 Per utilizzare i tasti sinistro e destro per abilitare o disabilitare l'ID proiettore.

Menu Impostazioni Menu



- **Tempo visualizz. menu**
Premere il tasto ◀/▶ per selezionare l'intervallo di visualizzazione del menu. Le opzioni disponibili sono 5 sec, 10 sec, 20 sec, 30 sec e Sempre.
- **Posizione menu**
Premere il tasto ◀/▶ per selezionare la posizione di visualizzazione del menu. Le opzioni sono Al centro, In alto a sinistra, In alto a destra, In basso a sinistra e In basso a destra.
- **Messaggio promemoria**
Premere il tasto ◀/▶ per abilitare o disabilitare la visualizzazione del messaggio di promemoria.

Menu Impostazioni di funzionamento

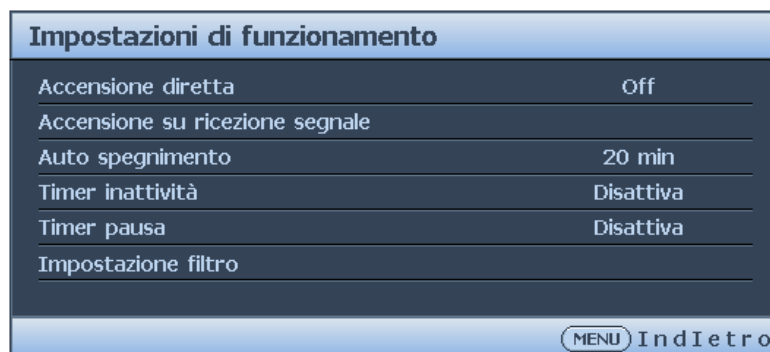

- **Accensione diretta**
Premere il tasto ◀/▶ per abilitare o disabilitare l'accensione automatica del proiettore quando è collegata l'alimentazione AC.
- **Accensione su ricezione segnale**
Premere il tasto ◀/▶ per abilitare o disabilitare l'accensione automatica del proiettore quando è rilevato un segnale di ingresso.
- **Auto spegnimento**
Premere il tasto ◀/▶ per abilitare o disabilitare lo spegnimento automatico del proiettore quando non c'è alcun segnale di ingresso.
- **Timer inattività**
Premere il tasto ◀/▶ per impostare l'intervallo di oscuramento dell'immagine. Le opzioni disponibili sono Disattiva, 5 min, 10 min, 15 min, 20 min, 25 min e 30 min.
- **Timer pausa**
Premere il tasto ◀/▶ per impostare il tempo entro cui il proiettore si spegne. Le opzioni sono Disabilitato, 30 min, 1 ora, 2 ore, 3 ore, 4 ore, 8 ore e 12 ore.
- **Impostazione filtro**
Premere **ENTER** per accedere al menu **Impostazioni filtro**. Per ulteriori informazioni, fare riferimento a "[Menu Impostazione filtro](#)" a pagina 49.

Menu Impostazione filtro



- **Timer filtro**
Premere ◀/▶ per abilitare o disabilitare il timer filtro.
- **Ripristina timer filtro**
Premere **ENTER** per ripristinare il timer filtro quando si sostituisce il filtro.
- **Tempo uso filtro**
Visualizza il numero di ore d'uso correnti del filtro.

Menu CONFIGURAZ. SISTEMA: Avanzata



- **Modalità altitudine elevata**

Premere il tasto ◀/▶ per abilitare o disabilitare la Modalità altitudine elevata. Abilitare questa funzione quando l'altitudine operativa è superiore ai 1.500 m o la temperatura ambiente è superiore ai 40° C.

- **Riduz dinamica**

Premere ◀/▶ per abilitare o disabilitare la funzione di attenuazione della luminosità. Abilitare la funzione per ridurre automaticamente il livello di luminosità dello schermo quando l'immagine visualizzata contiene una proporzione elevata di aree luminose.

Quando **Modalità Sincronizzazione 3D** è **Link DLP**, la funzione **Attenuazione luminosità** non è disponibile.

- **Impostazioni audio**

Premere il tasto **ENTER** per accedere al menu **Impostazioni audio**. Per ulteriori informazioni, fare riferimento a "[Menu Impostazioni audio](#)" a pagina 52.

- **Impostazioni illuminazione**

Premere **ENTER** per accedere al menu **Impostazioni illuminazione**. Per ulteriori informazioni, fare riferimento a "[Menu Impostazioni illuminazione](#)" a pagina 53.

- **Impostaz. protezione**

Premere il tasto **ENTER** per accedere al menu **Impostaz. protezione**. Per ulteriori informazioni, fare riferimento a "[Menu Impostaz. protezione](#)" a pagina 53.

- **HDBaseT**

Premere ◀/▶ per abilitare o disabilitare HDBaseT.

 **Nota:**

- L'attivazione della modalità HDBaseT disabiliterà il controllo LAN interno e RS232 e passerà automaticamente la modalità standby normale.
- Se Modalità altitudine elevata è attivato, la forza di alimentazione è 85%.

Tabella funzione di controllo HDBaseT

Lato controllo	Funzione	Modalità Standby			Osservazioni
		Eco (< 0,5 W)	Rete (< 2 W)	Normale (> 2 W)	
Proiettore	IR frontale (Wireless)	○	○	0 (disabilitabile via OSD)	
	IR posteriore (Wireless)	○	○	0 (disabilitabile via OSD)	
	RS-232	○	○	X	
	RJ45/LAN	X	○	X	
	Telecomando cablato	○	○	○	
HDBaseTX Box	HDBT-IR (Wireless)	X	X	○	
	RS-232	X	X	○	
	RJ45/LAN	X	X	○	
	Telecomando cablato	X	X	○	È possibile collegarsi tramite cavo dal lato HDBaseTX per ottenere la funzione cablata.

○: Abilita X: Disattiva

- **Baud rate**

Premere il tasto ◀/▶ per selezionare la velocità baud RS-232 Baud Rate. La frequenza è fissa a 9600 per la modalità HDBaseT. L'opzione baud rate è disponibile solo quando è in uso un connettore RS-232 a 9 pin.

- **Test formato**

Premere il tasto ◀/▶ per selezionare il modello di prova. Le opzioni sono Off, Grid, White, Red, Green, Blue, Black, RGB Ramp, Color Bar, Step Bar, CheckBoard, Horizontal Lines, Vertical Lines, Diagonal Lines, Horizontal Ramp e Vertical Ramp.

- **Memoria imm**

Per consentire agli utenti di salvare e applicare una serie di impostazioni dell'immagine personalizzate per circostanze di uso regolare in base alla sorgente e ai tempi

- **Interruttore 12V**

Premere il tasto ◀/▶ per abilitare o disabilitare la funzione Interruttore 12V.

- **Impostaz standby**

Premere il tasto **ENTER** per accedere al menu **Impostaz standby**. Per ulteriori informazioni, fare riferimento a "[Menu Impostaz standby](#)" a pagina 54.

- **Impostazioni di rete**

Premere il tasto **ENTER** per accedere al menu **Impostazioni di rete**. Per ulteriori informazioni, fare riferimento a "[Menu Impostazioni di rete](#)" a pagina 54.

- **Riprist. tutte imp.**

Premere il tasto **ENTER** per ripristinare tutte le impostazioni sui valori predefiniti.

Menu Impostazioni audio



- **Mute**

Premere il tasto ◀/▶ per abilitare o disabilitare la funzione Mute.

- Uso del telecomando

Premere **MUTE** per disattivare temporaneamente il sonoro. Mentre l'audio è disattivo, lo schermo sarà visualizzato nell'angolo in alto a destra dello schermo.

Premere di nuovo **MUTE** per riattivare il sonoro.

- Usando il menu OSD

1. Premere il tasto **MENU**, quindi premere il tasto ◀/▶ finché è visualizzato il menu **CONFIGURAZ. SISTEMA:Avanzata**.

2. Premere il tasto ▼ per selezionare **Impostazioni audio** e premere il tasto **ENTER**. È visualizzata la pagina Impostazioni audio.

3. Selezionare **Mute** e premere il tasto ◀/▶ per selezionare **On** (Attiva).

4. Per ripristinare l'audio, ripetere le istruzioni di cui ai punti 1-3 e premere il tasto ◀/▶ per selezionare **Off** (Disattiva).

- **Volume**

Premere il tasto ◀/▶ per regolare il volume del proiettore.

- Uso del telecomando

Premere il tasto **VOLUME+/VOLUME-** per selezionare il livello audio voluto.

- Usando il menu OSD

1. Premere il tasto **MENU**, quindi premere il tasto ◀/▶ finché è visualizzato il menu **CONFIGURAZ. SISTEMA:Avanzata**.

2. Premere il tasto ▼ per selezionare **Impostazioni audio** e premere il tasto **ENTER**. È visualizzata la pagina Impostazioni audio.

3. Premere il tasto ▼ per selezionare **Volume** e premere il tasto ◀/▶ per selezionare il livello voluto.

Menu Impostazioni illuminazione



- **Modalità illuminazione**
Premere ◀/▶ per selezionare la modalità sorgente luminosa. Le opzioni sono Normale, Risparmio, Attenuazione luminosità e Personalizzato.
- **Personalizza luminosità**
Premere ◀/▶ per regolare la luminosità del proiettore.
- **Luminosità costante**
Premere ◀/▶ per abilitare o disabilitare la funzione per mantenere la luminosità allo stesso livello.
- **Ore utilizzo illuminazione**
Premere **ENTER** per accedere al menu **Informazioni sorgente luminosa**

Menu Impostaz. protezione

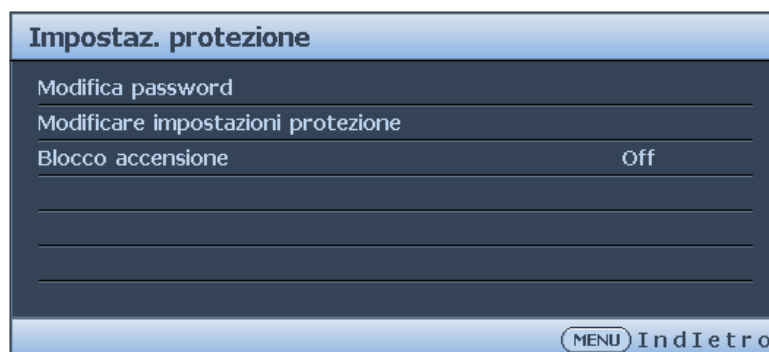

- **Modifica password**
Premere **ENTER** per modificare la password.
- **Modificare impostazioni protezione**
Premere il tasto **ENTER** per modificare le impostazioni di protezione.
- **Blocco accensione**
Premere il tasto ◀/▶ per abilitare o disabilitare la funzione Blocco accensione. Se la funzione è abilitata, è necessario inserire la password ogni volta che il proiettore è acceso.

Menu Impostaz standby



- **Mod Standby**
Premere ◀/▶ per selezionare la modalità Standby. Le opzioni sono Eco, Rete e Normale.
- **Disatt auto modalità standby rete**
Premere ◀/▶ Serve ad attivare o disattivare dopo un certo periodo di tempo la commutazione automatica dalla modalità standby di rete alla modalità standby non di rete.
- **Pass through audio**
Premere ◀/▶ per abilitare la funzione line-out quando il proiettore è in modalità Standby. Le opzioni sono Ingr audio, HDMI 1, HDMI 2 e Off.

Menu Impostazioni di rete



- **LAN cablata**
Premere il tasto **ENTER** per accedere al menu **LAN cablata** impostare indirizzo IP, Subnet Mask, Gateway predefinito, server DNS e DHCP.
- **Scopri dispositivo AMX**
Premere il tasto ◀/▶ per abilitare o disabilitare la funzione Scopri dispositivo AMX. Quando la funzione è abilitata, il proiettore può essere rilevato da un controller AMX.
- **Indirizzo MAC**
Visualizza l'indirizzo MAC corrente del proiettore.

Menu Informazioni

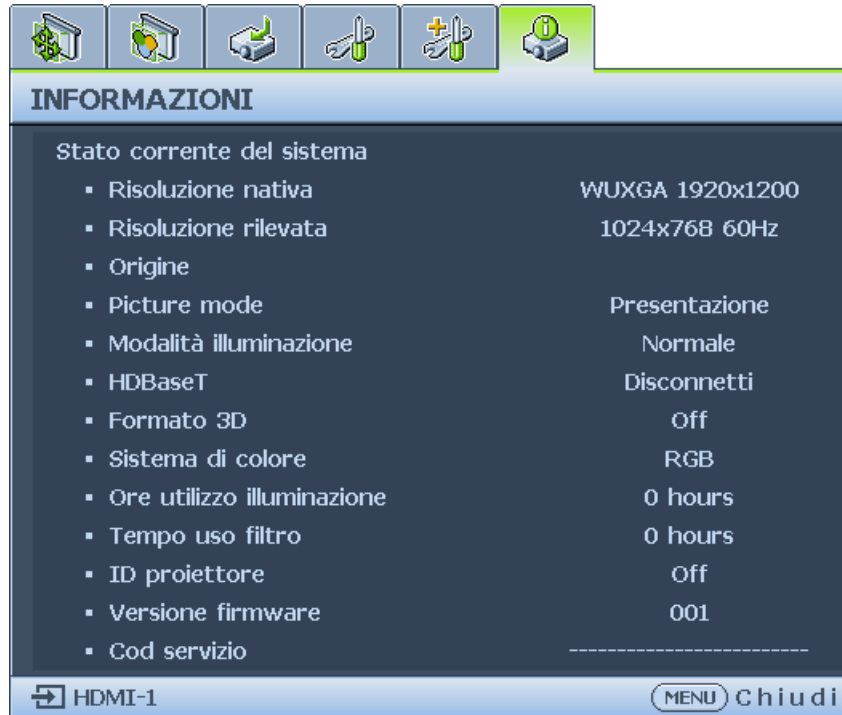

- **Risoluzione nativa**
Visualizza la risoluzione nativa del modello.
- **Risoluzione rilevata**
Visualizza la temporizzazione rilevata.
- **Origine**
Visualizza l'origine del segnale corrente.
- **Picture mode**
Visualizza la modalità immagine corrente.
- **Modalità illuminazione**
Visualizza la modalità sorgente luminosa corrente.
- **HDBaseT**
Visualizza lo stato attuale di HDBaseT.
- **Formato 3D**
Visualizza la modalità 3D corrente. Disponibile solo quando è abilitata la funzione 3D.
- **Sistema di colore**
Visualizza il formato del sistema di input.
- **Ore utilizzo illuminazione**
Visualizza il numero di ore d'uso dell'illuminazione.
- **Tempo uso filtro**
Visualizza il numero di ore d'uso del filtro.
- **ID proiettore**
Visualizza l'ID proiettore corrente.
- **Versione firmware**
Visualizza la versione del firmware del proiettore.
- **Cod servizio**
Visualizza il numero di serie del proiettore.

Struttura del menu

Menu principale	Menu secondario	Opzioni
DISPLAY	Colore parete	Off / Giallo chiaro / Rosa / Verde chiaro / Blu / Lavagna
	Rapporto	Automatico/ Effettivo/4:3/16:9/16:10/2,4:1
	Correzione 2D	H: -15~0~15 / V: -15~0~15
	Adatta angoli	In alto a sinistra/In alto a destra/ In basso a sinistra/In basso a destra
	Pos.	H: -5~0~5 / V: -5~0~5
	Fase	0~Automatico~31
	Dimensione orizzontale	-15~0~15
	Ridimensionamento immagine digitale	Zoom digitale PC: 1,0X~2,0X Video: 1,0X~1,8X
		Riduz/spostam digitale 0,8X~1,0X
		Spostam imm digitale Spostam imm digitale
		Blanking In alto/ Giù/ Sinistra/ Destra/ Ripristina
	Risoluzione nativa	Riduz digitale WUXGA / 1080P Spostam imm digitale
	Overscan	Composite/S-Video: 0- 3 altri: 0-3
	3D	Modalità Sincronizzazione 3D DLP Link/VESA 3D
		Modalità 3D Auto / Sequenza fotogr. / Combinazione fotogrammi / In alto-In basso / Affiancato/ Disattiva
		Inverti sincronizzazione 3D Disattiva/Inverti
		Ritardo uscita sinc. 3D 0~359
		Riferimento uscita sincronizzazione 3D 3D VESA/ Bypass
		Salva impostazioni 3D Impostazioni 3D 1/Impostazioni 3D 2/Impostazioni 3D 3
		Applica impostazioni 3D Impostazioni 3D 1/Impostazioni 3D 2/Impostazioni 3D 3/Off
	Modalità rapida	On/Off

Menu principale	Menu secondario	Opzioni	
Immagine	Picture mode	Luminoso / Presentazione / sRGB / Infografica / Video / DICOM SIM / (3D) / (HDR10) / (HLG) / Uten 1 / Uten 2	
	Modalità riferimento	Luminoso / Presentazione / sRGB / Infografica / Video / DICOM SIM / 3D / HDR 10 / HLG	
	Luminosità	0 ~50~100	
	Contrasto	-50~0~50	
	Colore	-50~0~50	
	Tono	-50~0~50	
	Nitidezza	0~15~31	
	Brilliant Color	0~10	
	Selezione gamma	1,8/ 2,0/ 2,1/ 2,2/ 2,3/ 2,4/ 2,6/ DICOM/ BenQ	
	Luminosità HDR	-2/ -1/ 0/ 1/ 2	
	Temperatura colore	Fredda/Normale/Calda	
	Sintonia temperatura colore	Guadagno R/Guadagno G/ Guadagno B/Offset R/Offset G/ Offset B	
	Gestione colori 3D	Colori primari (R/G/B/C/M/Y)	TONALITÀ / Saturazione / Guadagno
		Colori primari (W)	Guadagno rosso / Guadagno verde / Guadagno blu
Ripristina impostaz immagine		Corrente/Tutto/Annulla	
Sorgente	Ricerca automatica veloce	On/Off	
	HDR	Auto / SDR / HDR 10 / HLG	
	Formato HDMI	Auto/RGB limitato/RGB completo/YUV limitato/YUV completo	
	HDMI EDID	Avanzato/Standard	
	Equalizzatore HDMI	HDMI -1	Auto/Più basso/Basso/Medio/ Alto/Più alto
		HDMI -2	Auto/Più basso/Basso/Medio/ Alto/Più alto
	Sincronizzazione automatica	On/Off	
System Setup: Base	Lingua	English/Français/Deutsch/ Italiano/Español/Русский/ 繁體中文/简体中文/日本語/한국어/ Svenska/Nederlands/Türkçe/ Čeština/Português/ বাংলা / Polski/ Magyar/ Hrvatski/Română/ Norsk/Dansk/Български/Suomi/ Indonesian/Ελληνικά/العربية/ हिन्दी	

Menu principale	Menu secondario	Opzioni	
System Setup: Base	Installazione proiettore	Anteriore tavolo/Posteriore tavolo/Posteriore soffitto/ Anteriore soffitto	
	Impostazioni Menu	Tempo visualizz. menu	5 sec/10 sec/20 sec/30 sec/ Sempre
		Posizione menu	Al centro/In alto a sinistra/In alto a destra/In basso a destra/ In basso a sinistra
	Impostazioni di funzionamento	Messaggio promemoria	On/Off
		Accensione diretta	On/Off
		Accensione su ricezione segnale	Computer: On/Off HDMI-1: On/Off
		Auto spegnimento	Disattiva/ 3 min/ 10 min/ 15 min/ 20 min/ 25 min/ 30 min
		Timer inattività	Disattiva/ 5 min/ 10 min/ 15 min/ 20 min/ 25 min/ 30 min
		Timer pausa	Disattiva /30 min/1 ora/2 ore/ 3 ore/4 ore/8 ore/12 ore
		Impostazioni filtro	Timer filtro: On/Off Ripristina timer filtro: Ripristina/ Annulla Ore utilizzo filtro
	Blocco tasti pannello	On/Off	
	Colore sfondo	BenQ/Nero/Blu/Porpora/Grigio	
	Schermata d'avvio	BenQ/Nero/Blu	
	Luce posteriore	On/Off	
	Impostazione ID proiettore	Off/01/02/.../99	
System Setup: Avanzate	Modalità altitudine elevata	On/Off	
	Modalità attenuazione luminosità	On/Off	
	Impostazioni audio	Mute	On/Off
		Volume	
	Impostazioni illuminazione	Modalità illuminazione	Normale/Risparmio/ Attenuazione luminosità/ Personalizzato
		Luminosità personalizzata	25%-100%
		Luminosità costante	On/Off
Ore utilizzo illuminazione	Tempo di utilizzo luce / Modalità normale / Modalità ECO / Modalità di attenuazione / Modalità personalizzata		

Menu principale	Menu secondario	Opzioni	
System Setup: Avanzate	Impostaz. protezione	Modifica password	
		Modificare impostazioni protezione	
		Blocco accensione	On/Off
	HDBaseT		On/Off
	Baud rate		2400/ 4800/ 9600/ 14400/ 19200/ 38400/ 57600/ 115200
	Test formato		Disattiva/Griglia/Rosso/Verde/ Blu/Nero/Gradazioni RGB/ Barre dei colori/Barre di punto/ Scacchiera/Linee orizzontali/ Linee verticali/Linee diagonali/ Gradazione orizzontale/ Gradazione verticale
	Memoria di immagini	Salva memoria immagine	Memoria 1 / Memoria 2 / Memoria 3 / Memoria 4 / Memoria 5
		Applica memoria immagine	Memoria 1 / Memoria 2 / Memoria 3 / Memoria 4 / Memoria 5
	Interruttore 12V		On/Off
	Impostazioni standby	Modalità Standby	Eco/ Rete/ Normale
		Disatt auto modalità standby rete	Mai/ 20 min / 1 ora/ 3 ore/ 6 ore
		Pass through audio	Off / Ingresso audio / HDMI 1/ HDMI 2 / DISPLAY PORT / HDBaseT
	Impostazioni di rete	LAN cablata	Stato
DHCP			
Indirizzo IP			
Subnet Mask			
		Gateway predefinito	
	Server DNS		
	Applica		
	Scopri dispositivo AMX	On/Off	
	Indirizzo MAC		
	Riprist. tutte imp.	Ripristina/Annulla	

Menu principale	Menu secondario	Opzioni	
Informazioni	Stato corrente del sistema	Risoluzione nativa	WUXGA 1920x1200 1080p 1920x1080
		Risoluzione rilevata	
		Sorgente	
		Picture mode	
		Modalità illuminazione	
		Risoluzione	
		HDBaseT	Connetti / Disconnetti
		Formato 3D	
		Sistema di colore	
		Tempo uso filtro	Appare quando è attivo il timer del filtro
		ID proiettore	
		Versione firmware	
		Codice di servizio	NS

Manutenzione

Prima di eseguire la manutenzione del proiettore

- Assicurarsi di spegnere l'alimentazione prima di eseguire la manutenzione del proiettore.
- Quando si spegne il proiettore, assicurarsi di seguire le procedure descritte nella sezione "[Spegnimento del proiettore](#)" a pagina 34.

Cura del proiettore

Il proiettore richiede poche operazioni di manutenzione. L'unico intervento da eseguire regolarmente è la pulizia dell'obiettivo.

Non rimuovere mai alcuna parte del proiettore. Contattare il rivenditore se è necessaria la sostituzione di altre parti.

Pulire la superficie frontale dell'obiettivo

Pulire l'obiettivo ogni volta che si nota della sporcizia o della polvere sulla superficie.

- Rimuovere la polvere utilizzando una bomboletta di aria compressa.
- Usare un panno specifico per la pulizia delle lenti o inumidire un panno morbido con un detergente per lenti e pulire delicatamente la superficie dell'obiettivo, per rimuovere sporcizia o macchie.



Attenzione:

Non usare mai alcun tipo di panno abrasivo, detersivi alcalini/acidi, polveri abrasive o solventi volatili come alcol, benzene, solventi o insetticidi. L'uso di tali materiali, o il contatto prolungato con oggetti di gomma o vinile, può provocare danni alle superfici ed alla struttura del proiettore.

Pulire la copertura del proiettore

Prima di pulire la copertura, spegnere il proiettore con l'appropriata procedura di spegnimento appropriata, descritta nella sezione "[Spegnimento del proiettore](#)" a pagina 34, e poi scollegare il cavo d'alimentazione.

- Pulire la copertura con un panno morbido e senza peluria per rimuovere sporcizia o polvere.
- Rimuovere la polvere o le macchie resistenti con un panno morbido inumidito con acqua o detergente con pH neutro. Poi asciugare la copertura.



Attenzione:

Non utilizzare mai cera, alcool, benzene, solvente o altri detersivi chimici. Questi prodotti possono danneggiare la copertura.

Manutenzione del filtro

Pulizia del filtro

Il filtro dell'aria impedisce alla polvere di accumularsi sulla superficie degli elementi ottici all'interno del proiettore. Se il filtro è sporco o ostruito, il proiettore potrebbe surriscaldarsi oppure potrebbe verificarsi il degrado della qualità dell'immagine proiettata.

1. Spegnerne il proiettore e scollegare il cavo d'alimentazione AC dalla presa di corrente AC.
2. Pulire il filtro dell'aria con un aspirapolvere.

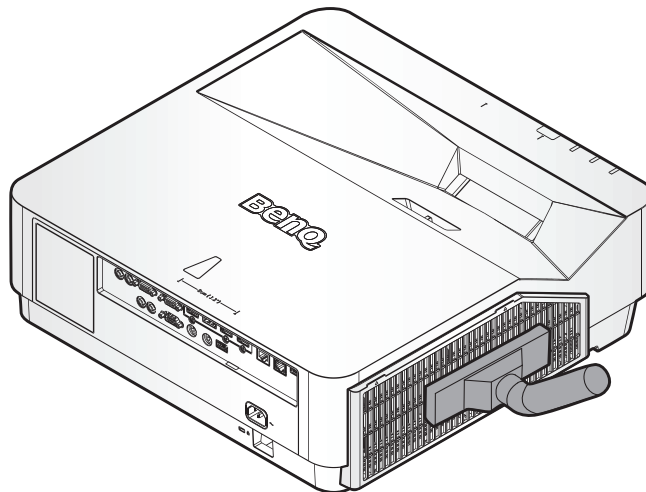

Attenzione:

Si consiglia di evitare ambienti polverosi o fumosi quando si utilizza il proiettore, poiché possono provocare una scarsa qualità dell'immagine. Se il filtro è oltremodo ostruito ed è impossibile pulirlo, sostituirlo con uno nuovo.

Nota:

Si raccomanda di utilizzare una scala per accedere al filtro. Non rimuovere il proiettore dal supporto a parete.

Sostituzione del filtro

1. Spegnere il proiettore e scollegare il cavo d'alimentazione dalla presa di corrente. Pulire la polvere sul proiettore e intorno alle prese d'aria.
Allentare i due ganci che fissano il modulo del filtro.
2. Rimuovere il modulo del filtro dal proiettore.

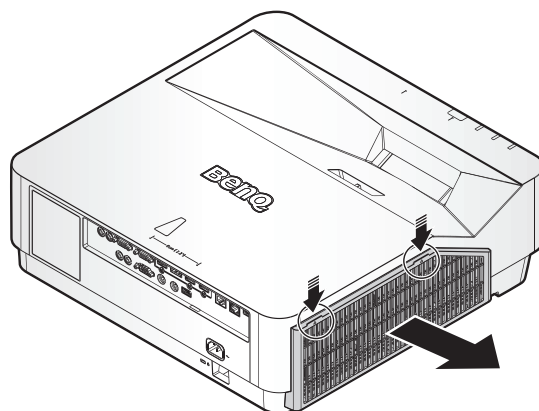

3. Sostituire il nuovo modulo del filtro con coperchio del filtro.
4. Riposizionare il modulo del filtro sul proiettore spingendo delicatamente nella direzione mostrata, assicurandosi che i due ganci fissino il modulo del filtro.

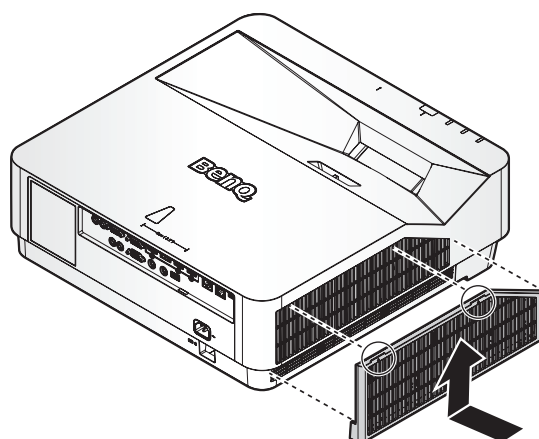

Nota:

Non lavare il filtro con acqua o altri tipi di liquidi.

Spia LED

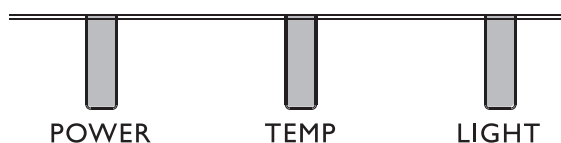

Uso LED

Nome LED	Descrizione dettagliata
LED alimentazione	Visualizzare lo stato della sequenza di accensione/spengimento. Arancione : Spegnimento (verde + rosso) Verde: Accensione Lampeggiante: Riscaldamento/spengimento e raffreddamento/codice errore
LED di stato della temperatura	Visualizzare lo stato termico (guasto ventola, temperatura eccessiva, ecc.) Rosso: Surriscaldamento termico Lampeggiante: Codice di errore
LED di stato della lampada	Visualizzare lo stato della lampada (lampada guasta, lampada deteriorata, ecc.) Rosso: Lampada guasta Lampeggiante: Codice di errore

Messaggio di sistema

Alimentazione	Temp	Light	Stato e descrizione
Arancione	-	-	Stand-by
Lampeggiante in verde	-	-	Accensione
Verde	-	-	Funzionamento normale
Lampeggiante in arancione	-	-	Raffreddamento di spegnimento normale
Rosso	Rosso	Rosso	Download
Verde	-	Rosso	Impossibile avviare CW
Verde	-	Rosso Lampeggiante	Impossibile avviare ruota fosforo
Lampeggiante in rosso	-	-	Impossibile spegnere scaler (interruzione dati)
Rosso	-	Rosso	Impossibile ripristinare scaler (solo proiettore video)
-	Rosso	-	Download LAN non riuscito
-	Verde	-	Elaborazione download LAN
Arancione	-	Verde Lampeggiante	Spia alimentazione esaurita

Alimentazione	Temp	Light	Stato e descrizione
Arancione	-	Verde	Sgancio lente
Arancione	-	Rosso	Struttura aperta
Arancione	-	Rosso Lampeggiante	Avviso sostituzione filtro
Arancione	Verde Lampeggiante	-	Errore guasto sensore termico

Messaggi burn-in

Alimentazione	Temp	Light	Stato e descrizione
Verde	-	-	Burn-in ON
Verde	Verde	Verde	Burn-in OFF

Messaggi di errore lampada

Alimentazione	Temp	Light	Stato e descrizione
-	-	Rosso	Errore Lamp1 durante funzionamento normale
-	-	-	Errore Lamp2 durante funzionamento normale
-	-	Rosso	Guasto entrambe lampade
-	-	Rosso Lampeggiante	Lampada non accesa

Messaggi di errore termico

Alimentazione	Temp	Light	Stato e descrizione
Rosso	Rosso	-	Errore ventola 1 (la velocità effettiva della ventola è al di fuori dei parametri desiderati)
Rosso	Rosso Lampeggiante	-	Errore ventola 2 (la velocità effettiva della ventola è al di fuori dei parametri desiderati)
Rosso	Verde	-	Errore ventola 3 (la velocità effettiva della ventola è al di fuori dei parametri desiderati)
Rosso	Verde Lampeggiante	-	Errore ventola 4 (la velocità effettiva della ventola è al di fuori dei parametri desiderati)
Rosso Lampeggiante	Rosso	-	Errore ventola 5 (la velocità effettiva della ventola è al di fuori dei parametri desiderati)

Alimentazione	Temp	Light	Stato e descrizione
Rosso Lampeggiante	Rosso Lampeggiante	-	Errore ventola 6 (la velocità effettiva della ventola è al di fuori dei parametri desiderati)
Rosso Lampeggiante	Verde	-	Errore ventola 7 (la velocità effettiva della ventola è al di fuori dei parametri desiderati)
Rosso Lampeggiante	Verde Lampeggiante	-	Errore ventola 8 (la velocità effettiva della ventola è al di fuori dei parametri desiderati)
Rosso	Verde	Rosso Lampeggiante	Errore ventola 9 (la velocità effettiva della ventola è al di fuori dei parametri desiderati)
Rosso	Verde	Rosso	Errore ventola 10 (la velocità effettiva della ventola è al di fuori dei parametri desiderati)
Rosso	Verde Lampeggiante	Rosso Lampeggiante	Errore ventola 11 (la velocità effettiva della ventola è al di fuori dei parametri desiderati)
Rosso	Verde Lampeggiante	Rosso	Errore ventola 12 (la velocità effettiva della ventola è al di fuori dei parametri desiderati)
Verde	Rosso	-	Errore temperatura 1 (temperatura sopra il limite)
Verde	Rosso Lampeggiante	-	Errore apertura sensore termico 1
Verde	Verde	-	Errore corto sensore termico 1
Verde	Verde Lampeggiante	-	IC termico 1 Errore connessione I2C
Verde Lampeggiante	Rosso	-	Errore temperatura 2 (temperatura sopra il limite)
Verde Lampeggiante	Rosso Lampeggiante	-	Errore apertura sensore termico 2
Verde Lampeggiante	Verde	-	Errore corto sensore termico 2
Verde Lampeggiante	Verde Lampeggiante	-	IC termico 2 Errore connessione I2C
Verde	Rosso	Rosso	Errore temperatura 3 (temperatura sopra il limite)
Verde	Rosso	Rosso Lampeggiante	Errore apertura sensore termico 3
Verde	Rosso	Verde	Errore corto sensore termico 3
Verde	Rosso	Verde Lampeggiante	IC termico 3 Errore connessione I2C
Verde	Rosso Lampeggiante	Rosso	Errore temperatura 4 (temperatura sopra il limite)

Alimentazione	Temp	Light	Stato e descrizione
Verde	Rosso Lampeggiante	Rosso Lampeggiante	Errore apertura sensore termico 4
Verde	Rosso Lampeggiante	Verde	Errore corto sensore termico 4
Verde	Rosso Lampeggiante	Verde Lampeggiante	IC termico 4 Errore connessione I2C
Arancione	Rosso	Rosso	Errore temperatura 5 (temperatura sopra il limite)
Arancione	Rosso	Rosso Lampeggiante	Errore apertura sensore termico 5
Arancione	Rosso	Verde	Errore corto sensore termico 5
Arancione	Rosso	Verde Lampeggiante	IC termico 5 Errore connessione I2C

Risoluzione dei problemi

Risoluzione dei problemi

Il proiettore non si accende.

Causa	Soluzione
Il cavo d'alimentazione non eroga corrente.	Collegare il cavo d'alimentazione alla presa AC del proiettore e ad una presa di corrente. Se la presa di corrente è dotata di interruttore, assicurarsi che questo sia in posizione d'accensione.
Si sta tentando di riaccendere il proiettore durante la procedura di raffreddamento.	Attendere il completamento della procedura di raffreddamento.

Nessuna immagine.

Causa	Soluzione
L'origine video non è accesa oppure non è collegata correttamente.	Accendere l'origine video e controllare che il cavo segnale sia collegato correttamente.
Il proiettore non è collegato correttamente al dispositivo del segnale d'ingresso.	Controllare il collegamento.
Il segnale d'ingresso non è stato selezionato correttamente.	Selezionare il segnale d'ingresso corretto col tasto SOURCE del proiettore o del telecomando.

Immagine sfuocata.

Causa	Soluzione
L'obiettivo non è messo a fuoco correttamente.	Regolare la messa a fuoco usando la ghiera di messa a fuoco.
Il proiettore e lo schermo non sono allineati correttamente.	Regolare l'angolo di proiezione, la direzione ed anche l'altezza dell'unità, se necessario.

Il telecomando non funziona.

Causa	Soluzione
Le batterie sono scariche.	Sostituire con batterie nuove.
C'è un ostacolo tra il telecomando ed il proiettore.	Rimuovere l'ostacolo.
Ci si trova ad una distanza eccessiva dal proiettore.	Stare a 7 m (23 piedi) dal proiettore.

La password non è corretta.

Causa	Soluzione
Non ci si ricorda la password.	<ol style="list-style-type: none"> 1. Tenere premuto per 3 secondi il tasto AUTO del proiettore o del telecomando. Il proiettore visualizza un numero codificato sullo schermo. 2. Annotare il numero e spegnere il proiettore. 3. Rivolgersi al Centro assistenza BenQ locale per decodificare il numero. Potrebbe essere richiesto di fornire la prova d'acquisto per verificare che non si tratti di utenti non autorizzati.

Specifiche

Specifiche

Ottica

Risoluzione
 LU960UST
 1920 x 1200
 Sistema di visualizzazione
 Sistema single-chip DLP™
 Sorgente luminosa
 Diodi laser

Elettricità

Alimentazione
 AC100-240V
 50/60 Hz (automatico)
 7,0A
 Consumo energetico
 450W (massimo); <0,5W (standby)

Meccanica

Peso
 26,4 libbre (12 Kg) (senza obiettivo)
 Dimensioni
 480x157,4x473 mm (18,90"x6,20"x18,62")

Terminali d'uscita

Altoparlante
 10 watt x 1 (RMS)
 Uscita segnale audio
 Connettore audio PC x 1
 Uscita monitor
 D-Sub 15 pin (femmina) x1
 USB
 TIPO A (5V/1,5A)
 HDMI OUT x 1
 3D SYNC OUT x 1

Controllo

USB
 Mini USB x1 (per servizio)
 Controllo seriale RS-232
 9 pin x 1 (Ingresso)
 Ricevitore IR x 1
 INTERRUTTORE 12V
 12VDC (max 0,2A) x 1
 Controllo LAN
 RJ45 x 1 (10/100Mbps)
 Telecomando cablato
 Connettore audio PC x 1

Terminali d'ingresso

Ingresso computer
 Ingresso digitale
 Porta VGA a 15 pin x 1
 Segnale ingresso video
 COMPONENT
 Condividere la porta VGA a 15 pin
 Ingresso segnale SD/HDTV
 Digitale - HDMI x 1
 HDMI 2 x 1
 RJ45 x1 (HDBaseT) (100Mbps)
 Ingresso segnale audio
 Ingresso audio
 Connettore audio PC x 1

Requisiti ambientali

Temperatura operativa
 Da 0°C a 40°C sul livello del mare (>35°C,
 forza di alimentazione a 80%)
 Umidità relativa operativa
 10%-90% (senza condensa)
 Altitudine operativa
 0-1.499 m a 0°C - 35°C
 1.500-3.000 m a 0°C - 30°C (con Modalità
 altitudine elevata attivato e forza di
 alimentazione a 85%)
 Temperatura di stoccaggio
 -20°C-60°C
 Umidità di stoccaggio
 10%-90% di umidità relativa (senza
 condensa)

Nota:

Tutte le specifiche sono soggette a modifiche senza preavviso.

Dimensioni

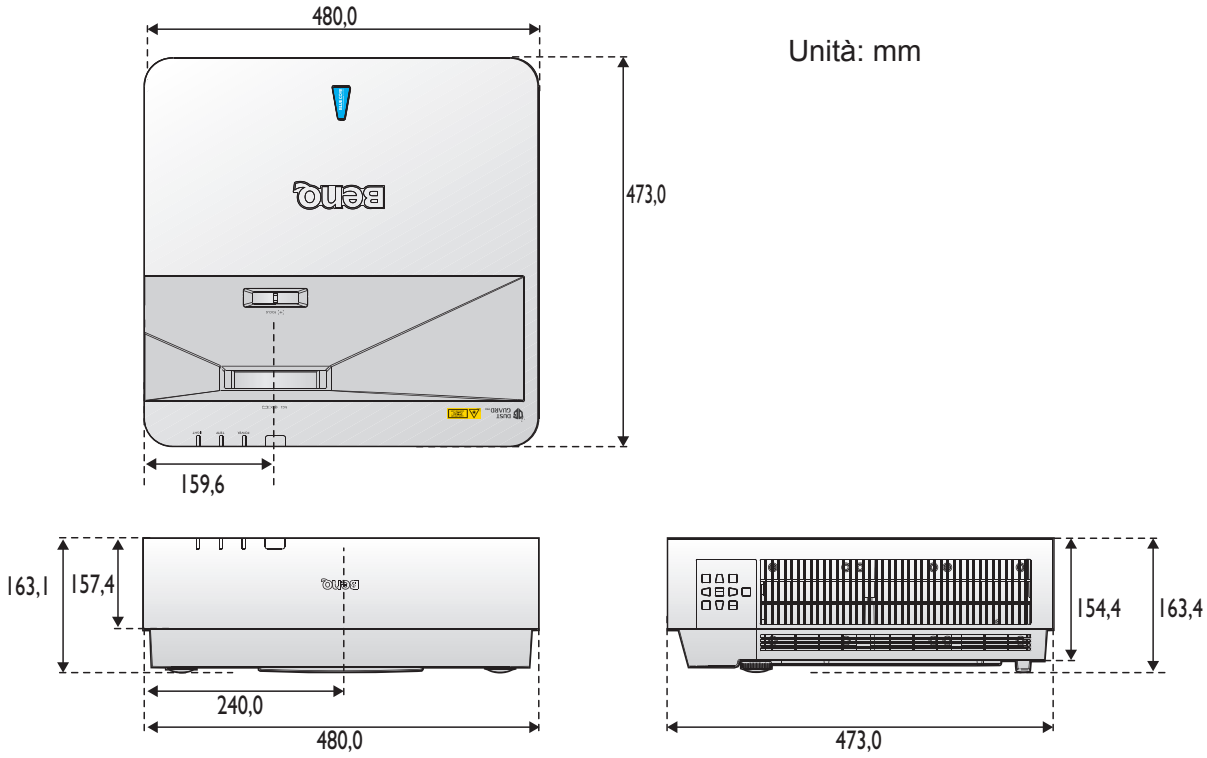

Supporto per installazione a soffitto

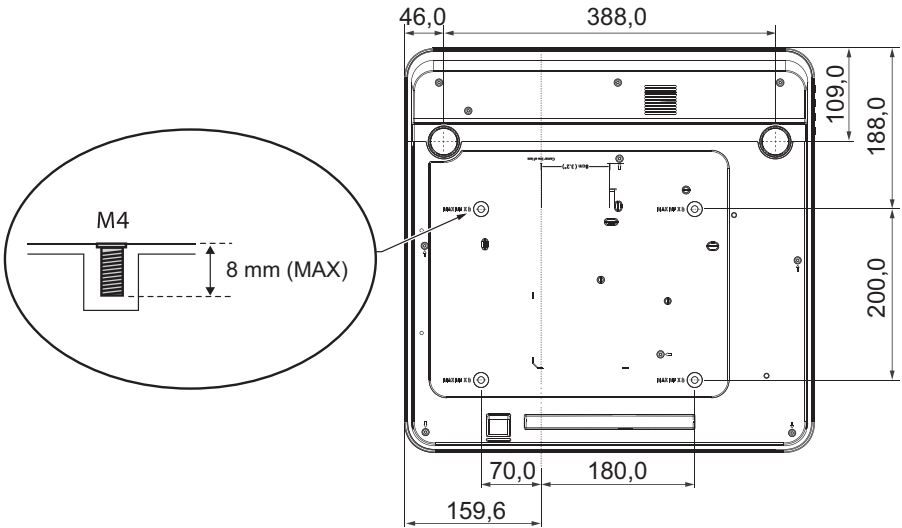

Appendice

Tabella di temporizzazione

Supporta temporizzazione video per ingresso HDMI

Temporizzazione	Risoluzione	Frequenza orizzontale (kHz)	Frequenza verticale (Hz)	Frequenza Dot Clock (MHz)	Manuale utente supportato	3D Field	3D frame packing	3D over-under	3D side-by-side
480i	720(1440) x 480	15,73	59,94	27	Si	⊙			
480p	720 x 480	31,47	59,94	27	Si	⊙			
576i	720(1440) x 576	15,63	50	27	Si				
576p	720 x 576	31,25	50	27	Si				
720/50p	1280 x 720	37,5	50	74,25	Si		⊙	⊙	⊙
720/60p	1280 x 720	45	60	74,25	Si	⊙	⊙	⊙	⊙
1080/24P	1920 x 1080	27	24	74,25	Si		⊙	⊙	⊙
1080/25P	1920 x 1080	28,13	25	74,25	Si				
1080/30P	1920 x 1080	33,75	30	74,25	Si				
1080/50i	1920 x 1080	28,13	50	74,25	Si				⊙
1080/60i	1920 x 1080	33,75	60	74,25	Si				⊙
1080/50P	1920 x 1080	56,25	50	148,5	Si			⊙	⊙
1080/60P	1920 x 1080	67,5	60	148,5	Si			⊙	⊙
2160/24P	3840 x 2160	54	24	297	Si				
2160/25P	3840 x 2160	56,25	25	297	Si				
2160/30P	3840 x 2160	67,5	30	297	Si				
2160/50P	3840 x 2160	112,5	50	594	Si				
2160/60P	3840 x 2160	135	60	594	Si				

Supporta temporizzazione PC per ingresso HDMI

Risoluzione	Modalità	Frequenza di aggiornamento (Hz)	Frequenza orizzontale (kHz)	Clock (MHz)	Manuale utente supportato	3D Field	3D over-under	3D side-by-side
640 x 480	VGA_60	59,94	31,469	25,175	Si	⊙	⊙	⊙
	VGA_72	72,809	37,861	31,5	Si			
	VGA_75	75	37,5	31,5	Si			
	VGA_85	85,008	43,269	36	Si			
	VGA_120**	119,518	61,91	52,5	Si			
720 x 400	720x400_70	70,087	31,469	28,3221	Si			

Risoluzione	Modalità	Frequenza di aggiornamento (Hz)	Frequenza orizzontale (kHz)	Clock (MHz)	Manuale utente supportato	3D Field	3D over-under	3D side-by-side
800 x 600	SVGA_60	60,317	37,879	40	Si	⊙	⊙	⊙
	SVGA_72	72,188	48,077	50	Si			
	SVGA_75	75	46,875	49,5	Si			
	SVGA_85	85,061	53,674	56,25	Si			
	SVGA_120 (riduzione sfarfallio)	119,854	77,425	83	Si	⊙		
1024 x 768	XGA_60	60,004	48,363	65	Si	⊙	⊙	⊙
	XGA_70	70,069	56,476	75	Si			
	XGA_75	75,029	60,023	78,75	Si			
	XGA_85	84,997	68,667	94,5	Si			
	XGA_120 (riduzione sfarfallio)	119,989	97,551	115,5	Si	⊙		
1152 x 864	1152 x 864_75	75	67,5	108	Si			
1024x576	Temporizzazione Notebook BenQ	60	35,82	46,996	Si			
1024x600	Temporizzazione Notebook BenQ	64,995	41,467	51,419	Si			
1280x720	1280 x 720_60	60	45	74,25	Si	⊙	⊙	⊙
	1280x720_120	120	90	148,5	No	⊙		
1280 x 768	1280 x 768_60 (riduzione sfarfallio)	60	47,396	68,25	No	⊙	⊙	⊙
	1280 x 768_60	59,87	47,776	79,5	Si	⊙	⊙	⊙
1280 x 800	WXGA_60	59,81	49,702	83,5	Si	⊙	⊙	⊙
	WXGA_75	74,934	62,795	106,5	Si			
	WXGA_85	84,88	71,554	122,5	Si			
	WXGA_120 (riduzione sfarfallio)	119,909	101,563	146,25	Si	⊙		
1280 x 1024	SXGA_60	60,02	63,981	108	Si		⊙	⊙
	SXGA_75	75,025	79,976	135	Si			
	SXGA_85	85,024	91,146	157,5	Si			
1280 x 960	1280 x 960_60	60	60	108	Si		⊙	⊙
	1280 x 960_85	85,002	85,938	148,5	Si			
1360 x 768	1360 x 768_60	60,015	47,712	85,5	Si		⊙	⊙
1440 x 900	WXGA+_60 (riduzione sfarfallio)	60	55,469	88,75	No		⊙	⊙
	WXGA+_60	59,887	55,935	106,5	Si		⊙	⊙
1400X1050	SXGA+_60	59,978	65,317	121,75	Si		⊙	⊙
1600x1200	UXGA	60	75	162	Si		⊙	
1680x1050	1680x1050_60 (riduzione sfarfallio)	59,883	64,674	119	No		⊙	⊙
	1680x1050_60	59,954	65,29	146,25	Si		⊙	⊙

Risoluzione	Modalità	Frequenza di aggiornamento (Hz)	Frequenza orizzontale (kHz)	Clock (MHz)	Manuale utente supportato	3D Field	3D over-under	3D side-by-side
640x480 @67Hz	MAC13	66,667	35	30,24	Si			
832x624 @75Hz	MAC16	74,546	49,722	57,28	Si			
1024x768 @75Hz	MAC19	75,02	60,241	80	Si			
1152x870 @75Hz	MAC21	75,06	68,68	100	Si			
1920x1080 @60HZ	1920X1080_60 (riduzione sfarfallio)	60	67,5	148,5	Si	⊙	⊙	⊙
1920x1200 @60HZ	1920X1200_60 (riduzione sfarfallio)	59,95	74,038	154	Si	⊙	⊙	⊙
1920X1080 (VESA)	1920X1080_60 (for Auditorium model)	59,963	67,158	173	No			
"1920x1080 @120Hz"	1920X1080_120	120	135	297	Si	⊙		
"1920x1200 @120Hz"	1920X1200_120 (riduzione sfarfallio)	119,909	152,404	317	Si	⊙		
3840x2160	3840X2160_30 (riduzione sfarfallio)	29,97	65,66	257,404	Si			
3840x2160	3840X2160_60 (riduzione sfarfallio)	59,94	133,187	522,092	Si			
3840x2160	3840X2160_30	30	67,5	297	Si			
3840x2160	3840X2160_60	60	135	594	Si			

Supporta temporizzazione PC per ingresso PC

Risoluzione	Modalità	Frequenza di aggiornamento (Hz)	Frequenza orizzontale (kHz)	Clock (MHz)	Manuale utente supportato	3D Field	3D over-under	3D side-by-side
720 x 400	720x400_70	70,087	31,469	28,3221	Si			
640 x 480	VGA_60	59,94	31,469	25,175	Si	⊙	⊙	⊙
	VGA_72	72,809	37,861	31,5	Si			
	VGA_75	75	37,5	31,5	Si			
	VGA_85	85,008	43,269	36	Si			

Risoluzione	Modalità	Frequenza di aggiornamento (Hz)	Frequenza orizzontale (kHz)	Clock (MHz)	Manuale utente supportato	3D Field	3D over-under	3D side-by-side
800 x 600	SVGA_56	56,25	35,156	36	Si			
	SVGA_60	60,317	37,879	40	Si	⊙	⊙	⊙
	SVGA_72	72,188	48,077	50	Si			
	SVGA_75	75	46,875	49,5	Si			
	SVGA_85	85,061	53,674	56,25	Si			
	SVGA_120 (riduzione sfarfallio)	119,854	77,425	83	Si	⊙		
1024 x 768	XGA_60	60,004	48,363	65	Si	⊙	⊙	⊙
	XGA_70	70,069	56,476	75	Si			
	XGA_75	75,029	60,023	78,75	Si			
	XGA_85	84,997	68,667	94,5	Si			
	XGA_120 (riduzione sfarfallio)	119,989	97,551	115,5	Si	⊙		
1152 x 864	1152 x 864_75	75	67,5	108	Si			
1024 x 576	BenQ NB Timing	60	35,82	46,966	Si			
1024 x 600	BenQ NB Timing	64,995	41,467	51,419	Si			
1280x720	1280 x 720_60	60	45	74,25	Si	⊙	⊙	⊙
	1280x720_120	120	90	148,5	No	⊙		
1280 x 768	1280 x 768_60 (riduzione sfarfallio)	60	47,396	68,25	No	⊙	⊙	⊙
	1280 x 768_60	59,87	47,776	79,5	Si	⊙	⊙	⊙
1280 x 800	WXGA_60	59,81	49,702	83,5	Si	⊙	⊙	⊙
	WXGA_75	74,934	62,795	106,5	Si			
	WXGA_85	84,88	71,554	122,5	Si			
	WXGA_120	119,909	101,563	146,25	Si	⊙		
1280 x 1024	SXGA_60	60,02	63,981	108	Si		⊙	⊙
	SXGA_75	75,025	79,976	135	Si			
	SXGA_85	85,024	91,146	157,5	Si			
1280 x 960	1280 x 960_60	60	60	108	Si		⊙	⊙
	1280 x 960_85	85,002	85,938	148,5	Si			
1360 x 768	1360 x 768_60	60,015	47,712	85,5	Si		⊙	⊙
1440 x 900	WXGA+_60 (riduzione sfarfallio)	60	55,469	88,75	No		⊙	⊙
	WXGA+_60	59,887	55,935	106,5	Si		⊙	⊙
1400X1050	SXGA+_60	59,978	65,317	121,75	Si		⊙	⊙

Risoluzione	Modalità	Frequenza di aggiornamento (Hz)	Frequenza orizzontale (kHz)	Clock (MHz)	Manuale utente supportato	3D Field	3D over-under	3D side-by-side
1600x1200	UXGA	60	75	162	Si		⊙	⊙
1680 x 1050	1680x1050_60 (riduzione sfarfallio)	59,883	64,674	119	No		⊙	⊙
	1680x1050_60	59,954	65,29	146,25	Si		⊙	⊙
640x480 @67Hz	MAC13	66,667	35	30,24	Si			
832x624 @75Hz	MAC16	74,546	49,722	57,28	Si			
1024x768 @75Hz	MAC19	74,93	60,241	80	Si			
1152x870 @75Hz	MAC21	75,06	68,68	100	Si			
1920x1080 @60HZ	1920X1080_60	60	67,5	148,5	Si	⊙	⊙	⊙
1920x1200 @60HZ	1920X1200_60	59,95	74,038	154	Si	⊙	⊙	⊙
1920X1080 (VESA)	1920X1080_60	59,963	67,158	173	No			

 **Nota:**

- La visualizzazione della temporizzazione 3D dipende dal file EDID e dalla scheda video VGA. È possibile che l'utente non possa scegliere le temporizzazioni 3D menzionate in precedenza sulla scheda video VGA.

Tabella di compatibilità video 3D reale

Risoluzioni di ingresso	Ingresso 3D HDMI 1.4a	Temporizzazione di ingresso		
		1280 X 720P @ 50Hz	Top-and-Bottom	
1280 X 720P @ 60Hz	Top-and-Bottom			
1280 X 720P @ 50Hz	Frame packing			
1280 X 720P @ 60Hz	Frame packing			
1920 X 1080i @50 Hz	Side-by-Side (Half)			
1920 X 1080i @60 Hz	Side-by-Side (Half)			
1920 X 1080P @24 Hz	Top-and-Bottom			
1920 X 1080P @24 Hz	Frame packing			
HDMI 1.3	1920 x 1080i @ 50Hz	Side-by-Side(Half)	Modalità SBS attiva	
	1920 x 1080i @ 60Hz			
	1280 x 720P @50Hz			
	1280 x 720P @60Hz			
	1920 x 1080i @ 50Hz	Top-and-Bottom	Modalità TAB attiva	
	1920 x 1080i @ 60Hz			
	1280 x 720P @50Hz			
	1280 x 720P @60Hz			
	480i	HQFS	Il formato 3D è Frame Sequential	

*Durante il test 3D, verificare che gli occhiali supportino fino a 144 Hz

Supporta temporizzazione HDMI-1/HDMI-2 per ingresso HDBaseT (temporizzazione 4K Rexton)

Nome temporizzazione	VHz	RGB						YCbCr422			YCbCr422			YCbCr422		
		Gamma limite			Gamma completa			Gamma limite								
		8 Bit	10 Bit	12 Bit	8 Bit	10 Bit	12 Bit	8 Bit	10 Bit	12 Bit	8 Bit	10 Bit	12 Bit	8 Bit	10 Bit	12 Bit
3840p	23,98	⊙			⊙			⊙	⊙	⊙	⊙			⊙		
3840p	24	⊙			⊙			⊙	⊙	⊙	⊙			⊙		
3840p	25	⊙			⊙			⊙	⊙	⊙	⊙			⊙		
3840p	29,97	⊙			⊙			⊙	⊙	⊙	⊙			⊙		
3840p	30	⊙			⊙			⊙	⊙	⊙	⊙			⊙		

Telecomando RS232

Funzione	Tipo	Funzionamento	ASCII
Power	Write	Power On	<CR>*pow=on#<CR>
	Write	Power off	<CR>*pow=off#<CR>
	Read	Power Status	<CR>*pow=?#<CR>
Source Selection	Write	COMPUTER/YPbPr	<CR>*sour=RGB#<CR>
	Write	COMPUTER 2/YPbPr2	<CR>*sour=RGB2#<CR>
	Write	DVI-D	<CR>*sour=dvid#<CR>
	Write	HDMI (MHL)	<CR>*sour=hdmi#<CR>
	Write	HDMI 2 (MHL2)	<CR>*sour=hdmi2#<CR>
	Write	Composite	<CR>*sour=vid#<CR>
	Write	HDBaseT	<CR>*sour=hdbaset#<CR>
	Read	Current source	<CR>*sour=?#<CR>
Audio Control	Write	Mute On	<CR>*mute=on#<CR>
	Write	Mute Off	<CR>*mute=off#<CR>
	Read	Mute Status	<CR>*mute=?#<CR>
	Write	Volume +	<CR>*vol=+#<CR>
	Write	Volume -	<CR>*vol=-#<CR>
	Write	Volume level for customer	<CR>*vol=value#<CR>
	Read	Volume Status	<CR>*vol=?#<CR>
Audio Source Select	Write	Audio pass Through off	<CR>*audiosour=off#<CR>
	Write	Audio-Computer I	<CR>*audiosour=RGB#<CR>
	Write	Audio-Video/S-Video	<CR>*audiosour=vid#<CR>
	Write	Audio-HDMI	<CR>*audiosour=hdmi#<CR>
	Write	Audio-HDMI2	<CR>*audiosour=hdmi2#<CR>
	Read	Audio pass Status	<CR>*audiosour=?#<CR>
Picture Mode	Write	Presentation	<CR>*appmod=preset#<CR>
	Write	sRGB	<CR>*appmod=srgb#<CR>
	Write	Bright	<CR>*appmod=bright#<CR>
	Write	Cinema (Rec. 709)	<CR>*appmod=cine#<CR>
	Write	DICOM	<CR>*appmod=dicom#<CR>
	Write	Vivid	<CR>*appmod=vivid#<CR>
	Write	User 1	<CR>*appmod=user1#<CR>
	Write	User2	<CR>*appmod=user2#<CR>
	Write	3D	<CR>*appmod=threed#<CR>
	Write	HDR10	<CR>*appmod=hdr<CR>
	Write	HLG	<CR>*appmod=hlg<CR>
	Write	Video	<CR>*appmod=video<CR>
	Read	Picture Mode	<CR>*appmod=?#<CR>

Funzione	Tipo	Funzionamento	ASCII
Picture Setting	Write	Contrast +	<CR>*con=+#<CR>
	Write	Contrast -	<CR>*con=-#<CR>
	Write	Set Contrast value	<CR>*con=5#<CR>
	Read	Contrast value	<CR>*con=?#<CR>
	Write	Brightness +	<CR>*bri=+#<CR>
	Write	Brightness -	<CR>*bri=-#<CR>
	Write	Set Brightness value	<CR>*bri=5#<CR>
	Read	Brightness value	<CR>*bri=?#<CR>
	Write	Color +	<CR>*color=+#<CR>
	Write	Color -	<CR>*color=-#<CR>
	Write	Set Color value	<CR>*color=5#<CR>
	Read	Color value	<CR>*color=?#<CR>
	Write	Sharpness +	<CR>*sharp=+#<CR>
	Write	Sharpness -	<CR>*sharp=-#<CR>
	Write	Set Sharpness value	<CR>*sharp=5#<CR>
	Read	Sharpness value	<CR>*sharp=?#<CR>
	Write	Color Temperature - Warm	<CR>*ct=warm#<CR>
	Write	Color Temperature - Normal	<CR>*ct=normal#<CR>
	Write	Color Temperature - Cool	<CR>*ct=cool#<CR>
	Read	Color Temperature Status	<CR>*ct=?#<CR>
	Write	Aspect 4:3	<CR>*asp=4:3#<CR>
	Write	Aspect 16:9	<CR>*asp=16:9#<CR>
	Write	Aspect 2.35:1	<CR>*asp=2.35#<CR>
	Write	Aspect 16:10	<CR>*asp=16:10#<CR>
	Write	Aspect Auto	<CR>*asp=AUTO#<CR>
	Write	Aspect Real	<CR>*asp=REAL#<CR>
	Read	Aspect Status	<CR>*asp=?#<CR>
	Write	Vertical Keystone +	<CR>*vkeystone=+#<CR>
	Write	Vertical Keystone -	<CR>*vkeystone=-#<CR>
	Read	Vertical Keystone value	<CR>*vkeystone=?#<CR>
	Write	Horizontal Keystone +	<CR>*hkeystone=+#<CR>
	Write	Horizontal Keystone -	<CR>*hkeystone=-#<CR>
Read	Horizontal Keystone value	<CR>*hkeystone=?#<CR>	
Write	Overscan Adjustment +	<CR>*overscan=+#<CR>	
Write	Overscan Adjustment -	<CR>*overscan=-#<CR>	
Read	Overscan Adjustment value	<CR>*overscan=?#<CR>	

Funzione	Tipo	Funzionamento	ASCII
Picture Setting	Write	4 Corners Top-Left - X Decrease	<CR>*cornerfittlx=-#<CR>
	Write	4 Corners Top-Left - X Increase	<CR>*cornerfittlx=+#<CR>
	Read	4 Corners Top-Left - X Status	<CR>*cornerfittlx=?#<CR>
	Write	4 Corners Top-Left - Y Decrease	<CR>*cornerfittly=-#<CR>
	Write	4 Corners Top-Left - Y Increase	<CR>*cornerfittly=+#<CR>
	Read	4 Corners Top-Left - Y Status	<CR>*cornerfittly=?#<CR>
	Write	4 Corners Top-Right - X Decrease	<CR>*cornerfittrx=-#<CR>
	Write	4 Corners Top-Right - X Increase	<CR>*cornerfittrx=+#<CR>
	Read	4 Corners Top-Right - X Status	<CR>*cornerfittrx=?#<CR>
	Write	4 Corners Top-Right - Y Decrease	<CR>*cornerfittry=-#<CR>
	Write	4 Corners Top-Right - Y Increase	<CR>*cornerfittry=+#<CR>
	Read	4 Corners Top-Right - Y Status	<CR>*cornerfittry=?#<CR>
	Write	4 Corners Bottom-Left - X Decrease	<CR>*cornerfitblx=-#<CR>
	Write	4 Corners Bottom-Left - X Increase	<CR>*cornerfitblx=+#<CR>
	Read	4 Corners Bottom-Left - X Status	<CR>*cornerfitblx=?#<CR>
	Write	4 Corners Bottom-Left - Y Decrease	<CR>*cornerfitbly=-#<CR>
	Write	4 Corners Bottom-Left - Y Increase	<CR>*cornerfitbly=+#<CR>
	Read	4 Corners Bottom-Left - Y Status	<CR>*cornerfitbly=?#<CR>
	Write	4 Corners Bottom-Right - X Decrease	<CR>*cornerfitbrx=-#<CR>
	Write	4 Corners Bottom-Right - X Increase	<CR>*cornerfitbrx=+#<CR>
	Read	4 Corners Bottom-Right - X Status	<CR>*cornerfitbrx=?#<CR>
	Write	4 Corners Bottom-Right - Y Decrease	<CR>*cornerfitbry=-#<CR>
	Write	4 Corners Bottom-Right - Y Increase	<CR>*cornerfitbry=+#<CR>
	Read	4 Corners Bottom-Right - Y Status	<CR>*cornerfitbry=?#<CR>
	Write	Digital Zoom In	<CR>*zoomI#<CR>
	Write	Digital Zoom out	<CR>*zoomO#<CR>
	Write	Auto	<CR>*auto#<CR>
	Write	Brilliant color on	<CR>*BC=on#<CR>
	Write	Brilliant color off	<CR>*BC=off#<CR>
	Read	Brilliant color status	<CR>*BC=?#<CR>
	Write	Auto(HDR)	<CR>*hdr=auto#<CR>
	Write	SDR	<CR>*hdr=sdr#<CR>
Write	HDR10	<CR>*hdr=hdr#<CR>	
Write	HLG	<CR>*hdr=hlg#<CR>	
Write	Reset current picture settings	<CR>*rstcurpicsetting#<CR>	
Write	Reset all picture settings	<CR>*rstallpicsetting#<CR>	

Funzione	Tipo	Funzionamento	ASCII
Operation Settings	Write	Projector Position-Front Table	<CR>*pp=FT#<CR>
	Write	Projector Position-Rear Table	<CR>*pp=RE#<CR>
	Write	Projector Position-Rear Ceiling	<CR>*pp=RC#<CR>
	Write	Projector Position-Front Ceiling	<CR>*pp=FC#<CR>
	Read	Projector Position Status	<CR>*pp=?#<CR>
	Write	Quick auto search	<CR>*QAS=on#<CR>
	Write	Quick auto search	<CR>*QAS=off#<CR>
	Read	Quick auto search status	<CR>*QAS=?#<CR>
	Write	Menu Position - Center	<CR>*menuposition=center#<CR>
	Write	Menu Position - Top - Left	<CR>*menuposition=tl#<CR>
	Write	Menu Position - Top - Right	<CR>*menuposition=tr#<CR>
	Write	Menu Position - Bottom - Right	<CR>*menuposition=br#<CR>
	Write	Menu Position - Bottom - Left	<CR>*menuposition=bl#<CR>
	Read	Menu Position Status	<CR>*menuposition=?#<CR>
	Write	Direct Power On - on	<CR>*directpower=on#<CR>
	Write	Direct Power On - off	<CR>*directpower=off#<CR>
	Read	Direct Power On - Status	<CR>*directpower=?#<CR>
	Write	Signal Power On - on	<CR>*autopower=on#<CR>
	Write	Signal Power On - off	<CR>*autopower=off#<CR>
	Read	Signal Power On - Status	<CR>*autopower=?#<CR>
Baud Rate	Write	2400	<CR>*baud=2400#<CR>
	Write	4800	<CR>*baud=4800#<CR>
	Write	9600	<CR>*baud=9600#<CR>
	Write	14400	<CR>*baud=14400#<CR>
	Write	19200	<CR>*baud=19200#<CR>
	Write	38400	<CR>*baud=38400#<CR>
	Write	57600	<CR>*baud=57600#<CR>
	Write	115200	<CR>*baud=115200#<CR>
	Read	Current Baud Rate	<CR>*baud=?#<CR>
Lamp Control	Read	Lamp Hour	<CR>*ltime=?#<CR>
	Write	Normal mode	<CR>*lampm=lnor#<CR>
	Write	Eco mode	<CR>*lampm=eco#<CR>
	Write	Dimming mode	<CR>*lampm=dimming#<CR>
	Write	Custom mode	<CR>*lampm=custom#<CR>
	Write	Light level for custom mode	<CR>*lampcustom=value#<CR>
	Read	Light level status for custom mode	<CR>*lampcustom=?#<CR>
	Read	Lamp Mode Status	<CR>*lampm=?#<CR>

Funzione	Tipo	Funzionamento	ASCII
Miscellaneous	Read	Model Name	<CR>*modelName=?#<CR>
	Read	System F/W Version	<CR>*sysfwversion=?#<CR>
	Read	Scaler F/W Version	<CR>*scalerfwversion=?#<CR>
	Read	Lan F/W Version	<CR>*lanfwversion=?#<CR>
	Read	MCU F/W Version	<CR>*mcurfwversion=?#<CR>
	Write	Blank On	<CR>*blank=on#<CR>
	Write	Blank Off	<CR>*blank=off#<CR>
	Read	Blank Status	<CR>*blank=?#<CR>
	Write	Freeze On	<CR>*freeze=on#<CR>
	Write	Freeze Off	<CR>*freeze=off#<CR>
	Read	Freeze Status	<CR>*freeze=?#<CR>
	Write	Menu On	<CR>*menu=on#<CR>
	Write	Menu Off	<CR>*menu=off#<CR>
	Read	Menu Status	<CR>*menu=?#<CR>
	Write	Up	<CR>*up#<CR>
	Write	Down	<CR>*down#<CR>
	Write	Right	<CR>*right#<CR>
	Write	Left	<CR>*left#<CR>
	Write	Enter	<CR>*enter#<CR>
	Write	Back	<CR>*back#<CR>
	Write	Source Menu On	<CR>*sourmenu=on#<CR>
	Write	Source Menu Off	<CR>*sourmenu=off#<CR>
	Read	Source Menu Status	<CR>*sourmenu=?#<CR>
	Write	3D Sync Off	<CR>*3d=off#<CR>
	Write	3D Auto	<CR>*3d=auto#<CR>
	Write	3D Sync Top Bottom	<CR>*3d=tb#<CR>
	Write	3D Sync Frame Sequential	<CR>*3d=fs#<CR>
	Write	3D Frame packing	<CR>*3d=fp#<CR>
	Write	3D Side by side	<CR>*3d=sbs#<CR>
	Write	3D inverter disable	<CR>*3d=da#<CR>
	Write	3D inverter	<CR>*3d=iv#<CR>
	Write	3D nVIDIA	<CR>*3d=nvidia#<CR>
	Read	3D Sync Status	<CR>*3d=?#<CR>
	Write	Remote Receiver - front+rear	<CR>*rr=fr#<CR>
Write	Remote Receiver - front	<CR>*rr=f#<CR>	
Write	Remote Receiver - rear	<CR>*rr=r#<CR>	
Read	Remote Receiver Status	<CR>*rr=?#<CR>	

Funzione	Tipo	Funzionamento	ASCII
Miscellaneous	Write	AMX Device Discovery - on	<CR>*amxdd=on#<CR>
	Write	AMX Device Discovery - off	<CR>*amxdd=off#<CR>
	Read	AMX Device Discovery Status	<CR>*amxdd=?#<CR>
	Read	Mac Address	<CR>*macaddr=?#<CR>
	Write	High Altitude mode on	<CR>*Highaltitude=on#<CR>
	Write	High Altitude mode off	<CR>*Highaltitude=off#<CR>
	Read	High Altitude mode status	<CR>*Highaltitude=?#<CR>
Color Calibration	Write	Tint +	<CR>*tint=+#<CR>
	Write	Tint -	<CR>*tint=-#<CR>
	Write	Set Tint value	<CR>*tint=value#<CR>
	Read	Get Tint value	<CR>*tint=?#<CR>
	Write	Set gamma value	<CR>*gamma=value#<CR>
	Read	Gamma value status	<CR>*gamma=?#<CR>
	Write	Set HDR Brightness value	<CR>*hdrbri=value#<CR>
	Read	Get HDR Brightness value	<CR>*hdbri=?#<CR>
	Write	Red Gain +	<CR>*RGain=+#<CR>
	Write	Red Gain -	<CR>*RGain=-#<CR>
	Write	Set Red Gain value	<CR>*RGain=value#<CR>
	Read	Get Red Gain value	<CR>*RGain=?#<CR>
	Write	Green Gain +	<CR>*GGain=+#<CR>
	Write	Green Gain -	<CR>*GGain=-#<CR>
	Write	Set Green Gain value	<CR>*GGain=value#<CR>
	Read	Get Green Gain value	<CR>*GGain=?#<CR>
	Write	Blue Gain +	<CR>*BGain=+#<CR>
	Write	Blue Gain -	<CR>*BGain=-#<CR>
	Write	Set Blue Gain value	<CR>*BGain=value#<CR>
	Read	Get Blue Gain value	<CR>*BGain=?#<CR>
	Write	Red Offset +	<CR>*ROffset=+#<CR>
	Write	Red Offset -	<CR>*ROffset=-#<CR>
	Write	Set Red Offset value	<CR>*ROffset=value#<CR>
	Read	Get Red Offset value	<CR>*ROffset=?#<CR>
	Write	Green Offset +	<CR>*GOffset=+#<CR>
	Write	Green Offset -	<CR>*GOffset=-#<CR>
	Write	Set Green Offset value	<CR>*GOffset=value#<CR>
	Read	Get Green Offset value	<CR>*GOffset=?#<CR>

Funzione	Tipo	Funzionamento	ASCII
Color Calibration	Write	Blue Offset +	<CR>*BOffset=+#<CR>
	Write	Blue Offset -	<CR>*BOffset=-#<CR>
	Write	Set Blue Offset value	<CR>*BOffset=value#<CR>
	Read	Get Blue Offset value	<CR>*BOffset=?#<CR>
	Write	Primary Color	<CR>*primcr=value#<CR>
	Read	Primary Color Status	<CR>*primcr=?#<CR>
	Write	Hue +	<CR>*hue=+#<CR>
	Write	Hue -	<CR>*hue=-#<CR>
	Write	Set Hue value	<CR>*hue=value#<CR>
	Read	Get Hue value	<CR>*hue=?#<CR>
	Write	Saturation +	<CR>*saturation=+#<CR>
	Write	Saturation -	<CR>*saturation=-#<CR>
	Write	Set Saturation value	<CR>*saturation=value#<CR>
	Read	Get Saturation value	<CR>*saturation=?#<CR>
	Write	Gain +	<CR>*gain=+#<CR>
	Write	Gain -	<CR>*gain=-#<CR>
	Write	Set Gain value	<CR>*gain=value#<CR>
	Read	Get Gain value	<CR>*gain=?#<CR>
Service	Read	Error Code report	<CR>*error=report#<CR>
	Read	FAN 1 speed	<CR>*fan1=?#<CR>
	Read	FAN 2 speed	<CR>*fan2=?#<CR>
	Read	FAN 3 speed	<CR>*fan3=?#<CR>
	Read	FAN 4 speed	<CR>*fan4=?#<CR>
	Read	FAN 5 speed	<CR>*fan5=?#<CR>
	Read	FAN 6 speed	<CR>*fan6=?#<CR>
	Read	FAN 7 speed	<CR>*fan7=?#<CR>
	Read	FAN 8 speed	<CR>*fan8=?#<CR>
	Read	FAN 9 speed	<CR>*fan9=?#<CR>
	Read	FAN 10 speed	<CR>*fan10=?#<CR>
	Read	Temperature 1	<CR>*tmp1=?#<CR>
	Read	Temperature 2	<CR>*tmp2=?#<CR>
	Read	Temperature 3	<CR>*tmp3=?#<CR>
	Read	Temperature 4	<CR>*tmp4=?#<CR>
	Read	Temperature 5	<CR>*tmp5=?#<CR>
Read	LED indicator	<CR>*led=?#<CR>	

PJLink

Protocollo PJLink

La funzione di rete di questo proiettore supporta la classe PJLink I, ed il protocollo PJLink può essere utilizzato per eseguire le operazioni di regolazione del proiettore e di query sullo stato del proiettore da un computer.

Comandi di controllo

La tabella che segue elenca i comandi protocollo PJLink che possono essere utilizzati per controllare il proiettore.

- Il segno x nella tabella indica caratteri non specifici

Comando	Dettagli controllo	Parametro / Stringa restituita	Osservazioni		
POWR	Controllo alimentazione	0 1	Standby Accensione		
POWR?	Stato query alimentazione	0 1	Standby Accensione		
INPT	Selezione ingresso	11	PC1 / YPbPr1		
INPT?	Stato query ingresso	12	PC2 / YPbPr2		
		21	VIDEO		
		31	HDMI1		
		32	HDMI2		
		33	DVI-D		
		34	HDBaseT		
AVMT	Mute	11	Mute video attivo		
AVMT?	Query Mute	10	Mute video disattivo		
		21	Mute audio attivo		
		20	Mute audio disattivo		
		31	Mute Video e Audio attivo		
		30	Mute Video e Audio disattivo		
ERST?	Query stato errore	xxxxxx	1° byte	Indicata errori ventola e restituisce 0 - 2	<ul style="list-style-type: none"> • 0 = Nessun errore rilevato • 1 = Avviso • 2 = Errore
			2° byte	Indicata errori sorgente luminosa e restituisce 0 - 2	
			3° byte	Indicata errori temperatura e restituisce 0 - 2	
			4° byte	Restituisce 0	
			5° byte	Restituisce 0	
			6° byte	Indicata altri errori e restituisce 0 - 2	
LAMP?	Stato query sorgente luminosa	xxxxxxxxxxxx	1° numero (1-5 cifre): Runtime sorgente luminosa I		

Comando	Dettagli controllo	Parametro / Stringa restituita	Osservazioni
INST?	Query elenco selezione ingresso	11 12 21 31 32 33 34	LU960UST
NAME?	Query nome proiettore	xxxxx	Restituisce il nome impostato in [NOME PROIETTORE] di [CONFIGURAZIONE DI RETE]
INF1?	Query nome produttore	BenQ	Restituisce il nome del produttore
INF2?	Query nome modello	LU960UST	Restituisce il nome del modello
INF0?	Query altre informazioni	xxxxx	Restituisce informazioni come il numero di versione
CLASS?	Query informazioni classe	I	Restituisce la classe di PJLink