

Clock Radio

AJ 3600

Manual do usuário
 Brugermanual
 Användarhandböckerna
 Käyttöoppaita
 Βεγχειρίδιο χρήσης
 Instrukcje Obsługi



PHILIPS

Clock radio

Meet Philips at the Internet
<http://www.philips.com>

Português

Dansk

Svenska

Suomi

Έλληνικά

Polski

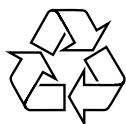

Printed in China

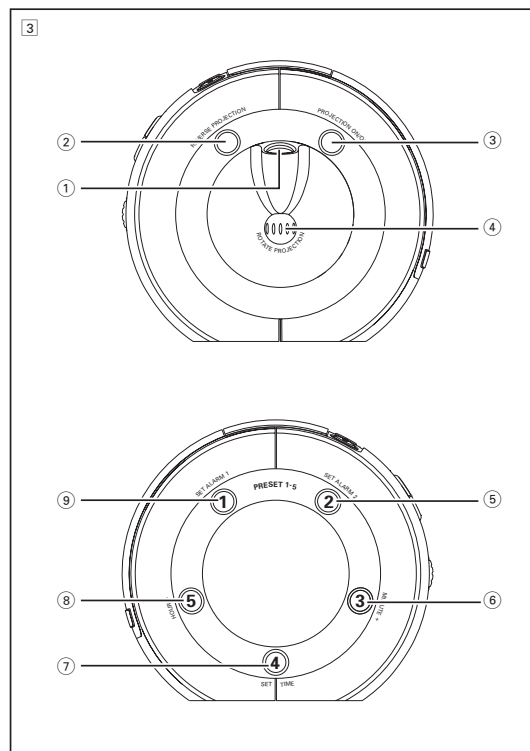
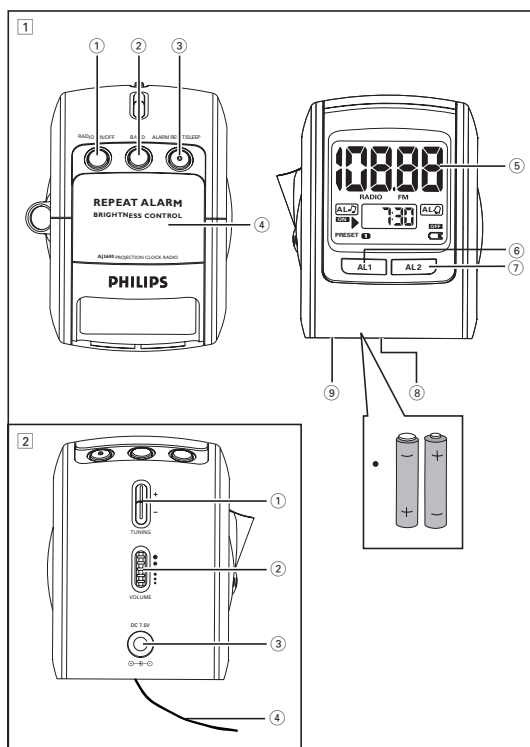

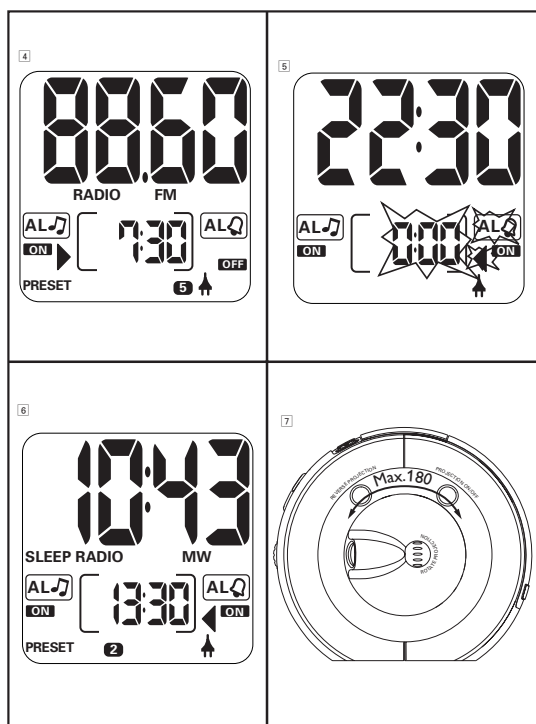

Polski

AKCESORIA DOŁĄCZONE DO ODTWARZACZA

- 1 X zasilacz sieciowy AC (7.5V)

PŁYTY GÓRNA I TYLNA (Patrz 1)

- RADIO ON/OFF** – włącza/dezaktywuje funkcję radio; Oddaje częstotliwość radiową. – odłącza sleep timer
- BAND** – wybiera pasmo FM/MW
- ALARM RESET / SLEEP** – wstrzymuje aktywne budzenie na 24 godziny – uaktywnia tryb spoczynku oraz ustawia jego czas – Oddaje/ustawia/ odłącza sleep timer
- REPEAT ALARM / BRIGHTNESS CONTROL** – wyłącza budzenie na okres 9 minut – Zmienia jasność oświetlenia wyświetlacza. – dezaktywuje funkcję SLEEP
- DISPLAY** – Oddaje часы zegara/alarmu i status urządzenia.
- AL 1 (AL )** – włącza/wyłącza **ALARM 1** sposób brzęczek – oddaje czas **ALARM 1**
- AL 2 (AL )** – włącza/wyłącza **ALARM 2** sposób brzęczek – oddaje czas **ALARM 2**
- Pojemnik na baterie** – na 4 baterii typu **R6, UM3** lub ogniwi typu **AA**
- RESET** – wcisnąć jeśli funkcja ustaw / wyświetlacz nie reaguje na żaden przycisk

PŁYTA TYLNA (Patrz 2)

- TUNING +/-** – wyszukuje stacje radiowe
- VOLUME** – ustawia głośność dźwięku
- DC 7.5V**  – gniazdko dla zasilacza AC/DC.
- Antena wysuwana** - poprawia odbiór w paśmie FM

LEWO/ PRAWO TYLNA (Patrz 3)

- Soczewka do projekcji**
- REVERSE PROJECTION** – Przewraca liczby zegara/godziny
- PROJECTION ON/OFF** – włącza/dezaktywuje funkcję projekcji
- ROTATE PROJECTION** – lekko nastawia projekcję na różny kąt.
- SET ALARM 1 / PRESET 1** – ustawia godzinę budzenia 1 – wprowadza, nastawia i oddaje stację 1
- SET ALARM 2 / PRESET 2** – ustawia godzinę budzenia 2 – wprowadza, nastawia i oddaje stację 2
- MINUTE + / PRESET 3** – ustawia minuty w zegarze i budziku – wprowadza, nastawia i oddaje stację 3
- SET TIME / PRESET 4** – ustaw godzinę zegara – wprowadza, nastawia i oddaje stację 4
- HOURLY + / PRESET 5** – ustawia godziny w zegarze i budziku – wprowadza, nastawia i oddaje stację 5



ZASILANIE

Baterie (do nabycia w sklepach)

- Otworzyć kieszeń baterijną i włożyć cztery baterie (zalecane baterie PHILIPS POWER LIFE lub baterie alkaliczne), typu R6, UM3 lub AA, zgodnie ze schematem wewnątrz.
 - Należy wyjąć baterie, jeżeli ulegną wyczerpaniu, lub zestaw nie będzie użytkowany przez dłuższy okres.
- Kiedy się wymienia baterie, nastawienia stacji, alarmu i czasu mogą być zapamiętane aż do 3 minuty.

Baterie powinny być właściwie przechowywane, ponieważ zawierają substancje chemiczne.

Zasilacz sieciowy

- 1 Podłączyć zasilacz do gniazdka DC zestawu, następnie do gniazdka w ścianie.
→  oznacza, że zestaw jest zasilany z sieci.
- Należy sprawdzić, czy zasilacz jest odpowiednio podłączony, w celu zaoszczędzenia baterii!
- 2 Jeżeli nie używamy urządzenia, należy zawsze odłączyć zasilacz z sieci.
→  zgaśnie.

Rady: W celu uniknięcia uszkodzeń, należy korzystać z zasilacza dostarczanego w wyposażeniu!

Tabliczka znamionowa znajduje się pod spodem zestawu.

ZASILANIE AWARYJNE

Zasilanie awaryjne podtrzymuje przez 1 minut w pamięci wskazania zegara, budzika oraz dnia tygodnia, na wypadek przerwy w zasilaniu np. awarii sieci elektrycznej lub wymiany baterii.

W takim przypadku wyłączone zostanie radio oraz podświetlenie wyświetlacza.

Jeżeli zasilanie energią wraca po 3 minutach i wyświetlacz pokazuje :

- Migotanie czasu zegara - to znaczy, że trzeba czas zegara znowu nastawić.

ZASILANIE AWARYJNE

 pokazuje niski poziom baterii. Trzeba wymienić baterie, aby zabezpieczyć wszystkie charakterystyki dobrego funkcjonowania aparatu.

PODSTAWOWE FUNKCJE

Kasowanie

Jeżeli Państwa urządzenie odbiera zewnętrzne interferencje na przykład statyczną elektryczność od dywanów, burzy etc., RESETOWAĆ pozwala Państwu unieważnić wszystkie poprzednie nastawienia i zaczynać od nowa.

- Używając długopisu nacisnąć klawisz RESET, znajdujący się na spodzie urządzenia.

Jasność wyświetlania

Wcisnąć **REPEAT ALARM** / **BRIGHTNESS CONTROL** jeden lub więcej razy.

- Jasność podświetlenia przechodzi kolejno przez następujące stany:

DOSTRAJANIE DO STACJI RADIOWYCH

Nastawienie automatyczne

- Nacisnąć **TUNING +/-** na jedną chwilę lub dłużej aby nastawić stację.
→ Odbiornik automatycznie dostraja się do wystarczająco silnej stacji.

Nastawienie ręczne

- Nacisnąć **TUNING +/-** krótko i powtórnie aż do otrzymania wymaganej częstotliwości.

W celu poprawy odbioru radiowego:

W paśmie **FM**, właściwie wykirować antenę wysuwaną tak ,aby otrzymać optymalną jakość odbioru.

W paśmie **MW**, zestaw wyposażony jest we wbudowaną antenę. Właściwie wykirować antenę zmieniając pozycję radio-zegara.

WPROWADZENIE I UŻYWANIE POPRZEDNIO NASTAWIONYCH STACJI

Możecie wprowadzać w pamięci aż do 10 stacji radiowych, po 5 na każdym paśmie częstotliwości.

- 1 Dostroić odbiornik do żądanej stacji (**patrz Dostrajanie do stacji radiowych**).
- 2 Aby wprowadzać stację, nacisnąć i trzymać krótko przycisk **PRESET** aż daje się słuchać podwójny beep.
→ Wyświetlacz pokazuje numer Państwa stacji.
- 3 Powtarzać zabiegi 1 i 2 aby wprowadzać inne stacje.
- Skasowanie zaprogramowanej stacji następuje po wpisaniu innej stacji pod ten sam numer.
- 4 Nacisnąć przycisk **PRESET** 1-5 aby słuchać jednej z poprzednio nastawionych stacji.

UŻYWANIE ALARMU ZASADY OGÓLNE

UWAGI OGÓLNE

Można ustalać dwa różne czasy alarmu. To może być użyteczne wtedy kiedy musicie wstawać o różnych godzinach, na przykład podczas tygodnia i podczas weekendu.

- AL1 - sposób radio
- AL2 - sposób buzzer (brzęczek). Lekki alarm buzzer podwyższa częstotliwość swojego tonu beep w kilku sekund.

JASKRAWOŚĆ → **MEDIUM** → **NISKO** → **JASKRAWOŚĆ** (przy zasilaniu z sieci)

NISKO → **JASKRAWOŚĆ** → **NISKO** → **JASKRAWOŚĆ** (przy zasilaniu na baterie)

Rady:

– Przy zasilaniu baterijnym domyślnie wybierana jest mała jasność wyświetlacza, co zapewnia niższy pobór energii. W związku z tym możliwości regulacji jasności wyświetlacza są pomocą **BRIGHTNESS CONTROL** są ograniczone.

Regulacja zegara

Godziny wyświetlane są w formacie 24-o godzinnym.

1. czy radio jest wyłączony.
2. Nacisnąć **SET TIME** aby wprowadzać sposób nastawienia czasu.
3. Aby ustawić godzinę i minuty, przytrzymać lub nacisnąć przycisk **HOUR +** lub **MINUTES +**. Zwolnić przycisk **HOUR +** lub **MINUTES +** po osiągnięciu żądanego ustawienia.
4. Nacisnąć **SET TIME** aby potwierdzać.



RADIO

- 1 Aby włączyć radio, należy wcisnąć jeden raz przycisk **RADIO ON/OFF**.
→ Wyświetlacz oddaje częstotliwość radiową ostatnio wybranego pasma częstotliwości krótko przed powrotem do czasu zegara. Stacja poprzednio przez Państwa nastawiona jest również oddana jeżeli takiej stacji słuchacie (**Patrz 4**).
- 2 Nacisnąć **BAND** jeżeli chcecie zmieniać pasmo częstotliwości.
- 3 Ustawić głośność za pomocą przycisku **VOLUME**.
- 4 Aby wyłączyć, należy wcisnąć **RADIO ON/OFF**.





Rady:

- W czasie standby zegara, aby widzieć bieżącą radiową częstotliwość:
- Nacisnąć **RADIO ON/OFF** jeden albo dwa razy;
- Dla poprzednio nastawionych stacji, nacisnąć odpowiadający przycisk **PRESET** (1-5) jednorazowo albo powtórnie.

NASTAWIENIE CZASU I SPOŚÓBU ALARMU (Patrz 5)

1. czy radio jest wyłączony..
2. Funkcja **AL 1** lub **AL 2**.
→ Wyświetlacz: **ON** występuje pod odpowiadającymi obrazami **AL**  albo **AL** .
3. Nacisnąć i trzymać **SET ALARM 1** albo **SET ALARM 2** aż numery czasu alarmu zaczną migotać.
4. Aby ustawić godzinę i minuty, przytrzymać lub nacisnąć przycisk **HOUR +** lub **MINUTES +**. Zwolnić przycisk **HOUR +** lub **MINUTES +** po osiągnięciu żądanego ustawienia.
5. Po ustawieniu godziny i minut należy wcisnąć przycisk **SET ALARM 1** lub **SET ALARM 2** aby potwierdzić ustawienia.

Rady:

- Jeżeli wybraliście **AL 1 (AL )**, zapewnijcie, że nastawialiście odpowiednio jedną stację przed wyłączeniem aparatu.
- Jeżeli nastawiono i aktywowano tę samą godzinę dla obu alarmów, tylko **AL 2 (AL )** będzie aktywowany na czas ustalony.
- Kiedy oba **AL 1 (AL )** i **AL 2 (AL )** są włączone, wyświetlacz domyślnie pokazuje czas alarmu najbliższy do działania.
- W celu sprawdzenia nastawienia czasu alarmu dla **AL 1** albo **AL 2**, nacisnąć przycisk **AL 1** albo **AL 2**.
- Nie można ustawić czasu budzenia w trakcie dzwonienia budzika lub w trybie powtórzenia budzenia.

WYŁĄCZANIE BUDZIKA

Są trzy sposoby wyłączania budzika. Jeśli opcja budzenia nie zostanie całkowicie wyłączona, wybrana zostanie automatyczna opcja **ustawienia 24-o godzinnego budzenia** po 59 minutach od poprzedniego budzenia.



USTAWIENIE 24-O GODZINNEGO BUDZENIA

Przy dezaktywowaniu trybu budzenia z jednoczesnym zachowaniem jego ustawień na następną dzień:



- Wcisnąć **ALARM RESET / RADIO OFF**.
 - Jeden krótki dźwięk potwierdza uaktywnienie ustawień 24-o godzinnych. Odpowiedni rodzaj alarmu pojawia się na wyświetlaczu.

POWTÓRZENIE BUDZENIA

Wybranie tej opcji powoduje powtarzanie sygnału budzenia z przerwami 9 minut.

- W trakcie sygnału budzenia należy wcisnąć przycisk **REPEAT ALARM / BRIGHTNESS CONTROL**.
 - Wyświetlacz oddaje (AL ) albo (AL ) migotając podczas powtarzającego alarmu.
- Możliwość powtórzenia operacji.

CAŁKOWITE WYŁĄCZENIE FUNKCJI BUDZENIA

- Naciskać AL1 albo AL2 jednorazowo lub powtórnie aż pojawia się obrazek OFF pod odpowiadającymi obrazkami (AL ) albo (AL 

SLEEP (OCZEKIWANIE) (Patrz)

Na temat funkcji Sleep

Zestaw posiada wbudowany czasomierz oczekiwania, który umożliwia automatyczne wyłączenia radia po upłynięciu danego czasu. Występują cztery opcje czasu oczekiwania.

Ustawianie oraz wyłączenie funkcji Sleep

- 1 Podczas jednej sekundy, naciskać dwa razy **ALARM RESET/SLEEP** aż pojawia się **SLEEP** i **SL: 60**.
 - Radio jest automatycznie włączane i oddaje ostatnią stację.
- 2 Aby wybierać inne różne czasy sleep, znowu naciskać **ALARM RESET/SLEEP** podczas jednej sekundy przed odwołaniem do czasu zegara.
 - TWyświetlacz pokazuje opcje w kolejności oraz opcje czasu oczekiwania: **SL : 30, SL : 15** oraz **OFF**.
- 3 Aby wyłączyć funkcję oczekiwania, należy wcisnąć jeden z poniższych przycisków:
 - **RADIO ON/OFF**
 - **REPEAT ALARM / BRIGHTNESS CONTROL**.
 - **ALARM RESET / SLEEP** jednorazowo lub powtórnie aż **SLEEP** zniknie z

INFORMACJE DOTYCZĄCE ŚRODOWISKA

Opakowanie zestawu zostało ograniczone do niezbędnego minimum przy wykorzystaniu tylko papieru i kartonu. Zestaw zbudowany jest z materiałów, które mogą zostać ponownie wykorzystane, jeśli zestaw został rozmontowany przez wyspecjalizowane przedsiębiorstwo. **Proszę stosować się do miejscowych zaleceń dotyczących składowania opakowań, wyczerpanych baterii oraz niesprawnego sprzętu.**

ROZWIŹNYWANIE PROBLEMÓW

Po wystąpieniu uszkodzenia, należy sprawdzić następujące punkty przed oddaniem zestawu do naprawy. Jeśli niemożliwe jest usunięcie usterki postępując zgodnie z poniższymi wskazówkami, należy skonsultować się z dealarem lub centrum obsługi.

OSTRZEŻENIE: W żadnym wypadku nie wolno próbować naprawiać zestawu we własnym zakresie, ponieważ unieważnia to warunki umowy gwarancyjnej. Nie otwierać zestawu, ponieważ grozi to porażeniem prądem elektrycznym!

Brak dźwięku

- Głośność nie została ustawiona
- Ustawić VOLUME

Ciągłe trzeszczenie i piski podczas odbioru w paśmie MW

- Zakłócenia wynikłe na skutek używania innego sprzętu elektrycznego, np. telewizora, komputera, lamp fluorescencyjnych.
- Przeszawić radio-zegar dalej od sprzętu elektrycznego

Brak podświetlenia / wadliwe działanie wyświetlacza / radio i budzik nie działają

- Wylądowania elektrostatyczne
- Końcówką długopisu wcisnąć przycisk **RESET** zlokalizowany w podstawie urządzenia. Można też odłączyć urządzenie od zasilacza sieciowego i wyjąć

wyświetlacza.

UŻYWANIE PROJEKCJI

Chyba już zdarzyło się Państwu szukać zegara w ciemności. Dzięki charakterystyce projekcji, możecie Państwo łatwo projektować czas zegara Ina przykład na ścianie, na suficie (meble, szkła nie są zalecone).

- 1 Włączyć zestaw naciskając **PROJECTION ON/OFF**.
 - **Soczewka do projekcji** zapalone światła.
- 2 Odwracać Koło soczewki do projekcji (maksymalnie 180o na lewo albo na prawo) i ustalać także urządzenie, jeśli jest to potrzebne, aby znajdować odpowiadającą powierzchnię projekcji. (Patrz )
- 3 Aby przewracać projekcję czasu, naciskać **REVERSE PROJECTION**.
- 4 Aby zmieniać projekcję na trochę różny kąt, pokręcać przycisk **ROTATE PROJECTION** (maksymalnie 75o na lewo albo na prawo).
- 5 Wyłączyć zestaw naciskając **PROJECTION ON/OFF**.
 - **Soczewka do projekcji** wyłączone..

Rady:

- Przy zasilaniu baeryjnym obiektyw projektora emituje wiązkę światła przez ograniczony czas, co zapewnia niższy pobór energii.
- Aby można było wyświetlać obraz przez dłuższy czas, należy użyć dostarczonego 7.5V AC zasilacza.

KORZYSTANIE Z ZESTAWU

- Jeśli zestaw nie będzie wykorzystywany przez długi czas, należy odłączyć go od sieci zasilania oraz wyjąć baterie pamięci zegara.
- Nie należy wystawiać zestawu na działanie wilgoci, deszczu, piasku, urządzeń grzewczych lub promieni słonecznych.
- Do czyszczenia zestawu należy używać miękkiej wilgotnej szmatki lub irchy. Nie należy stosować produktów czyszczących, które zawierają benzen, rozcieńczalniki, itp. ponieważ mogą one zniszczyć obudowę.

baterie na 5 minut, a następnie ponownie włączyć zasilanie

Trzaski podczas odbioru w paśmie FM

- Słaby sygnał
- Ustawić antenę wysuwaną

Nie działa budzik

- Nie został ustawiony czas / tryb budzenia
- Patrz **USTAWIANIE BUDZENIA**
- Mała głośność radia
- Zwiększyć głośność
- **AL 1** (AL ) nie nastawiony na stację radiową.
- Sprawdzajcie czy aparat jest nastawiony na stację radiową przed nastawieniem AL1 i kiedy wyłączacie radio.

Brak ostrości obrazu

- Za duża odległość/ kąt pomiędzy nadajnikiem i powierzchnią projekcji.
- Zmniejszyć odległość/ kąt.

Producent zastrzega możliwość wprowadzania zmian technicznych.

Zarówno numer modelu, jak i numer produkcyjny umieszczone są na spodzie zestawu.

Tabliczka znamionowa i numer seryjny znajdują się w kieszeni baterijnej.