

## Clock Radio

AJ 3600

User manual  
 Manuel d'utilisation  
 Manual del usuario  
 Gebruikershandleiding  
 Benutzerhandbuch  
 Manuale per l'utente



# PHILIPS

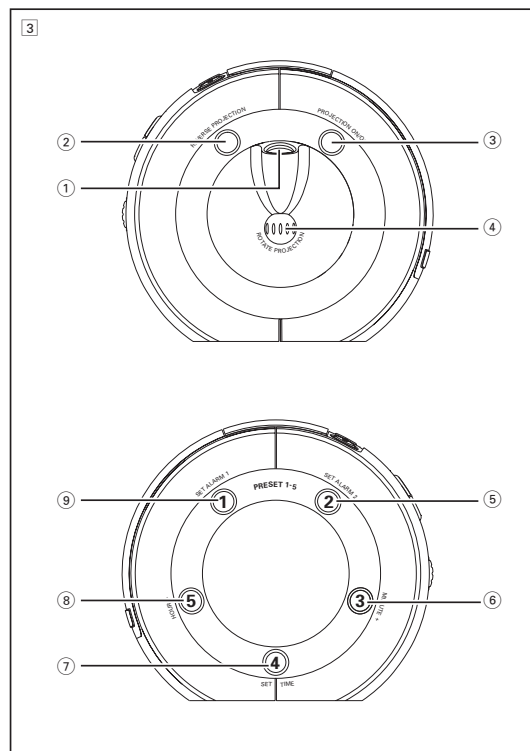
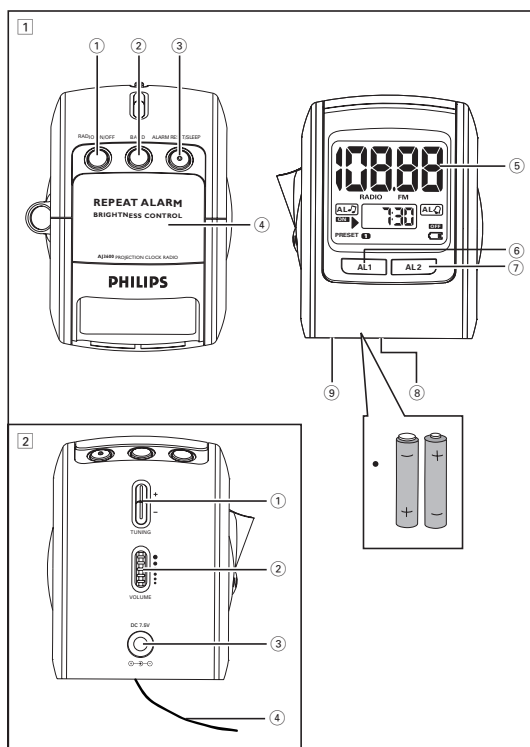

### Clock radio

Meet Philips at the Internet  
<http://www.philips.com>

English

Français

Español

Deutsch

Nederlands

Italiano

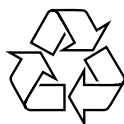

Printed in China

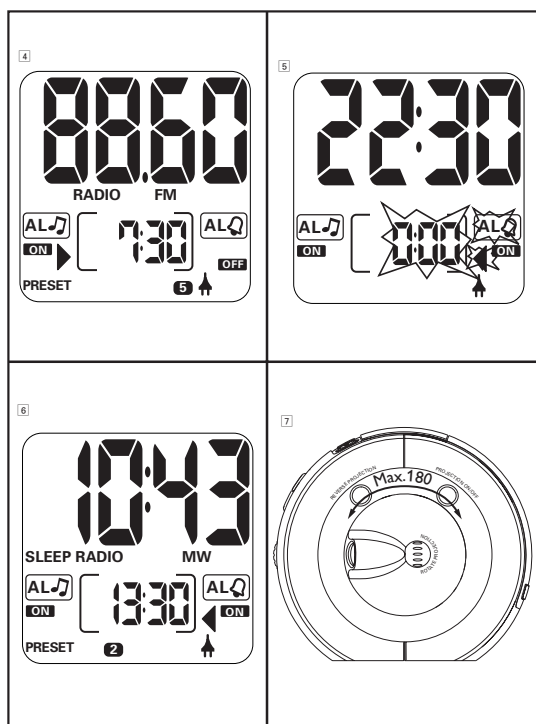

## Italiano

### ACCESSORI IN DOTAZIONE

- 1 X adattatore AC 7.5 V

### PANNELLO SUPERIORE ED ANTERIORE (Vedi 1)

- RADIO ON/OFF**
  - accende/spegne la radio; visualizza la frequenza radio
  - spegna la funzione sleep (sonno)
- BAND** – seleziona onde radio FM/MW
- ALARM RESET / SLEEP**
  - interrompe la sveglia attiva per 24 ore
  - attiva la modalità di sonno
  - visualizza/ regola/ spegna la funzione sleep (sonno)
- REPEAT ALARM / BRIGHTNESS CONTROL**
  - spegna la sveglia per un periodo di 9 minuti
  - cambia la brillantezza dell'illuminazione del display
  - interrompe la funzione di SLEEP (sonno)
- Visualizzatore** – visualizza l'ora della sveglia/allarme e lo stato dell'apparecchio
- AL 1 (AL )** – accende/spegne la modalità di cicalino **ALARM 1**
  - visualizza l'ora **ALARM 1**
- AL 2 (AL )** – accende/spegne la modalità di cicalino **ALARM 2**
  - visualizza l'ora **ALARM 2**
- Comparto batterie** – per 4 batterie, tipo **R6, UM3, AA**
- RESET** – premere se l'apparecchio / visualizzatore non reagisce al funzionamento di nessun pulsante

### PANNELLO POSTERIORE (Vedi 2)

- TUNING +/-** – sintonizza su stazioni radio
- VOLUME** – regola il livello dell'audio
- DC 7.5V**  – Presa per adattatore AC/DC 7.5 V
- Flessibile** - migliora la ricezione radio in FM

## Italia

### DICHIARAZIONE DI CONFORMITA'

Si dichiara che l'apparecchio AJ 360 Philips risponde alle prescrizioni dell'art. 2 comma 1 del D. M. 28 Agosto 1995 n. 548.

Fatto a Eindhoven

Philips Consumer Electronics  
Philips, Glaslaan 2, SFF 10  
5616 JB Eindhoven, The Netherlands

### PANNELLO SINISTRO ED DESTRO (Vedi 3)

- Lente di proiezione**
- REVERSE PROJECTION** – Capovolge le cifre dell'orario/delle ore
- PROJECTION ON/OFF** – accende/spegne la proiezione
- ROTATE PROJECTION** – regola leggermente la proiezione su un angolo diverso
- SET ALARM 1 / PRESET 1** – regola l'ora della sveglia 1
  - memorizza, richiama e mostra la stazione 1
- SET ALARM 2 / PRESET 2** – regola l'ora della sveglia 2
  - memorizza, richiama e mostra la stazione 2
- MINUTE + / PRESET 3** – regola i minuti dell'orologio e l'ora della sveglia
  - memorizza, richiama e mostra la stazione 3
- SET TIME / PRESET 4** – regola l'ora dell'orologio
  - memorizza, richiama e mostra la stazione 4
- HOUR + / PRESET 5** – regola le ore per l'orario dell'orologio e della sveglia
  - memorizza, richiama e mostra la stazione 5



### ALIMENTAZIONE AC

#### Batterie (non comprese)

- Aprire il comparto batterie ed inserirvi quattro batterie (preferibilmente PHILIPS POWER LIFE o alcaline), di tipo R6, UM3 o AA, secondo le indicazioni riportate all'interno del comparto.
- Estrarre le batterie se sono scariche o se si pensa di non utilizzare l'apparecchio per un lungo periodo di tempo.
  - Quando sostituite le batterie, le impostazioni delle stazioni preselezionate dell'ora della sveglia e dell'orologio rimangono in memoria per circa 3 minuti (vedere 'Back-Up autoalimentato').

**Le batterie contengono sostanze chimiche, pertanto devono essere smaltite correttamente.**

#### Adattatore di rete

- 1 Collegare l'adattatore di rete alla presa DC dell'apparecchio ed alla presa di alimentazione.  
→  indica che l'apparecchio è ora azionato dall'adattatore.
- Controllare che l'adattatore sia collegato correttamente, per risparmiare le batterie!
- 2 Scollegare sempre l'adattatore di rete quando non si usa l'apparecchio.  
→  L'indicatore si spegne.

**Suggerimenti utili:** Per evitare danni all'apparecchio, utilizzare solo l'adattatore in dotazione!

#### BACK-UP AUTOALIMENTATO

Il back-up autoalimentato consente di mantenere in memoria per un massimo di 3 minuti le impostazioni relative a giorno, sveglia ed ora dell'orologio, in caso di interruzione di corrente, ad esempio in mancanza di alimentazione AC o quando si sostituiscono le batterie.

Se l'alimentazione di rete ritorna dopo 3 minuti e il display visualizza:

- l'ora della sveglia lampeggiante – indica che bisogna regolare l'ora dell'orologio

#### MODALITÀ BATTERIA BASSA

 indica che le batterie si stanno scaricando. Sostituire con batterie nuove per assicurarsi che tutte le caratteristiche dell'apparecchio funzionino correttamente.

#### FONCTIONS DE BASE

##### Ripristino

Nell'eventualità che durante le funzioni del display ed elettroniche dell'apparecchio si ricevono interferenze, es. statica da tappeti, temporali, ecc. RESET consente di annullare tutte le impostazioni precedenti e ricominciare daccapo.

- Usare una penna a sfera per premere nel foro RESET che si trova sul fondo dell'apparecchio.

#### SINTONIZZAZIONE SULLE STAZIONI RADIO

##### Sintonizzazione automatica

- Premere **TUNING +/-** per un secondo o più per sintonizzarsi sulla stazione desiderata.  
→ La radio si sintonizza automaticamente su di una stazione di sufficiente ricezione.

##### Sintonizzazione manuale

- Premere **TUNING +/-** brevemente e ripetutamente fino a trovare la frequenza desiderata.

##### Per migliorare la ricezione radio:

Per **FM**, estendere completamente il flessibile e posizionarlo per ottenere la migliore ricezione.

Per **MW**, l'apparecchio è munito di un'antenna interna. Orientare l'antenna regolando la posizione della radio sveglia

#### MEMORIZZAZIONE E USO DI STAZIONI PRESELEZIONATE

Si possono memorizzare fino a 10 stazioni radio nella memoria, 5 per ogni lunghezza d'onda.

- 1 Sintonizzarsi sulla stazione desiderata (vedi SINTONIZZAZIONE SULLE STAZIONI RADIO).
- 2 Per memorizzare una stazione, tenere premuto brevemente un tasto PRESET (1-5) fino ad udire un doppio blip.  
→ Il display visualizza il numero preselezionato della stazione.
- 3 Ripetere i passi 1 e 2 per memorizzare le altre stazioni.
- Si può sovrascrivere una stazione preselezionata memorizzando un'altra frequenza al suo posto.
- 4 Premere un tasto PRESET (1-5) per ascoltare una stazione preselezionata.

#### IMPOSTAZIONE DELL'ORA DELL'ALLARME

##### GENERALE

Si possono impostare due orari diversi di allarme. Questo potrebbe essere utile quando è necessario essere svegliati ad orari diversi es. durante la settimana ed al week-end:

- ALARM 1 – modo radio
- ALARM 2 – modo buzzer. Il dolce volume di sveglia dell'allarme gradualmente aumenta entro secondi.

#### Limiosità dell'illuminazione

Premere **REPEAT ALARM / BRIGHTNESS CONTROL** una o più volte.

- L'illuminazione del visualizzatore cambierà secondo questa sequenza:

**Luminoso** → **Medio** → **Basso** → **Luminoso** (solo per trasformatori elettrici accesi)

**Basso** → **Luminoso** → **Basso** → **Luminoso** (per batterie)

##### Suggerimenti utili:

- Quando alimentato a batteria, l'illuminazione del display è bassa per impostazione predefinita, in modo da consentire il risparmio energetico. Qualsiasi altro utilizzo del **BRIGHTNESS CONTROL** per regolare la luminosità del display sarà perciò di fatto limitato.

#### Impostazione dell'orologio



L'ora è visualizzata nel sistema orario a 24 ore.

1. Controllare che la radio sia spento.
2. Premere **SET TIME** per accedere alla modalità di regolazione dell'orologio.
3. Tenere premuto o premere ripetutamente **HOOR +** o **MINUTES +** per regolare rispettivamente ore e minuti. Lasciare andare **HOOR +** o **MINUTES +** quando hanno raggiunto l'impostazione corretta.
4. Premere **SET TIME** per confermare.





#### RADIO

- 1 Premere **RADIO ON/OFF** una volta per accendere la radio.  
→ Il display visualizza brevemente la frequenza radio dell'ultima lunghezza d'onda selezionata prima di ritornare all'ora della sveglia. La stazione preselezionata viene anche visualizzata se la si sta ascoltando. (Vedi [4](#))
  - 2 Premere **BAND** se si desidera cambiare lunghezza d'onda.
  - 3 Regolare il suono usando **VOLUME**.
  - 4 Premere **RADIO ON/OFF** per spegnere.
- Suggerimenti utili:**
- In modalità di orario standby, per vedere la frequenza radio corrente,
  - Premere una o più volte **RADIO ON/OFF**;
  - Per le stazioni preselezionate, premere il tasto di preselezione rispettivo **PRESET** (1-5) una o più volte ripetutamente.

#### IMPOSTAZIONE DELL'ORA E MODO DI ALLARME (Vedi [5](#))

1. Controllare che la radio sia spento..
2. Premere **AL 1** or **AL 2** a ON.  
→ Display: **ON** compare sotto l'icona rispettiva **AL**  o **AL** .
3. Premere e tenere premuto **SET ALARM 1** o **SET ALARM 2** fino a che le cifre dell'ora della sveglia lampeggiano.
4. Tenere premuto o premere ripetutamente **HOOR +** o **MINUTES +** per regolare rispettivamente ore e minuti. Lasciare andare **HOOR +** o **MINUTES +** quando hanno raggiunto l'impostazione corretta.
5. Dopo aver regolato sia le ore che i minuti, premere **SET ALARM 1** o **SET ALARM 2** per confermare la regolazione.

##### Suggerimenti utili:

- Se si è selezionato **AL 1** (**AL** ), assicurarsi di essere sintonizzati correttamente su di una stazione, prima di spegnere l'apparecchio.
- Se si imposta e si attiva la stessa ora di allarme per **AL 2** (**AL** ) entrambi i modi di allarme, solamente
- Quando sia **AL 1** (**AL** ) che **AL 2** (**AL** ) sono accesi, per default il display mostra l'ora della sveglia che deve essere impostata per essere attivata prima.
- Per controllare l'impostazione dell'ora della sveglia per **AL1** o **AL2**, premere il tasto.
- Non è possibile regolare l'ora della sveglia o la modalità di allarme ripetuto mentre sta suonando.

#### SPEGNIMENTO DELLA SVEGLIA

Ci sono tre modi di spegnere la sveglia. A meno che cancelliate completamente la sveglia, verrà automaticamente selezionata l'opzione della **reimpostazione della sveglia in 24 ore** dopo 59 minuti da quando l'allarme è partito.

##### REIMPOSTAZIONE DELLA SVEGLIA IN 24HR

Se volete interrompere automaticamente la modalità di sveglia ma volete anche mantenere l'impostazione per il giorno seguente:

- Premere **ALARM RESET / RADIO OFF**.  
→ Udrete un tono di bip che conferma l'impostazione dell'attivazione in 24 ore. Compare la visualizzazione della rispettiva sveglia.

#### SVEGLIA RIPETUTA

Questo ripeterà il suono della sveglia a intervalli di 9 minuti.

- Durante la sveglia, premere **REPEAT ALARM / BRIGHTNESS CONTROL**.  
→ Il display visualizza (AL 🎵) o (AL 🔊) lampeggiante durante una ripetizione di allarme.
- Ripetere se desiderato fino a 6 volte.

#### CANCELLARE COMPLETAMENTE LA SVEGLIA

- Premere **AL1** o **AL2** una o più volte fino a che l'icona **OFF** compare sotto le icone rispettive (AL 🎵) o (AL 🔊).

#### SLEEP (SONNO) (Vedi [6])

##### Sul Sleep

Questo apparecchio ha un timer per il sonno incorporato che mette la radio in grado di spegnersi automaticamente dopo un periodo di tempo stabilito. Sono presenti quattro opzioni.

#### Impostazione e spegnimento del Sleep

- 1 Entro 1 secondo, premere **ALARM RESET/SLEEP** due volte fino a che il display mostra **SLEEP** e **SL: 60**.  
→ La radio si accende automaticamente e si sintonizza sull'ultima stazione.
- 2 Per scegliere altre opzioni dell'ora di spegnimento, premere di nuovo **ALARM RESET/SLEEP** entro 1 secondo prima che il display ritorni all'ora dell'orologio.  
→ Il visualizzatore mostra in sequenza e le opzioni di sonno: **SL : 30, SL : 15** e **OFF**.
- 3 Per cancellare il sonno, premere alternativamente:
  - **RADIO ON/OFF**
  - **REPEAT ALARM / BRIGHTNESS CONTROL**.
  - **ALARM RESET / SLEEP** una o più volte fino a quando **SLEEP** scompare dal display.

#### EINFORMAZIONI AMBIENTALI

Abbiamo ridotto l'imballo al minimo usando solo carta e cartone. L'apparecchio consiste di materiale che può essere riciclato se smontato da una ditta specializzata. **Vogliate osservare la normativa vigente per l'eliminazione dei materiali d'imballo, batterie scariche e attrezzatura vecchia.**

#### RISOLUZIONE DEI PROBLEMI

In caso di guasto, controllate l'elenco seguente prima di far riparare l'apparecchio. Se non riuscite comunque a risolvere il problema consultate il vostro rivenditore o centro servizi.

**AVVERTENZA:** Non cercate di riparare l'apparecchio per nessuna ragione, poiché questo rende la garanzia non valida. Non aprire l'apparecchio per pericolo di scossa!

##### Nessun suono

- Il volume non è regolato
- Regolate il VOLUME

##### Non è presente la retroilluminazione / la radio non funziona

- Il cavo elettrico non è collegato bene
- Collegare bene la spina

##### Non è visualizzata retroilluminazione / visualizzatore non funziona bene / radio e sveglia non funzionano

- Scarica elettrostatica
- Premere una volta il foro di **RESET** sul fondo dell'apparecchio con una penna a sfera. O scollegare l'apparecchio dal trasformatore di corrente e dalle batterie per 5 minuti poi ricollegare alla corrente

#### USANDO LA PROIEZIONE

Potete fare l'esperienza di cercare l'ora al buio. Con la caratteristica della proiezione, potete proiettare l'ora dell'orologio su una superficie es. muro, soffitto (mobili e il vetro non sono raccomandati).

- 1 Premere **PROJECTION ON/OFF** sull'apparecchio per accenderlo.  
→ **Lente di proiezione** si accende..
- 2 Girate la ruota della lente di proiezione (massimo 180° a sinistra o a destra) e anche l'apparecchio se necessario, per trovare una superficie di proiezione adatta. (Vedi [7])
- 3 Per cambiare l'ora proiettata al contrario, premere **REVERSE PROJECTION**.
- 4 Per cambiare leggermente la proiezione su un angolo diverso, girare la palla **ROTATE PROJECTION** (massimo 75° a sinistra o a destra).
- 5 Premere **PROJECTION ON/OFF** per spegnere l'apparecchio.  
→ **Lente di proiezione** si spegne quando.

#### Suggerimenti utili:

- Quando alimentato a batteria, l'obiettivo si illumina brevemente per consentire il risparmio energetico.
- Per prolungare il periodo di proiezione, utilizzare l'adattatore CA di 7.5V in dotazione per alimentare l'apparecchio.

#### MANUTENZIONE

- Se non intendete utilizzare l'apparecchio per un lungo periodo, staccate la presa dal muro, e togliete la batteria di backup per la memoria dell'orologio.
- Non esporre l'apparecchio a pioggia, umidità. Sabbia o calore eccessivo causato da elementi riscaldanti o dalla luce del sole diretta.
- Per pulire l'apparecchio usare un panno morbido e umido o camoscio. Non usare prodotti per la pulizia che contengano benzene, solvente ecc. Dal momento che possono danneggiare l'apparecchio.

#### Scariche continue o sibili in sottofondo durante la ricezione in MW

- Interferenze da altri apparecchi elettrici es. TV, computer, lampade fluorescenti
- Allontanate la radio dagli apparecchi elettrici

#### Scariche intermittenti durante la ricezione in FM

- Segnale debole
- Allungare e posizionare l'antenna flessibile

#### La sveglia non funziona

- Ora della sveglia/ modalità non impostata
- Vedere **IMPOSTAZIONE DELLA SVEGLIA**
- Volume troppo basso per la radio
- Aumentare il volume
- **AL 1 (AL 🎵)** non sintonizzato su una stazione radio
- Controllare che l'apparecchio sia sintonizzato su una stazione radio prima d'impostare **ALARM 1-RADIO**, e quando si spegne.

#### Proiezione sfocata

- Distanza/ angolo tra l'superficie di proiezione troppo grande.
- Ridurre la distanza/ l'angolo.

**Questo prodotto è conforme ai requisiti delle interferenze radio della Unione Europea.**

**La piastrina contenente le indicazioni del modello ed il numero di produzione si trovano all'interno del comparto batterie.**