



Istruzioni per l'uso
User instructions
Instructions pour l'utilisateur
Gebrauchsanleitung
Instrucciones de uso

FRULLATORE A IMMERSIONE

IT	FRULLATORE A IMMERSIONE	pagina	1
EN	HAND BLENDER	page	10
FR	MIXEUR PLONGEANT	page	19
DE	STABMIXER	Seite	28
ES	BATIDORA DE INMERSIÓN	página	37

IMETEC
www.imetec.com

Tenacta Group S.p.A. Via Piemonte 5/11 24052 Azzano S. P. (BG) ITALY

M1003561
220520

TYPE N4101

IMETEC



[A]



I

[B]

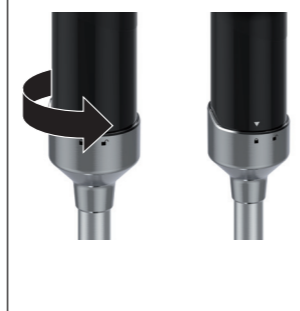

[C]



[D]



[E]



[F]



[G]



[H]



[I]



[L]



II

DATI TECNICI / TECHNICAL DATA / DONNÉES TECHNIQUES / TECHNISCHE DATEN / DATOS TÉCNICOS

IMETEC 

TYPE N4102

220-240 V 50 Hz 1000 W

TENACTA GROUP S.p.A.

VIA PIEMONTE 5

IT - 24052 AZZANO S. P.

www.imetec.com



INTRODUZIONE

Gentile cliente, La ringraziamo per aver scelto il nostro prodotto. Siamo sicuri che Lei apprezzerà la sua qualità e affidabilità in quanto progettato e prodotto mettendo in primo piano la soddisfazione del cliente. Le presenti istruzioni per l'uso sono conformi alla norma europea EN 82079.



ATTENZIONE! Istruzioni e avvertenze per un uso sicuro dell'apparecchio.

Prima di utilizzare questo apparecchio, leggere attentamente le istruzioni per l'uso e in particolare note, avvertenze e istruzioni sulla sicurezza, attenendosi a esse. Conservare il presente manuale insieme alla relativa guida illustrativa, a scopo di consultazione futura. In caso di cessione dell'apparecchio a terzi, consegnare anche l'intera documentazione.

ⓘ NOTA: se nella lettura di questo manuale alcune parti risultassero di difficile comprensione o se sorgessero dubbi contattare l'azienda all'indirizzo indicato in ultima pagina prima di utilizzare l'apparecchio.

ⓘ NOTA: gli ipovedenti possono consultare la versione digitale di queste istruzioni per l'uso sul sito www.tenactagroup.com

INDICE

Introduzione	pag. 1	Utilizzo della frusta	
Avvertenze sulla sicurezza	pag. 1	(se presente) (cod. Df 8030)	pag. 7
Legenda simboli	pag. 4	Utilizzo del tritattutto	
Descrizione dell'apparecchio e degli accessori	pag. 4	(se presente) (cod. Df 8040)	pag. 7
Contatto con gli alimenti	pag. 4	Pulizia e manutenzione	pag. 8
Pulizia al primo utilizzo	pag. 5	Problemi e soluzioni	pag. 8
Funzionamento	pag. 5	Smaltimento	pag. 8
Quantità e tempi di utilizzo	pag. 6	Assistenza e garanzia	pag. 9
Utilizzo del frullatore a immersione	pag. 6	Guida illustrativa	pag. I-II
		Dati tecnici	pag. III

AVVERTENZE SULLA SICUREZZA

- **Dopo aver rimosso l'apparecchio dalla confezione, assicurarsi che sia integro e completo come mostrato nella guida illustrativa e privo di danni visibili. In caso di dubbio, non utilizzare l'apparecchio e rivolgersi al servizio di assistenza autorizzato.**



ATTENZIONE! Rimuovere dall'apparecchio eventuali materiali di comunicazione quali etichette, cartellini ecc. prima dell'utilizzo.



ATTENZIONE! Rischio di soffocamento. I bambini non devono giocare con la confezione. Tenere il sacchetto di plastica lontano dalla portata dei bambini.

- Questo apparecchio deve essere utilizzato unicamente allo scopo per cui è stato progettato, ovvero come frullatore portatile con tritatutto per uso domestico. Qualsiasi altro utilizzo è considerato non conforme all'uso previsto e pertanto pericoloso.



ATTENZIONE! L'uso improprio dell'apparecchio può causare lesioni.

- Prima di collegare l'apparecchio alla rete elettrica, controllare che la tensione e la frequenza riportati sui dati tecnici dell'apparecchio corrispondano a quelli della rete di alimentazione disponibile. I dati tecnici si trovano sull'apparecchio (vedi guida illustrativa).
- Questo apparecchio può essere utilizzato da persone con ridotte capacità fisiche, sensoriali o mentali o con mancanza di esperienza e di conoscenza se sono sorvegliati oppure se hanno ricevuto istruzioni riguardo l'utilizzo in sicurezza dell'apparecchio e se ne hanno capito i pericoli implicati.
- Questo apparecchio non deve essere utilizzato dai bambini. Tenere l'apparecchio ed il suo cavo fuori dalla portata dei bambini. I bambini non devono utilizzare l'apparecchio come gioco.
- ⊗ NON utilizzare l'apparecchio con mani bagnate o piedi umidi o nudi.
- ⊗ NON tirare il cavo di alimentazione o l'apparecchio stesso per staccare la spina dalla presa di corrente.
- ⊗ NON tirare o sollevare l'apparecchio per il cavo di alimentazione.
- ⊗ NON esporre l'apparecchio all'umidità o all'influsso di agenti atmosferici (pioggia, sole, ecc.) o temperature estreme.
- ⊗ L'apparecchio non è destinato all'utilizzo all'esterno.
- Staccare sempre l'apparecchio dall'alimentazione se lasciato incustodito, prima di montarlo, smontarlo, pulirlo e in caso di non utilizzo.

- In caso di guasto o di cattivo funzionamento dell'apparecchio, spegnerlo e non manometterlo. Per l'eventuale riparazione rivolgersi solamente ad un centro di assistenza tecnica autorizzato.
- Se il cavo di alimentazione è danneggiato, esso deve essere sostituito da un centro di assistenza tecnica autorizzato, in modo da prevenire ogni rischio.
- Il corpo motore di questo apparecchio non deve venire a contatto con acqua, altri liquidi, spray o vapori. Per le attività di pulizia e manutenzione fare riferimento esclusivamente all'apposito paragrafo di questo manuale.
- Ⓞ NON usare l'apparecchio vicino al lavandino o al lavello pieno d'acqua. Durante l'uso l'apparecchio deve essere posto in modo che non possa cadere nel lavandino.
- Per le caratteristiche dell'apparecchio, fare riferimento alla confezione esterna.
- Utilizzare unicamente con gli accessori forniti che costituiscono parte integrante dell'apparecchio.
- Questo apparecchio non è destinato a essere fatto funzionare per mezzo di un temporizzatore esterno o con un sistema di comando a distanza separato o sistemi simili.
- Ⓞ NON utilizzare in prossimità del piano cottura della cucina. Il cavo non deve venire a contatto con superfici calde, incandescenti, fiamme libere, pentole ed altri utensili.
- Ⓞ NON lasciare i cibi a contatto con l'apparecchio per un periodo superiore al tempo di preparazione necessario.



ATTENZIONE! Maneggiare con cautela le lame taglienti in particolar modo durante le operazioni di svuotamento del recipiente, se presente, e durante le operazioni di pulizia.









ATTENZIONE! Togliere la pentola dal fornello e lasciar raffreddare i liquidi prima di frullarli. NON immergere il gambo in liquidi caldi o superiori a 70°C e non toglierlo dal liquido quando l'apparecchio è ancora acceso.



ATTENZIONE! Il tritautto (se presente) non è adatto all'uso con cibi a una temperatura superiore a 40°C.

- **Spegnere l'apparecchio e scollegarlo dall'alimentazione prima di cambiare gli accessori oppure prima di avvicinarsi alle parti che si muovono durante il funzionamento.**

LEGENDA SIMBOLI

	<i>Attenzione/Pericolo</i>		<i>Divieto</i>
	<i>Apparecchio di classe II</i>		<i>Aperto</i>
	<i>Chiuso</i>		<i>Indicazione per la chiusura e apertura</i>

DESCRIZIONE DELL'APPARECCHIO E DEGLI ACCESSORI

Consultare la guida illustrativa a pagina I per verificare la dotazione del vostro apparecchio.

- | | |
|----------------------------|---|
| 1. Tasto per la velocità 1 | 8. Cavo di alimentazione |
| 2. Tasto per la velocità 2 | 9. Supporto della frusta (se presente) |
| 3. Corpo motore | 10. Frusta (se presente) |
| 4. Dati tecnici | 11. Coperchio del tritatutto (se presente) |
| 5. Supporto del gambo | 12. Lame del tritatutto (se presenti) |
| 6. Gambo | 13. Recipiente del tritatutto (se presente) |
| 7. Lame | 14. Bicchiere |

Il tritatutto (Cod. DF 8040) e la frusta (Cod. DF 8030) possono essere acquistati come accessori presso i centri di assistenza Imetec autorizzati oppure sul sito shop.imetec.com

CONTATTO CON GLI ALIMENTI

Per un utilizzo sicuro dell'apparecchio è necessario attenersi alle indicazioni di questa tabella che riporta:

- le parti dell'apparecchio destinate al contatto con gli alimenti; le parti dell'apparecchio non indicate nella tabella non sono adatte al contatto con gli alimenti.
- gli alimenti che possono essere utilizzati con questo apparecchio.
- il tempo massimo per il quale gli alimenti possono rimanere in contatto con le parti dell'apparecchio destinate a tale scopo.
- la temperatura massima consentita degli alimenti utilizzati.

ELENCO DELLE PARTI	ALIMENTI	TEMPO MASSIMO	TEMPERATURA MASSIMA
6 -7. Gambo e lame	Tutti	5 minuti	70 °C
10. Frusta (se presente)			
11. Coperchio del tritatutto (se presente)			
12. Lame del tritatutto (se presenti)			40 °C
13. Recipiente del tritatutto (se presente)			
14. Bicchiere			

PULIZIA AL PRIMO UTILIZZO



ATTENZIONE! Lavare le parti destinate al contatto con gli alimenti prima dell'utilizzo.

- Pulire gli accessori secondo la seguente tabella:

Accessorio	In acqua corrente fino a 60 °C	In lavastoviglie fino a 60 °C	Lavare con una spugna umida e ben strizzata
6-7. Gambo e lame	✓	NO	✓
9. Supporto della frusta (se presente)	NO	NO	
10. Frusta (se presente)	✓	✓	
11. Coperchio del tritatutto (se presente)	NO	NO	
12. Lame del tritatutto (se presenti)	✓	✓	
13. Recipiente del tritatutto (se presente)	✓	✓	
14. Bicchiere	✓	✓	

- Asciugare con un panno asciutto.

FUNZIONAMENTO

L'apparecchio è dotato delle seguenti funzioni:

Comando	Funzione
Tasto per la velocità 1	Aziona l'apparecchio a velocità bassa, da utilizzare durante le fasi iniziali della lavorazione.
Tasto per la velocità 2	Aziona l'apparecchio a velocità alta, da utilizzare durante le fasi finali della lavorazione.

QUANTITÀ E TEMPI DI UTILIZZO

IT

Non superare il livello MAX sul recipiente del tritatutto (se presente) e sul bicchiere.

Accessorio	Ingredienti e Quantità massime	Tempo di utilizzo
6. Gambo 14. Bicchiere	carote: 200 g acqua: 300 g	1 minuto On – 2 minuti Off per 5 cicli. Lasciar raffreddare l'apparecchio per 120 minuti prima di riprendere il funzionamento.
13. Tritatutto (se presente)	Fichi secchi: 50 g Carote: 100 g Prugne secche: 200 g Farina tipo 00: 30 g Miele: 120 g	5 secondi On – 2 minuti Off per 3 cicli. Lasciar raffreddare l'apparecchio per 90 minuti prima di riprendere il funzionamento.
10. Frusta (se presente) 14. Bicchiere	Latte: 500 ml	10 minuti On. Lasciar raffreddare l'apparecchio per 90 minuti prima di riprendere il funzionamento.

UTILIZZO DEL FRULLATORE A IMMERSIONE



ATTENZIONE! Attenersi alle indicazioni dei capitoli "Contatto con gli alimenti" e "Quantità e tempi di utilizzo".



ATTENZIONE! Questo apparecchio non deve essere utilizzato se è stato fatto cadere o se vi sono segni di danni visibili.



ATTENZIONE! Staccare la spina dalla presa di corrente prima di sostituire eventuali accessori.



ATTENZIONE! NON toccare le parti in movimento.



ATTENZIONE! Il supporto del gambo non deve venire a contatto con gli alimenti.



ATTENZIONE! Rischio di contaminazione degli alimenti e danneggiamento dell'apparecchio. NON mettere il bicchiere nel forno a microonde.



ATTENZIONE! NON superare il livello massimo indicato sul bicchiere.

- Inserire il corpo motore del frullatore a immersione sul supporto del gambo facendo coincidere il simbolo triangolo al simbolo aperto; ruotare in senso antiorario il corpo motore fino a che il simbolo triangolo non coincida al simbolo chiuso [Fig. B].
- Inserire alimenti solidi e liquidi nel bicchiere, senza superare il livello massimo [Fig C].
- Inserire la spina del cavo di alimentazione alla presa di corrente.
- Inserire il gambo fino a che le lame siano completamente immerse nella miscela.
- Azionare l'apparecchio premendo il tasto alla velocità 1.
- Se necessario proseguire la lavorazione alla velocità 2.
- A fine lavorazione rilasciare il tasto ed attendere l'arresto completo delle lame.
- Togliere la spina elettrica dalla presa di corrente.
- Pulire immediatamente le parti che sono venute a contatto con gli alimenti come da capitolo pulizia e manutenzione.

UTILIZZO DELLA FRUSTA (SE PRESENTE) (COD. DF 8030)

- Inserire la frusta nel suo supporto [Fig D].
- Inserire il corpo motore del frullatore a immersione sul supporto della frusta facendo coincidere il simbolo triangolo al simbolo aperto; ruotare in senso antiorario il corpo motore fino a che il simbolo triangolo non coincida al simbolo chiuso [Fig E].
- Inserire gli alimenti liquidi nel bicchiere, senza superare il livello massimo.
- Inserire la spina del cavo di alimentazione alla presa di corrente.
- Inserire la frusta nel bicchiere [Fig. F].
- Azionare l'apparecchio premendo il tasto alla velocità 1.
- Se necessario proseguire la lavorazione alla velocità 2.
- A fine lavorazione rilasciare il tasto selezionato ed attendere l'arresto completo delle fruste.
- Togliere la spina elettrica dalla presa di corrente.
- Pulire immediatamente le parti che sono venute a contatto con gli alimenti come da capitolo pulizia e manutenzione.

UTILIZZO DEL TRITATUTTO (SE PRESENTE) (COD. DF 8040)



ATTENZIONE! NON utilizzare il tritatutto con soli alimenti liquidi.



ATTENZIONE! Rischio di danneggiamento dell'apparecchio. NON introdurre croste di formaggio.



ATTENZIONE! Rischio di contaminazione degli alimenti. NON mettere il recipiente nel forno a microonde.

- Inserire le lame nel recipiente del tritatutto [Fig. G].
- Inserire gli alimenti solidi nel recipiente senza superare il livello massimo indicato sul recipiente.

- Inserire il coperchio [Fig H].
- Chiudere il recipiente con il coperchio ruotandolo in senso orario [Fig I].
- Inserire il corpo motore del frullatore a immersione sul coperchio del tritattutto facendo coincidere il simbolo triangolo al simbolo aperto posto sul coperchio; ruotare il corpo motore in senso antiorario fino a che il simbolo triangolo non coincida al simbolo chiuso [Fig. L].
- Inserire la spina del cavo di alimentazione alla presa di corrente.
- Azionare l'apparecchio premendo il tasto alla velocità 1.
- Se necessario proseguire la lavorazione alla velocità 2.
- A fine lavorazione rilasciare il tasto selezionato ed attendere l'arresto completo delle lame.
- Togliere la spina elettrica dalla presa di corrente.
- Pulire immediatamente le parti che sono venute a contatto con gli alimenti come da capitolo pulizia e manutenzione.

PULIZIA E MANUTENZIONE



ATTENZIONE! Disinserire sempre la spina dalla presa di corrente prima della pulizia o manutenzione.

Pulire gli accessori secondo la tabella indicata nel capitolo Pulizia al primo utilizzo.

- Pulire il corpo motore con una spugna umida e ben strizzata.
- Asciugare con un panno asciutto.

PROBLEMI E SOLUZIONI

Se si verifica uno dei problemi indicati, adottare la soluzione proposta:

PROBLEMA	SOLUZIONE
Le lame del frullatore a immersione provocano schizzi.	Immergere maggiormente il gambo negli ingredienti da frullare.
	Azionare l'apparecchio a velocità 1.
La frusta provoca schizzi.	All'inizio dell'operazione tenere la frusta in verticale e inclinarla solamente quando il preparato comincia a essersi montato.
	Azionare l'apparecchio a velocità 1.

SMALTIMENTO



L'imballaggio del prodotto è composto da materiali riciclabili. Smaltirlo in conformità alla normativa di tutela ambientale.



Ai sensi della direttiva 2012/19/UE sui rifiuti di apparecchiature elettriche ed elettroniche (RAEE) il simbolo del cassonetto barrato riportato sull'apparecchiatura o sulla sua confezione indica che il prodotto alla fine della propria vita utile deve essere raccolto separatamente dagli altri rifiuti.

L'utente dovrà, pertanto, conferire l'apparecchiatura giunta a fine vita agli idonei centri di raccolta differenziata dei rifiuti elettrici ed elettronici. In alternativa alla gestione autonoma è possibile consegnare l'apparecchiatura che si desidera smaltire al rivenditore, al momento dell'acquisto di una nuova apparecchiatura di tipo equivalente. Presso i rivenditori di prodotti elettronici con superficie di vendita di almeno 400 m² è inoltre possibile consegnare gratuitamente, senza obbligo di acquisto, i prodotti elettronici da smaltire con dimensioni inferiori a 25 cm. L'adeguata raccolta differenziata per l'avvio successivo dell'apparecchiatura dismessa al riciclaggio, al trattamento e allo smaltimento

compatibile con il rispetto dell'ambiente contribuisce ad evitare possibili effetti negativi sull'ambiente e sulla salute e favorisce il reimpiego e/o riciclo dei materiali di cui è composta l'apparecchiatura.

ASSISTENZA E GARANZIA

L'apparecchio è garantito per un periodo di due anni dalla data di consegna. Fa fede la data riportata sullo scontrino/fattura (purché chiaramente leggibile), a meno che l'acquirente non provi che la consegna è successiva. In caso di difetto del prodotto preesistente alla data di consegna, viene garantita la riparazione o la sostituzione senza spese dell'apparecchio, salvo che uno dei due rimedi risulti sproporzionato rispetto all'altro. L'acquirente ha l'onere di denunciare a un Centro Assistenza autorizzato il difetto di conformità entro due mesi dalla scoperta del difetto stesso.

Non sono coperte dalla garanzia tutte le parti che dovessero risultare difettose a causa di:

- a. danni da trasporto o da cadute accidentali,
- b. errata installazione o inadeguatezza impianto elettrico,
- c. riparazioni o modifiche operate da personale non autorizzato,
- d. mancata o non corretta manutenzione e pulizia,
- e. prodotto e/o parti di prodotto soggette a usura e/o consumabili,
- f. mancata osservanza delle istruzioni per il funzionamento dell'apparecchio, negligenza o trascuratezza nell'uso,
- g. introduzione o uso di alimenti esclusi dalle istruzioni (duri, caldi, secchi, ecc.),
- h. utilizzo di alimenti in quantitativi eccedenti quanto specificato,
- i. montaggio non corretto del gruppo lame o degli accessori,
- j. superamento dei tempi di utilizzo previsti,
- k. ingresso accidentale di liquidi nel corpo motore dovuto ad uso improprio,
- l. cavo di alimentazione attorcigliato o piegato per incuria.

L'elenco di cui sopra è a titolo meramente esemplificativo e non esaustivo, in quanto la presente garanzia è comunque esclusa per tutte quelle circostanze che non possono farsi risalire a difetti di fabbricazione dell'apparecchio. La garanzia è inoltre esclusa in tutti i casi di uso improprio dell'apparecchio ed in caso di uso professionale. Si declina ogni responsabilità per eventuali danni che possano direttamente o indirettamente derivare a persone, cose ed animali domestici in conseguenza della mancata osservanza di tutte le prescrizioni indicate nell'apposito "Libretto Istruzioni ed avvertenze" in tema di installazione, uso e manutenzione dell'apparecchio. Sono fatte salve le azioni contrattuali di garanzia nei confronti del venditore.

Modalità di assistenza

La riparazione dell'apparecchio deve essere effettuata presso un Centro Assistenza autorizzato.

L'apparecchio difettoso, se in garanzia, dovrà pervenire al Centro Assistenza unitamente ad un documento fiscale che ne attesti la data di vendita o di consegna.

INTRODUCTION

Dear customer, thank you for choosing our product. We feel certain you will appreciate its quality and reliability as it was designed and manufactured with customer satisfaction in mind. These instructions for use are compliant with the European Standard EN 82079.

EN



WARNING! Instructions and warnings for safe use.

Before using this appliance, carefully read the instructions for use and in particular the safety notes and warnings, which must be complied with. Keep this manual together with its illustrative guide for future consultation. Should you transfer the appliance to another user, make sure you hand over this documentation as well.

NOTE: should any part of this manual be difficult to understand or any doubt arise, contact the company at the address indicated on the last page before using the appliance.

NOTE: persons with impaired vision may consult these instructions for use in digital format at the website www.tenactagroup.com

INDEX

Introduction	page 10	Using the whisk	
Safety notes	page 10	(if applicable) (Code DF 8030)	page 16
Key to symbols used	page 13	Using the chopper	
Description of the appliance		(if applicable) (Code DF 8040)	page 16
and its accessories	page 13	Cleaning and maintenance	page 17
Contact with food	page 13	Troubleshooting	page 17
Cleaning before first use	page 14	Disposal at the end of life	page 17
Usage	page 14	Support and warranty	page 18
Quantity and usage time	page 15	Illustrative guide	page I-II
Using the hand blender	page 15	Technical data	page III

SAFETY NOTES

- After unpacking, make sure the appliance is intact, complete with all its parts as shown in the illustrative guide and with no sign of damage. If in any doubt, do not use the appliance and contact an authorised service centre.



WARNING! Remove any communication material such as labels, tags etc. from the appliance before use.



WARNING! Risk of suffocation.

Children shall not play with the packaging. Keep the plastic bag out of the reach of children.

- **This appliance must be used only for the purpose for which it was designed, namely as a hand-held blender with chopper for home use. Any other use is considered not compliant with the intended use and therefore dangerous.**



WARNING! Any misuse of the appliance may lead to injuries.

- **Before connecting the appliance to the mains supply, make sure that the voltage and frequency indicated on the technical data of the appliance correspond to those of the mains supply. The rating is on the appliance (see illustrative guide).**
- **This appliance can be used by persons with reduced physical, sensory or mental capabilities or lack of experience and knowledge if they have been given supervision or instruction concerning use of the appliance in a safe way and if they understand the hazards involved.**
- **This appliance shall not be used by children. Keep the appliance and its cord out of reach of children. Children shall not play with the appliance.**
- **⊗ DO NOT use the appliance with wet hands, damp feet or barefoot.**
- **⊗ DO NOT pull the supply cord or the appliance itself to remove the plug from the socket.**
- **⊗ DO NOT pull or lift the appliance by the supply cord.**
- **⊗ DO NOT expose the appliance to humidity, to the effects of weather (rain, sun, etc.) or to extreme temperatures.**
- **⊗ The appliance is not to be used outdoors.**
- **Always disconnect the appliance from the supply if it is left unattended and before assembling, disassembling, cleaning and when the appliance is not in use.**
- **If the appliance is faulty or malfunctions, switch it off and do not tamper with it. Contact an authorised technical service centre for any repairs.**
- **If the supply cord is damaged it must be replaced by an authorised**

technical service centre, so as to prevent all risks.

- The motor body of this appliance shall not come into contact with water, other liquids, spray, steam. Refer to the specific paragraph in this manual for all cleaning and maintenance procedures.
- **⊘ DO NOT** use this appliance near a washbasin or a sink filled with water. During use the appliance must be placed in such a way that it cannot fall in the washbasin or the sink.
- See the external packaging for the characteristics of the appliance.
- Use the appliance only with the supplied accessories that are an essential part of the appliance.
- This appliance is not intended to be operated by means of an external timer or separate remote-control system or any other similar system.
- **⊘ DO NOT** use near a hob. The supply cord shall not come into contact with hot, incandescent surfaces, open flames, pots and other utensils.
- **⊘ DO NOT** leave food in contact with the appliance for any longer than is necessary for preparation.



WARNING! Take care when handling the sharp cutting blades, emptying the bowl if any and during cleaning.



WARNING! Remove the pot from the hob and let the liquid cool down before blending it. **DO NOT** immerse the stem in hot liquids over 70°C and do not take it out of the liquid while the appliance is still on.



WARNING! The chopper (if applicable) is not intended to be used with food at a temperature over 40 °C.

- Switch off the appliance and disconnect from supply before changing accessories or approaching parts that move in use.

KEY TO SYMBOLS USED



Caution/Warning



Prohibition



Class II appliance



Open



Closed



Closing and opening indication

DESCRIPTION OF THE APPLIANCE AND ITS ACCESSORIES

Refer to the illustrated guide on page 1 to check that your appliance is complete with all accessories.

- | | |
|--|---|
| <ol style="list-style-type: none"> 1. Speed 1 button 2. Speed 2 button 3. Motor unit 4. Technical data 5. Stem base 6. Stem 7. Blades | <ol style="list-style-type: none"> 8. Power cable 9. Whisk support (if applicable) 10. Whisk (if applicable) 11. Chopper lid (if applicable) 12. Chopper blades (if applicable) 13. Chopper bowl (if applicable) 14. Jug |
|--|---|

The chopper (Code DF 8040) and the whisk (Code DF 8030) can be purchased as accessories from authorised Imetec service centres or via our website at shop.imetec.com

CONTACT WITH FOOD

To ensure that the appliance is used safely, please follow the guidelines given in this table concerning the following:

- parts of the appliance intended for contact with food; the parts of the appliance not indicated in the table are not meant to come into contact with food.
- the types of food which may be used in this appliance.
- the maximum period of time for which foodstuffs may remain in contact with the parts of the appliance intended for contact with food.
- the maximum permissible temperature of food used in the appliance.

LIST OF PARTS	FOODSTUFFS	MAXIMUM TIME	MAXIMUM TEMPERATURE
6 -7. Stem and blades	All	5 minutes	70 °C
10. Whisk (if applicable)			40 °C
11. Chopper lid (if applicable)			
12. Chopper blades (if applicable)			
13. Chopper bowl (if applicable)			
14. Jug			

CLEANING BEFORE FIRST USE



WARNING! Before use, wash all parts which will come into contact with food.

EN

- Clean the accessories according to the following table:

Accessory	Under running water at a temperature not exceeding 60 °C	In the dishwasher at a temperature not exceeding 60 °C	Wipe with a dampened and thoroughly squeezed out sponge
6-7. Stem and blades	✓	NO	✓
9. Whisk support (if applicable)	NO	NO	
10. Whisk (if applicable)	✓	✓	
11. Chopper lid (if applicable)	NO	NO	
12. Chopper blades (if applicable)	✓	✓	
13. Chopper bowl (if applicable)	✓	✓	
14. Jug	✓	✓	

- Dry with a dry cloth.

USAGE

The appliance has the following functions:

Control	Function
Speed 1 button	Operates the appliance at low speed. Use at the start of a process.
Speed 2 button	Operates the appliance at high speed. Use at the end of a process.

QUANTITY AND USAGE TIME

Do not exceed the MAX level indicated on the chopper bowl (if applicable) and on the beaker.

EN

Accessory	Ingredients and maximum quantities	Time
6. Stem 14. Jug	Carrots: 200 g Water: 300 g	1 minute On – 2 minutes Off for 5 cycles. Let the appliance cool down for 120 minutes before re-using it.
13. Chopper (if applicable)	Dried figs: 50 g Carrots: 100 g Prunes: 200 g "00" flour: 30 g Honey: 120 g	5 seconds On – 2 minutes Off for 3 cycles. Let the appliance cool down for 90 minutes before re-using it.
10. Whisk (if applicable) 14. Glass	Milk: 500 ml	10 minutes On. Let the appliance cool down for 90 minutes before re-using it.

USING THE HAND BLENDER



WARNING! Comply with the indications in the chapters "Food contact" and "Quantity and usage time".



WARNING! This appliance is not to be used if it has been dropped or if there are visible signs of damage.



WARNING! Unplug the appliance from the mains supply before changing any accessory.



WARNING! DO NOT touch the moving parts.



WARNING! DO NOT let the stem support come in contact with food.



WARNING! Risk of food contamination and damage to the appliance. DO NOT place the jug in the microwave oven.



WARNING! DO NOT exceed the maximum level indicated on the beaker.

- Place the motor body of the hand blender on the stem support, making the triangle symbol line up with the open symbol; turn the motor body anticlockwise until the triangle symbol coincides with the closed symbol [Fig. B].
- Fill the beaker with solid and/or liquid foodstuffs without exceeding the maximum level marking [Fig C].
- Connect the power cable plug to the power socket in the wall.

- Insert the stem until the blades are completely inserted in the mixture.
- Press speed 1 button.
- If a higher speed is necessary after starting, continue with speed 2.
- At the end of the process, release the button and wait for the blades to come to a complete stop.
- Remove the plug from the power socket.
- Clean any parts that come into contact with foodstuffs immediately as described in the chapter 'Cleaning and care'.

USING THE WHISK (IF APPLICABLE) (CODE DF 8030)

- Fit the whisk into its mount [Fig D].
- Place the motor body of the hand blender on the whisk support, making the triangle symbol line up with the open symbol; turn the motor body anticlockwise until the triangle symbol coincides with the closed symbol [Fig. E].
- Fill the beaker with liquid foodstuffs without exceeding the maximum level marking.
- Connect the power cable plug to the power socket in the wall.
- Place the whisk in the beaker [Fig. F].
- Press speed 1 button.
- If a higher speed is necessary after starting, continue with speed 2.
- At the end of the process, release the speed button used and wait for the whisk to come to a complete stop.
- Remove the plug from the power socket.
- Clean any parts that come into contact with foodstuffs immediately as described in the chapter 'Cleaning and care'.

USING THE CHOPPER (IF APPLICABLE) (CODE DF 8040)



WARNING! DO NOT use the chopper with liquids only.



WARNING! Risk of damage to the appliance. DO NOT insert cheese rinds.



WARNING! Risk of food contamination. DO NOT place the bowl in the microwave oven.

- Fit the blades in the chopper bowl [Fig. G].
- Fill the bowl with solid foodstuffs without exceeding the maximum level marking indicated on the bowl.
- Fit the lid [Fig H].
- Fit the lid onto the bowl, turning the lid clockwise [Fig I].
- Place the motor body of the hand blender on the chopper lid, making the triangle symbol line up with the open symbol on the lid; turn the motor body anticlockwise until the triangle symbol coincides with the closed symbol [Fig. L].
- Connect the power cable plug to the power socket in the wall.
- Press speed 1 button.
- If a higher speed is necessary after starting, continue with speed 2.

- At the end of the process, release the speed button used and wait for the blades to come to a complete stop.
- Remove the plug from the power socket.
- Clean any parts that come into contact with foodstuffs immediately as described in the chapter 'Cleaning and care'.

CLEANING AND MAINTENANCE



WARNING! Always disconnect the appliance from the socket before cleaning or performing maintenance.

Clean the accessories according to the table indicated in the chapter Cleaning before using for the first time.

- Wipe the motor unit with a dampened and thoroughly squeezed out sponge.
- Dry with a dry cloth.

TROUBLESHOOTING

Should one of the following problems occur, adopt the proposed solution:

PROBLEM	SOLUTION
The hand blender blades cause the contents to splash.	Push the foot end the stem more deeply into the ingredients.
	Use the appliance at speed setting 1.
The whisk attachment causes the contents of the beaker to spatter and splash.	Keep the whisk vertical to begin with and only tilt it when the mixture starts to whip up.
	Use the appliance at speed setting 1.

DISPOSAL AT THE END OF LIFE



The packaging of the appliance is made of recyclable materials. Dispose of the packaging in accordance with the environmental protection regulations.



Pursuant to Directive 2012/19/EU on waste electrical and electronic equipment (WEEE), the crossed bin symbol on the appliance or its packaging indicates that the appliance must be disposed of separately from other waste at the end of its useful life.

The user must therefore take the appliance to an appropriate recycling centre for electrical and electronic equipment. Alternatively, instead of handling the disposal, the user can hand over the appliance to the retailer when a new, equivalent one is purchased. The user can hand over electronic products measuring less than 25 cm to retailers of electronic products having a sales area of at least 400 m² free of charge and with no obligation to buy. Appropriate separate collection for the subsequent procedure for the decommissioned appliance for recycling, which includes treatment and environmentally friendly disposal helps prevent adverse effects on the environment and health and promotes reusing and/or recycling materials that the appliance consists of.

SUPPORT AND WARRANTY

This appliance is guaranteed for a period of 2 years from the date of delivery to the customer. This date is taken as the date on the receipt/invoice (as long as it is clearly legible), unless the purchaser can prove that delivery was made at a later date. In the event of a product flaw already present at the time of delivery, the cost-free repair or replacement of the appliance is guaranteed unless one of the two solutions is out of proportion with the other. The purchaser is required to report the lack of conformity to an authorised Service Centre within two months of the discovery of the defect.

The warranty does not cover parts that may be faulty due to:

- a. transport damage or damage caused by accidental falls,
- b. incorrect installation or inadequate electrical system,
- c. repairs or modifications performed by unauthorised personnel,
- d. failure to subject the appliance to proper cleaning and maintenance as indicated,
- e. normal wear of the appliance and/or its parts, and consumables,
- f. non-observance of the operating instructions for the appliance, negligent or careless usage,
- g. filling the appliance or using the appliance with foodstuffs that are expressly prohibited in the instructions (hard, hot, dry foods etc.),
- h. use with larger quantities of foodstuffs than indicated,
- i. incorrect fitting of blades or accessories,
- j. usage exceeding the indicated time limits,
- k. accidental infiltration of liquids into the motor base caused by improper use,
- l. a twisted or excessively bent power cable due to negligence.

The above list is merely an example; it is not complete, as this warranty in any case does not cover circumstances that cannot be traced back to manufacturing flaws. In addition, this warranty is not considered valid in cases of improper appliance use or professional use. No responsibility can be taken for any harm or damage caused directly or indirectly to people, pets or property as a result of the failure to observe all the indications given in the "Instructions and warnings booklet" with regards the installation, use and maintenance of the appliance. This does not apply to contract warranty actions in relation to the seller.

Assistance

The appliance may only be repaired by an authorised service centre.

If the faulty appliance is under warranty, it must be sent to the Assistance Centre along with a fiscal document proving the date of purchase or delivery.

INTRODUCTION

Cher client, nous vous remercions d'avoir choisi notre produit. Nous sommes certains que vous apprécierez la qualité et la fiabilité de cet appareil, conçu et fabriqué afin de vous satisfaire. Le présent mode d'emploi est conforme à la norme européenne EN 82079.

FR



AVERTISSEMENT ! Instructions et avertissements pour une utilisation sûre.

Avant d'utiliser cet équipement, il convient de lire soigneusement le présent mode d'emploi et en particulier les notes de sécurité et avertissements, qui doivent être respectés. Merci de conserver le présent manuel avec son guide d'illustration pour consultation future. En cas de transfert à un autre utilisateur, s'assurer de céder également la présente documentation.

❗ REMARQUE : en cas de difficulté de compréhension d'une partie de ce manuel ou de doute, contactez la société à l'adresse indiquée sur la dernière page avant d'utiliser l'appareil.

❗ REMARQUE : les personnes mal voyantes peuvent consulter la version numérique de ce mode d'emploi sur le site internet www.tenactagroup.com

SOMMAIRE

Introduction	page 19	Utilisation du fouet	
Consignes de sécurité	page 19	(le cas échéant) (Code DF 8030)	page 25
Légende des symboles utilisés	page 22	Utilisation du fouet	
Description de l'appareil et de ses accessoires	page 22	(le cas échéant) (Code DF 8040)	page 25
Contact avec les aliments	page 22	Nettoyage et entretien	page 26
Nettoyage avant la première utilisation	page 23	Problèmes et solutions	page 26
Fonctionnement	page 23	Mise au rebut en fin de vie	page 26
Quantité et temps d'utilisation	page 24	Support et garantie	page 27
Utilisation du mixeur plongeant	page 24	Guide illustratif	page I-II
		Données techniques	page III

CONSIGNES DE SÉCURITÉ

- Après le déballage, s'assurer que l'appareil soit en parfait état, qu'il comprenne bien tous les composants indiqués dans le guide illustré et qu'il ne présente aucun signe de dommage lié au transport. En cas de doute, ne pas utiliser l'appareil et contacter le service d'assistance agréé.



AVERTISSEMENT ! Enlever de l'appareil les éventuels matériels de communication, tels que les étiquettes, les panneaux, etc, avant l'utilisation.



AVERTISSEMENT ! Risque d'étouffement.
Les enfants ne doivent pas jouer avec l'emballage. Tenir le sac plastique hors de portée des enfants.

FR

- Cet équipement doit être utilisé uniquement dans le but pour lequel il a été conçu, à savoir comme un blender à mains avec hachoir à usage domestique. Toute autre utilisation est considérée comme non conforme à l'usage prévu et donc dangereuse.



AVERTISSEMENT ! Toute utilisation incorrecte de l'appareil peut provoquer des lésions.

- Avant de brancher l'appareil au réseau électrique, contrôler que la tension et la fréquence indiquées sur les données techniques de l'appareil correspondent à celles du réseau d'alimentation disponible. Les données techniques figurent sur l'appareil (voir le guide illustré).
- Cet équipement peut être utilisé par des personnes présentant des capacités physiques, sensorielles ou mentales réduites ou un manque d'expérience et de connaissances si elles sont sous surveillance ou si elles ont reçu des instructions concernant une utilisation en toute sécurité de l'équipement et s'ils comprennent les risques impliqués.
- Cet appareil ne doit pas être utilisé par des enfants. Conserver l'appareil et son câble hors de portée des enfants. Ne pas laisser les enfants jouer avec l'équipement.
- ⊗ NE PAS utiliser l'appareil avec les mains mouillées ou les pieds humides ou nus.
- ⊗ NE PAS tirer le câble d'alimentation ou l'équipement lui-même pour débrancher la prise.
- ⊗ NE PAS tirer ou soulever l'appareil par le câble d'alimentation.
- ⊗ NE PAS exposer l'appareil à l'humidité, aux agents atmosphériques (pluie, soleil, etc.) ou à des températures extrêmes.
- ⊗ L'appareil ne doit pas être utilisé en extérieur.
- Débrancher toujours l'appareil de l'alimentation s'il reste sans surveillance et avant le montage, le démontage, le nettoyage et quand l'appareil n'est pas utilisé.

- En cas de panne ou de mauvais fonctionnement de l'appareil, l'éteindre et ne pas essayer de le modifier. Contacter un centre d'assistance technique agréé pour les éventuelles réparations.
- Si le câble d'alimentation est endommagé, il doit être remplacé par un centre de maintenance technique agréé de façon à éviter tout risque.
- Le corps du moteur de cet appareil ne doit pas entrer en contact avec l'eau, d'autres liquides, des vaporisateurs, de la vapeur. Pour les activités de nettoyage et d'entretien, consulter exclusivement le paragraphe ad hoc du présent manuel.
- Ⓞ NE PAS utiliser cet appareil près d'un lavabo ou d'un évier rempli d'eau. Pendant l'utilisation, l'appareil doit être placé de façon à ne pas pouvoir tomber dans le lavabo ou l'évier.
- Pour les caractéristiques de l'appareil, consulter l'extérieur de l'emballage.
- Utiliser l'appareil uniquement avec les accessoires fournis, qui font partie intégrante de ce dernier.
- Cet appareil n'est pas destiné à être actionné au moyen d'une minuterie extérieure ou d'un système de commande à distance séparé ou de tout autre système similaire.
- Ⓞ NE PAS utiliser près d'une plaque de cuisson. Le câble d'alimentation ne doit pas entrer en contact avec des surfaces chaudes, incandescentes, des flammes nues, des casseroles et d'autres ustensiles.
- Ⓞ NE PAS laisser les aliments au contact avec l'appareil plus longtemps que nécessaire pour la préparation.



AVERTISSEMENT ! Faites attention lors de la manipulation des lames de coupe acérées, en vidant le bol en cas de nettoyage.









AVERTISSEMENT ! Enlever la casserole de la plaque et laisser le liquide refroidir avant de le mélanger. NE PAS immerger la tige dans des liquides chauds supérieurs à 70°C et ne pas la sortir du liquide pendant que l'appareil est encore allumé.



AVERTISSEMENT ! Le hachoir (le cas échéant) ne doit pas être utilisé avec des aliments à une température supérieure à 40 °C.

- **Couper l'appareil et débrancher l'alimentation avant de changer les accessoires ou d'approcher des pièces mobiles pendant l'utilisation.**

LÉGENDE DES SYMBOLES UTILISÉS

	Attention/Avertissement		Interdiction
	Appareil de classe II		Ouvert
	Fermé		Indication d'ouverture et fermeture

FR

DESCRIPTION DE L'APPAREIL ET DE SES ACCESSOIRES

Consultez le guide illustré à la page I pour vérifier que votre appareil est complet et qu'il dispose de tous ses accessoires.

- | | |
|------------------------|---|
| 1. Bouton de vitesse 1 | 8. Câble électrique |
| 2. Bouton de vitesse 2 | 9. Support de fouet (le cas échéant) |
| 3. Unité moteur | 10. Fouet (le cas échéant) |
| 4. Données techniques | 11. Couvercle de hachoir (le cas échéant) |
| 5. Base de la tige | 12. Lames de hachoir (le cas échéant) |
| 6. Tige | 13. Bol de hachoir (le cas échéant) |
| 7. Lames | 14. Verseur |

Le hachoir (Code DF 8040) et le fouet (Code DF 8030) peuvent être achetés comme des accessoires auprès de centres d'assistance Imetec agréés ou par le biais de notre site Internet sur shop.imetec.com

CONTACT AVEC LES ALIMENTS

Merci de suivre les directives indiquées dans le présent tableau concernant ce qui suit pour s'assurer que l'appareil est utilisé en toute sécurité :

- des parties de l'appareil destinées à un contact alimentaire ; les parties de l'appareil non indiquées dans le tableau ne sont pas destinées à entrer en contact avec des aliments.
- les types d'aliments qui peuvent être utilisés dans cet appareil.
- la durée maximum pendant laquelle les aliments peuvent rester en contact avec les pièces de l'appareil destinées au contact alimentaire.
- la température maximale autorisée des aliments utilisés dans l'appareil.

LISTE DE PIÈCES	ALIMENTS	DURÉE MAXIMALE	TEMPÉRATURE MAXIMALE
6 -7. Tige et lames	Tout	5 minutes	70 °C
10. Fouet (le cas échéant)			40 °C
11. Couvercle de hachoir (le cas échéant)			
12. Lames de hachoir (le cas échéant)			
13. Bol de hachoir (le cas échéant)			
14. Verseur			

NETTOYAGE AVANT LA PREMIÈRE UTILISATION



AVERTISSEMENT ! Avant l'utilisation, laver toutes les pièces qui entreront en contact avec des aliments.

- FR • Nettoyer les accessoires conformément au tableau suivant :

Accessoire	Sous l'eau courante à une température ne dépassant pas 60 °C	Au lave-vaisselle à une température ne dépassant pas 60 °C	Essuyez avec une éponge humidifiée et bien essorée
6-7. Tige et lames	✓	NON	✓
9. Support de fouet (le cas échéant)	NON	NON	
10. Fouet (le cas échéant)	✓	✓	
11. Couvercle de hachoir (le cas échéant)	NON	NON	
12. Lames de hachoir (le cas échéant)	✓	✓	
13. Bol de hachoir (le cas échéant)	✓	✓	
14. Verseur	✓	✓	

- Sécher avec un chiffon sec.

FONCTIONNEMENT

L'appareil dispose des fonctions suivantes :

Contrôle	Fonction
Bouton de vitesse 1	Fait fonctionner l'appareil à basse vitesse. Utiliser au début d'un processus.
Bouton de vitesse 2	Fait fonctionner l'appareil à grande vitesse. Utiliser à la fin d'un processus.

QUANTITÉ ET TEMPS D'UTILISATION

Ne pas dépasser le niveau MAX indiqué sur le bol du hachoir (le cas échéant) et sur le gobelet.

Accessoire	Ingrédients et quantités maximales	Temps
6. Tige 14. Verseur	Carottes : 200 g Eau : 300 g	1 minute allumé – 2 minutes éteint pendant 5 cycles. Laisser l'appareil refroidir pendant 120 minutes avant de le réutiliser.
13. Hachoir (le cas échéant)	Figues sèches : 50 g Carottes : 100 g Prunes : 200 g farine "00" : 30 g Miel : 120 g	5 secondes allumé – 2 minutes éteint pendant 3 cycles. Laisser l'appareil refroidir pendant 90 minutes avant de le réutiliser.
10. Fouet (le cas échéant) 14. Verre	Lait : 500 ml	10 minutes allumé. Laisser l'appareil refroidir pendant 90 minutes avant de le réutiliser.

FR

UTILISATION DU MIXEUR PLONGEANT



AVERTISSEMENT ! Respecter les indications figurant dans les chapitres « Contact avec les aliments » et « Quantité et temps d'utilisation ».



AVERTISSEMENT ! Cet appareil ne doit pas être utilisé s'il est tombé par terre, s'il présente des signes visibles de dommage.



AVERTISSEMENT ! Débrancher l'appareil du réseau avant de changer les éventuels accessoires.



AVERTISSEMENT ! NE PAS toucher les pièces mobiles.



AVERTISSEMENT ! NE PAS laisser le support de tige entrer en contact avec les aliments.



AVERTISSEMENT ! Risque de contamination des aliments et de dommage à l'appareil. NE PAS placer le verseur dans le four à micro-ondes.



AVERTISSEMENT ! NE PAS dépasser le niveau maximum indiqué sur le gobelet.

FR

- Placez le corps du moteur du mixeur plongeant sur le support de la tige, en alignant le symbole du triangle avec le symbole ouvert ; tournez le corps de moteur dans le sens contraire aux aiguilles d'une montre jusqu'à ce que le symbole du triangle coïncide avec le symbole fermé [Fig. B].
- Remplir le gobelet avec des aliments solides et/ou liquides sans dépasser le marquage du niveau maximum [Fig C].
- Brancher la prise électrique à la prise murale.
- Insérez la tige jusqu'à ce que les lames soient totalement insérées dans le mélange.
- Appuyez sur le bouton de vitesse 1.
- Si une vitesse supérieure est nécessaire après le démarrage, poursuivez avec la vitesse 2.
- À la fin du procédé, relâchez le bouton et attendez que les lames s'arrêtent totalement.
- Débranchez l'appareil.
- Nettoyer toutes les parties qui entrent en contact avec des aliments immédiatement comme décrit dans le chapitre « Nettoyage et entretien ».

UTILISATION DU FOUET (LE CAS ÉCHÉANT) (CODE DF 8030)

- Installez le fouet à son endroit [Fig D].
- Placez le corps du moteur du mixeur plongeant sur le support de la tige, en alignant le symbole du triangle avec le symbole ouvert ; tournez le corps de moteur dans le sens contraire aux aiguilles d'une montre jusqu'à ce que le symbole du triangle coïncide avec le symbole fermé [Fig. E].
- Remplissez le gobelet avec des aliments liquides sans dépasser le marquage de niveau maximum.
- Brancher la prise électrique à la prise murale.
- Placez le fouet dans le gobelet [Fig. F].
- Appuyez sur le bouton de vitesse 1.
- Si une vitesse supérieure est nécessaire après le démarrage, poursuivez avec la vitesse 2.
- À la fin du procédé, relâchez le bouton et attendez que les lames s'arrêtent totalement.
- Débranchez l'appareil.
- Nettoyer toutes les parties qui entrent en contact avec des aliments immédiatement comme décrit dans le chapitre « Nettoyage et entretien ».

UTILISATION DU FOUET (LE CAS ÉCHÉANT) (CODE DF 8040)



AVERTISSEMENT ! NE PAS utiliser le hachoir avec des liquides uniquement.



AVERTISSEMENT ! Risque de dommage à l'appareil. NE PAS insérer de croûtes de fromage.



AVERTISSEMENT ! Risque de contamination des aliments. NE PAS placer le bol dans le four à micro-ondes.

- Installez les lames dans le bol de hachoir [Fig. G].
- Remplissez le bol avec des aliments solides sans dépasser le marquage de niveau maximum indiqué sur le bol.
- Installez le couvercle [Fig H].
- Installez le couvercle sur le bol, en tournant le couvercle dans le sens des aiguilles d'une montre [Fig I].
- Placez le corps du moteur du mixeur plongeant sur le support de la tige, en alignant le symbole du triangle avec le symbole ouvert ; tournez le corps de moteur dans le sens contraire aux aiguilles d'une montre jusqu'à ce que le symbole du triangle coïncide avec le symbole fermé [Fig. L].
- Brancher la prise électrique à la prise murale.
- Appuyez sur le bouton de vitesse 1.
- Si une vitesse supérieure est nécessaire après le démarrage, poursuivez avec la vitesse 2.
- À la fin du procédé, relâchez le bouton et attendez que les lames s'arrêtent totalement.
- Débranchez l'appareil.
- Nettoyer toutes les parties qui entrent en contact avec des aliments immédiatement comme décrit dans le chapitre « Nettoyage et entretien ».

NETTOYAGE ET ENTRETIEN



AVERTISSEMENT ! Toujours débrancher l'appareil du secteur avant le nettoyage ou avant toute opération d'entretien.

Nettoyer les accessoires selon le tableau indiqué dans le chapitre Nettoyage avant l'utilisation pour la première fois.

- Essuyer l'unité moteur avec une éponge humidifiée et minutieusement essorée.
- Sécher avec un chiffon sec.

PROBLÈMES ET SOLUTIONS

En cas de problème, adopter la solution proposée :

PROBLÈME	SOLUTION
Les lames du mixeur plongeant peuvent provoquer des éclaboussures.	Placez l'extrémité inférieure de la tige plus profondément dans les ingrédients.
	Utilisez l'appareil à la vitesse 1.
La fixation du fouet provoque des éclaboussures du contenu du gobelet.	Maintenez le fouet vertical pour commencer et inclinez-le uniquement lorsque le mélange commence à être fouetté.
	Utilisez l'appareil à la vitesse 1.

MISE AU REBUT EN FIN DE VIE



L'emballage de l'appareil est réalisé en matériaux recyclables. Jeter l'emballage conformément aux réglementations en matière de protection environnementale.



Conformément à la directive 2012/19/UE relative aux déchets d'équipements électriques et électroniques (DEEE), le symbole de poubelle barrée sur l'appareil ou son emballage indique que l'appareil doit être éliminé séparément des autres déchets à la fin de sa vie utile.

L'utilisateur devra donc remettre l'appareil arrivé en fin de vie aux centres appropriés de tri sélectif des déchets électriques et électroniques. Alternativement, au lieu de s'occuper de la mise au

rebut, l'utilisateur peut céder l'appareil au détaillant lors de l'achat d'un neuf. L'utilisateur peut remettre des produits électroniques mesurant moins de 25 cm aux distributeurs de produits électroniques ayant une surface de vente d'au moins 400 m² gratuitement et sans obligation d'achat. La collecte sélective appropriée pour l'envoi successif de l'équipement hors service au recyclage, au traitement et à l'élimination compatible avec l'environnement, contribue à éviter les effets négatifs possibles sur l'environnement et sur la santé et favorise la réutilisation et/ou le recyclage des matériaux constituant l'équipement.

SUPPORT ET GARANTIE

Cet appareil est garanti 2 ans à compter de sa date de livraison au client. Cette date est considérée comme la date de facture (dans la mesure où elle clairement lisible), sauf si l'acheteur peut prouver que la livraison a été faite à une date ultérieure. En cas de défaut du produit déjà existant au moment de la livraison, la réparation ou le remplacement sans frais de l'appareil est garanti(e) sauf si l'une des deux solutions est disproportionnée par rapport à l'autre. L'acheteur est prié de communiquer la non-conformité à un centre d'assistance technique agréé dans un délai de deux mois à compter de la découverte du défaut.

La garantie ne couvre pas les pièces qui peuvent être défectueuses à cause de :

- a. dommages liés au transport ou dommages provoqués par des chutes accidentelles,
- b. une installation incorrecte ou un système électrique inadapté,
- c. réparations ou modifications réalisées par un personnel non autorisé,
- d. nettoyage et entretien de l'appareil non conformes aux indications données,
- e. usure normale de l'appareil et/ou de ses pièces et consommables,
- f. le non-respect des instructions d'utilisation de l'appareil, une utilisation négligente ou imprudente,
- g. le remplissage de l'appareil ou l'utilisation de l'appareil avec des aliments qui sont expressément interdits dans les instructions (durs, chauds, aliments secs etc.),
- h. l'utilisation avec des quantités d'aliments supérieures à celles indiquées,
- i. une installation incorrect des lames ou accessoires,
- j. une utilisation dépassant les limites de temps indiquées,
- k. une infiltration accidentelle de liquides dans la base du moteur pour cause d'utilisation incorrecte,
- l. un cordon d'alimentation tordu ou excessivement plié pour cause de négligence.

La liste ci-dessus n'est qu'un exemple ; elle n'est pas complète, car cette garantie ne couvre en aucun cas les circonstances qui ne peuvent pas être considérées comme des défauts de fabrication. En outre, cette garantie n'est pas considérée comme valable en cas d'utilisation incorrecte de l'appareil ou d'utilisation professionnelle. L'entreprise n'assume aucune responsabilité en cas de dommage provoqué directement ou indirectement aux personnes, animaux ou biens suite au non-respect des indications fournies dans la « Notice d'instructions et de mises en garde » relativement à l'installation, l'utilisation et l'entretien de l'appareil. Cela ne s'applique pas aux actions sous garantie contractuelle relatives au vendeur.

Assistance

L'appareil ne peut être réparé que par un centre de maintenance agréé.

Si l'appareil défectueux est sous garantie, il doit être envoyé au Centre d'assistance, accompagné d'un document fiscal prouvant la date d'achat ou de livraison.

EINFÜHRUNG

Sehr geehrte Kundin, sehr geehrter Kunde, wir danken Ihnen, dass Sie sich für unser Produkt entschieden haben. Wir sind gewiss, dass Sie seine Qualität und Zuverlässigkeit schätzen werden, da für uns bei seiner Planung und Herstellung die Kundenzufriedenheit an erster Stelle stand. Diese Bedienungsanleitung entspricht der Europäischen Norm EN 82079.



WARNUNG! Anleitungen und Hinweise für einen sicheren Gebrauch des Geräts.

Lesen Sie vor der Verwendung dieses Geräts aufmerksam die Bedienungsanleitung und insbesondere Hinweise, Warnhinweise und Sicherheitshinweise und beachten Sie diese. Bewahren Sie diese Anleitung zusammen mit dem abgebildeten Leitfaden zum zukünftigen Nachschlagen auf. Im Falle der Überlassung des Geräts an Dritte, ist diesen auch die vollständige Dokumentation zu übergeben.

DE

ⓘ HINWEIS: Sollte ein Teil dieses Handbuchs schwer verständlich sein oder Zweifel aufkommen, kontaktieren Sie bitte das Unternehmen unter der auf der letzten Seite angegebenen Adresse, bevor Sie das Gerät benutzen.

ⓘ HINWEIS: Sehbehinderte können die digitale Version dieser Bedienungsanleitung auf der Internetseite www.tenactagroup.com konsultieren

INHALT

Einführung	Seite 28	Gebrauch des Quirls	
Sicherheitshinweise	Seite 28	(falls vorhanden) (Art.-Nr. DF 8030)	Seite 34
Zeichenerklärung	Seite 31	Gebrauch des Zerkleinerers	
Beschreibung des Geräts und seines		(falls vorhanden) (Art.-Nr. DF 8040)	Seite 34
Zubehörs	Seite 31	Reinigung und Pflege	Seite 35
Kontakt mit Lebensmitteln	Seite 31	Probleme und Lösungen	Seite 35
Reinigung vor der ersten Verwendung	Seite 32	Entsorgung	Seite 35
Funktionsweise	Seite 32	Kundendienst und Garantie	Seite 36
Mengen und Verwendungsdauer	Seite 32	Bebildeter Leitfaden	Seite I-II
Gebrauch des Stabmixers	Seite 33	Technische Daten	Seite III

SICHERHEITSHINWEISE

- Vergewissern Sie sich, nachdem Sie das Gerät aus der Verpackung entnommen haben, dass dieses unversehrt und vollständig ist, wie im abgebildeten Leitfaden gezeigt, sowie keine Schäden aufweist. Im Zweifelsfall gebrauchen Sie das Gerät nicht, sondern nehmen Sie Kontakt mit einer autorisierten Servicestelle auf.



WARNUNG! Entfernen Sie etwaiges Kommunikationsmaterial wie Aufkleber, Schilder usw. vor dem Gebrauch vom Gerät.



WARNUNG! Erstickungsgefahr.
Kinder dürfen nicht mit der Verpackung spielen. Den Plastikbeutel von Kindern fernhalten.

DE

- Dieses Gerät darf für den Zweck eingesetzt werden, für den es geplant wurde, das heißt als Handmixer mit Chopper im Haushalt. Jede sonstige Verwendung wird als nicht bestimmungsgemäßer Gebrauch und daher als gefährlich erachtet.



WARNUNG! Eine unsachgemäße Verwendung des Geräts kann zu Verletzungen führen.

- Vor dem Anschluss des Geräts an das Stromnetz kontrollieren, dass die in den technischen Daten des Geräts angeführte Spannung und Frequenz jener des vorhandenen Versorgungsnetzes entspricht. Die technischen Daten befinden sich am Gerät (siehe bebildeter Leitfaden).
- Dieses Gerät darf von Personen mit eingeschränkten physischen, sensorischen oder geistigen Fähigkeiten oder Mangel an Erfahrung oder notwendiger Kenntnis verwendet werden, wenn sie dabei beaufsichtigt werden oder in die sichere Verwendung des Geräts eingewiesen worden sind und die damit verbundenen Gefahren begriffen haben.
- Dieses Gerät darf nicht von Kindern verwendet werden. Das Gerät und sein Kabel außerhalb der Reichweite von Kindern halten. Kinder dürfen nicht mit dem Gerät spielen.
- ☉ Das Gerät NICHT mit feuchten Händen oder Füßen oder barfuß benutzen.
- ☉ NICHT am Netzkabel oder direkt am Gerät ziehen, um den Stecker aus der Steckdose zu ziehen.
- ☉ Das Gerät NICHT am Netzkabel ziehen oder hochheben.
- ☉ Das Gerät NICHT der Feuchtigkeit, Witterungseinflüssen (Regen, Sonne usw.) oder extremen Temperaturen aussetzen.
- ☉ Das Gerät ist nicht für die Verwendung im Freien bestimmt.
- Das Gerät stets von der Stromversorgung trennen, wenn es unbeaufsichtigt bleibt, vor dem Zusammenbauen, Zerlegen, Reinigen und wenn es nicht verwendet wird.
- Bei einem Defekt oder einer Funktionsstörung das Gerät ausschalten

und nicht daran manipulieren. Wenden Sie sich für eine eventuelle Reparatur nur an die autorisierten technischen Servicestellen.

- Falls das Netzkabel beschädigt sein sollte, muss es von einem autorisierten Kundendienstzentrum ersetzt werden, um allen Risiken vorzubeugen.
- Der Motorkörper dieses Geräts darf nicht mit Wasser, sonstigen Flüssigkeiten, Sprays oder Dämpfen in Kontakt kommen. Für DE Reinigung und Pflege ist ausschließlich der entsprechende Absatz in dieser Anleitung zu beachten.
- ☉ Das Gerät NICHT in der Nähe der Spüle oder wassergefüllten Spülbecken verwenden. Während des Gebrauchs muss das Gerät so platziert werden, dass es nicht in das Spülbecken fallen kann.
- Die Eigenschaften des Geräts sind auf der äußeren Verpackung angegeben.
- Das Gerät nur zusammen mit dem mitgelieferten Zubehör verwenden, das ein wesentlicher Bestandteil des Gerätes ist.
- Dieses Gerät ist nicht für den Betrieb mit einer externen Schaltuhr oder einem getrennten Fernsteuerungssystem oder ähnlichen Systemen vorgesehen.
- ☉ Das Gerät NICHT in der Nähe des Kochherds verwenden. Das Kabel darf nicht mit heißen, glühenden Oberflächen, offenem Feuer, Töpfen und sonstigen Utensilien in Kontakt kommen.
- ☉ Lebensmittel NICHT länger als für die zur Zubereitung notwendige Zeit mit dem Gerät in Berührung bringen.



WARNUNG! Vorsichtig mit den Schneidemessern hantieren, insbesondere beim Entleeren des Behälters, falls vorhanden, und während der Reinigung.



WARNUNG! Entfernen Sie den Topf vom Kochfeld und lassen Sie die Flüssigkeit abkühlen, bevor Sie sie vermengen. Den Mixfuß NICHT in heiße Flüssigkeiten oder mit einer Temperatur von mehr als 70°C tauchen und diesen nicht aus der Flüssigkeit ziehen, solange das Gerät noch eingeschaltet ist.









WARNUNG! Der Zerkleinerer (falls vorhanden) ist nicht für die Verwendung mit Lebensmitteln bei Temperaturen über 40 °C bestimmt.

- **Das Gerät ausschalten und von der Stromversorgung trennen, bevor das Zubehör gewechselt wird oder man sich Teilen nähert, die während des Betriebs in Bewegung sind.**

ZEICHENERKLÄRUNG

DE

	Vorsicht/Achtung		Verbot
	Gerät der Klasse II		Offen
	Geschlossen		Angaben zum Öffnen und Schließen

BESCHREIBUNG DES GERÄTS UND SEINES ZUBEHÖRS

Den bebilderten Leitfaden auf Seite I einsehen, um die Ausstattung Ihres Geräts zu überprüfen.

- | | |
|--------------------------------|--|
| 1. Taste für Geschwindigkeit 1 | 8. Netzkabel |
| 2. Taste für Geschwindigkeit 2 | 9. Quirlhalter (falls vorhanden) |
| 3. Motorkörper | 10. Quirl (falls vorhanden) |
| 4. Technische Daten | 11. Deckel des Zerkleinerers (falls vorhanden) |
| 5. Halter des Fußes | 12. Klingen des Zerkleinerers (falls vorhanden) |
| 6. Fuß | 13. Behälter des Zerkleinerers (falls vorhanden) |
| 7. Klingen | 14. Mixbecher |

Der Zerkleinerer (Art.-Nr. DF 8040) und der Quirl (Art.-Nr. DF 8030) können als Zubehör bei einem autorisierten Imetec Kundendienst oder über unsere Website unter shop.imetec.com erworben werden.

KONTAKT MIT LEBENSMITTELN

Für einen sicheren Gebrauch des Geräts sind die Angaben in dieser Tabelle zu beachten:

- Teile des Geräts, die für den Kontakt mit Lebensmitteln bestimmt sind; die Teile des Geräts, die nicht in der Tabelle angegeben sind, sind nicht dazu bestimmt, mit Lebensmitteln in Berührung zu kommen.
- Lebensmittel, die mit diesem Gerät verwendet werden können.
- Maximale Zeit, die die Lebensmittel mit den hierfür vorgesehenen Teilen des Geräts in Kontakt bleiben dürfen.
- Zulässige Höchsttemperatur der verwendeten Lebensmittel.

TEILELISTE	LEBENSMITTEL	MAXIMALE ZEIT	HÖCHSTTEMPERATUR
6 -7. Fuß und Klingen	Alle	5 Minuten	70 °C
10. Quirl (falls vorhanden)			
11. Deckel des Zerkleinerers (falls vorhanden)			40 °C
12. Klingen des Zerkleinerers (falls vorhanden)			
13. Behälter des Zerkleinerers (falls vorhanden)			
14. Mixbecher			

REINIGUNG VOR DER ERSTEN VERWENDUNG



WARNUNG! Alle für den Kontakt mit Lebensmitteln bestimmten Teile müssen vor der Verwendung gereinigt werden.

- Reinigen Sie das Zubehör entsprechend nachstehender Tabelle:

Zubehör	Unter fließendem Wasser bei einer Temperatur von max. 60 °C	Im Geschirrspüler bei einer Temperatur von max. 60 °C	Mit einem feuchten und gut ausgedrückten Schwamm reinigen
6-7. Fuß und Klingen	✓	NEIN	✓
9. Quirlhalter (falls vorhanden)	NEIN	NEIN	
10. Quirl (falls vorhanden)	✓	✓	
11. Deckel des Zerkleinerers (falls vorhanden)	NEIN	NEIN	
12. Klingen des Zerkleinerers (falls vorhanden)	✓	✓	
13. Behälter des Zerkleinerers (falls vorhanden)	✓	✓	
14. Mixbecher	✓	✓	

- Mit einem trockenen Tuch abtrocknen.

FUNKTIONSWEISE

Das Gerät verfügt über folgende Funktionen:

Bedienelement	Funktion
Taste für Geschwindigkeit 1	Betätigt das Gerät mit niedriger Geschwindigkeit. Während den Anfangsphasen der Verarbeitung einsetzen.
Taste für Geschwindigkeit 2	Betätigt das Gerät mit hoher Geschwindigkeit. Während der Endphase der Verarbeitung einsetzen.

MENGEN UND VERWENDUNGSDAUER

Überschreiten Sie den auf der Schale des Zerkleinerers (falls vorhanden) und auf dem Becher angegebenen Stand MAX nicht.

DE

Zubehör	Zutaten und maximale Mengen	Verwendungsdauer
6. Fuß 14. Mixbecher	Karotten: 200 g Wasser: 300 g	1 Minute Ein – 2 Minuten Aus 5 Zyklen. Lassen Sie das Gerät 120 Minuten abkühlen, bevor Sie es wieder verwenden.
13. Zerkleinerer (falls vorhanden)	Getrocknete Feigen: 50 g Karotten: 100 g Dörripflaumen: 200 g Mehl "00": 30 g Honig: 120 g	5 Sekunden Ein – 2 Minuten Aus 3 Zyklen. Lassen Sie das Gerät 90 Minuten abkühlen, bevor Sie es wieder verwenden.
10. Quirl (falls vorhanden) 14. Glas	Milch: 500 ml	10 Minuten On. Lassen Sie das Gerät 90 Minuten abkühlen, bevor Sie es wieder verwenden.

GEBRAUCH DES STABMIXERS



WARNUNG! Halten Sie die Anweisungen der Kapitel „Kontakt mit Lebensmitteln“ und „Mengen und Verwendungsdauer“ ein.



WARNUNG! Dieses Gerät darf nicht verwendet werden, wenn es hinuntergefallen gelassen wurde oder sichtbare Beschädigungen vorhanden sind.



WARNUNG! Trennen Sie das Gerät vom Stromnetz, bevor Sie Zubehörteile wechseln.



WARNUNG! In Bewegung befindliche Teile NICHT berühren.



WARNUNG! Der Halter des Fußes und der Halter des Schneebesens dürfen nicht mit den Lebensmitteln in Berührung kommen.



WARNUNG! Gefahr der Verunreinigung der Lebensmittel und der Beschädigung des Geräts. Den Mixbecher NICHT in ein Mikrowellengerät stellen.



WARNUNG! Überschreiten Sie NICHT den auf dem Becher angegebenen Höchstwert.

- Platzieren Sie den Motorkörper des Stabmixers auf dem Halter des Fußes. Richten Sie dabei das Dreiecksymbol auf das offene Symbol aus; drehen Sie den Motorkörper gegen den Uhrzeigersinn, bis das Dreiecksymbol mit dem geschlossenen Symbol übereinstimmt [Abb. B].
- Feste und flüssige Lebensmittel in den Mixbecher geben, ohne den maximalen Füllstand zu überschreiten [Abb. C].
- Den Stecker des Netzkabels in die Steckdose einstecken.
- Tauchen Sie den Fuß ein, bis die Klingen vollständig in der Mischung eingetaucht sind.
- Das Gerät durch Drücken der Taste für Geschwindigkeit 1 betätigen.
- Bei Bedarf die Verarbeitung mit Geschwindigkeit 2 fortsetzen.
- Am Ende der Verarbeitung die Taste loslassen und warten, bis die Klingen komplett stillstehen.
- Den Netzstecker aus der Steckdose ziehen.
- Die Teile, die in Kontakt mit den Lebensmitteln waren, sofort reinigen, wie im Kapitel Reinigung und Pflege angegeben.

GEBRAUCH DES QUIRLS (FALLS VORHANDEN) (ART.-NR. DF 8030)

- Den Quirl in seinen Halter einsetzen [Abb. D].
- Platzieren Sie den Motorkörper des Stabmixers auf dem Halter des Quirls. Richten Sie dabei das Dreiecksymbol auf das offene Symbol aus; drehen Sie den Motorkörper gegen den Uhrzeigersinn, bis das Dreiecksymbol mit dem geschlossenen Symbol übereinstimmt [Abb. E].
- Die flüssigen Lebensmittel in den Mixbecher geben, ohne den maximalen Füllstand zu überschreiten.
- Den Stecker des Netzkabels in die Steckdose einstecken.
- Den Schneebesen in den Mixbecher tauchen [Abb. F].
- Das Gerät durch Drücken der Taste für Geschwindigkeit 1 betätigen.
- Bei Bedarf die Verarbeitung mit Geschwindigkeit 2 fortsetzen.
- Am Ende der Verarbeitung die gewählte Taste loslassen und warten, bis der Schneebesen komplett stillsteht.
- Den Netzstecker aus der Steckdose ziehen.
- Die Teile, die in Kontakt mit den Lebensmitteln waren, sofort reinigen, wie im Kapitel Reinigung und Pflege angegeben.

GEBRAUCH DES ZERKLEINERERS (FALLS VORHANDEN) (ART.-NR. DF 8040)



WARNUNG! Den Zerkleinerer NICHT nur mit flüssigen Lebensmitteln verwenden.



WARNUNG! Beschädigungsgefahr des Geräts. KEINE Käserinden verarbeiten.



WARNUNG! Gefahr von Lebensmittelkontamination. Stellen Sie die Schüssel NICHT in den Mikrowellenherd.

- Die Klingen in den Behälter des Zerkleinerers einsetzen [Abb. G].
- Die festen Lebensmittel in den Behälter geben, ohne den auf dem Behälter angegebenen maximalen Füllstand zu überschreiten.
- Den Deckel anbringen [Abb. H].
- Den Behälter mit dem Deckel schließen, diesen dazu im Uhrzeigersinn drehen [Abb. I].

- Platzieren Sie den Motorkörper des Stabmixers auf dem Deckel des Zerkleinerers. Richten Sie dabei das Dreiecksymbol auf das offene Symbol am Deckel aus; drehen Sie den Motorkörper gegen den Uhrzeigersinn, bis das Dreiecksymbol mit dem geschlossenen Symbol übereinstimmt [Abb. L].
- Den Stecker des Netzkabels in die Steckdose einstecken.
- Das Gerät durch Drücken der Taste für Geschwindigkeit 1 betätigen.
- Bei Bedarf die Verarbeitung mit Geschwindigkeit 2 fortsetzen.
- Am Ende der Verarbeitung die gewählte Taste loslassen und warten, bis die Klingen komplett stillstehen.
- Den Netzstecker aus der Steckdose ziehen.
- Die Teile, die in Kontakt mit den Lebensmitteln waren, sofort reinigen, wie im Kapitel Reinigung und Pflege angegeben.

DE

REINIGUNG UND PFLEGE



WARNUNG! Vor der Reinigung oder Pflege stets den Netzstecker aus der Steckdose ziehen.

Reinigen Sie das Zubehör gemäß der im Kapitel „Reinigung vor dem ersten Gebrauch“ angegebenen Tabelle.

- Den Motorkörper mit einem feuchten und gut ausgedrückten Schwamm reinigen.
- Mit einem trockenen Tuch abtrocknen.

PROBLEME UND LÖSUNGEN

Wenn eines der folgenden Probleme auftritt, die empfohlene Lösung anwenden:

PROBLEM	LÖSUNG
Die Klingen des Stabmixers erzeugen Spritzer.	Den Fuß tiefer in die zu mixenden Zutaten eintauchen.
	Das Gerät mit Geschwindigkeit 1 betätigen.
Der Quirl erzeugt Spritzer des Becherinhalts.	Den Quirl zunächst senkrecht halten und erst neigen, wenn die Mischung schaumig wird.
	Das Gerät mit Geschwindigkeit 1 betätigen.

ENTSORGUNG



Die Verpackung des Produktes besteht aus wiederverwertbaren Materialien. Die Verpackung entsprechend den Umweltschutzbestimmungen entsorgen.



Gemäß Richtlinie 2012/19/EU über Elektro- und Elektronik-Altgeräte (WEEE) weist das Symbol der durchgestrichenen Abfalltonne auf dem Gerät oder auf seiner Verpackung darauf hin, dass das Produkt am Ende seiner Nutzungsdauer von anderen Abfällen getrennt gesammelt werden muss.

Der Nutzer muss daher das Gerät am Ende der Lebensdauer entsprechenden Abfallsammelstellen für Elektro- und Elektronikabfälle übergeben. Alternativ dazu kann das Gerät, das entsorgt werden soll, dem Händler bei Erwerb eines neuen gleichwertigen Produktes übergeben werden. Bei Händlern von Elektronikprodukten mit Verkaufsflächen von mindestens 400 m² ist es überdies möglich, elektronische Produkte mit einer Größe von weniger als 25 cm, die entsorgt werden müssen, ohne Kaufzwang kostenfrei abzugeben. Eine ordnungsgemäße Mülltrennung für das Recycling, die Aufbereitung und die Entsorgung des Altgerätes unter Einhaltung des Umweltschutzes trägt zur Vermeidung möglicher negativer Auswirkungen auf die Umwelt und die Gesundheit bei und fördert die Wiederverwendung bzw. das Recycling der Materialien, aus denen das Gerät besteht.

KUNDENDIENST UND GARANTIE

Für das Gerät wird für einen Zeitraum von zwei Jahren ab Lieferdatum Gewährleistung geboten. Dieses Datum gilt als Quittungs-/Rechnungsdatum (sofern es gut lesbar ist), es sei denn, der Käufer kann nachweisen, dass die Lieferung zu einem späteren Zeitpunkt erfolgt ist. Im Fall eines bereits zum Zeitpunkt der Lieferung bestehenden Produktmangels wird die kostenfreie Reparatur oder der Austausch des Gerätes garantiert, es sei denn eine der beiden Lösungen erweist sich gegenüber der anderen als unverhältnismäßig. Der Käufer muss innerhalb von zwei Monaten nach Entdeckung des Defekts die mangelnde Konformität einer autorisierten Servicestelle melden.

Die Garantie deckt keine Teile, die aus folgenden Gründen mangelhaft sind:

- a. Transportschäden oder Schäden durch zufälliges Herunterfallen,
- b. falsche Installation oder unzureichende elektrische Anlage,
- c. Reparaturen oder Änderungen durch nicht befugtes Personal,
- d. mangelnde oder unrichtige Pflege und Reinigung,
- e. Produkte bzw. Produktteile, die dem Verschleiß unterliegen bzw. Verbrauchsmaterial,
- f. Nichteinhaltung der Gebrauchsanweisungen des Geräts, Fahrlässigkeit oder Nachlässigkeit beim Gebrauch,
- g. Zugabe oder Verwendung von Lebensmitteln, die in der Anleitung ausgeschlossen wurden (hart, heiß, trocken usw.),
- h. Verwendung von Lebensmittelmengen, die die angegebenen Mengen überschreiten,
- i. unrichtiger Zusammenbau der Klingengruppe oder des Zubehörs,
- j. Überschreitung der vorgesehenen Verwendungsdauer,
- k. zufälliger Flüssigkeitseintritt in den Motorkörper aufgrund eines unsachgemäßen Gebrauchs,
- l. durch Nachlässigkeit verwickeltes oder geknicktes Netzkabel.

Obige Liste dient nur als Beispiel; sie ist nicht vollständig, da diese Garantie keinesfalls Umstände abdeckt, die nicht auf Herstellungsfehler zurückzuführen sind. Darüber hinaus gilt diese Garantie nicht bei unsachgemäßer Verwendung des Geräts oder bei gewerblicher Verwendung. Es kann keine Haftung für Verletzungen oder Schäden übernommen werden, die direkt oder indirekt an Personen, Sachen oder Haustieren infolge der Nichtbeachtung aller in der "Bedienungsanleitung" enthaltenen Anweisungen für die Installation, Verwendung und Wartung des Geräts entstehen können. Dies gilt nicht für Klagen zur Vertragsgarantie gegenüber dem Verkäufer.

Kundendienst

Die Reparatur des Gerätes ist bei einem autorisierten Kundendienstzentrum auszuführen.

Wenn für das defekte Gerät eine Garantie besteht, ist es zusammen mit einem Steuerbeleg als Nachweis für das Kauf- oder Lieferdatum an das Kundendienstzentrum zu senden.

INTRODUCCIÓN

Estimado cliente: Gracias por haber elegido nuestro producto. Estamos convencidos de que valorará su calidad y fiabilidad, ya que ha sido diseñado y fabricado teniendo como prioridad la satisfacción del cliente. Este manual de instrucciones se ajusta a la norma europea EN 82079.



¡ADVERTENCIA! Instrucciones y advertencias para un uso seguro del aparato.

Antes de utilizar este aparato, lea atentamente las instrucciones de uso, especialmente las notas y advertencias de seguridad, que se deben respetar. Guarde este manual junto con su guía ilustrativa para consultas futuras. Si el aparato se cediera a otro usuario, asegúrese de entregarlo también junto con esta documentación.

ⓘ NOTA: en caso de que alguna parte de este manual sea difícil de entender o surja alguna duda, póngase en contacto con la empresa a través de la dirección indicada en la última página antes de utilizar el aparato.

ⓘ NOTA: las personas con visión reducida pueden consultar la versión digital de estas instrucciones de uso en el sitio www.tenactagroup.com

ÍNDICE

Introducción	pág. 37	Uso de las varillas de batir	
Advertencias de seguridad	pág. 37	(en su caso) (Código DF 8030)	pág. 43
Leyenda de los símbolos	pág. 40	Uso de la picadora	
Descripción del aparato		(si la hay) (Código DF 8040)	pág. 43
y de los accesorios	pág. 40	Limpieza y mantenimiento	pág. 44
Contacto con los alimentos	pág. 40	Problemas y soluciones	pág. 44
Limpieza antes del primer uso	pág. 41	Eliminación al final de su vida útil	pág. 44
Funcionamiento	pág. 41	Asistencia y garantía	pág. 45
Cantidad y tiempos de uso	pág. 42	Guía ilustrativa	pág. I-II
Uso de la batidora de inmersión	pág. 42	Datos técnicos	pág. III

ADVERTENCIAS DE SEGURIDAD

- Al retirar el aparato de su envoltorio, asegúrese de que esté entero y completo, tal como se muestra en la guía ilustrativa y que no presenta ningún daño visible. Si tiene dudas, no utilice el aparato y póngase en contacto con el servicio de asistencia autorizado.



¡ADVERTENCIA! Retire del aparato los posibles materiales informativos, como etiquetas, etc., antes de usarlo.



¡ADVERTENCIA! Riesgo de asfixia.
No deje que los niños jueguen con el embalaje. Mantenga la bolsa de plástico fuera del alcance de los niños.

- Este aparato debe utilizarse únicamente para el fin para el que fue diseñado, es decir, como batidora de mano con trituradora para uso doméstico. Cualquier otro uso se considera no conforme con el uso previsto y por lo tanto peligroso. ES



¡ADVERTENCIA! El uso inadecuado del aparato puede causar lesiones.

- Antes de conectar el aparato a la red eléctrica, asegúrese de que el voltaje y la frecuencia indicados en los datos técnicos del aparato se correspondan con los de la red eléctrica. Los datos técnicos se encuentran en el equipo (véase la guía).
- Este aparato puede ser utilizado por personas con capacidades físicas, sensoriales o mentales reducidas, o con falta de experiencia y de conocimientos, siempre y cuando se encuentren bajo la supervisión de una persona responsable o hayan recibido las instrucciones sobre su uso de forma segura y entiendan los peligros relacionados.
- Este aparato no debe ser utilizado por niños. Mantenga el aparato y su cable fuera del alcance de niños. Los niños no deben utilizar el aparato como juguete.
- NO utilice el aparato con las manos mojadas ni con los pies húmedos o descalzos.
- NO tire del cable de alimentación ni del propio aparato para desconectar el enchufe de la toma de corriente.
- NO tire ni levante el aparato por el cable de alimentación.
- NO exponga el aparato a la humedad, a los agentes atmosféricos (lluvia, sol, etc.) ni a temperaturas extremas.
- El aparato no está diseñado para su uso en el exterior.
- Desconecte siempre el aparato de la toma eléctrica cuando vaya a dejarlo sin supervisión y antes de su montaje, desmontaje y limpieza, y cuando no lo utilice.

- En caso de avería o problemas de funcionamiento del aparato, apáguelo y no lo manipule. Si es necesario repararlo, diríjase únicamente a un centro de asistencia técnica autorizado.
- Para prevenir cualquier riesgo, si el cable de alimentación está dañado, deberá llevarlo a un centro de asistencia técnica autorizado para su sustitución.
- El cuerpo del motor de este aparato no debe entrar en contacto con agua, otros líquidos, aerosoles ni vapor. Para los trabajos de limpieza y mantenimiento, consulte los apartados específicos de este manual.
- Ⓞ NO use el aparato cerca de un fregadero o lavabo lleno de agua. Durante su uso, coloque el aparato de forma que no pueda caerse en el fregadero.
- Para obtener más información sobre las características del aparato, consulte el embalaje exterior.
- Utilice el aparato solo con los accesorios suministrados, que forman parte esencial del aparato.
- Este aparato no se ha diseñado para funcionar con un temporizador externo o con un sistema de control a distancia ni ningún otro sistema similar.
- Ⓞ NO lo utilice cerca de la placa de cocción de la cocina. El cable de alimentación no debe entrar en contacto con fuentes de calor, superficies incandescentes, llamas abiertas, ollas u otros utensilios.
- Ⓞ NO deje comida en contacto con el aparato durante más tiempo del necesario para su preparación.



¡ADVERTENCIA! Maneje con cuidado las cuchillas cortantes, especialmente al vaciar el recipiente (en su caso) y durante la limpieza.









¡ADVERTENCIA! Retire la olla del fuego y espere a que los líquidos se enfríen antes de batirlos. NO sumerja el brazo de la batidora en líquidos calientes o por encima de los 70 °C, ni lo saque del líquido con el aparato en funcionamiento.



¡ADVERTENCIA! La picadora (en su caso) no está destinada a usarse con alimentos a temperaturas superiores a 40 °C.

- **Apague el aparato y desconéctelo de la alimentación antes de cambiar los accesorios o antes de acercarse a los componentes que entran en movimiento durante su funcionamiento.**

LEYENDA DE LOS SÍMBOLOS

	<i>Precaución/Advertencia</i>		<i>Prohibición</i>
	<i>Aparato de clase II</i>		<i>Abierto</i>
	<i>Cerrado</i>		<i>Indicación de apertura y cierre</i>

ES

DESCRIPCIÓN DEL APARATO Y DE LOS ACCESORIOS

Consulte la guía ilustrativa en la página I para comprobar el contenido del paquete.

- | | |
|-------------------------|--|
| 1. Botón de velocidad 1 | 8. Cable de alimentación |
| 2. Botón de velocidad 2 | 9. Soporte de las varillas (en su caso) |
| 3. Cuerpo del motor | 10. Varillas de batir (en su caso) |
| 4. Datos técnicos | 11. Tapa de la picadora (en su caso) |
| 5. Base del brazo | 12. Cuchillas del picador (en su caso) |
| 6. Brazo | 13. Recipiente de la picadora (en su caso) |
| 7. Cuchillas | 14. Jarra |

La picadora (código DF 8040) y las varillas de batir (código DF 8030) pueden adquirirse como accesorios en los centros de servicio autorizados de Imetec o a través de nuestra página web shop.imetec.com.

CONTACTO CON LOS ALIMENTOS

Para un uso seguro del aparato, es necesario seguir las indicaciones mostradas en la siguiente tabla:

- los componentes del aparato destinados a entrar en contacto con los alimentos; los componentes del aparato no indicados en la tabla no están destinados a entrar en contacto con los alimentos.
- los alimentos que pueden utilizarse con este aparato.
- el tiempo máximo durante el cual los alimentos pueden estar en contacto con los componentes del aparato destinados a dicho fin.
- la temperatura máxima permitida de los alimentos utilizados.

LISTA DE COMPONENTES	ALIMENTOS PERMITIDOS	TIEMPO MÁXIMO	TEMPERATURA MÁXIMA
6-7. Brazo y cuchillas	Todos	5 minutos	70 °C
10. Varillas de batir (en su caso)			40 °C
11. Tapa de la picadora (en su caso)			
12. Cuchillas del picador (en su caso)			
13. Recipiente de la picadora (en su caso)			
14. Jarra			

LIMPIEZA ANTES DEL PRIMER USO



¡ADVERTENCIA! Lave los componentes destinados a entrar en contacto con los alimentos antes de utilizarlos.

- Limpie los accesorios siguiendo esta tabla:

Accesorio	Con agua del grifo a una temperatura no superior a 60 °C	En el lavavajillas, sin superar los 60 °C	Limpie con una esponja humedecida y bien escurrida
6-7. Brazo y cuchillas	✓	NO	✓
9. Soporte de las varillas (en su caso)	NO	NO	
10. Varillas de batir (en su caso)	✓	✓	
11. Tapa de la picadora (en su caso)	NO	NO	
12. Cuchillas del picador (en su caso)	✓	✓	
13. Recipiente de la picadora (en su caso)	✓	✓	
14. Jarra	✓	✓	

- Seque con un paño seco.

FUNCIONAMIENTO

El aparato cuenta con las siguientes funciones:

Mando	Función
Botón de velocidad 1	El aparato funciona a baja velocidad. Se utiliza al principio del proceso.
Botón de velocidad 2	El aparato funciona a alta velocidad. Se utiliza al final del proceso.

CANTIDAD Y TIEMPOS DE USO

No supere el nivel MAX indicado en el recipiente del picador (si procede) ni en el vaso.

Accesorio	Ingredientes y cantidades máximas	Tiempo de uso
6. Brazo 14. Jarra	Zanahorias: 200g Agua: 300g	1 minuto encendida – 2 minutos apagada durante 5 ciclos. Deje enfriar el aparato durante 120 minutos antes de volver a utilizarlo.
13. Picadora (en su caso)	Higos secos: 50g Zanahorias: 100g Ciruelas pasas: 200g Harina "00": 30g Miel: 120g	5 segundos encendido – 2 minutos apagado durante 3 ciclos. Deje enfriar el aparato durante 90 minutos antes de volver a utilizarlo.
10. Varillas de batir (en su caso) 14. Vaso	Leche: 500 ml	10 minutos encendido. Deje enfriar el aparato durante 90 minutos antes de volver a utilizarlo.

ES

USO DE LA BATIDORA DE INMERSIÓN



¡ADVERTENCIA! Siga las instrucciones de los capítulos «Contacto con los alimentos» y «Cantidad y tiempo de uso».



¡ADVERTENCIA! No utilice este aparato si se ha caído o si presenta señales de daño visibles.



¡ADVERTENCIA! Desconecte el enchufe de la toma de corriente antes de sustituir cualquier accesorio.



¡ADVERTENCIA! NO toque las partes móviles.



¡ADVERTENCIA! El soporte del brazo y el soporte de la varilla no deben entrar en contacto con los alimentos.



¡ADVERTENCIA! Peligro de contaminación de los alimentos y de daño al aparato. NO coloque la jarra en el horno de microondas.



¡ADVERTENCIA! NO exceda el nivel máximo indicado en el recipiente.

- Introduzca el cuerpo del motor de la batidora de inmersión en el soporte del brazo, de modo que coincida el símbolo del triángulo con el símbolo de apertura. Gire el cuerpo del motor en sentido contrario a las agujas del reloj hasta que el símbolo del triángulo coincida con el símbolo de cerrado [Fig. B].
- Llene el vaso con alimentos sólidos y/o líquidos sin sobrepasar la marca de nivel máximo [Fig. C].
- Conecte el enchufe del cable de alimentación a la toma de corriente.
- Introduzca el brazo hasta que las cuchillas queden totalmente sumergidas en la mezcla.
- Pulse el botón de velocidad 1.
- Si se requiere una velocidad más alta después de iniciar, continúe con la velocidad 2.
- Cuando haya terminado, deje de pulsar el botón y espere hasta que las cuchillas se detengan por completo.
- Extraiga el enchufe de la toma de corriente.
- Limpie inmediatamente los componentes que hayan entrado en contacto con los alimentos con arreglo a lo indicado en el capítulo «Limpieza y mantenimiento».

USO DE LAS VARILLAS DE BATIR (EN SU CASO) (CÓDIGO DF 8030)

- Coloque las varillas en su soporte [Fig. D].
- Introduzca el cuerpo del motor de la batidora de inmersión en el soporte de las varillas, de modo que coincida el símbolo del triángulo con el símbolo de apertura. Gire el cuerpo del motor en sentido contrario a las agujas del reloj hasta que el símbolo del triángulo coincida con el símbolo de cerrado [Fig. E].
- Introduzca los alimentos sólidos en el vaso sin sobrepasar el nivel máximo.
- Conecte el enchufe del cable de alimentación a la toma de corriente.
- Coloque las varillas en el vaso [Fig. F].
- Pulse el botón de velocidad 1.
- Si se requiere una velocidad más alta después de iniciar, continúe con la velocidad 2.
- Cuando haya terminado, deje de pulsar el botón y espere hasta que las varillas se detengan por completo.
- Extraiga el enchufe de la toma de corriente.
- Limpie inmediatamente los componentes que hayan entrado en contacto con los alimentos con arreglo a lo indicado en el capítulo «Limpieza y mantenimiento».

USO DE LA PICADORA (SI LA HAY) (CÓDIGO DF 8040)



¡ADVERTENCIA! NO utilice la picadora solo con alimentos líquidos.



¡ADVERTENCIA! Riesgo de dañar el aparato. NO introduzca cortezas de queso.



¡ADVERTENCIA! Riesgo de contaminación de los alimentos. NO ponga el recipiente en el microondas.

- Introduzca las cuchillas en el recipiente de la picadora [Fig. G].
- Introduzca los alimentos sólidos en el recipiente sin sobrepasar el nivel máximo indicado en el mismo.
- Coloque la tapa [Fig. H].

- Coloque la tapa en el recipiente, girándola en el sentido de las agujas del reloj [Fig. I].
- Introduzca el cuerpo del motor de la batidora de inmersión en la tapa de la picadora, de modo que coincida el símbolo del triángulo con el símbolo de apertura. Gire el cuerpo del motor en sentido contrario a las agujas del reloj hasta que el símbolo del triángulo coincida con el símbolo de cerrado [Fig. L].
- Conecte el enchufe del cable de alimentación a la toma de corriente.
- Pulse el botón de velocidad 1.
- Si se requiere una velocidad más alta después de iniciar, continúe con la velocidad 2.
- Cuando haya terminado, deje de pulsar el botón y espere hasta que las cuchillas se detengan por completo.
- Extraiga el enchufe de la toma de corriente.
- Limpie inmediatamente los componentes que hayan entrado en contacto con los alimentos con arreglo a lo indicado en el capítulo «Limpieza y mantenimiento».

LIMPIEZA Y MANTENIMIENTO



¡ADVERTENCIA! Desconecte siempre el enchufe de la toma de corriente antes de cualquier tarea de limpieza o mantenimiento.

Limpie los accesorios con arreglo a lo indicado en la tabla del capítulo «Limpieza antes del primer uso».

- Limpie el cuerpo del motor con una esponja húmeda y bien estrujada.
- Seque con un paño seco.

PROBLEMAS Y SOLUCIONES

Si se produce uno de estos problemas, adopte la solución propuesta:

PROBLEMA	SOLUCIÓN
Las cuchillas de la batidora de inmersión provocan salpicaduras.	Sumerja más el brazo en los ingredientes que desea batir.
	Utilice el aparato en la velocidad 1.
El accesorio de las varillas hace que el contenido del vaso se salga y salpique.	Mantenga las varillas en posición vertical para empezar e inclínelas solo cuando la mezcla empiece a montarse.
	Utilice el aparato en la velocidad 1.

ELIMINACIÓN AL FINAL DE SU VIDA ÚTIL



El embalaje del aparato está hecho de materiales reciclables. Elimine el embalaje de acuerdo con las normas de protección del medio ambiente.



De conformidad con la Directiva 2012/19/UE sobre residuos de aparatos eléctricos y electrónicos (RAEE), el símbolo del recipiente tachado presente en el aparato o en su embalaje indica que el aparato debe eliminarse por separado del resto de residuos al final de su vida útil.

El usuario, por tanto, deberá entregar el aparato en un centro autorizado de recogida selectiva de equipos eléctricos y electrónicos al final de su vida útil. En alternativa a la gestión autónoma, se puede entregar el aparato al vendedor en el momento de la compra de uno nuevo de características similares. Asimismo, los productos electrónicos con dimensiones de máximo 25 cm pueden entregarse gratuitamente en tiendas de productos electrónicos con superficies de venta de por lo menos 400 m²,

sin obligación de compra. Una adecuada recogida selectiva y el consecuente envío del aparato para el reciclaje, el tratamiento y la eliminación respetuosa con el medioambiente contribuyen a evitar posibles consecuencias negativas para el medioambiente y la salud pública, y favorecen el reciclaje de los materiales que componen el aparato.

ASISTENCIA Y GARANTÍA

El aparato tiene una garantía de dos años a partir de la fecha de entrega. Esta fecha se toma como la fecha de recepción/factura (siempre que sea claramente legible), a menos que el comprador pueda probar que la entrega se realizó en una fecha posterior. En el caso de un defecto de producto ya existente en el momento de la entrega, se garantiza la reparación o sustitución gratuita del aparato, a menos que una de las dos soluciones sea desproporcionada con la otra. El comprador debe informar a un servicio de asistencia autorizado de la falta de conformidad en un plazo de dos meses desde el descubrimiento del defecto.

ES

La garantía no cubre las piezas que puedan estar defectuosas debido a:

- a. daños de transporte o caídas accidentales;
- b. una instalación errónea o una instalación eléctrica inadecuada;
- c. reparaciones o modificaciones realizadas por personal no autorizado;
- d. mantenimiento y limpieza incorrectos o no realizados;
- e. producto y/o componentes del producto sujetos a desgaste y/o consumibles;
- f. incumplimiento de las instrucciones de funcionamiento del aparato, negligencia o descuido durante el uso;
- g. introducción o uso de alimentos excluidos de las instrucciones (duros, calientes, secos, etc.);
- h. uso de alimentos en cantidades superiores a las indicadas;
- i. montaje incorrecto del grupo de cuchillas o de los accesorios;
- j. superación de los tiempos de uso previstos;
- k. entrada accidental de líquidos en el cuerpo del motor debido a un uso incorrecto;
- l. cable de alimentación enredado o doblado por negligencia.

La lista anterior es sólo un ejemplo; no es completa, ya que esta garantía no cubre en ningún caso las circunstancias que no se pueden asociar a defectos de fabricación. Además, esta garantía no se considera válida en caso de uso inadecuado del aparato o uso profesional. No se asumirá ninguna responsabilidad por los daños causados directa o indirectamente a personas, animales domésticos o bienes como consecuencia del incumplimiento de las indicaciones que figuran en el "Manual de instrucciones y advertencias" en relación con la instalación, el uso y el mantenimiento del aparato. Esto no se aplica a las acciones de garantía del contrato en relación con el vendedor.

Asistencia

La reparación del aparato debe realizarse en un centro de asistencia autorizado.

Si el aparato defectuoso está en garantía, deberá enviarse al Centro de Asistencia junto con un documento fiscal que acredite la fecha de compra o entrega.

