

Version 1.0
Juni 2021
702P08625

Xerox® B230-printer

Betjeningsvejledning

© 2021 Xerox Corporation. Alle rettigheder forbeholdes. Xerox® og Xerox og figurmærket® er varemærker tilhørende Xerox Corporation i USA og andre lande.

Adobe®, Adobe PDF logo, Adobe® Reader®, Adobe® Type Manager®, ATM™, Flash®, Macromedia®, Photoshop® og PostScript® er varemærker eller registrerede varemærker tilhørende Adobe Systems, Inc.

Apple®, Bonjour®, EtherTalk™, TrueType®, iPad®, iPhone®, iPod®, iPod touch®, AirPrint® and the AirPrint Logo®, Mac®, Mac OS® og Macintosh® er varemærker eller registrerede varemærker tilhørende Apple Inc. i USA og andre lande.

Gmail™-webmailtjeneste og Android™-mobilteknologiplatform er varemærker tilhørende Google, Inc.

HP-GL®, HP-UX® og PCL® er registrerede varemærker tilhørende Hewlett-Packard Corporation i USA og/eller andre lande.

IBM® og AIX® er registrerede varemærker tilhørende International Business Machines Corporation i USA og/eller andre lande.

McAfee®, ePolicy Orchestrator® og McAfee ePO™ er varemærker eller registrerede varemærker tilhørende McAfee, Inc. i USA og/eller andre lande.

Microsoft®, Windows Vista®, Windows®, Windows Server® og OneDrive® er registrerede varemærker tilhørende Microsoft Corporation i USA og andre lande.

Mopria er et varemærke, der tilhører Mopria Alliance.

PANTONE® og andre Pantone, Inc.-varemærker tilhører Pantone, Inc.

UNIX® er et varemærke i USA og andre lande, der udelukkende er licenseret gennem X/Open Company Limited.

Linux® er et registreret varemærke tilhørende Linus Torvalds.

Wi-Fi CERTIFIED Wi-Fi Direct® er et varemærke tilhørende Wi-Fi Alliance.

PCL® er et registreret varemærke tilhørende Hewlett-Packard Company. PCL er en betegnelse for et sæt printerkommandoer (sprog) og funktioner, der er inkluderet i dets printerprodukter. Denne printer er kompatibel med PCL-sproget. Det betyder, at printeren genkender PCL-kommandoer, der bruges i forskellige programmer, og at printeren emulerer de funktioner, der svarer til kommandoerne.

Alle andre varemærker tilhører deres respektive ejere.

Indholdsfortegnelse

1 Sikkerhed.....	7
Konventioner.....	8
Produkterklæringer.....	9
Sikkerhed i forbindelse med vedligeholdelse.....	12
Oplysninger om forbrugsstoffer.....	13
2 Lær om printeren.....	15
Printerkonfiguration.....	16
Brug af betjeningspanelet.....	17
Beskrivelse af indikatorens status.....	18
Valg af papir.....	19
Retningslinjer for papir.....	19
Papiregenskaber.....	19
Ikke-brugbart papir.....	20
Valg af fortrykte formularer og brevpapir.....	20
Opbevaring af papir.....	21
Understøttede papirformater.....	21
Understøttede papirtyper.....	23
Understøttede papirvægte.....	24
3 Opsætning, installation og konfiguration.....	25
Printerens placering.....	26
Tilslutning af kabler.....	27
Ilægning af papir og specialmedier.....	28
Angivelse af papirformat og -type.....	28
Konfiguration af generelle papirindstillinger.....	28
Ilægning af papir i magasin.....	28
Ilægning af papir i den manuelle fremfører.....	30
Installation og opdatering af software, drivere og firmware.....	31
Installation af software.....	31
Opdatering af firmware.....	34
Eksportere eller importere en konfigurationsfil.....	35
Netværkstilslutning.....	36
Tilslutning af printeren til et Wi-Fi-netværk.....	36
Tilslutning af printeren til et trådløst netværk ved brug af Wi-Fi Protected Setup (WPS).....	36
Sådan konfigureres Wi-Fi Direct.....	36
Tilslutning af en mobil enhed til printeren.....	37
Tilslutning af en computer til printeren.....	37
Deaktivering af Wi-Fi-netværk.....	38
Kontrol af printerens tilslutning.....	38
Udskrivning af siden med menuindstillinger.....	39

Indholdsfortegnelse

4 Beskyttelse af printeren	41
Sletning af printerhukommelse	42
Gendannelse af fabriksindstillinger	43
Erklæring om flygtighed	44
5 Udskrivning	45
Udskrivning fra en computer	46
Udskrivning fra en mobil enhed	47
Udskrivning fra en mobil enhed vha. Mopria™-udskriftstjenesten	47
Udskrivning fra en mobil enhed vha. AirPrint®	47
Udskrivning fra en mobil enhed vha. Wi-Fi Direct®	47
Udskrivning af liste over skrifttyper	48
Placering af skilleark mellem kopier	49
Annullering af en udskriftsopgave	50
Fra printerens betjeningspanel	50
Fra computeren	50
Justering af tonertæthed	51
6 Brug af printermenuer	53
Menuoversigt	54
Enhed	55
Præferencer	55
Økotilstand	56
Fjernbetjeningspanel	56
Meddelelser	57
Strømstyring	58
Gendan standardindstillinger	59
Vedligeholdelse	59
Om denne printer	61
Udskrivning	62
Layout	62
Opsætning	63
Kvalitet	63
PCL	64
Billede	65
Papir	66
Konfiguration af papirmagasin	66
Mediekonfiguration	66
Netværk/porte	68
Netværksoversigt	68
Trådløs	69
Wi-Fi Direct	71
Ethernet	72
TCP/IP	73
SNMP	75
IPSec	77
802.1x	78
LPD-konfiguration	78
4 Xerox® B230-printer Betjeningsvejledning	

HTTP/FTP-indstillinger	79
USB.....	80
Begræns ekstern netværksadgang	80
Sikkerhed	81
Logon-metoder	81
Certifikathåndtering.....	82
Login-restriktioner	83
Indstilling af Fortrolig udskrivning.....	83
Slet midlertidige datafiler.....	84
Diverse.....	84
Rapporter.....	86
Side med menuindstillinger	86
Enhed	86
Udskrivning.....	86
Netværk.....	86
Fejlfinding.....	87
7 Vedligeholdelse af printeren.....	89
Kontrol af status for forbrugsstoffer.....	90
Konfiguration af meddelelser om forbrugsstoffer.....	91
Indstilling af e-mail-advarsler	92
Visning af rapporter	93
Bestilling af forbrugsstoffer	94
Brug af originale Xerox-forbrugsstoffer	94
Udskiftning af forbrugsstoffer	95
Udskiftning af tonerpatronen.....	95
Udskiftning af billedenheden.....	97
Rengøring af printeren	99
Besparelse af energi og papir	100
Konfiguration af indstillinger for strømsparetilstand	100
Besparelse af forbrugsstoffer.....	100
Flytning af printeren til et andet sted	101
8 Fejlfinding af et problem	103
Problemer med udskriftskvalitet.....	104
Udskrivningsproblemer.....	105
Dårlig udskriftskvalitet.....	105
Udskriftsopgaver udskrives ikke	135
Langsom udskrivning.....	136
Opgaver udskrives fra det forkerte magasin eller på det forkerte papir	139
Fortrolige og andre tilbageholdte dokumenter udskrives ikke	140
Printeren reagerer ikke.....	142
Problemer med netværksforbindelsen	144
Kan ikke åbne den integrerede webserver	144
Kan ikke tilslutte printeren til Wi-Fi-netværket.....	145
Problemer med forbrugsstoffer	147
Udskift patron, matcher ikke printerområde.....	147
Ikke-Xerox forbrugsstoffer	148

Indholdsfortegnelse

Udredning af papirstop	149
Undgå papirstop	149
Identifikation af områder med papirstop	150
Papirstop i papirmagasinet	151
Papirstop i frontlågen	151
Papirstop i baglågen	153
Papirstop i dupleksenheden	154
Papirstop i standardudfaldsbakke	154
Papirstop i den manuelle fremfører	155
Problemer med papirfremføring	156
Konvolut klæber sammen under udskrivning	156
Sorteret udskrivning fungerer ikke	157
Der opstår ofte papirstop	158
Fastklemte sider udskrives ikke igen	159
Kontakt til kundesupport	160
A Lovgivningsmæssige oplysninger	161
Lovgivning	162
Støjemissionsniveauer	162
Meddelelse om statisk følsomhed	162
ENERGY STAR	162
Temperaturoplysninger	162
Información de la energía de México	162
Lasererklæring	163
Effekt	163
Lovgivningsmæssige oplysninger for trådløse produkter	164
Federal Communications Commission (FCC) Erklæring om overholdelse af oplysninger	165
Overholdelseserklæring for Innovation, Science and Economic Development Canada	166
Tyskland	166
Turkey RoHS-regulativer	166
Overholdelse af Ukraine RoHS	167
Dataark for materialesikkerhed	168
B Genbrug og bortskaffelse	169
Bortskaffelse og genbrug af produkter	170
USA og Canada	171
Xerox Green World Alliance	172
Direktiv om affald af elektrisk og elektronisk udstyr (WEEE)	173
Meddelelse om e-affald i Indien	173

Sikkerhed

Dette kapitel indeholder:

- Konventioner 8
- Produkterklæringer 9
- Sikkerhed i forbindelse med vedligeholdelse 12
- Oplysninger om forbrugsstoffer 13

Printeren og de anbefalede forbrugsstoffer er konstrueret og testet efter de strengeste sikkerhedskrav. Vær opmærksom på følgende oplysninger for at sikre fortsat sikker drift og betjening af Xerox®-printeren.

Konventioner



Bemærk: En bemærkning henviser til oplysninger, der kan hjælpe dig.



Advarsel: En advarsel henviser til noget, der kan skade produkthardwaren eller -softwaren.



Forsigtig: Et forsigtigt indikerer en potentiel farlig situation, hvor du kan komme til skade.

Forskellige typer erklæringer omfatter:



ADVARSEL—RISIKO FOR PERSONSKADE: Indikerer en risiko for personskade.



ADVARSEL—FARE FOR ELEKTRISK STØD: Indikerer en risiko for elektrisk stød.



ADVARSEL—VARM OVERFLADE: Indikerer en risiko for forbrænding ved berøring.









ADVARSEL—KLEMMEFARE: Indikerer en risiko for at blive klemt mellem bevægelige dele.



ADVARSEL—BEVÆGELIGE DELE: Indikerer en risiko for lacerations- eller hudafskrabnings-skader fra roterende dele.

Produkterklæringer

-  **ADVARSEL—RISIKO FOR PERSONSKADE:** Tilslut netledningen til en passende normeret og korrekt jordet stikkontakt, der er lettilgængelig og i nærheden af produktet, for at undgå risiko for brand eller elektrisk stød.
-  **ADVARSEL—RISIKO FOR PERSONSKADE:** For at undgå risiko for brand eller elektrisk stød skal du kun bruge den netledning, der leveres sammen med dette produkt, eller en erstatningsnetledning, som er godkendt af producenten.
-  **ADVARSEL—RISIKO FOR PERSONSKADE:** Anvend ikke dette produkt sammen med forlængerledninger, strømskinner med flere udgange, forlængere med flere udgange eller UPS-enheder. Den nominelle strømkapacitet af disse typer tilbehør kan let overbelastes af en laserprinter og kan medføre dårlig ydeevne af printeren, materiel skade eller potentiel brandfare.
-  **ADVARSEL—RISIKO FOR PERSONSKADE:** Brug ikke dette produkt med en indbygget overspændingsbeskytter. Brug af enheder til overspændingsbeskyttelse kan medføre potentiel brandfare, materielle skader eller dårlig ydeevne af printeren.
-  **ADVARSEL—FARE FOR ELEKTRISK STØD:** Placer ikke eller brug ikke dette produkt i nærheden af vand eller i våde omgivelser for at undgå risikoen for elektrisk stød.
-  **ADVARSEL—FARE FOR ELEKTRISK STØD:** Undlad at installere dette produkt eller foretage tilslutninger af kabler eller af elektriske tilslutninger af nogen art, f.eks. af netledningen, fax-funktionen eller telefonen, når det tordner, for at undgå risikoen for elektrisk stød.
-  **ADVARSEL—RISIKO FOR PERSONSKADE:** Du må ikke skære i netledningen, sno den, binde den sammen, mase den eller sætte tunge genstande på den. Der må ikke fjernes noget fra netledningen, og den må ikke udsættes for tryk. Netledningen må ikke sidde i klemme mellem genstande, f.eks. møbler og vægge. Hvis en af disse ting sker, er der risiko for fare eller elektriske stød. Kontroller jævnligt, om der er tegn på disse problemer med netledningen. Fjern netledningen fra stikkontakten, før du undersøger den.
-  **ADVARSEL—FARE FOR ELEKTRISK STØD:** Kontroller, at alle eksterne tilslutninger, f.eks. Ethernet-tilslutninger og tilslutninger til telefonsystemer, er sat korrekt i de markerede plug-in-porte for at undgå risikoen for elektrisk stød.
-  **ADVARSEL—FARE FOR ELEKTRISK STØD:** Hvis du skal have adgang til systemkortet eller installere hardware- eller hukommelsesenhedsoptioner, efter du har installeret printeren, skal du slukke printeren og tage netledningen ud af stikkontakten, før du fortsætter for at undgå risikoen for elektrisk stød. Hvis du har andre enheder tilsluttet printeren, skal du også slukke for dem og tage alle kabler til printeren ud.
-  **ADVARSEL—FARE FOR ELEKTRISK STØD:** Tag netledningen ud af stikkontakten, og fjern alle kabler fra printeren, før du går videre, for at reducere risikoen for elektrisk stød, når du skal rengøre printerens ydre.
-  **ADVARSEL—RISIKO FOR PERSONSKADE:** Hvis printeren vejer mere end 20 kg, skal der to eller flere personer til at løfte den på forsvarlig vis.

-  **ADVARSEL—RISIKO FOR PERSONSKADE:** Når du flytter printeren, skal du følge disse retningslinjer for at forebygge personskader eller skader på printeren:
- Undersøg, om alle paneler og papirmagasiner er lukket.
 - Sluk printeren, og tag derefter netledningen ud af stikkontakten.
 - Frakobl alle ledninger og kabler fra printeren.
 - Hvis printeren har særskilte, gulvbaserede ekstramagasiner eller udfaldsbakker, der er fastgjort til den, skal du frakoble dem, før printeren flyttes.
 - Hvis printeren har en base med hjul, så rul den forsigtigt til det nye sted. Vær forsigtig, når du passerer dørtrin og revner i gulvbelægningen.
 - Hvis printeren ikke har en base med hjul, men er konfigureret med valgfrie papirmagasiner eller udfaldsbakker, skal du fjerne bakkerne og løfte printeren af papirmagasinerne. Forsøg ikke at løfte printeren og andet tilbehør samtidig.
 - Brug altid grebene på printeren til at løfte den.
 - Hvis der bruges en vogn til at transportere printeren, skal den kunne støtte hele printestens underside.
 - Hvis der bruges en vogn til at transportere hardware-tilbehør, skal den kunne støtte tilbehørets dimensioner.
 - Sørg for, at printeren står oprejst.
 - Undgå voldsomme rystelser.
 - Undgå at holde fingrene under printeren, når du sætter den ned.
 - Sørg for, at der er tilstrækkelig luft omkring printeren.
-  **ADVARSEL—VARM OVERFLADE:** Printeren kan være varm indvendig. For at reducere risikoen for forbrændinger fra en varm komponent skal du lade overfladen køle af, inden du berører den.
-  **ADVARSEL—KLEMMEFARE:** For at undgå risikoen for en klemningsskade, skal du være forsigtig i områder markeret med denne mærkat. Klemningsskader kan opstå omkring bevægelige dele, f.eks. mekanismer, døre, bakker og dæksler.
-  **ADVARSEL—BEVÆGELIGE DELE:** Indikerer en risiko for lacerations- eller hudafskrabningsskader fra roterende dele.
-  **ADVARSEL—RISIKO FOR PERSONSKADE:** Dette produkt indeholder en laserenhed. Brug af kontroller eller justeringer eller udførelse af andre procedurer end dem, der er anført i Brugervejledningen kan medføre udsættelse for farlig stråling.
-  **ADVARSEL—RISIKO FOR PERSONSKADE:** Litiumbatteriet i dette produkt er ikke beregnet til at blive udskiftet. Der er fare for eksplosion, hvis et litiumbatteri udskiftes forkert. Forsøg ikke at genoplade, destruere eller skille et litiumbatteri ad. Brugte litiumbatterier skal bortskaffes i overensstemmelse med producentens instruktioner og lokale retningslinjer.

Dette produkt er udviklet, testet og godkendt til at opfylde strenge, globale sikkerhedsstandarder under brug af bestemte producenters komponenter. Nogle af delenes sikkerhedsfunktioner er ikke altid tydelige. Producenten er ikke ansvarlig for brugen af andre erstatningsdele.

Service og reparationer, som ikke er beskrevet i brugerdokumentationen, skal udføres af en servicemedarbejder.

I produktet anvendes en udskriftprocedure, hvorved udskriftsmediet opvarmes, og varmen kan medføre, at mediet udsender dampe. Læs afsnittet i brugervejledningen, der beskriver

retningslinjerne for valg af udskriftsmedie, så du undgår skadelige dampe.

Dette produkt kan producere små mængder ozon under normal brug og kan være udstyret med et filter, der er udviklet til at begrænse ozonkoncentrationer til niveauer langt under de anbefalede grænser for eksponering. For at undgå høje koncentrationsniveauer af ozon ved omfattende brug skal du installere dette produkt i et område med god udluftning og udskifte ozon- og udstødningsfiltrene på anmodning, som angivet i produktets vedligeholdelsesinstruktioner. Hvis der ikke findes nogen henvisninger til filtre i vedligeholdelsesinstruktionerne til produktet, så er udskiftning af filtre ikke nødvendigt for dette produkt.

GEM DISSE INSTRUKTIONER.

Sikkerhed i forbindelse med vedligeholdelse

Der må ikke udføres nogen form for vedligeholdelse af dette produkt, som ikke er beskrevet i kundedokumentationen.

 **ADVARSEL—RISIKO FOR PERSONSKADE:** Brug ikke rengøringsmidler i sprayform. Rengøringsmidler på spraydåse kan forårsage eksplosioner eller brand, hvis de anvendes på elektromekanisk udstyr.

Anvend kun de forbrugsstoffer og rengøringsmidler, der er angivet.

Fjern ikke de låger eller afskærmninger, der er fastgjort med skruer. Der findes ingen dele, der skal serviceres af brugeren, bag disse låger eller afskærmninger.

Hvis der spildes toner eller tørt blæk, skal du bruge en kost eller en våd klud til at fjerne den spildte blæk eller toner. Fej langsomt for at minimere dannelsen af støv under oprydning. Brug ikke en støvsuger. Hvis der skal anvendes en støvsuger, skal enheden være designet til brændbart støv med en eksplosionsbeskyttet motor og ikke-ledende slange.

 **ADVARSEL—VARM OVERFLADE:** De metalliske overflader i fuserområdet er varme. Vær forsigtig, når du udreder papirstop i dette område, og undgå at røre ved de metalliske overflader.

Oplysninger om forbrugsstoffer

 **ADVARSEL—RISIKO FOR PERSONSKADE:** Når du håndterer patroner, f.eks. toner og lignende, skal du undgå at få indholdet på huden eller i øjnene. Det kan medføre irritation og betændelse, hvis du får det i øjnene. Du må ikke forsøge at adskille patronen. Det kan øge risikoen for hud- eller øjenkontakt.

Opbevar alle forbrugsstoffer i overensstemmelse med vejledningen på pakken eller beholderen.

Opbevar alle forbrugsstoffer uden for børns rækkevidde.

Printpatroner, tør blæk/tonerpatroner eller tonerbeholdere må aldrig komme i nærheden af ild.

Hvis du ønsker flere oplysninger om Xerox®-genbrugsprogrammer for forbrugsstoffer, skal du gå til : [https:// www.xerox.com/recycling](https://www.xerox.com/recycling).

Lær om printeren

Dette kapitel indeholder:

- [Printerkonfiguration](#) 16
- [Brug af betjeningspanelet](#) 17
- [Beskrivelse af indikatorens status.....](#) 18
- [Valg af papir](#) 19

Printerkonfiguration

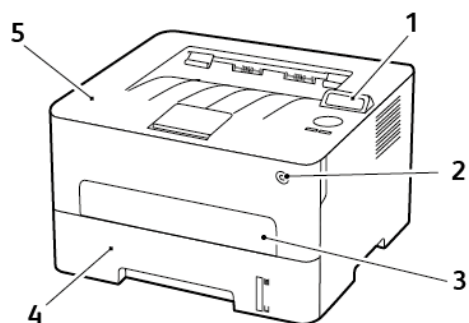

1. Betjeningspanel
2. Tænd/sluk-knap
3. Manuel fremfører
4. Magasin til 250 ark
5. Standardudfaldsbakke

Brug af betjeningspanelet

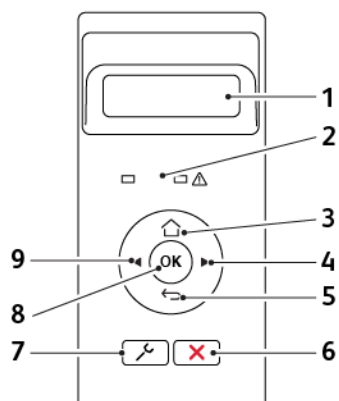

Num-mer	Del på betje-ningspanel	Funktion
1	Vis	<ul style="list-style-type: none"> • Se printereddelelser og status for forbrugsmaterialer. • Opsætning og betjening af printeren.
2	Indikatorlys	Kontrollere status for printeren.
3	Knappen Hjem	Gå til startskærmen.
4	Højre pileknop	<ul style="list-style-type: none"> • Rul gennem menuer eller skift mellem skærbilleder og menumuligheder. • Øg den numeriske værdi af en indstilling.
5	Knappen Tilbage	Går tilbage til forrige skærbillede.
6	Knappen Stop eller Annuller	Stop den aktuelle opgave.
7	Knappen Menu	Adgang til printermenuer.
8	Valgknop	<ul style="list-style-type: none"> • Vælg en menumulighed. • Gem ændringerne i en indstilling.
9	Venstre pileknop	<ul style="list-style-type: none"> • Rul gennem menuer eller skift mellem skærbilleder og menumuligheder. • Reducer den numeriske værdi for en indstilling.

Beskrivelse af indikatorens status

Indikatorlys	Printerstatus
Fra	Printeren er slukket eller i dvaletilstand.
Blå	Printeren er tændt eller klar.
Blinker blå	Printeren behandler data.
Blinker rødt	Printeren kræver handling fra brugeren.

Lys i tænd/sluk-knappen	Printerstatus
Fra	Printeren er slukket, klar eller behandler data.
Hvid	Printeren er i dvaletilstand.

Valg af papir

Retningslinjer for papir

Brug den korrekte type papir for at forhindre papirstop og sikre problemfri udskrivning.

- Brug altid nyt, ubeskadiget papir.
- Før du lægger papir i, skal du kende den anbefalede udskriftsside på papiret. Denne oplysning findes som regel på pakken med udskriftsmateriale.
- Anvend ikke papir, der er klippet eller beskåret manuelt.
- Bland ikke papirformater, -typer eller -vægte i samme magasin, da det kan medføre papirstop.
- Anvend ikke bestrøget papir, medmindre det er specielt udviklet til elektrofotografisk udskrivning.

Papiregenskaber

Følgende papiregenskaber har indflydelse på udskriftskvaliteten og -pålideligheden. Overvej disse faktorer, inden de bruges til udskrivning.

Vægt

Papirmagasinet kan indføre langbanet papir med vægte mellem 60-105 g/m². Papir, der vejer mindre end 60 g/m², er muligvis ikke stift nok til, at det kan indføres korrekt, og kan medføre papirstop.

Buning

Buning er papirets tendens til at bue ved hjørnerne. For meget buning kan give problemer med indføringen af papiret. Buning forekommer som regel, når papiret har været igennem printeren, hvor det udsættes for høje temperaturer. Hvis papir opbevares uindpakket under varme, fugtige, kolde eller tørre forhold, kan det få papiret til at bue inden udskrivningen og forårsage problemer under indføringen.

Glathed

Papirets glathed påvirker direkte udskriftskvaliteten. Hvis papiret er for groft, smelter toneren ikke ordentligt fast. Hvis papiret er for glat, kan der opstå problemer med papirindføringen eller udskriftskvaliteten. Vi anbefaler brug af papir med 50 Sheffield-punkter.

Fugtindhold

Mængden af fugt i papiret har både indflydelse på udskriftskvaliteten og printerens evne til at indføre papiret korrekt. Opbevar papiret i den originale indpakning, indtil det skal bruges. Hvis papiret udsættes for fugtændringer, kan det nedsætte dets ydeevne.

Opbevar papiret i den originale indpakning i de samme omgivelser som printeren i 24-48 timer inden udskrivningen. Forlæng tiden med flere dage, hvis lagrings- eller transportomgivelserne er meget forskellige fra printeromgivelserne. Tykt papir kan også kræve længere tid.

Baneretning

Baneretningen er papirfibreneres retning i et ark papir. Papir kan være *langbanet*, hvilket vil sige, at fibrene løber på langs af papiret, eller *kortbanet*, hvilket vil sige, at de løber på tværs af papiret.

For 60–105 g/m² papir anbefales papir med langbanede fibre.

Fiberindhold

Det meste kopipapir af god kvalitet er fremstillet af 100 % kemisk behandlet pulptræ. Dette indhold giver papir med en høj grad af stabilitet, hvilket giver færre problemer med indføring og bedre udskriftskvalitet. Papir med f.eks. bomuldsfibre har egenskaber, der kan resultere i en forringet papirhåndtering.

Ikke-brugbart papir

Følgende papirtyper må ikke bruges i printeren:

- Kemisk behandlet papir, der bruges til at lave kopier uden karbonpapir, også kaldet selvkopierende papir, CCP-papir (Carbonless Copy Paper) eller NCR-papir (No Carbon Required)
- Fortrykt papir med kemikalier, der kan forurene printeren
- Fortrykt papir, der kan påvirkes af temperaturen i printerens fuserenhed
- Fortrykt papir, der kræver en registrering (den præcise udskriftsplacering på siden), som er større end $\pm 2,3$ mm ($\pm 0,9$ "), f.eks. OCR-formularer (Optical Character Recognition).

I nogle tilfælde kan du justere registreringen ved hjælp af et program, så der kan udskrives på sådanne formularer

- Bestrøget papir (raderbart tykt papir), syntetisk papir, termisk papir
- Papir med ru kanter, grov eller meget ru overflade eller krøllet papir.
- Genbrugspapir, der ikke overholder kravene i EN12281:2002 (europæisk)
- Papir, der vejer mindre end 60 g/m²
- Formularer eller dokumenter, der består af flere dele

Valg af fortrykte formularer og brevpapir

- Brug langbanet papir.
- Brug kun formularer og brevpapir, der er trykt vha. offsetlitografi eller graveringsstrykningsproces.
- Brug ikke papir med en ru eller meget struktureret overflade.
- Brug blæk, der ikke påvirkes af harpiksen i toneren. Blæk, der er oliebaseeret, skal opfylde disse krav. Latexblæk behøver ikke at overholde disse.
- Udskriv eksempler på de fortrykte formularer og brevpapir, du overvejer at bruge, inden du køber større mængder af det. Dette afgør, om blækket på den fortrykte formular eller på papiret med brevhoved påvirker udskriftskvaliteten.
- Kontakt din papirleverandør, hvis du er i tvivl.
- Ved udskrivning på brevhovedet skal du lægge papir i den rigtige retning i printeren. Du kan finde flere oplysninger i vejledningen til papir og specielle medier.

Opbevaring af papir

Brug denne vejledning til opbevaring af papir for at undgå papirstop og dårlig udskriftskvalitet:

- Opbevar papiret i den originale indpakning i de samme omgivelser som printeren i 24-48 timer inden udskrivningen.
- Forlæng tiden med flere dage, hvis lagrings- eller transportomgivelserne er meget forskellige fra printeromgivelserne. Tykt papir kan også kræve længere tid.
- Papir opbevares bedst et sted, hvor temperaturen er 21 °C og luftfugtigheden er 40 %.
- De fleste producenter af etiketter anbefaler udskrivning ved 18-24 °C med en luftfugtighed på mellem 40 over 60 %.
- Papir bør opbevares i pakker på en palle eller hylde, ikke på gulvet.
- Opbevar de enkelte pakker på en plan overflade.
- Opbevar ikke noget oven på pakkerne med papir.
- Tag først papiret ud af pakken eller emballagen, når det skal lægges i printeren. Pakken og emballagen er med til at holde papiret rent, tørt og fladt.

Understøttede papirformater

- Papir, der er mindre end 210 mm (8,3") bredt, udskrives altid med reduceret hastighed.
- Brug den manuelle fremfører ved udskrivning på papir, der er mindre end 105 mm (4,1") bredt.
- Det mindste papirformat, der understøttes til tosidet udskrivning, er 210 x 279,4 mm (8,3 x 11").
- For 2-sidet udskrivning på papirformaterne Letter, Legal, Oficio eller Folio skal du sikre dig, at indstillingen for papirformat i dupleksenheden er angivet til Letter.

Papirformat	Magasin til 250 ark	Manuel fremfører	2-sidet udskrivning
A4 210 x 297 mm (8,3 x 11,7")	✓	✓	✓
A5 (kort fremføringskant) 148 x 210 mm (5,8 x 8,27")	✓	✓	X
A5 (lang fremføringskant) 210 x 148 mm (8,3 x 5,8")	✓	✓	X
A6 105 x 148 mm (4,1 x 5,8")	✓	✓	X
JIS B5 182 x 257 mm (7,2 x 10,1")	✓	✓	X
Oficio (Mexico)	✓	✓	✓

Lær om printeren

Papirformat	Magasin til 250 ark	Manuel fremfører	2-sidet udskrivning
215,9 x 340,4 mm (8,5 x 13,4")			
Hagaki 100 x 148 mm (3,94 x 5,83")	X	✓	X
Statement 139,7 x 215,9 mm (5,5 x 8,5")	✓	✓	X
Executive 184,2 x 266,7 mm (7,25 x 10,5")	✓	✓	X
Letter 215,9 x 279,4 mm (8,5 x 11")	✓	✓	✓
Legal 215,9 x 355,6 mm (8,5 x 14")	✓	✓	✓
Folio 215,9 x 330,3 mm (8,5 x 13")	✓	✓	✓
Universal 98 x 148 mm (3,9 x 5,8") til 216 x 356 mm (8,5 x 14")	X	✓	X
Universal 105 x 148 mm (4,1 x 5,8") til 216 x 356 mm (8,5 x 14")	✓	✓	X
7 ¾ konvolut (Monarch) 98,4 x 190,5 mm (3,875 x 7,5")	X	✓	X
9-konvolut 98,4 x 225,4 mm (3,875 x 8,9")	X	✓	X
10-konvolut 104,8 x 241,3 mm (4,12 x 9,5")	X	✓	X
DL-konvolut 110 x 220 mm (4,33 x 8,66")	X	✓	X

Papirformat	Magasin til 250 ark	Manuel fremfører	2-sidet udskrivning
C5-konvolut 162 x 229 mm (6,38 x 9,01")	X	✓	X
B5-konvolut 176 x 250 mm (6,93 x 9,84")	X	✓	X
Anden konvolut 98,4 x 162 mm (3,87 x 6,38") til 176 x 250 mm (6,93 x 9,84")	X	✓	X

Understøttede papirtyper

 **Bemærk:** Etiketter, konvolutter og karton udskrives altid ved nedsat hastighed.

Papirtype	Magasin til 250 ark	Manuel fremfører	2-sidet udskrivning
Almindeligt papir	✓	✓	✓
Karton	X	✓	X
Etiketter	X	✓	X
Skrivemaskinepapir	✓	✓	✓
Konvolutter	X	✓	X
Papir med brevhoved	✓	✓	✓
Fortrykt papir	✓	✓	✓
Farvet papir	✓	✓	✓
Let	✓	✓	✓
Tungt	✓	✓	✓
Genbrugspapir	✓	✓	✓

Understøttede papirvægte

Magasin til 250 ark	Manuel fremfører	2-sidet udskrivning
60–105 g/m ²	60–200 g/m ²	60–105 g/m ²

Opsætning, installation og konfiguration

Dette kapitel indeholder:

- [Printerens placering..... 26](#)
- [Tilslutning af kabler..... 27](#)
- [Ilægning af papir og specialmedier 28](#)
- [Installation og opdatering af software, drivere og firmware..... 31](#)
- [Netværkstilslutning..... 36](#)
- [Udskrivning af siden med menuindstillinger..... 39](#)

Printerens placering

- Sørg for, at der er tilstrækkelig plads til at åbne magasiner, låg og låger, og til at installere hardwaretilbehør.
- Placer printeren i nærheden af en stikkontakt.
- ⚠ **ADVARSEL—RISIKO FOR PERSONSKADE:** To avoid the risk of fire or electrical shock, connect the power cord to an appropriately rated and properly grounded electrical outlet that is near the product and easily accessible.
- ⚠ **ADVARSEL—FARE FOR ELEKTRISK STØD:** Placer ikke eller brug ikke dette produkt i nærheden af vand eller i våde omgivelser for at undgå risikoen for elektrisk stød.
- Sørg for, at luftcirkulationen i rummet opfylder de seneste ASHRAE 62-standarder eller CEN Technical Committee 156-standarden.
- Sørg for, at gulvet er fladt, solidt og stabilt.
- Sørg for at holde printeren:
 - Ren, tør og støvfri
 - Væk fra løse hæfteklammer og papirclips
 - Væk fra direkte luftstrømme fra aircondition, radiatorer eller ventilatorer
 - Væk fra direkte sollys og ekstrem fugtighed
- Hold øje med de anbefalede temperaturer og undgå udsving.
Omgivelsestemperatur: 10 til 32,2 °C
Opbevaringstemperatur: -40 til 43,3 °C
- Af hensyn til passende ventilation anbefales følgende plads omkring printeren:

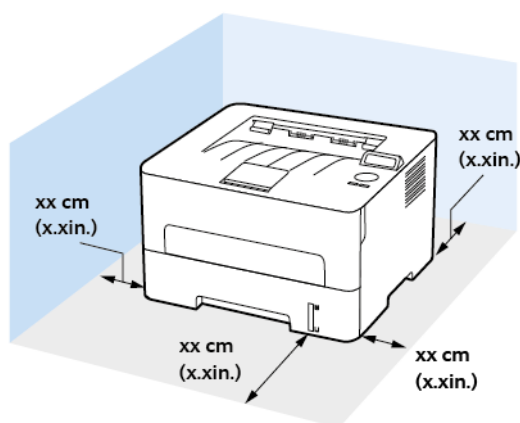

1. Øverst: 120 mm (5")
2. Bagside: 260 mm
3. Højre side: 120 mm (5")
4. Forside: 550 mm
Den minimale nødvendige plads foran printeren er 76 mm.
5. Venstre side: 120 mm (5")

Tilslutning af kabler

- ⚠ **ADVARSEL—FARE FOR ELEKTRISK STØD:** To avoid the risk of electrical shock, do not set up this product or make any electrical or cabling connections, such as the power cord, fax feature, or telephone, during a lightning storm.
- ⚠ **ADVARSEL—RISIKO FOR PERSONSKADE:** Tilslut netledningen til en passende normeret og korrekt jordet stikkontakt, der er lettilgængelig og i nærheden af produktet, for at undgå risiko for brand eller elektrisk stød.
- ⚠ **ADVARSEL—RISIKO FOR PERSONSKADE:** To avoid the risk of fire or electrical shock, use only the power cord provided with this product or the manufacturer's authorized replacement.
- ⚠ **Advarsel:** To avoid loss of data or printer malfunction, do not touch the USB cable, any wireless network adapter, or the printer in the areas shown while actively printing.

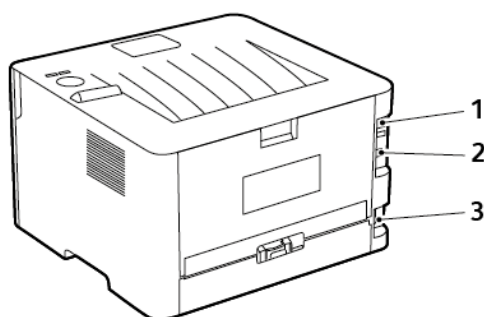

Nummer	Printerport	Funktion
1	Ethernet-port	Slut printeren til et netværk.
2	USB-printerport	Slut printeren til en computer.
3	Strømsstik	Tilslut printeren til en stikkontakt.

Ilægning af papir og specialmedier

Angivelse af papirformat og -type

1. På betjeningspanelet skal du vælge **Værktøjer > Papir > OK > Magasinkonfiguration > OK > Papirformat/type > OK**.
2. Vælg en papirkilde, og konfigurer derefter papirformat og -type.
 - For 2-sidet udskrivning på papir i A4-format skal du sikre dig, at indstillingen for papirformat i dupleksenheden er angivet til A4.
 - For 2-sidet udskrivning på papirformaterne Letter, Legal, Oficio eller Folio skal du sikre dig, at indstillingen for papirformat i dupleksenheden er angivet til Letter.

Konfiguration af generelle papirindstillinger

1. På betjeningspanelet skal du vælge: **Indstillinger > Papir > OK > Mediekonfiguration > OK > Generel opsætning > OK**
2. Konfigurer indstillingerne, og tryk på **OK**.

Ilægning af papir i magasin

1. Fjern magasinet.

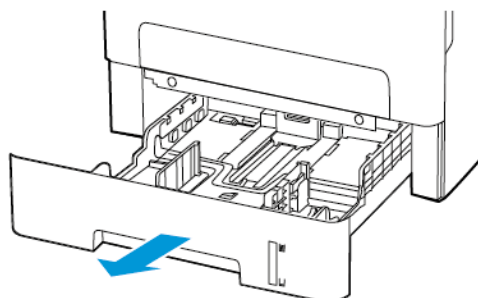

2. Juster papirstyrene, så de passer til formatet på det papir, du lægger i.

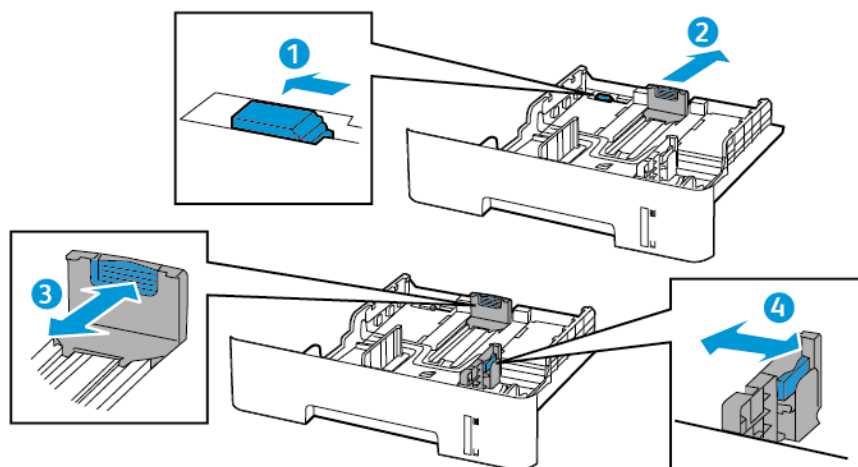

3. Bøj, luft og juster papirkanterne inden ilægning.



4. Ilæg papirstakken med udskriftssiden nedad, og sørg derefter for, at sidestyrene netop rører ved papiret.

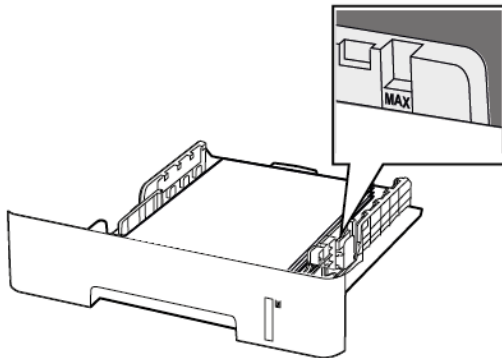

- Ved 1-sidet udskrivning ilægges fortrykt papir med tekstsiden nedad og med den øverste kant af arket mod forsiden af papirmagasinet.
 - Ved 2-sidet udskrivning ilægges fortrykt papir med tekstsiden opad og med den nederste kant af arket mod forsiden af papirmagasinet.
 - Skub ikke papiret ind i magasinet.
 - For at undgå papirstop skal du sørge for, at stakkens højde ikke når op til indikatoren for maksimal papirofyldning.
5. Isæt papirmagasinet.
Om nødvendigt skal du angive papirformat og papirtype fra betjeningspanelet, så det passer til det ilagte papir.

Ilægning af papir i den manuelle fremfører

1. Åbn den manuelle fremfører.

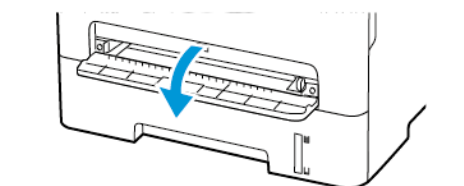
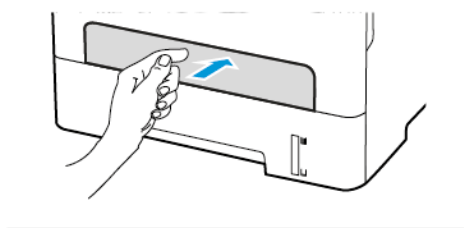

2. Juster styret, så det passer til formatet på det papir, du lægger i.

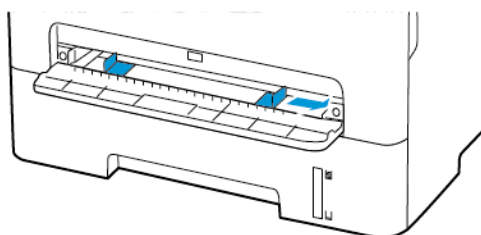

3. Ilæg et stykke papir med udskriftssiden opad.

- Ilæg trykt papir med udskriftssiden opad, og således at den øverste kant indføres først ved 1-sidet udskrivning.
- Ilæg trykt papir med udskriftssiden nedad, og således at den øverste kant indføres sidst ved 2-sidet udskrivning.
- Læg konvolut med flapsiden nedad og mod papirstyrets venstre side.

 **Advarsel:** Tving ikke papiret ind i den manuelle fremfører, hvis du vil undgå papirstop.

Installation og opdatering af software, drivere og firmware

Installation af software

Før driversoftware installeres, skal du kontrollere, at printeren er tilsluttet en stikkontakt, at den er tændt og tilsluttet korrekt og har en gyldig IP-adresse. IP-adressen vises som regel øverst til højre på betjeningspanelet.

Hvis du vil se printerens IP-adresse, skal du gå til [Sådan finder du printerens IP-adresse](#).



Bemærk: Hvis *disken med software og dokumentation* ikke er tilgængelig, skal du downloade de nyeste drivere fra www.xerox.com/drivers

Operating System Requirements

- Windows 7, Windows 8, Windows 8.1, Windows 10, Windows Server 2008 R2, Windows Server 2012, Windows Server 2016, and Windows Server 2019.
- MacOS version 10.14 and later.
- UNIX and Linux: Your printer supports connection to various UNIX platforms through the network interface.

Installation af printerdrivere til en Windows-netværksprinter

1. Sæt disken med *software og dokumentation* i det relevante drev på din computer. Hvis installationsprogrammet ikke starter automatisk, skal du gå til cd-drevet og dobbeltklikke på installationsfilen **Setup.exe**.
2. Klik på **Xerox Smart Start— Installationsprogram for driver (Anbefalet)**.
3. For Licensaftale skal du klikke på **Accepter**.
4. Vælg din printer på listen over fundne printere.
Hvis din printer ikke vises på listen, når du installerer printerdrivere til en netværksprinter, skal du klikke på meddelelsen **Don't See Your Printer?** og derefter indtaste printerens IP-adresse.
Hvis du vil se printerens IP-adresse, skal du gå til [Sådan finder du printerens IP-adresse](#).
5. Klik på **Hurtig installation**.
Der vises en meddelelse, der bekræfter, at installationen lykkedes.
6. Klik på **Udført** for at afslutte installationen og lukke installationsvinduet.

Installation af Windows-printerdriver fra .zip-fil

Du kan downloade printerdrivere fra Xerox.com i en .zip-fil og derefter bruge guiden Tilføj printer til at installere printerdriverne på din computer.

Sådan installeres printerdriveren fra .zip-filen:

1. Download, og pak derefter den nødvendige .zip-fil ud til et lokalt bibliotek på din computer.
2. På din computer skal du åbne **Kontrolpanel**, vælg derefter **Enheder og printere > Tilføj en printer**.

3. Klik på **Den ønskede printer er ikke angivet**, og klik derefter på **Tilføj en lokal printer eller netværksprinter med manuelle indstillinger**.
4. Hvis du vil bruge en tidligere oprettet port, skal du vælge **Brug en eksisterende port** og derefter vælge en standard TCP/IP-port på listen.
5. Sådan oprettes en standard TCP/IP-port:
 - a. Vælg **Opret en ny port**.
 - b. For Porttype skal du vælge **TCP/IP-standardport** og klik derefter på **Næste**.
 - c. I feltet Hostnavn eller IP-adresse skal du indtaste printerens IP-adresse eller hostnavn.
 - d. Hvis du vil deaktivere funktionen, skal du rydde afkrydsningsfeltet for **Forespørg printerens og vælg automatisk driveren til brug**, og klik derefter på **Næste**.
6. Klik på **Har disk**.
7. Klik på **Gennemse**. Gennemse til og vælg driver.inf-filen for din printer. Klik på **Åbn**.
8. Vælg din printermodel, og klik derefter på **Næste**.
9. Hvis der vises en meddelelse, fordi printerdriveren blev installeret tidligere, skal du klikke på **Brug driveren, der er installeret (anbefales)**.
10. Indtast et navn for printerens i feltet Printernavn.
11. Klik på **Næste** for at installere printerdriveren.
12. Vælg om nødvendigt printerens som standardprinterens.
 **Bemærk:** Kontakt din systemadministrator, før du vælger **Del printer**.
13. Klik på **Udskriv en testside** for at sende en testside til printerens.
14. Klik på **Slut**.

Installation af printerdrivere til en Windows USB-printer

1. Sæt B-enden af et standard A/B USB 2.0- eller USB 3.0-kabel i USB-porten bag på printerens.
2. Sæt A-enden af USB-kablet i computerens USB-port.
3. Hvis Windows-vinduet Guiden Ny hardware fundet vises, skal du klikke på **Annuller**.
4. Sæt disken med *software og dokumentation* i det relevante drev på din computer. Hvis installationsprogrammet ikke starter automatisk, skal du gå til cd-drevet og dobbeltklikke på installationsfilen **Setup.exe**.
5. Klik på **Xerox Smart Start— Installationsprogram for driver (Anbefalet)**.
6. For Licensaftale skal du klikke på **Accepter**.
7. Vælg din printer på listen over fundne printere, og klik derefter på **Hurtig installation**.
Der vises en meddelelse, der bekræfter, at installationen lykkedes.
8. Klik på **Udført** for at afslutte installationen og lukke installationsvinduet.

Installation af printer som en webservice på enheder

Web Services for Devices (WSD) tillader en klient at finde og få adgang til en ekstern enhed og dens tilknyttede tjenester på tværs af et netværk. WSD understøtter registrering, kontrol og brug af en enhed.

Installation af en WSD-printer vha. guiden Tilføj enhed

1. På din computer skal du klikke på **Start** og derefter vælge **Printere og Scannere**.
2. Hvis du vil tilføje den ønskede printer, skal du klikke på **Tilføj en printer eller scanner**.
3. På listen over tilgængelige enheder skal du vælge den, du vil bruge. Klik derefter på **Næste**.
 **Bemærk:** Hvis den printer, du vil bruge, ikke vises på listen, skal du klikke på **Annuller**. For at tilføje printeren manuelt skal du bruge printerens IP-adresse. Se [Installation af Windows-printerdriver fra .zip-fil](#) for flere oplysninger.
4. Klik på **Luk**.

Installation af drivere og værktøjer til MacOS

1. Download den nyeste printerdriver fra <https://www.xerox.com/office/drivers>.
2. Åbn den Xerox®-printerdriver 5.xx.x.dmg eller .pkg, som kræves til printeren.
3. Dobbeltklik på det relevante filnavn for at køre Xerox® Print Drivers 5.xx.x.dmg eller .pkg.
4. Klik på **Fortsæt**, når du bliver bedt om det.
5. Klik på **Jeg accepteret** for at acceptere licensaftalen.
6. Klik på **Installer** for at acceptere den aktuelle installationsplacering eller vælg en anden placering for installationsfilerne og tryk på **Installer**.
7. Hvis du bliver spurgt om det, skal du indtaste kodeordet og derefter trykke på **OK**.
8. Vælg din printer på listen med fundne printere, og klik på **Næste**.
9. Hvis din printer ikke vises på listen med fundne printere:
 - a. Klik på ikonet **Netværksprinter**.
 - b. Skriv din printers IP-adresse, og klik derefter på **Fortsæt**.
 - c. Vælg din printer på listen med fundne printere, og klik på **Fortsæt**.
10. Hvis din printer ikke blev registreret, skal du kontrollere, at printeren er tændt, og at Ethernet- eller USB-kablet er sat korrekt i.
11. Klik på **OK** for at acceptere meddelelsen om printkø.
12. Marker eller ryd afkrydsningsfelterne **Indstil printer som standardprinter** og **Udskriv en testside**.
13. Klik på **Fortsæt** og derefter på **Luk**.

Tilføjelse af printeren for MacOS

Hvis printeren skal bruges på et netværk, skal du konfigurere den ved hjælp af Bonjour® (mDNS), eller til en LPD- eller LPR-forbindelse, skal du tilslutte ved brug af printerens IP-adresse. For en ikke-netværkstilsluttet printer skal der oprettes en skrivebords-USB-forbindelse.

Der findes flere oplysninger ved at gå til Online Support Assistant (Hjælp til online support) på: <https://www.xerox.com/support>.

Tilføjelse af printeren ved hjælp af Bonjour

Sådan tilføjer du printeren ved hjælp af Bonjour®:

1. I mappen Apps eller fra docken skal du åbne **Systemindstillinger**.
2. Klik på **Printere og scannere**.

Listen over printere vises til venstre i vinduet.

Opsætning, installation og konfiguration

3. Klik på Plus-ikonet (+) for listen over printere.
4. Klik på **Standard**-ikonet øverst i vinduet.
5. Vælg din printer i listen, og klik på **Tilføj**.



Bemærk: Hvis din printer ikke blev registreret, skal du kontrollere, at printeren er tændt, og at Ethernet-kablet er sat korrekt i.

Tilføjelse af printeren ved at angive IP-adressen

Sådan tilføjer du printeren ved at angive IP-adressen:

1. I mappen Programmer eller fra docken skal du åbne **Systemindstillinger**.
2. Klik på **Printere og scannere**.
Listen over printere vises til venstre i vinduet.
3. Klik på Plus-ikonet (+) i listen over printere.
4. Klik på **IP**.
5. Vælg protokollen i listen Protokol.
6. Indtast printerens IP-adresse i feltet Adresse.
7. Indtast et navn til printeren i feltet Navn.
8. I listen Anvend skal du vælge **Vælg en driver, der skal bruges**.
9. I listen over printersoftware skal du vælge printerdriveren for din printermodel.
10. Klik på **Tilføj**.

Installation af printerdrivere og værktøjer til UNIX og Linux

For yderligere oplysninger om installation af printerdrivere og hjælpeprogrammer til UNIX og Linux henvises der til <https://www.xerox.com/office/drivers>.

Opdatering af firmware

Visse programmer kræver et minimumsniveau af firmware på enheden for at fungere korrekt.

Du kan få flere oplysninger om opdatering af enhedens firmware ved at kontakte din repræsentant.

1. Åbn en webbrowser, og angiv derefter printerens IP-adresse i adressefeltet.
 - Vis printerens IP-adresse på printerens startskærm. IP-adressen vises som fire sæt tal, adskilt af punktummer, f.eks. 123.123.123.123.
 - Hvis du bruger en proxyserver, skal du deaktivere den midlertidigt for at indlæse websiden korrekt.
2. Klik på **Indstillinger > Enhed > Opdater firmware**.
3. Gør et af følgende:
 - Klik på **Se efter opdateringer > Jeg accepterer, start opdatering**.
 - Upload flash-filen.
 1. Gennemse til flash-filen.
 2. Klik på **Upload > Start**.

Eksportere eller importere en konfigurationsfil

Du kan eksportere konfigurationsindstillingerne for din printer til en tekstfil, og derefter importere filen for at anvende indstillingerne på andre printere.

1. Åbn en webbrowser, og angiv derefter printerens IP-adresse i adressefeltet.
 - Vis printerens IP-adresse på printerens startskærm. IP-adressen vises som fire sæt tal, adskilt af punktummer, f.eks. 123.123.123.123.
 - Hvis du bruger en proxyserver, skal du deaktivere den midlertidigt for at indlæse websiden korrekt.
2. I den integrerede webserver skal du klikke på **Eksporter konfiguration** eller **Importer konfiguration**.
3. Følg vejledningen på skærmen.
4. Hvis printeren understøtter programmer, skal du gøre følgende:
 - a. Klik på **Apps** > **[vælg appen]** > **Konfigurer**.
 - b. Klik på **Eksporter** eller **Importer**.

Netværkstilslutning

Tilslutning af printeren til et Wi-Fi-netværk

Sørg for, at Aktiv adapter er indstillet til Automatisk. På betjeningspanelet skal du vælge **Værktøjer > Netværk/porte > OK > Netværksoversigt > OK > Aktiv adapter > OK > Automatisk > OK**

Tilslutning af printeren til et trådløst netværk ved brug af Wi-Fi Protected Setup (WPS)

Inden du begynder, skal du kontrollere at:

- Adgangspunktet (trådløs router) er WPS-godkendt eller WPS-kompatibelt. Du kan finde flere oplysninger i den dokumentation, der fulgte med adgangspunktet.
- En trådløs netværksadapter er installeret i din printer. Se instruktionerne, der fulgte med adapteren for flere oplysninger.
- Sørg for, at Aktiv adapter er indstillet til Automatisk. På betjeningspanelet skal du vælge: **Indstillinger > Netværk/porte > OK > Netværksoversigt > OK > Aktiv adapter > OK > Automatisk > OK.**

Brug af trykknappmetoden

1. Fra startskærmen skal du trykke på **Indstillinger > Netværk/porte > Trådløs > Wi-Fi-beskyttet opsætning > Start trykknapp-metode.**
2. Følg anvisningerne på skærmen.

Brug metoden med personligt identifikationsnummer (PIN)

1. Fra startskærmen skal du trykke på **Indstillinger > Netværk/porte > Trådløs > Wi-Fi-beskyttet opsætning > Start PIN-metode.**
2. Kopiér den ottecifrede WPS PIN-kode.
3. Åbn en webbrowser, og indtast derefter det trådløse adgangspunkts IP-adresse i adressefeltet.
 - Se dokumentationen, der fulgte med adgangspunktet, for at finde IP-adressen.
 - Hvis du bruger en proxyserver, skal du deaktivere den midlertidigt for at indlæse websiden korrekt.
4. Åbn WPS-indstillingerne. Du kan finde flere oplysninger i den dokumentation, der fulgte med adgangspunktet.
5. Indtast den ottecifrede PIN, og gem ændringerne.

Sådan konfigureres Wi-Fi Direct

Wi-Fi Direct® er en Wi-Fi-baseret peer-to-peer-teknologi, der giver trådløse enheder mulighed for at oprette forbindelse direkte til en Wi-Fi Direct-aktiveret printer uden brug af et adgangspunkt (trådløs router).

1. På betjeningspanelet skal du vælge:
Indstillinger > OK > Netværk/porte > OK > Wi-Fi Direct > OK

2. Konfigurer indstillingerne.
 - **Aktivér Wi-Fi Direct**—Gør det muligt for printeren at oprette sit eget Wi-Fi Direct-netværk.
 - **Wi-Fi Direct navn**—Tildeler et navn til Wi-Fi Direct-netværket.
 - **Wi-Fi Direct adgangskode**—Tildeler adgangskoden for den trådløse sikkerhed, når du bruger peer-to-peer-forbindelsen.
 - **Vis adgangskode på opsætningssiden**—Viser adgangskoden på netværksopsætningssiden.
 - **Automatisk accept af trykknapanmodninger**—Lader printeren acceptere forbindelsesansøgninger automatisk.

 **Bemærk:** Automatisk accept af trykknapanmodninger er ikke sikker.

Tilslutning af en mobil enhed til printeren

Inden du tilslutter din mobilenhed, skal du sikre dig, at Wi-Fi Direct er konfigureret. Se [Sådan konfigureres Wi-Fi Direct](#) for flere oplysninger.

Tilslutning vha. Wi-Fi Direct

 **Bemærk:** Disse instruktioner gælder kun for Android-mobilenheder.

1. Gå til indstillingsmenuen fra den mobile enhed.
2. Aktiver **Wi-Fi**, og tryk derefter på **Wi-Fi Direct**.
3. Vælg printerens Wi-Fi Direct navn.
4. Kontroller forbindelsen på printerens betjeningspanel.

Tilslutning ved brug af Wi-Fi

1. Gå til indstillingsmenuen fra den mobile enhed.
2. Klik på **Wi-Fi**, og vælg derefter printerens Wi-Fi Direct-navn.

 **Bemærk:** Strengen DIRECT-xy (hvor x og y er to tilfældige tegn) tilføjes før Wi-Fi Direct-navnet.

3. Indtast Wi-Fi Direct adgangskoden.

Tilslutning af en computer til printeren

Inden du tilslutter din computer, skal du sikre dig, at Wi-Fi Direct er konfigureret. Se [Sådan konfigureres Wi-Fi Direct](#) for flere oplysninger.

Til Windows-brugere

1. Åbn **Printere og scannere**, og vælg derefter **Tilføj en printer eller scanner**.
2. Klik på **Vis Wi-Fi Direct-printere**, og vælg derefter printerens Wi-Fi Direct-navn.
3. Fra printerens skærm skal du notere printerens otte-cifrede PIN-kode.

4. Indtast PIN-koden på computeren.

 **Bemærk:** Hvis printerdriveren ikke allerede er installeret, downloader Windows den relevante driver.

Til Macintosh-brugere

1. Klik på ikonet for trådløs, og vælg derefter printerens Wi-Fi Direct-navn.

 **Bemærk:** Strengen DIRECT-xy (hvor x og y er to tilfældige tegn) tilføjes før Wi-Fi Direct-navnet.

2. Indtast Wi-Fi Direct adgangskoden.

 **Bemærk:** Skift din computer tilbage til det tidligere netværk efter afbrydelse fra Wi-Fi Direct-netværk.

Deaktivering af Wi-Fi-netværk

1. Naviger til følgende via printerens betjeningspanel: **Indstillinger > Netværk/porte > OK > Netværksoversigt > OK > Aktiv adapter > OK > Standardnetværk > OK.**
2. Følg anvisningerne på skærmen.

Kontrol af printerens tilslutning

1. På betjeningspanelet skal du vælge: **Indstillinger > Rapporter > OK > Netværk > OK.**
2. Vælg **siden Netværksopsætning**, og tryk derefter på **OK.**
3. Se det første afsnit på siden for opsætning af netværk og bekræft, at status er indstillet til tilsluttet.

Hvis status ikke er tilsluttet, er LAN-droppet måske ikke aktivt, eller netværkskablet er frakoblet eller fungerer måske ikke korrekt. Kontakt systemadministratoren for at få hjælp.

Udskrivning af siden med menuindstillinger

1. På betjeningspanelet skal du vælge: **Indstillinger > Rapporter > OK**.
2. Vælg **siden Netværksopsætning**, og tryk derefter på **OK**.

Beskyttelse af printeren

Dette kapitel indeholder:

- Sletning af printerhukommelse 42
- Gendannelse af fabriksindstillinger 43
- Erklæring om flygtighed 44

Sletning af printerhukommelse

Sluk for printeren for at slette midlertidig hukommelse eller data i bufferen.

Gør følgende for at slette permanent hukommelse eller individuelle indstillinger, enheds- og netværksindstillinger, sikkerhedsindstillinger og integrerede løsninger:

1. På betjeningspanelet skal du vælge: **Indstillinger > Enhed > OK > Vedligeholdelse > OK > Ude af drift – slet > OK > Rens alle oplysninger på ikke-flygtig hukommelse > OK.**
2. Vælg **Ja > OK.**
3. Vælg enten **Start førstegangsopsætning** eller **Lad printer være offline** og tryk derefter på **OK.**

Gendannelse af fabriksindstillinger

1. På betjeningspanelet skal du vælge: **Indstillinger > Enhed > OK > Gendan standardindstillinger > OK > Gendan alle indstillinger > OK.**
2. Vælg til **Ja**, og tryk derefter på **OK**.

Erklæring om flygtighed

Din printer indeholder forskellige typer hukommelse, der kan lagre enheds- og netværksindstillinger samt brugerdata.

Hukommelsestyper	Beskrivelse
Flygtig hukommelse	Din printer bruger standard-RAM (Random Access Memory) til midlertidigt at bufferlagre brugerdata under enkle udskriftsopgaver.
Ikke-flygtig hukommelse	Din printer bruger muligvis to slags ikke-flygtig hukommelse: EEPROM og NAND (flashhukommelse). Begge typer bruges til at gemme operativsystemet, enhedsindstillinger og netværksoplysninger.

Slet indholdet af en installeret printerhukommelse under følgende omstændigheder:

- Printeren skal tages ud af brug.
- Printeren skal flyttes til en anden afdeling eller placering.
- Printeren skal efterses af udefrakommende.
- Printeren skal flyttes fra arbejdspladsen i forbindelse med eftersyn.
- Printeren skal sælges til en anden virksomhed.

Udskrivning

Dette kapitel indeholder:

- Udskrivning fra en computer..... 46
- Udskrivning fra en mobil enhed 47
- Udskrivning af liste over skrifttyper..... 48
- Placering af skilleark mellem kopier 49
- Annullering af en udskriftsopgave..... 50
- Justering af tonertæthed..... 51

Udskrivning fra en computer

 **Bemærk:** For etiketter, karton og konvolutter skal du indstille papirformatet og -typen i printeren, før du udskriver dokumentet.

1. Åbn dialogboksen Udskriv fra dokumentet, som du forsøger at udskrive.
2. Juster om nødvendigt indstillingerne.
3. Udskriv dokumentet.

Udskrivning fra en mobil enhed

Udskrivning fra en mobil enhed vha. Mopria™ - udskriftstjenesten

Mopria-udskriftstjenesten er en mobil udskrivningsløsning til mobile enheder, der anvender Android™ version 5.0 eller nyere. Den giver dig mulighed for at udskrive direkte til enhver Mopria-certificeret printer.

 **Bemærk:** Sørg for, at du downloader appen Mopria Print Service fra Google Play™ og aktiverer den på den mobile enhed.

1. Åbn en kompatibel app fra din mobile Android-enhed, eller vælg et dokument fra filhåndteringen.
2. Tryk på **Flere muligheder > Udskrivning**.
3. Vælg en printer, og juster derefter indstillingerne, hvis det er nødvendigt.
4. Tryk på ikonet **Udskrivning**.

Udskrivning fra en mobil enhed vha. AirPrint®

AirPrint-softwarefunktionen er en Mobile Printing-løsning, der giver dig mulighed for at udskrive direkte fra Apple-enheder til en AirPrint-certificeret printer.

- Kontroller, at Apple-enheten og printeren er sluttet til det samme netværk. Hvis netværket har flere trådløse hubs, skal du sørge for, at begge enheder er tilsluttet det samme undernet.
 - Dette program understøttes kun på nogle Apple-modeller.
1. Vælg et dokument fra din filhåndtering, eller start et kompatibelt program på din mobilenhed.
 2. Tryk på **Del > Udskrivning**.
 3. Vælg en printer, og juster derefter indstillingerne, hvis det er nødvendigt.
 4. Udskriv dokumentet.

Udskrivning fra en mobil enhed vha. Wi-Fi Direct®

Wi-Fi Direct er en udskrivningstjeneste, der gør det muligt for dig at udskrive til enhver Wi-Fi Direct®-kompatibel printer.

 **Bemærk:** Sørg for, at den mobile enhed er sluttet til printerens trådløse netværk. Se [Tilslutning af en mobil enhed til printeren](#) for flere oplysninger.

1. Åbn en kompatibel app fra den mobile enhed, eller vælg et dokument fra filhåndteringen.
2. Gør et af følgende, afhængigt af den mobile enhed:
 - Tryk på **Flere muligheder > Udskriv**.
 - Tryk på **Del > Udskrivning**.
 - Tryk på **Flere muligheder > Udskrivning**.
3. Vælg en printer, og juster derefter indstillingerne, hvis det er nødvendigt.
4. Udskriv dokumentet.

Udskrivning af liste over skrifttyper

1. På betjeningspanelet skal du vælge: **Indstillinger > Rapporter > OK > Udskrivning > OK > Udskriv skrifttyper > OK.**
2. Vælg til **PCL-skrifttyper**, og tryk derefter på **OK.**

Placering af skilleark mellem kopier

1. På betjeningspanelet skal du vælge: **Indstillinger > Udskrivning > OK > Layout > OK > Skilleark > OK > Mellem kopier > OK.**
2. Udskriv dokumentet.

annullering af en udskriftsopgave

Fra printerens betjeningspanel

1. På betjeningspanelet skal du trykke to gange på **tilbage**, og tryk derefter på **Annuller**.
2. Vælg en udskriftsopgave, der skal annulleres, og tryk derefter på **OK**.

Fra computeren

1. Gør et af følgende afhængigt af dit operativsystem:
 - Åbn mappen Printere, og vælg derefter din printer.
 - Fra Systemindstillinger i Apple-menuen skal du navigere til din printer.
2. Vælg en udskriftsopgave, der skal annulleres.

Justering af tonertæthed

1. På betjeningspanelet skal du vælge: **Indstillinger > Udskrivning > OK > Kvalitet > OK > Tonertæthed.**
2. Juster indstillingerne, og tryk på **OK.**

Brug af printermenuer

Dette kapitel indeholder:

• Menuoversigt	54
• Enhed.....	55
• Udskrivning	62
• Papir	66
• Netværk/porte.....	68
• Sikkerhed.....	81
• Rapporter.....	86
• Fejlfinding.....	87

Menuoversigt

Enhed	<ul style="list-style-type: none"> • Præferencer • Økostatilstand • Fjernbetjeningspanel* • Meddelelser • Strømstyring 	<ul style="list-style-type: none"> • Gendan standardindstillinger • Vedligeholdelse • Om denne printer
Udskrivning	<ul style="list-style-type: none"> • Layout • Opsætning • Kvalitet 	<ul style="list-style-type: none"> • PCL • Billede
Papir	<ul style="list-style-type: none"> • Konfiguration af papirmagasin 	<ul style="list-style-type: none"> • Mediekonfiguration
Netværk/porte	<ul style="list-style-type: none"> • Netværksoversigt • Trådløs • Wi-Fi Direct • Ethernet • TCP/IP • SNMP 	<ul style="list-style-type: none"> • IPSec • 802.1x • LPD-konfiguration • HTTP/FTP-indstillinger • USB • Begræns ekstern netværksadgang
Sikkerhed*	<ul style="list-style-type: none"> • Logon-metoder • Certifikathåndtering • Login-restriktioner 	<ul style="list-style-type: none"> • Indstilling af Fortrolig udskrivning • Slet midlertidige datafiler • Diverse
Rapporter	<ul style="list-style-type: none"> • Side med menuindstillinger • Enhed 	<ul style="list-style-type: none"> • Udskrivning • Netværk
Fejlfinding	Testsider for udskriftskvalitet	
*Denne menu er kun tilgængelige i den integrerede webserver.		

Enhed



Præferencer

Menupunkt	Beskrivelse
Skærmsprog [Liste over sprog]	Bestemmer, hvilket sprog teksten på skærmen skal vises på.
Land/område [Liste over lande]	Identificer landet eller regionen, som printeren er konfigureret til at fungere i.
Kør første opsætning <ul style="list-style-type: none"> • Ja • Nej* 	Kør opsætningsguiden.
Viste oplysninger <ul style="list-style-type: none"> • Vis tekst 1 • Vis tekst 2 	Angiv oplysningerne, der skal vises på startskærmen.
Dato og klokkeslæt <ul style="list-style-type: none"> • Konfigurer <ul style="list-style-type: none"> – Aktuel dato og klokkeslæt – Indstil dato og klokkeslæt manuelt – Datoformat [MM-DD-ÅÅÅÅ*] – Klokkeslætsformat [12 timer A.M. /P.M.*] – Tidszone [GMT*] • Netværkstidsprotokol <ul style="list-style-type: none"> – Aktivér NTP – NTP-server 	Konfigurer printerdatoen og klokkeslættet.
Papirformater <ul style="list-style-type: none"> • USA* • Metrisk 	Angiv måleenheden for papirformater.  Bemærk: Det land eller område, der er valgt i den indledende opsætningsguide bestemmer indstillingen for det indledende papirformat.
Skærmtimeout 10–300 (60*)	Indstil den inaktive periode i sekunder, der skal gå, før skærmen viser startskærmen, eller før printeren automatisk logger ud fra en brugerkonto.
 Bemærk: En stjerne (*) ud for en værdi angiver standardindstillingen.	



Økotilstand



Menupunkt	Beskrivelse
Udskriv: Sider <ul style="list-style-type: none"> • 1-sidet* • 2-sidet 	Angiv, om der skal udskrives på én side eller på begge sider af papiret.
Udskriv : Sider pr. ark <ul style="list-style-type: none"> • Fra* • 2 sider pr. ark • 3 sider pr. ark • 4 sider pr. ark • 6 sider pr. ark • 9 sider pr. ark • 12 sider pr. ark • 16 sider pr. ark 	Udskriv flere sidebilleder på den ene side af et ark papir.
Udskriv : Tonertæthed <ul style="list-style-type: none"> • Let • Normal* • Mørk 	Bestem, hvor lyse eller mørke tekstbilleder skal være.
 Bemærk: En stjerne (*) ud for en værdi angiver standardindstillingen.	

Fjernbetjeningspanel

Menupunkt	Beskrivelse
Ekstern VNC-forbindelse	Tilslut en ekstern Virtual Network Computing-klient (VNC) til fjernbetjeningspanelet.
Godkendelsestype <ul style="list-style-type: none"> • Ingen* • Standardgodkendelse 	Indstil godkendelsestypen, når du opretter adgang til VNC-klientserveren.
VNC-adgangskode	Angiv den adgangskode, der skal bruges til at oprette forbindelse til VNC-klientserveren.  Bemærk: Dette menupunkt vises kun, hvis Godkendelsestype er indstillet til Standardgodkendelse.
 Bemærk: En stjerne (*) ud for en værdi angiver standardindstillingen.	

Meddelelser

Menupunkt	Beskrivelse
Forbrugsstoffer : Vis beregninger for forbrugsstoffer <ul style="list-style-type: none"> • Vis beregninger* • Vis ikke beregninger 	Vis den beregnede status for forbrugsstoffer.
Forbrugsstoffer Brugerdefinerede meddelelser om forbrugsstoffer	Konfigurer indstillinger for meddelelser, når printeren kræver handling fra brugeren.  Bemærk: Dette menupunkt er kun tilgængeligt i den integrerede webserver.
Opsætning af e-mailadvarsel : Opsætning af e-mail <ul style="list-style-type: none"> • Primær SMTP gateway • Primær SMTP-gatewayport (25*) • Sekundær SMTP gateway • Sekundær SMTP gatewayport (25*) • SMTP timeout (30 sekunder*) • Svaradresse • Brug altid SMTP-standardsvaradresse (Fra*) • Brug SSL/TLS (Deaktiveret*) • Kræver Pålideligt certifikat (Til*) • SMTP-servergodkendelse (ingen godkendelse påkrævet *) • Enhedsinitieret e-mail (Ingen*) • Bruger-id til enheden • Adgangskode til enheden • NTLM-Domæne 	Konfigurer printerens e-mailindstillinger.  Bemærk: Dette menupunkt er kun tilgængeligt i den integrerede webserver.
Forebyggelse af fejl : Hjælp ved papirstop <ul style="list-style-type: none"> • Fra • Til* 	Indstil printeren til automatisk at kontrollere, om der er fastklemmt papir.
Forebyggelse af fejl : Fortsæt automatisk <ul style="list-style-type: none"> • Deaktiveret • 5–255 (5*) 	Lad printeren fortsætte med automatisk at behandle eller udskrive en opgave, når visse betingelser for afhjælpning er opfyldt.
Forebyggelse af fejl : Automatisk genstart <ul style="list-style-type: none"> • Automatisk genstart (Genstart altid*) 	Indstil printeren til at genstarte, hvis der opstår en fejl.
Forebyggelse af fejl :Automatisk genstart <ul style="list-style-type: none"> • Maks. automatiske genstart (2*) 	Indstil det maksimale antal automatiske genstart, som printeren kan udføre.
Forebyggelse af fejl : Automatisk genstart <ul style="list-style-type: none"> • Automatisk genstart af vindue (720*) 	Angiv antallet af sekunder, inden printeren udfører en automatisk genstart.

Menupunkt	Beskrivelse
Forebyggelse af fejl: Automatisk genstart <ul style="list-style-type: none"> • Automatisk genstart af tæller 	Vis skrivebeskyttet information om genstart af tæller.
Forebyggelse af fejl: Vis fejl for kort papir <ul style="list-style-type: none"> • Automatisk fjernelse* • Til 	Indstil printeren, så du får vist en meddelelse, når der opstår en fejl på grund af kort papir.  Bemærk: Kort papir refererer til formatet på det ilagte papir.
Forebyggelse af fejl: Beskyt side <ul style="list-style-type: none"> • Fra* • Til 	Indstil printeren til at behandle hele siden i hukommelsen, inden den udskrives.
Gendan indhold ved papirstop: Genoprettelse efter papirstop <ul style="list-style-type: none"> • Automatisk* • Fra • Til 	Indstil printeren til at genudskrive fastklemte sider.
 Bemærk: En stjerne (*) ud for en værdi angiver standardindstillingen.	

Strømstyring

Menupunkt	Beskrivelse
Profil for dvaletilstand: Udskriv fra dvaletilstand <ul style="list-style-type: none"> • Forbliv aktiveret efter udskrivning • Gå i dvaletilstand efter udskrivning* 	Indstil printeren til at forblive i tilstanden Klar eller gå tilbage til dvaletilstand efter udskrivning.
Timeout: Dvaletilstand <ul style="list-style-type: none"> • 1–120 minutter (15*) 	Indstil den inaktive periode, der skal gå, før printeren skifter til dvaletilstand.
Timeout: Dvaletimeout <ul style="list-style-type: none"> • Deaktiveret • 1 time • 2 timer • 3 timer • 6 timer • 1 dag • 2 dage • 3 dage* • 1 uge • 2 uger • 1 måned 	Indstil den tid, der skal gå, før printeren slukkes.

Menupunkt	Beskrivelse
Timeout : Dvaletimeout ved forbindelse <ul style="list-style-type: none"> • Strømsparer • Gå ikke i dvaletilstand* 	Indstil Dvaletimeout til at slukke for printeren, så længe der findes en aktiv Ethernet-forbindelse.
 Bemærk: En stjerne (*) ud for en værdi angiver standardindstillingen.	



Gendan standardindstillinger

Menupunkt	Beskrivelse
Gendan indstillinger <ul style="list-style-type: none"> • Gendan alle indstillinger • Gendan printerindstillinger • Gendan netværksindstillinger 	Gendan printerens standardindstillinger.

Vedligeholdelse

Konfigurationsmenu

Menupunkt	Beskrivelse
USB-konfiguration : USB PnP <ul style="list-style-type: none"> • 1* • 2 	Skift USB-drivertilstand for printeren for at forbedre dens kompatibilitet med en pc.
USB-konfiguration : USB-hastighed <ul style="list-style-type: none"> • Fuld • Automatisk* 	Indstil USB-porten til at køre med fuld hastighed, og deaktivere dens muligheder for høj hastighed.
Konfiguration af papirmagasin : Vis meddelelse om Indsæt magasin <ul style="list-style-type: none"> • Fra • Kun i forbindelse med ukendte formater* • Altid 	Vis en meddelelse for at vælge papirformat og -type efter isætning af magasin.
Konfiguration af papirmagasin : Ilægning af A5-format <ul style="list-style-type: none"> • Kort kant • Lang kant* 	Angiv sideretning, når papirformatet A5 ilægges.
Konfiguration af papirmagasin : Papirmeddelelser <ul style="list-style-type: none"> • Automatisk* • Manuelt papir 	Indstil papirkilden, som brugeren fylder i, når der vises en meddelelse om ilægning af papir.
Konfiguration af papirmagasin : Konvolutmeddelelser <ul style="list-style-type: none"> • Automatisk* 	Indstil papirkilden, som brugeren fylder i, når der vises en meddelelse om ilægning af konvolut.

Menupunkt	Beskrivelse
<ul style="list-style-type: none"> Manuel konvolut 	
Konfiguration af papirmagasin : Handlingsmeddelelser <ul style="list-style-type: none"> Spørg bruger* Fortsæt Brug nuværende 	Indstil printeren til at løse papir- eller konvolutrelaterede meddelelser om skift.
Rapporter : Side med menuindstillinger <ul style="list-style-type: none"> Log for begivenheder Oversigt over log for begivenheder 	Udskriv rapporter om printerens menuindstillinger, status og hændelseslogfiler.
Forbrug af forbrugstoffer og tællere Ryd oversigt over forbrug af forbrugstoffer	Nulstil sidetælleren for forbrugstoffer, eller se det totale antal udskrevne sider.
Printeremuleringer : Emuleringssikkerhed <ul style="list-style-type: none"> Timeout for side 0–60 (60*) 	Indstil timeout for side under emulering.
Printeremuleringer : Emuleringssikkerhed <ul style="list-style-type: none"> Nulstil emulator efter opgave <ul style="list-style-type: none"> Fra* Til 	Nulstil emulering efter en udskriftsopgave.
Printeremuleringer : Emuleringssikkerhed <ul style="list-style-type: none"> Deaktiver adgang til printermeddelelser <ul style="list-style-type: none"> Fra Til* 	Deaktiver adgang til printermeddelelser under emulering.
Udskriv konfiguration : Skarphed for skrifttype <ul style="list-style-type: none"> 0–150 (24*) 	Indstil en værdi for tekstens punktstørrelse, under hvilken højfrekvensskærm-billederne bruges ved udskrivning af skrifttypedata.
Udskriv konfiguration : Udskriftstæthed <ul style="list-style-type: none"> Deaktiveret 1–5 (3*) 	Juster tonertæthed ved udskrivning af dokumenter.
Enhedsdrift : Lydløs tilstand <ul style="list-style-type: none"> Til Fra* 	Indstil printeren til at reducere mængden af støj ved udskrivning.  Bemærk: Denne indstilling gør printerens samlede ydeevne langsommere.
Enhedsdrift : Panelmenuer <ul style="list-style-type: none"> Aktivér* Deaktiver* 	Indstil printeren til at oprette adgang til betjeningspanelets menuer.  Bemærk: Denne menu kan kun konfigureres fra den integrerede webserver.

Menupunkt	Beskrivelse
Enhedsdrift Ryd brugerdefineret status	Slet alle brugermeddelelser.
 Bemærk: En stjerne (*) ud for en værdi angiver standardindstillingen.	

Ude af drift – slet



Menupunkt	Beskrivelse
<ul style="list-style-type: none"> • Hukommelse sidst rensset • Rens alle oplysninger på ikke-flygtig hukommelse • Slet alle printer- og netværksindstillinger • Slet alle genveje og genvejsindstillinger 	Fjern alle indstillinger og programmer, der er lagret i printeren.  Bemærk: Slet alle genveje og genvejsindstillinger er kun tilgængelige i nogle printermodeller.

Om denne printer

Menupunkt	Beskrivelse
Xerox-aktivmærke	Den maksimale længde er 32 tegn.
Kundeaktivmærke	Vis printerens serienummer. Den maksimale længde er 32 tegn.
Placering af printer	Identificer printerens placering. Den maksimale længde er 63 tegn.
Kontakt	Tilpas printernavnet. Den maksimale længde er 63 tegn.

Udskrivning

Layout



Menupunkt	Beskrivelse
Sider <ul style="list-style-type: none"> • 1-sidet* • 2-sidet 	Angiv, om der skal udskrives på én side eller på begge sider af papiret.
Vendemetode <ul style="list-style-type: none"> • Lang kant* • Kort kant 	Bestem, hvilken side af papiret (lang kant eller kort kant) der skal indbindes ved tosidet udskrivning.  Bemærk: Afhængigt af den valgte indstilling forskyder printeren automatisk alle udskrevne oplysninger på siden for at indbinde opgaven korrekt.
Tomme sider <ul style="list-style-type: none"> • Udskriv • Udskriv ikke* 	Udskriv tomme sider, der medtages i en udskriftsopgave.
Sortering <ul style="list-style-type: none"> • Fra [1,1,1,2,2,2] • Til [1,2,1,2,1,2]* 	Denne indstilling holder siderne i en udskriftsopgave stakket i rækkefølge, især når der udskrives flere kopier af opgaver.
Skilleark <ul style="list-style-type: none"> • Ingen* • Mellem kopier • Mellem opgaver • Mellem sider 	Indsæt tomme skilleark, når der udskrives.
Magasin til skilleark Magasin [x] (1*)	Angiv papirkilden til skilleark.
Sider pr. ark <ul style="list-style-type: none"> • Fra* • 2 sider pr. ark • 3 sider pr. ark • 4 sider pr. ark • 6 sider pr. ark • 9 sider pr. ark • 12 sider pr. ark • 16 sider pr. ark 	Udskriv flere sidebilleder på den ene side af et ark papir.
Rækkefølge for sider pr. ark <ul style="list-style-type: none"> • Vandret* • Omvendt, vandret • Lodret • Omvendt, lodret 	Angiv placeringen af flere sidebilleder, når der bruges Sider pr. ark.  Bemærk: Placeringen afhænger af antallet af sidebilleder og sidernes retning.
Retning af Sider pr. ark <ul style="list-style-type: none"> • Automatisk* • Liggende • Stående 	Angiv papirretningen for et flersidet dokument, når du bruger Sider pr. ark.

Menupunkt	Beskrivelse
Ramme for Sider pr. ark <ul style="list-style-type: none"> • Ingen* • Fuldt optrukket 	Udskriv en ramme omkring hver side, når du bruger Sider pr. ark.
Kopier 1–9999 (1*)	Angiv antallet af kopier for hver udskriftsopgave.
Udskriftsområde <ul style="list-style-type: none"> • Normal* • Hele siden 	Angiv området, der kan udskrives på et ark papir.
 Bemærk: En stjerne (*) ud for en værdi angiver standardindstillingen.	





Opsætning



Menupunkt	Beskrivelse
Printersprog PCL-emulering	Angiv printersproget.
Rækkefølge for Udskriv alt <ul style="list-style-type: none"> • Alfabetisk* • Nyeste først • Ældste først 	Angiv den ønskede rækkefølge for udskrivning af alle tilbageholdte og fortrolige opgaver.
 Bemærk: En stjerne (*) ud for en værdi angiver standardindstillingen.	

Kvalitet





Menupunkt	Beskrivelse
Udskriftsopløsning <ul style="list-style-type: none"> • 300 dpi • 600 dpi* • 1200 billedkvalitet • 2400 billedkvalitet 	Angiv opløsningen for tekst og billeder på udskrifterne.  Bemærk: Opløsning defineres som punkter pr. tomme (dpi) eller billedkvalitet.
Tonertæthed <ul style="list-style-type: none"> • Let • Normal* • Mørk 	Bestem, hvor lyse eller mørke tekstbilleder skal være.
Halvtone <ul style="list-style-type: none"> • Normal* • Detaljer 	Forbedr udskriften for at få mere jævne linjer med skarpere kanter.
 Bemærk: En stjerne (*) ud for en værdi angiver standardindstillingen.	

PCL

Menupunkt	Beskrivelse
Skrifttypenavn [Liste over tilgængelige skrifttyper] (Courier*)	Vælg en skrifttype fra den angivne skrifttypekilde.
Symbolsæt [Liste over tilgængelige symbolsæt] (10U PC-8*)	Angiver symbolsættet for hvert skrifttypenavn.  Bemærk: Et symbolsæt er et sæt alfabetiske og numeriske tegn, tegnsætningstegn og symboler. Symbolsæt understøtter de forskellige krav for sprog eller bestemte anvendelser, f.eks. matematiske symboler til videnskabelig tekst.
Tegnbredde 0,08–100 (10*)	Angiv tegnbredde for skrifttyper med almindelig eller fast tegnbredde.  Bemærk: Tegnbredde refererer til antallet af tegn med faste mellemrum pr. vandrette tomme.
Retning <ul style="list-style-type: none"> • Stående* • Liggende • Omvendt stående • Omvendt liggende 	Angiv tekst- og grafikretning på siden.
Linjer pr. side 1–255	Angiv antallet af linjer med tekst for hver side, der udskrives via PCL-datastrøm. <ul style="list-style-type: none"> • Dette menupunkt aktiverer den lodrette afstand, der udskriver den valgte antal linjer mellem siderens standardmargener. • 60 er standardindstilling i USA. 64 er den internationale standardindstilling.
PCL5 mindste linjebredde 1–30 (2*)	Indstil indledende minimumsbredde for en hvilken som helst opgave, der udskrives i 1200 dpi.
PCLXL mindste linjebredde 1–30 (2*)	
A4-bredde <ul style="list-style-type: none"> • 198 mm* • 203 mm 	Indstil bredden af den logiske side på A4-papir.  Bemærk: Logisk side er mellemrummet på den fysiske side, hvor data er udskrevet.
Automatisk CR efter LF <ul style="list-style-type: none"> • Fra* • Til 	Indstil printeren til at udføre en vognretur efter en linjeskiftkommando.  Bemærk: Vognretur er en mekanisme, der får printeren til at flytte markøren til den første position på den samme linje.
Automatisk LF efter CR <ul style="list-style-type: none"> • Fra* • Til 	Indstil printeren til at udføre et linjeskift efter en vognreturkommando.
Udskriftstimeout <ul style="list-style-type: none"> • Deaktiveret • Aktiveret* 	Aktiver printeren til at afslutte en udskriftsopgave, når den har stået inaktiv i en angivet tidsperiode i sekunder.

Menupunkt	Beskrivelse
Timeouttid for udskrivning 1–255 (90*)	Indstil tidsrummet i sekunder, for at lade printeren afslutte en udskriftsopgave, efter den har stået inaktiv.  Bemærk: Dette menupunkt vises kun, når Udskriftstimeout er aktiveret.
 Bemærk: En stjerne (*) ud for en værdi angiver standardindstillingen.	

Billede

Menupunkt	Beskrivelse
Autotilpas <ul style="list-style-type: none"> • Til • Fra* 	Vælg det bedste, tilgængelige papirformat og papirretning for et billede.  Bemærk: Når indstillingen er Til, tilsidesætter dette menupunkt den skalering og retning, der er indstillet for billedet.
Inverter <ul style="list-style-type: none"> • Fra* • Til 	Invertér bi-tonale sort/hvide billeder.  Bemærk: Dette menupunkt gælder ikke for GIF- eller JPEG-billedformater.
Skalering <ul style="list-style-type: none"> • Placeres øverst til venstre • Bedste tilpasning* • Placeres på midten • Tilpas højden/bredden • Tilpas højden • Tilpas bredden 	Juster billedet, så det passer til udskriftsområdet.  Bemærk: Når Autotilpas er angivet til Aktiveret, indstilles skaleringen automatisk til Tilpas.
Retning <ul style="list-style-type: none"> • Stående* • Liggende • Omvendt stående • Omvendt liggende 	Angiv tekst- og grafikretning på siden.
 Bemærk: En stjerne (*) ud for en værdi angiver standardindstillingen.	

Papir



Konfiguration af papirmagasin

Menupunkt	Beskrivelse
Standardmagasin <ul style="list-style-type: none"> Magasin [x] (1*) Manuelt papir Manuel konvolut 	Vælg papirmagasinet for alle udskriftsopgaver.
Papirformat/type <ul style="list-style-type: none"> Magasin [x] (1*) Manuelt papir Manuel konvolut 	Angiv det papirformat eller den papirtype, der er lagt i hvert papirmagasin.
Udskift format <ul style="list-style-type: none"> Fra Letter/A4 Alle viste* 	<p>Indstil printeren til at udskifte det angivne papirformat, hvis det valgte format ikke er lagt i et af papirmagasinerne.</p> <ul style="list-style-type: none"> Hvis der er valgt Fra, vil brugeren blive bedt om at ilægge det valgte papirformat. Letter/A4 udskriver et A4-dokument på Letter-format, hvis der er ilagt papir med Letter-format, og Letter-opgaver på A4-format, hvis der er ilagt papir med A4-format. Alle viste udskifter Letter/A4.
 Bemærk: En stjerne (*) ud for en værdi angiver standardindstillingen.	

Mediekonfiguration

Generel opsætning

Menupunkt	Beskrivelse
Måleenheder <ul style="list-style-type: none"> Tommer Millimeter 	<p>Angiv måleenheden for generelle papirformater.</p> <p> Bemærk: Tommer er standardindstillingen i USA. Millimeter er den internationale standardindstilling.</p>
Bredde stående <ul style="list-style-type: none"> 3,00–14,17" (8,50*) 76–360 mm (216*) 	Indstil stående bredde for generelle papirformater.
Højde stående <ul style="list-style-type: none"> 3,00–14,17" (14*) 76–360 mm (356*) 	Indstil stående højde for generelle papirformater.



Menupunkt	Beskrivelse
Indføringsretning <ul style="list-style-type: none"> • Kort kant* • Lang kant 	Indstil printeren til at indføre papir fra den korte eller den lange kant.  Bemærk: Lang kant vises kun, hvis den længste kant er kortere end den understøttede maksimale bredde.
 Bemærk: En stjerne (*) ud for en værdi angiver standardindstillingen.	

Medietyper







Menupunkt	Beskrivelse
<ul style="list-style-type: none"> • Almindeligt papir • Karton • Genbrugspapir • Etiketter • Skrivemaskinepapir • Konvolutter • Brevhoved • Fortrykt • Farvet papir • Let • Tungt 	Angiv strukturen, vægten og retningen af det ilagte papir.





Netværk/porte



Netværksoversigt

Menupunkt	Beskrivelse
Aktiv adapter <ul style="list-style-type: none"> • Automatisk* • Standardnetværk • Trådløs 	Angiv typen af netværksforbindelse.
Netværksstatus	Vis forbindelsesstatus for printernetværket.
Vis netværksstatus på printeren <ul style="list-style-type: none"> • Fra • Til* 	Vis netværksstatus på skærmen.
Hastighed, duplex	Se hastigheden på det netværkskort, der er aktivt på nuværende tidspunkt.
IPv4	Vis IPv4-adressen.
Alle IPv6-adresser	Vis alle IPv6-adresser.
Nulstil printserver Start	Nulstil alle aktive netværksforbindelser til printeren.  Bemærk: Denne indstilling fjerner alle indstillinger for netværkskonfiguration.
Timeout for netværksopgave <ul style="list-style-type: none"> • Fra • Til* (90 sekunder) 	Indstil tiden før printeren annullerer et netværksudskriftsopgave.
Bannerside <ul style="list-style-type: none"> • Fra* • Til 	Udskriv en bannerside.
Aktiver netværksforbindelser <ul style="list-style-type: none"> • Aktivér* • Deaktiver 	Aktiver eller deaktiver alle netværksforbindelser.
Aktivér LLDP <ul style="list-style-type: none"> • Fra* • Til 	Aktiver LLDP (Link Layer Discovery Protocol) i printeren.
 Bemærk: En stjerne (*) ud for en værdi angiver standardindstillingen.	

Trådløs



Menupunkt	Beskrivelse
Konfigurer på printerens betjeningspanel <ul style="list-style-type: none"> • Vælg netværk • Tilføj Wi-Fi-netværk <ul style="list-style-type: none"> – Netværksnavn – Netværkstilstand – Trådløs sikkerhedstilstand (deaktiveret*) 	Bestem, hvilket trådløst netværk printerens opretter forbindelse til.  Bemærk: Dette menupunkt vises som Opsætning af trådløs forbindelse i den integrerede webserver.
Wi-Fi beskyttet opsætning <ul style="list-style-type: none"> • Metode med Start-trykknop • Metode med Start PIN 	Opret et trådløst netværk, og aktiver netværkssikkerhed. <ul style="list-style-type: none"> • Metoden med Start-trykknop slutter printerens til et trådløst netværk, når der trykkes på knapper på både printerens og adgangspunktet (trådløs router) inden for et givet tidsrum. • Metoden med Start PIN slutter printerens til et trådløst netværk, når en PIN-kode på printerens indtastes i adgangspunktets trådløse indstillinger.
Kompatibilitet 802.11b/g/n (2,4 GHz)*	Angiv standardindstillingen for det trådløse netværk.
Trådløs sikkerhedstilstand <ul style="list-style-type: none"> • Deaktiveret* • WEP • WPA2/WPA-Personal • WPA2-Personal • 802.1x - RADIUS 	Angiv sikkerhedstypen for tilslutning af printerens til trådløse enheder.
WEP-godkendelsestilstand <ul style="list-style-type: none"> • Automatisk* • Åben • Delt 	Angiv den type WEP (Wireless Encryption Protocol), der bruges af printerens.  Bemærk: Dette menupunkt vises kun, hvis Trådløs sikkerhedstilstand er indstillet til WEP.
Angiv WEP-nøgle	Angiv en WEP-adgangskode til sikker trådløs forbindelse.  Bemærk: Dette menupunkt vises kun, hvis Trådløs sikkerhedstilstand er indstillet til WEP.
WPA2-Personal AES*	Aktivér trådløs sikkerhed via WPA2.  Bemærk: Dette menupunkt vises kun, hvis Trådløs sikkerhedstilstand er indstillet til WPA2-Personal.
Angiv PSK	Angiv adgangskoden for sikker trådløs forbindelse.  Bemærk: Dette menupunkt vises kun, hvis Trådløs sikkerhedstilstand er indstillet til WPA2/WPA-Personal eller WPA2-Personal.
WPA2/WPA-Personal AES*	Aktivér trådløs sikkerhed via WPA2/WPA.  Bemærk: Dette menupunkt vises kun, hvis Trådløs sikkerhedstilstand er indstillet til WPA2/WPA-Personal.

Menupunkt	Beskrivelse
802.1x krypteringstilstand <ul style="list-style-type: none"> • WPA+ • WPA2* 	Aktivér trådløs sikkerhed via 802.1x standard.  Bemærk: Dette menupunkt vises kun, hvis Trådløs sikkerhedstilstand er indstillet til 802.1x - Radius.
IPv4 : Aktivér DHCP <ul style="list-style-type: none"> • Til* • Fra 	Aktiver DHCP (Dynamic Host Configuration Protocol).  Bemærk: DHCP er en standardprotokol, der lader en server dynamisk tildele en IP-adresse og andre netværkskonfigurationsparametre til hver enhed på netværket, så de kan kommunikere med andre IP-netværk.
IPv4 : Indstil statisk IP-adresse <ul style="list-style-type: none"> • IP-adresse • Netmaske • Gateway 	Angiv printerens statiske IP-adresse.
IPv6 : Aktivér IPv6 <ul style="list-style-type: none"> • Til* • Fra 	Aktiverer IPv6 i printeren.
IPv6 : Aktivér DHCPv6 <ul style="list-style-type: none"> • Fra* • Til 	Aktiverer DHCPv6 i printeren.
IPv6 : Automatisk konfiguration af tilstandsløs adresse <ul style="list-style-type: none"> • Fra • Til* 	Indstil netværksadapteren, så den accepterer automatiske poster for IPv6-adressekonfiguration som angives af en router.
IPv6 DNS-adresse	Angiv DNS-servernes adresse.
IPv6 Manuelt tildelt IPV6	Tildel IPv6-adressen.  Bemærk: Dette menupunkt vises kun på nogle printermodeller.
IPv6 Manuelt tildelt IPV6-router	Tildel IPv6-routeradressen.  Bemærk: Dette menupunkt vises kun på nogle printermodeller.
IPv6 : Adressepræfiks <ul style="list-style-type: none"> • 0–128 (64*) 	Angiv adressepræfiks.
IPv6 Alle IPv6-adresser	Vis alle IPv6-adresser.
IPv6 Alle IPv6-routeradresser	Vis alle IPv6-routeradresser.
Netværksadresse <ul style="list-style-type: none"> • UAA • LAA 	Vis netværksadresserne.

Menupunkt	Beskrivelse
PCL SmartSwitch <ul style="list-style-type: none"> Til* Fra 	Konfigurer printeren, så den automatisk skifter til PCL-emulering, når en udskriftsopgave kræver det, uanset standardsproget for printeren.  Bemærk: Hvis PCL SmartSwitch er slået fra, undersøger printeren ikke indgående data, og den bruger det standardprintersprog, der er angivet i opsætningsmenuen.
PS SmartSwitch <ul style="list-style-type: none"> Til* Fra* 	Konfigurer printeren, så den automatisk skifter til PS-emulering, når en udskriftsopgave kræver det, uanset standardsproget for printeren. <ul style="list-style-type: none"> Dette menupunkt vises kun på nogle printermodeller. Hvis PS SmartSwitch er slukket, undersøger printeren ikke indgående data, og den bruger det standardprintersprog, der er angivet i opsætningsmenuen.
Mac binær PS <ul style="list-style-type: none"> Automatisk* Til Fra 	Konfigurer printeren, så den kan behandle binære PostScript-udskriftsopgaver fra Macintosh. <ul style="list-style-type: none"> Dette menupunkt vises kun på nogle printermodeller. Indstillingen Til konfigurerer rå binære PostScript-udskriftsopgaver. Indstillingen Fra filtrerer udskriftsopgaver ved brug af standardprotokollen.
 Bemærk: En stjerne (*) ud for en værdi angiver standardindstillingen.	



Wi-Fi Direct

Menupunkt	Beskrivelse
Aktivér Wi-Fi Direct <ul style="list-style-type: none"> Til Fra* 	Indstil printeren til at oprette direkte forbindelse til Wi-Fi-enheder.
Wi-Fi Direct navn	Angiv navnet for Wi-Fi-netværket.
Wi-Fi Direct adgangskode	Indstil adgangskoden til at godkende og validerer brugere på en Wi-Fi-forbindelse.
Vis adgangskode på opsætningssiden <ul style="list-style-type: none"> Fra Til* 	Vis Wi-Fi Direct adgangskoden på netværksopsætningssiden.
Foretrukket kanalnummer <ul style="list-style-type: none"> 1–11 Automatisk* 	Angiv den foretrukne kanal til Wi-Fi-netværket.
Gruppepejers IP-adresse	Angiv IP-adressen til gruppeejeren.

Menupunkt	Beskrivelse
Acceptér automatisk trykknapanmodninger <ul style="list-style-type: none"> • Fra* • Til 	Acceptér anmodninger om at oprette forbindelse til netværket automatisk.  Bemærk: Automatisk accept af klienter er ikke sikker.
 Bemærk: En stjerne (*) ud for en værdi angiver standardindstillingen.	



Ethernet



Menupunkt	Beskrivelse
Netværkshastighed	Vis hastigheden for en aktiv netværksadapter.
IPv4 : Aktivér DHCP <ul style="list-style-type: none"> • Til* • Fra 	Aktiver DHCP (Dynamic Host Configuration Protocol).  Bemærk: DHCP er en standardprotokol, der lader en server dynamisk tildele en IP-adresse og andre netværkskonfigurationsparametre til hver enhed på netværket, så de kan kommunikere med andre IP-netværk.
IPv4 : Indstil statisk IP-adresse <ul style="list-style-type: none"> • IP-adresse • Netmaske • Gateway 	Angiv printerens statiske IP-adresse.
IPv6 : Aktivér IPv6 <ul style="list-style-type: none"> • Til* • Fra 	Aktiverer IPv6 i printeren.
IPv6 : Aktivér DHCPv6 <ul style="list-style-type: none"> • Fra* • Til 	Aktiverer DHCPv6 i printeren.
IPv6 : Automatisk konfiguration af tilstandsløs adresse <ul style="list-style-type: none"> • Fra • Til* 	Indstil netværksadapteren, så den accepterer automatiske poster for IPv6-adressekonfiguration som angives af en router.
IPv6 DNS-adresse	Angiv DNS-servernes adresse.
IPv6 : Adressepræfiks <ul style="list-style-type: none"> • 0–128 (64*) 	Angiv adressepræfiks.
IPv6 Alle IPv6-adresser	Vis alle IPv6-adresser.
IPv6 Alle IPv6-routeradresser	Vis alle IPv6-routeradresser.

Menupunkt	Beskrivelse
Netværksadresse <ul style="list-style-type: none"> • UAA • LAA 	Vis printerens MAC-adresser (Media Access Control): Lokalt administreret adresse (LAA) og universelt administreret adresse (UAA).  Bemærk: Du kan ændre printerens LAA manuelt.
PCL SmartSwitch <ul style="list-style-type: none"> • Til* • Fra 	Konfigurer printeren, så den automatisk skifter til PCL-emulering, når en udskriftsopgave kræver det, uanset standardsproget for printeren.  Bemærk: Hvis PCL SmartSwitch er slået fra, undersøger printeren ikke indgående data, og den bruger det standardprintersprog, der er angivet i opsætningsmenuen.
Energieffektivt Ethernet <ul style="list-style-type: none"> • Automatisk* • Til • Fra 	Reducer strømforbruget, når printeren ikke modtager data fra Ethernet-netværket.
 Bemærk: En stjerne (*) ud for en værdi angiver standardindstillingen.	

TCP/IP

 **Bemærk:** Denne menu vises kun for netværksprintere eller printere, som er sluttet til printerservere.

Menupunkt	Beskrivelse
Angiv værtsnavn	Angiv det aktuelle TCP/IP-værtsnavn.
Domænenavn	Indstil domænenavn.  Bemærk: Dette menupunkt er kun tilgængeligt i den integrerede webserver.
Tillad DHCP/BOOTP at opdatere NTP-server <ul style="list-style-type: none"> • Til* • Fra 	Tillad DHCP- og BOOTP-klienterne at opdatere printerens NTP-indstillinger.
Konfigurationsfrit navn	Angiv et navn på tjenesten for konfigurationsfrit netværk.  Bemærk: Dette menupunkt er kun tilgængeligt i den integrerede webserver.
Aktiver Auto IP <ul style="list-style-type: none"> • Til* • Fra 	Tildel automatisk en IP-adresse.
DNS-adresse	Angiv den aktuelle DNS-serveradresse (Domain Name System).

Menupunkt	Beskrivelse
Sikkerhedskopier DNS	Angiv DNS-serveradresser for sikkerhedskopiering.
Sikkerhedskopier DNS 2	
Sikkerhedskopier DNS 3	
Søgerækkefølge i domæne	<p>Angiv en liste over domænenavne for at finde printeren og dens ressourcer, der tilhører forskellige domæner på netværket.</p> <p> Bemærk: Dette menupunkt er kun tilgængeligt i den integrerede webserver.</p>
Aktivér DDNS <ul style="list-style-type: none"> • Fra* • Til 	Opdater indstillingerne for dynamisk DNS.
DDNS TTL	Angiv de aktuelle DDNS-indstillinger.
Standard TTL	
DDNS-opdateringstid	
Aktivér mDNS <ul style="list-style-type: none"> • Til* • Fra 	Opdater multicast DNS-indstillinger.
WINS-adresse	Angiv en serveradresse til WINS (Windows Internet Name Service).
Aktivér BOOTP <ul style="list-style-type: none"> • Fra* • Til 	Tillad BOOTP at tildele printeren en IP-adresse.
Begrænset serverliste	<p>Angiv en IP-adresse for FTP-tilslutningerne.</p> <ul style="list-style-type: none"> • Dette menupunkt er kun tilgængeligt i den integrerede webserver. • Brug komma til at adskille IP-adresserne. • Du kan tilføje op til 50 IP-adresser.
Begrænsede funktioner for serverliste <ul style="list-style-type: none"> • Blokér alle porte* • Blokér kun udskrivning • Bloker kun udskrivning og HTTP 	<p>Angiv, hvordan IP-adresserne på listen kan få adgang til printerens funktioner.</p> <p> Bemærk: Dette menupunkt er kun tilgængeligt i den integrerede webserver.</p>
MTU	Angiv en parameter for maksimal transmissionsenhed (MTU) for TCP-forbindelserne.
Ubehandlet port til udskrivning 1–65535 (9100*)	Angiv et ubehandlet portnummer til printere, der er sluttet til et netværk.
Maksimal hastighed for udgående kommunikation <ul style="list-style-type: none"> • Deaktiveret* 	Aktivér printerens maksimale overførselshastighed.

Menupunkt	Beskrivelse
<ul style="list-style-type: none"> • Aktiveret 	
Aktivér TLSv1.0 <ul style="list-style-type: none"> • Til* • Fra 	Aktiver TLSv1.0-protokollen.
Aktivér TLSv1.1 <ul style="list-style-type: none"> • Til* • Fra 	Aktiver TLSv1.1-protokollen.
SSL-cifferliste	Angiv cifferalgoritmen til brug for SSL- eller TLS-forbindelser.
 Bemærk: En stjerne (*) ud for en værdi angiver standardindstillingen.	

SNMP

 **Bemærk:** Denne menu vises i netværksprintere eller printere, der er tilsluttet printerservere.

Menupunkt	Beskrivelse
<p>SNMP-version 1 og 2c</p> <ul style="list-style-type: none"> • Aktiveret <ul style="list-style-type: none"> – Fra – Til* • Tillad SNMP-sæt <ul style="list-style-type: none"> – Fra – Til* • Aktivér PPM MIB <ul style="list-style-type: none"> – Fra – Til* <p>SNMP-gruppenavn</p>	<p>Konfigurer SNMP (Simple Network Management Protocol) version 1 og 2c for at installere printerdrivere og programmer.</p>
<p>SNMP version 3</p> <ul style="list-style-type: none"> • Aktiveret <ul style="list-style-type: none"> – Fra – Til* • Kontekstnavn • Indstil læse/skrive-oplysninger <ul style="list-style-type: none"> – Brugernavn – Godkendelsesadgangskode – Fortrolighedsadgangskode • Indstil Kun læse-oplysninger <ul style="list-style-type: none"> – Brugernavn – Godkendelsesadgangskode – Fortrolighedsadgangskode • Godkendelsehash <ul style="list-style-type: none"> – MD5 – SHA1* • Laveste godkendelsesniveau <ul style="list-style-type: none"> – Ingen godkendelse, ingen fortrolighed – Godkendelse, ingen fortrolighed – Godkendelse, fortrolighed* • Fortrolighedsalgoritme <ul style="list-style-type: none"> – DES – AES-128* 	<p>Konfigurer SNMP version 3 for at installere og opdatere printersikkerhed.</p>
<p> Bemærk: En stjerne (*) ud for en værdi angiver standardindstillingen.</p>	

IPSec

 **Bemærk:** Denne menu vises i netværksprintere eller printere, der er tilsluttet printerservere.

Menupunkt	Beskrivelse
Aktivér IPSec Fra* Til	Aktivér IPsec (Internet Protocol Security).
Grundkonfiguration Standard* Kompatibilitet Sikker	Indstil IPsec-grundkonfigurationen. Dette menupunkt vises kun, når Aktivér IPSec er indstillet til Til.
DH-gruppeforslag (Diffie-Hellman) modp2048 (14)* modp3072 (15) modp4096 (16) modp6144 (17)	Indstil IPsec-kryptering. Dette menupunkt vises kun, når Grundkonfiguration er indstillet til Kompatibilitet.
Foreslået krypteringsmetode	Angiv en krypteringsmetode. Dette menupunkt vises kun, når Grundkonfiguration er indstillet til Kompatibilitet.
Foreslået godkendelsesmetode	Angiv en godkendelsesmetode. Dette menupunkt vises kun, når Grundkonfiguration er indstillet til Kompatibilitet.
IKE SA-levetid (timer)	Angiv IKE SA-udløbsperioden. Dette menupunkt vises kun, når Grundkonfiguration er indstillet til Sikker.
IPSec SA-levetid (timer)	Angiv IPsec SA-udløbsperioden. Dette menupunkt vises kun, når Grundkonfiguration er indstillet til Sikker.
IPSec-enhedscertifikat	Angiv et IPSec-certifikat. Dette menupunkt vises kun, når Grundkonfiguration er indstillet til Kompatibilitet eller Sikker.
Forhåndsdelte nølegodkendte forbindelser Vært [x] Adresse Nøgle	Konfigurer printerens godkendte forbindelser. Disse menupunkter vises kun, når Aktivér IPSec er indstillet til Til.

Menupunkt	Beskrivelse
Certifikatgodkendte forbindelser Vært [x] adresse[/undernet] Adresse [/undernet]	

802.1x



 **Bemærk:** Denne menu vises i netværksprintere eller printere, der er tilsluttet printerservere.



Menupunkt	Beskrivelse
Aktiv Fra* Til	Lad printeren oprette forbindelse til netværk, der kræver godkendelse, før der kan opnås adgang.

 **Bemærk:** En stjerne (*) ud for en værdi angiver standardindstillingen.

LPD-konfiguration

 **Bemærk:** Denne menu vises i netværksprintere eller printere, der er tilsluttet printerservere.

Menupunkt	Beskrivelse
LPD-timeout 0–65535 sekunder (90*)	Indstil timeoutværdien for at stoppe LPD-serveren (Line Printer Daemon), så den ikke venter på udskriftsopgaver, der tilbageholdes eller er ugyldige, på ubestemt tid.
LPD-bannerside Fra* Til	Udskriv en bannerside for alle LPD-udskriftsopgaver.  Bemærk: En bannerside er den første side i en udskriftsopgave og bruges som skilleark mellem udskriftsopgaver og til identifikation af den afsender, der anmodede om udskriftsopgaven.
LPD-efterfølgende side Fra* Til	Udskriv en efterfølgende side for alle LPD-udskriftsopgaver.  Bemærk: En bagside er den sidste side i en udskriftsopgave.

Menupunkt	Beskrivelse
LPD-konvertering af vognretur Fra* Til	Aktivér konvertering af vognretur  Bemærk: Vognretur er en mekanisme, der får printeren til at flytte markøren til den første position på den samme linje.
 Bemærk: En stjerne (*) ud for en værdi angiver standardindstillingen.	



HTTP/FTP-indstillinger

 **Bemærk:** Denne menu vises i netværksprintere eller printere, der er tilsluttet printerservere.

Menupunkt	Beskrivelse
Aktivér HTTP-server Fra Til*	Få adgang til den integrerede webserver for at overvåge og styre printeren.
Aktivér HTTPS Fra Til*	Konfigurer indstillingerne for HTTPS (Hypertext Transfer Protocol Secure).
Gennemtving HTTPS-forbindelser Fra* Til	Tving printeren til at bruge HTTPS-forbindelser.
Aktivér FTP/TFTP Fra Til*	Send filer via FTP.
IP-adresse på HTTP-proxy	Konfigurer indstillingerne til HTTP- og FTP-serveren.  Bemærk: Denne funktion er kun tilgængelig på visse printermodeller.
IP-adresse på FTP-proxy	
HTTP standard-IP-port 1–65535 (80*)	
HTTPS-enhedscertifikat	
FTP standard-IP-port 1–65535 (21*)	
Timeout for HTTP/FTP-anmodninger 1–299 (30*)	Angiv, hvor lang tid der skal gå, inden serverforbindelsen stopper.

Menupunkt	Beskrivelse
Forsøg for HTTP/FTP-anmodninger 1–299 (3*)	Indstil antal nye forsøg på at oprette forbindelse til HTTP-/FTP-serveren.
 Bemærk: En stjerne (*) ud for en værdi angiver standardindstillingen.	

USB

Menupunkt	Beskrivelse
PCL SmartSwitch Fra Til*	Indstil printeren, så den skifter til PCL-emulering, når en udskriftsopgave, der modtages via en USB-port, kræver det, uanset standardprintersproget.  Bemærk: Hvis PCL SmartSwitch er slået fra, undersøger printeren ikke indgående data, og den bruger det standardprintersprog, der er angivet i opsætningsmenuen.
Aktivér USB-port Aktivér* Deaktiver	Aktivér USB-standardporten.
 Bemærk: En stjerne (*) ud for en værdi angiver standardindstillingen.	

Begræns ekstern netværksadgang

Menupunkt	Beskrivelse
Begræns ekstern netværksadgang Fra* Til	Begræns adgang til websteder på netværket.
Ekstern netværksadresse	Angiv netværksadresser med begrænset adgang.
E-mailadresse til meddelelser	Angiv en e-mailadresse, hvortil der skal sendes en meddelelse med loggede hændelser.
Ping-frekvens 1–300 (10*)	Angiv netværkets forespørgselsinterval i sekunder.
Emne	Angiv emnet og meddelelsen for underretnings-e-mailen.
Meddelelse	
 Bemærk: En stjerne (*) ud for en værdi angiver standardindstillingen.	

Sikkerhed

Logon-metoder

Offentlig

Menupunkt	Beskrivelse
Administrer tilladelser <ul style="list-style-type: none"> • Funktionsadgang <ul style="list-style-type: none"> – Adgang til tilbageholdte opgaver – Annuller opgaver på enheden – Skift sprog – Internet Printing Protocol (IPP) – Sort/hvid udskrivning – Netværksmappe - Scanning 	Kontroller adgangen til printerfunktionerne.
Administrer tilladelser <ul style="list-style-type: none"> • Administrative menuer <ul style="list-style-type: none"> – Menuen Sikkerhed – Menuen Netværk/porte – Menuen Papir – Menuen Rapporter – Menuer til funktionskonfiguration – Menuen Forbrugsstoffer – Menuen SE – Enhedsmenu 	Kontroller adgangen til printermenuerne.
Administrer tilladelser <ul style="list-style-type: none"> • Enhedsstyring <ul style="list-style-type: none"> – Ekstern håndtering – Firmwareopdateringer – Importer/eksporter alle indstillinger – Ude af drift – slet – Adgang til integreret webserver 	Kontroladgang til printerens administrationsindstillinger.

Lokale konti

Menupunkt	Beskrivelse
Tilføj bruger <ul style="list-style-type: none"> • Brugernavn/adgangskode • Brugernavn • Adgangskode • PIN-kode 	Opret lokale konti for at administrere adgang til printerfunktioner.
Administrer grupper/tilladelser <ul style="list-style-type: none"> • Tilføj gruppe <ul style="list-style-type: none"> – Importér adgangskontrol <ul style="list-style-type: none"> – Funktionsadgang – Administrative menuer – Enhedsstyring • Alle brugere <ul style="list-style-type: none"> – Importér adgangskontrol <ul style="list-style-type: none"> – Funktionsadgang – Administrative menuer – Enhedsstyring • Admin <ul style="list-style-type: none"> – Funktionsadgang – Administrative menuer – Enhedsstyring 	Administration af gruppe- eller brugeradgang til printerfunktioner, programmer og sikkerhedsindstillinger.

Certifikathåndtering

Menupunkt	Menupunkt
Konfigurer certifikatstandarder <ul style="list-style-type: none"> • Almindeligt navn • Organisationsnavn • Enhedsnavn • Land/område • Områdenavn • Bynavn • Alternativt emnenavn 	Indstil standardværdierne for genererede certifikater.
Enhedscertifikater	Generer, slet eller få vist enhedscertifikater.
Administrér CA-certifikater	Indlæs, slet eller få vist CA-certifikater (Certifikatautoritet).

Login-restriktioner

Menupunkt	Beskrivelse
Login-fejl 1–10 (3*)	Angiv antallet af mislykkede forsøg på login, før brugere bliver logget ud.
Tidsperiode for fejl 1–60 minutter (5*)	Angiv tidsperioden mellem mislykkede loginforsøg, før brugeren bliver logget ud.
Log ud-tid 1–60 minutter (5*)	Angiv varighed for log ud.
Timeout for weblogin 1–120 minutter (10*)	Angiv forsinkelsen for en fjernlogin, før brugeren automatisk logges ud.
 Bemærk: En stjerne (*) ud for en værdi angiver standardindstillingen.	

Indstilling af Fortrolig udskrivning

Menupunkt	Beskrivelse
Maks. ugyldige PIN-koder 2–10	Indstil det antal gange, en ugyldig PIN-kode kan indtastes. <ul style="list-style-type: none"> • En værdi på nul slår denne indstilling fra. • Når grænsen nås, slettes udskriftsopgaverne for det pågældende brugernavn og den tilhørende PIN-kode.
Udløbstid for fortrolige opgaver <ul style="list-style-type: none"> • Fra* • 1 time • 4 timer • 24 timer • 1 uge 	Angiv udløbstiden for fortrolige udskriftsopgaver. <ul style="list-style-type: none"> • Hvis dette menupunkt ændres, mens der er fortrolige udskriftsopgaver i printerens hukommelse eller harddisk, vil udløbstiden for disse udskriftsopgaver ikke ændres til den nye standardværdi. • Hvis printeren slukkes, slettes alle fortrolige udskriftsopgaver i printerhukommelsen.
Udløbstid for gentag opgave <ul style="list-style-type: none"> • Fra* • 1 time • 4 timer • 24 timer • 1 uge 	Indstil udløbstiden for en udskriftsopgave, som du ønsker at gentage.
Udløbstid for opgave med godkendelse <ul style="list-style-type: none"> • Fra* • 1 time • 4 timer • 24 timer • 1 uge 	Indstil udløbstiden, som printeren bruger til at udskrive en kopi til brugeren, så kopien kvalitet kan undersøges, før de resterende kopier udskrives.

Menupunkt	Beskrivelse
Udløbstid for gemt opgave <ul style="list-style-type: none"> • Fra* • 1 time • 4 timer • 24 timer • 1 uge 	Angiv udløbstiden for, hvor lang tid printeren skal gemme udskriftsopgave til senere udskrivning.
Kræv, at alle opgaver tilbageholdes <ul style="list-style-type: none"> • Fra* • Til 	Indstil printeren til at tilbageholde alle udskriftsopgaver.
Bevar identiske dokumenter <ul style="list-style-type: none"> • Fra* • Til 	Indstil printeren til at udskrive andre dokumenter med det samme filnavn uden at overskrive andre udskriftsopgaver.
 Bemærk: En stjerne (*) ud for en værdi angiver standardindstillingen.	

Slet midlertidige datafiler

Menupunkt	Beskrivelse
Lagret i intern hukommelse <ul style="list-style-type: none"> • Fra* • Til 	Slet alle filer, der er gemt i printerens hukommelse.
 Bemærk: En stjerne (*) ud for en værdi angiver standardindstillingen.	

Diverse

Menupunkt	Beskrivelse
Udskriv tilladelse <ul style="list-style-type: none"> • Fra* • Til 	Lad brugeren udskrive.
Standardlogin til udskrivningstilladelse	Viser standardtilladelsen, som brugeren bruger til at udskrive.  Bemærk: Denne indstilling vises kun, når der oprettes en eller flere logon-metoder.
Jumper til sikkerhedsnulstilling <ul style="list-style-type: none"> • Aktivér "Gæst adgang" • Ingen effekt 	Angiv brugeradgang til printeren. <ul style="list-style-type: none"> • Jumperen findes ved siden af et låseikon på systemkortet. • Aktivering af "Gæst adgang" giver alle adgang til alle aspekter af printeren.

Menupunkt	Beskrivelse
	<ul style="list-style-type: none">Ingen effekt kan forårsage, at der ikke kan opnås adgang til printeren, når den ønskede sikkerhed er utilgængelig.
Mindste længde på adgangskode 0-32	Angiv adgangskodens længde.
 Bemærk: En stjerne (*) ud for en værdi angiver standardindstillingen.	

Rapporter

Side med menuindstillinger

Menupunkt	Beskrivelse
Side med menuindstillinger	Udskriv en rapport, der indeholder printermenuerne.



Enhed

Menupunkt	Beskrivelse
Enhedsoplysninger	Udskriv en rapport med oplysninger om printeren.
Enhedsstatistik	Udskriv en rapport om printerbrug og status for forbrugsstoffer.
Profilliste	Udskriv en liste over profiler, der er gemt i printeren.
Aktivrapport	Udskriv en rapport, der indeholder printerens serienummer og modelnavn.

Udskrivning

Menupunkt	Beskrivelse
Udskriv skrifttyper PCL-skrifttyper	Udskriv eksempler og oplysninger om de skrifttyper, der er tilgængelige i hvert printersprog.

Netværk

Menupunkt	Beskrivelse
Siden Netværksopsætning	Udskriv en side, der viser det konfigurerede netværk og trådløse indstillinger på printeren.  Bemærk: Dette menupunkt vises kun for netværksprintere eller printere, som er tilsluttet en printerserver.
Wi-Fi Direct-tilsluttede klienter	Udskriv en side, der viser en liste over enheder, som er sluttet til printeren via Wi-Fi Direct.  Bemærk: Dette menupunkt vises kun, når Aktiver Wi-Fi Direct er indstillet til Til.

Fejlfinding

Menupunkt	Beskrivelse
Testsider for udskriftskvalitet	Udskriv prøvesider for at identificere og rette problemer med udskriftskvaliteten.

Vedligeholdelse af printeren

Dette kapitel indeholder:

- Kontrol af status for forbrugsstoffer 90
- Konfiguration af meddelelser om forbrugsstoffer 91
- Indstilling af e-mail-advarsler 92
- Visning af rapporter 93
- Bestilling af forbrugsstoffer 94
- Udskiftning af forbrugsstoffer 95
- Rengøring af printeren 99
- Besparelse af energi og papir 100
- Flytning af printeren til et andet sted 101

Kontrol af status for forbrugsstoffer

1. På betjeningspanelet skal du vælge: **Indstillinger > Rapporter > OK > Enhed > OK > Enhedsstatistik > OK.**
2. Fra afsnittet Oplysninger om forbrugsstoffer på de udskrevne sider, skal du kontrollere status for forbrugsstoffer.

Konfiguration af meddelelser om forbrugsstoffer

1. Åbn en webbrowser, og angiv derefter printerens IP-adresse i adressefeltet.
 - Vis printerens IP-adresse på printerens startskærm. IP-adressen vises som fire sæt tal, adskilt af punktummer, f.eks. 123.123.123.123.
 - Hvis du bruger en proxyserver, skal du deaktivere den midlertidigt for at indlæse websiden korrekt.
2. Klik på **Indstillinger > OK > Enhed > OK > Meddelelser > OK**.
3. I menuen for forbrugsstoffer skal du klikke på **Tilpas meddelelser om forbrugsstoffer**.
4. Vælg en meddelelse for hvert forbrugsstof.
5. Gem ændringerne.

Indstilling af e-mail-advarsler

Konfigurer printeren til at sende e-mail-advarsler, når forbrugsstofferne er ved at være opbrugt, når det er nødvendigt at skifte eller tilføje papir, eller når der er opstået et papirstop.

1. Åbn en webbrowser, og angiv derefter printerens IP-adresse i adressefeltet.
 - Vis printerens IP-adresse på printerens startskærm. IP-adressen vises som fire sæt tal, adskilt af punktummer, f.eks. 123.123.123.123.
 - Hvis du bruger en proxyserver, skal du deaktivere den midlertidigt for at indlæse websiden korrekt.
2. Klik på **Indstillinger > Enhed > Meddelelser > Opsætning af e-mailadvarsel**, og konfigurer derefter indstillingerne.

 **Bemærk:** Kontakt din e-mail-udbyder for at få flere oplysninger om SMTP-indstillinger.

3. Klik på **Opsætning af e-maillister og -advarsler**, og konfigurer derefter indstillingerne.
4. Gem ændringerne.

Visning af rapporter

1. På betjeningspanelet skal du vælge: **Indstillinger > OK > Rapporter > OK.**
2. Vælg den rapport, du ønsker at se, og tryk på **OK.**

Bestilling af forbrugsstoffer

For at se og bestille forbrugsvarer til din printer skal du gå til <https://www.xerox.com/supplies> og derefter indtaste dit produkt i søgefeltet.

 **Bemærk:** Alle beregninger af forbrug af forbrugsstoffer til printeren forudsætter udskrift på almindeligt papir med Letter- eller A4-format.

 **Advarsel:** Hvis du ikke opretholder den optimale ydeevne eller ikke udskifter forbrugsstoffer, når der bedes om det, kan det forårsage skade på printeren.

Brug af originale Xerox-forbrugsstoffer

Din Xerox-printer er designet til at fungere bedst med originale Xerox-dele og -forbrugsstoffer. Brug af forbrugsstoffer eller enheder fra en tredjepart påvirker muligvis printerens og de tilhørende billedkomponenters ydeevne, pålidelighed eller levetid. Det kan også påvirke garantidækningen. Skader, som skyldes, at der er brugt dele og forbrugsstoffer fra en tredjepart, dækkes ikke af garantien.

Alle indikatorer for levetid er udviklet til at fungere sammen med Xerox-forbrugsstoffer og giver muligvis uforudsigelige resultater, hvis der bruges forbrugsstoffer eller enheder fra tredjepart. Brug af billedkomponenter ud over den tilsigtede levetid skader muligvis Xerox-printeren eller de tilknyttede komponenter.

 **Advarsel:** Forbrugsvarer uden returprogrammets aftalevilkår kan være nulstillet og genproduceret. Producentens garanti dækker imidlertid ikke beskadigelse, der skyldes brug af ikke-originale forbrugsstoffer. Nulstilling af tællere på forbrugsstoffet uden korrekt genfremstilling kan beskadige printeren. Efter nulstilling af tællere på forbrugsstoffet kan din printer vise en fejl, der angiver forekomsten af nulstillingsvaren.

Udskiftning af forbrugsstoffer

Udskiftning af tonerpatronen

1. Åbn frontlågen.

 **Advarsel:** For at undgå beskadigelse fra elektrostatisk afladning skal du trykke på en hvilken som helst ikke-tildækket metalramme på printeren, før du forsøger at få adgang til eller røre ved dele i printeren.

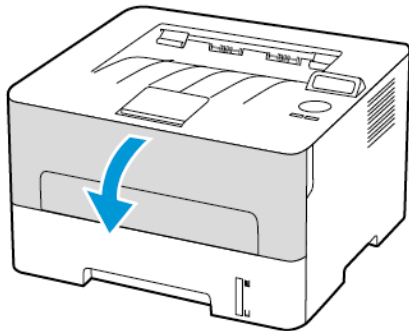

2. Fjern billedenheden.

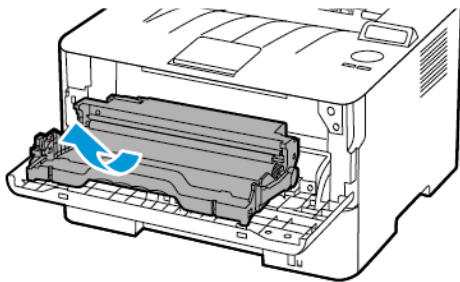

3. Fjern den brugte tonerpatron fra billedenheden.

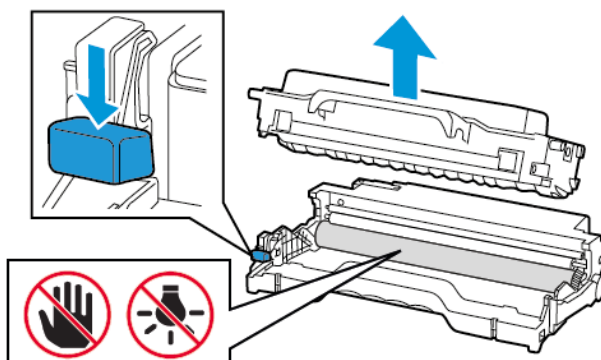

4. Pak den nye tonerpatron ud.

Vedligeholdelse af printeren

5. Ryst tonerpatronen for at fordele toneren.

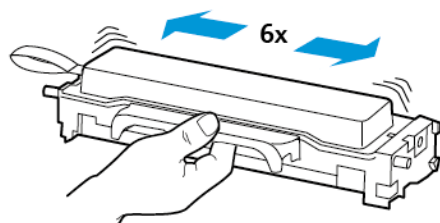

6. Fjern pakningen og derefter dækslet.

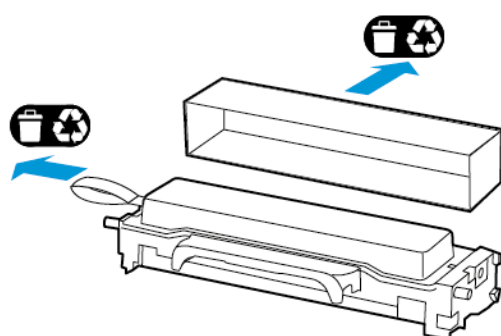

7. Indsæt den nye tonerpatron i billedenheden.

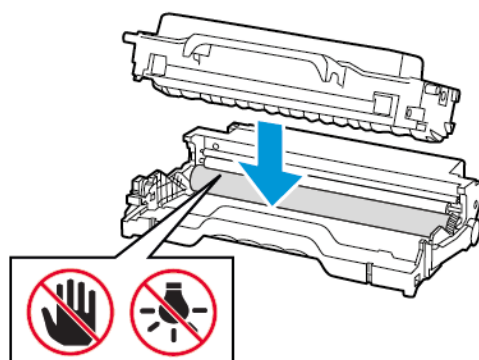

8. Indsæt billedenheden.

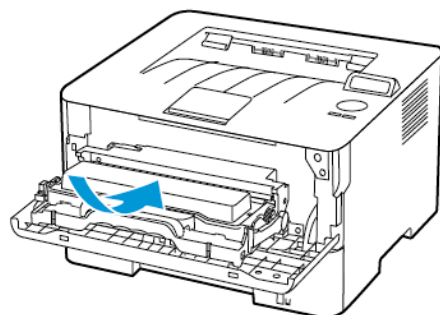

9. Luk lågen.

Udskiftning af billedenheden

1. Åbn frontlågen.

 **Advarsel:** For at undgå beskadigelse fra elektrostatisk afladning skal du trykke på en hvilken som helst ikke-tildækket metalramme på printeren, før du forsøger at få adgang til eller røre ved dele i printeren.

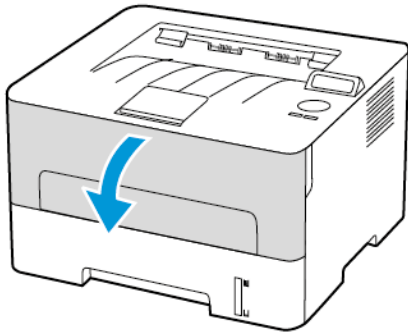

2. Fjern den brugte billedenhed.

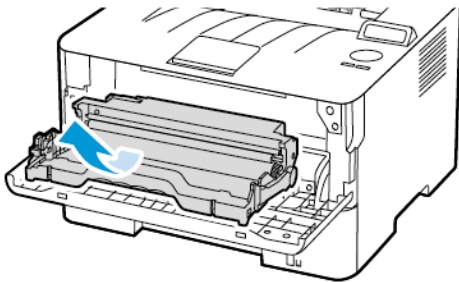

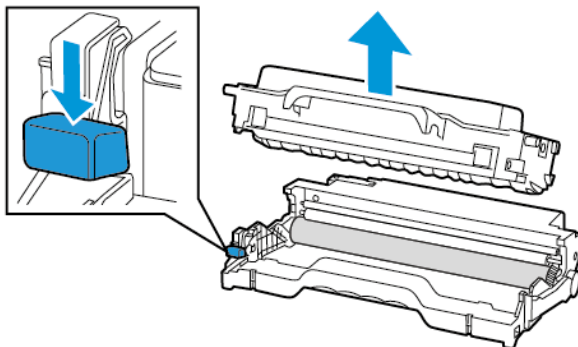

3. Fjern tonerpatronen fra den brugte billedenhed.



Vedligeholdelse af printeren

4. Pak den nye billedenhed ud, og indsæt derefter tonerpatronen.

 **Advarsel:** Billedenheden må ikke udsættes for direkte lys i mere end 10 minutter. Hvis produktet udsættes for lys i længere tid, kan det skabe problemer med udskriftskvaliteten.

 **Advarsel:** Undgå at berøre fotokonduktortromlen. Hvis du berører tromlen, kan det påvirke kvaliteten af fremtidige udskriftsopgaver.

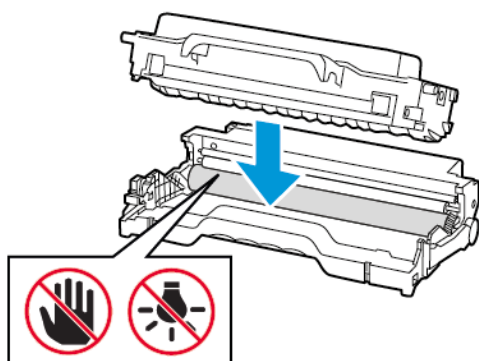

5. Indsæt den nye billedenhed.

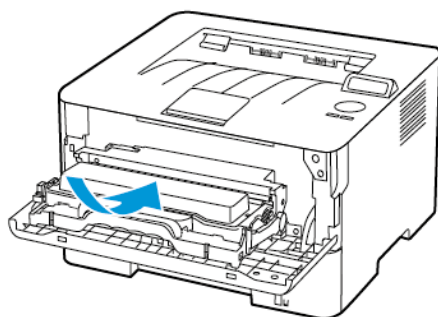

6. Luk lågen.

Rengøring af printeren

 **ADVARSEL—FARE FOR ELEKTRISK STØD:** Tag netledningen ud af stikkontakten, og fjern alle kabler fra printeren, før du går videre, for at reducere risikoen for elektrisk stød, når du skal rengøre printerens ydre.

- Udfør denne opgave med nogle måneders mellemrum.
 - Garantien dækker ikke skader på printeren, der er forårsaget af, at printeren håndteres forkert.
1. Sluk printeren, og tag derefter netledningen ud af stikkontakten.
 2. Fjern papir fra standardudfaldsbakken.
 3. Fjern støv, fnug og papirstumper omkring printeren med en blød børste eller en støvsuger.
 4. Aftør printerens yderside med en fugtig, blød, fnugfri klud.
 - Brug ikke husholdningsrengøringsmidler, da de kan beskadige printerens overflader.
 - Sørg for, at alle områder af printeren er tørre efter rengøringen.
 5. Sæt netledningen i stikkontakten, og tænd derefter for printeren.

 **ADVARSEL—RISIKO FOR PERSONSKADE:** Tilslut netledningen til en passende normeret og korrekt jordet stikkontakt, der er lettilgængelig og i nærheden af produktet, for at undgå risiko for brand eller elektrisk stød.

Besparelse af energi og papir

Konfiguration af indstillinger for strømsparetilstand

Dvaletilstand

1. På betjeningspanelet skal du vælge: **Indstillinger > OK > Enhed > OK > Strømstyring > OK > Timeout > OK > Dvaletilstand > OK**
2. Angiv den tid, printeren forbliver inaktiv, før den skifter til dvaletilstand.

Dvaletilstand

1. På betjeningspanelet skal du vælge: **Indstillinger > OK > Enhed > OK > Strømstyring > OK > Timeout > OK > Dvaletilstand > OK**
2. Indstil den tid, der går, før printeren går i dvaletilstand.
 - Sørg for at aktivere printeren fra dvaletilstand, før du sender en udskriftsopgave.
 - Hvis du vil aktivere printeren fra dvaletilstand, skal du trykke på afbryderknappen.
 - Den integrerede webserver er deaktiveret, når printeren er i dvaletilstand.

Besparelse af forbrugsstoffer

- Udskriv på begge sider af papiret.





Bemærk: Tosidet udskrivning er standardindstillingen i printerdriveren.

- Udskriv flere sider på et enkelt ark papir.
- Brug funktionen Vis udskrift for at se, hvordan dokumentet ser ud, inden du udskriver det.
- Udskriv én kopi af dokumentet for at kontrollere indholdet og formatet for eventuelle fejl.

Flytning af printeren til et andet sted

 **ADVARSEL—RISIKO FOR PERSONSKADE:** Hvis printeren vejer mere end 20 kg, skal der være to eller flere personer til at løfte den på forsvarlig vis.

 **ADVARSEL—RISIKO FOR PERSONSKADE:** For at undgå risiko for brand eller elektrisk stød skal du kun bruge den netledning, der leveres sammen med dette produkt, eller en erstatningsnetledning, som er godkendt af producenten.

 **ADVARSEL—RISIKO FOR PERSONSKADE:** Når du flytter printeren, skal du følge disse retningslinjer for at forebygge personskader eller skader på printeren:

- Sørg for, at alle låg, låger og papirmagasiner er lukket.
- Sluk printeren, og tag derefter netledningen ud af stikkontakten.
- Frakobl alle ledninger og kabler fra printeren.
- Hvis printeren har særskilte, gulvbaserede ekstramagasiner eller udfaldsbakker, der er fastgjort til den, skal du frakoble dem, før printeren flyttes.
- Hvis printeren har en base med hjul, så rul den forsigtigt til det nye sted. Vær forsigtig, når du passerer dørtrin og revner i gulvbelægningen.
- Hvis printeren ikke har en bund med hjul, men er konfigureret med valgfrie papirmagasiner eller udfaldsbakker, skal du fjerne magasinerne og løfte printeren af papirmagasinerne. Forsøg ikke at løfte printeren og andet tilbehør samtidig.
- Brug altid grebene på printeren til at løfte den.
- Hvis der bruges en vogn til at transportere printeren, skal den kunne støtte hele printerens underside.
- Hvis der bruges en vogn til at transportere hardware-tilbehør, skal den kunne støtte tilbehørets dimensioner.
- Sørg for, at printeren står oprejst.
- Undgå voldsomme rystelser.
- Undgå at holde fingrene under printeren, når du sætter den ned.
- Sørg for, at der er tilstrækkelig plads omkring printeren.

 **Bemærk:** Skader på printeren, der skyldes forkert håndtering, dækkes ikke af printerens garanti.

Fejlfinding af et problem

Dette kapitel indeholder:

- Problemer med udskriftskvalitet..... 104
- Udskrivningsproblemer 105
- Printeren reagerer ikke..... 142
- Problemer med netværksforbindelsen 144
- Problemer med forbrugsstoffer 147
- Udredning af papirstop 149
- Problemer med papirfremføring..... 156
- Kontakt til kundesupport 160

Problemer med udskriftskvalitet

Find det problem med udskriftskvaliteten, som der opstår, og klik derefter på linket nedenfor for at læse trinnene for problemløsning.

- [Tomme eller hvide sider](#)
- [Mørk udskrift](#)
- [Tynde streger udskrives ikke korrekt](#)
- [Foldet eller krøllet papir](#)
- [Grå baggrund](#)
- [Vandrette lyse striber](#)
- [Forkerte margener](#)
- [Lys udskrift](#)
- [Meleret udskrift og pletter](#)
- [Papiret buer](#)
- [Udskrift er forvrænget eller skæv](#)
- [Gentagne fejl på udskrift](#)
- [Helt sorte sider](#)
- [Beskåret tekst eller billeder](#)
- [Toner gnides nemt af](#)
- [Lodrette mørke striber](#)
- [Lodrette mørke streger eller striber](#)
- [Lodrette mørke streger med manglende udskrift](#)
- [Lodrette hvide streger](#)

Udskrivningsproblemer

Dårlig udskriftskvalitet

Tomme eller hvide sider



Bemærk: Før du løser problemet, skal du udskrive kvalitetstestsiderne. Vælg **Indstillinger > Fejlfinding > Udskriv kvalitetstestsider** på betjeningspanelet. På printermodeller uden berøringsfølsom skærm skal du trykke på **OK** for at navigere gennem indstillingerne.

Handling	Ja	Nej
<p>Trin 1</p> <p>a. Kontroller, om der er sat en original og understøttet Xerox-tonerpatron i printeren.</p> <p>Hvis patronen ikke understøttes, skal du isætte en understøttet patron.</p> <p>b. Udskriv dokumentet.</p> <p>Udskriver printeren tomme eller hvide sider?</p>	Gå til trin 2.	Problemet er løst.
<p>Trin 2</p> <p>a. Fjern billedenheden.</p> <p>Billedenheden må ikke udsættes for direkte lys i mere end 10 minutter. Hvis produktet udsættes for lys i længere tid, kan det skabe problemer med udskriftskvaliteten.</p> <p>Undgå at berøre fotokonduktortromlen under billedenheden. Hvis du berører tromlen, kan det påvirke kvaliteten af fremtidige udskriftsopgaver.</p> <p>b. Undersøg billedenheden for at se, om der er tegn på beskadigelse.</p>	Gå til trin 3.	Problemet er løst.

Fejlfinding af et problem

Handling	Ja	Nej
Sørg for, at fotokonduktortromlens kontakt ikke er bøjet og er korrekt isat. c. Ryst billedenheden grundigt for at fordele toneren. d. Indsæt billedenheden. e. Udskriv dokumentet. Udskriver printeren tomme eller hvide sider?		
Trin 3 Udskift tonerpatronen. Udskriver printeren tomme eller hvide sider?	Gå til trin 4.	Problemet er løst.
Trin 4 Udskift billedenheden. Udskriver printeren tomme eller hvide sider?	Se Kontakt til kundesupport .	Problemet er løst.

Mørk udskrift



Bemærk: Før du løser problemet, skal du udskrive kvalitetstestsiderne. Vælg **Indstillinger > Fejlfinding > Udskriv kvalitetstestsider** på betjeningspanelet. På printermodeller uden berøringfølsom skærm skal du trykke på **OK** for at navigere gennem indstillingerne.

Handling	Ja	Nej
<p>Trin 1</p> <p>a. Kontroller, om der er sat en original og understøttet Xerox-tonerpatron i printeren.</p> <p>Hvis patronen ikke understøttes, skal du isætte en understøttet patron.</p> <p>b. Udskriv dokumentet.</p> <p>Er udskriften mørk?</p>	Gå til trin 2.	Problemet er løst.
<p>Trin 2</p> <p>a. Sluk for printeren, og vent ca. 10 sekunder. Tænd derefter printeren igen.</p> <p>b. Reducer tonertæthedsgraden. På betjeningspanelet skal du vælge: Indstillinger > Udskrivning > Kvalitet > Tonertæthed</p> <p>c. Udskriv dokumentet.</p> <p>Er udskriften mørk?</p>	Gå til trin 3.	Problemet er løst.
<p>Trin 3</p> <p>a. Afhængigt af dit operativsystem skal du angive papirtypen i Udskriftsindstillinger eller i dialogboksen Udskriv.</p> <ul style="list-style-type: none"> • Sørg for, at indstillingen stemmer overens med det papir, der er lagt i. • Du kan også ændre indstillingerne på printerens betjeningspanel. Gå til Indstillinger > Papir > Magasinkonfiguration > Papirformat/type. <p>b. Udskriv dokumentet.</p> <p>Er udskriften mørk?</p>	Gå til trin 4.	Problemet er løst.
<p>Trin 4</p> <p>Kontroller, om papiret har struktur eller ru overflade.</p> <p>Udskriver du på papir med struktur eller ru overflade?</p>	Gå til trin 5.	Gå til trin 6.
<p>Trin 5</p>	Gå til trin 6.	Problemet er løst.

Fejlfinding af et problem

Handling	Ja	Nej
<p>a. Udskift struktureret papir med almindeligt papir.</p> <p>b. Udskriv dokumentet.</p> <p>Er udskriften mørk?</p>		
<p>Trin 6</p> <p>a. Ilæg papir fra en ny pakke.</p> <p>Papiret bliver fugtigt pga. høj luftfugtighed. Opbevar papiret i den originale indpakning, indtil det skal bruges.</p> <p>b. Udskriv dokumentet.</p> <p>Er udskriften mørk?</p>	Gå til trin 7.	Problemet er løst.
<p>Trin 7</p> <p>a. Fjern billedenheden, og indsæt den igen.</p> <p>Billedenheden må ikke udsættes for direkte lys i mere end 10 minutter. Hvis produktet udsættes for lys i længere tid, kan det skabe problemer med udskriftskvaliteten.</p> <p>Undgå at berøre fotokonduktortromlen under billedenheden. Hvis du berører tromlen, kan det påvirke kvaliteten af fremtidige udskriftsopgaver.</p> <p>b. Udskriv dokumentet.</p> <p>Er udskriften mørk?</p>	Gå til trin 8.	Problemet er løst.
<p>Trin 8</p> <p>a. Udskift billedenheden.</p> <p>b. Udskriv dokumentet.</p> <p>Er udskriften mørk?</p>	Se Kontakt til kundesupport .	Problemet er løst.

Tynde streger udskrives ikke korrekt



 **Bemærk:** Før du løser problemet, skal du udskrive kvalitetstestsiderne. Vælg **Indstillinger > Fejlfinding > Udskriv kvalitetstestsider** på betjeningspanelet. På printermodeller uden berøingsfølsom skærm skal du trykke på **OK** for at navigere gennem indstillingerne.

Handling	Ja	Nej
<p>Trin 1</p> <p>a. Kontroller, om der er sat en original og understøttet Xerox-tonerpatron i printeren.</p> <p>Hvis patronen ikke understøttes, skal du isætte en understøttet patron.</p> <p>b. Udskriv dokumentet.</p> <p>Udskrives tynde streger ikke korrekt?</p>	<p>Gå til trin 2.</p>	<p>Problemet er løst.</p>
<p>Trin 2</p> <p>a. Øg tonertæthed.</p> <p>På betjeningspanelet skal du vælge:</p> <p>Indstillinger > Udskrivning > Kvalitet > Tonertæthed</p> <p>b. Udskriv dokumentet.</p> <p>Udskrives tynde streger ikke korrekt?</p>	<p>Se Kontakt til kundesupport.</p>	<p>Problemet er løst.</p>

Foldet eller krøllet papir



-  **Bemærk:** Før du løser problemet, skal du udskrive kvalitetstestsiderne. Vælg **Indstillinger > Fejlfinding > Udskriv kvalitetstestsider** på betjeningspanelet. På printermodeller uden berøringsfølsom skærm skal du trykke på **OK** for at navigere gennem indstillingerne.

Handling	Ja	Nej
<p>Trin 1</p> <p>a. Kontroller, om der er sat en original og understøttet Xerox-tonerpatron i printeren.</p> <p>Hvis patronen ikke understøttes, skal du isætte en understøttet patron.</p> <p>b. Udskriv dokumentet.</p> <p>Er papiret foldet eller krøllet?</p>	<p>Gå til trin 2.</p>	<p>Problemet er løst.</p>
<p>Trin 2</p> <p>a. Ilæg papir fra en ny pakke.</p> <p>Papiret bliver fugtigt pga. høj luftfugtighed. Opbevar papiret i den originale indpakning, indtil det skal bruges.</p> <p>b. Udskriv dokumentet.</p> <p>Er papiret foldet eller krøllet?</p>	<p>Gå til trin 3.</p>	<p>Problemet er løst.</p>
<p>Trin 3</p> <p>a. Afhængigt af dit operativsystem skal du angive papirtypen i Udskriftsindstillinger eller i dialogboksen Udskriv.</p> <ul style="list-style-type: none"> • Sørg for, at indstillingen stemmer overens med det papir, der er lagt i. • Du kan også ændre indstillingen via printerens betjeningspanel. Gå til Indstillinger > Papir > Magasinkonfiguration > Papirformat/type <p>b. Udskriv dokumentet.</p> <p>Er papiret foldet eller krøllet?</p>	<p>Se Kontakt til kundesupport.</p>	<p>Problemet er løst.</p>

Grå baggrund



 **Bemærk:** Før du løser problemet, skal du udskrive kvalitetstestsiderne. Vælg **Indstillinger > Fejlfinding > Udskriv kvalitetstestsider** på betjeningspanelet. På printermodeller uden berøringfølsom skærm skal du trykke på **OK** for at navigere gennem indstillingerne.

Handling	Ja	Nej
<p>Trin 1</p> <p>a. Sluk for printeren, og vent 10 sekunder.</p> <p>b. Reducer tonertæthedegrad.</p> <p>På betjeningspanelet skal du vælge: Indstillinger > Udskrivning > Kvalitet > Tonertæthed.</p> <p>c. Udskriv dokumentet.</p> <p>Forekommer der en grå baggrund på udskrifterne?</p>	Gå til trin 2.	Problemet er løst.
<p>Trin 2</p> <p>a. Kontroller, om der er sat en original og understøttet Xerox-tonerpatron i printeren.</p> <p>Hvis patronen ikke understøttes, skal du installere en understøttet patron.</p> <p>b. Udskriv dokumentet.</p> <p>Forekommer der en grå baggrund på udskrifterne?</p>	Gå til trin 3.	Problemet er løst.
<p>Trin 3</p> <p>a. Afhængigt af dit operativsystem skal du angive papirtypen i Udskriftsindstillinger eller i dialogboksen Udskriv.</p> <ul style="list-style-type: none"> • Sørg for, at indstillingen stemmer overens med det papir, der er lagt i. • Du kan også ændre indstillingen via printerens 	Gå til trin 4.	Problemet er løst.

Handling	Ja	Nej
<p>betjeningspanel. Gå til Indstillinger > Papir > Magasinkonfiguration > Papirformat/type.</p> <p>b. Udskriv dokumentet.</p> <p>Forekommer der en grå baggrund på udskrifterne?</p>		
<p>Trin 4</p> <p>a. Fjern billedenheden, og indsæt den igen.</p> <p>Billedenheden må ikke udsættes for direkte lys i mere end 10 minutter. Hvis produktet udsættes for lys i længere tid, kan det skabe problemer med udskriftskvaliteten.</p> <p>Undgå at berøre fotokonduktortromlen under billedenheden. Hvis du berører tromlen, kan det påvirke kvaliteten af fremtidige udskriftsopgaver.</p> <p>b. Udskriv dokumentet.</p> <p>Forekommer der en grå baggrund på udskrifterne?</p>	<p>Gå til trin 5.</p>	<p>Problemet er løst.</p>
<p>Trin 5</p> <p>a. Opdater printerfirmware. Se Opdatering af firmware for flere oplysninger.</p> <p>b. Udskriv dokumentet.</p> <p>Forekommer der en grå baggrund på udskrifterne?</p>	<p>Gå til trin 6.</p>	<p>Problemet er løst.</p>
<p>Trin 6</p> <p>a. Udskift billedenheden.</p> <p>b. Udskriv dokumentet.</p> <p>Forekommer der en grå baggrund på udskrifterne?</p>	<p>Se Kontakt til kundesupport.</p>	<p>Problemet er løst.</p>

Forkerte margener



Handling	Ja	Nej
<p>Trin 1</p> <p>a. Juster papirstyrene til den korrekte position for det papir, der er lagt i.</p> <p>b. Udskriv dokumentet.</p> <p>Er margenerne korrekte?</p>	<p>Problemet er løst.</p>	<p>Gå til trin 2.</p>
<p>Trin 2</p> <p>a. Indstil papirformatet.</p> <p>På betjeningspanelet skal du vælge: Indstillinger > Papir > Magasinkonfiguration > Papirformat/type</p> <p>b. Udskriv dokumentet.</p> <p>Er margenerne korrekte?</p>	<p>Problemet er løst.</p>	<p>Gå til trin 3.</p>
<p>Trin 3</p> <p>a. Afhængigt af dit operativsystem skal du angive papirformatet enten under Udskriftsindstillinger eller i dialogboksen Udskriv.</p> <p>Sørg for, at indstillingen stemmer overens med det papir, der er lagt i.</p> <p>b. Udskriv dokumentet.</p> <p>Er margenerne korrekte?</p>	<p>Problemet er løst.</p>	<p>Se Kontakt til kundesupport.</p>

Lys udskrift



 **Bemærk:** Før du løser problemet, skal du udskrive kvalitetstestsiderne. Vælg **Indstillinger > Fejlfinding > Udskriv kvalitetstestsider** på betjeningspanelet. På printermodeller uden berøringsfølsom skærm skal du trykke på **OK** for at navigere gennem indstillingerne.

Handling	Ja	Nej
<p>Trin 1</p> <p>a. Kontroller, om der er sat en original og understøttet Xerox-tonerpatron i printeren.</p> <p>Hvis patronen ikke understøttes, skal du isætte en understøttet patron.</p> <p>b. Udskriv dokumentet.</p> <p>Er udskriften lys?</p>	Gå til trin 2.	Problemet er løst.
<p>Trin 2</p> <p>a. Sluk for printeren, og vent ca. 10 sekunder. Tænd derefter printeren igen.</p> <p>b. Øg tonertæthed.</p> <p>På betjeningspanelet skal du vælge Indstillinger > Udskrivning > Kvalitet > Tonertæthed</p> <p>c. Udskriv dokumentet.</p> <p>Er udskriften lys?</p>	Gå til trin 3.	Problemet er løst.
<p>Trin 3</p> <p>a. Afhængigt af dit operativsystem skal du angive papirtypen i Udskriftsindstillinger eller i dialogboksen Udskriv.</p> <ul style="list-style-type: none"> • Sørg for, at indstillingen stemmer overens med det papir, der er lagt i. • Du kan også ændre indstillingerne på printerens betjeningspanel. Gå til 	Gå til trin 4.	Problemet er løst.

Fejlfinding af et problem

Handling	Ja	Nej
<p>Indstillinger > Papir > Magasinkonfiguration > Papirformat/type.</p> <p>b. Udskriv dokumentet.</p> <p>Er udskriften lys?</p>		
<p>Trin 4</p> <p>a. Afhængigt af dit operativsystem skal du angive udskriftsopløsningen i Udskriftsindstillinger eller i dialogboksen Udskriv.</p> <p>b. Indstil opløsningen til 600 dpi.</p> <p>c. Udskriv dokumentet.</p> <p>Er udskriften lys?</p>	Gå til trin 5.	Problemet er løst.
<p>Trin 5</p> <p>a. Fjern billedenheden.</p> <p>Billedenheden må ikke udsættes for direkte lys i mere end 10 minutter. Hvis produktet udsættes for lys i længere tid, kan det skabe problemer med udskriftskvaliteten.</p> <p>Undgå at berøre fotokonduktortromlen under billedenheden. Hvis du berører tromlen, kan det påvirke kvaliteten af fremtidige udskriftsopgaver.</p> <p>b. Ryst billedenheden grundigt for at fordele toneren.</p> <p>c. Indsæt billedenheden.</p> <p>d. Sluk for printeren, og vent 10 sekunder.</p> <p>e. Udskriv dokumentet.</p> <p>Er udskriften lys?</p>	Gå til trin 6.	Problemet er løst.

Handling	Ja	Nej
<p>Trin 6</p> <p>a. Kontroller tonerpatronens status.</p> <p>På betjeningspanelet skal du vælge Indstillinger > Rapporter > Enhed > Enhedsstatistik.</p> <p>b. Kontroller tonerpatronens status i afsnittet Oplysninger om forbrugsstoffer på de udskrevne sider.</p> <p>Er tonerpatronen snart opbrugt?</p>	Gå til trin 7.	Se Kontakt til kundesupport .
<p>Trin 7</p> <p>a. Udskift tonerpatronen.</p> <p>b. Udskriv dokumentet.</p> <p>Er udskriften lys?</p>	Se Kontakt til kundesupport .	Problemet er løst.

Meleret udskrift og pletter



 **Bemærk:** Før du løser problemet, skal du udskrive kvalitetstestsiderne. Vælg **Indstillinger > Fejlfinding > Udskriv kvalitetstestsider** på betjeningspanelet. På printermodeller uden berøringfølsom skærm skal du trykke på **OK** for at navigere gennem indstillingerne.

Handling	Ja	Nej
<p>Trin 1</p> <p>a. Kontroller, om der er sat en original og understøttet Xerox-tonerpatron i printeren.</p> <p>Hvis patronen ikke understøttes, skal du isætte en understøttet patron.</p> <p>b. Udskriv dokumentet.</p> <p>Er udskriften plettet?</p>	Gå til trin 2.	Problemet er løst.
Trin 2	Gå til trin 3.	Se Kontakt til kundesupport .

Fejlfinding af et problem

Handling	Ja	Nej
Kontrollér, om printeren forurener med lækket toner. Lækker printeren ikke toner?		
Trin 3 a. Kontroller billedenhedens status. På betjeningspanelet skal du vælge Indstillinger > Rapporter > Enhed > Enhedsstatistik . b. Fra afsnittet Oplysninger om forbrugstoffer i de udskrevne sider skal du kontrollere status for billedenheden. Er billedenheden snart opbrugt?	Gå til trin 4.	Se Kontakt til kundesupport .
Trin 4 a. Udskift billedenheden. b. Udskriv dokumentet. Er udskriften plettet?	Se Kontakt til kundesupport .	Problemet er løst.

Papiret buer



 **Bemærk:** Før du løser problemet, skal du udskrive kvalitetstestsiderne. Vælg **Indstillinger > Fejlfinding > Udskriv kvalitetstestsider** på betjeningspanelet. På printermodeller uden berøringsfølsom skærm skal du trykke på **OK** for at navigere gennem indstillingerne.

Handling	Ja	Nej
<p>Trin 1</p> <p>a. Kontroller, om det ilagte papir understøttes.</p> <p>Hvis papiret ikke understøttes, skal du ilægge en understøttet papirtype.</p> <p>b. Udskriv dokumentet.</p> <p>Er papiret buet?</p>	Gå til trin 2.	Problemet er løst.
<p>Trin 2</p> <p>a. Kontroller, om der er sat en original og understøttet Xerox-tonerpatron i printeren.</p> <p>Hvis patronen ikke understøttes, skal du isætte en understøttet patron.</p> <p>b. Udskriv dokumentet.</p> <p>Er papiret buet?</p>	Gå til trin 3.	Problemet er løst.
<p>Trin 3</p> <p>a. Juster styrene i magasinet til den korrekte position for det papir, der er lagt i.</p> <p>b. Udskriv dokumentet.</p> <p>Er papiret buet?</p>	Gå til trin 4.	Problemet er løst.
<p>Trin 4</p> <p>a. Afhængigt af dit operativsystem skal du angive papirformat og papirtype enten under Udskriftsindstillinger eller i dialogboksen Udskriv.</p> <ul style="list-style-type: none"> • Sørg for, at indstillingerne passer til det ilagte papir. • Du kan også ændre indstillingerne på printerens betjeningspanel. Gå til Indstillinger > Papir > Magasinkonfiguration > Papirformat/type. <p>b. Udskriv dokumentet.</p> <p>Er papiret buet?</p>	Gå til trin 5.	Problemet er løst.

Fejlfinding af et problem

Handling	Ja	Nej
Trin 5 a. Tag papiret ud, vend det om, og læg det i igen. b. Udskriv dokumentet. Er papiret buet?	Gå til trin 6.	Problemet er løst.
Trin 6 a. Ilæg papir fra en ny pakke. Papiret bliver fugtigt pga. høj luftfugtighed. Opbevar papiret i den originale indpakning, indtil det skal bruges. b. Udskriv dokumentet. Er papiret buet?	Se Kontakt til kundesupport .	Problemet er løst.

Udskrift er forvrænget eller skæv



 **Bemærk:** Før du løser problemet, skal du udskrive kvalitetstestsiderne. Vælg **Indstillinger > Fejlfinding > Udskriv kvalitetstestsider** på betjeningspanelet. På printermodeller uden berøringsfølsom skærm skal du trykke på **OK** for at navigere gennem indstillingerne.

Handling	Ja	Nej
Trin 1 a. Juster styrene i magasinet til den korrekte position for det papir, der er lagt i. b. Udskriv dokumentet. Er udskriften forvrænget eller skæv?	Gå til trin 2.	Problemet er løst.
Trin 2 a. Ilæg papir fra en ny pakke. Papiret bliver fugtigt pga. høj luftfugtighed. Opbevar papiret i den originale	Gå til trin 3.	Problemet er løst.

Handling	Ja	Nej
<p>indpakning, indtil det skal bruges.</p> <p>b. Udskriv dokumentet.</p> <p>Er udskriften forvrænget eller skæv?</p>		
<p>Trin 3</p> <p>a. Kontroller, om det ilagte papir understøttes.</p> <p>Hvis papiret ikke understøttes, skal du ilægge en understøttet papirtype.</p> <p>b. Udskriv dokumentet.</p> <p>Er udskriften forvrænget eller skæv?</p>	<p>Se Kontakt til kundesupport.</p>	<p>Problemet er løst.</p>
<p>Trin 4</p> <p>a. Ved tosidet udskrivning skal du kontrollere, om indstillingen for papirformat i dupleksenheden er indstillet korrekt.</p> <p>Formaterne Letter, Legal, Oficio eller Folio skal være angivet til Letter.</p> <p>b. Udskriv dokumentet.</p> <p>Er udskriften forvrænget eller skæv?</p>	<p>Se Kontakt til kundesupport.</p>	<p>Problemet er løst.</p>

Helt sorte sider



 **Bemærk:** Før du løser problemet, skal du udskrive kvalitetstestsiderne. Vælg **Indstillinger > Fejlfinding > Udskriv kvalitetstestsider** på betjeningspanelet. På printermodeller uden berøringsfølsom skærm skal du trykke på **OK** for at navigere gennem indstillingerne.

Fejlfinding af et problem

Handling	Ja	Nej
<p>Trin 1</p> <p>a. Kontroller, om der er sat en original og understøttet Xerox-tonerpatron i printeren.</p> <p>Hvis patronen ikke understøttes, skal du installere en understøttet patron.</p> <p>b. Udskriv dokumentet.</p> <p>Udskriver printeren helt sorte sider?</p>	Gå til trin 2.	Problemet er løst.
<p>Trin 2</p> <p>a. Fjern billedenheden, og indsæt den igen.</p> <p>Billedenheden må ikke udsættes for direkte lys i mere end 10 minutter. Hvis produktet udsættes for lys i længere tid, kan det skabe problemer med udskriftskvaliteten.</p> <p>Undgå at berøre fotokonduktortromlen under billedenheden. Hvis du berører tromlen, kan det påvirke kvaliteten af fremtidige udskriftsopgaver.</p> <p>b. Udskriv dokumentet.</p> <p>Udskriver printeren helt sorte sider?</p>	Gå til trin 3.	Problemet er løst.
<p>Trin 3</p> <p>Undersøg billedenheden for at se, om der er tegn på beskadigelse.</p> <p>Sørg for, at fotokonduktortromlens kontakt ikke er bøjet og er korrekt isat.</p> <p>Er billedenheden ikke beskadiget?</p>	Se Kontakt til kundesupport.	Gå til trin 4.
<p>Trin 4</p> <p>a. Udskift billedenheden.</p> <p>b. Udskriv dokumentet.</p> <p>Udskriver printeren helt sorte sider?</p>	Se Kontakt til kundesupport.	Problemet er løst.

Beskåret tekst eller billeder



Bemærk: Før du løser problemet, skal du udskrive kvalitetstestsiderne. Vælg **Indstillinger > Fejlfinding > Udskriv kvalitetstestsider** på betjeningspanelet. På printermodeller uden berøringfølsom skærm skal du trykke på **OK** for at navigere gennem indstillingerne.

Handling	Ja	Nej
<p>Trin 1</p> <p>a. Kontroller, om der er sat en original og understøttet Xerox-tonerpatron i printeren.</p> <p>Hvis patronen ikke understøttes, skal du installere en understøttet patron.</p> <p>b. Udskriv dokumentet.</p> <p>Er tekst eller billeder beskåret?</p>	Gå til trin 2.	Problemet er løst.
<p>Trin 2</p> <p>a. Fjern billedenheden, og indsæt den igen.</p> <p>Billedenheden må ikke udsættes for direkte lys i mere end 10 minutter. Hvis produktet udsættes for lys i længere tid, kan det skabe problemer med udskriftskvaliteten.</p> <p>Undgå at berøre fotokonduktortromlen under billedenheden. Hvis du berører tromlen, kan det påvirke kvaliteten af fremtidige udskriftsopgaver.</p> <p>b. Udskriv dokumentet.</p> <p>Er tekst eller billeder beskåret?</p>	Gå til trin 3.	Problemet er løst.
<p>Trin 3</p> <p>a. Udskift billedenheden.</p> <p>b. Udskriv dokumentet.</p> <p>Er tekst eller billeder beskåret?</p>	Se Kontakt til kundesupport .	Problemet er løst.

Toner gnides nemt af



 **Bemærk:** Før du løser problemet, skal du udskrive kvalitetstestsiderne. Vælg **Indstillinger > Fejlfinding > Udskriv kvalitetstestsider** på betjeningspanelet. På printermodeller uden berøringfølsom skærm skal du trykke på **OK** for at navigere gennem indstillingerne.

Handling	Ja	Nej
<p>Trin 1</p> <p>a. Kontroller, om der er sat en original og understøttet Xerox-tonerpatron i printeren.</p> <p>Hvis patronen ikke understøttes, skal du installere en understøttet patron.</p> <p>b. Udskriv dokumentet.</p> <p>Gnides toneren nemt af?</p>	<p>Gå til trin 2.</p>	<p>Problemet er løst.</p>
<p>Trin 2</p> <p>a. Afhængigt af dit operativsystem skal du angive papirtypen i Udskriftsindstillinger eller i dialogboksen Udskriv.</p> <ul style="list-style-type: none"> • Sørg for, at indstillingen stemmer overens med det papir, der er lagt i. • Du kan også ændre indstillingerne på printerens betjeningspanel. Gå til Indstillinger > Papir > Magasinkonfiguration > Papirformat/type. <p>b. Udskriv dokumentet.</p> <p>Gnides toneren nemt af?</p>	<p>Se Kontakt til kundesupport.</p>	<p>Problemet er løst.</p>

Vandrette lyse striber



-  **Bemærk:** Før du løser problemet, skal du udskrive kvalitetstestsiderne. Vælg **Indstillinger > Fejlfinding > Udskriv kvalitetstestsider** på betjeningspanelet. På printermodeller uden berøringsfølsom skærm skal du trykke på **OK** for at navigere gennem indstillingerne.

Fejlfinding af et problem

Handling	Ja	Nej
<p>Trin 1</p> <p>a. Kontroller, om der er sat en original og understøttet Xerox-tonerpatron i printeren.</p> <p>Hvis patronen ikke understøttes, skal du isætte en understøttet patron.</p> <p>b. Udskriv dokumentet.</p> <p>Forekommer der vandrette lyse striber på udskrifterne?</p>	Gå til trin 2.	Problemet er løst.
<p>Trin 2</p> <p>a. Fjern billedenheden, og indsæt den igen.</p> <p>Billedenheden må ikke udsættes for direkte lys i mere end 10 minutter. Hvis produktet udsættes for lys i længere tid, kan det skabe problemer med udskriftskvaliteten.</p> <p>Undgå at berøre fotokonduktortromlen under billedenheden. Hvis du berører tromlen, kan det påvirke kvaliteten af fremtidige udskriftsopgaver.</p> <p>b. Udskriv dokumentet.</p> <p>Forekommer der vandrette lyse striber på udskrifterne?</p>	Gå til trin 3.	Problemet er løst.
<p>Trin 3</p> <p>a. Udskift billedenheden.</p> <p>b. Udskriv dokumentet.</p> <p>Forekommer der vandrette lyse striber på udskrifterne?</p>	Se Kontakt til kundesupport .	Problemet er løst.

Lodrette lyse striber



 **Bemærk:** Før du løser problemet, skal du udskrive kvalitetstestsiderne. Vælg **Indstillinger > Fejlfinding > Udskriv kvalitetstestsider** på betjeningspanelet. På printermodeller uden berøringsfølsom skærm skal du trykke på **OK** for at navigere gennem indstillingerne.

Handling	Ja	Nej
<p>Trin 1</p> <p>a. Kontroller, om der er sat en original og understøttet Xerox-tonerpatron i printeren.</p> <p>Hvis patronen ikke understøttes, skal du isætte en understøttet patron.</p> <p>b. Udskriv dokumentet.</p> <p>Forekommer der lodrette lyse striber på udskrifterne?</p>	Gå til trin 2.	Problemet er løst.
<p>Trin 2</p> <p>a. Kontroller tonerpatronens status.</p> <p>På betjeningspanelet skal du vælge Indstillinger > Rapporter > Enhed > Enhedsstatistik.</p> <p>b. Kontroller tonerpatronens status i afsnittet Oplysninger om forbrugsstoffer på de udskrevne sider.</p> <p>Forekommer der lodrette lyse striber på udskrifterne?</p>	Gå til trin 3.	Problemet er løst.
<p>Trin 3</p> <p>a. Udskift tonerpatronen.</p> <p>b. Udskriv dokumentet.</p> <p>Forekommer der lodrette lyse striber på udskrifterne?</p>	Se Kontakt til kundesupport .	Problemet er løst.

Lodrette hvide streger



 **Bemærk:** Før du løser problemet, skal du udskrive kvalitetstestsiderne. Vælg **Indstillinger > Fejlfinding > Udskriv kvalitetstestsider** på betjeningspanelet. På printermodeller uden berøringsfølsom skærm skal du trykke på **OK** for at navigere gennem indstillingerne.

Handling	Ja	Nej
<p>Trin 1</p> <p>a. Kontroller, om der er sat en original og understøttet Xerox-tonerpatron i printeren.</p> <p>Hvis patronen ikke understøttes, skal du isætte en understøttet patron.</p> <p>b. Udskriv dokumentet.</p> <p>Forekommer der lodrette hvide streger på udskrifterne?</p>	<p>Gå til trin 2.</p>	<p>Problemet er løst.</p>
<p>Trin 2</p> <p>a. Afhængigt af dit operativsystem skal du angive papirtypen i Udskriftsindstillinger eller i dialogboksen Udskriv.</p> <ul style="list-style-type: none"> • Sørg for, at indstillingen stemmer overens med det papir, der er lagt i. • Du kan også ændre indstillingerne på printerens betjeningspanel. Gå til Indstillinger > Papir > Magasinkonfiguration > Papirformat/type. <p>b. Udskriv dokumentet.</p> <p>Forekommer der lodrette hvide streger på udskrifterne?</p>	<p>Se Kontakt til kundesupport.</p>	<p>Problemet er løst.</p>

Lodrette mørke striber



-  **Bemærk:** Før du løser problemet, skal du udskrive kvalitetstestsiderne. Vælg **Indstillinger > Fejlfinding > Udskriv kvalitetstestsider** på betjeningspanelet. På printermodeller uden berøringfølsom skærm skal du trykke på **OK** for at navigere gennem indstillingerne.

Fejlfinding af et problem

Handling	Ja	Nej
<p>Trin 1</p> <p>a. Kontroller, om der er sat en original og understøttet Xerox-tonerpatron i printeren.</p> <p>Hvis patronen ikke understøttes, skal du installere en understøttet patron.</p> <p>b. Udskriv dokumentet.</p> <p>Forekommer der lodrette mørke striber på udskrifterne?</p>	Gå til trin 2.	Problemet er løst.
<p>Trin 2</p> <p>a. Fjern billedenheden, og indsæt den igen.</p> <p>Billedenheden må ikke udsættes for direkte lys i mere end 10 minutter. Hvis produktet udsættes for lys i længere tid, kan det skabe problemer med udskriftskvaliteten.</p> <p>Undgå at berøre fotokonduktortromlen under billedenheden. Hvis du berører tromlen, kan det påvirke kvaliteten af fremtidige udskriftsopgaver.</p> <p>b. Udskriv dokumentet.</p> <p>Forekommer der lodrette mørke striber på udskrifterne?</p>	Gå til trin 3.	Problemet er løst.
<p>Trin 3</p> <p>a. Kontroller, om der trænger stærkt lys ind fra højre side af printeren, og flyt printeren, hvis det er nødvendigt.</p> <p>b. Udskriv dokumentet.</p> <p>Forekommer der lodrette mørke striber på udskrifterne?</p>	Se Kontakt til kundesupport .	Problemet er løst.

Lodrette mørke streger eller striber





-  **Bemærk:** Før du løser problemet, skal du udskrive kvalitetstestsiderne. Vælg **Indstillinger > Fejlfinding > Udskriv kvalitetstestsider** på betjeningspanelet. På printermodeller uden berøringsfølsom skærm skal du trykke på **OK** for at navigere gennem indstillingerne.

Fejlfinding af et problem

Handling	Ja	Nej
<p>Trin 1</p> <p>a. Kontroller, om der er sat en original og understøttet Xerox-tonerpatron i printeren.</p> <p>Hvis patronen ikke understøttes, skal du installere en understøttet patron.</p> <p>b. Udskriv dokumentet.</p> <p>Forekommer der lodrette mørke linjer eller streger på udskrifterne?</p>	Gå til trin 2.	Problemet er løst.
<p>Trin 2</p> <p>a. Fjern billedenheden, og installer den igen.</p> <p>Billedenheden må ikke udsættes for direkte lys i mere end 10 minutter. Hvis produktet udsættes for lys i længere tid, kan det skabe problemer med udskriftskvaliteten.</p> <p>Undgå at berøre fotokonduktortromlen under billedenheden. Hvis du berører tromlen, kan det påvirke kvaliteten af fremtidige udskriftsopgaver.</p> <p>b. Udskriv dokumentet.</p> <p>Forekommer der lodrette mørke linjer eller streger på udskrifterne?</p>	Gå til trin 3.	Problemet er løst.
<p>Trin 3</p> <p>a. Udskift billedenheden.</p> <p>b. Udskriv dokumentet.</p> <p>Forekommer der lodrette mørke linjer eller streger på udskrifterne?</p>	Se Kontakt til kundesupport .	Problemet er løst.

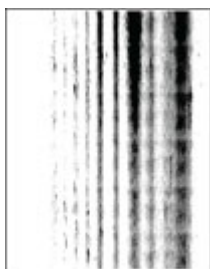
Lodrette mørke streger med manglende udskrift



 **Bemærk:** Før du løser problemet, skal du udskrive kvalitetstestsiderne. Vælg **Indstillinger > Fejlfinding > Udskriv kvalitetstestsider** på betjeningspanelet. På printermodeller uden berøringsfølsom skærm skal du trykke på **OK** for at navigere gennem indstillingerne.

Handling	Ja	Nej
<p>Trin 1</p> <p>a. Fjern billedenheden, og indsæt den igen.</p> <p>Billedenheden må ikke udsættes for direkte lys i mere end 10 minutter. Hvis produktet udsættes for lys i længere tid, kan det skabe problemer med udskriftskvaliteten.</p> <p>Undgå at berøre fotokonduktortromlen under billedenheden. Hvis du berører tromlen, kan det påvirke kvaliteten af fremtidige udskriftsopgaver.</p> <p>b. Udskriv dokumentet.</p> <p>Er der lodrette mørke streger med manglende billeder på udskrifterne?</p>	Gå til trin 2.	Problemet er løst.
<p>Trin 2</p> <p>a. Kontroller, om der er sat en original og understøttet Xerox-tonerpatron i printeren.</p> <p>Hvis patronen ikke understøttes, skal du installere en understøttet patron.</p> <p>b. Udskriv dokumentet.</p> <p>Er der lodrette mørke streger med manglende billeder på udskrifterne?</p>	Se Kontakt til kundesupport .	Problemet er løst.

Gentagne fejl på udskrift



 **Bemærk:** Før du løser problemet, skal du udskrive kvalitetstestsiderne. Vælg **Indstillinger > Fejlfinding > Udskriv kvalitetstestsider** på betjeningspanelet. På printermodeller uden berøringsfølsom skærm skal du trykke på **OK** for at navigere gennem indstillingerne.

Handling	Ja	Nej
<p>Trin 1</p> <p>Brug kvalitetstestsiderne til at kontrollere, om afstanden mellem gentagne fejl svarer til en af følgende:</p> <p>Billedenhed</p> <ul style="list-style-type: none"> • 75,40 mm • 34,70 mm • 23,9 mm <p>Tonerpatron</p> <ul style="list-style-type: none"> • 35,70 mm • 36,80 mm <p>Overføringsrulle</p> <ul style="list-style-type: none"> • 44 mm <p>Fuser</p> <ul style="list-style-type: none"> • 78,1 mm • 75,4 mm <p>Svarer afstanden mellem gentagne fejl til nogen af målene?</p>	<p>Gå til trin 2.</p>	<p>Notér afstanden, og gå derefter til Kontakt til kundesupport.</p>
<p>Trin 2</p> <p>a. Udskift det forbrugsstof, der svarer til afstanden mellem gentagne fejl.</p> <p>Hvis forbrugsstoffet er en overføringsrulle eller fuser, skal du se Kontakt til kundesupport.</p> <p>b. Udskriv dokumentet.</p> <p>Forekommer der gentagne fejl?</p>	<p>Se Kontakt til kundesupport.</p>	<p>Problemet er løst.</p>

Udskriftsopgaver udskrives ikke

Handling	Ja	Nej
<p>Trin 1</p> <p>a. Åbn dialogboksen Udskriv fra det dokument, du prøver at udskrive, og kontroller, om du har valgt den rigtige printer.</p> <p>b. Udskriv dokumentet.</p> <p>Udskrives dokumentet?</p>	Problemet er løst.	Gå til trin 2.
<p>Trin 2</p> <p>a. Kontroller, om printeren er tændt.</p> <p>b. Løs eventuelle fejlmeddelelser, der vises på skærmen.</p> <p>c. Udskriv dokumentet.</p> <p>Udskrives dokumentet?</p>	Problemet er løst.	Gå til trin 3.
<p>Trin 3</p> <p>a. Undersøg, om portene fungerer, og om kablerne er sat helt ind i computeren og printeren.</p> <p>Du kan finde yderligere oplysninger i den opsætningsvejledning, der leveres sammen med printeren.</p> <p>b. Udskriv dokumentet.</p> <p>Udskrives dokumentet?</p>	Problemet er løst.	Gå til trin 4.
<p>Trin 4</p> <p>a. Sluk for printeren, og vent ca. 10 sekunder. Tænd derefter printeren igen.</p> <p>b. Udskriv dokumentet.</p> <p>Udskrives dokumentet?</p>	Problemet er løst.	Gå til trin 5.
<p>Trin 5</p> <p>a. Fjern printerdriveren, og indsæt den igen.</p> <p>b. Udskriv dokumentet.</p> <p>Udskrives dokumentet?</p>	Problemet er løst.	Se Kontakt til kundesupport .

Langsom udskrivning

Handling	Ja	Nej
<p>Trin 1</p> <p>Sørg for, at printerkablet sidder korrekt i printeren og computeren, printerserveren eller en anden netværksenhed.</p> <p>Udskriver printeren langsomt?</p>	Gå til trin 2.	Problemet er løst.
<p>Trin 2</p> <p>a. Sørg for, at printeren ikke er i Lydløs tilstand.</p> <p>På betjeningspanelet skal du vælge: Indstillinger > Enhed > OK > Vedligeholdelse > OK > Konfigurationsmenu > OK > Enhedsdrift > OK > Stille tilstand > OK.</p> <p>b. Udskriv dokumentet.</p> <p>Udskriver printeren langsomt?</p>	Gå til trin 3.	Problemet er løst.
<p>Trin 3</p> <p>a. Afhængigt af dit operativsystem skal du angive udskriftsopløsningen i Udskriftsindstillinger eller i dialogboksen Udskriv.</p> <p>b. Indstil opløsningen til 600 dpi.</p> <p>c. Udskriv dokumentet.</p> <p>Udskriver printeren langsomt?</p>	Gå til trin 4.	Problemet er løst.
<p>Trin 4</p> <p>a. På betjeningspanelet skal du vælge: Indstillinger > Udskrivning > OK > Kvalitet > OK > Udskriftsopløsning > OK.</p> <p>b. Indstil opløsningen til 600 dpi.</p> <p>c. Udskriv dokumentet.</p> <p>Udskriver printeren langsomt?</p>	Gå til trin 5.	Problemet er løst.
<p>Trin 5</p> <p>a. Afhængigt af dit operativsystem skal du angive indstillingen for papirtypen i</p>	Gå til trin 6.	Problemet er løst.

Handling	Ja	Nej
<p>Udskriftsindstillinger eller i dialogboksen Udskriv.</p> <ul style="list-style-type: none"> • Sørg for, at indstillingen stemmer overens med det papir, der er lagt i. • Du kan også ændre indstillingerne på printerens betjeningspanel. Gå til Indstillinger > Papir > Magasinkonfiguration > Papirformat/type. • Kraftigere papir udskrives langsommere. • Papir, der er smallere end formaterne Letter, A4 og Legal, udskrives muligvis langsommere. <p>b. Udskriv dokumentet.</p> <p>Udskriver printeren langsomt?</p>		
<p>Trin 6</p> <p>a. Sørg for, at printerindstillingerne for struktur og vægt svarer til det papir, der er ved at blive lagt i.</p> <p>På betjeningspanelet skal du vælge: Indstillinger > Papir > OK > Mediekonfiguration > OK > Medietyper > OK.</p> <p>Groft papir og kraftigt papir udskrives muligvis langsommere.</p> <p>b. Udskriv dokumentet.</p> <p>Udskriver printeren langsomt?</p>	<p>Gå til trin 7.</p>	<p>Problemet er løst.</p>

Fejlfinding af et problem

Handling	Ja	Nej
Trin 7 Fjern tilbageholdte opgaver. Udskriver printeren langsomt?	Gå til trin 8.	Problemet er løst.
Trin 8 a. Sørg for, at printeren ikke overopheder. <ul style="list-style-type: none"> • Lad printeren køle ned efter en stor udskriftsopgave. • Vær opmærksom på den anbefalede omgivende temperatur for printeren. Se Printerens placering for flere oplysninger. b. Udskriv dokumentet. Udskriver printeren langsomt?	Se Kontakt til kundesupport .	Problemet er løst.

Opgaver udskrives fra det forkerte magasin eller på det forkerte papir

Handling	Ja	Nej
<p>Trin 1</p> <p>a. Kontroller, om du udskriver på det korrekte papir. b. Udskriv dokumentet.</p> <p>Udskrives dokumentet på det korrekte papir?</p>	Gå til trin 2.	Ilæg det korrekte papirformat og papirtype.
<p>Trin 2</p> <p>a. Afhængigt af dit operativsystem skal du angive papirformat og papirtype enten under Udskriftsindstillinger eller i dialogboksen Udskriv.</p> <p>Du kan også ændre indstillingerne på printerens betjeningspanel. Gå til: Indstillinger > Papir > Magasinkonfiguration > Papirformat/type.</p> <p>b. Sørg for, at indstillingerne passer til det ilagte papir. c. Udskriv dokumentet.</p> <p>Udskrives dokumentet på det korrekte papir?</p>	Problemet er løst.	Se Kontakt til kundesupport .

Fortrolige og andre tilbageholdte dokumenter udskrives ikke

Handling	Ja	Nej
<p>Trin 1</p> <p>a. Fra betjeningspanelet skal du kontrollere, om dokumenterne vises på listen Tilbageholdte opgaver.</p> <p>Hvis dokumenterne ikke vises på listen, kan du udskrive dokumenterne ved hjælp af indstillingerne Udskriv og Tilbagehold.</p> <p>b. Udskriv dokumenterne.</p> <p>Udskrives dokumenterne?</p>	Problemet er løst.	Gå til trin 2.
<p>Trin 2</p> <p>Udskriftopgaven kan indeholde en formatfejl eller ugyldige data. Slet udskriftsopgaven, og send den igen.</p> <p>Udskrives dokumenterne?</p>	Problemet er løst.	Gå til trin 3.

Handling	Ja	Nej
<p>Trin 3</p> <p>Hvis du udskriver fra internettet, kan printeren være ved at læse flere opgavetitler som dubletter.</p> <p>Til Windows-brugere</p> <ol style="list-style-type: none"> Åbn dialogboksen Udskriftsindstillinger. Fra fanen Udskrivning og tilbageholdelse skal du klikke på Brug Udskriv og tilbagehold og derefter klikke på Bevar identiske dokumenter. Indtast en PIN-kode, og gem derefter ændringerne. Send udskriftsopgaven. <p>Til Macintosh-brugere</p> <ol style="list-style-type: none"> Gem og navngiv hver opgave separat. Send opgaven individuelt. <p>Udskrives dokumenterne?</p>	<p>Problemet er løst.</p>	<p>Gå til trin 4.</p>
<p>Trin 4</p> <ol style="list-style-type: none"> Slet nogle andre tilbageholdte opgaver for at frigøre mere hukommelse i printeren. Udskriv dokumenterne. <p>Udskrives dokumenterne?</p>	<p>Problemet er løst.</p>	<p>Se Kontakt til kundesupport.</p>

Printeren reagerer ikke

Handling	Ja	Nej
<p>Trin 1</p> <p>Kontroller, om netledningen er sluttet til stikkontakten.</p> <p> ADVARSEL—RISIKO FOR PERSONSKADE: Tilslut netledningen til en passende normeret og korrekt jordet stikkontakt, der er lettilgængelig og i nærheden af produktet, for at undgå risiko for brand eller elektrisk stød.</p> <p>Reagerer printeren?</p>	<p>Problemet er løst.</p>	<p>Gå til trin 2.</p>
<p>Trin 2</p> <p>Kontroller, om der er slukket for strømmen på stikkontakten eller en anden afbryder.</p> <p>Er der slukket for strømmen på stikkontakten eller en anden afbryder?</p>	<p>Tænd stikkontakten, eller nulstil afbryderen.</p>	<p>Gå til trin 3.</p>
<p>Trin 3</p> <p>Kontroller, om printeren er tændt.</p> <p>Er printeren tændt?</p>	<p>Gå til trin 4.</p>	<p>Tænd for printeren.</p>
<p>Trin 4</p> <p>Kontroller, om printeren er i slumre- eller dvaletilstand.</p> <p>Er printeren i slumre- eller dvaletilstand?</p>	<p>Tryk på tænd/sluk-knappen for at aktivere printeren.</p>	<p>Gå til trin 5.</p>
<p>Trin 5</p> <p>Kontroller, om kablerne mellem printerens og computerens porte er sat i de rigtige porte.</p> <p>Er kablerne sat i de rigtige porte?</p>	<p>Gå til trin 6.</p>	<p>Indsæt kablerne i de korrekte porte.</p>

Handling	Ja	Nej
<p>Trin 6 Installer den korrekte printerdriver. Reagerer printeren?</p>	<p>Problemet er løst.</p>	<p>Gå til trin 7.</p>
<p>Trin 7 Sluk for printeren, og vent ca. 10 sekunder. Tænd derefter printeren igen. Reagerer printeren?</p>	<p>Problemet er løst.</p>	<p>Se Kontakt til kundesupport.</p>

Problemer med netværksforbindelsen

Kan ikke åbne den integrerede webserver

Handling	Ja	Nej
<p>Trin 1</p> <p>Kontroller, om printeren er tændt. Er printeren tændt?</p>	Gå til trin 2.	Tænd for printeren.
<p>Trin 2</p> <p>Sørg for, at printerens IP-adresse er korrekt.</p> <ul style="list-style-type: none"> • Se IP-adressen på startskærmen. • En IP-adresse vises som fire sæt tal, adskilt af punktummer, f.eks. 123.123.123.123. <p>Er printerens IP-adresse korrekt?</p>	Gå til trin 3.	Indtast printerens korrekte IP-adresse i adressefeltet.
<p>Trin 3</p> <p>Kontroller, om du bruger en understøttet browser.</p> <ul style="list-style-type: none"> • Internet Explorer version 11 eller nyere • Microsoft Edge • Safari version 6 eller nyere • Google Chrome™ version 32 eller nyere • Mozilla Firefox version 24 eller nyere <p>Er din browser understøttet?</p>	Gå til trin 4.	Installer en understøttet browser.
<p>Trin 4</p> <p>Kontroller, om netværksforbindelsen fungerer. Fungerer netværksforbindelsen?</p>	Gå til trin 5.	Kontakt din administrator.
<p>Trin 5</p> <p>Kontroller, om kabelforbindelserne til printeren og printerserveren er sikre. Du kan finde flere oplysninger i den dokumentation, der leveres sammen med printeren. Er alle kabelforbindelser sikre?</p>	Gå til trin 6.	Fastgør kabeltilslutningerne.

Handling	Ja	Nej
Trin 6 Kontrollér, at webproxyserverne er deaktiverede. Er webproxyserverne deaktiverede?	Gå til trin 7.	Kontakt din administrator.
Trin 7 Opret adgang til den integrerede webserver. Blev den integrerede webserver åbnet?	Problemet er løst.	Se Kontakt til kundesupport .

Kan ikke tilslutte printeren til Wi-Fi-netværket

Handling	Ja	Nej
Trin 1 Sørg for, at Aktiv adapter er indstillet til Automatisk. På betjeningspanelet skal du vælge: Indstillinger > OK > Netværk/porte > OK > Netværksoversigt > OK > Aktiv adapter > OK > Automatisk > OK . Kan printeren sluttes til Wi-Fi-netværket?	Problemet er løst.	Gå til trin 2.
Trin 2 Kontroller, om det korrekte Wi-Fi-netværk er valgt. Nogle routere deler muligvis standard SSID. Opretter du forbindelse til det rigtige Wi-Fi-netværk?	Gå til trin 4.	Gå til trin 3.
Trin 3 Opret forbindelse til det rigtige Wi-Fi-netværk. Se Tilslutning af printeren til et Wi-Fi-netværk for flere oplysninger. Kan printeren sluttes til Wi-Fi-netværket?	Problemet er løst.	Gå til trin 4.
Trin 4	Gå til trin 6.	Gå til trin 5.

Fejlfinding af et problem

Handling	Ja	Nej
<p>Kontroller trådløs sikkerhedstilstand.</p> <p>På betjeningspanelet skal du vælge Indstillinger > OK > Netværk/porte > OK > Trådløs > OK > Trådløs sikkerhedstilstand > OK.</p> <p>Er den korrekte trådløse sikkerhedstilstand valgt?</p>		
<p>Trin 5</p> <p>Vælg den korrekte trådløse sikkerhedstilstand.</p> <p>Kan printeren sluttes til Wi-Fi-netværket?</p>	Problemet er løst.	Gå til trin 6.
<p>Trin 6</p> <p>Sørg for, at du har indtastet den korrekte netværksadgangskode.</p> <p>Vær opmærksom på mellemrum, tal og store bogstaver i adgangskoden.</p> <p>Kan printeren sluttes til Wi-Fi-netværket?</p>	Problemet er løst.	Se Kontakt til kundesupport .

Problemer med forbrugsstoffer

Udskift patron, matcher ikke printerområde

Dette problem kan udbedres ved at købe en patron til det rigtige område, der svarer til området for printeren, eller købe en verdensomspændende patron.

- Det første ciffer i meddelelsen efter 42 angiver området for printeren.
- Det andet nummer i meddelelsen efter 42 angiver området for patronen.

Tabel 8.1 Områder for printere og tonerpatron

Område	Numerisk kode
Verdensomspændende eller udefineret område	0
Nordamerika (USA, Canada)	1
Europæiske Økonomiske Samarbejdsområde, Vesteuropa, Nordiske lande, Schweiz	2
Asien/Stillehavsområdet	3
Latinamerika	4
Resten af Europa, Mellemøsten, Afrika	5
Australien, New Zealand	6
Ugyldig region	9

 **Bemærk:** Find de regionale indstillinger på printeren og tonerpatronen ved at udskrive kvalitetstestsiderne. På betjeningspanelet skal du vælge: **Indstillinger > Fejlfinding > Udskriv kvalitetstestsider.**

Ikke-Xerox forbrugsstoffer

Printeren har registreret ikke-Xerox-forbrugsstoffer i printeren.

Din Xerox-printer er designet til at fungere bedst med originale Xerox-dele og -forbrugsstoffer. Brug af forbrugsstoffer eller enheder fra en tredjepart påvirker muligvis printerens og de tilhørende billedkomponenters ydeevne, pålidelighed eller levetid.

Alle indikatorer for levetid er udviklet til at fungere sammen med Xerox-forbrugsstoffer og giver muligvis uforudsigelige resultater, hvis der bruges forbrugsstoffer eller enheder fra tredjepart. Brug af billedkomponenter ud over den tilsigtede levetid skader muligvis Xerox-printeren eller de tilknyttede komponenter.



Advarsel: Brug af forbrugsstoffer eller dele fra tredjepart kan påvirke garantidækningen. Skader, som skyldes, at der er brugt forbrugsstoffer eller dele fra tredjepart, er muligvis ikke dækket af garantien.

Tryk samtidigt på X og OK på betjeningspanelet, og hold dem nede i 15 sekunder for at acceptere alle disse risici og fortsætte med at bruge ikke-originale forbrugsstoffer i printeren.

Hvis du ikke ønsker at acceptere disse risici, skal du fjerne forbrugstoffet fra tredjepart og installere originale Xerox-forbrugsstoffer eller i printeren. Se [Brug af originale Xerox-forbrugsstoffer](#) for flere oplysninger.

Udredning af papirstop

Undgå papirstop

Ilæg papiret korrekt

- Sørg for, at papiret ligger jævnt i magasinet.

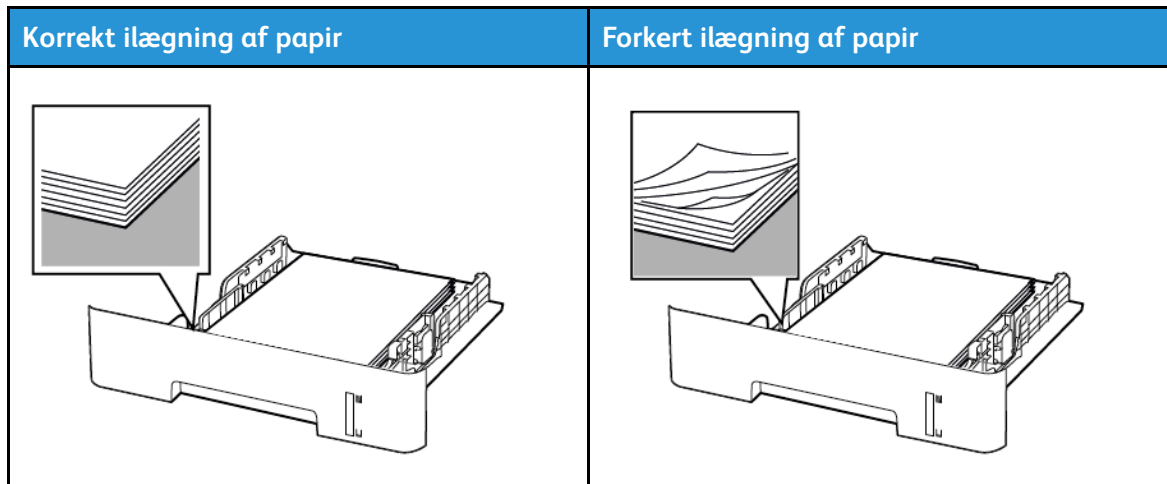

- Du må ikke lægge papir i et magasin, mens printeren udskriver.
- Du må ikke ilægge for meget papir. Sørg for, at stakkens højde ikke når op til indikatoren for maksimal papirofyldning.
- Skub ikke papiret ind i magasinet. Ilæg papiret som vist på billedet.

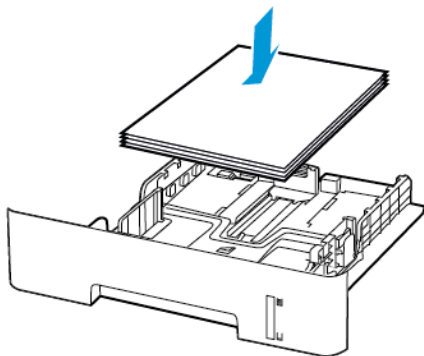

- Sørg for, at papirstyrene er placeret korrekt og ikke trykker hårdt mod papiret eller konvolutterne.
- For 2-sidet udskrivning på papir i A4-format skal du sikre dig, at indstillingen for papirformat i dupleksenheden er angivet til A4.
- For 2-sidet udskrivning på papirformaterne Letter, Legal, Oficio eller Folio skal du sikre dig, at indstillingen for papirformat i dupleksenheden er angivet til Letter.
- Skub magasinet helt ind i printeren, når papiret er lagt i.

Anvend det anbefalede papir

- Brug kun det anbefalede papir eller specialmedie.
- Ilæg ikke papir, der er krøllet, fugtigt, bukket eller bølget.
- Bøj, luft og juster papirkanterne inden ilægning.



- Anvend ikke papir, der er klippet eller beskåret manuelt.
- Bland ikke papir af forskellige formater, vægt eller typer i det samme magasin.
- Kontroller, om papirformatet og -typen er angivet korrekt på computeren eller printerens betjeningspanel.
- Opbevar papiret i overensstemmelse med fabrikantens anbefalinger.

Identifikation af områder med papirstop

- Når der er valgt Til for Papirstophjælp, fjerner printeren tomme sider eller sider med delvise udskrifter, når fastklemte sider er blevet fjernet. Undersøg, om udskriften har tomme sider.
- Når der er valgt Til eller Automatisk for Genopret ved stop, genudskriver printeren fastklemte sider.

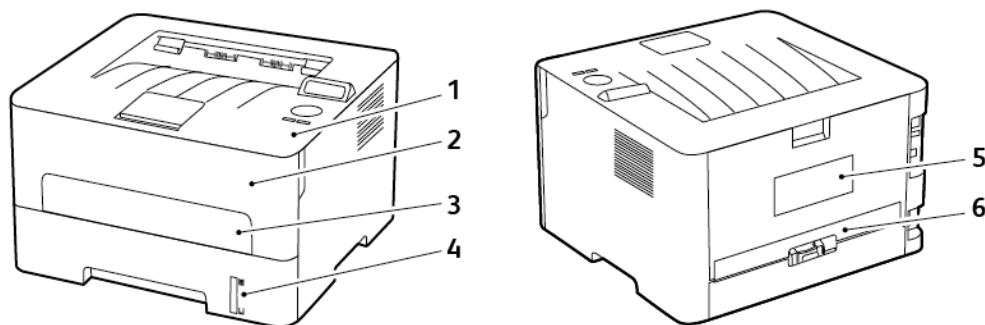

1. Standardudfaldsbakke
2. Frontlåde
3. Manuel fremfører
4. Standard papirmagasin til 250 ark
5. Baglåde
6. Dupleksenhed

Papirstop i papirmagasinet

1. Fjern magasinet.

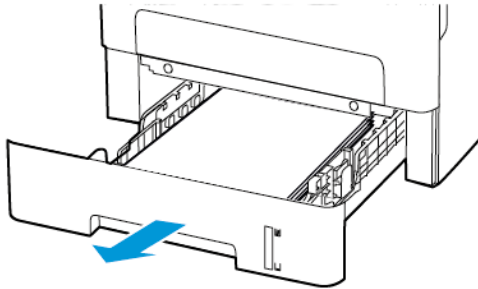

2. Fjern det fastsiddende papir.

 **Bemærk:** Sørg for at fjerne alle papirdele.

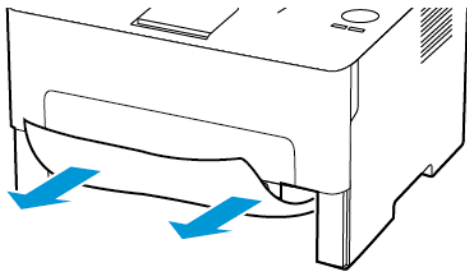

3. Isæt papirmagasinet.

Papirstop i frontlågen

1. Åbn frontlågen.

 **Advarsel:** For at undgå beskadigelse fra elektrostatisk afladning skal du trykke på en hvilken som helst ikke-tildækket metalramme på printeren, før du forsøger at få adgang til eller røre ved dele i printeren.

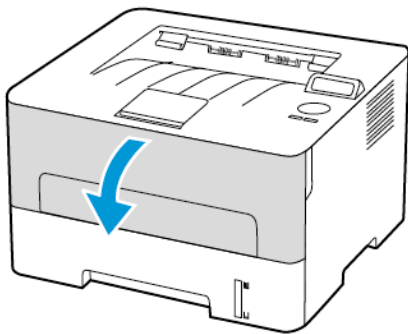

Fejlfinding af et problem

2. Fjern billedenheden.

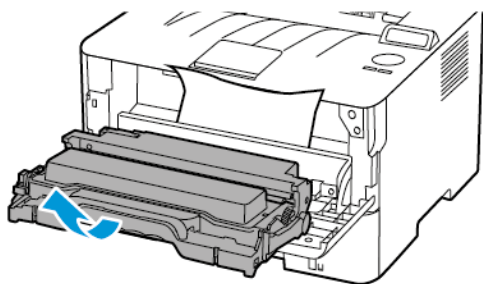

⚠ Advarsel: Billedenheden må ikke udsættes for direkte lys i mere end 10 minutter. Hvis produktet udsættes for lys i længere tid, kan det skabe problemer med udskriftskvaliteten.

⚠ Advarsel: Undgå at berøre fotokonduktortromlen. Hvis du berører tromlen, kan det påvirke kvaliteten af fremtidige udskriftsopgaver.

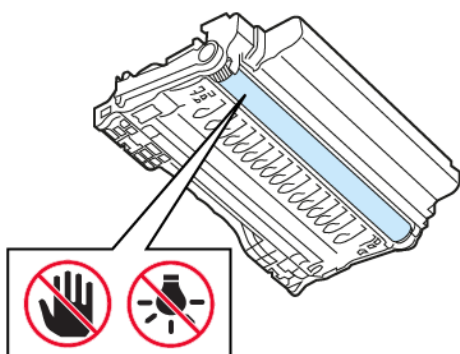

3. Fjern det fastsiddende papir.

⚠ ADVARSEL—VARM OVERFLADE: Printeren kan være varm indvendig. For at reducere risikoen for forbrændinger fra en varm komponent skal du lade overfladen køle af, inden du berører den.

✎ Bemærk: Sørg for at fjerne alle papirdelle.

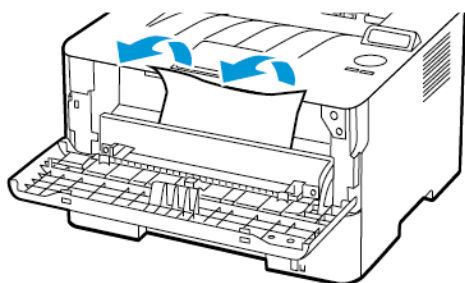

4. Indsæt billedenheden.

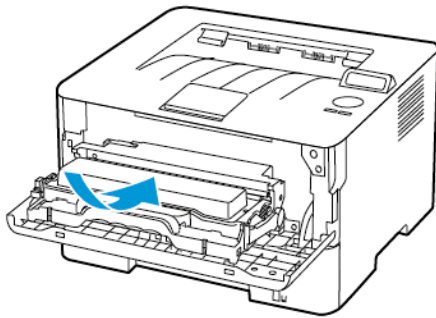

5. Luk lågen.

Papirstop i baglågen

1. Åbn baglågen.

 **ADVARSEL—VARM OVERFLADE:** Printeren kan være varm indvendig. For at reducere risikoen for forbrændinger fra en varm komponent skal du lade overfladen køle af, inden du berører den.

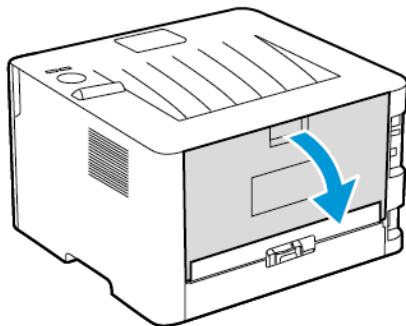

2. Åbn lågen til fuseren.

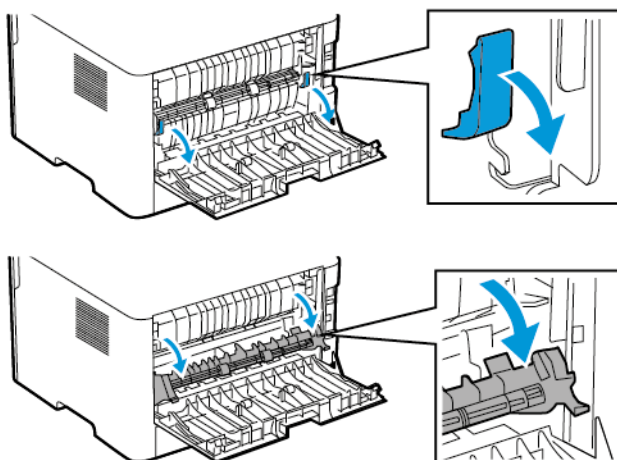

Fejlfinding af et problem

3. Fjern det fastsiddende papir.

 **Bemærk:** Sørg for at fjerne alle papirdele.

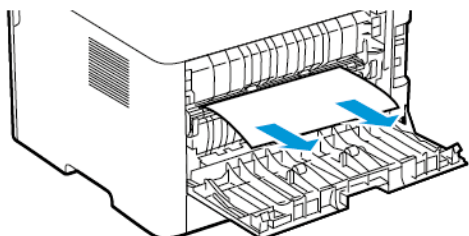



4. Luk lågen til fuseren.
5. Luk baglågen.

Papirstop i dupleksenheden

1. Træk dupleksenheden ud, og fjern derefter papirstoppet.

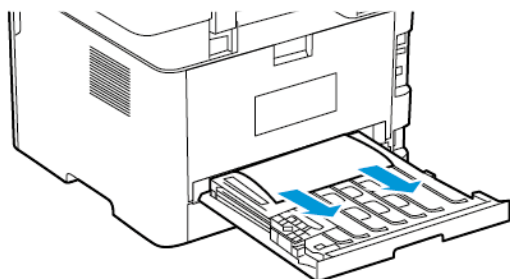
 **Advarsel:** For at undgå beskadigelse fra elektrostatisk afladning skal du trykke på en hvilken som helst ikke-tildækket metalramme på printeren, før du forsøger at få adgang til eller røre ved dele i printeren.



 **Bemærk:** Sørg for at fjerne alle papirdele.

2. Skub dupleksenheden ind på plads.

Papirstop i standardudfaldsbakke

Fjern det fastsiddende papir.

 **Bemærk:** Sørg for at fjerne alle papirdele.

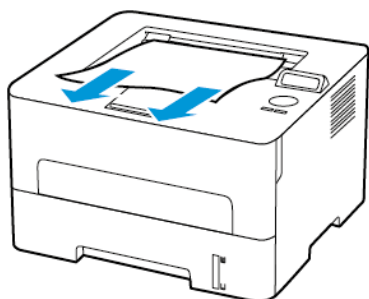

Papirstop i den manuelle fremfører

Fjern det fastsiddende papir.

 **Bemærk:** Sørg for at fjerne alle papirdele.

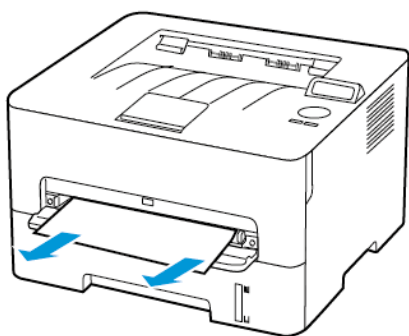

Problemer med papirfremføring

Konvolut klæber sammen under udskrivning

Handling	Ja	Nej
<p>Trin 1</p> <p>a. Brug en konvolut, der har været opbevaret tørt.</p> <p>Udskrivning på konvolutter med højt fugtindhold kan få flappen til at klæbe sammen.</p> <p>b. Send udskriftsopgaven.</p> <p>Klæbede konvolutten sammen under udskrivning?</p>	Gå til trin 2.	Problemet er løst.
<p>Trin 2</p> <p>a. Sørg for, at papirtypen er indstillet til Konvolut.</p> <p>På betjeningspanelet skal du vælge:</p> <p>Indstillinger > Papir > Magasinkonfiguration > Papirformat/type</p> <p>b. Send udskriftsopgaven.</p> <p>Klæbede konvolutten sammen under udskrivning?</p>	Se Kontakt til kundesupport .	Problemet er løst.

Sorteret udskrivning fungerer ikke

Handling	Ja	Nej
<p>Trin 1</p> <p>a. På betjeningspanelet skal du vælge: Indstillinger > Udskrivning > OK > Layout > OK > Sortering > OK > Til [1,2,1,2,1,2] > OK</p> <p>b. Udskriv dokumentet.</p> <p>Er dokumentet sorteret korrekt?</p>	<p>Problemet er løst.</p>	<p>Gå til trin 2.</p>
<p>Trin 2</p> <p>a. Fra dokumentet, som du forsøger at udskrive, skal du åbne dialogboksen Udskriv, og derefter vælge</p> <p>b. Udskriv dokumentet.</p> <p>Er dokumentet sorteret korrekt?</p>	<p>Problemet er løst.</p>	<p>Gå til trin 3.</p>
<p>Trin 3</p> <p>a. Reducer antallet af sider, der skal udskrives.</p> <p>b. Udskriv dokumentet.</p> <p>Er siderne sorteret korrekt?</p>	<p>Problemet er løst.</p>	<p>Se Kontakt til kundesupport.</p>

Der opstår ofte papirstop

Handling	Ja	Nej
<p>Trin 1</p> <p>a. Fjern magasinet. b. Undersøg, om papir er korrekt ilagt.</p> <ul style="list-style-type: none"> • Kontroller, om papirstyrene er placeret korrekt. • Sørg for, at stakkens højde ikke når op til indikatoren for maksimal papiropfyldning. • Sørg for at udskrive på det anbefalede papirformat og -type. <p>c. Isæt papirmagasinet. d. Udskriv dokumentet.</p> <p>Forekommer der regelmæssigt papirstop?</p>	Gå til trin 2.	Problemet er løst.
<p>Trin 2</p> <p>a. På betjeningspanelet skal du vælge: Indstillinger > Papir > Magasinkonfiguration > Papirformat/type</p> <p>b. Angivelse af korrekt papirformat og -type. c. Udskriv dokumentet.</p> <p>Forekommer der regelmæssigt papirstop?</p>	Gå til trin 3.	Problemet er løst.
<p>Trin 3</p> <p>a. Ilæg papir fra en ny pakke.</p> <p>Papiret bliver fugtigt pga. høj luftfugtighed. Opbevar papiret i den originale indpakning, indtil det skal bruges.</p> <p>b. Udskriv dokumentet.</p> <p>Forekommer der regelmæssigt papirstop?</p>	Se Kontakt til kundesupport .	Problemet er løst.

Fastklemte sider udskrives ikke igen

Handling	Ja	Nej
<p>a. På betjeningspanelet skal du vælge: Indstillinger > Enhed > OK > Meddelelser > OK > Gendan indhold ved papirstop > OK > Genoprettelse efter papirstop > OK</p> <p>b. Vælg til eller Auto, og tryk derefter på OK.</p> <p>Udskrives de fastklemte sider igen?</p>	Problemet er løst.	Se Kontakt til kundesupport .

Kontakt til kundesupport

Gå til <https://www.xerox.com/office/worldcontacts> for at se telefonnumre til Customer Support Center. Før du henvender dig til kundesupport, skal du sørge for at have følgende oplysninger:

- Printerproblem
- Fejlmeddelelse
- Printermodel og serienummer

For at få adgang til kundesupport skal du søge gennem vidensbasen, gennemse brugerdokumentation eller downloade printersoftware, gå til <https://support.xerox.com> og indtaste dit produkt i søgefeltet.

A

Lovgivningsmæssige oplysninger

Dette tillæg indeholder:

- Lovgivning..... 162
- Dataark for materialesikkerhed..... 168

Lovgivning

Støjemissionsniveauer

Følgende målinger blev foretaget i henhold til ISO 7779 og rapporteret i overensstemmelse med ISO 9296.

 **Bemærk:** Nogle af tilstandene gælder muligvis ikke for dit produkt.

Gennemsnitligt lydtryk i 1 meters afstand, dBA	
Udskrivning	1-sidet: 53 2-sidet: 50
Klar	16

Meddelelse om statisk følsomhed



Dette symbol angiver komponenter, der er følsomme over for statisk elektricitet. Undgå at berøre områder nær disse symboler uden først at røre en metaloverflade på et sted væk fra symbol.

For at undgå beskadigelse fra elektrostatisk afladning, når du udfører vedligeholdelsesopgaver som f.eks. afhjælper papirstop eller udskifter forbrugsvarer, skal du trykke på en hvilken som helst ikke-tildækket metalramme på printeren, før du forsøger at få adgang til eller røre ved dele i printeren, selv om symbolet ikke er til stede.

ENERGY STAR



Alle Xerox-produkter, der bærer ENERGY STAR-emblemet på produktet eller viser det på startskærmen, er certificeret som værende i overensstemmelse med EPA's (Environmental Protection Agency) ENERGY STAR-krav fra fremstillingsdatoen.

Temperaturoplysninger

Omgivende driftstemperatur	10 til 32,2°C (50 til 90°F)
Forsendelsestemperatur	-40 til 43,3°C (-40 til 110°F)
Opbevaringstemperatur og relativ luftfugtighed	-40 til 43,3 °C (-40 til 110 °F) 8 til 80 % RH

Información de la energía de México

- Consumo de energía en operación: 460 Wh
- Consumo de energía en modo de espera: 0,1 Wh
- Cantidad de producto por unidad de energía consumida: 4.15 páginas/Wh

Lasererklæring

Printeren er certificeret i USA i henhold til kravene i DHHS 21 CFR kapitel I, underafsnit J for klasse I (1) laserprodukter og er andre steder certificeret som et klasse I-laserprodukt i henhold til kravene i IEC 60825-1: 2014.

Klasse I-laserprodukter anses ikke som farlige. Lasersystemet og printeren er designet på en sådan måde, at der ikke er en direkte laserstråling, der overskrider Klasse I-niveauet under normal brug, brugers vedligeholdelse eller de foreskrevne servicebetingelser. Printerens hovedenhed, som ikke skal serviceres, og som indeholder en laser med følgende specifikationer:

- Klasse: IIIb (3b) AlGaAs
- Nominel udgangseffekt (milliwatt): 15
- Bølgelængde (nanometer): 775–800

Effekt

Produktets strømforbrug

Følgende tabel dokumenterer de forhold vedrørende energiforbrug, der gør sig gældende for produktet.

 **Bemærk:** Nogle af tilstandene gælder muligvis ikke for dit produkt.

Tilstand	Beskrivelse	Strømforbrug (watt)
Udskrivning	Produktet genererer udskrifter fra elektroniske input.	460
Klar	Produktet venter på et udskriftsjob.	4,0
Dvaletilstand	Produktet er i energibesparende tilstand på højt niveau.	1,2
Strømsparer	Produktet er i energibesparende tilstand på lavt niveau.	I/R
Fra	Produktet er tilsluttet en stikkontakt, men afbryderknappen er slukket.	0,1

De niveauer for strømforbrug, der er angivet i ovenstående tabel, repræsenterer gennemsnitsmålinger over tid. Et momentant strømforbrug kan være væsentligt højere end gennemsnitsværdien.

Slumretilstand

Dette produkt er designet med en energibesparende funktion, der kaldes Slumretilstand. Slumringstilstanden sparer energi ved at sænke strømforbruget i perioder med inaktivitet. Slumretilstanden aktiveres automatisk, når produktet ikke har været i brug i et nærmere angivet tidsrum, der kaldes Slumretilstands-timeout.

 **Bemærk:** Fabriksindstilling for slumretilstands-timeout for dette produkt er 15 minutter.

Du kan angive slumringstilstands-timeout til at være mellem 1 minut og 120 minutter på konfigurationsmenuerne. Hvis udskrivningshastigheden er mindre end eller lig med 30 sider pr. minut, kan du højst indstille timeout til 60 minutter. Indstilling af slumringstilstands-timeout på en lav værdi reducerer energiforbruget, men kan øge produktets svartid. Indstilling af slumringstilstands-timeout på en høj værdi, giver en hurtig svartid, men bruger mere energi.

Dvaletilstand

Dette produkt er designet med en driftstilstand, der bruger meget lidt strøm, som kaldes Dvaletilstand. I dvaletilstand lukkes alle de andre systemer sikkert ned.

Printeren kan gå i Dvaletilstand på en af følgende måder:

- Anvendelse af Dvale-timeout
- Brug af Planlæg strømtilstande



Bemærk: Fabriksstandarden for Dvaletimeout for dette produkt i alle lande eller områder er 3 dage.

Den tid, printerens venter efter et job er udskrevet, inden printerens går i Dvaletilstand, kan indstilles mellem en time og en måned.

Slukket tilstand

Hvis dette produkt har en slukket tilstand, hvor der stadig bruges en lille mængde strøm, skal du tage netledningen ud af stikkontakten for at sørge for, at produktets strømforbrug ophører helt.

Samlet energiforbrug

Det er nogle gange praktisk at beregne produktets samlede energiforbrug. Eftersom strømforbrug angives i watt, skal strømforbruget ganges med den tid, som produktet bruger i hver tilstand, med henblik på at beregne energiforbruget. Produktets samlede energiforbrug udgøres af summen af de enkelte tilstandes energiforbrug.

Lovgivningsmæssige oplysninger for trådløse produkter

Dette afsnit indeholder lovgivningsmæssige oplysninger, der kun gælder for trådløse modeller.

Hvis du er i tvivl med hensyn til, hvorvidt din model er en trådløs model, skal du gå til <http://support.xerox.com>.

Meddelelse om modulkomponent

Trådløse modeller indeholder modulære komponenter. For at fastslå, hvilke modulkomponenter der er installeret i dit produkt, skal du se mærkningen på dit produkt.

Udsættelse for radiofrekvensstråling

Den udsendte strålingseffekt for denne enhed ligger langt under FCC-grænserne (og andre reguleringsmyndigheders grænser) for udsættelse for radiofrekvens. Der skal være mindst 20 cm mellem enhedens antenne og en person for at overholde FCC-grænserne (og andre reguleringsmyndigheders grænser) for udsættelse for radiofrekvens.

Innovation, Science and Economic Development Canada

Denne enhed overholder Innovation, Science and Economic Development Canada licensfritagne RSS-standarder. Betjening er underlagt følgende to krav:

1. Denne enhed må ikke forårsage interferens, og
2. Denne enhed skal acceptere enhver interferens, herunder interferens, der kan forårsage uønsket drift af enheden.

Innovation, Sciences et Développement économique Canada

Cet appareil est conforme aux normes RSS exemptes de licence d'Innovation, Sciences et Développement économique Canada. Son fonctionnement est soumis aux deux conditions suivantes:

1. Cet appareil ne doit pas causer d'interférences et
2. Il doit accepter toutes les interférences, y compris les celles qui peuvent entraîner un fonctionnement indésirable.

Overholdelse med Den Europæiske Union og Det Europæiske Økonomiske Samarbejdsområde



CE-mærket på dette produkt angiver overholdelse af gældende EU-direktiver. Den fulde tekst for EU-overensstemmelseserklæringen findes på <https://www.xerox.com/en-us/about/ehs>.

Erklæring fra EU og andre lande om operationelle frekvensbånd til radiosendere og maksimal RF-effekt

Dette radioprodukt transmitterer enten i 2,4 GHz (2,412-2,472 GHz i EU) eller 5 GHz (5,15-5,35, 5,47-5,725 i EU). Den maksimale sender-udgangseffekt for EIRP, herunder antenneforstærkning, er ≤ 20 dBm for begge bånd.

Federal Communications Commission (FCC) Erklæring om overholdelse af oplysninger

Dette produkt er testet og overholder kravene fastlagt for et Klasse B-digitalt udstyr ifølge del 15 i FCC-reglerne. Betjening er underlagt følgende to krav:

1. Denne enhed må ikke forårsage skadelig interferens, og
2. Denne enhed skal acceptere enhver modtaget interferens, herunder interferens, der kan forårsage uønsket drift.

FCC Klasse B-begrænsninger er beregnet til at give rimelig beskyttelse mod skadelig interferens, når udstyret anvendes i et beboet miljø. Dette udstyr genererer, bruger og kan udstråle radiofrekvensenergi, og hvis det ikke installeres og anvendes i overensstemmelse med disse instruktioner, kan det forårsage skadelig interferens med radiokommunikation. Det er imidlertid ikke nogen garanti for, at der ikke vil opstå interferens for en bestemt installation. Hvis dette udstyr ikke forårsager interferens med radio- eller tv-modtagelse, hvilket kan afgøres ved at tænde og slukke for udstyret, anbefales det, at brugeren prøver at undgå sådan interferens vha. en eller flere af nedenstående forslag:

- Drej eller flyt modtagerantennen.
- Øg afstanden mellem udstyret og modtageren.
- Sæt udstyrets stik i en stikkontakt på et andet kredsløb, end det modtageren er tilsluttet.
- Kontakt dit købssted eller servicerepræsentant for yderligere forslag.

Producenten er ikke ansvarlig for radio- eller tv-interferens, der er forårsaget af brug af andre end de anbefalede kabler eller af uautoriserede ændringer eller modifikationer af dette udstyr. Uautoriserede ændringer eller modifikationer kan annullere brugerens ret til at betjene dette udstyr.

 **Bemærk:** Brug et korrekt afskærmet og jordet kabel for at sikre overholdelse af FCC-reglerne om elektromagnetisk interferens for en klasse B-computerenhed. Brug af et erstatningskabel, der ikke er korrekt afskærmet og jordet, kan resultere i overtrædelse af FCC-reglerne.

Du kan få flere oplysninger om miljø, sundhed og sikkerhed i relation til dette Xerox-produkt og forbrugstoffer ved at kontakte:

Webadresse: <https://www.xerox.com/en-us/about/ehs>

Ring til (kun USA og Canada): 1-800-ASK-XEROX (1-800-275-9376)

E-mail: EHS-Europe@xerox.com

Overholdelseserklæring for Innovation, Science and Economic Development Canada

Dette klasse B digitale apparat opfylder alle krav i den canadiske standard for interferens-forårsagende udstyr ICES-003.

Avis de conformité aux normes de l'Innovation, Sciences et Développement économique Canada

Cet appareil numérique de classe B est conforme aux exigences de la norme canadienne relative aux équipements pouvant causer des interférences NMB-003.

Tyskland

Blendschutz

Das Gerät ist nicht für die Benutzung im unmittelbaren Gesichtsfeld am Bildschirmarbeitsplatz vorgesehen. Um störende Reflexionen am Bildschirmarbeitsplatz zu vermeiden, darf dieses Produkt nicht im unmittelbaren Gesichtsfeld platziert werden.

Importeur

Xerox GmbH
Hellersbergstraße 2-4
41460 Neuss
Deutschland

Turkey RoHS-regulativer

I overensstemmelse med artikel 7 (d), certificerer vi hermed, at udstyret "overholder EEE-reglerne".
"EEE yönetmeliğine uygundur."

Overholdelse af Ukraine RoHS

Обладнання відповідає вимогам Технічного регламенту щодо обмеження використання деяких небезпечних речовин в електричному та електронному обладнанні, затвердженого постановою Кабінету Міністрів України від 3 грудня 2008 № 1057.

(Udstyret overholder kravene i den tekniske forskrift, der er godkendt af resolutionen fra kabinettet i Ukraines ministerium den 3. december 2008 med hensyn til begrænsninger for brugen af visse farlige stoffer i elektrisk og elektronisk udstyr.)

Dataark for materialesikkerhed

På følgende adresse kan du få oplysninger om sikkerhedsdata vedrørende printeren:

- Webadresse: <https://safety sheets.business.xerox.com/en-us/>
- USA og Canada: 1-800-ASK-XEROX (1-800-275-9376)
- For andre markeder sendes en e-mail til EHS-Europe@xerox.com

Genbrug og bortskaffelse

Dette tillæg indeholder:

- Bortskaffelse og genbrug af produkter 170
- USA og Canada..... 171
- Xerox Green World Alliance..... 172
- Direktiv om affald af elektrisk og elektronisk udstyr (WEEE) 173

Bortskaffelse og genbrug af produkter

Bortskaf ikke printeren eller forbrugsstofferne som normalt husholdningsaffald. Kontakt de lokale myndigheder for at få oplysninger om muligheder for bortskaffelse og genbrug.

USA og Canada

Xerox har udviklet et returnerings- og genbrugsprogram. Kontakt din Xerox-repræsentant for at afgøre, om dette Xerox-produkt er inkluderet i programmet. For mere information om Xerox's miljøprogrammer skal du gå til <https://www.xerox.com/en-us/about/ehs>.

Xerox Green World Alliance

Xerox Green World Alliance-programmet giver dig mulighed for at returnere kvalificerede forbrugsstoffer til Xerox til genbrug eller genvinding. Alle de tomme tonerpatroner, som returneres til Xerox, bliver enten genbrugt eller adskilt til genvinding. Kasserne, som tonerpatronerne returneres i, genbruges også.

Hvis du vil returnere Xerox-patroner til genbrug eller genvinding, skal du gøre følgende:

1. Gå til <https://www.xerox.com/office/recycle>.
2. Klik på **Genbrug**.
3. Vælg en mulighed for returnering.

Direktiv om affald af elektrisk og elektronisk udstyr (WEEE)



WEEE-logoet står for specielle genbrugsprogrammer og procedurer for elektroniske produkter i lande i Den Europæiske Union. Vi opfordrer til, at vores produkter genbruges.

Hvis du har yderligere spørgsmål om genbrugsmuligheder, bedes du kontakte dit lokale salgskontor.

Meddelelse om e-affald i Indien



Dette produkt inklusive komponenter, forbrugsstoffer, komponenter og reservedele overholder "Regler for e-affald i Indien" og forbyder brug af bly, kviksølv, hexavalent chrom, polybromerede biphenyler eller polybromerede diphenylethere i koncentrationer på over 0,1 vægtprocent og 0,01 vægtprocent for cadmium, bortset fra undtagelsen angivet i reglen.

