

Snabbguide för Xerox® C230-färgskrivare



Utskrift

Skriva ut från en dator

 **OBS!** För etiketter, styvt papper och kuvert ställer du in pappersstorlek och papperstyp i skrivaren innan du skriver ut dokumentet.

1. Öppna dialogrutan Skriv ut i det dokument som du försöker skriva ut.
2. Justera inställningarna om det behövs.
3. Skriv ut dokumentet.

Skriva ut från en mobil enhet

Skriva ut från en mobil enhet med Mopria™ Print

Service

 **OBS!** Den här funktionen är endast tillgänglig på vissa skrivarmodeller.

Mopria Print Service är en mobil utskriftslösning för mobila enheter som körs med Android™ version 10,0 eller senare. Lösningen gör att du kan skriva ut direkt till alla Mopria-certifierade skrivare.

 **OBS!** Se till att du laddar ned Mopria Print Service-appen från Google Play™ och aktiverar den i den mobila enheten.

1. Starta en kompatibel applikation från din mobila Android-enhet eller välj ett dokument från filhanteraren.
2. Tryck på  > **Skriv ut.**
3. Välj en skrivare, och justera inställningarna vid behov.

4. Tryck på .

Skriva ut från en mobil enhet med AirPrint®

 **OBS!** Den här funktionen är endast tillgänglig på vissa skrivarmodeller.

Programvarufunktionen AirPrint är en mobil utskriftslösning som gör att du kan skriva ut direkt från Apple-enheter till en AirPrint-certifierad skrivare.

- Se till att Apple-enheten och skrivaren är anslutna till samma nätverk. Om nätverket har flera trådlösa nav, se till att båda enheterna är anslutna till samma undernät.
- Programmet stöds endast på vissa Apple-enheter.



1. Från din mobila enhet väljer du ett dokument från filhanteraren eller startar en kompatibel app.
2. Tryck på  > **Skriv ut.**
3. Välj en skrivare, och justera inställningarna vid behov.
4. Skriv ut dokumentet.

Skriva ut från en mobil enhet med Wi-Fi Direct®

 **OBS!** Den här funktionen är endast tillgänglig på vissa skrivarmodeller.

Wi-Fi Direct är en utskriftstjänst som gör att du kan skriva ut till Wi-Fi Direct-förberedda skrivare.

 **OBS!** Se till att den mobila enheten är ansluten till skrivarens trådlösa nätverk. Mer information finns på [Ansluta en mobil enhet till skrivaren](#).

1. Starta en kompatibel applikation från din mobila enhet eller välj ett dokument från filhanteraren.
2. Gör något av följande beroende på din mobila enhet:
 - Tryck på  > **Skriv ut.**
 - Tryck på  > **Skriv ut.**
 - Tryck på  > **Skriv ut.**
3. Välj en skrivare, och justera inställningarna vid behov.
4. Skriv ut dokumentet.

Underhålla skrivaren

Byta en skrivarkassett

 **OBS!** Om magasinet förlängs tar du bort det innan du byter ut en kassett.

1. Öppna den främre luckan, tryck sedan ner den ordentligt.

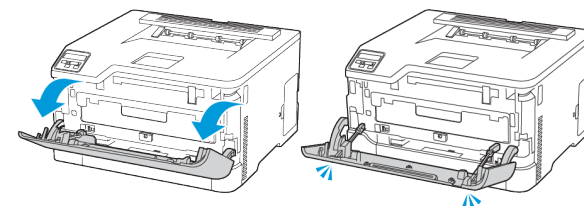

2. Dra ut magasinet för skrivarkassetter.

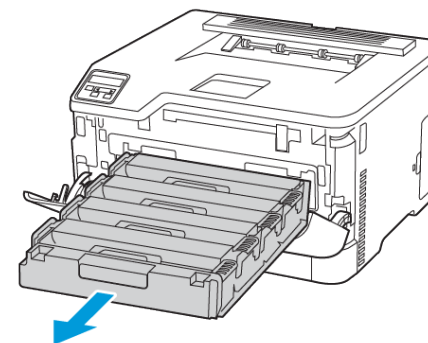

3. Ta bort den förbrukade skrivarkassetten.

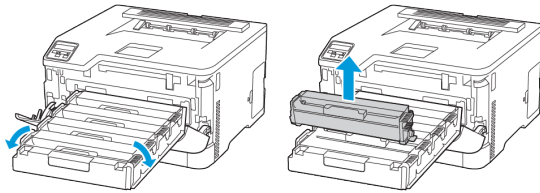

4. Packa upp den nya skrivarkassetten.

Varning – potentiell skada: Utsätt inte skrivarkassetten undersida för direkt ljus. Lång exponering för ljus kan leda till problem med utskriftskvaliteten.

Varning – potentiell skada: Rör inte vid skrivarkassetten undersida. Det kan påverka kvaliteten på kommande utskriftsjobb.



5. Sätt i den nya skrivarkassetten.

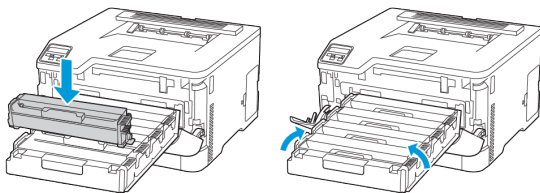

6. Sätt i magasinet för skrivarkassetten och stäng sedan luckan.

Byta ut toneruppsamlingsflaskan

1. Ta ut den använda toneruppsamlingsflaskan.

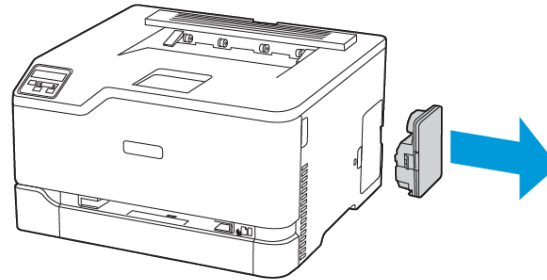

OBS! Placera flaskan i upprätt position för att toner inte ska spilla ut.

2. Packa upp den nya toneruppsamlingsflaskan.
3. Sätt i den nya toneruppsamlingsflaskan.

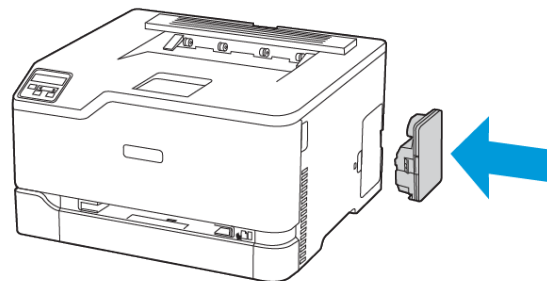

Fylla på magasinet

⚠ VARNING – FARA FÖR VÄLTANDE FÖREMÅL: Håll magasinet stängt för att minska risken för utrustningsinstabilitet.

1. Ta ut magasinet.

✎ OBS! För att undvika pappersstopp ska du inte ta bort magasinet när utskrift pågår.

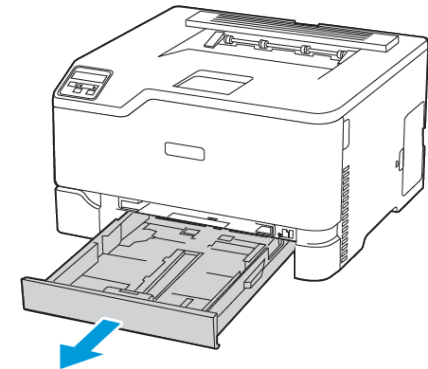

2. Böj, lufta och justera sedan papperskanterna innan du lägger i bunten.

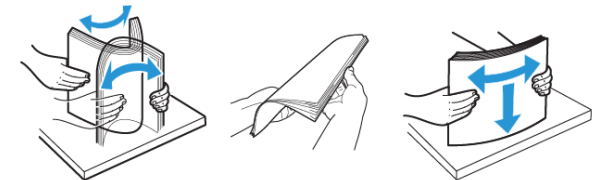

3. Fyll på pappersbunten med utskriftssidan uppåt.

- Fyll på brevpapper med utskriftssidan uppåt och med sidhuvudet mot bakre delen av magasinet för enkelsidig utskrift.
- Fyll på brevpapper med utskriftssidan nedåt och med sidhuvudet mot främre delen av magasinet för dubbelsidig utskrift.
- Skjut inte in papper i magasinet.

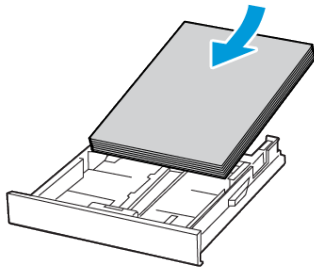

4. Du kan undvika pappersstopp genom att se till att buntens höjd är under märket som anger maxgränsen för papperspåfyllning.

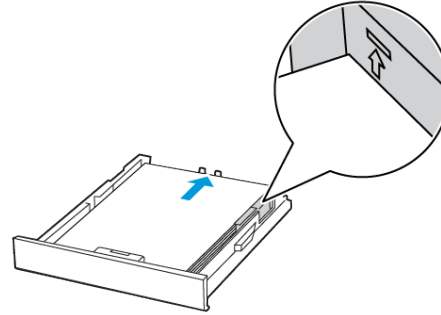

5. Justera pappersstöden efter storleken på det papper du fyller på.

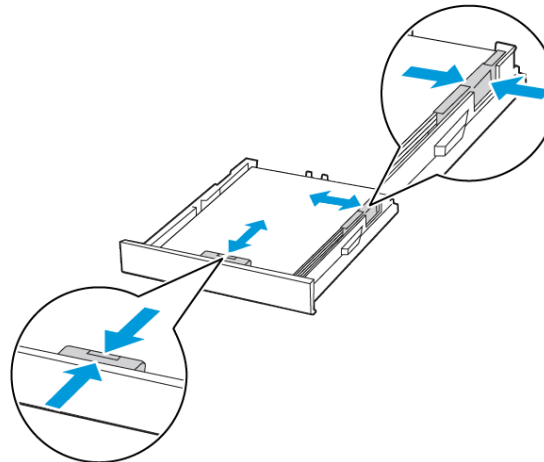

6. Sätt tillbaka magasinet.

7. Om det behövs kan du ställa in pappersstorlek och papperstyp på kontrollpanelen så att inställningarna överensstämmer med pappret.

Fylla på den manuella mataren

1. Justera pappersstödet efter storleken på det papper du fyller på.

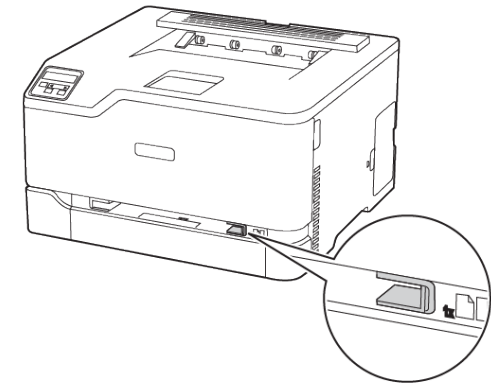

2. Fyll på papper med utskriftssidan uppåt.

- För enkelsidig utskrift fyller du på brevpapperet med utskriftssidan uppåt och så att den övre kanten matas in i skrivaren först.

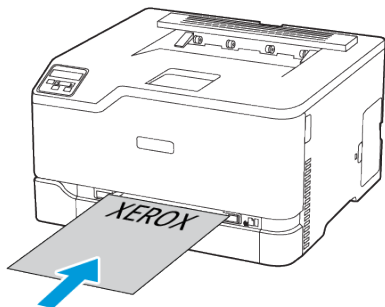

- För dubbelsidig utskrift fyller du på brevpapperet med utskriftssidan nedåt och så att den övre kanten matas in i skrivaren sist.

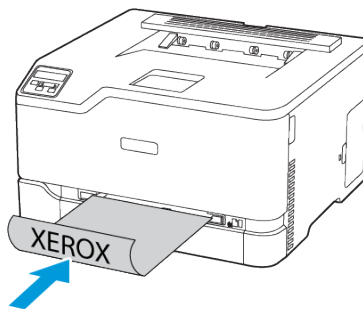

- Lägg i kuvert med fliken nedåt mot den högra sidan av pappersstödet.

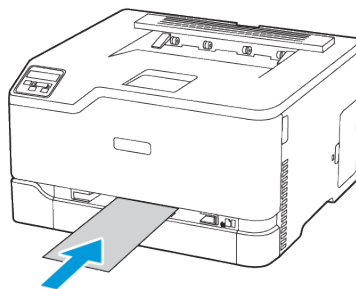

3. Mata in papperet tills den främre kanten dras in.

- Undvik pappersstopp genom att inte tvinga ned papperen i den manuella mataren.
- Innan du fyller på ett nytt ark, vänta tills ett meddelande visas på skärmen.

Ställa in pappersstorlek och papperstyp

1. På kontrollpanelen går du till **Inställningar > Papper > Magasinkonfiguration > Pappersstorlek/-typ**, och väljer sedan en papperskälla.

På skrivarmodeller utan pekskärm kan du trycka på  för att navigera genom inställningarna.

2. Ställ in pappersstorlek och papperstyp.

Uppdatera inbyggd programvara

I vissa program krävs det en viss version av den inbyggda programvaran.

Kontakta en återförsäljare för information om hur du uppdaterar den inbyggda programvaran i enheten.

1. Öppna en webbläsare och ange skrivarens IP-adress i adressfältet.
 - Visa skrivarens IP-adress på skrivarens startskärm. IP-adressen visas som fyra nummergrupper som är åtskilda med punkter, till exempel 123.123.123.123.
 - Om du använder en proxyserver inaktiverar du den tillfälligt för att kunna öppna webbsidan på rätt sätt.
2. Klicka på **Inställningar > Enhet > Uppdatera fast programvara**.
3. Gör något av följande:
 - Klicka på **Sök efter uppdateringar > Jag godkänner, starta uppdatering**.
 - Ladda upp flashfilen.
 1. Bläddra till flashfilen.
 2. Klicka på **Överför > Starta**.

Konfigurera Wi-Fi Direct

Wi-Fi Direct är en Wi-Fi-baserad peer-to-peer-teknik som gör det möjligt för trådlösa enheter att ansluta direkt till en Wi-Fi Direct-aktiverad skrivare utan att använda en åtkomstpunkt (trådlös router).

1. På kontrollpanelen, navigerar du till **Inställningar > Nätverk/portar > Wi-Fi Direct**. På skrivarmodeller utan pekskärm trycker du på **OK** för att navigera genom inställningarna.

2. Konfigurera inställningarna.

- Aktivera Wi-Fi Direct: Aktiverar skrivaren för att sända sitt eget Wi-Fi Direct-nätverk.
- Wi-Fi Direct-namn: Tilldelar ett namn för Wi-Fi Direct-nätverket.
- Wi-Fi Direct-lösenord: Tilldelar lösenordet för att förmedla den trådlösa säkerheten när du använder peer-to-peer-anlutningen.
- Visa lösenord på inställningssidan: Visar lösenordet på sidan med nätverksinställningar.
- Godkänn automatiskt tryckknappsbegäran: Låter skrivaren acceptera anslutningsförfrågning automatiskt.

 **OBS!** Att ta emot tryckknappsbegäran automatiskt är inte säkrat.

- Nätverklösenordet för Wi-Fi Direct visas som standard inte på skrivarens skärm. Aktivera lösenordssymbolen, för att visa lösenordet. Navigera till **Inställningar > Säkerhet > Diverse > Aktivera lösenord/Visa PIN-kod**, på kontrollpanelen.
- Navigera till **Inställningar > Rapport > Nätverk > Sida för nätverksinställningar** på kontrollpanelen, för att känna till lösenordet för Wi-Fi Direct-nätverket utan att visa det på skrivarens skärm.

Ansluta en mobil enhet till skrivaren

Innan du ansluter din mobila enhet, se till att Wi-Fi Direct har konfigurerats. Mer information finns på [Konfigurera Wi-Fi Direct](#).

Ansluta genom Wi-Fi Direct

 **OBS!** Dessa instruktioner gäller endast Android mobila enheter.

1. Från den mobila enheten går du till inställningsmenyn.
2. Aktivera **Wi-Fi**, och tryck sedan på **Wi-Fi Direct**.
3. Välj skrivarens Wi-Fi Direct-namn.
4. Bekräfta anslutningen på skrivarens kontrollpanel.

Ansluta genom Wi-Fi

1. Från den mobila enheten går du till inställningsmenyn.
2. Tryck på **Wi-Fi**, och välj sedan skrivarens Wi-Fi Direct-namn.

 **OBS!** Strängen DIRECT-xy, där x och y är två slumpmässiga tecken, läggs till före Wi-Fi Direct-namnet.

3. Ange Wi-Fi Direct-lösenordet.

Anslut skrivaren till ett Wi-Fi-nätverk

 **OBS!** Den här funktionen är endast tillgänglig på vissa skrivarmodeller.

Innan du börjar ser du till att:

- Aktiv adapter är inställd på Auto. På kontrollpanelen går du till **Inställningar > Nätverk/portar > Nätverksöversikt > Aktiv adapter**.
- På skrivarmodeller utan pekskärm trycker du på **OK** för att navigera genom inställningarna.
- Ethernet-kabeln är inte ansluten till skrivaren.

Använda guiden för trådlös installation i skrivaren

- Dessa instruktioner gäller endast vissa skrivarmodeller.
 - Innan du använder guiden, se till att skrivarens inbyggda programvara är uppdaterat.
1. På startskärmen trycker du på **Wi-Fi**-ikonen och sedan trycker du på **Ställ in nu**.
 2. Välj ett Wi-Fi-nätverk och ange nätverklösenordet.
 3. Tryck på **Klar**.

Använda skrivarens kontrollpanel

1. På kontrollpanelen, navigerar du till **Inställningar > Nätverk/portar > Trådlöst > Konfiguration på skrivarpanelen**. På skrivarmodeller utan pekskärm trycker du på **OK** för att navigera genom inställningarna.
2. Välj ett Wi-Fi-nätverk och ange nätverklösenordet. Om skrivarmodellen är Wi-Fi-nätverksredo visas en uppmaning om Wi-Fi-nätverkskonfiguration under den första installationen.

Åtgärda pappersstopp

Undvika pappersstopp

Fylla på papper på rätt sätt

- Se till att pappret ligger plant i facket.

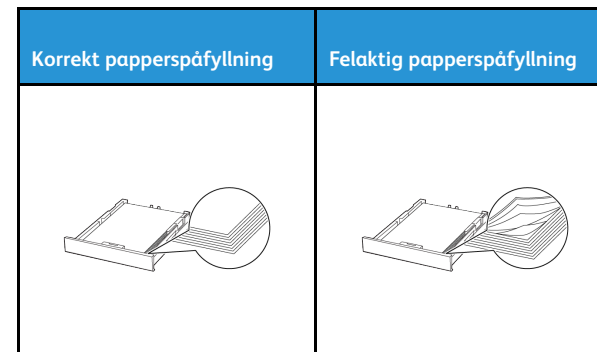

- Fyll inte på eller ta bort ett fack när skrivaren skriver ut.
- Lägg inte i för mycket papper. Se till att buntens höjd är under märket som anger maxgränsen för papperspåfyllning.
- Skjut inte in papper i magasinet. Fyll på papper enligt bilden.

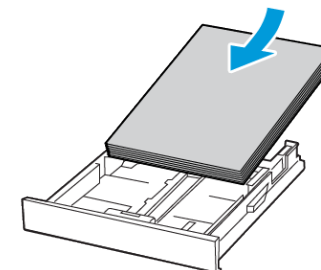

- Se till att pappersstöden är rätt placerade och att de inte trycker hårt mot papperet eller kuverten.
- Skjut in facket ordentligt i skrivaren efter att du har fyllt på papper.

Använd rekommenderat papper

- Använd rekommenderat papper eller specialmedia.
- Lägg inte i papper som är skrynkliga, vikta, fuktiga eller böjda.

- Böj, lufta och justera papperskanterna innan du lägger i bunten.

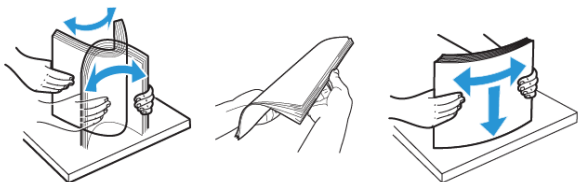

- Använd inte papper som har beskurits eller klippts för hand.
- Blanda inte papper av olika storlek, vikt eller typ i samma fack.
- Kontrollera att inställningen för pappersstorlek och papperstyp har ställts in korrekt på datorn eller på skrivarens kontrollpanel.
- Förvara pappret enligt tillverkarens rekommendationer.

Hitta var papper har fastnat

- När Stopphjälp är inställd på **På**, kan skrivaren försöka mata ut tomma eller delvis utskrivna sidor efter att en sida som fastnat har åtgärdats. Sök i utskriften efter tomma sidor.
- När Åtgärda stopp är inställd på **På** eller **Auto**, skriver skrivaren återigen ut de sidor som har fastnat.

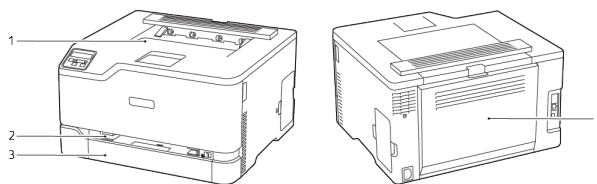

1. Standard utmatningsfack
2. Manuell matare
3. Standardmagasin
4. Lucka B

Pappersstopp inuti standardmagasinet

1. Öppna lucka B.



VARNING – HET YTA: Insidan av skrivaren kan vara varm. Förebygg risken för brännskador genom att vänta tills ytan har svalnat.

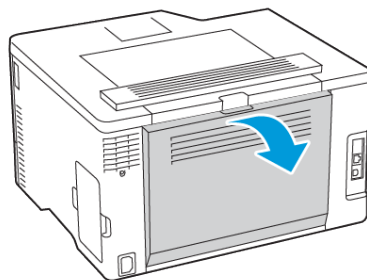

2. Ta bort fastnat papper.



OBS! Kontrollera att alla pappersrester är borttagna.

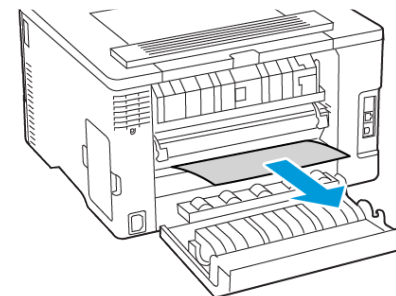

3. Stäng luckan.
4. Ta bort magasinet och den manuella mataren.

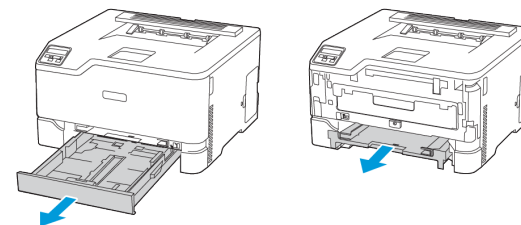

5. Ta bort fastnat papper.

 **OBS!** Kontrollera att alla pappersrester är borttagna.

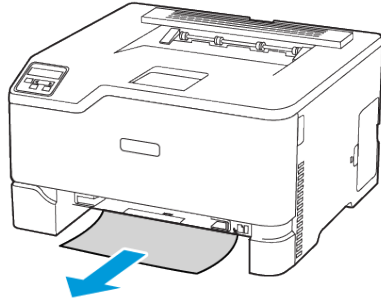

6. Sätt i den manuella mataren och magasinet.

Pappersstopp inuti tillvalsmagasinet

1. Öppna lucka B.

 **VARNING – HET YTA:** Insidan av skrivaren kan vara varm. Förebygg risken för brännskador genom att vänta tills ytan har svalnat.

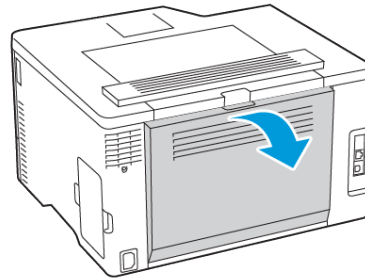

2. Ta bort fastnat papper.

 **OBS!** Kontrollera att alla pappersrester är borttagna.

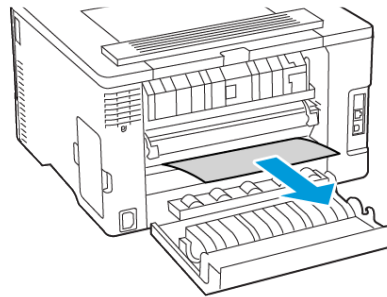

3. Stäng luckan.

4. Öppna lucka E.

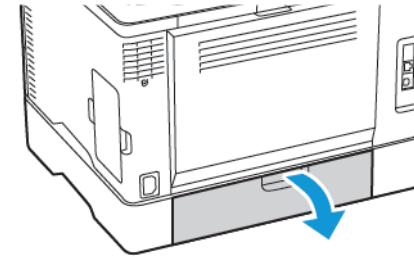

5. Ta bort fastnat papper.

 **OBS!** Kontrollera att alla pappersrester är borttagna.

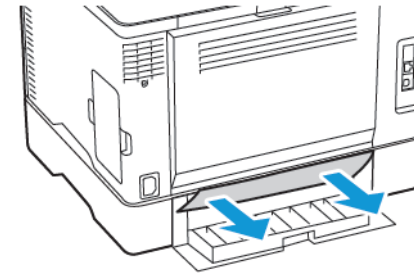

6. Stäng luckan.

7. Ta bort tillvalsmagasinet.

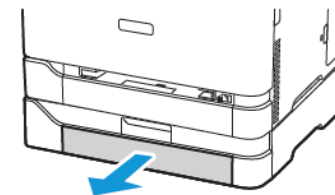

8. Ta bort fastnat papper.

 **OBS!** Kontrollera att alla pappersrester är borttagna.

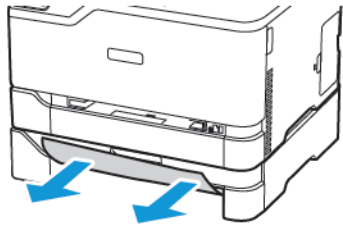

9. Sätt tillbaka magasinet.

Pappersstopp inuti standard utmatningsmagasinet

Ta bort fastnat papper.

 **OBS!** Kontrollera att alla pappersrester är borttagna.

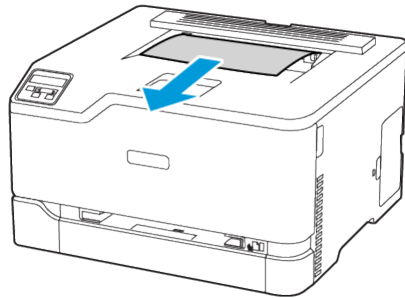

Pappersstopp i den manuella mataren

1. Ta bort magasinet och den manuella mataren.

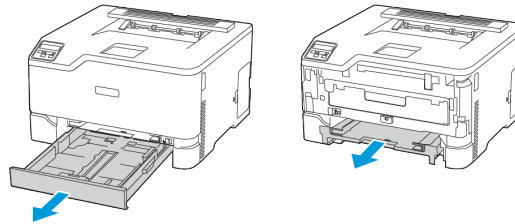

2. Ta bort fastnat papper.

 **OBS!** Kontrollera att alla pappersrester är borttagna.

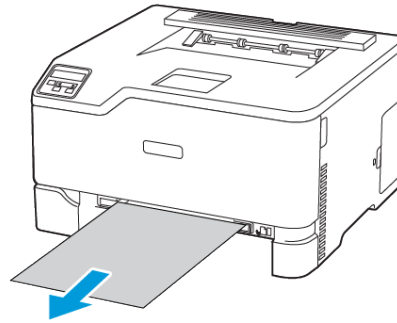

3. Sätt i den manuella mataren och magasinet.

Pappersstopp i lucka B

1. Öppna lucka B.

 **VARNING – HET YTA:** Insidan av skrivaren kan vara varm. Förebygg risken för brännskador genom att vänta tills ytan har svalnat.

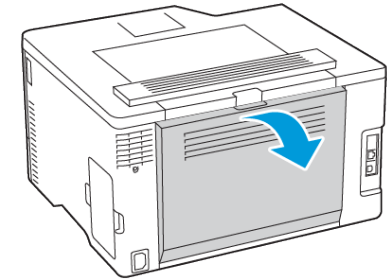

2. Ta bort papper som har fastnat i något av följande områden:

 **OBS!** Kontrollera att alla pappersrester är borttagna.

- Fixeringsområde

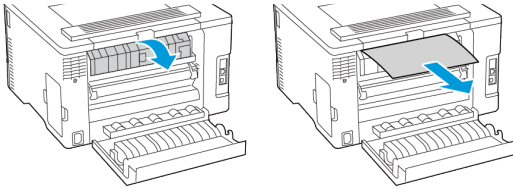

- Under fixeringsområdet

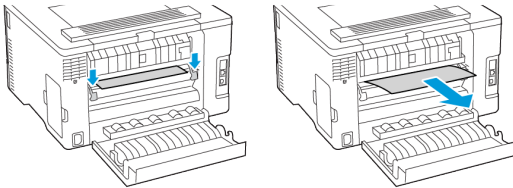

- Enhet för dubbelsidig utskrift

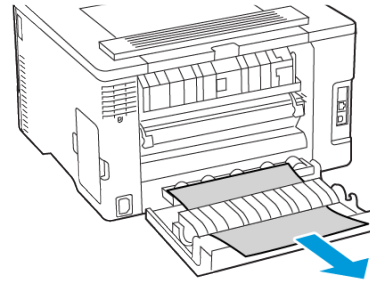

3. Stäng luckan.

© 2021 Xerox Corporation. Alla rättigheter förbehålles. Xerox® är ett varumärke som tillhör Xerox Corporation i USA och andra länder.

Apple®, iPad®, iPhone®, iPod®, iPod touch®, AirPrint® och AirPrint-logotypen ® är varumärken eller registrerade varumärken som tillhör Apple Inc. i USA och andra länder. Webbutskriftstjänsten Google Cloud Print™, Gmail™ webbmailtjänsten och mobilteknikplattformen Android™ är varumärken som tillhör Google, Inc. Microsoft®, Windows Vista®, Windows®, Windows Server®, och OneDrive® är registrerade varumärken som tillhör Microsoft Corporation i USA och andra länder. Mopria är ett varumärke som tillhör Mopria Alliance. Wi-Fi CERTIFIED Wi-Fi Direct® är ett varumärke som tillhör Wi-Fi Alliance. Alla andra varumärken tillhör sina respektive ägare.
702P08609

BR32747

607E39340