

Snabbguide för Xerox® B310-skrivare



Utskrift

Skriva ut från en dator

 **OBS!** För etiketter, styvt papper och kuvert ställer du in pappersstorlek och paperstyp i skrivaren innan du skriver ut dokumentet.

1. Öppna dialogrutan Skriv ut i det dokument som du försöker skriva ut.
2. Justera inställningarna om det behövs.
3. Skriv ut dokumentet.

Skriva ut från en mobil enhet

Skriva ut från en mobil enhet med Mopria™ Print

Service

 **OBS!** Den här funktionen är endast tillgänglig på vissa skrivarmodeller.

Mopria Print Service är en mobil utskriftslösning för mobila enheter som körs med Android™ version 5.0 eller senare. Lösningen gör att du kan skriva ut direkt till alla Mopria-certifierade skrivare.

 **OBS!** Se till att du laddar ned Mopria Print Service-appen från Google Play™ och aktiverar den i den mobila enheten.

1. Starta en kompatibel applikation från din mobila Android-enhet eller välj ett dokument från filhanteraren.
2. Tryck på  > **Skriv ut.**
3. Välj en skrivare, och justera inställningarna vid behov.

4. Tryck på .

Skriva ut från en mobil enhet med AirPrint®

Programvarufunktionen AirPrint är en mobil utskriftslösning som gör att du kan skriva ut direkt från Apple-enheter till en AirPrint-certifierad skrivare.



- Se till att Apple-enheten och skrivaren är anslutna till samma nätverk. Om nätverket har flera trådlösa nav, se till att båda enheterna är anslutna till samma undernät.
 - Programmet stöds endast på vissa Apple-enheter.
1. Från din mobila enhet väljer du ett dokument från filhanteraren eller startar en kompatibel app.
 2. Tryck på **Dela > Skriv ut.**
 3. Välj en skrivare, och justera inställningarna vid behov.
 4. Skriv ut dokumentet.

Skriva ut från en mobil enhet med Wi-Fi Direct®

 **OBS!** Den här funktionen är endast tillgänglig på vissa skrivarmodeller.

Wi-Fi Direct är en utskriftstjänst som gör att du kan skriva ut till Wi-Fi Direct-förberedda skrivare.

 **OBS!** Se till att den mobila enheten är ansluten till skrivarens trådlösa nätverk. Mer information finns på [Ansluta en mobil enhet till skrivaren.](#)

1. Starta en kompatibel applikation från din mobila enhet eller välj ett dokument från filhanteraren.
2. Gör något av följande beroende på din mobila enhet:
 - Tryck på  > **Skriv ut.**
 - Tryck på  > **Skriv ut.**
 - Tryck på  > **Skriv ut.**
3. Välj en skrivare, och justera inställningarna vid behov.
4. Skriv ut dokumentet.

Underhålla skrivaren

Byta ut tonerkassetten

1. Öppna den främre luckan.

Varning – potentiell skada: Berör en synlig metallram på skrivaren innan du berör eller kommer åt skrivarens invändiga ytor för att förhindra skador som kan uppstå genom elektrostatisk urladdning.

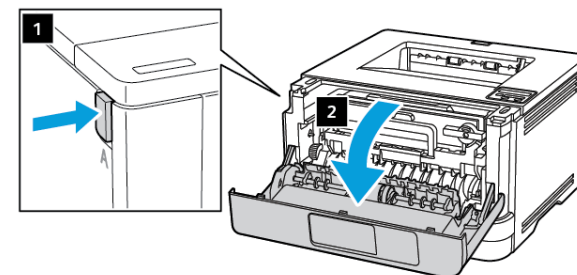

2. Ta bort bildhanteringsenheten.

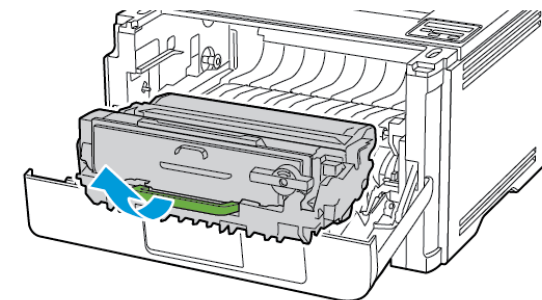

3. Vrid den blå spärren och ta sedan bort den använda tonerkassetten från bildhanteringsenheten.

Varning – potentiell skada: Utsätt inte bildhanteringsenheten för direkt ljus under mer än tio minuter. Lång exponering för ljus kan leda till problem med utskriftskvaliteten.

Varning – potentiell skada: Vidrör inte fotoledarcylindern. Det kan påverka kvaliteten på kommande utskriftsjobb.

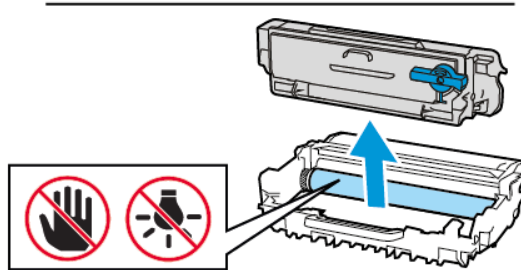
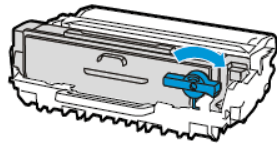

4. Packa upp den nya tonerkassetten.
5. Fördela om tonern i tonerkassetten genom att skaka den.

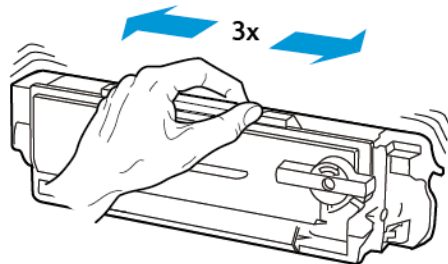

6. Sätt in den nya tonerkassetten i bildhanteringsenheten tills den klickar fast.

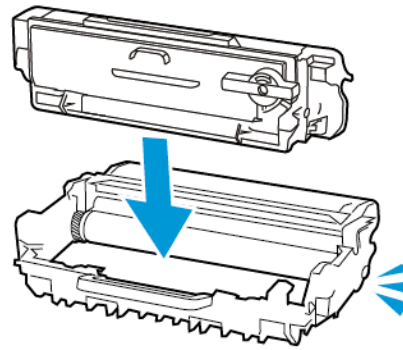

7. Sätt i bildhanteringsenheten.

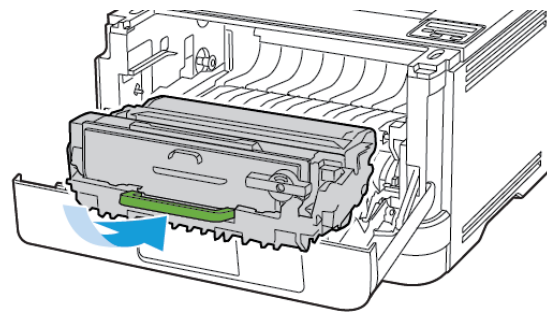

8. Stäng luckan.

Fylla på i magasin

1. Ta ut magasinet.

 **OBS!** För att undvika pappersstopp ska du inte ta bort magasinet när utskrift pågår.

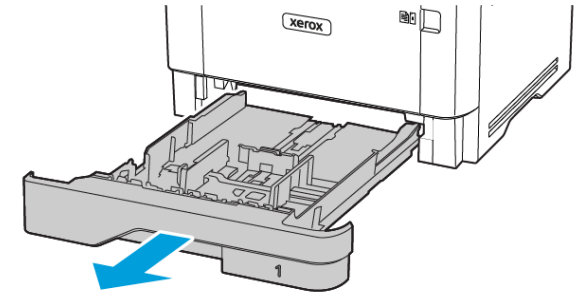

2. Justera pappersstöden efter storleken på det papper du fyller på.

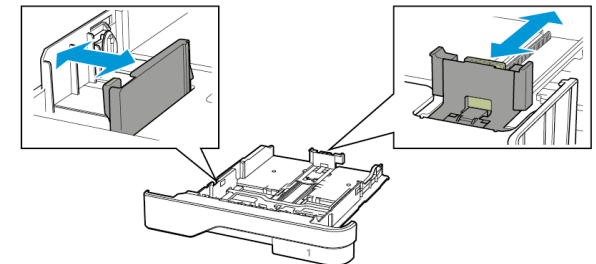

3. Böj, lufta och justera papperskanterna innan du lägger i bunten.



4. Fyll på pappersbunten med utskriftssidan nedåt, och kontrollera att stöden sitter tätt mot papperet.

- Fyll på brevpapper med utskriftssidan nedåt och med sidhuvudet mot främre delen av magasinet för enkelsidig utskrift.
- Fyll på brevpapper med utskriftssidan uppåt och med sidhuvudet mot bakre delen av magasinet för dubbelsidig utskrift.
- Skjut inte in papper i magasinet.
- Du kan undvika pappersstopp genom att se till att buntens höjd är under märket som anger maxgränsen för papperspåfyllning.

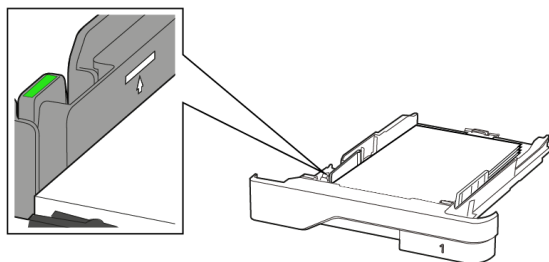

5. Sätt tillbaka magasinet.

Om det behövs kan du ställa in pappersstorlek och papperstyp på kontrollpanelen så att inställningarna överensstämmer med pappret.

Fylla på universalarkmataren

1. Öppna universalarkmataren.

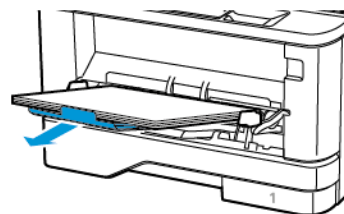
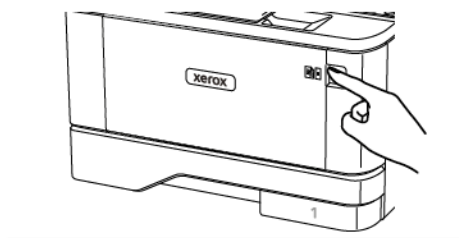

2. Böj, lufta och justera papperskanterna innan du lägger i buntens.



3. Fyll på papper med utskriftssidan uppåt.

- Fyll på brevpapper med utskriftssidan uppåt och med sidhuvudet mot bakre delen av skrivaren för enkelsidig utskrift.
- Fyll på brevpapper med utskriftssidan nedåt och med sidhuvudet mot främre delen av skrivaren för dubbelsidig utskrift.
- Fyll på kuvert med fliken nedåt och till vänster.

Varning – potentiell skada: Använd inte frankerade kuvert eller kuvert med förslutningsdetaljer av metall, fönster, bestrukna ytor eller självhäftande klaff.

4. Justera pappersstödet efter storleken på det papper du fyller på.

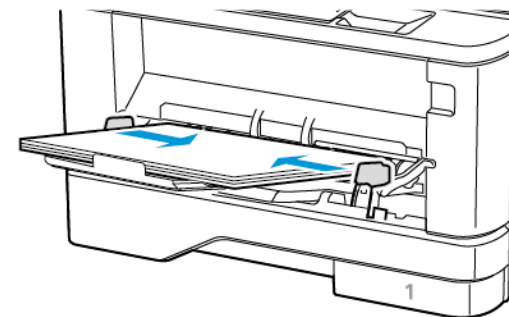

5. På kontrollpanelen ställer du in pappersstorlek och -typ så att de överensstämmer med papperet som fyllts på.

Ställa in pappersstorlek och papperstyp

1. På kontrollpanelen går du till:

Inställningar > OK > Papper > OK > Magasinkonfiguration > OK > Pappersstorlek/-typ > OK, välj sedan en papperskälla

2. Ställ in pappersstorlek och papperstyp.

Uppdatera inbyggd programvara

I vissa program krävs det en viss version av den inbyggda programvaran.

Kontakta en kundtjänstrepresentant för information om hur du uppdaterar den inbyggda programvaran i enheten.

1. Öppna en webbläsare och ange skrivarens IP-adress i adressfältet.

- Visa skrivarens IP-adress på skrivarens startskärm. IP-adressen visas som fyra nummergrupper som är åtskilda med punkter, till exempel 123.123.123.123.
- Om du använder en proxyserver inaktiverar du den tillfälligt för att kunna öppna webbsidan på rätt sätt.

2. Klicka på **Inställningar > Enhet > Uppdatera fast programvara**.

3. Välj ett av följande:

- Klicka på **Sök efter uppdateringar > Jag godkänner, starta uppdatering.**
- Ladda upp flashfilen. Gör följande steg för att ladda upp flashfilen.

Gå till www.xerox.com, och sök efter din skrivarmodell, för den senaste fasta programvaran.

1. Bläddra till flashfilen.

 **OBS!** Se till att du har extraherat zip-filen för den inbyggda programvaran.

2. Klicka på **Överför > Starta.**

Konfigurera Wi-Fi Direct

 **OBS!** Den här funktionen är endast tillgänglig på vissa skrivarmodeller.

Wi-Fi Direct är en Wi-Fi-baserad peer-to-peer-teknik som gör det möjligt för trådlösa enheter att ansluta direkt till en Wi-Fi Direct-aktiverad skrivare utan att använda en åtkomstpunkt (trådlös router).

1. På kontrollpanelen går du till:

Inställningar > **OK** > Nätverk/portar > **OK** > Wi-Fi Direct > **OK**

2. Konfigurera inställningarna.

- **Aktivera Wi-Fi Direct**—Gör det möjligt för skrivaren att sända sitt eget Wi-Fi Direct-nätverk.
- **Wi-Fi Direct-namn**—Tilldelar ett namn för Wi-Fi Direct-nätverket.
- **Wi-Fi Direct-lösenord**—Tilldelar lösenordet för att förmedla den trådlösa säkerheten när du använder peer-to-peer-anlutningen.
- **Visa lösenord på inställningssida**—Visar lösenordet på Sida med nätverksinställningar
- **Godkänn automatiskt tryckknappsbegäran**—Låter skrivaren acceptera anslutningsförfrågningar automatiskt.

 **OBS!** Att ta emot tryckknappsbegäran automatiskt är inte säkrat.

Ansluta en mobil enhet till skrivaren

 **OBS!** Den här funktionen är endast tillgänglig på vissa skrivarmodeller.

Innan du ansluter din mobila enhet, se till att Wi-Fi Direct har konfigurerats. Mer information finns på [Konfigurera Wi-Fi Direct](#).

Ansluta genom Wi-Fi Direct

 **OBS!** Dessa instruktioner gäller endast Android mobila enheter.

1. Från den mobila enheten går du till inställningsmenyn.
2. Aktivera **Wi-Fi**, och tryck sedan på **Wi-Fi Direct**.
3. Välj skrivarens Wi-Fi Direct-namn.
4. Bekräfta anslutningen på skrivarens kontrollpanel.

Ansluta genom Wi-Fi

1. Från den mobila enheten går du till inställningsmenyn.
2. Tryck på **Wi-Fi** och välj sedan skrivarens Wi-Fi Direct-namn.

 **OBS!** Strängen DIRECT-xy (där x och y är två slumpmässiga tecken) läggs till före Wi-Fi Direct-namnet.

3. Ange Wi-Fi Direct-lösenordet.

Anslut skrivaren till ett Wi-Fi-nätverk

 **OBS!** Den här funktionen är endast tillgänglig på vissa skrivarmodeller.

Innan du börjar ser du till att:

- Aktiv adapter är inställd på Auto. På kontrollpanelen går du till **Inställningar > OK > Nätverk/portar > OK > Nätverksöversikt > OK > Aktiv adapter > OK > Auto > OK.**
 - Ethernet-kabeln är inte ansluten till skrivaren.
1. På kontrollpanelen går du till **Inställningar > OK > Trådlös > OK > Konfiguration på skrivarpanelen > OK > Välj nätverk > OK.**
 2. Välj ett Wi-Fi-nätverk och ange nätverkslösenordet.
-  **OBS!** Om skrivarmodellen är Wi-Fi-nätverksredo visas en uppmaning om Wi-Fi-nätverkskonfiguration under den första installationen.

Åtgärda pappersstopp

Undvika pappersstopp

Fylla på papper på rätt sätt

- Se till att pappret ligger plant i facket.

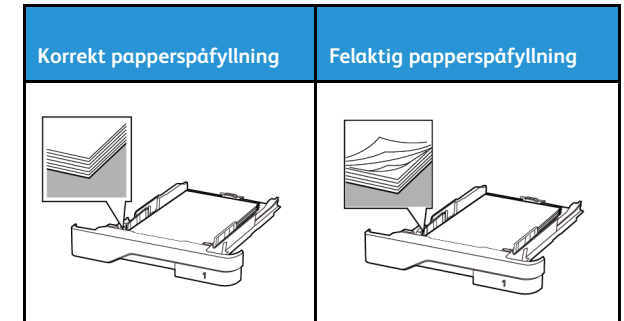

- Fyll inte på eller ta bort ett fack när skrivaren skriver ut.
- Lägg inte i för mycket papper. Se till att buntens höjd är under märket som anger maxgränsen för papperspåfyllning.
- Skjut inte in papper i magasinet. Fyll på papper enligt bilden.

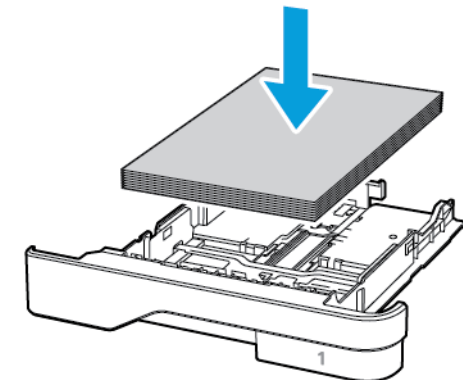

- Se till att pappersstöden är rätt placerade och att de inte trycker hårt mot papperet eller kuverten.
- Skjut in facket ordentligt i skrivaren efter att du har fyllt på papper.

Använd rekommenderat papper

- Använd rekommenderat papper eller specialmedia.
- Lägg inte i papper som är skrynkliga, vikta, fuktiga eller böjda.
- Böj, lufta och justera papperskanterna innan du lägger i bunten.



- Använd inte papper som har beskurits eller klippts för hand.
- Blanda inte papper av olika storlek, vikt eller typ i samma fack.
- Kontrollera att inställningen för pappersstorlek och papperstyp har ställts in korrekt på datorn eller på skrivarens kontrollpanel.
- Förvara pappret enligt tillverkarens rekommendationer.

Hitta var papper har fastnat

- När StoppHjälp är inställd på På, matar skrivaren ut tomma eller delvis utskrivna sidor efter att en sida som fastnat har åtgärdats. Sök i utskriften efter tomma sidor.
- När Åtgärda stopp är inställd på På eller Auto, skriver skrivaren återigen ut de sidor som har fastnat.

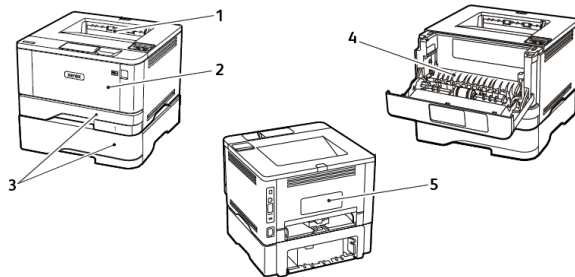

1. Standard utmatningsfack
2. Universalarkmatare
3. Magasin
4. Enhet för dubbelsidig utskrift
5. Bakre lucka

Pappersstopp inuti standard utmatningsmagasinet

Ta bort fastnat papper.

 **OBS!** Kontrollera att alla pappersrester är borttagna.

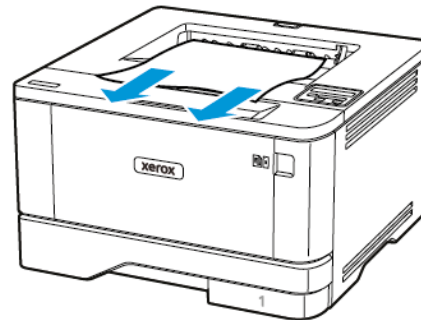

Pappersstopp i universalarkmataren

1. Ta bort papper från universalarkmataren.

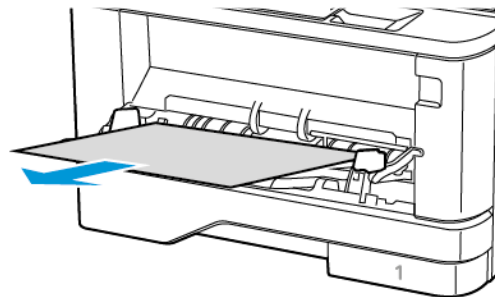

2. Ta bort fastnat papper.

 **OBS!** Kontrollera att alla pappersrester är borttagna.

3. Stäng universalarkmataren

4. Öppna den främre luckan.

 **Varning!** Berör en synlig metallram på skrivaren innan du berör eller kommer åt skrivarens invändiga ytor för att förhindra skador som kan uppstå genom elektrostatisk urladdning.

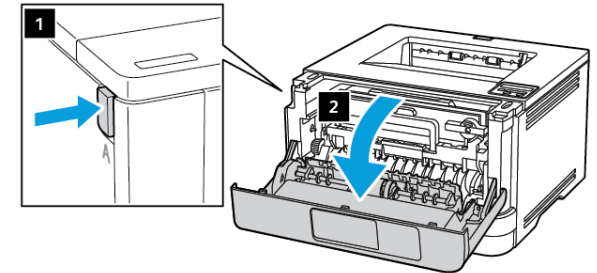

5. Ta bort bildhanteringsenheten.

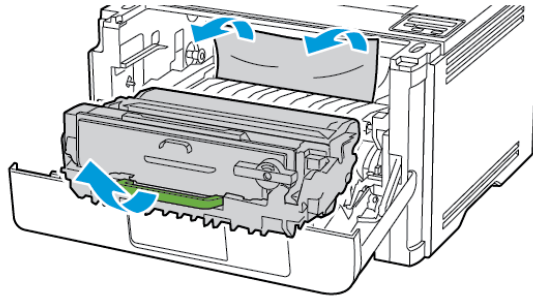

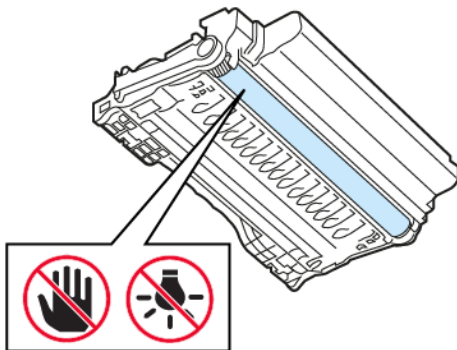

 **Varning!** Utsätt inte bildhanteringsenheten för direkt ljus under mer än tio minuter. Lång exponering för ljus kan leda till problem med utskriftskvaliteten.

 **Varning!** Vidrör inte fotoledarcylindern. Det kan påverka kvaliteten på kommande utskriftsjobb.



6. Ta bort fastnat papper.

 **VARNING – HET YTA:** Insidan av skrivaren kan vara varm. Förebygg risken för brännskador genom att vänta tills ytan har svalnat.

 **OBS!** Kontrollera att alla pappersrester är borttagna.

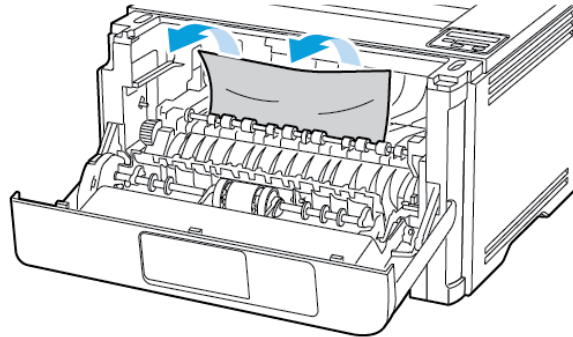

7. Sätt i bildhanteringsenheten.

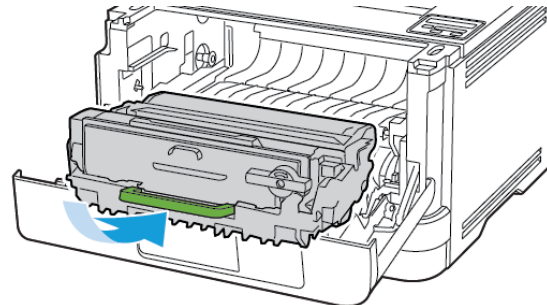

8. Stäng luckan.

9. Öppna universalarkmataren.

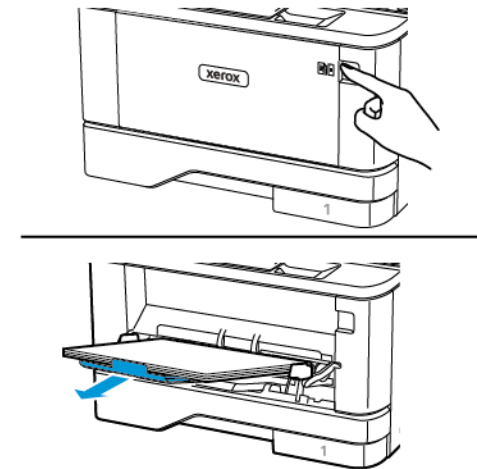

10. Böj, lufta och justera papperskanterna innan du lägger i bunten.



11. Lägg i papper igen.

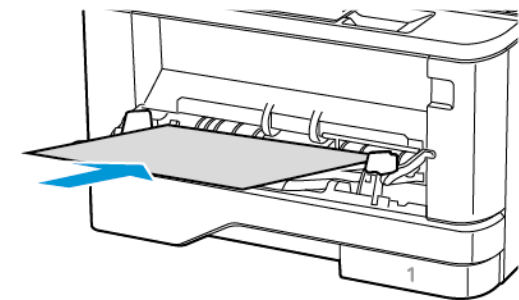

Pappersstopp i magasin

1. Ta ut magasinet.

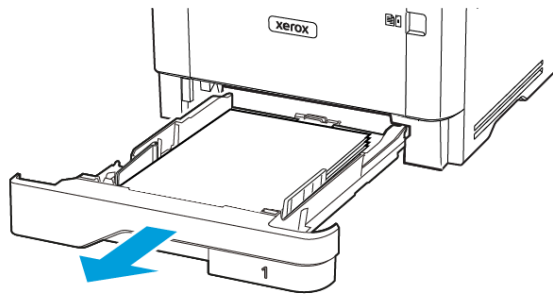

2. Öppna den främre luckan.

! **Varning!** Berör en synlig metallram på skrivaren innan du berör eller kommer åt skrivarens invändiga ytor för att förhindra skador som kan uppstå genom elektrostatisk urladdning.

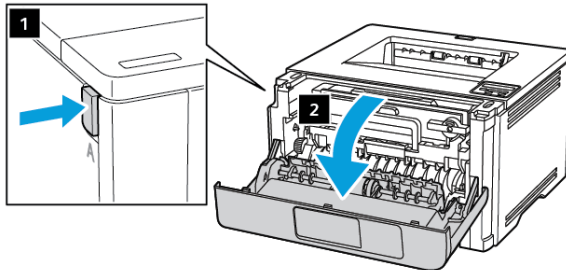

3. Ta bort bildhanteringsenheten.

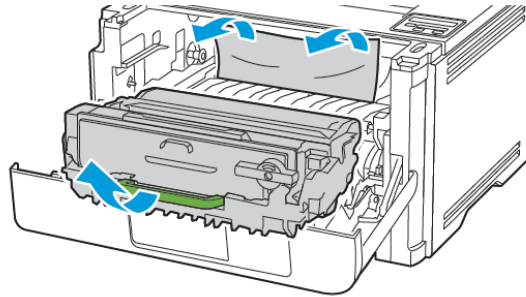

! **Varning!** Utsätt inte bildhanteringsenheten för direkt ljus under mer än tio minuter. Lång exponering för ljus kan leda till problem med utskriftskvaliteten.

! **Varning!** Vidrör inte fotoledarcylindern. Det kan påverka kvaliteten på kommande utskriftsjobb.

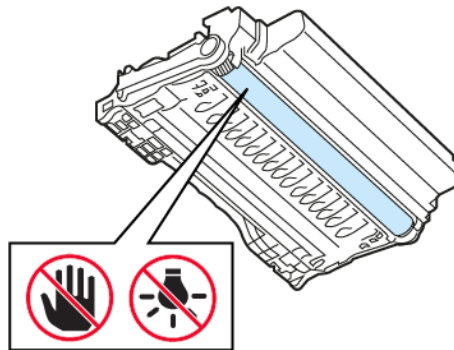

4. Ta bort fastnat papper.

! **VARNING – HET YTA:** Insidan av skrivaren kan vara varm. Förbygg risken för brännskador genom att vänta tills ytan har svalnat.

! **OBS!** Kontrollera att alla pappersrester är borttagna.

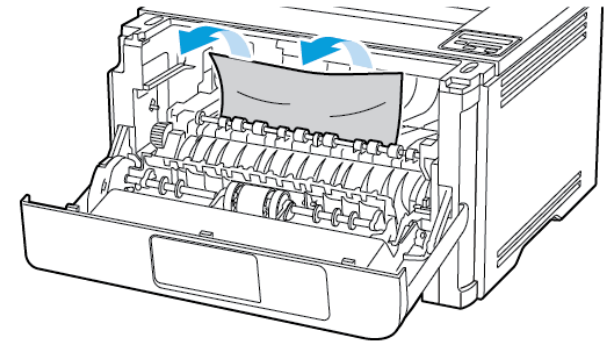

5. Sätt in bildhanteringsenheten.

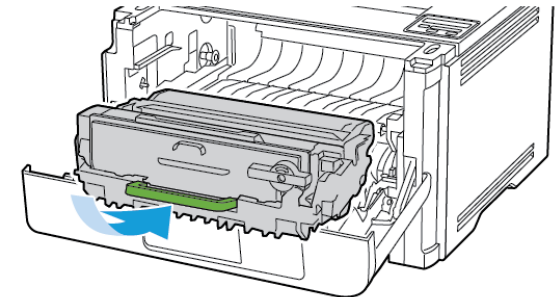

6. Stäng den främre luckan och sätt sedan in magasinet.

7. Öppna den bakre luckan.

 **VARNING – HET YTA:** Insidan av skrivaren kan vara varm. Förebygg risken för brännskador genom att vänta tills ytan har svalnat.

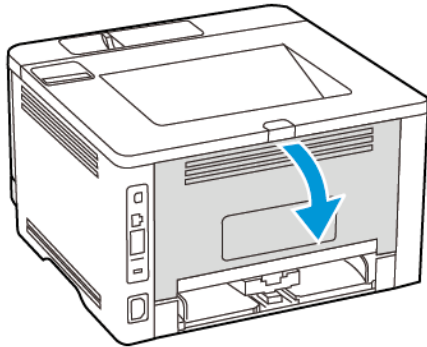

8. Ta bort fastnat papper.

 **OBS!** Kontrollera att alla pappersrester är borttagna.

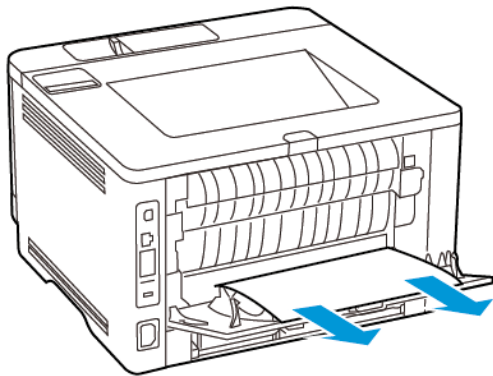

9. Stäng den bakre luckan.

10. Ta bort tillvalsmagasinet.

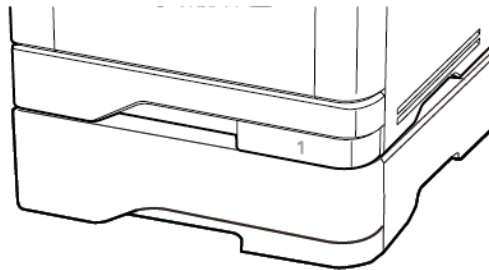

11. Ta bort fastnat papper.

 **OBS!** Kontrollera att alla pappersrester är borttagna.

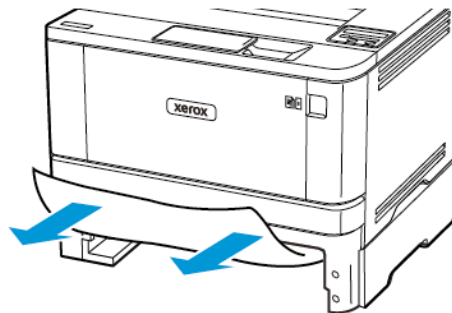

12. Sätt tillbaka magasinet.

Pappersstopp i enheten för dubbelsidig utskrift

1. Öppna den främre luckan.

 **Varning!** Berör en synlig metallram på skrivaren innan du berör eller kommer åt skrivarens invändiga ytor för att förhindra skador som kan uppstå genom elektrostatisk urladdning.

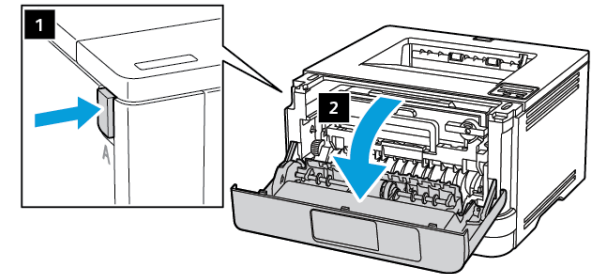

2. Ta bort bildhanteringsenheten.

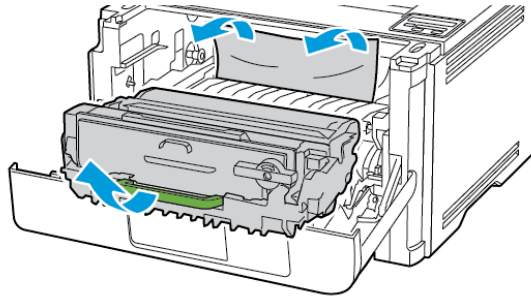

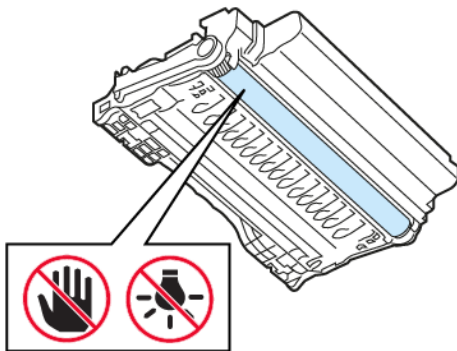

 **Varning!** Utsätt inte bildhanteringsenheten för direkt ljus under mer än tio minuter. Lång exponering för ljus kan leda till problem med utskriftskvaliteten.

 **Varning!** Vidrör inte fotoledarcylindern. Det kan påverka kvaliteten på kommande utskriftsjobb.



3. Ta bort fastnat papper.

 **VARNING – HET YTA:** Insidan av skrivaren kan vara varm. Förebygg risken för brännskador genom att vänta tills ytan har svalnat.

 **OBS!** Kontrollera att alla pappersrester är borttagna.

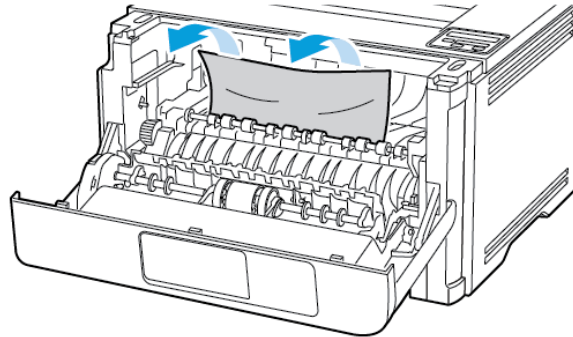

4. Sätt i bildhanteringsenheten.

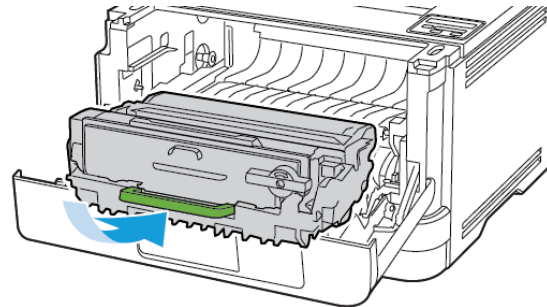

5. Stäng luckan.

6. Ta ut magasinet.

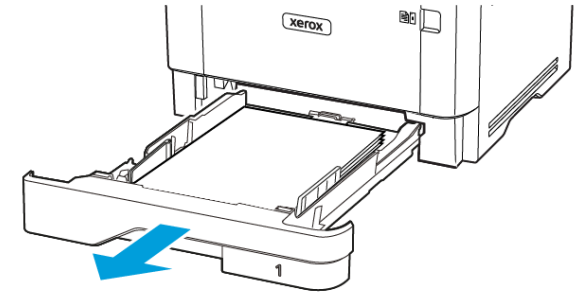

7. Tryck på spärren på enheten för dubbelsidig utskrift för att öppna enheten för dubbelsidig utskrift.

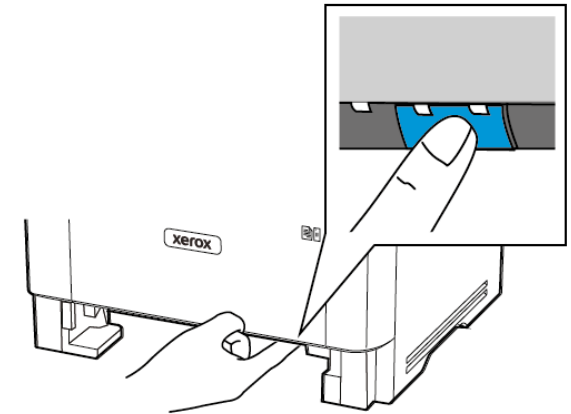

8. Ta bort fastnat papper.

 **OBS!** Kontrollera att alla pappersrester är borttagna.

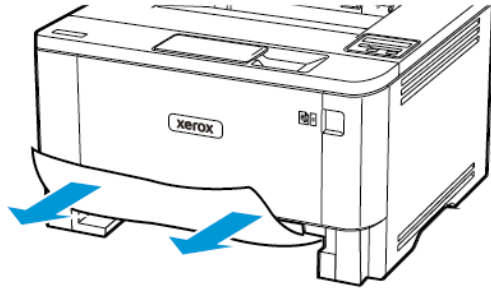

9. Stäng enheten för dubbelsidig utskrift.

10. Sätt tillbaka magasinet.

Pappersstopp i bakre luckan

1. Öppna den främre luckan.

 **Varning!** Berör en synlig metallram på skrivaren innan du berör eller kommer åt skrivarens invändiga ytor för att förhindra skador som kan uppstå genom elektrostatisk urladdning.

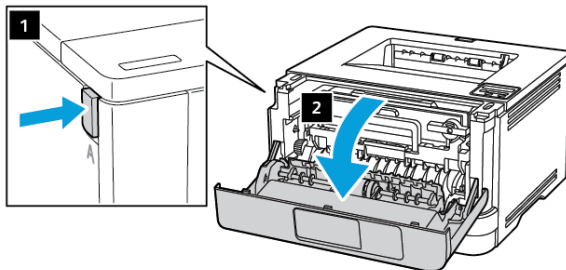

2. Ta bort bildhanteringsenheten.

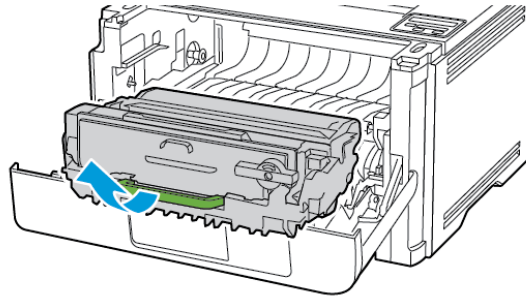

 **Varning!** Utsätt inte bildhanteringsenheten för direkt ljus under mer än tio minuter. Lång exponering för ljus kan leda till problem med utskriftskvaliteten.

 **Varning!** Vidrör inte fotoledarcylindern. Det kan påverka kvaliteten på kommande utskriftsjobb.

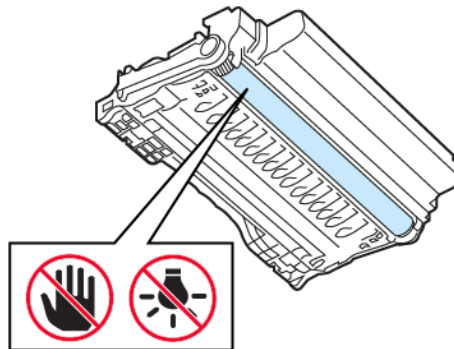

3. Öppna den bakre luckan.

 **VARNING – HET YTA:** Insidan av skrivaren kan vara varm. Förbygg risken för brännskador genom att vänta tills ytan har svalnat.

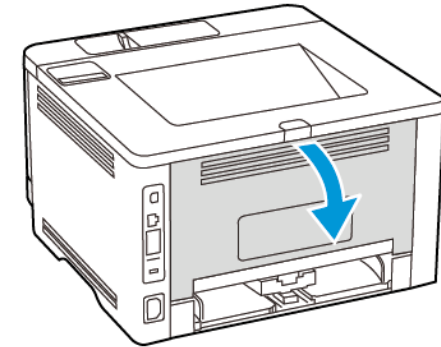

4. Ta bort fastnat papper.

 **OBS!** Kontrollera att alla pappersrester är borttagna.

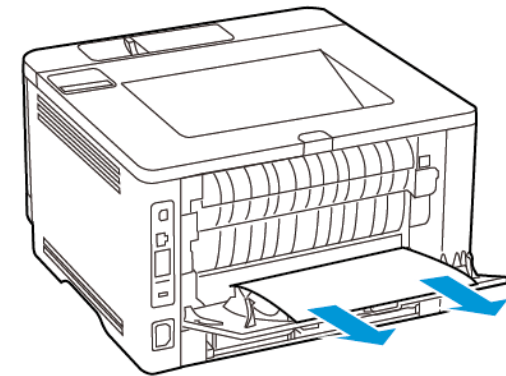

5. Stäng den bakre luckan.

6. Sätt i bildhanteringsenheten.

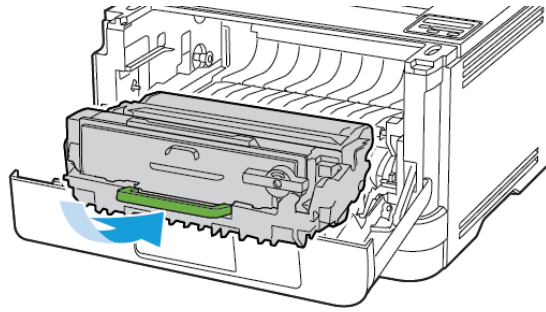

7. Stäng frontluckan.

© 2021 Xerox Corporation. Alla rättigheter förbehålles. Xerox® är ett varumärke som tillhör Xerox Corporation i USA och andra länder.

Apple®, iPad®, iPhone®, iPod®, iPod touch®, AirPrint® och AirPrint-logotypen ® är varumärken eller registrerade varumärken som tillhör Apple Inc. i USA och andra länder. Webbutskriftstjänsten Google Cloud Print™, Gmail™ webbmailtjänsten och mobilteknikplattformen Android™ är varumärken som tillhör Google, Inc. Microsoft®, Windows Vista®, Windows®, Windows Server®, och OneDrive® är registrerade varumärken som tillhör Microsoft Corporation i USA och andra länder. Mopria är ett varumärke som tillhör Mopria Alliance. Wi-Fi CERTIFIED Wi-Fi Direct® är ett varumärke som tillhör Wi-Fi Alliance. Alla andra varumärken tillhör sina respektive ägare.
702P08613

BR32751

607E39580