

Xerox® B225/B235 -monitoimitulostimen pikaopas



Kopiointi

Kopiointi

1. Aseta alkuperäinen asiakirja automaattisen asiakirjansyöttölaitteen alustaan tai skannaustasolle.

 **Huom.:** Vältä kuvan leikkautuminen varmistamalla, että alkuperäinen asiakirja ja kopiopaperi ovat saman kokoisia.

2. Navigoi ohjaustaulusta kohtaan:



 > **Kopioi** > määritä kopioiden määrä

Jos tulostimessa ei ole kosketusnäyttöä, voit selata asetuksia



Säädä asetuksia tarvittaessa.

3. Kopioi asiakirja.

 **Huom.:** Voit kopioida nopeasti painamalla ohjaustaulun 

Paperin molemmille puolille kopiointi

1. Aseta alkuperäinen asiakirja automaattisen asiakirjansyöttölaitteen alustaan tai skannaustasolle.

2. Navigoi ohjaustaulusta kohtaan:

 > **Kopioi** > **Sides (puolet)**

Jos tulostimessa ei ole kosketusnäyttöä, voit selata asetuksia



3. Säädä asetusta.
4. Kopioi asiakirja.

Useiden sivujen kopiointi yhdelle arkille

1. Aseta alkuperäinen asiakirja automaattisen asiakirjansyöttölaitteen alustaan tai skannaustasolle.

2. Navigoi ohjaustaulusta kohtaan:

 > **Kopioi** > **Sivuja arkilla**

Jos tulostimessa ei ole kosketusnäyttöä, voit selata asetuksia



3. Säädä asetuksia.
4. Kopioi asiakirja.

Sähköposti

Määritä sähköpostin SMTP-asetukset.

Konfiguroi SMTP-asetukset, jotta voit lähettää skannatun asiakirjan sähköpostitse. Asetukset vaihtelevat palveluntarjoajan mukaan. Katso lisätietoja kohdasta [Sähköpostipalvelun tarjoajat](#).

Ennen kuin kirjaudut sisään, varmista, että tulostin on yhdistetty verkkoon ja että verkko on yhdistetty internetiin.

Sähköpostin ohjatun määritystoiminnon käyttö tulostimessa

- Varmista ennen ohjatun toiminnon käyttöä, että tulostimen laiteohjelmisto on päivitetty. Lisätietoja on kohdassa [Laiteohjelmiston päivitys](#).
 - Jos tulostimessa ei ole kosketusnäyttöä, voit selata asetuksia **OK**-painikkeella.
1. Valitse aloitusnäytössä **Sähköposti**.
 2. Kosketa kohtaa **Set up now (määritä nyt)** ja kirjoita sähköpostiosoitteesi.

3. Anna salasana.

- Kirjoita sähköpostin palveluntarjoajasta riippuen tilin salasana, sovelluksen salasana tai tunnistussalasana. Katso lisätietoja salasanasta katsomalla kohta [Sähköpostipalvelun tarjoajat](#) ja etsimällä laitteen salasana.
- Jos tarjoajaasi ei ole luettelossa, ota yhteys palveluntarjoajaasi ja pyydä asetuksia Ensisijainen SMTP-yhdyskäytävä, Ensisijaisen SMTP-yhdyskäytävän portti, Käytä SSL:ää/TLS:ää ja SMTP-palvelimen tunnistus.

4. Kosketa **OK**.

Tulostimen asetusvalikon käyttö

1. Kosketa aloitusnäytössä kohtaa **Asetukset** > **Sähköposti** > **Sähköpostiasetukset**.

2. Määritä asetukset.

- Katso lisätietoja salasanasta kohdasta [Sähköpostipalvelun tarjoajat](#).
- Jos sähköpostipalvelun tarjoaja ei ole luettelossa, pyydä asetukset tarjoajaltasi.
- Jos tulostimessa ei ole kosketusnäyttöä, voit selata asetuksia **OK**-painikkeella.

Embedded Web Server -palvelimen käyttäminen

1. Avaa selain ja kirjoita tulostimen IP-osoite selaimen osoitekenttään.
 - a. Tulostimen IP-osoite näkyy sen aloitusnäytössä. IP-osoite on neljä pisteillä erotettua numerosarjaa, kuten 123.123.123.123.
 - b. Jos käytät välityspalvelinta, poista se tilapäisesti käytöstä, jotta verkkosivu latautuu oikein.
2. Napsauta kohtaa **Asetukset** > **Sähköposti**.
3. Määritä asetukset Sähköpostiasetukset-osassa.
4. Napsauta kohtaa **Tallenna**.
 - a. Katso lisätietoja salasanasta kohdasta [Sähköpostipalvelun tarjoajat](#).
 - b. Jos sähköpostipalvelun tarjoaja ei ole luettelossa, pyydä asetukset tarjoajaltasi.

Sähköpostipalvelun tarjoajat

Määritä sähköpostipalvelun tarjoajan SMTP-asetukset seuraavien taulukoiden mukaisesti.

Gmail™



Huom.: Varmista, että kaksivaiheinen varmistus on käytössä Google-tilissäsi.

Ota kaksivaiheinen varmistus käyttöön menemällä sivulle [Google Account Security \(Google-tilin suojaus\)](#), kirjautumalla tiliisi ja napsauttamalla osiosta Kirjautuminen Googleen kohtaa **2-Step Verification (kaksivaiheinen varmistus)**.

Asetus	Arvo
Ensisijainen SMTP-yhdyskäytävä	smtp.gmail.com
Ensisijaisen SMTP-yhdyskäytävän portti	587
Käytä SSL-/TLS-yhteyshäytäntää	Pakollinen
Edellytä luotettua varmennetta	Ei käytössä
Vastausosoite	Sähköpostiosoitteesi
SMTP-palvelimen todennus	Kirjautuminen/tavallinen
Laitteeseen perustuva s-posti	Käytä laitteen SMTP-valtuuksia
Laitekäyttäjätunnus	Sähköpostiosoitteesi
Laitesalasana	Sovelluksen salasana  Huom.: Luo sovelluksen salasana menemällä sivulle Google Account Security (Google-tilin suojaus) , kirjautumalla tiliisi ja napsauttamalla osiosta Kirjautuminen Googleen kohtaa App passwords (sovellusten salasanat) .

Yahoo!® Posti

Asetus	Arvo
Ensisijainen SMTP-yhdyskäytävä	smtp.mail.yahoo.com
Ensisijaisen SMTP-yhdyskäytävän portti	587
Käytä SSL-/TLS-yhteyshäytäntää	Pakollinen
Edellytä luotettua varmennetta	Ei käytössä
Vastausosoite	Sähköpostiosoitteesi
SMTP-palvelimen todennus	Kirjautuminen/tavallinen
Laitteeseen perustuva s-posti	Käytä laitteen SMTP-valtuuksia
Laitekäyttäjätunnus	Sähköpostiosoitteesi
Laitesalasana	Sovelluksen salasana  Huom.: Luo sovelluksen salasana menemällä sivulle Yahoo Account Security (Yahoo-tilin suojaus) , kirjautumalla tiliisi ja napsauttamalla kohtaa Generate app password (muodosta sovelluksen salasana) .

Outlook Live

Nämä asetukset koskevat sähköpostitoimialueita outlook.com ja hotmail.com email.

Asetus	Arvo
Ensisijainen SMTP-yhdyskäytävä	smtp.office365.com
Ensisijaisen SMTP-yhdyskäytävän portti	587
Käytä SSL-/TLS-yhteyshäytäntää	Pakollinen

Asetus	Arvo
Edellytä luotettua varmennetta	Ei käytössä
Vastausosoite	Sähköpostiosoitteesi
SMTP-palvelimen todennus	Kirjautuminen/tavallinen
Laitteeseen perustuva s-posti	Käytä laitteen SMTP-valtuuksia
Laitekäyttäjätunnus	Sähköpostiosoitteesi
Laitesalasana	Tilin salasana tai sovelluksen salasana <ul style="list-style-type: none">• Jos tilin kaksivaiheinen varmistus ei ole käytössä, käytä tilin salasanaa.• Jos tilin kaksivaiheinen varmistus on käytössä, käytä sovelluksen salasanaa. Voit luoda sovelluksen salasanan menemällä sivulle Outlook Live Account Management (Outlook Live -tilin hallinta) ja kirjautumalla tiliisi.

AOL Mail

Asetus	Arvo
Ensisijainen SMTP-yhdyskäytävä	smtp.aol.com
Ensisijaisen SMTP-yhdyskäytävän portti	587
Käytä SSL-/TLS-yhteyshäytäntää	Pakollinen
Edellytä luotettua varmennetta	Ei käytössä
Vastausosoite	Sähköpostiosoitteesi
SMTP-palvelimen todennus	Kirjautuminen/tavallinen
Laitteeseen perustuva s-posti	Käytä laitteen SMTP-valtuuksia

Asetus	Arvo
Laitekäyttäjätunnus	Sähköpostiosoitteesi
Laitesalasana	Sovelluksen salasana  Huom.: Luo sovelluksen salasana menemällä sivulle AOL Account Security (AOL-tilin suojaus) , kirjautumalla tiliisi ja napsauttamalla kohtaa Generate app password (muodosta sovelluksen salasana) .

iCloud Mail

 **Huom.:** Varmista, että kaksivaiheinen varmistus on käytössä tilissasi.

Asetus	Arvo
Ensisijainen SMTP-yhdyskäytävä	smtp.mail.me.com
Ensisijaisen SMTP-yhdyskäytävän portti	587
Käytä SSL-/TLS-yhteyksikäytäntöä	Pakollinen
Edellytä luotettua varmennetta	Ei käytössä
Vastausosoite	Sähköpostiosoitteesi
SMTP-palvelimen todennus	Kirjautuminen/tavallinen
Laitteeseen perustuva s-posti	Käytä laitteen SMTP-valtuuksia

Asetus	Arvo
Laitekäyttäjätunnus	Sähköpostiosoitteesi
Laitesalasana	Sovelluksen salasana  Huom.: Luo sovelluksen salasana menemällä sivulle iCloud Account Management (iCloud-tilin hallinta) , kirjautumalla tiliisi ja napsauttamalla Suojausosiosta kohtaa Generate password (muodosta salasana) .

Comcast Mail

Asetus	Arvo
Ensisijainen SMTP-yhdyskäytävä	smtp.comcast.net
Ensisijaisen SMTP-yhdyskäytävän portti	587
Käytä SSL-/TLS-yhteyksikäytäntöä	Pakollinen
Edellytä luotettua varmennetta	Ei käytössä
Vastausosoite	Sähköpostiosoitteesi
SMTP-palvelimen todennus	Kirjautuminen/tavallinen
Laitteeseen perustuva s-posti	Käytä laitteen SMTP-valtuuksia
Laitekäyttäjätunnus	Sähköpostiosoitteesi
Laitesalasana	Tilin salasana

Mail.com

Asetus	Arvo
Ensisijainen SMTP-yhdyskäytävä	smtp.mail.com
Ensisijaisen SMTP-yhdyskäytävän portti	587
Käytä SSL-/TLS-yhteyksikäytäntöä	Pakollinen
Edellytä luotettua varmennetta	Ei käytössä
Vastausosoite	Sähköpostiosoitteesi
SMTP-palvelimen todennus	Kirjautuminen/tavallinen
Laitteeseen perustuva s-posti	Käytä laitteen SMTP-valtuuksia
Laitekäyttäjätunnus	Sähköpostiosoitteesi
Laitesalasana	Tilin salasana

Zoho Mail

Asetus	Arvo
Ensisijainen SMTP-yhdyskäytävä	smtp.zoho.com
Ensisijaisen SMTP-yhdyskäytävän portti	587
Käytä SSL-/TLS-yhteyksikäytäntöä	Pakollinen
Edellytä luotettua varmennetta	Ei käytössä
Vastausosoite	Sähköpostiosoitteesi
SMTP-palvelimen todennus	Kirjautuminen/tavallinen
Laitteeseen perustuva s-posti	Käytä laitteen SMTP-valtuuksia

Asetus	Arvo
Laitekäyttäjätunnus	Sähköpostiosoitteesi
Laitesalasana	Tilin salasana tai sovelluksen salasana <ul style="list-style-type: none"> Jos tilin kaksivaiheinen varmistus ei ole käytössä, käytä tilin salasanaa. Jos tilin kaksivaiheinen varmistus on käytössä, käytä sovelluksen salasanaa. Luo salasana menemällä sivulle Zoho Mail Account Security (Zoho Mail -tilin suojaus), kirjautumalla tiliisi ja napsauta sovelluskohtaisten salasanojen osiossa kohtaa Generate New Password (muodosta uusi salasana).

QQ Mail

 **Huom.:** Varmista, että SMTP-palvelu on käytössä tilissäsi.

Voit ottaa palvelun käyttöön napsauttamalla QQ Mailin aloitussivulla kohtaa **Asetukset > Tili** ja ottamalla osiosta POP3/IMAP/SMTP/Exchange/CardDAV/CalDAV-palvelu käyttöön joko vaihtoehdon **POP3/SMTP-palvelu** tai **IMAP/SMTP-palvelu**.

Asetus	Arvo
Ensisijainen SMTP-yhdyskäytävä	smtp.qq.com
Ensisijaisen SMTP-yhdyskäytävän portti	587
Käytä SSL-/TLS-yhteyshälytystä	Pakollinen
Edellytä luotettua varmennetta	Ei käytössä
Vastausosoite	Sähköpostiosoitteesi
SMTP-palvelimen todennus	Kirjautuminen/tavallinen
Laitteeseen perustuva s-posti	Käytä laitteen SMTP-valtuuksia

Asetus	Arvo
Laitekäyttäjätunnus	Sähköpostiosoitteesi
Laitesalasana	Valtuutuskoodi <p> Huom.: Muodosta valtuutuskoodi napsauttamalla QQ Mailin aloitussivulta kohtaa Asetukset > Tili ja sitten POP3/IMAP/SMTP/Exchange/CardDAV/CalDAV -palvelun kohdasta kohtaa Muodosta valtuutuskoodi</p>

NetEase Mail (mail.163.com)

 **Huom.:** Varmista, että SMTP-palvelu on käytössä tilissäsi.

Ota palvelu käyttöön napsauttamalla NetEase Mailin aloitussivulla kohtaa **Asetukset > POP3/SMTP/IMAP** ja ottamalla sitten käyttöön joko **IMAP/SMTP-palvelun** tai **POP3/SMTP-palvelun**.

Asetus	Arvo
Ensisijainen SMTP-yhdyskäytävä	smtp.163.com
Ensisijaisen SMTP-yhdyskäytävän portti	465
Käytä SSL-/TLS-yhteyshälytystä	Pakollinen
Edellytä luotettua varmennetta	Ei käytössä
Vastausosoite	Sähköpostiosoitteesi
SMTP-palvelimen todennus	Kirjautuminen/tavallinen
Laitteeseen perustuva s-posti	Käytä laitteen SMTP-valtuuksia

Asetus	Arvo
Laitekäyttäjätunnus	Sähköpostiosoitteesi
Laitesalasana	Valtuutussalasana <p> Huom.: Valtuutussalasana annetaan, jos IMAP/SMTP-palvelu tai POP3/SMTP-palvelu on käytössä.</p>

NetEase Mail (mail.126.com)

 **Huom.:** Varmista, että SMTP-palvelu on käytössä tilissäsi.

Ota palvelu käyttöön napsauttamalla NetEase Mailin aloitussivulla kohtaa **Asetukset > POP3/SMTP/IMAP** ja ottamalla sitten käyttöön joko **IMAP/SMTP-palvelun** tai **POP3/SMTP-palvelun**.

Asetus	Arvo
Ensisijainen SMTP-yhdyskäytävä	smtp.126.com
Ensisijaisen SMTP-yhdyskäytävän portti	465
Käytä SSL-/TLS-yhteyshälytystä	Pakollinen
Edellytä luotettua varmennetta	Ei käytössä
Vastausosoite	Sähköpostiosoitteesi
SMTP-palvelimen todennus	Kirjautuminen/tavallinen
Laitteeseen perustuva s-posti	Käytä laitteen SMTP-valtuuksia
Laitekäyttäjätunnus	Sähköpostiosoitteesi
Laitesalasana	Valtuutussalasana <p> Huom.: Valtuutussalasana annetaan, jos IMAP/SMTP-palvelu tai POP3/SMTP-palvelu on käytössä.</p>

NetEase Mail (mail.yeah.net)

 **Huom.:** Varmista, että SMTP-palvelu on käytössä tilissäsi.

Ota palvelu käyttöön napsauttamalla NetEase Mailin aloitussivulla kohtaa **Asetukset > POP3/SMTP/IMAP** ja ottamalla sitten käyttöön joko **IMAP/SMTP-palvelun** tai **POP3/SMTP-palvelun**.

Asetus	Arvo
Ensisijainen SMTP-yhdyskäytävä	smtp.yeah.net
Ensisijaisen SMTP-yhdyskäytävän portti	465
Käytä SSL-/TLS-yhteyksikäytäntöä	Pakollinen
Edellytä luotettua varmennetta	Ei käytössä
Vastausosoite	Sähköpostiosoitteesi
SMTP-palvelimen todennus	Kirjautuminen/tavallinen
Laitteeseen perustuva s-posti	Käytä laitteen SMTP-valtuuksia
Laitekäyttäjätunnus	Sähköpostiosoitteesi
Laitesalasana	Valtuutusosalasana  Huom.: Valtuutusosalasana annetaan, jos IMAP/SMTP-palvelu tai POP3/SMTP-palvelu on käytössä.

Sohu Mail

 **Huom.:** Varmista, että SMTP-palvelu on käytössä tilissäsi.

Ota palvelu käyttöön napsauttamalla Sohu Mailin aloitussivulla kohtaa **Options (asetukset) > Asetukset > POP3/SMTP/IMAP** ja ottamalla sitten käyttöön joko **IMAP/SMTP-palvelun** tai **POP3/SMTP-palvelun**.

Asetus	Arvo
Ensisijainen SMTP-yhdyskäytävä	smtp.sohu.com
Ensisijaisen SMTP-yhdyskäytävän portti	465
Käytä SSL-/TLS-yhteyksikäytäntöä	Pakollinen
Edellytä luotettua varmennetta	Ei käytössä
Vastausosoite	Sähköpostiosoitteesi
SMTP-palvelimen todennus	Kirjautuminen/tavallinen
Laitteeseen perustuva s-posti	Käytä laitteen SMTP-valtuuksia
Laitekäyttäjätunnus	Sähköpostiosoitteesi
Laitesalasana	Itsenäinen salasana  Huom.: Itsenäinen salasana annetaan, jos IMAP/SMTP-palvelu tai POP3/SMTP-palvelu on käytössä.

Sina Mail

 **Huom.:** Varmista, että POP3/SMTP-palvelu on käytössä tilissäsi.

Ota palvelu käyttöön napsauttamalla Sina Mailin aloitussivulla kohtaa **Asetukset > Lisää asetuksia > User-end POP/IMAP/SMTP (käyttäjän pään POP/IMAP/SMTP)** ja ota käyttöön **POP3/SMTP-palvelu**.

Asetus	Arvo
Ensisijainen SMTP-yhdyskäytävä	smtp.sina.com
Ensisijaisen SMTP-yhdyskäytävän portti	587
Käytä SSL-/TLS-yhteyksikäytäntöä	Pakollinen

Asetus	Arvo
Edellytä luotettua varmennetta	Ei käytössä
Vastausosoite	Sähköpostiosoitteesi
SMTP-palvelimen todennus	Kirjautuminen/tavallinen
Laitteeseen perustuva s-posti	Käytä laitteen SMTP-valtuuksia
Laitekäyttäjätunnus	Sähköpostiosoitteesi
Laitesalasana	Valtuutuskoodi  Huom.: Luo valtuutuskoodi napsauttamalla sähköpostin aloitussivulla kohtaa Asetukset > Lisää asetuksia > User-end POP/IMAP/SMTP (käyttäjän pään POP/IMAP/SMTP) ja ottamalla käyttöön kohdan Valtuutuskoodin tila.

- Jos annetuilla asetuksilla ilmenee virheitä, ota yhteys sähköpostipalvelusi tarjoajaan.
- Jos sähköpostipalvelun tarjoaja ei ole luettelossa, pyydä asetukset tarjoajaltasi.

Sähköpostin lähettäminen

Varmista ennen aloittamista, että SMTP-asetukset on konfiguroitu. Lisätietoja on kohdassa [Määritä sähköpostin SMTP-asetukset](#).

Ohjaustaulun käyttö

1. Aseta alkuperäinen asiakirja automaattisen asiakirjansyöttölaitteen alustaan tai skannaustasolle.
2. Valitse aloitusnäytössä **Sähköposti** ja anna tarvittavat tiedot.
Määritä tarvittaessa tulostustiedostotyyppin asetukset.
3. Lähetä sähköposti.

Pikavalintanumeron käyttäminen

1. Luo sähköpostin pikavalinta

- a. Avaa selain ja kirjoita tulostimen IP-osoite selaimen osoitekenttään.
 - Tulostimen IP-osoite näkyy päänäytössä. IP-osoite on neljä pisteillä erotettua numerosarjaa, kuten 123.123.123.123.
 - Jos käytät välityspalvelinta, poista se tilapäisesti käytöstä, jotta verkkosivu latautuu oikein.
 - b. Napsauta kohtaa **Pikavalinnat > Lisää pikavalinta**.
 - c. Valitse Pikavalinnan tyyppi -valikosta **Sähköposti** ja määritä sitten asetukset.
 - d. Ota muutokset käyttöön.
2. Aseta alkuperäinen asiakirja automaattisen asiakirjansyöttölaitteen alustaan tai skannaustasolle.
 3. Navigoi ohjaustaulusta kohtaan:

Pikavalinnat > Sähköposti

Jos tulostimessa ei ole kosketusnäyttöä, voit selata asetuksia

 4. Valitse pikavalinta.
 5. Lähetä sähköposti.

Skannaus

Skannaus tietokoneelle

Tarkista seuraavat asiat ennen aloittamista:

- Tulostimen laiteohjelmisto on päivitetty. Lisätietoja on kohdassa [Laiteohjelmiston päivitys](#).
- Tietokone ja tulostin on yhdistetty samaan verkkoon.

Windows-käyttäjät

 **Huom.:** Varmista, että tulostin on yhdistetty verkkoon. Lisätietoa on [Käyttöoppaassa](#).

1. Aseta alkuperäinen asiakirja originaalien syöttölaitteen alustaan tai skannaustasolle.
2. Avaa tietokoneesta **Windows Fax and Scan (Windows-faksaus ja -skannaus)**.
3. Valitse lähdevalikosta skannerilähde.
4. Muuta tarvittaessa skannausasetuksia.

5. Skannaa asiakirja.

Macintosh-käyttäjät

 **Huom.:** Varmista, että tulostin on yhdistetty verkkoon. Lisätietoa on [Käyttöoppaassa](#).

1. Aseta alkuperäinen asiakirja originaalien syöttölaitteen alustaan tai skannaustasolle.
2. Tee tietokoneella jompikumpi seuraavista:
 - a. Avaa **Image Capture**.
 - b. Avaa **Image Capture**.
 - c. Avaa **Tulostimet ja skannerit** ja valitse tulostin. Napsauta kohtaa **Skannaa > Avaa skanneri**.
3. Tee skanneri-ikkunasta yksi tai useampi seuraavista:
 - a. Valitse, mihin haluat tallentaa skannatun asiakirjan.
 - b. Valitse originaalin koko.
 - c. Skannaa originaalien syöttölaitteesta valitsemalla skannausvalikosta **Originaalien syöttölaite** tai ota käyttöön **Käytä originaalien syöttölaitetta**.
 - d. Konfiguroi skannausasetukset tarvittaessa .
4. Napsauta **Skannaa**.

Faksi

Faksin lähettäminen

Ohjaustaulun käyttö

1. Aseta alkuperäinen asiakirja originaalien syöttölaitteen syöttöalustaan tai skannaustasolle.
2. Valitse aloitusnäytössä **Faksi** ja anna tarvittavat tiedot. Säädä asetuksia tarvittaessa.
3. Faksaa asiakirja.

Tulosta

Tulostaminen tietokoneella

 **Huom.:** Jos käytät tarroja, kortteja tai kirjekuoria, määritä paperikoko ja -laji tulostimessa ennen asiakirjan tulostamista.

1. Avaa tulostusvalintaikkuna siinä asiakirjassa, jonka yrität tulostaa.
2. Säädä asetuksia tarvittaessa.
3. Tulosta asiakirja.

Tulostaminen mobiililaitteesta

Tulostaminen mobiililaitteesta Mopria™-tulostuspalvelun avulla

Mopria-tulostuspalvelu on mobiilitulostusratkaisu mobiililaitteisiin, joissa on Android™-versio 5.0 tai uudempi. Sen avulla voit tulostaa suoraan mihin tahansa Mopria-yhteensopivaan tulostimeen.

 **Huom.:** Lataa Mopria-tulostuspalvelu-sovellus Google Play™-kaupasta ja ota se käyttöön mobiililaitteessa.

1. Avaa yhteensopiva sovellus Android-mobiililaitteessa tai valitse asiakirja tiedostonhallinnassa.
2. Napauta kohtaa **More Options (lisää asetuksia) > Tulosta**.
3. Valitse tulostin ja määritä asetukset tarpeen mukaan.
4. Napauta **Print (tulosta)**.

Tulostaminen mobiililaitteesta AirPrintin avulla®



AirPrint on mobiilitulostusratkaisu, jonka avulla voit tulostaa Apple-laitteista AirPrint-sertifioituun tulostimeen.

- Varmista, että Apple-laite ja tulostin on yhdistetty samaan verkkoon. Jos verkossa on useita langattomia keskittimiä, varmista, että molemmat laitteet on yhdistetty samaan aliverkkoon.
 - Tätä sovellusta tukevat vain jotkin Apple-laitteet.
1. Valitse asiakirja tiedostonhallinnassa tai avaa yhteensopiva sovellus mobiililaitteessa.
 2. Napauta kohtaa **Share/Upload (jaa/lataa) > Tulosta**.
 3. Valitse tulostin ja määritä asetukset tarpeen mukaan.
 4. Tulosta asiakirja.

Tulostaminen mobiililaitteesta Wi-Fi Directin avulla®





Wi-Fi Direct on tulostuspalvelu, jonka avulla voit tulostaa mihin tahansa Wi-Fi Direct -toimintoa tukevaan tulostimeen.

 **Huom.:** Varmista, että mobiililaitte on yhdistetty tulostimen langattomaan verkkoon. Lisätietoja on kohdassa [Mobiililaitteen liittäminen tulostimeen](#).

1. Avaa yhteensopiva sovellus mobiililaitteessa tai valitse asiakirja tiedostonhallinnassa.
2. Toimi mobiililaitteen mallin mukaan seuraavasti:
 - Napauta  > Tulosta.
 - Napauta  > Tulosta.
 - Napauta  > Tulosta.
3. Valitse tulostin ja määritä asetukset tarpeen mukaan.
4. Tulosta asiakirja.

Tulostimen ylläpito

Kaapelien liittäminen

-  **VAROITUS—SÄHKÖISKUN VAARA:** Sähköiskuvaaran välttämiseksi älä asenna laitetta tai tee sähkö- tai kaapeliiliitäntöjä (esimerkiksi virtajohto, faksi tai puhelin) ukkosmyrskyn aikana.
-  **VAROITUS—VAMMAUTUMISVAARA:** Tulipalon tai sähköiskun vaaran välttämiseksi liitä virtajohto suoraan asianmukaiseen maadoitettuun sähköpistokkeeseen, joka on lähellä ja helposti saatavilla.
-  **VAROITUS—VAMMAUTUMISVAARA:** Vältä tulipalon tai sähköiskun vaara: käytä vain tämän tuotteen mukana toimitettua tai valmistajan hyväksymää virtajohtoa.
-  **VAROITUS—VAMMAUTUMISVAARA:** Kun liität tämän tuotteen yleiseen valintaiseen puhelinverkkoon, voit vähentää tulipalon vaaraa käyttämällä vähintään 26 AWG:n tietoliikennejohtoa (RJ-11). Australia: johdon on oltava ACMA:n (Australian Communications and Media Authority) hyväksymä.
-  **Vaara:** Vältä tietojen menetys tai tulostimen toimintahäiriö olemalla koskettamatta tulostamisen aikana USB-kaapeliin, langattomaan verkkosovittimeen tai tulostimen osoitettua aluetta.

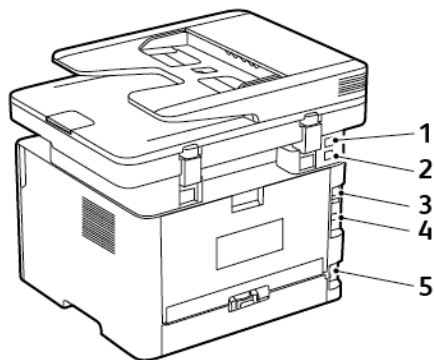

Numero	Tulostimen portti	Toiminto
1	EXT-liitäntä	Lisälaitteiden (puhelimien tai vastaajan) liittäminen tulostimeen ja puhelinlinjaan. Käytä tätä liitintä, jos tulostimelle ei ole varattu erillistä faksilinjaa ja tätä liitintätapaa tuetaan käyttömaassa tai -alueella.
2	Linjaliitäntä	Tulostimen liittäminen aktiiviseen puhelinlinjaan tavallisen puhelinpistorasian (RJ-11), DSL-suodattimen, VoIP-sovittimen tai minkä tahansa muun sovittimen kautta faksien lähettämistä ja vastaanottamista varten.

Numero	Tulostimen portti	Toiminto
3	Ethernet-liitäntä	Tulostimen liittäminen verkkoon.
4	Tulostimen USB-portti	Liitä tulostin tietokoneeseen.
5	Virtajohdon liitin	Liitä tulostin maadoitettuun pistorasiaan.

Värikasetin vaihtaminen

1. Avaa etuovi.

-  **Vaara:** Estä sähköstaattisen purkauksen aiheuttama vahinko koskettamalla tulostimen metallikehystä ennen kuin avaat tai kosketat tulostimen sisäosia.

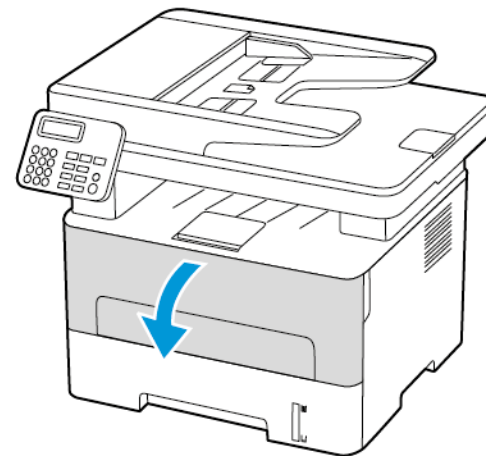

2. Irrota kuvayksikkö.

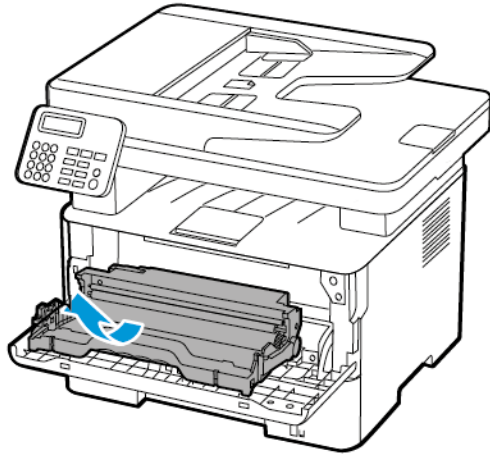

3. Poista käytetty väriainekasetti kuvayksiköstä.

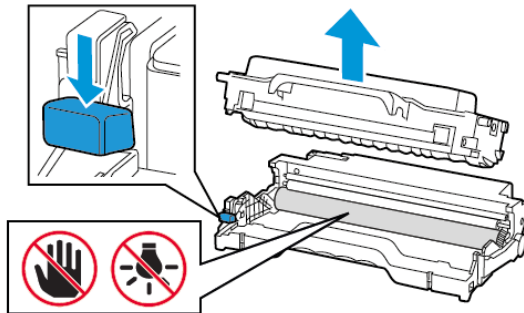

4. Ota uusi väriainekasetti pakkauksestaan.

5. Tasoita väriaine ravistamalla väriainekasettia.

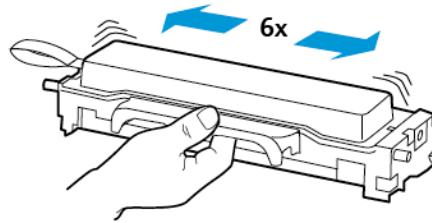

6. Irrota sinetti ja kansi.

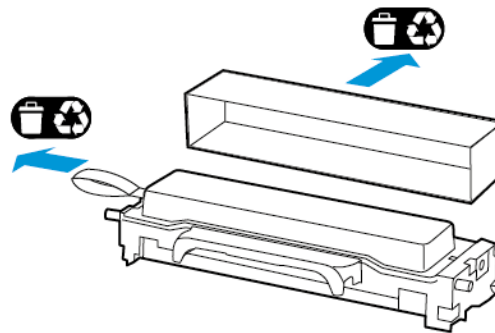

7. Aseta uusi väriainekasetti kuvayksikköön.

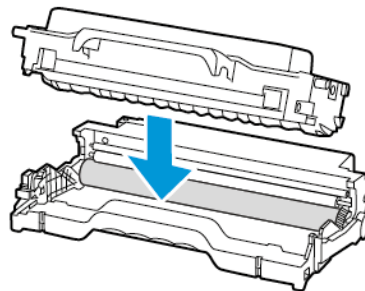

8. Aseta kuvayksikkö paikalleen.

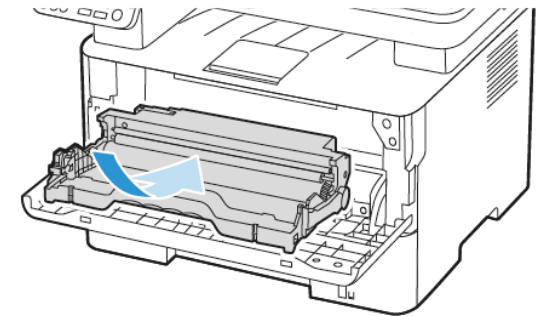

9. Sulje ovi.

Skannerin puhdistaminen

1. Avaa skannerin kansi.

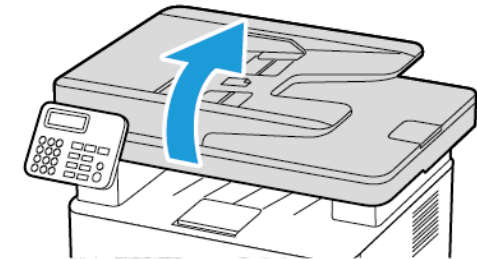

2. Pyyhi seuraavat alueet kostealla, pehmeällä nukkaamattomalla liinalla:

a. Originaalien syöttölaitteen taustalevy

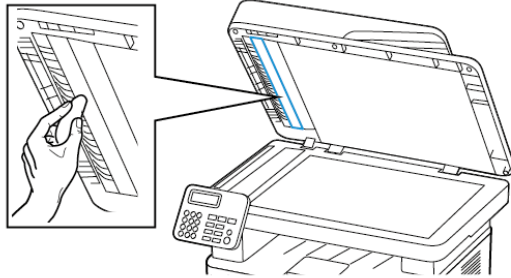

b. Skannaustason taustalevy

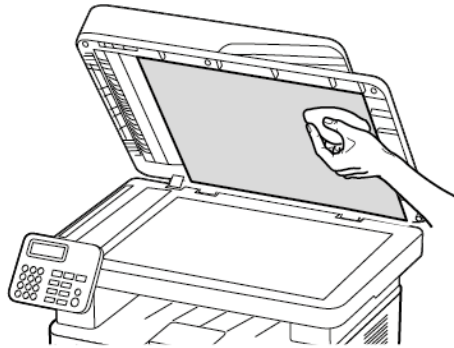

c. Originaalien syöttölaitteen lasi

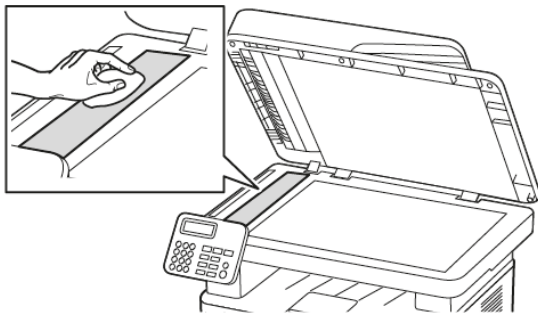

d. Skannauslasi

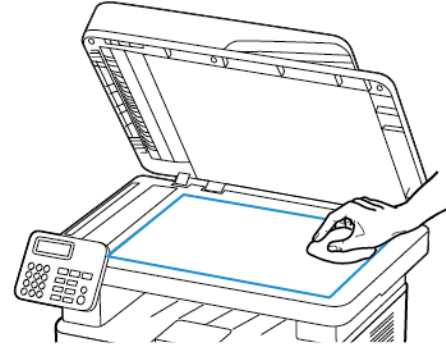

3. Sulje skannerin kansi.

Alustan täyttäminen

1. Irrota alusta.

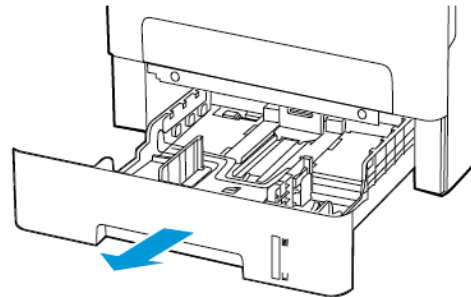

2. Säädä paperinohjaimet lisättävän paperin koon mukaan.

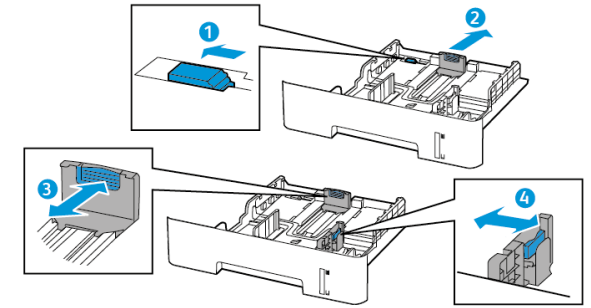

3. Taivuta ja ilmasta paperipino ja suorista sen reunat, ennen kuin lisäät sen tulostimeen.



4. Lisää paperipino tulostimeen tulostuspuoli alaspäin. Varmista sen jälkeen, että sivuohjaimet ovat tiiviisti paperia vasten.

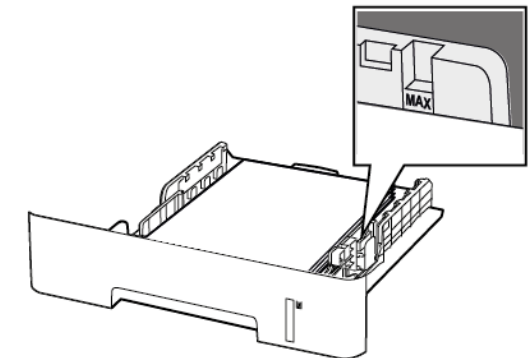

- Aseta kirjelomakkeet yksipuolista tulostusta varten tulostuspuoli alaspäin ja yläreuna alustan etureunaa kohti.
- Aseta kirjelomakkeet kaksipuolista tulostusta varten tulostuspuoli ylöspäin ja alareuna alustan etureunaa kohti.
- Älä liu'uta paperia alustaan.

- Vältä paperitukoksia varmistamalla, että pinon korkeus on paperin enimmäistäyttöosoittimen alapuolella.

5. Aseta alusta tulostimeen.

Valitse tarvittaessa ohjauspaneelista paperikoko ja -laji, jotka vastaavat lisättyä paperia.

Paperin lisääminen käsinsyöttöaukkoon

1. Avaa käsinsyöttö.

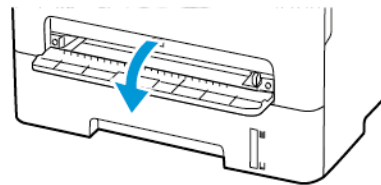
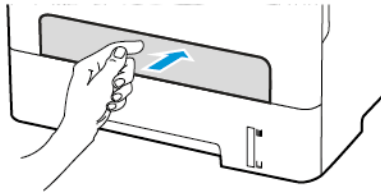

2. Säädä ohjain lisättävän paperin koon mukaan.

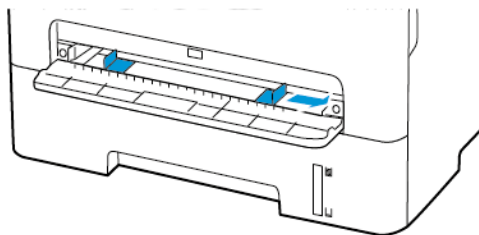

3. Lisää paperiarikki tulostimeen tulostuspuoli ylöspäin.

- Lisää kirjelmakkeet tulostuspuoli ylöspäin ja yläreuna edellä yksipuolista tulostusta varten.
- Lisää kirjelmakkeet tulostuspuoli alaspäin ja alareuna edellä kaksipuolista tulostusta varten.
- Lisää kirjekuori avautuva puoli alaspäin paperinohjaimen vasenta reunaa vasten.



Vaara: Älä työnnä paperia käsinsyöttöaukkoon väkisin. Siten vältät paperitukokset.

Paperikoon ja -tyypin asettaminen

1. Navigoi ohjaustaulusta kohtaan **AsetuksetPaperiAlustojen asetuksetPaperikoko/-tyyppi** ja valitse paperilähde. Jos tulostimessa ei ole kosketusnäyttöä, voit selata asetuksia **OK**-painikkeella.
2. Aseta paperikoko ja -tyyppi.
 - Tulostettaessa kaksipuolisesti A4-kokoiselle paperille varmista, että arkinkääntäjän paperikokoasetukseksi on määritetty A4.
 - Tulostettaessa kaksipuolisesti Letter-, Legal-, Oficio- tai Folio-kokoiselle paperille varmista, että arkinkääntäjän paperikokoasetukseksi on määritetty Letter.

Laiteohjelmiston päivitys

Joidenkin sovellusten moitteeton toiminta vaatii laiteohjelman vähimmäistason.

Lisätietoja laiteohjelman päivittämisestä saat asiakaspalveluedustajalta.

1. Avaa selain ja kirjoita tulostimen IP-osoite selaimen osoitekenttään.
 - Tulostimen IP-osoite näkyy sen tulostimen päänäytössä. IP-osoite on neljä pisteillä erotettua numerosarjaa, kuten 123.123.123.123.
 - Jos käytät välityspalvelinta, poista se tilapäisesti käytöstä, jotta verkkosivu latautuu oikein.
2. Napsauta kohtaa **Asetukset > Laite > Päivitä laiteohjelmisto**.

3. Valitse jokin seuraavista:

- Napsauta kohtaa **Etsi päivityksiä > Hyväksy, aloita päivitys**.
- Lataa flash-tiedosto. Lataa flash-tiedosto seuraavasti. Hanki uusiin laiteohjelmistoon menemällä osoitteeseen www.xerox.com ja hakemalla tulostimesi malli.

1. Selaa flash-tiedostoon.



Huom.: Make sure that you have extracted the firmware zip file.

2. Napsauta kohtaa **Upload (lataa) > Aloita**.

Wi-Fi Directin määrittäminen

Wi-Fi Direct on Wi-Fi-pohjainen vertaisteknologia, jonka avulla langattomat laitteet voivat yhdistää suoraan Wi-Fi Direct -käyttöiseen tulostimeen ilman tukiasemaa (langatonta reitintä).

1. Navigoi ohjaustaulusta kohtaan:

Asetukset > Verkko/portit > Wi-Fi Direct

Jos tulostimessa ei ole kosketusnäyttöä, voit selata asetuksia



2. Määritä asetukset.

- **Ota Wi-Fi Direct käyttöön** — tämän avulla tulostin voi lähettää oman Wi-Fi Direct -verkkonsa.
- **Wi-Fi Direct -nimi** — määrittää Wi-Fi Direct -verkolle nimen.
- **Wi-Fi Direct -salasana** — määrittää salasanan langattoman turvallisuuden neuvotteluun, kun vertaisyhteys on käytössä.
- **Näytä salasana määrittämissivulla** — näyttää salasanan verkon määrittämissivulla.
- **Hyväksy painonäppäinpyynnöt automaattisesti** — tämän avulla tulostin voi hyväksyä yhteyspyynnöt automaattisesti.



Huom.: Painonäppäinpyyntöjen automaattinen hyväksyntä ei ole suojattu.

- Oletuksena Wi-Fi Direct -verkon salasana ei näy tulostimen näytössä. Jos haluat näyttää salasanan, ota salasanan kurkistuskuvake käyttöön. Navigoi ohjaustaulusta kohtaan **Asetukset > Turvallisuus > Muut > Enable Password/PIN Reveal (ota salasanan/PIN-koodin paljastus käyttöön)**.
- Jos haluat tietää Wi-Fi Direct -verkon salasanan näyttämättä sitä tulostimen näytössä, navigoi ohjaustaulusta kohtaan **Asetukset > Raportit > Verkko > Verkon määrittämissivu**.

Mobiililaitteen liittäminen tulostimeen

Varmista ennen mobiililaitteen yhdistämistä, että Wi-Fi Direct on konfiguroitu. Lisätietoja on kohdassa [Wi-Fi Directin määrittäminen](#).

Wi-Fi Direct -toiminnon käyttäminen

 **Huom.:** Nämä ohjeet koskevat vain Android-mobiililaitteita.

1. Siirry mobiililaitteessa Asetukset-valikkoon.
2. Ota käyttöön **Wi-Fi** ja napauta kohtaa **Wi-Fi Direct**.
3. Valitse tulostimen Wi-Fi Direct -nimi.
4. Vahvista yhteys tulostimen ohjauspaneelissa.

Wi-Fi-yhteyden muodostaminen

1. Siirry mobiililaitteessa Asetukset-valikkoon.
2. Napauta kohtaa **Wi-Fi** ja valitse tulostimen Wi-Fi Direct -nimi.

 **Huom.:** Merkkijono DIRECT-xy (jossa x ja y ovat kaksi satunnaista merkkiä) lisätään Wi-Fi Direct -nimen eteen.

3. Kirjoita Wi-Fi Directin salasana.

Tulostimen yhdistäminen verkkoon

Tarkista seuraavat asiat ennen aloittamista:

- Aktiivinen sovitin -asetuksen arvoksi on valittu Autom. Navigoi ohjaustaulusta kohtaan **Asetukset > Verkko/portit > Verkon yleiskatsaus > Aktiivinen sovitin**.

Jos tulostimessa ei ole kosketusnäyttöä, voit selata asetuksia

OK

- Ethernet-kaapelia ei ole liitetty tulostimeen.

Ohjatun langattoman määristoiminnon käyttö tulostimessa

- Nämä ohjeet koskevat vain joitakin tulostinmalleja.
 - Varmista ennen ohjatun toiminnon käyttöä, että tulostimen laiteohjelmisto on päivitetty. Lisätietoja on kohdassa [Laiteohjelmiston päivitys](#).
1. Kosketa aloitusnäytöllä **Wi-Fi**-kuvaketta ja sitten kohtaa **Set up now (määritä nyt)**.
 2. Valitse Wi-Fi-verkko ja kirjoita verkon salasana.

3. Kosketa kohtaa **Valmis**.

Tulostimen asetusvalikon käyttö

1. Navigoi ohjaustaulusta kohtaan:

Asetukset > Verkko/portit > Langaton > Määritä tulostimen ohjaustaulussa

Jos tulostimessa ei ole kosketusnäyttöä, voit selata asetuksia

OK

2. Valitse Wi-Fi-verkko ja kirjoita verkon salasana.

 **Huom.:** Wi-Fi-verkko-yhteensopivien tulostinmallien alkumäärittäksessä tulee näyttöön Wi-Fi-verkon määrittäkehoite.

Tietokoneen yhdistäminen tulostimeen

Varmista seuraavat asiat ennen tietokoneen yhdistämistä:

- Ota käyttöön Wi-Fi Direct tulostimessa. Navigoi ohjaustaulusta kohtaan:

Asetukset > Verkko/portit > Wi-Fi Direct > Ota Wi-Fi Direct käyttöön > Käytössä

- Huomioi Wi-Fi Directin nimi. Navigoi ohjaustaulusta kohtaan:

Asetukset > Verkko/portit > Wi-Fi Direct > Wi-Fi Direct -nimi

- Huomioi Wi-Fi Directin salasana. Navigoi ohjaustaulusta kohtaan:

Asetukset > Verkko/portit > Wi-Fi Direct > Wi-Fi Direct -salasana

 **Huom.:** Voit myös konfiguroida Wi-Fi Direct -nimen ja salasanan.

Jos tulostimessa ei ole kosketusnäyttöä, voit selata asetuksia **OK**

Windows-käyttäjät

1. Avaa **Tulostimet ja skannerit** ja napsauta kohtaa **Lisää tulostin tai skanneri**.
2. Napsauta kohtaa **Näytä Wi-Fi Direct -tulostimet** ja valitse tulostimen Wi-Fi Direct -nimi.
3. Merkitse tulostimen näytöltä muistiin tulostimen kahdeksannumeroinen PIN.

4. Syötä PIN tietokoneeseen.

 **Huom.:** Jos tulostinajuria ei ole vielä asennettu, Windows lataa sopivan ajurin.

Macintosh-käyttäjät

1. Napsauta langattoman kuvaketta ja valitse tulostimen Wi-Fi Direct -nimi.

 **Huom.:** Merkkijono DIRECT-xy (jossa x ja y ovat kaksi satunnaista merkkiä) lisätään Wi-Fi Direct -nimen eteen.

2. Kirjoita Wi-Fi Directin salasana.

 **Huom.:** Vaihda tietokone takaisin aiempaan verkkoon sen jälkeen kun sen Wi-Fi Direct -yhteys on katkaistu.

Tukosten poistaminen

Tukosten välttäminen

Lisää paperi oikein

- Varmista, että paperi on alustassa suorassa.

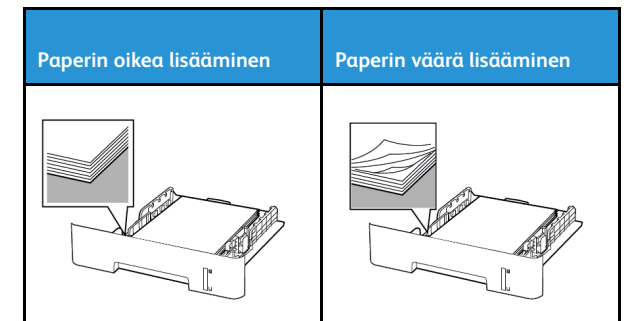

- Älä lisää alustaan paperia tai poista alustaa tulostamisen aikana.
- Älä lisää laitteeseen liikaa paperia. Varmista, että pinon korkeus on paperin enimmäistäyttöosoittimen alapuolella.
- Älä liu'uta paperia alustaan. Lisää paperi kuvan mukaisesti.

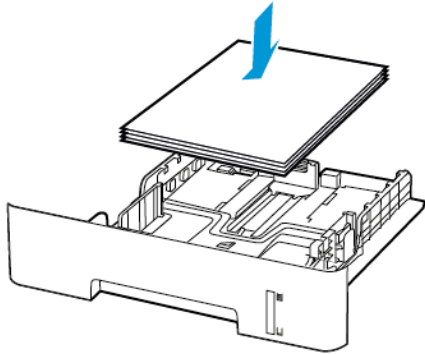

- Varmista, että paperiohaimet ovat oikeassa asennossa, eivätkä paina paperia tai kirjekuoria liian tiukasti.
- Tulostettaessa kaksipuolisesti A4-kokoiselle paperille varmista, että arkinkääntäjän paperikokoasetukseksi on määritetty A4.
- Tulostettaessa kaksipuolisesti Letter-, Legal-, Oficio- tai Folio-kokoiselle paperille varmista, että arkinkääntäjän paperikokoasetukseksi on määritetty Letter.
- Työnnä alusta kunnolla paikalleen tulostimen sisään paperin lisäämisen jälkeen.

Käytä suositeltua paperia

- Käytä ainoastaan suositeltua paperia tai erikoistulostusmateriaalia.
- Älä lisää rypyistä, taitettua, kosteaä tai käpristynyttä paperia.
- Taivuta ja ilmasta paperipino ja suorista sen reunat, ennen kuin lisäät sen tulostimeen.

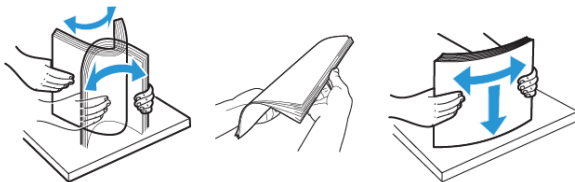

- Älä käytä käsin leikattua tai rajattua materiaalia.
- Älä käytä samassa lokerossa eri kokoisia, painoisia tai tyyppisiä papereita.
- Varmista, että paperikoko ja -laji on asetettu oikein tietokoneen tai tulostimen ohjauspaneelissa.

- Säilytä paperi valmistajan suositusten mukaisesti.

Tukoksen sijainnin tunnistaminen

- Kun käyttöpaneeliin tulee ilmoitus Tukosavustaja -asetus on käytössä, tulostin tyhjentää tyhjä tai osittain tulostetut sivut, kun juuttunut paperi on poistettu. Tarkista tyhjä sivut tulosteista.
- Kun käyttöpaneeliin tulee ilmoitus Tukoselvitys -asetus on käytössä tai automaattinen, tulostin tulostaa jumiutuneet sivut uudelleen.

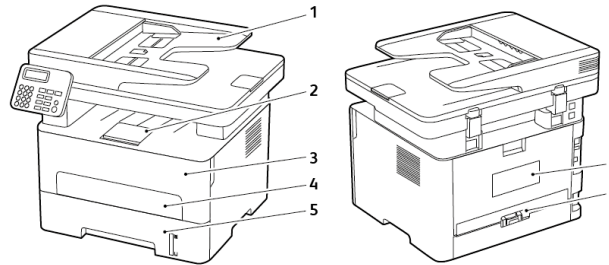

1. Originaalien syöttölaite (ADF)
2. Vakioluovutusalusta
3. Etuovi
4. Manuaalinen syöttöaukko
5. Alusta
6. Takaovi
7. Dupleksilaite

Paperitukos alustassa

1. Irrota alusta.

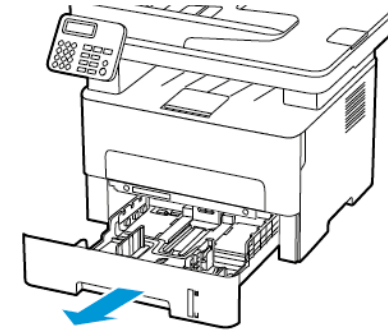

2. Poista juuttunut paperi.

 **Huom.:** Varmista, että poistat kaikki paperinpalat.

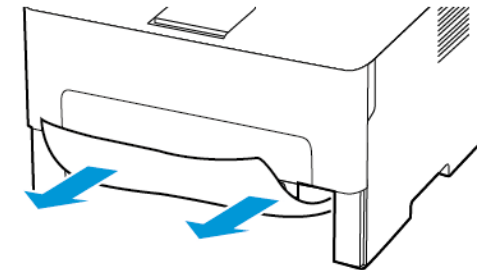

3. Aseta alusta tulostimeen.

Paperitukos etuoovessa

1. Avaa etuovi.

 **Vaara:** Estä sähköstaattisen purkauksen aiheuttama vahinko koskettamalla tulostimen metallikehystä ennen kuin avaat tai kosketat tulostimen sisäosia.

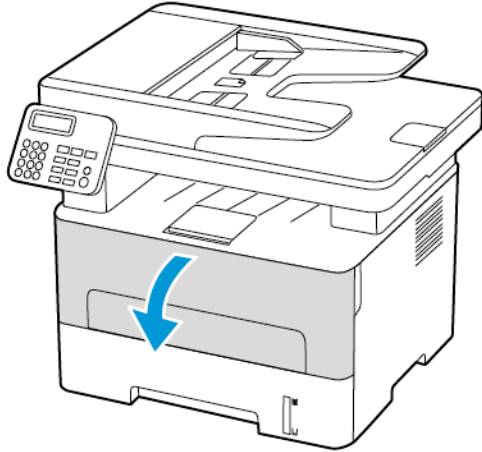

2. Irrota kuvayksikkö.

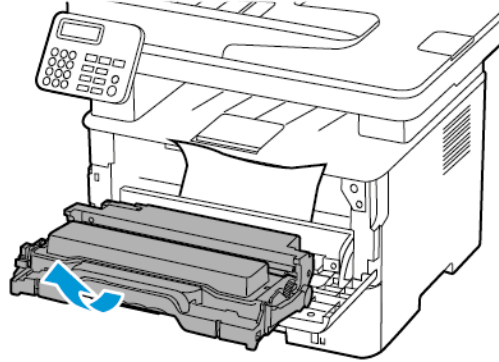

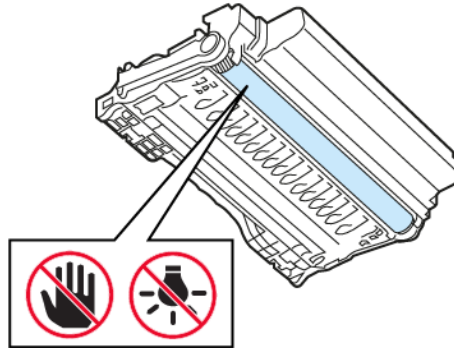

 **Vaara:** Älä altista kuvayksikköä suoralle valolle yli 10 minuutiksi. Pitkäaikainen altistuminen valolle voi aiheuttaa tulostuslaatuongelmia.

 **Vaara:** Älä kosketa valojohderumpua. Rumpujen koskettaminen saattaa heikentää tulevien tulostustöiden laatua.



3. Poista juuttunut paperi.

 **VAROITUS—KUUMA PINTA:** Tulostimen sisäosat voivat olla kuumat. Välttyäksesi palovammoilta kosketa osia vasta, kun ne ovat jäähtyneet.

 **Huom.:** Varmista, että poistat kaikki paperinpalat.

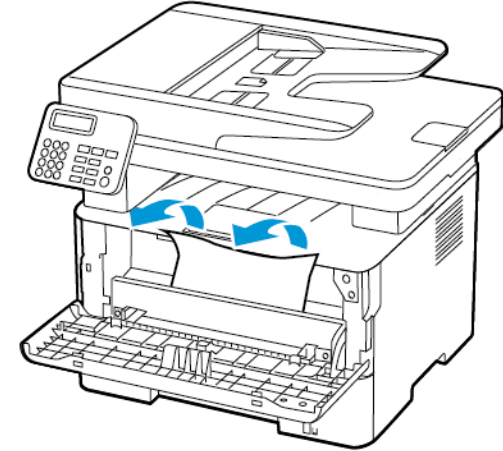

4. Aseta kuvayksikkö paikalleen.

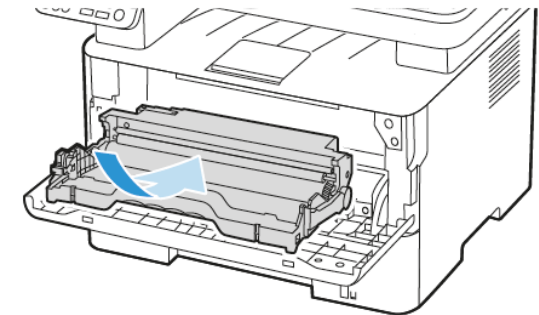

5. Sulje ovi.

Paperitukos takaovessa

1. Avaa takaovi.

 **VAROITUS—KUUMA PINTA:** Tulostimen sisäosat voivat olla kuumat. Välttyäksesi palovammoilta kosketa osia vasta, kun ne ovat jäähtyneet.

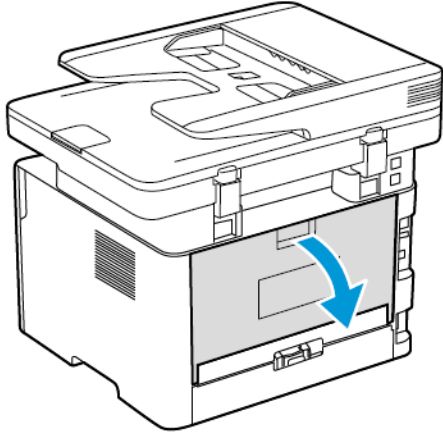

2. Avaa kiinnitysyksikön luukku.

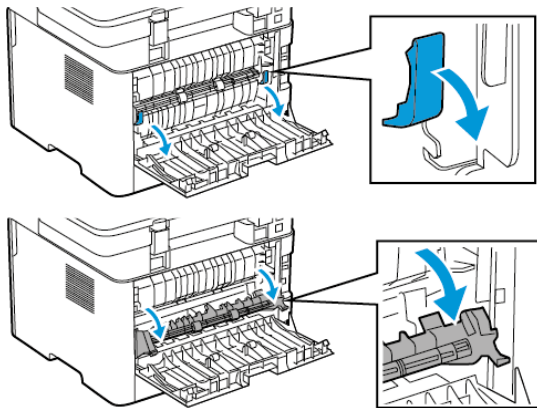

3. Poista juuttunut paperi.

 **Huom.:** Varmista, että poistat kaikki paperinpalat.

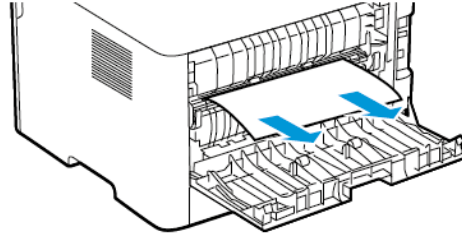



4. Sulje kiinnitysyksikön luukku.
5. Sulje takaovi.

Paperitukos dupleksilaitteessa

1. Vedä dupleksilaite ulos ja poista paperitukos.

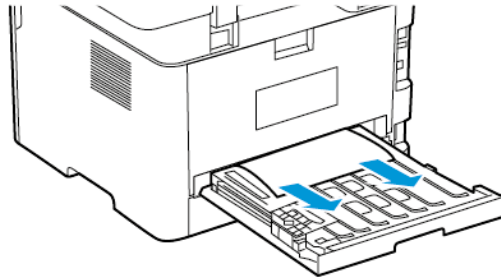
 **Vaara:** Estä sähköstaattisen purkauksen aiheuttama vahinko koskettamalla tulostimen metallikehystä ennen kuin avaat tai kosketat tulostimen sisäosia.



 **Huom.:** Varmista, että poistat kaikki paperinpalat.

2. Aseta dupleksilaite paikalleen.

Paperitukkeuma vakiluovutusalustassa

1. Nosta skanneri ja poista juuttunut paperi.

 **Huom.:** Varmista, että poistat kaikki paperinpalat.

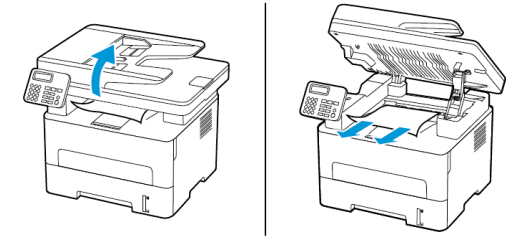

2. Laske skanneri.

Paperitukos käsinsyöttöaukossa

Poista juuttunut paperi.

 **Huom.:** Varmista, että poistat kaikki paperinpalat.



Paperitukos automaattisessa asiakirjansyöttölaitteessa

1. Poista kaikki alkuperäiset asiakirjat asiakirjansyöttölaitteen alustasta.
2. Avaa originaalien syöttölaitteen kansi.

 **Vaara:** Estä sähköstaattisen purkauksen aiheuttama vahinko koskettamalla tulostimen metallikehystä ennen kuin avaat tai kosketat tulostimen sisäosia.

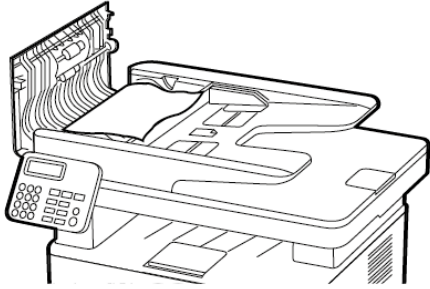

3. Poista juuttunut paperi.

 **Huom.:** Varmista, että poistat kaikki paperinpalat.

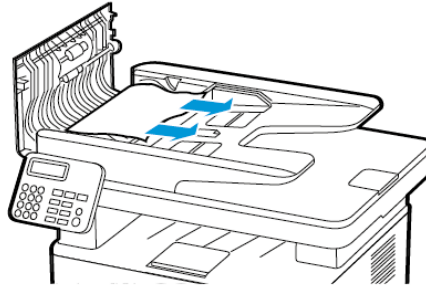

4. Sulje automaattisen asiakirjansyöttölaitteen kansi.
5. Avaa skannerin kansi.

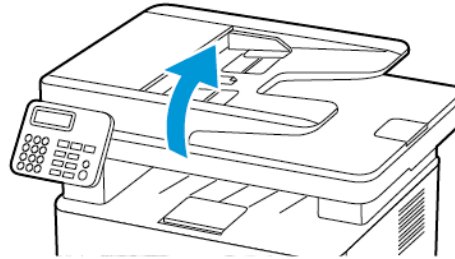

6. Poista juuttunut paperi.

 **Huom.:** Varmista, että poistat kaikki paperinpalat.

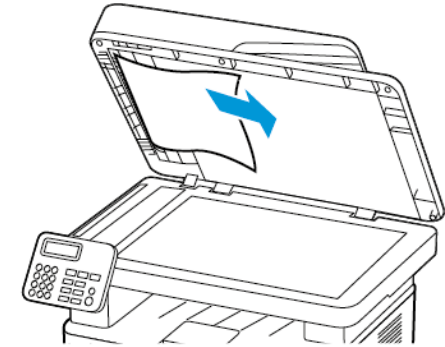

7. Sulje skannerin kansi.

© 2021 Xerox Corporation. Kaikki oikeudet pidätetään. Xerox® on Xerox Corporationin tavaramerkki Yhdysvalloissa ja muissa maissa.

Apple®, iPad®, iPhone®, iPod®, iPod touch®, AirPrint® ja AirPrint-logo® ovat Apple Inc:n tavaramerkkejä tai rekisteröityjä tavaramerkkejä Yhdysvalloissa ja muissa maissa. Google Cloud Print™ -verkkotulostuspalvelu, Gmail™-sähköpostipalvelu ja Android™-mobiiliteknologia-alusta ovat Google, Inc:n tavaramerkkejä. Microsoft®, Windows Vista®, Windows®, Windows Server® ja OneDrive® ovat Microsoft Corporationin rekisteröityjä tavaramerkkejä Yhdysvalloissa ja muissa maissa. Mopria on Mopria Alliancen tavaramerkki. Wi-Fi CERTIFIED Wi-Fi Direct® on Wi-Fi Alliancen tavaramerkki. Kaikki muut tavaramerkit ovat omistajiensa omaisuutta. 702P08610

BR32748

607E39590