

Version 1.0
Juni 2021
702P08624

Xerox® B225/B235- multifunktionsprinter

Betjeningsvejledning

© 2021 Xerox Corporation. Alle rettigheder forbeholdes. Xerox® og Xerox og figurmærket® er varemærker tilhørende Xerox Corporation i USA og andre lande.

Adobe®, Adobe PDF logo, Adobe® Reader®, Adobe® Type Manager®, ATM™, Flash®, Macromedia®, Photoshop® og PostScript® er varemærker eller registrerede varemærker tilhørende Adobe Systems, Inc.

Apple®, Bonjour®, EtherTalk™, TrueType®, iPad®, iPhone®, iPod®, iPod touch®, AirPrint® and the AirPrint Logo®, Mac®, Mac OS® og Macintosh® er varemærker eller registrerede varemærker tilhørende Apple Inc. i USA og andre lande.

Gmail™-webmailtjeneste og Android™-mobilteknologiplatform er varemærker tilhørende Google, Inc.

HP-GL®, HP-UX® og PCL® er registrerede varemærker tilhørende Hewlett-Packard Corporation i USA og/eller andre lande.

IBM® og AIX® er registrerede varemærker tilhørende International Business Machines Corporation i USA og/eller andre lande.

McAfee®, ePolicy Orchestrator® og McAfee ePO™ er varemærker eller registrerede varemærker tilhørende McAfee, Inc. i USA og/eller andre lande.

Microsoft®, Windows Vista®, Windows®, Windows Server® og OneDrive® er registrerede varemærker tilhørende Microsoft Corporation i USA og andre lande.

Mopria er et varemærke, der tilhører Mopria Alliance.

PANTONE® og andre Pantone, Inc.-varemærker tilhører Pantone, Inc.

UNIX® er et varemærke i USA og andre lande, der udelukkende er licenseret gennem X/Open Company Limited.

Linux® er et registreret varemærke tilhørende Linus Torvalds.

Wi-Fi CERTIFIED Wi-Fi Direct® er et varemærke tilhørende Wi-Fi Alliance.

PCL® er et registreret varemærke tilhørende Hewlett-Packard Company. PCL er en betegnelse for et sæt printerkommandoer (sprog) og funktioner, der er inkluderet i dets printerprodukter. Denne printer er kompatibel med PCL-sproget. Det betyder, at printeren genkender PCL-kommandoer, der bruges i forskellige programmer, og at printeren emulerer de funktioner, der svarer til kommandoerne.

Alle andre varemærker tilhører deres respektive ejere.

Indholdsfortegnelse

1 Sikkerhed.....	11
Konventioner.....	12
Produkterklæringer.....	13
Sikkerhed i forbindelse med vedligeholdelse.....	16
Oplysninger om forbrugsstoffer.....	17
2 Lær om printeren.....	19
Printerkonfiguration.....	20
Brug af betjeningspanelet.....	21
Model uden berøringsskærm.....	21
Model med berøringsskærm.....	22
Tilpasning af startskærmen.....	23
Ændring af sproget for skærmtastaturet.....	24
Forklaring på status for tænd/sluk-knappen og indikatoren.....	25
Valg af papir.....	26
Retningslinjer for papir.....	26
Papiregenskaber.....	26
Ikke-brugbart papir.....	27
Valg af fortrykte formularer og brevpapir.....	27
Opbevaring af papir.....	28
Understøttede papirformater.....	28
Understøttede papirtyper.....	30
Understøttede papirvægte.....	31
3 Opsætning, installation og konfiguration.....	33
Valg af en placering til printeren.....	34
Tilslutning af kabler.....	35
Sådan finder du printerens IP-adresse.....	37
Opsætning af printeren til faxning.....	38
Indstilling af faxfunktionen.....	38
Opsætning af fax via en standardtelefonlinje.....	39
Opsætning af fax i lande eller regioner med anderledes telefonstik og stikkontakt i væggen.....	40
Tilslutning til en bestemt ringetjeneste.....	42
Indstilling af dato og klokkeslæt for fax.....	42
Konfiguration af sommertid.....	42
Konfiguration af højttalerindstillinger for fax.....	42
Konfiguration af e-mail SMTP-indstillingerne.....	43
Brug af guiden til opsætning af e-mail i printeren.....	43
Brug af indstillingsmenuen på printeren.....	43
Brug af den integrerede server.....	43
Udbydere af e-mailtjenester.....	44

Indholdsfortegnelse

Ilægning af papir og specialmedier	51
Angivelse af papirformat og -type	51
Konfiguration af universelle papirindstillinger	51
Ilægning af papir i magasin	51
Ilægning af papir i den manuelle fremfører	53
Installation og opdatering af software, drivere og firmware	54
Installation af software	54
Opdatering af firmware.....	57
Eksportere eller importere en konfigurationsfil.....	58
Netværkstilslutning.....	59
Tilslutning af printeren til et Wi-Fi-netværk.....	59
Tilslutning af printeren til et trådløst netværk ved brug af Wi-Fi Protected Setup (WPS).....	59
Sådan konfigureres Wi-Fi Direct.....	60
Tilslutning af en mobil enhed til printeren	61
Tilslutning af en computer til printeren.....	61
Deaktivering af Wi-Fi-netværk	62
Kontrol af printerens tilslutning	62
Udskrivning af siden med menuindstillinger.....	63
4 Beskyttelse af printeren	65
Sletning af printerhukommelse.....	66
Gendannelse af fabriksindstillinger	67
Erklæring om flygtighed	68
5 Udskrivning.....	69
Udskrivning fra en computer	70
Udskrivning fra en mobil enhed	71
Udskrivning fra en mobil enhed vha. Mopria™-udskriftstjenesten.....	71
Udskrivning fra en mobil enhed vha. AirPrint®.....	71
Udskrivning fra en mobil enhed vha. Wi-Fi Direct®	71
Udskrivning fra et flashdrev.....	72
Understøttede flashdrev og filtyper	73
Flashdrev	73
Filtyper.....	73
Konfiguration af fortrolige opgaver	74
Brug af betjeningspanelet	74
Brug af den integrerede server.....	74
Udskrivning af fortrolige og andre tilbageholdte opgaver	75
Til Windows-brugere.....	75
Til Macintosh-brugere	75
Udskrivning af liste over skrifttyper.....	77
Placering af skilleark mellem kopier	78
Annullering af en udskriftsopgave.....	79
Fra printerens betjeningspanel	79
Fra computeren.....	79
Justering af tonertæthed.....	80
4 Xerox® B225/B235-multifunktionsprinter Betjeningsvejledning	

6 Kopiering.....	81
Ved hjælp af den automatiske dokumentfremfører og scannerens glasplade	82
Kopiering	83
Kopiering af fotos.....	84
Kopiering på papir med brevhoved	85
Kopiering på begge sider af papiret.....	86
Reduktion eller forstørrelse af kopiformat	87
Kopiering af flere sider til et enkelt ark.....	88
Sortering af kopier.....	89
Kopiering af kort	90
Oprettelse af en kopigenvej.....	91
7 E-mail.....	93
Ved hjælp af den automatiske dokumentfremfører og scannerens glasplade	94
Afsendelse af e-mail.....	95
Brug af betjeningspanelet	95
Ved brug af et genvejsnummer.....	95
8 Fax.....	97
Ved hjælp af den automatiske dokumentfremfører og scannerens glasplade	98
Afsendelse af fax.....	99
Brug af betjeningspanelet	99
Planlægning af en fax.....	100
Oprettelse af en faxdestinationsgenvej.....	101
Ændring af faxopløsning	102
Justering af faxens tæthedsgrad.....	103
Udskrivning af en faxlog.....	104
Blokering af junk-faxer.....	105
Tilbageholdelse af en fax.....	106
Videresendelse af en fax.....	107
Brug af betjeningspanelet	107
Brug af den integrerede server.....	107
9 Scanning	109
Ved hjælp af den automatiske dokumentfremfører og scannerens glasplade	110
Scanning til en computer.....	111
Til Windows-brugere.....	111
Til Macintosh-brugere	111
Scanning til et flashdrev	112
Scanning til en FTP-server.....	113
Scanning til en netværksmappe.....	114
10 Brug af printermenuer.....	115
Menuoversigt	116
Enhed	117

Indholdsfortegnelse

Præferencer	117
Økotilstand.....	118
Fjernbetjeningspanel.....	119
Meddelelser.....	119
Strømstyring	121
Gendan standardindstillinger.....	122
Vedligeholdelse	122
Synlige ikoner på startskærm	125
Om denne printer	125
Udskrivning	126
Layout	126
Opsætning	127
Kvalitet	128
PDF.....	128
PostScript.....	128
PCL	129
Billede.....	130
Papir	132
Konfiguration af papirmagasin.....	132
Mediekonfiguration.....	132
Kopiering	135
Standardindstillinger for kopiering.....	135
Fax.....	137
Faxstandarder	137
E-mail.....	144
Opsætning af e-mail.....	144
Standardindstillinger for e-mail.....	145
FTP	148
FTP-standardindstillinger.....	148
USB-drev	151
Scanning til flashdrev	151
Udskrivning fra flashdrev.....	153
Netværk/porte.....	155
Netværksoversigt.....	155
Trådløs.....	156
Wi-Fi Direct	158
Ethernet.....	159
TCP/IP.....	161
SNMP.....	163
IPSec.....	165
802.1x.....	166
LPD-konfiguration	166
HTTP/FTP-indstillinger	167
USB.....	168
Begræns ekstern netværksadgang	168
Sikkerhed	170
Logon-metoder	170
Certifikathåndtering.....	172
Tidsplan for USB-enheder.....	173
Login-restriktioner	173

Slet midlertidige datafiler	173
Diverse	173
Rapporter	175
Side med menuindstillinger	175
Enhed	175
Udskrivning	175
Genveje	175
Fax	176
Netværk	176
Fejlfinding	177
11 Vedligeholdelse af printeren	179
Kontrol af status for forbrugsstoffer	180
Konfiguration af meddelelser om forbrugsstoffer	181
Indstilling af e-mail-advarsler	182
Visning af rapporter	183
Bestilling af forbrugsstoffer	184
Brug af originale Xerox-forbrugsstoffer	184
Udskiftning af forbrugsstoffer	185
Udskiftning af tonerpatronen	185
Udskiftning af billedenheden	187
Rengøring af printerens dele	190
Rengøring af printeren	190
Rengøring af berøringsskærm	190
Rengøring af scanneren	191
Besparelse af energi og papir	193
Konfiguration af indstillinger for strømsparetilstand	193
Justering af skærmens lysstyrke	193
Besparelse af forbrugsstoffer	193
Flytning af printeren til et andet sted	194
12 Fejlfinding af et problem	195
Problemer med udskriftskvalitet	196
Problemer med udskrivning	197
Dårlig udskriftskvalitet	197
Udskriftsopgaver udskrives ikke	228
Opgaver udskrives fra det forkerte magasin eller på det forkerte papir	229
Langsom udskrivning	229
Printeren reagerer ikke	233
Det var ikke muligt at læse flashdrevet	235
Aktivering af USB-porten	236
Problemer med netværksforbindelsen	237
Kan ikke åbne den integrerede webserver	237
Kan ikke tilslutte printeren til et Wi-Fi-netværk	238
Problemer med forbrugsstoffer	240
Udskift patron, matcher ikke området for printeren — Brug 708699	240
Ikke-Xerox forbrugsstoffer	241
Udredning af papirstop	242

Indholdsfortegnelse

Forebyggelse af papirstop	242
Identifikation af områder med papirstop	243
Papirstop i papirmagasinet.....	244
Papirstop i frontlågen.....	245
Papirstop i baglågen	247
Papirstop i dupleksenheden.....	248
Papirstop i standardudfaldsbakke	248
Papirstop i den manuelle fremfører.....	248
Papirstop i den automatiske dokumentfremfører	249
Problemer med papirindføring	251
Konvolut klæber sammen under udskrivning	251
Sorteret udskrivning fungerer ikke.....	252
Der opstår ofte papirstop	253
Fastklemte sider udskrives ikke igen	254
Problemer med e-mail	255
Skjul fejlmeddelelsen "SMTP-server ikke konfigureret"	255
Kan ikke sende e-mails	255
Problemer med fax.....	256
Kan ikke sende eller modtage fax	256
Kan modtage, men ikke sende faxer	258
Kan sende, men ikke modtage faxer	259
Dårlig udskriftskvalitet for fax.....	260
Problemer med scanning	261
Kan ikke scanne til en computer	261
Kan ikke scanne til en netværksmappe.....	262
Delvise kopier af dokument eller foto.....	264
Scanningsopgaven blev ikke udført.....	265
Dårlig kopikvalitet	266
Lodrette mørke striber på udskrift, når der scannes fra den automatiske dokumentfremfører	266
Scanneren lukker ikke	267
Scanning tager for lang tid eller fastfryser computeren	267
Scanner svarer ikke.....	268
Justering af scannerregistrering.....	268
Justering af ADF-registrering	269
Kontakt til kundesupport	270
A Lovgivningsmæssige oplysninger.....	271
Lovgivning.....	272
Støjemissionsniveauer	272
Meddelelse om statisk følsomhed	272
ENERGY STAR.....	272
Temperaturoplysninger.....	272
Información de la energía de México	273
Lasererklæring.....	273
Motoreffekt.....	273
Lovgivningsmæssige oplysninger om telekommunikation.....	274
Lovgivningsmæssige oplysninger for trådløse produkter.....	277
Federal Communications Commission (FCC) Erklæring om overholdelse af oplysninger	279

Overholdelseserklæring for Innovation, Science and Economic Development	
Canada	279
Tyskland.....	280
Turkey RoHS-regulativer.....	280
Overholdelse af Ukraine RoHS	280
Kopieringsregler	281
USA	281
Canada	282
Andre lande	283
Dataark for materialesikkerhed.....	284
B Genbrug og bortskaffelse	285
Bortskaffelse og genbrug af produkter.....	286
USA og Canada.....	287
Xerox Green World Alliance	288
Direktiv om affald af elektrisk og elektronisk udstyr (WEEE)	289
Meddelelse om e-affald i Indien	289

Sikkerhed

Dette kapitel indeholder:

- Konventioner..... 12
- Produkterklæringer 13
- Sikkerhed i forbindelse med vedligeholdelse..... 16
- Oplysninger om forbrugsstoffer 17

Printeren og de anbefalede forbrugsstoffer er konstrueret og testet efter de strengeste sikkerhedskrav. Vær opmærksom på følgende oplysninger for at sikre fortsat sikker drift og betjening af Xerox®-printeren.

Konventioner



Bemærk: En bemærkning henviser til oplysninger, der kan hjælpe dig.



Advarsel: En advarsel henviser til noget, der kan skade produkthardwaren eller -softwaren.



Forsigtig: Et forsigtigt indikerer en potentiel farlig situation, hvor du kan komme til skade.

Forskellige typer erklæringer omfatter:



ADVARSEL—RISIKO FOR PERSONSKADE: Indikerer en risiko for personskade.



ADVARSEL—FARE FOR ELEKTRISK STØD: Indikerer en risiko for elektrisk stød.



ADVARSEL—VARM OVERFLADE: Indikerer en risiko for forbrænding ved berøring.









ADVARSEL—KLEMMEFARE: Indikerer en risiko for at blive klemt mellem bevægelige dele.



ADVARSEL—BEVÆGELIGE DELE: Indikerer en risiko for lacerations- eller hudafskrabnings-skader fra roterende dele.

Produkterklæringer

-  **ADVARSEL—RISIKO FOR PERSONSKADE:** Tilslut netledningen til en passende normeret og korrekt jordet stikkontakt, der er lettilgængelig og i nærheden af produktet, for at undgå risiko for brand eller elektrisk stød.
-  **ADVARSEL—RISIKO FOR PERSONSKADE:** For at undgå risiko for brand eller elektrisk stød skal du kun bruge den netledning, der leveres sammen med dette produkt, eller en erstatningsnetledning, som er godkendt af producenten.
-  **ADVARSEL—RISIKO FOR PERSONSKADE:** Anvend ikke dette produkt sammen med forlængerledninger, strømskinner med flere udgange, forlængere med flere udgange eller UPS-enheder. Den nominelle strømkapacitet af disse typer tilbehør kan let overbelastes af en laserprinter og kan medføre dårlig ydeevne af printeren, materiel skade eller potentiel brandfare.
-  **ADVARSEL—RISIKO FOR PERSONSKADE:** Brug ikke dette produkt med en indbygget overspændingsbeskytter. Brug af enheder til overspændingsbeskyttelse kan medføre potentiel brandfare, materielle skader eller dårlig ydeevne af printeren.
-  **ADVARSEL—RISIKO FOR PERSONSKADE:** Brug kun et telekabel (RJ-11) på 26 AWG eller mere, når du slutter dette produkt til telefonnetværket, for at reducere risikoen for brand. For brugere i Australien skal ledningen være godkendt af tilsynsmyndigheden for kommunikation og medier i Australien.
-  **ADVARSEL—FARE FOR ELEKTRISK STØD:** Placer ikke eller brug ikke dette produkt i nærheden af vand eller i våde omgivelser for at undgå risikoen for elektrisk stød.
-  **ADVARSEL—FARE FOR ELEKTRISK STØD:** Undlad at installere dette produkt eller foretage tilslutninger af kabler eller af elektriske tilslutninger af nogen art, f.eks. af netledningen, fax-funktionen eller telefonen, når det tordner, for at undgå risikoen for elektrisk stød.
-  **ADVARSEL—RISIKO FOR PERSONSKADE:** Du må ikke skære i netledningen, sno den, binde den sammen, mase den eller sætte tunge genstande på den. Der må ikke fjernes noget fra netledningen, og den må ikke udsættes for tryk. Netledningen må ikke sidde i klemme mellem genstande, f.eks. møbler og vægge. Hvis en af disse ting sker, er der risiko for fare eller elektriske stød. Kontroller jævnligt, om der er tegn på disse problemer med netledningen. Fjern netledningen fra stikkontakten, før du undersøger den.
-  **ADVARSEL—FARE FOR ELEKTRISK STØD:** Kontroller, at alle eksterne tilslutninger, f.eks. Ethernet-tilslutninger og tilslutninger til telefonsystemer, er sat korrekt i de markerede plug-in-porte for at undgå risikoen for elektrisk stød.
-  **ADVARSEL—FARE FOR ELEKTRISK STØD:** Hvis du skal have adgang til systemkortet eller installere hardware- eller hukommelsesenhedsoptioner, efter du har installeret printeren, skal du slukke printeren og tage netledningen ud af stikkontakten, før du fortsætter for at undgå risikoen for elektrisk stød. Hvis du har andre enheder tilsluttet printeren, skal du også slukke for dem og tage alle kabler til printeren ud.
-  **ADVARSEL—FARE FOR ELEKTRISK STØD:** Undlad at benytte fax-funktionen, når det tordner for at undgå risikoen for elektrisk stød.
-  **ADVARSEL—FARE FOR ELEKTRISK STØD:** Tag netledningen ud af stikkontakten, og fjern alle kabler fra printeren, før du går videre, for at reducere risikoen for elektrisk stød, når du skal rengøre printerens ydre.
-  **ADVARSEL—RISIKO FOR PERSONSKADE:** Hvis printeren vejer mere end 20 kg, skal der to eller flere personer til at løfte den på forsvarlig vis.

-  **ADVARSEL—RISIKO FOR PERSONSKADE:** Når du flytter printeren, skal du følge disse retningslinjer for at forebygge personskader eller skader på printeren:
- Undersøg, om alle paneler og papirmagasiner er lukket.
 - Sluk printeren, og tag derefter netledningen ud af stikkontakten.
 - Frakobl alle ledninger og kabler fra printeren.
 - Hvis printeren har særskilte, gulvbaserede ekstramagasiner eller udfaldsbakker, der er fastgjort til den, skal du frakoble dem, før printeren flyttes.
 - Hvis printeren har en base med hjul, så rul den forsigtigt til det nye sted. Vær forsigtig, når du passerer dørtrin og revner i gulvbelægningen.
 - Hvis printeren ikke har en base med hjul, men er konfigureret med valgfrie papirmagasiner eller udfaldsbakker, skal du fjerne bakkerne og løfte printeren af papirmagasinerne. Forsøg ikke at løfte printeren og andet tilbehør samtidig.
 - Brug altid grebene på printeren til at løfte den.
 - Hvis der bruges en vogn til at transportere printeren, skal den kunne støtte hele printestens underside.
 - Hvis der bruges en vogn til at transportere hardware-tilbehør, skal den kunne støtte tilbehørets dimensioner.
 - Sørg for, at printeren står oprejst.
 - Undgå voldsomme rystelser.
 - Undgå at holde fingrene under printeren, når du sætter den ned.
 - Sørg for, at der er tilstrækkelig luft omkring printeren.
-  **ADVARSEL—VARM OVERFLADE:** Printeren kan være varm indvendig. For at reducere risikoen for forbrændinger fra en varm komponent skal du lade overfladen køle af, inden du berører den.
-  **ADVARSEL—KLEMMEFARE:** For at undgå risikoen for en klemningsskade, skal du være forsigtig i områder markeret med denne mærkat. Klemningsskader kan opstå omkring bevægelige dele, f.eks. mekanismer, døre, bakker og dæksler.
-  **ADVARSEL—BEVÆGELIGE DELE:** Indikerer en risiko for lacerations- eller hudafskrabningsskader fra roterende dele.
-  **ADVARSEL—RISIKO FOR PERSONSKADE:** Dette produkt indeholder en laserenhed. Brug af kontroller eller justeringer eller udførelse af andre procedurer end dem, der er anført i Brugervejledningen kan medføre udsættelse for farlig stråling.
-  **ADVARSEL—RISIKO FOR PERSONSKADE:** Litiumbatteriet i dette produkt er ikke beregnet til at blive udskiftet. Der er fare for eksplosion, hvis et litiumbatteri udskiftes forkert. Forsøg ikke at genoplade, destruere eller skille et litiumbatteri ad. Brugte litiumbatterier skal bortskaffes i overensstemmelse med producentens instruktioner og lokale retningslinjer.

Dette produkt er udviklet, testet og godkendt til at opfylde strenge, globale sikkerhedsstandarder under brug af bestemte producenters komponenter. Nogle af delenes sikkerhedsfunktioner er ikke altid tydelige. Producenten er ikke ansvarlig for brugen af andre erstatningsdele.

Service og reparationer, som ikke er beskrevet i brugerdokumentationen, skal udføres af en servicemedarbejder.

I produktet anvendes en udskriftprocedure, hvorved udskriftsmediet opvarmes, og varmen kan medføre, at mediet udsender dampe. Læs afsnittet i brugervejledningen, der beskriver

retningslinjerne for valg af udskriftsmedie, så du undgår skadelige dampe.

Dette produkt kan producere små mængder ozon under normal brug og kan være udstyret med et filter, der er udviklet til at begrænse ozonkoncentrationer til niveauer langt under de anbefalede grænser for eksponering. For at undgå høje koncentrationsniveauer af ozon ved omfattende brug skal du installere dette produkt i et område med god udluftning og udskifte ozon- og udstødningsfiltrene på anmodning, som angivet i produktets vedligeholdelsesinstruktioner. Hvis der ikke findes nogen henvisninger til filtre i vedligeholdelsesinstruktionerne til produktet, så er udskiftning af filtre ikke nødvendigt for dette produkt.

GEM DISSE INSTRUKTIONER.

Sikkerhed i forbindelse med vedligeholdelse

Der må ikke udføres nogen form for vedligeholdelse af dette produkt, som ikke er beskrevet i kundedokumentationen.

 **ADVARSEL—RISIKO FOR PERSONSKADE:** Brug ikke rengøringsmidler i sprayform. Rengøringsmidler på spraydåse kan forårsage eksplosioner eller brand, hvis de anvendes på elektromekanisk udstyr.

Anvend kun de forbrugsstoffer og rengøringsmidler, der er angivet.

Fjern ikke de låger eller afskærmninger, der er fastgjort med skruer. Der findes ingen dele, der skal serviceres af brugeren, bag disse låger eller afskærmninger.

Hvis der spildes toner eller tørt blæk, skal du bruge en kost eller en våd klud til at fjerne den spildte blæk eller toner. Fej langsomt for at minimere dannelsen af støv under oprydning. Brug ikke en støvsuger. Hvis der skal anvendes en støvsuger, skal enheden være designet til brændbart støv med en eksplosionsbeskyttet motor og ikke-ledende slange.

 **ADVARSEL—VARM OVERFLADE:** De metalliske overflader i fuserområdet er varme. Vær forsigtig, når du udreder papirstop i dette område, og undgå at røre ved de metalliske overflader.

Oplysninger om forbrugsstoffer

 **ADVARSEL—RISIKO FOR PERSONSKADE:** Når du håndterer patroner, f.eks. toner og lignende, skal du undgå at få indholdet på huden eller i øjnene. Det kan medføre irritation og betændelse, hvis du får det i øjnene. Du må ikke forsøge at adskille patronen. Det kan øge risikoen for hud- eller øjenkontakt.

Opbevar alle forbrugsstoffer i overensstemmelse med vejledningen på pakken eller beholderen.

Opbevar alle forbrugsstoffer uden for børns rækkevidde.

Printpatroner, tør blæk/tonerpatroner eller tonerbeholdere må aldrig komme i nærheden af ild.

Hvis du ønsker flere oplysninger om Xerox®-genbrugsprogrammer for forbrugsstoffer, skal du gå til : [https:// www.xerox.com/recycling](https://www.xerox.com/recycling).

Lær om printeren

Dette kapitel indeholder:

- [Printerkonfiguration](#) 20
- [Brug af betjeningspanelet](#) 21
- [Tilpasning af startskærmen](#) 23
- [Ændring af sproget for skærmtastaturet](#) 24
- [Forklaring på status for tænd/sluk-knappen og indikatoren](#) 25
- [Valg af papir](#) 26

Printerkonfiguration

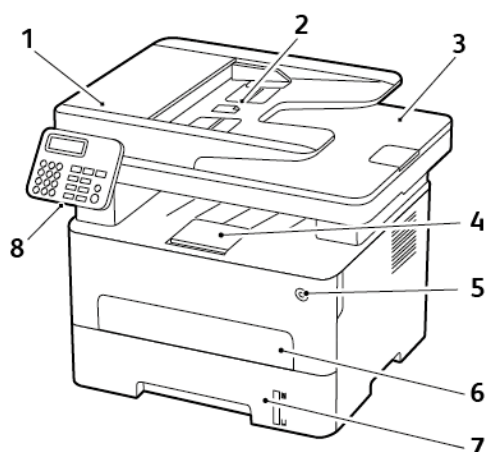

- | | |
|---------------------------------------|------------------------|
| 1. ADF (automatisk dokumentfremfører) | 5. Tænd/sluk-knap |
| 2. ADF-fremføringsbakke | 6. Manuel fremfører |
| 3. ADF-udfaldsbakke | 7. Magasin til 250 ark |
| 4. Standardudfaldsbakke | 8. Betjeningspanel |

 **Bemærk:** Udseendet kan variere afhængigt af din printermodel.

Brug af betjeningspanelet

Model uden berørings-skærm

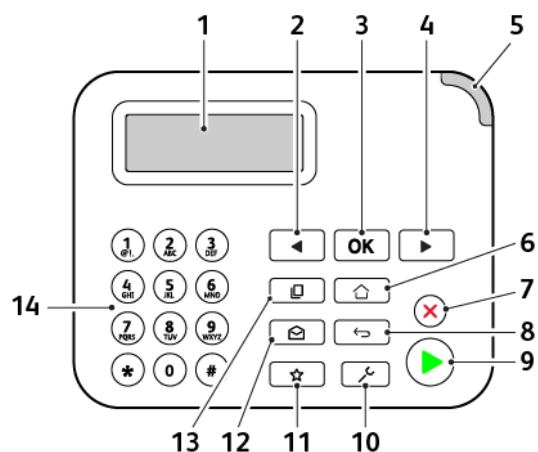

Nummer	Del på betjeningspanel	Funktion
1	Vis	<ul style="list-style-type: none"> Se printerveddelelser og status for forbrugsmaterialer. Opsætning og betjening af printeren.
2	Venstre pileknapp	<ul style="list-style-type: none"> Rul gennem menuer eller skift mellem skærbilleder og menumuligheder. Reducer den numeriske værdi for en indstilling.
3	Valgknapp	<ul style="list-style-type: none"> Vælg en menumulighed. Gem ændringerne i en indstilling.
4	Højre pileknapp	<ul style="list-style-type: none"> Rul gennem menuer eller skift mellem skærbilleder og menumuligheder. Øg den numeriske værdi af en indstilling.
5	Indikatorlys	Kontrollere status for printeren.
6	Knappen Hjem	Gå til startskærmen.
7	Knappen Stop eller Annuller	Stop den aktuelle opgave.
8	Knappen Tilbage	Går tilbage til forrige skærbilleder.
9	Knappen Start	Start en opgave afhængig af den valgte tilstand.
10	Knappen Menu	Adgang til printermenuer.
11	Genvejsknapp	Få adgang til genveje til ofte benyttede funktioner med tidligere gemte indstillinger.
12	Knappen E-mail	Aktivér E-mail-tilstand.

Nummer	Del på betjeningspanel	Funktion
13	Knappen Kopiering	Aktivér Kopieringstilstand.
14	Numerisk tastatur	Indtast tal eller symboler i et indtastningsfelt.

Model med berøringsskærm

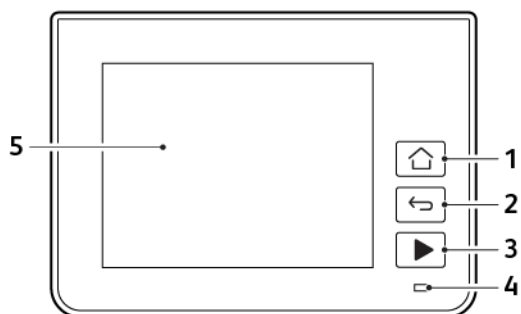

Nummer	Del på betjeningspanel	Funktion
1	Knappen Hjem	Gå til startskærmen.
2	Knappen Tilbage	Går tilbage til forrige skærbillede.
3	Knappen Start	Start en opgave afhængig af den valgte tilstand.
4	Indikatorlys	Kontrollere status for printeren.
5	Vis	<ul style="list-style-type: none"> • Se printermeddelelser og status for forbrugsmaterialer. • Opsætning og betjening af printeren.

Tilpasning af startskærmen

1. Tryk på **Indstillinger** > **Enhed** > **Synlige ikoner på startskærm** på betjeningspanelet.
2. Vælg de ikoner, du vil have vist på startskærmen.
3. Gem ændringerne.

Ændring af sproget for skærmtastaturet



Bemærk: Du kan kun ændre sproget for tastaturet i printeropgaver, der kræver alfanumerisk input, f.eks. e-mail eller scanning.

1. Tryk på indtastningsfeltet.
2. Tryk på og hold sprogtasten nede på tastaturet.
3. Vælg et sprog.

Forklaring på status for tænd/sluk-knappen og indikatoren

Lys i tænd/sluk-knappen	Printerstatus
Fra	Printeren er slukket, klar eller behandler data.
Hvid	Printeren er i dvaletilstand.

Model uden berøringskærm

Indikatorlys	Printerstatus
Fra	Printeren er slukket eller i dvaletilstand.
Grøn	Printeren er tændt eller klar.
Blinker grønt	Printeren behandler data.
Blinker rødt	Printeren kræver handling fra brugeren.

Model med berøringskærm

Indikatorlys	Printerstatus
Fra	Printeren er slukket eller i dvaletilstand.
Blå	Printeren er tændt eller klar.
Blinker blå	Printeren behandler data.
Blinker rødt	Printeren kræver handling fra brugeren.

Valg af papir

Retningslinjer for papir

Brug den korrekte type papir for at forhindre papirstop og sikre problemfri udskrivning.

- Brug altid nyt, ubeskadiget papir.
- Før du lægger papir i, skal du kende den anbefalede udskriftsside på papiret. Denne oplysning findes som regel på pakken med udskriftsmateriale.
- Anvend ikke papir, der er klippet eller beskåret manuelt.
- Bland ikke papirformater, -typer eller -vægte i samme magasin, da det kan medføre papirstop.
- Anvend ikke bestrøget papir, medmindre det er specielt udviklet til elektrofotografisk udskrivning.

Papiregenskaber

Følgende papiregenskaber har indflydelse på udskriftskvaliteten og -pålideligheden. Overvej disse faktorer, inden de bruges til udskrivning.

Vægt

Papirmagasinet kan indføre langbanet papir med vægte mellem 60-105 g/m². Papir, der vejer mindre end 60 g/m², er muligvis ikke stift nok til, at det kan indføres korrekt, og kan medføre papirstop.

Buning

Buning er papirets tendens til at bue ved hjørnerne. For meget buning kan give problemer med indføringen af papiret. Buning forekommer som regel, når papiret har været igennem printeren, hvor det udsættes for høje temperaturer. Hvis papir opbevares uindpakket under varme, fugtige, kolde eller tørre forhold, kan det få papiret til at bue inden udskrivningen og forårsage problemer under indføringen.

Glathed

Papirets glathed påvirker direkte udskriftskvaliteten. Hvis papiret er for groft, smelter toneren ikke ordentligt fast. Hvis papiret er for glat, kan der opstå problemer med papirindføringen eller udskriftskvaliteten. Vi anbefaler brug af papir med 50 Sheffield-punkter.

Fugtindhold

Mængden af fugt i papiret har både indflydelse på udskriftskvaliteten og printerens evne til at indføre papiret korrekt. Opbevar papiret i den originale indpakning, indtil det skal bruges. Hvis papiret udsættes for fugtændringer, kan det nedsætte dets ydeevne.

Opbevar papiret i den originale indpakning i de samme omgivelser som printeren i 24-48 timer inden udskrivningen. Forlæng tiden med flere dage, hvis lagrings- eller transportomgivelserne er meget forskellige fra printeromgivelserne. Tykt papir kan også kræve længere tid.

Baneretning

Baneretningen er papirfibrenes retning i et ark papir. Papir kan være *langbanet*, hvilket vil sige, at fibrene løber på langs af papiret, eller *kortbanet*, hvilket vil sige, at de løber på tværs af papiret.

For 60–105 g/m² papir anbefales papir med langbanede fibre.

Fiberindhold

Det meste kopipapir af god kvalitet er fremstillet af 100 % kemisk behandlet pulptræ. Dette indhold giver papir med en høj grad af stabilitet, hvilket giver færre problemer med indføring og bedre udskriftskvalitet. Papir med f.eks. bomuldsfibre har egenskaber, der kan resultere i en forringet papirhåndtering.

Ikke-brugbart papir

Følgende papirtyper må ikke bruges i printeren:

- Kemisk behandlet papir, der bruges til at lave kopier uden karbonpapir, også kaldet selvkopierende papir, CCP-papir (Carbonless Copy Paper) eller NCR-papir (No Carbon Required)
- Fortrykt papir med kemikalier, der kan forurene printeren
- Fortrykt papir, der kan påvirkes af temperaturen i printerens fuserenhed
- Fortrykt papir, der kræver en registrering (den præcise udskriftsplacering på siden), som er større end $\pm 2,3$ mm ($\pm 0,9$ "), f.eks. OCR-formularer (Optical Character Recognition).

I nogle tilfælde kan du justere registreringen ved hjælp af et program, så der kan udskrives på sådanne formularer.

- Bestrøget papir (raderbart tykt papir), syntetisk papir, termisk papir
- Papir med ru kanter, grov eller meget ru overflade eller krøllet papir.
- Genbrugspapir, der ikke overholder kravene i EN12281:2002 (europæisk)
- Papir, der vejer mindre end 60 g/m²
- Formularer eller dokumenter, der består af flere dele

Valg af fortrykte formularer og brevpapir

- Brug langbanet papir.
- Brug kun formularer og brevpapir, der er trykt vha. offsetlitografi eller graveringsstrykningsproces.
- Brug ikke papir med en ru eller meget struktureret overflade.
- Brug blæk, der ikke påvirkes af harpiksen i toneren. Blæk, der er oliebaseret, skal opfylde disse krav. Latexblæk behøver ikke at overholde disse.
- Udskriv eksempler på de fortrykte formularer og brevpapir, du overvejer at bruge, inden du køber større mængder af det. Dette afgør, om blækket på den fortrykte formular eller på papiret med brevhoved påvirker udskriftskvaliteten.
- Kontakt din papirleverandør, hvis du er i tvivl.
- Ved udskrivning på brevhovedet skal du lægge papir i den rigtige retning i printeren. Du kan finde flere oplysninger i vejledningen til papir og specielle medier.

Opbevaring af papir

Brug denne vejledning til opbevaring af papir for at undgå papirstop og dårlig udskriftskvalitet:

- Opbevar papiret i den originale indpakning i de samme omgivelser som printeren i 24-48 timer inden udskrivningen.
- Forlæng tiden med flere dage, hvis lagrings- eller transportomgivelserne er meget forskellige fra printeromgivelserne. Tykt papir kan også kræve længere tid.
- Papir opbevares bedst et sted, hvor temperaturen er 21 °C og luftfugtigheden er 40 %.
- De fleste producenter af etiketter anbefaler udskrivning ved 18-24 °C med en luftfugtighed på mellem 40 over 60 %.
- Papir bør opbevares i pakker på en palle eller hylde, ikke på gulvet.
- Opbevar de enkelte pakker på en plan overflade.
- Opbevar ikke noget oven på pakkerne med papir.
- Tag først papiret ud af pakken eller emballagen, når det skal lægges i printeren. Pakken og emballagen er med til at holde papiret rent, tørt og fladt.

Understøttede papirformater

- Papir, der er mindre end 210 mm (8,3") bredt, udskrives altid med reduceret hastighed.
- Brug den manuelle fremfører ved udskrivning på papir, der er mindre end 105 mm (4,1") bredt.
- Det mindste papirformat, der understøttes til tosidet udskrivning, er 210 x 279,4 mm (8,3 x 11").
- Den maksimale papirlængde, der understøttes af scannerens glasplade, er 297 mm (11,7 ").
- For 2-sidet udskrivning på papirformaterne Letter, Legal, Oficio eller Folio skal du sikre dig, at indstillingen for papirformat i dupleksenheden er angivet til Letter.

Papirformat	Magasin til 250 ark	Manuel fremfører	2-sidet udskrivning	Scannerglas-set	Automatisk dokument-fremfører
A4 210 x 297 mm (8,27 x 11,7")	✓	✓	✓	✓	✓
A5 (kort fremføringskant) 148 x 210 mm (5,83 x 8,27")	✓	✓	x	✓	✓
A5 (lang fremføringskant) 210 x 148 mm (8,27 x 5,83")	✓	✓	x	✓	✓
A6 105 x 148 mm (4,13 x 5,83")	✓	✓	x	✓	✓

Papirformat	Magasin til 250 ark	Manuel fremfører	2-sidet udskrivning	Scannerglas-set	Automatisk dokument-fremfører
JIS B5 182 x 257 mm (7,17 x 10,1")	✓	✓	x	✓	✓
Oficio (Mexico) 215,9 x 340,4 mm (8,5 x 13,4")	✓	✓	✓	x	✓
Hagaki 100 x 148 mm (3,94 x 5,83")	x	✓	x	✓	x
Statement 139,7 x 215,9 mm (5,5 x 8,5")	✓	✓	x	✓	✓
Executive 184,2 x 266,7 mm (7,25 x 10,5")	✓	✓	x	✓	✓
Letter 215,9 x 279,4 mm (8,5 x 11")	✓	✓	✓	✓	✓
Legal 215,9 x 355,6 mm (8,5 x 14")	✓	✓	✓	x	✓
Folio 215,9 x 330,2 mm (8,5 x 13")	✓	✓	✓	x	✓
Universal 98 x 148 mm (3,9 x 5,8") til 216 x 356 mm (8,5 x 14")	x	✓	x	✓	✓
Universal 105 x 148 mm (4,1 x 5,8") til 216 x 356 mm (8,5 x 14")	✓	✓	x	✓	✓
7 3/4-konvolut (Monarch)	x	✓	x	✓	x

Papirformat	Magasin til 250 ark	Manuel fremfører	2-sidet udskrivning	Scannerglas-set	Automatisk dokumentfremfører
98,4 x 190,5 mm (3,875 x 7,5")					
9-konvolut 98,4 x 225,4 mm (3,875 x 8,9")	X	✓	X	✓	X
10-konvolut 104,8 x 241,3 mm (4,12 x 9,5")	X	✓	X	✓	X
DL-konvolut 110 x 220 mm (4,33 x 8,66")	X	✓	X	✓	X
C5-konvolut 162 x 229 mm (6,38 x 9,01")	X	✓	X	✓	X
B5-konvolut 176 x 250 mm (6,93 x 9,84")	X	✓	X	✓	X
Universal konvolut 98,4 x 162 mm (3,87 x 6,38") til 176 x 250 mm (6,93 x 9,84")	X	✓	X	✓	X

Understøttede papirtyper

 **Bemærk:** Etiketter, konvolutter og karton udskrives altid ved nedsat hastighed.

Papirtype	Magasin til 250 ark	Manuel fremfører	2-sidet udskrivning	Automatisk dokumentfremfører
Almindeligt papir	✓	✓	✓	✓
Karton	X	✓	X	X
Etiketter	X	✓	X	X

Papirtype	Magasin til 250 ark	Manuel fremfører	2-sidet udskrivning	Automatisk dokumentfremfører
Skrivemaskinepapir	✓	✓	✓	✓
Konvolutter	X	✓	X	X
Papir med brevhoved	✓	✓	✓	✓
Fortrykt papir	✓	✓	✓	✓
Farvet papir	✓	✓	✓	✓
Let	✓	✓	✓	✓
Tungt	✓	✓	✓	✓
Genbrugspapir	✓	✓	✓	✓

Understøttede papirvægte

Magasin til 250 ark	Manuel fremfører	2-sidet udskrivning	Automatisk dokumentfremfører
60–105 g/m ²	60–200 g/m ²	60–105 g/m ²	60–105 g/m ²

Opsætning, installation og konfiguration

Dette kapitel indeholder:

- Valg af en placering til printeren..... 34
- Tilslutning af kabler..... 35
- Sådan finder du printerens IP-adresse 37
- Opsætning af printeren til faxning 38
- Konfiguration af e-mail SMTP-indstillingerne 43
- Ilægning af papir og specialmedier 51
- Installation og opdatering af software, drivere og firmware..... 54
- Netværkstilslutning..... 59
- Udskrivning af siden med menuindstillinger..... 63

Valg af en placering til printeren

- Sørg for, at der er tilstrækkelig plads til at åbne magasiner, låg og låger, og til at installere hardwaretilbehør.
- Placer printeren i nærheden af en stikkontakt.
- ⚠ **Advarsel:** Tilslut netledningen til en passende normeret og korrekt jordet stikkontakt, der er lettilgængelig og i nærheden af produktet, for at undgå risiko for brand eller elektrisk stød.
- ⚡ **ADVARSEL—FARE FOR ELEKTRISK STØD:** Placer ikke eller brug ikke dette produkt i nærheden af vand eller i våde omgivelser for at undgå risikoen for elektrisk stød.
- Sørg for, at luftcirkulationen i rummet opfylder de seneste ASHRAE 62-standarder eller CEN Technical Committee 156-standarden.
- Sørg for, at gulvet er fladt, solidt og stabilt.
- Sørg for at holde printeren:
 - Ren, tør og støvfri
 - Væk fra løse hæfteklammer og papirclips
 - Væk fra direkte luftstrømme fra aircondition, radiatorer eller ventilatorer
 - Væk fra direkte sollys og ekstrem fugtighed
- Hold øje med de anbefalede temperaturer og undgå udsving.
 - Omgivelsestemperatur: 10 til 32,2 °C
 - Opbevaringstemperatur: -40 til 43,3 °C
- Af hensyn til passende ventilation anbefales følgende plads omkring printeren:

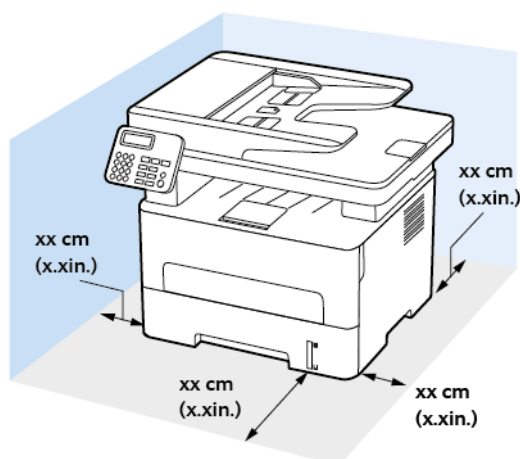

1. Øverst: 360 mm
2. Bagside: 260 mm
3. Højre side: 200 mm
4. Forside: 550 mm
5. Venstre side: 200 mm

Den minimale nødvendige plads foran printeren er 76 mm.

Tilslutning af kabler

- ⚠ ADVARSEL—FARE FOR ELEKTRISK STØD:** Undlad at installere dette produkt eller foretage tilslutninger af kabler eller af elektriske tilslutninger af nogen art, f.eks. af netledningen, fax-funktionen eller telefonen, når det tordner, for at undgå risikoen for elektrisk stød.
- ⚠ ADVARSEL—RISIKO FOR PERSONSKADE:** Tilslut netledningen til en passende normeret og korrekt jordet stikkontakt, der er lettilgængelig og i nærheden af produktet, for at undgå risiko for brand eller elektrisk stød.
- ⚠ ADVARSEL—RISIKO FOR PERSONSKADE:** For at undgå risiko for brand eller elektrisk stød skal du kun bruge den netledning, der leveres sammen med dette produkt, eller en erstatningsnetledning, som er godkendt af producenten.
- ⚠ ADVARSEL—RISIKO FOR PERSONSKADE:** Brug kun et telekabel ((RJ-11) på 26 AWG eller mere, når du slutter dette produkt til telefonnetværket, for at reducere risikoen for brand. For brugere i Australien skal ledningen være godkendt af tilsynsmyndigheden for kommunikation og medier i Australien.
- ⚠ Advarsel:** For at undgå tab af data eller printerfejl, skal du undlade at berøre USB-kablet, nogen netværksadapter eller printeren i de viste områder under selve udskrivningsprocessen.

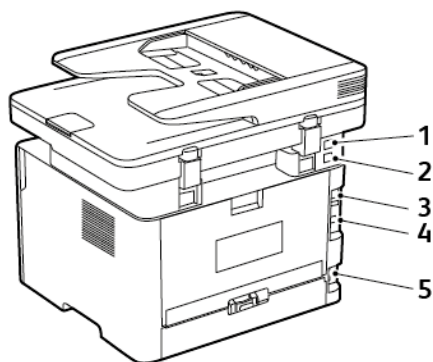

Nummer	Printerport	Funktion
1	EXT-port	Slut yderligere enheder (telefon eller telefonsvarer) til printeren og telefonlinjen. Brug denne port, hvis du ikke har en dedikeret faxlinje til printeren, og hvis denne forbindelsesmetode understøttes i dit land eller område.
2	LINE-port	Tilslut printeren til en aktiv telefonlinje via en normal stikkontakt (RJ-11), et DSL-filter, en VoIP-adapter eller en anden form for adapter, der giver adgang til telefonlinjen for at sende og modtage faxer.
3	Ethernet-port	Slut printeren til et netværk.

Opsætning, installation og konfiguration

Nummer	Printerport	Funktion
4	USB-printerport	Slut printeren til en computer.
5	Strømsik	Tilslut printeren til en korrekt jordforbundet stikkontakt.

Sådan finder du printerens IP-adresse

Åbn startskærmen for at se printerens IP-adresse. IP-adressen vises som fire sæt tal, adskilt af punktummer, f.eks. 123.123.123.123.

Hvis du bruger en proxyserver, skal du deaktivere den midlertidigt for at indlæse websiden korrekt.

Opsætning af printeren til faxning

Indstilling af faxfunktionen

- Visse tilslutningsmetoder gælder kun i nogle lande eller områder.
- Hvis faxfunktionen er aktiveret, men ikke fuldt konfigureret, kan indikatorlyset blinke rødt.
- Hvis du ikke har et TCP/IP-miljø, skal du bruge betjeningspanelet til at konfigurere faxen.

 **Advarsel:** Undgå tab af data eller printerfejl, og rør ikke ved kabler eller printeren i det viste område, mens du aktivt sender eller modtager en fax.



Brug af guiden til opsætning af fax i printeren

- Installationsguiden er kun tilgængelig, hvis analog fax ikke er konfigureret.
 - Denne guide konfigurerer kun den analoge fax. Hvis du vil konfigurere andre faxtilstande, skal du gå til **Indstillinger > Fax > Opsætning af fax**.
 - Disse instruktioner gælder kun for nogle printermodeller.
 - Inden du bruger guiden, skal du sørge for, at printerens firmware er opdateret. Se [Brug af guiden til opsætning af fax i printeren](#) for flere oplysninger.
1. Fra startskærmen skal du trykke på **Fax**.
 2. Tryk på **Opsæt nu**.
 3. Indtast faxnavnet og tryk derefter på **Næste**.
 4. Indtast faxnummeret og tryk derefter på **Udført**.

Brug af indstillingsmenuen på printeren

1. På betjeningspanelet skal du vælge:

Indstillinger > Fax > Opsætning af fax > Generelle faxindstillinger

På printermodeller uden berøringfølsom skærm skal du trykke på  for at navigere gennem indstillingerne.

2. Konfigurer indstillingerne.

Brug af den integrerede server

1. Åbn en webbrowser, og angiv derefter printerens IP-adresse i adressefeltet.
 - Vis printerens IP-adresse på startskærmen. IP-adressen vises som fire sæt tal, adskilt af punktummer, f.eks. 123.123.123.123.
 - Hvis du bruger en proxyserver, skal du deaktivere den midlertidigt for at indlæse websiden korrekt.
2. Klik på **Indstillinger > Fax > Opsætning af fax > Generelle faxindstillinger**.
3. Konfigurer indstillingerne.
4. Gem ændringerne.

Opsætning af fax via en standardtelefonlinje

- ⚠ ADVARSEL—FARE FOR ELEKTRISK STØD:** Undlad at installere dette produkt eller foretage tilslutninger af kabler eller af elektriske tilslutninger af nogen art, f.eks. af netledningen, faxfunktionen eller telefonen, når det tordner, for at undgå risikoen for elektrisk stød.
- ⚠ ADVARSEL—FARE FOR ELEKTRISK STØD:** Undlad at benytte fax-funktionen, når det tordner for at undgå risikoen for elektrisk stød.
- ⚠ ADVARSEL—RISIKO FOR PERSONSKADE:** Brug kun et telekabel ((RJ-11) på 26 AWG eller mere, når du slutter dette produkt til telefonnetværket, for at reducere risikoen for brand. For brugere i Australien skal ledningen være godkendt af tilsynsmyndigheden for kommunikation og medier i Australien.

1. opsætning: Printeren er sluttet til en dedikeret faxlinje

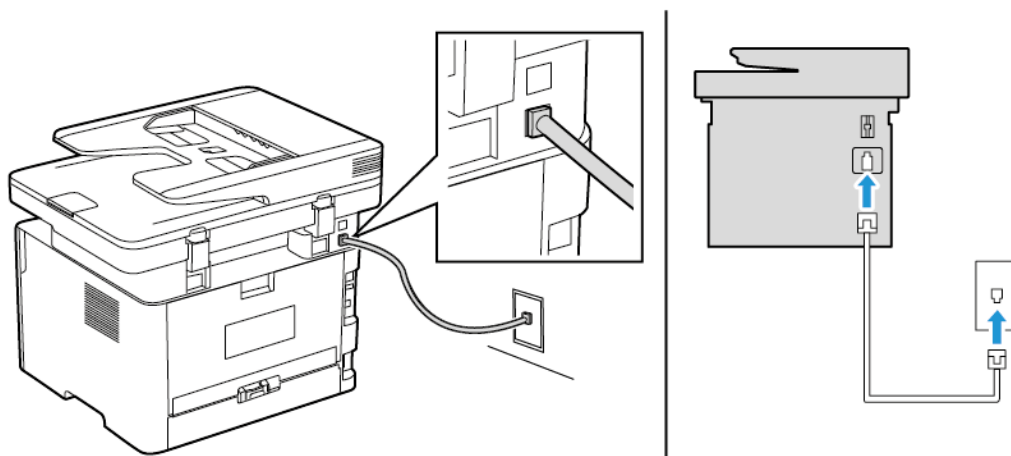

1. Slut den ene ende af telefonkablet til printerens LINE-port.
2. Tilslut den anden ende af kablet til et aktivt analogt vægstik.
 - Du kan indstille printeren til at modtage faxer automatisk (indstil Autosvar til **Til**) eller manuelt (indstil Autosvar til **Fra**).
 - Hvis du vil modtage faxer automatisk, skal du indstille printeren til at svare efter et angivet antal ringesignaler.

2. opsætning: Printeren deler linjen med en telefonsvarer

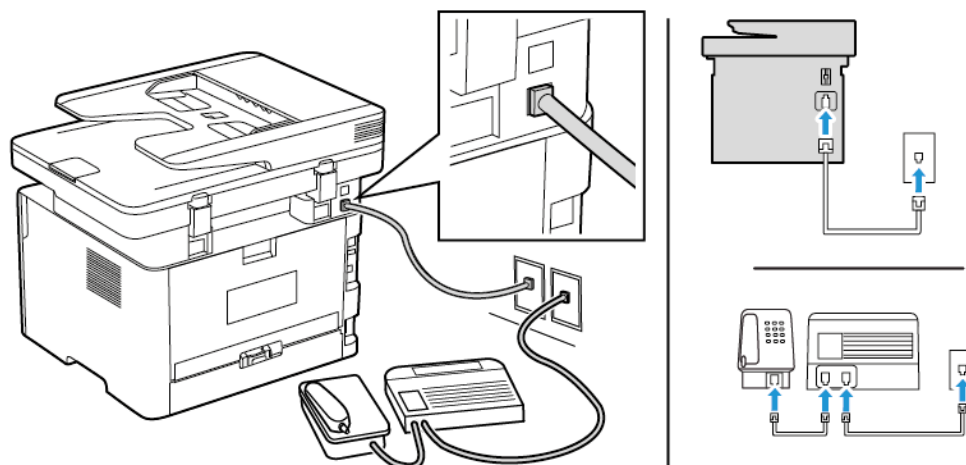

-  **Bemærk:** Hvis du abonnerer på en markant ringetjeneste, skal du sørge for at indstille det korrekte ringemønster for printeren. Ellers modtager printerens ikke faxer, selvom du har indstillet den til at modtage faxer automatisk.

Tilsluttet til forskellige vægstik



1. Slut den ene ende af telefonkablet til printerens LINE-port.
 2. Tilslut den anden ende af kablet til et aktivt analogt vægstik.
- Hvis du kun har ét telefonnummer på linjen, skal du indstille printeren til at modtage faxer automatisk.
 - Indstil printeren til at besvare opkald to ringesignaler efter telefonsvareren. Hvis telefonsvareren f.eks. besvarer opkald efter fire ringesignaler, skal du angive printerens indstilling for ring før besvarelse til **6** ringesignaler.

Opsætning af fax i lande eller regioner med anderledes telefonstik og stikkontakt i væggen

-  **ADVARSEL—FARE FOR ELEKTRISK STØD:** Undlad at installere dette produkt eller foretage tilslutninger af kabler eller af elektriske tilslutninger af nogen art, f.eks. af netledningen, faxfunktionen eller telefonen, når det tordner, for at undgå risikoen for elektrisk stød.
-  **ADVARSEL—FARE FOR ELEKTRISK STØD:** Undlad at benytte fax-funktionen, når det tordner for at undgå risikoen for elektrisk stød.
-  **Advarsel:** Brug kun et telekabel ((RJ-11) på 26 AWG eller mere, når du slutter dette produkt til telefonnetværket, for at reducere risikoen for brand. For brugere i Australien skal ledningen være godkendt af tilsynsmyndigheden for kommunikation og medier i Australien.

Standardvægstikket i de fleste lande og områder er RJ11. Hvis vægstikket eller udstyret i din enhed ikke er kompatibel med denne type forbindelse, skal du bruge en telefonadapter. Der følger muligvis ikke en adapter, der passer til dit land eller område, med printerens, og du skal muligvis købe en separat.

Der kan være en adapter installeret i telefonporten på printerens. Fjern ikke adapterstikket fra telefonporten på printerens, hvis du tilslutter til et serieforbundet eller delt telefonsystem.

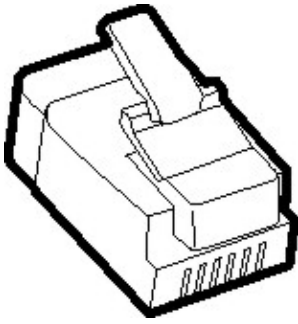

Tilslutning af printeren til et vægstik, der ikke er RJ-11

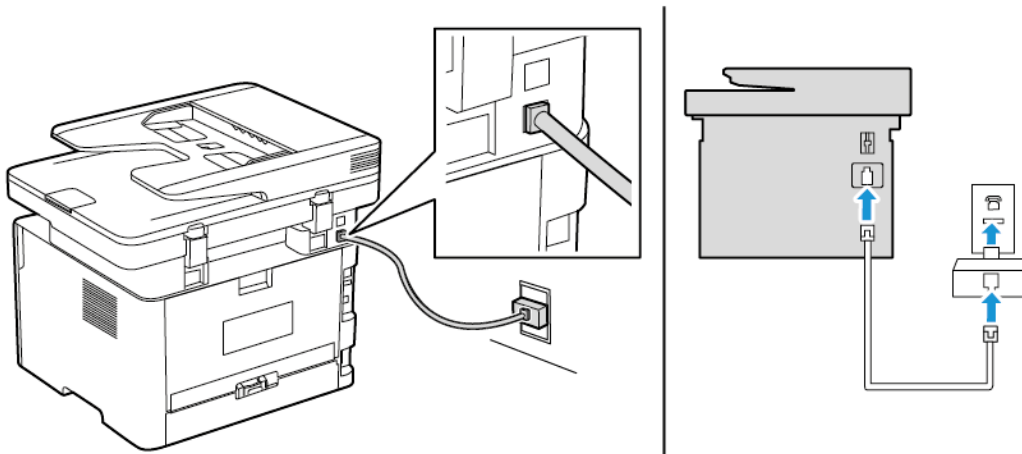

1. Slut den ene ende af telefonkablet til printerens LINE-port.
2. Indsæt den anden ende af kablet i RJ-11-adapteren, og indsæt derefter adapteren i vægstikket.
3. Hvis du vil tilslutte en anden enhed med et ikke-RJ11-stik til samme vægstik, skal du tilslutte den direkte til telefonadapteren.

Tilslutning af printeren til et vægstik i Tyskland

Tyske vægstik har to slags porte. N-portene er til faxmaskiner, modemmer og telefonsvarere. F-porten er til telefoner. Tilslut printeren til en N-port.

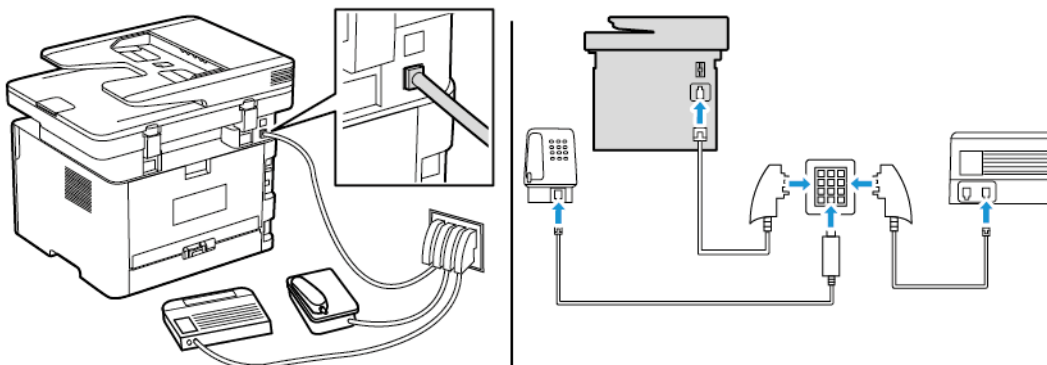

1. Slut den ene ende af telefonkablet til printerens LINE-port.
2. Slut den anden ende af kablet til RJ11-adapteren, og slut derefter adapteren til en N-port.

3. Hvis du vil slutte en telefon og telefonsvarer til samme vægstik, skal du tilslutte enhederne som vist.

Tilslutning til en bestemt ringetjeneste

En bestemt ringetjeneste giver dig mulighed for at have flere telefonnumre på én telefonlinje. Hvert telefonnummer tildeles sin egen ringetone.

1. På betjeningspanelet skal du vælge:

Indstillinger > Fax > Opsætning af fax > Indstillinger for faxmodtagelse > Admin-kontrol > Svar ved

På printermodeller uden berøringsfølsom skærm skal du trykke på **OK** for at navigere gennem indstillingerne.

2. Vælg et ringemønster.
3. Gem ændringerne.

Indstilling af dato og klokkeslæt for fax

1. På betjeningspanelet skal du vælge:

Indstillinger > Enhed > Præferencer > Dato og klokkeslæt > Konfigurer

På printermodeller uden berøringsfølsom skærm skal du trykke på **OK** for at navigere gennem indstillingerne.

2. Konfigurer indstillingerne.

Konfiguration af sommertid

1. På startskærmen skal du gå til **Indstillinger > Enhed > Præferencer > Dato og klokkeslæt > Konfigurer**.

På printermodeller uden berøringsfølsom skærm skal du trykke på **OK** for at navigere gennem indstillingerne.

2. I menuen Tidszone skal du vælge **(UTC+bruger) Brugerdefineret**.
3. Indstil tidsforskydningen for sommertid i menuen for UTC forskydning.

Konfiguration af højttalerindstillinger for fax

1. På betjeningspanelet skal du vælge:

Indstillinger > Fax > Opsætning af fax > Højttalerindstillinger

På printermodeller uden berøringsfølsom skærm skal du trykke på **OK** for at navigere gennem indstillingerne.

2. Gør følgende:
 - Indstil Højttalertilstand til **Altid til**.
 - Indstil Højttalerlydstyrke til **Høj**.
 - Aktiver Ringelydstyrke.

Konfiguration af e-mail SMTP-indstillingerne

Konfigurer indstillingerne for Simple Mail Transfer Protocol (SMTP) til at sende et scannet dokument via e-mail. Indstillingerne varierer for hver tjenesteudbyder. Se [Udbydere af e-mailtjenester](#) for flere oplysninger.

Sørg for, at printeren er tilsluttet et netværk, og at netværket er forbundet til internettet, før du starter.

Brug af guiden til opsætning af e-mail i printeren

- Inden du bruger guiden, skal du sørge for, at printerens firmware er opdateret. Se [Opdatering af firmware](#) for flere oplysninger.
 - På printermodeller uden berøringfølsom skærm skal du trykke på **OK** for at navigere gennem indstillingerne.
1. På startskærmen skal du trykke på **E-mail**.
 2. Tryk på **Opsæt nu**, og indtast derefter din e-mailadresse.
 3. Indtast adgangskoden.
 - Afhængigt af din e-mail-tjenesteudbyder skal du indtaste din kontoadgangskode, app-adgangskode eller godkendelsesadgangskode. Se [Udbydere af e-mailtjenester](#) for flere oplysninger om adgangskode, og se derefter for adgangskoden til enheden.
 - Hvis din udbyder ikke findes på listen, skal du kontakte din udbyder og bede om indstillingerne for primær SMTP-gateway, primær SMTP-gatewayport, brug SSL/TLS og SMTP-servergodkendelse.
 4. Tryk på **OK**.

Brug af indstillingsmenuen på printeren

1. På startskærmen skal du vælge **Indstillinger > E-mail > Opsætning af e-mail**.
2. Konfigurer indstillingerne.
 - Se [Udbydere af e-mailtjenester](#) for flere oplysninger om adgangskode.
 - For udbydere af e-mail-tjenester, der ikke findes på listen, skal du kontakte din udbyder og bede om indstillingerne.
 - På printermodeller uden berøringfølsom skærm skal du trykke på **OK** for at navigere gennem indstillingerne.

Brug af den integrerede server

1. Åbn en webbrowser, og angiv derefter printerens IP-adresse i adressefeltet.
 - a. Gå til startskærmen for at se printerens IP-adresse.
IP-adressen vises som fire sæt tal, adskilt af punktummer, f.eks. 123.123.123.123.
 - b. Hvis du bruger en proxyserver, skal du deaktivere den midlertidigt for at indlæse websiden korrekt.
2. Klik på **Indstillinger > E-mail**.
3. Konfigurer indstillingerne i afsnittet E-mailopsætning.
4. Klik på **Gem**.

- a. Se [Udbydere af e-mailtjenester](#) for flere oplysninger om adgangskode.
- b. For udbydere af e-mail-tjenester, der ikke findes på listen, skal du kontakte din udbyder og bede om indstillingerne.

Udbydere af e-mailtjenester

Brug følgende tabeller til at bestemme din e-mail-tjenesteudbyders SMTP-indstillinger.

Gmail™

 **Bemærk:** Sørg for, at totrinsbekræftelse er aktiveret på din Google-konto.

Hvis du vil aktivere totrinsbekræftelse, skal du gå til siden [Google-kontosikkerhed](#), logge på din konto, og i afsnittet Log ind på Google klikke på **Totrinsbekræftelse**.

Indstilling	Værdi
Primær SMTP gateway	smtp.gmail.com
Primær SMTP gatewayport	587
Brug SSL/TLS	Påkrævet
Kræver pålideligt certifikat	Deaktiveret
Svaradresse	Din e-mailadresse
SMTP servergodkendelse	Logon/almindelig
Enhedsinitieret e-mail	Brug enhedens SMTP-legitimationsoplysninger
Bruger-id for enheden	Din e-mailadresse
Adgangskode til enheden	Adgangskode til app  Bemærk: Hvis du vil oprette en app-adgangskode, skal du gå til siden Google-kontosikkerhed , logge på din konto, og i afsnittet Log ind på Google klikke på App-adgangskode .

Yahoo!® Mail

Indstilling	Værdi
Primær SMTP gateway	smtp.mail.yahoo.com
Primær SMTP gatewayport	587
Brug SSL/TLS	Påkrævet
Kræver pålideligt certifikat	Deaktiveret
Svaradresse	Din e-mailadresse
SMTP servergodkendelse	Logon/almindelig
Enhedsinitieret e-mail	Brug enhedens SMTP-legitimationsoplysninger

Indstilling	Værdi
Bruger-id for enheden	Din e-mailadresse
Adgangskode til enheden	Adgangskode til app  Bemærk: Hvis du vil oprette en app-adgangskode, skal du gå til siden Yahoo-kontosikkerhed , logge på din konto, og derefter klikke på Generer adgangskode

Outlook Live

Disse indstillinger gælder for e-mail-domænerne til outlook.com og hotmail.com.

Indstilling	Værdi
Primær SMTP gateway	smtp.office365.com
Primær SMTP gatewayport	587
Brug SSL/TLS	Påkrævet
Kræver pålideligt certifikat	Deaktiveret
Svaradresse	Din e-mailadresse
SMTP servergodkendelse	Logon/almindelig
Enhedsinitieret e-mail	Brug enhedens SMTP-legitimationsoplysninger
Bruger-id for enheden	Din e-mailadresse
Adgangskode til enheden	Kontoadgangskode eller appadgangskode <ul style="list-style-type: none"> • For konti, hvor tottrinsbekræftelse er deaktiveret, skal du bruge din kontoadgangskode. • For konti, hvor tottrinsbekræftelse er aktiveret, skal du bruge en appadgangskode. Hvis du vil oprette en appadgangskode, skal du gå til siden Outlook Live-kontoadministration og derefter logge på din konto.

AOL Mail

Indstilling	Værdi
Primær SMTP gateway	smtp.aol.com
Primær SMTP gatewayport	587
Brug SSL/TLS	Påkrævet
Kræver pålideligt certifikat	Deaktiveret
Svaradresse	Din e-mailadresse
SMTP servergodkendelse	Logon/almindelig
Enhedsinitieret e-mail	Brug enhedens SMTP-legitimationsoplysninger

Indstilling	Værdi
Bruger-id for enheden	Din e-mailadresse
Adgangskode til enheden	Adgangskode til app  Bemærk: Hvis du vil oprette en app-adgangskode, skal du gå til siden for AOL-kontosikkerhed , logge på din konto, og derefter klikke på Generer app-adgangskode .

iCloud Mail

 **Bemærk:** Sørg for, at totrinsbekræftelse er aktiveret på din konto.

Indstilling	Værdi
Primær SMTP gateway	smtp.mail.me.com
Primær SMTP gatewayport	587
Brug SSL/TLS	Påkrævet
Kræver pålideligt certifikat	Deaktiveret
Svaradresse	Din e-mailadresse
SMTP servergodkendelse	Logon/almindelig
Enhedsinitieret e-mail	Brug enhedens SMTP-legitimationsoplysninger
Bruger-id for enheden	Din e-mailadresse
Adgangskode til enheden	Adgangskode til app  Bemærk: Hvis du vil oprette en app-adgangskode, skal du gå til siden for iCloud-kontoadministration , logge på din konto, og derefter klikke på Generer adgangskode i afsnittet Sikkerhed.

Comcast Mail

Indstilling	Værdi
Primær SMTP gateway	smtp.comcast.net
Primær SMTP gatewayport	587
Brug SSL/TLS	Påkrævet
Kræver pålideligt certifikat	Deaktiveret
Svaradresse	Din e-mailadresse
SMTP servergodkendelse	Logon/almindelig
Enhedsinitieret e-mail	Brug enhedens SMTP-legitimationsoplysninger
Bruger-id for enheden	Din e-mailadresse
Adgangskode til enheden	Adgangskode til konto

Mail.com

Indstilling	Værdi
Primær SMTP gateway	smtp.mail.com
Primær SMTP gatewayport	587
Brug SSL/TLS	Påkrævet
Kræver pålideligt certifikat	Deaktiveret
Svaradresse	Din e-mailadresse
SMTP servergodkendelse	Logon/almindelig
Enhedsinitieret e-mail	Brug enhedens SMTP-legitimationsoplysninger
Bruger-id for enheden	Din e-mailadresse
Adgangskode til enheden	Adgangskode til konto

Zoho Mail

Indstilling	Værdi
Primær SMTP gateway	smtp.zoho.com
Primær SMTP gatewayport	587
Brug SSL/TLS	Påkrævet
Kræver pålideligt certifikat	Deaktiveret
Svaradresse	Din e-mailadresse
SMTP servergodkendelse	Logon/almindelig
Enhedsinitieret e-mail	Brug enhedens SMTP-legitimationsoplysninger
Bruger-id for enheden	Din e-mailadresse
Adgangskode til enheden	Kontoadgangskode eller appadgangskode <ul style="list-style-type: none"> • For konti, hvor tottrinsbekræftelse er deaktiveret, skal du bruge din kontoadgangskode. • For konti, hvor tottrinsbekræftelse er aktiveret, skal du bruge en appadgangskode. Hvis du vil oprette en appadgangskode, skal du gå til siden for Zoho Mail-kontosikkerhed, logge på din konto, og derefter klikke på Generer ny adgangskode i afsnittet App-specifikke adgangskoder.

QQ Mail



Bemærk: Sørg for, at SMTP-tjenesten er aktiveret på din konto.

Hvis du vil aktivere tjenesten, skal du fra startside til QQ Mail klikke på **Indstillinger > Konto**. I afsnittet POP3/IMAP/SMTP/Exchange/CardDAV/CalDAV-tjeneste skal du aktivere enten **POP3/SMTP-tjeneste** eller **IMAP/SMTP-tjeneste**.

Indstilling	Værdi
Primær SMTP gateway	smtp.qq.com
Primær SMTP gatewayport	587
Brug SSL/TLS	Påkrævet
Kræver pålideligt certifikat	Deaktiveret
Svaradresse	Din e-mailadresse
SMTP servergodkendelse	Logon/almindelig
Enhedsinitieret e-mail	Brug enhedens SMTP-legitimationsoplysninger
Bruger-id for enheden	Din e-mailadresse
Adgangskode til enheden	Autorisationskode  Bemærk: Hvis du vil generere en godkendelseskode, skal du på startside for QQ Mail klikke på Indstillinger > Konto , og derefter i afsnittet POP3/IMAP/SMTP/Exchange/CardDAV/CalDAV-tjeneste klikke på Opret godkendelseskode

NetEase Mail (mail.163.com)

 **Bemærk:** Sørg for, at SMTP-tjenesten er aktiveret på din konto.

Hvis du vil aktivere tjenesten skal du på NetEase Mail-startside klikke på Muligheder **Indstillinger > POP3/SMTP/IMAP**, og derefter aktivere enten **IMAP/SMTP-tjeneste** eller **POP3/SMTP-tjeneste**.

Indstilling	Værdi
Primær SMTP gateway	smtp.163.com
Primær SMTP gatewayport	465
Brug SSL/TLS	Påkrævet
Kræver pålideligt certifikat	Deaktiveret
Svaradresse	Din e-mailadresse
SMTP servergodkendelse	Logon/almindelig
Enhedsinitieret e-mail	Brug enhedens SMTP-legitimationsoplysninger
Bruger-id for enheden	Din e-mailadresse
Adgangskode til enheden	Adgangskode for godkendelse  Bemærk: Godkendelsesadgangskoden gives, når IMAP/SMTP-tjenesten eller POP3/SMTP-tjenesten er aktiveret.

NetEase Mail (mail.126.com)

 **Bemærk:** Sørg for, at SMTP-tjenesten er aktiveret på din konto.

Hvis du vil aktivere tjenesten skal du på NetEase Mail-startside klikke på **Indstillinger > POP3/**

SMTP/IMAP, og derefter aktivere enten **IMAP/SMTP-tjeneste** eller **POP3/SMTP-tjeneste**.

Indstilling	Værdi
Primær SMTP gateway	smtp.126.com
Primær SMTP gatewayport	465
Brug SSL/TLS	Påkrævet
Kræver pålideligt certifikat	Deaktiveret
Svaradresse	Din e-mailadresse
SMTP servergodkendelse	Logon/almindelig
Enhedsinitieret e-mail	Brug enhedens SMTP-legitimationsoplysninger
Bruger-id for enheden	Din e-mailadresse
Adgangskode til enheden	Adgangskode for godkendelse  Bemærk: Godkendelsesadgangskoden gives, når IMAP/SMTP-tjenesten eller POP3/SMTP-tjenesten er aktiveret.

NetEase Mail (mail.yeah.net)

 **Bemærk:** Sørg for, at SMTP-tjenesten er aktiveret på din konto.

Hvis du vil aktivere tjenesten skal du på NetEase Mail-startsiden klikke på **Muligheder** **Indstillinger** > **POP3/SMTP/IMAP**, og derefter aktivere enten **IMAP/SMTP-tjeneste** eller **POP3/SMTP-tjeneste**.

Indstilling	Værdi
Primær SMTP gateway	smtp.yeah.net
Primær SMTP gatewayport	465
Brug SSL/TLS	Påkrævet
Kræver pålideligt certifikat	Deaktiveret
Svaradresse	Din e-mailadresse
SMTP servergodkendelse	Logon/almindelig
Enhedsinitieret e-mail	Brug enhedens SMTP-legitimationsoplysninger
Bruger-id for enheden	Din e-mailadresse
Adgangskode til enheden	Adgangskode for godkendelse  Bemærk: Godkendelsesadgangskoden gives, når IMAP/SMTP-tjenesten eller POP3/SMTP-tjenesten er aktiveret.

Sohu Mail

 **Bemærk:** Sørg for, at SMTP-tjenesten er aktiveret på din konto.

Hvis du vil aktivere tjenesten skal du på Sohu Mail-startsiden klikke på **Muligheder** > **Indstillinger** > **POP3/SMTP/IMAP**, og derefter aktivere enten **IMAP/SMTP-tjeneste** eller **POP3/SMTP-tjeneste**.

Indstilling	Værdi
Primær SMTP gateway	smtp.sohu.com
Primær SMTP gatewayport	465
Brug SSL/TLS	Påkrævet
Kræver pålideligt certifikat	Deaktiveret
Svaradresse	Din e-mailadresse
SMTP servergodkendelse	Logon/almindelig
Enhedsinitieret e-mail	Brug enhedens SMTP-legitimationsoplysninger
Bruger-id for enheden	Din e-mailadresse
Adgangskode til enheden	Uafhængig adgangskode  Bemærk: Den individuelle adgangskode gives, når IMAP/SMTP-tjenesten eller POP3/SMTP-tjenesten er aktiveret.

Sina Mail

 **Bemærk:** Sørg for, at POP3/SMTP-tjenesten er aktiveret på din konto.

Hvis du vil aktivere tjenesten skal du på Sina Mail-startsiden klikke på **Indstillinger > Flere indstillinger > Bruger POP/IMAP/SMTP**, og derefter aktivere **POP3/SMTP-tjeneste**.

Indstilling	Værdi
Primær SMTP gateway	smtp.sina.com
Primær SMTP gatewayport	587
Brug SSL/TLS	Påkrævet
Kræver pålideligt certifikat	Deaktiveret
Svaradresse	Din e-mailadresse
SMTP servergodkendelse	Logon/almindelig
Enhedsinitieret e-mail	Brug enhedens SMTP-legitimationsoplysninger
Bruger-id for enheden	Din e-mailadresse
Adgangskode til enheden	Autorisationskode  Bemærk: Hvis du vil oprette en godkendelseskode, skal du på startsiden for e-mail klikke på Indstillinger > Flere indstillinger > Bruger POP/IMAP/SMTP , og derefter aktivere Status for godkendelseskode .

- Hvis du oplever fejl ved brug af de angivne indstillinger, skal du kontakte din e-mail-tjenesteudbyder.
- For udbydere af e-mail-tjenester, der ikke findes på listen, skal du kontakte din udbyder og bede om indstillingerne.

Ilægning af papir og specialmedier

Angivelse af papirformat og -type

1. På betjeningspanelet skal du vælge **IndstillingerPapirMagasinkonfigurationPapirformat/type**, og vælg derefter et papirmagasin.
På printermodeller uden berørings-skærm skal du trykke på **OK** for at navigere gennem indstillingerne.
2. Angiv papirformatet og -typen.
 - For 2-sidet udskrivning på papir i A4-format skal du sikre dig, at indstillingen for papirformat i dupleksenheden er angivet til A4.
 - For 2-sidet udskrivning på papirformaterne Letter, Legal, Oficio eller Folio skal du sikre dig, at indstillingen for papirformat i dupleksenheden er angivet til Letter.

Konfiguration af universelle papirindstillinger

1. På betjeningspanelet skal du vælge:
Indstillinger > Papir > Mediekonfiguration > Universel opsætning
På printermodeller uden berøringsfølsom skærm skal du trykke på **OK** for at navigere gennem indstillingerne.
2. Konfigurer indstillingerne.

Ilægning af papir i magasin

1. Fjern magasinet.

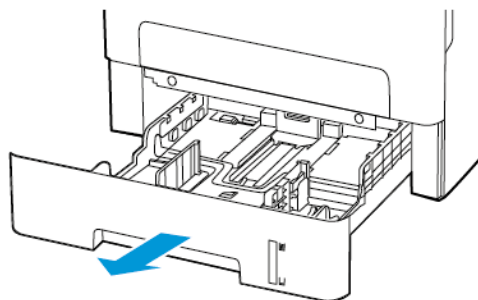

Opsætning, installation og konfiguration

2. Juster papirstyrene, så de passer til formatet på det papir, du lægger i.

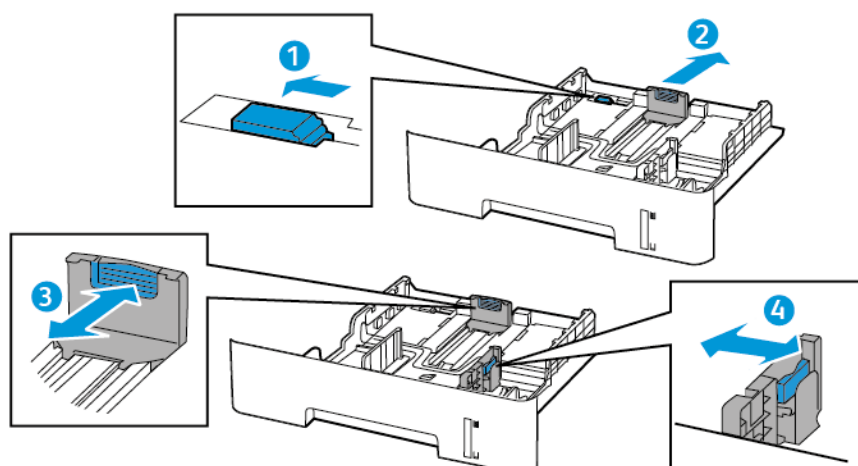

3. Bøj, luft og juster papirkanterne inden ilægning.



4. Ilæg papirstakken med udskriftssiden nedad, og sørg derefter for, at sidestyrene netop rører ved papiret.

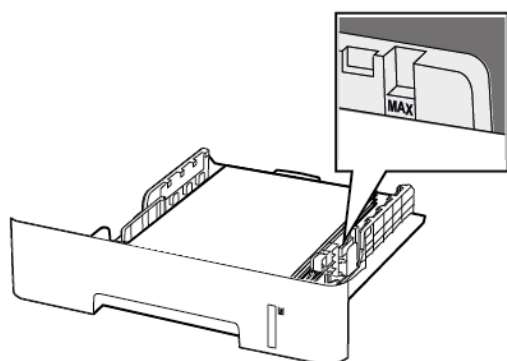

- Ved 1-sidet udskrivning ilægges fortrykt papir med tekstsiden nedad og med den øverste kant af arket mod forsiden af papirmagasinet.
- Ved 2-sidet udskrivning ilægges fortrykt papir med tekstsiden opad og med den nederste kant af arket mod forsiden af papirmagasinet.
- Skub ikke papiret ind i magasinet.
- For at undgå papirstop skal du sørge for, at stakkens højde ikke når op til indikatoren for maksimal papiropfyldning.

5. Isæt papirmagasinet.

Om nødvendigt skal du angive papirformat og papirtype fra betjeningspanelet, så det passer til det ilagte papir.

Ilægning af papir i den manuelle fremfører

1. Åbn den manuelle fremfører.

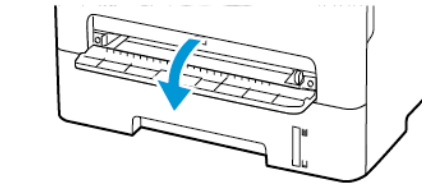
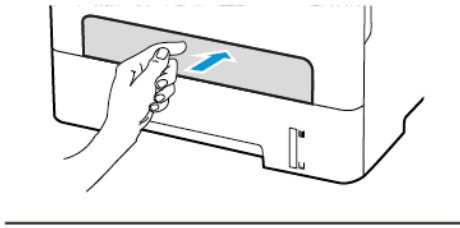

2. Juster styret, så det passer til formatet på det papir, du lægger i.

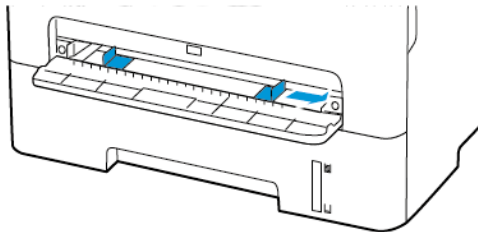

3. Ilæg et stykke papir med udskriftssiden opad.

- Ilæg trykt papir med udskriftssiden opad, og således at den øverste kant indføres først ved 1-sidet udskrivning.
- Ilæg trykt papir med udskriftssiden nedad, og således at den øverste kant indføres sidst ved 2-sidet udskrivning.
- Læg konvolut med flapsiden nedad og mod papirstyrets venstre side.

 **Advarsel:** Tving ikke papiret ind i den manuelle fremfører, hvis du vil undgå papirstop.

Installation og opdatering af software, drivere og firmware

Installation af software

Før driversoftware installeres, skal du kontrollere, at printeren er tilsluttet en stikkontakt, at den er tændt og tilsluttet korrekt og har en gyldig IP-adresse. IP-adressen vises som regel øverst til højre på betjeningspanelet.

Hvis du vil se printerens IP-adresse, skal du gå til [Sådan finder du printerens IP-adresse](#).

 **Bemærk:** Hvis disken med software og dokumentation ikke er tilgængelig, skal du downloade de nyeste drivere fra www.xerox.com/drivers

Operating System Requirements

- Windows 7, Windows 8, Windows 8.1, Windows 10, Windows Server 2008 R2, Windows Server 2012, Windows Server 2016, and Windows Server 2019.
- MacOS version 10.14 and later.
- UNIX and Linux: Your printer supports connection to various UNIX platforms through the network interface.

Installation af printerdrivere til en Windows-netværksprinter

1. Sæt disken med *software og dokumentation* i det relevante drev på din computer. Hvis installationsprogrammet ikke starter automatisk, skal du gå til cd-drevet og dobbeltklikke på installationsfilen **Setup.exe**.
2. Klik på **Xerox Smart Start— Installationsprogram for driver (Anbefalet)**.
3. For Licensaftale skal du klikke på **Accepter**.
4. Vælg din printer på listen over fundne printere.
Hvis din printer ikke vises på listen, når du installerer printerdrivere til en netværksprinter, skal du klikke på meddelelsen **Don't See Your Printer?** og derefter indtaste printerens IP-adresse.
Hvis du vil se printerens IP-adresse, skal du gå til [Sådan finder du printerens IP-adresse](#).
5. Klik på **Hurtig installation**.
Der vises en meddelelse, der bekræfter, at installationen lykkedes.
6. Klik på **Udført** for at afslutte installationen og lukke installationsvinduet.

Installation af Windows-printerdriver fra .zip-fil

Du kan downloade printerdrivere fra Xerox.com i en .zip-fil og derefter bruge guiden Tilføj printer til at installere printerdriverne på din computer.

Sådan installeres printerdriveren fra .zip-filen:

1. Download, og pak derefter den nødvendige .zip-fil ud til et lokalt bibliotek på din computer.
2. På din computer skal du åbne **Kontrolpanel**, vælg derefter **Enheder og printere > Tilføj en printer**.

3. Klik på **Den ønskede printer er ikke angivet**, og klik derefter på **Tilføj en lokal printer eller netværksprinter med manuelle indstillinger**.
 4. Hvis du vil bruge en tidligere oprettet port, skal du vælge **Brug en eksisterende port** og derefter vælge en standard TCP/IP-port på listen.
 5. Sådan oprettes en standard TCP/IP-port:
 - a. Vælg **Opret en ny port**.
 - b. For Porttype skal du vælge **TCP/IP-standardport** og klik derefter på **Næste**.
 - c. I feltet Hostnavn eller IP-adresse skal du indtaste printerens IP-adresse eller hostnavn.
 - d. Hvis du vil deaktivere funktionen, skal du rydde afkrydsningsfeltet for **Forespørg printerens IP-adresse og vælg automatisk driveren til brug**, og klik derefter på **Næste**.
 6. Klik på **Har disk**.
 7. Klik på **Gennemse**. Gennemse til og vælg driver.inf-filen for din printer. Klik på **Åbn**.
 8. Vælg din printermodel, og klik derefter på **Næste**.
 9. Hvis der vises en meddelelse, fordi printerdriveren blev installeret tidligere, skal du klikke på **Brug driveren, der er installeret (anbefales)**.
 10. Indtast et navn for printerens i feltet Printernavn.
 11. Klik på **Næste** for at installere printerdriveren.
 12. Vælg om nødvendigt printerens som standardprinter.
-  **Bemærk:** Kontakt din systemadministrator, før du vælger **Del printer**.
13. Klik på **Udskriv en testside** for at sende en testside til printerens.
 14. Klik på **Slut**.

Installation af printerdrivere til en Windows USB-printer

1. Sæt B-enden af et standard A/B USB 2.0- eller USB 3.0-kabel i USB-porten bag på printerens.
2. Sæt A-enden af USB-kablet i computerens USB-port.
3. Hvis Windows-vinduet Guiden Ny hardware fundet vises, skal du klikke på **Annuller**.
4. Sæt disken med *software og dokumentation* i det relevante drev på din computer. Hvis installationsprogrammet ikke starter automatisk, skal du gå til cd-drevet og dobbeltklikke på installationsfilen **Setup.exe**.
5. Klik på **Xerox Smart Start— Installationsprogram for driver (Anbefalet)**.
6. For Licensaftale skal du klikke på **Accepter**.
7. Vælg din printer på listen over fundne printere, og klik derefter på **Hurtig installation**.
Der vises en meddelelse, der bekræfter, at installationen lykkedes.
8. Klik på **Udført** for at afslutte installationen og lukke installationsvinduet.

Installation af printer som en webservice på enheder

Web Services for Devices (WSD) tillader en klient at finde og få adgang til en ekstern enhed og dens tilknyttede tjenester på tværs af et netværk. WSD understøtter registrering, kontrol og brug af en enhed.

Installation af en WSD-printer vha. guiden Tilføj enhed

1. På din computer skal du klikke på **Start** og derefter vælge **Printere og Scannere**.
2. Hvis du vil tilføje den ønskede printer, skal du klikke på **Tilføj en printer eller scanner**.
3. På listen over tilgængelige enheder skal du vælge den, du vil bruge. Klik derefter på **Næste**.

 **Bemærk:** Hvis den printer, du vil bruge, ikke vises på listen, skal du klikke på **Annuller**. For at tilføje printeren manuelt skal du bruge printerens IP-adresse. Se [Installation af Windows-printerdriver fra .zip-fil](#) for flere oplysninger.

4. Klik på **Luk**.

Installation af drivere og værktøjer til MacOS

1. Download den nyeste printerdriver fra <https://www.xerox.com/office/drivers>.
2. Åbn den Xerox®-printerdriver 5.xx.x.dmg eller .pkg, som kræves til printeren.
3. Dobbeltklik på det relevante filnavn for at køre Xerox® Print Drivers 5.xx.x.dmg eller .pkg.
4. Klik på **Fortsæt**, når du bliver bedt om det.
5. Klik på **Jeg accepteret** for at acceptere licensaftalen.
6. Klik på **Installer** for at acceptere den aktuelle installationsplacering eller vælg en anden placering for installationsfilerne og tryk på **Installer**.
7. Hvis du bliver spurgt om det, skal du indtaste kodeordet og derefter trykke på **OK**.
8. Vælg din printer på listen med fundne printere, og klik på **Næste**.
9. Hvis din printer ikke vises på listen med fundne printere:
 - a. Klik på ikonet **Netværksprinter**.
 - b. Skriv din printers IP-adresse, og klik derefter på **Fortsæt**.
 - c. Vælg din printer på listen med fundne printere, og klik på **Fortsæt**.
10. Hvis din printer ikke blev registreret, skal du kontrollere, at printeren er tændt, og at Ethernet- eller USB-kablet er sat korrekt i.
11. Klik på **OK** for at acceptere meddelelsen om printkø.
12. Marker eller ryd afkrydsningsfelterne **Indstil printer som standardprinter** og **Udskriv en testside**.
13. Klik på **Fortsæt** og derefter på **Luk**.

Tilføjelse af printeren for MacOS

Hvis printeren skal bruges på et netværk, skal du konfigurere den ved hjælp af Bonjour® (mDNS), eller til en LPD- eller LPR-forbindelse, skal du tilslutte ved brug af printerens IP-adresse. For en ikke-netværkstilsluttet printer skal der oprettes en skrivebords-USB-forbindelse.

Der findes flere oplysninger ved at gå til Online Support Assistant (Hjælp til online support) på: <https://www.xerox.com/support>.

Tilføjelse af printeren ved hjælp af Bonjour

Sådan tilføjer du printeren ved hjælp af Bonjour®:

1. I mappen Apps eller fra docken skal du åbne **Systemindstillinger**.
2. Klik på **Printere og scannere**.

Listen over printere vises til venstre i vinduet.

- 56 Xerox® B225/B235-multifunktionsprinter
Betjeningsvejledning

3. Klik på Plus-ikonet (+) for listen over printere.
4. Klik på **Standard**-ikonet øverst i vinduet.
5. Vælg din printer i listen, og klik på **Tilføj**.



Bemærk: Hvis din printer ikke blev registreret, skal du kontrollere, at printeren er tændt, og at Ethernet-kablet er sat korrekt i.

Tilføjelse af printeren ved at angive IP-adressen

Sådan tilføjer du printeren ved at angive IP-adressen:

1. I mappen Programmer eller fra docken skal du åbne **Systemindstillinger**.
2. Klik på **Printere og scannere**.
Listen over printere vises til venstre i vinduet.
3. Klik på Plus-ikonet (+) i listen over printere.
4. Klik på **IP**.
5. Vælg protokollen i listen Protokol.
6. Indtast printerens IP-adresse i feltet Adresse.
7. Indtast et navn til printeren i feltet Navn.
8. I listen Anvend skal du vælge **Vælg en driver, der skal bruges**.
9. I listen over printersoftware skal du vælge printerdriveren for din printermodel.
10. Klik på **Tilføj**.

Installation af printerdrivere og værktøjer til UNIX og Linux

For yderligere oplysninger om installation af printerdrivere og hjælpeprogrammer til UNIX og Linux henvises der til <https://www.xerox.com/office/drivers>.

Opdatering af firmware

Visse programmer kræver et minimumsniveau af firmware på enheden for at fungere korrekt.

Du kan få flere oplysninger om opdatering af enhedens firmware ved at kontakte din kundepræsentant.

1. Åbn en webbrowser, og angiv derefter printerens IP-adresse i adressefeltet.
 - Vis printerens IP-adresse på printerens startskærm. IP-adressen vises som fire sæt tal, adskilt af punktummer, f.eks. 123.123.123.123.
 - Hvis du bruger en proxyserver, skal du deaktivere den midlertidigt for at indlæse websiden korrekt.
2. Klik på **Indstillinger > Enhed > Opdater firmware**.

3. Vælg en af nedenstående muligheder:

- Klik på **Se efter opdateringer > Jeg accepterer, start opdatering**.
- Upload flash-filen. Udfør følgende trin for at uploade flash-filen.
For at få den nyeste firmware skal du gå til www.xerox.com og søge efter din printermodel.

1. Gennemse til flash-filen.

 **Bemærk:** Make sure that you have extracted the firmware zip file.

2. Klik på **Upload > Start**.

Eksportere eller importere en konfigurationsfil

Du kan eksportere konfigurationsindstillingerne for din printer til en tekstfil, og derefter importere filen for at anvende indstillingerne på andre printere.

1. Åbn en webbrowser, og angiv derefter printerens IP-adresse i adressefeltet.
 - Vis printerens IP-adresse på printerens startskærm. IP-adressen vises som fire sæt tal, adskilt af punktummer, f.eks. 123.123.123.123.
 - Hvis du bruger en proxyserver, skal du deaktivere den midlertidigt for at indlæse websiden korrekt.
2. I den integrerede webserver skal du klikke på **Eksporter konfiguration** eller **Importer konfiguration**.
3. Følg vejledningen på skærmen.
4. Hvis printeren understøtter programmer, skal du gøre følgende:
 - a. Klik på **Apps** > vælg appen > **Konfigurer**.
 - b. Klik på **Eksporter** eller **Importer**.

Netværkstilslutning

Tilslutning af printeren til et Wi-Fi-netværk

Inden du begynder, skal du kontrollere at:

- Aktiv adapter er indstillet til Automatisk. På betjeningspanelet skal du vælge **Indstillinger > Netværk/porte > Netværksoversigt > Aktiv adapter**.

På printermodeller uden berøringsfølsom skærm skal du trykke på **OK** for at navigere gennem indstillingerne.

- Kontroller, at Ethernet-kablet er sat i printeren.

Brug af guiden Trådløs opsætning i printeren

- Disse instruktioner gælder kun for nogle printermodeller.
 - Inden du bruger guiden, skal du sørge for, at printerens firmware er opdateret. Se [Opdatering af firmware](#) for flere oplysninger.
1. På startsideen skal du trykke på ikonet **Wi-Fi** og derefter vælge **Opsæt nu**.
 2. Vælg et Wi-Fi-netværk, og indtast derefter adgangskoden til netværket.
 3. Tryk på **Udført**.

Brug af indstillingsmenuen på printeren

1. På betjeningspanelet skal du vælge:

Indstillinger > Netværk/porte > Trådløs > Opsætning på printerpanel

På printermodeller uden berøringsfølsom skærm skal du trykke på **OK** for at navigere gennem indstillingerne.

2. Vælg et Wi-Fi-netværk, og indtast derefter adgangskoden til netværket.



Bemærk: Til Wi-Fi-netværksparate printermodeller vises en prompt til opsætning af Wi-Fi-netværket under installation.

Tilslutning af printeren til et trådløst netværk ved brug af Wi-Fi Protected Setup (WPS)

Inden du begynder, skal du kontrollere at:

- Adgangspunktet (trådløs router) er WPS-godkendt eller WPS-kompatibelt. Du kan finde flere oplysninger i den dokumentation, der fulgte med adgangspunktet.
- En trådløs netværksadapter er installeret i din printer. Se instruktionerne, der fulgte med adapteren for flere oplysninger.
- Aktiv adapter er indstillet til Automatisk. På betjeningspanelet skal du vælge:

Indstillinger > Netværk/porte > Netværksoversigt > Aktiv adapter

På printermodeller uden berøringsfølsom skærm skal du trykke på **OK** for at navigere gennem indstillingerne.

Brug af trykknappemetoden

1. På betjeningspanelet skal du vælge:

Indstillinger > Netværk/porte > Trådløs > Wi-Fi beskyttet opsætning > Start trykknappemethode

På printermodeller uden berøringsfølsom skærm skal du trykke på **OK** for at navigere gennem indstillingerne.

2. Følg anvisningerne på skærmen.

Brug metoden med personligt identifikationsnummer (PIN)

1. På betjeningspanelet skal du vælge:

Indstillinger > Netværk/porte > Trådløs > Wi-Fi beskyttet opsætning > Start PIN-metode

På printermodeller uden berøringsfølsom skærm skal du trykke på **OK** for at navigere gennem indstillingerne.

2. Kopiér den ottecifrede WPS PIN-kode.
3. Åbn en webbrowser, og indtast derefter det trådløse adgangspunkts IP-adresse i adressefeltet.
 - Se dokumentationen, der fulgte med adgangspunktet, for at finde IP-adressen.
 - Hvis du bruger en proxyserver, skal du deaktivere den midlertidigt for at indlæse websiden korrekt.
4. Åbn WPS-indstillingerne. Du kan finde flere oplysninger i den dokumentation, der fulgte med adgangspunktet.
5. Indtast den ottecifrede PIN, og gem ændringerne.

Sådan konfigureres Wi-Fi Direct

Wi-Fi Direct er en Wi-Fi-baseret peer-to-peer-teknologi, der giver trådløse enheder mulighed for at oprette forbindelse direkte til en Wi-Fi Direct-aktiveret printer uden brug af et adgangspunkt (trådløs router).

1. På betjeningspanelet skal du vælge:

Indstillinger > Netværk/porte > Wi-Fi Direct

På printermodeller uden berøringsfølsom skærm skal du trykke på **OK** for at navigere gennem indstillingerne.

2. Konfigurer indstillingerne.
 - **Aktivér Wi-Fi Direct**—Gør det muligt for printeren at oprette sit eget Wi-Fi Direct-netværk.
 - **Wi-Fi Direct navn**—Tildeler et navn til Wi-Fi Direct-netværket.
 - **Wi-Fi Direct adgangskode**—Tildeler adgangskoden for den trådløse sikkerhed, når du bruger peer-to-peer-forbindelsen.
 - **Vis adgangskode på opsætningssiden**—Viser adgangskoden på netværksopsætningssiden.

- **Automatisk accept af trykknapanmodninger**—Lader printeren acceptere forbindelsesansøgninger automatisk.

 **Bemærk:** Automatisk accept af trykknapanmodninger er ikke sikker.

- Wi-Fi Direct-netværksadgangskoden er som standard ikke synlig på printerskærmen. Hvis du ønsker at få vist adgangskoden, skal du aktivere ikonet for adgangskode. På betjeningspanelet skal du vælge **Indstillinger > Sikkerhed > Diverse > Aktiver adgangskode/Vis PIN-kode**.
- Vælg **Indstillinger > Rapporter > Netværk > Netværksopsætningsside** på betjeningspanelet, hvis du vil se adgangskoden til Wi-Fi Direct-netværket uden at den vises på printerskærmen.

Tilslutning af en mobil enhed til printeren

Inden du tilslutter din mobilenhed, skal du sikre dig, at Wi-Fi Direct er konfigureret. Se [Sådan konfigureres Wi-Fi Direct](#) for flere oplysninger.

Tilslutning vha. Wi-Fi Direct

 **Bemærk:** Disse instruktioner gælder kun for Android-mobilenheder.

1. Gå til indstillingsmenuen fra den mobile enhed.
2. Aktiver **Wi-Fi**, og tryk derefter på **Wi-Fi Direct**.
3. Vælg printerens Wi-Fi Direct navn.
4. Kontroller forbindelsen på printerens betjeningspanel.

Tilslutning ved brug af Wi-Fi

1. Gå til indstillingsmenuen fra den mobile enhed.
2. Klik på **Wi-Fi**, og vælg derefter printerens Wi-Fi Direct-navn.

 **Bemærk:** Strengen DIRECT-xy (hvor x og y er to tilfældige tegn) tilføjes før Wi-Fi Direct-navnet.

3. Indtast Wi-Fi Direct adgangskoden.

Tilslutning af en computer til printeren

Før du tilslutter din computer, skal du sørge for at gøre følgende:

- Aktivér Wi-Fi Direct i printeren. På betjeningspanelet skal du vælge:
Indstillinger > Netværk/porte > Wi-Fi Direct > Aktivér Wi-Fi Direct > Til
- Notér Wi-Fi Direct navnet. På betjeningspanelet skal du vælge:
Indstillinger > Netværk/porte > Wi-Fi Direct > Wi-Fi Direct navn
- Notér Wi-Fi Direct adgangskoden. På betjeningspanelet skal du vælge:
Indstillinger > Netværk/porte > Wi-Fi Direct > Wi-Fi Direct adgangskode

 **Bemærk:** Du kan også konfigurere Wi-Fi Direct-navnet og adgangskoden.

På printermodeller uden berøringfølsom skærm skal du trykke på **OK** for at navigere gennem indstillingerne.

Til Windows-brugere

1. Åbn **Printere og scannere**, og vælg derefter **Tilføj en printer eller scanner**.
2. Klik på **Vis Wi-Fi Direct-printere**, og vælg derefter printerens Wi-Fi Direct-navn.
3. Fra printerens skærm skal du notere printerens otte-cifrede PIN-kode.
4. Indtast PIN-koden på computeren.

 **Bemærk:** Hvis printerdriveren ikke allerede er installeret, downloader Windows den relevante driver.

Til Macintosh-brugere

1. Klik på ikonet for trådløs, og vælg derefter printerens Wi-Fi Direct-navn.

 **Bemærk:** Strengen DIRECT-xy (hvor x og y er to tilfældige tegn) tilføjes før Wi-Fi Direct-navnet.

2. Indtast Wi-Fi Direct adgangskoden.

 **Bemærk:** Skift din computer tilbage til sit tidligere netværk efter afbrydelse fra Wi-Fi Direct-forbindelsen.

Deaktivering af Wi-Fi-netværk

1. Naviger til følgende via printerens betjeningspanel:

Indstillinger > Netværk/Porte > Netværksoversigt > Aktiv Adapter > Standardnetværk

På printermodeller uden berøringfølsom skærm skal du trykke på **OK** for at navigere gennem indstillingerne.

2. Følg anvisningerne på skærmen.

Kontrol af printerens tilslutning

1. Udskriv netværksopsætningssiden.

På betjeningspanelet skal du vælge:

Indstillinger > Rapporter > Netværk > Netværksopsætningsside

På printermodeller uden berøringfølsom skærm skal du trykke på **OK** for at navigere gennem indstillingerne.

2. Kontroller det første afsnit på siden, og bekræft, at status er Tilsluttet.

Hvis status ikke er tilsluttet, er LAN-droppet måske ikke aktivt, eller netværkskablet er frakoblet eller fungerer måske ikke korrekt. Kontakt systemadministratoren for at få hjælp.

Udskrivning af siden med menuindstillinger

På betjeningspanelet skal du vælge:

Indstillinger > Rapporter > Side med menuindstillinger

På printermodeller uden berøringfølsom skærm skal du trykke på **OK** for at navigere gennem indstillingerne.

Beskyttelse af printeren

Dette kapitel indeholder:

- Sletning af printerhukommelse 66
- Gendannelse af fabriksindstillinger 67
- Erklæring om flygtighed 68

Sletning af printerhukommelse

Sluk for printeren for at slette midlertidig hukommelse eller data i bufferen.

Gør følgende for at slette permanent hukommelse eller individuelle indstillinger, enheds- og netværksindstillinger, sikkerhedsindstillinger og integrerede løsninger:

1. På betjeningspanelet skal du vælge:

Indstillinger > Enhed > Vedligeholdelse > Ude af drift – slet > Rens alle oplysninger på ikke-flygtig hukommelse

På printermodeller uden berøringsfølsom skærm skal du trykke på **OK** for at navigere gennem indstillingerne.

2. Vælg enten **Start førstegangsopsætning** eller **Lad printer være offline**.

Gendannelse af fabriksindstillinger

1. På betjeningspanelet skal du vælge:

Indstillinger > Enhed > Gendan fabriksindstillinger

På printermodeller uden berøringfølsom skærm skal du trykke på **OK** for at navigere gennem indstillingerne.

2. Vælg **Gendan alle indstillinger**.

Erklæring om flygtighed

Din printer indeholder forskellige typer hukommelse, der kan lagre enheds- og netværksindstillinger samt brugerdata.

Hukommelsestyper	Beskrivelse
Flygtig hukommelse	Din printer bruger <i>standard-RAM (Random Access Memory)</i> til midlertidigt at bufferlagre brugerdata under enkle udskriftsopgaver.
Ikke-flygtig hukommelse	Din printer bruger muligvis to slags ikke-flygtig hukommelse: EEPROM og NAND (flashhukommelse). Begge typer bruges til at gemme operativsystemet, enhedsindstillinger og netværksoplysninger.

Slet indholdet af en installeret printerhukommelse under følgende omstændigheder:

- Printeren skal tages ud af brug.
- Printeren skal flyttes til en anden afdeling eller placering.
- Printeren skal efterses af udefrakommende.
- Printeren skal flyttes fra arbejdspladsen i forbindelse med eftersyn.
- Printeren skal sælges til en anden virksomhed.

Udskrivning

Dette kapitel indeholder:

- Udskrivning fra en computer..... 70
- Udskrivning fra en mobil enhed 71
- Udskrivning fra et flashdrev 72
- Understøttede flashdrev og filtyper 73
- Konfiguration af fortrolige opgaver 74
- Udskrivning af fortrolige og andre tilbageholdte opgaver 75
- Udskrivning af liste over skrifttyper..... 77
- Placering af skilleark mellem kopier 78
- Annullering af en udskriftsopgave..... 79
- Justering af tonertæthed..... 80

Udskrivning fra en computer

 **Bemærk:** For etiketter, karton og konvolutter skal du indstille papirformatet og -typen i printeren, før du udskriver dokumentet.

1. Åbn dialogboksen Udskriv fra dokumentet, som du forsøger at udskrive.
2. Juster om nødvendigt indstillingerne.
3. Udskriv dokumentet.

Udskrivning fra en mobil enhed

Udskrivning fra en mobil enhed vha. Mopria™ - udskriftstjenesten

Mopria-udskriftstjenesten er en mobil udskrivningsløsning til mobile enheder, der anvender Android™ version 5.0 eller nyere. Den giver dig mulighed for at udskrive direkte til enhver Mopria-certificeret printer.

 **Bemærk:** Sørg for, at du downloader appen Mopria-udskriftstjeneste fra Google Play™ Store og aktiverer den i den mobile enhed.

1. Åbn en kompatibel app fra din mobile Android-enhed, eller vælg et dokument fra filhåndteringen.
2. Tryk på **Flere muligheder > Udskriv**.
3. Vælg en printer, og juster derefter indstillingerne, hvis det er nødvendigt.
4. Klik på **Udskriv**.

Udskrivning fra en mobil enhed vha. AirPrint®



AirPrint-softwarefunktionen er en Mobile Printing-løsning, der giver dig mulighed for at udskrive direkte fra Apple-enheder til en AirPrint-certificeret printer.

- Kontroller, at Apple-enheden og printeren er sluttet til det samme netværk. Hvis netværket har flere trådløse hubs, skal du sørge for, at begge enheder er tilsluttet det samme undernet.
 - Dette program understøttes kun på nogle Apple-modeller.
1. Vælg et dokument fra din filhåndtering, eller start et kompatibelt program på din mobilenhed.
 2. Tryk på **Del/upload > Udskrivning**.
 3. Vælg en printer, og juster derefter indstillingerne, hvis det er nødvendigt.
 4. Udskriv dokumentet.

Udskrivning fra en mobil enhed vha. Wi-Fi Direct®

Wi-Fi Direct er en udskrivningstjeneste, der gør det muligt for dig at udskrive til enhver Wi-Fi Direct-kompatibel printer.

 **Bemærk:** Sørg for, at den mobile enhed er sluttet til printerens trådløse netværk. Se [Tilslutning af en mobil enhed til printeren](#) for flere oplysninger.

1. Åbn en kompatibel app fra den mobile enhed, eller vælg et dokument fra filhåndteringen.
2. Gør et af følgende, afhængigt af den mobile enhed:
 - Tryk på  > **Udskriv**.
 - Tryk på  > **Udskriv**.
 - Tryk på  > **Udskriv**.
3. Vælg en printer, og juster derefter indstillingerne, hvis det er nødvendigt.
4. Udskriv dokumentet.

Udskrivning fra et flashdrev

Denne funktion er kun tilgængelig på visse printermodeller.

1. Indsæt flashdrevet.

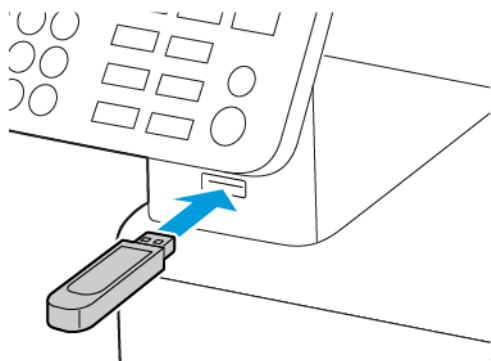

- Hvis du indsætter flashdrevet, når der vises en fejlmeddelelse, vil printeren ignorere flashdrevet.
- Hvis du indsætter flashdrevet, mens printeren behandler andre opgaver, vises meddelelsen I brug på skærmen.

2. Vælg de dokumenter, som du vil udskrive.

Indstil om nødvendigt udskriftsindstillingerne.

3. Udskriv dokumentet.

Vælg **USB-drev** for at udskrive et andet dokument.

-  **Advarsel:** For at undgå tab af data eller printerfejl må du ikke berøre flashdrevet eller printeren i viste område, mens der aktivt udskrives, læses eller skrives fra hukommelsesenheden.



Understøttede flashdrev og filtyper

Flashdrev

- Lexar JumpDrive S70 (16 GB og 32 GB)
- SanDisk Cruzer (16 GB og 32 GB)
- PNY Attache (16 GB og 32 GB)
 - Printerens understøtter højhastigheds-flashdrev af full-speed-standard.
 - Flashdrev skal understøtte FAT-filsystemet (File Allocation Tables).

Filtyper

Dokumenter

PDF (version 1.7 eller tidligere)

Billeder

- .dcx
- .gif
- .JPEG eller .jpg
- .bmp
- .pcx
- .TIFF eller .tif
- .png

Konfiguration af fortrolige opgaver

Brug af betjeningspanelet

1. På startskærmen skal du trykke på **Indstillinger > Sikkerhed > Opsætning af fortrolig udskrivning**
2. Konfigurer indstillingerne.

Brug af den integrerede server

1. Åbn en webbrowser, og angiv derefter printerens IP-adresse i adressefeltet.
 - Vis printerens IP-adresse på startskærmen. IP-adressen vises som fire sæt tal, adskilt af punktummer, f.eks. 123.123.123.123
 - Hvis du bruger en proxyserver, skal du deaktivere den midlertidigt for at indlæse websiden korrekt.
2. Klik på **Indstillinger > Sikkerhed > Opsætning af fortrolig udskrivning**.
3. Konfigurer indstillingerne.

Udskrivning af fortrolige og andre tilbageholdte opgaver

Til Windows-brugere

1. Åbn et dokument og klik på **Filer > Udskriv**.
2. Vælg en printer og klik på **Egenskaber, Foretrukne, Muligheder** eller **Opsætning**.
3. Klik på **Udskriv og tilbagehold**.
4. Vælg **Brug udskriv og tilbagehold**, og tildel derefter et brugernavn.
5. Vælg typen af udskriftsopgave (Fortrolig, Gentagen, Reserver eller Bekræft).

Hvis du vælger **Fortrolig**, skal du beskytte udskriftsopgaven med et personligt identifikationsnummer (PIN).

6. Klik på **OK** eller **Udskriv**.
7. Frigiv udskriftsopgaven på printerens betjeningspanel.

- For fortrolige udskriftsopgaver skal du navigere til:

Tilbageholdte opgaver > vælg dit brugernavn > **Fortrolig** > indtast PIN > vælg udskriftsopgaven > konfigurer indstillingerne > **Udskriv**

- For andre udskriftsopgaver skal du navigere til:

Tilbageholdte opgaver > vælg dit brugernavn > vælg udskriftsopgaven > konfigurer indstillingerne > **Udskriv**



Bemærk: På printermodeller uden berøringfølsom skærm skal du trykke på **OK** for at navigere gennem indstillingerne.

Til Macintosh-brugere

Brug af AirPrint

1. Åbn et dokument og vælg **Filer > Udskriv**.
2. Vælg en printer, og vælg derefter **Udskrivning med PIN** i rullemenuen efter menuen Retning.
3. Aktivér **Udskriv med PIN-kode**, og indtast derefter en firecifret PIN-kode.
4. Klik på **Udskriv**.
5. Frigiv udskriftsopgaven på printerens betjeningspanel. Gå til:

Tilbageholdte opgaver > vælg dit brugernavn > **Fortrolig** > indtast PIN-koden > vælg udskriftsopgaven > **Udskriv**

På printermodeller uden berøringfølsom skærm skal du trykke på **OK** for at navigere gennem indstillingerne.

Brug af printerdriveren

1. Åbn et dokument og vælg **Filer > Udskriv**.
2. Vælg en printer, og vælg derefter **Udskriv og tilbagehold** i rullemenuen efter menuen Retning.
3. Aktivér **Fortrolig udskrivning**, og indtast derefter en firecifret PIN-kode.

Udskrivning

4. Klik på **Udskriv**.

5. Frigiv udskriftsopgaven på printerens betjeningspanel. Gå til:

Tilbageholdte opgaver > vælg dit computernavn > **Fortrolig** > vælg udskriftsopgaven > indtast PIN-koden > **Udskriv**

På printermodeller uden berøringsfølsom skærm skal du trykke på **OK** for at navigere gennem indstillingerne.

Udskrivning af liste over skrifttyper

1. På betjeningspanelet skal du vælge:

Indstillinger > Rapporter > Udskrivning > Udskriv skrifttyper

På printermodeller uden berøringfølsom skærm skal du trykke på **OK** for at navigere gennem indstillingerne.

2. Vælg **PCL-skrifttyper**.

Placering af skilleark mellem kopier

1. På startskærmen skal du navigere til:



Indstillinger > Udskrivning > Layout > Skilleark > Mellem kopier

På printermodeller uden berøringfølsom skærm skal du trykke på **OK** for at navigere gennem indstillingerne.

2. Udskriv dokumentet.

annullering af en udskriftsopgave

Fra printerens betjeningspanel

1. Afhængigt af printermodellen skal du gøre et af følgende:
 - Tryk på  to gange og tryk dernæst på .
 - Tryk på **Annuller opgave**.
2. Vælg en udskriftsopgave, der skal annulleres.

Fra computeren

1. Gør et af følgende afhængigt af dit operativsystem:
 - Åbn mappen Printere, og vælg derefter din printer.
 - Fra Systemindstillinger i Apple-menuen skal du navigere til din printer.
2. Vælg den opgave, du vil annullere.

Justering af tonertæthed

1. På betjeningspanelet skal du vælge:

Indstillinger > Udskriv > Kvalitet > Tonertæthed

På printermodeller uden berøringfølsom skærm skal du trykke på **OK** for at navigere gennem indstillingerne.

2. Juster indstillingen.
3. Gem ændringerne.

Kopiering

Dette kapitel indeholder:

- Ved hjælp af den automatiske dokumentfremfører og scannerens glasplade..... 82
- Kopiering..... 83
- Kopiering af fotos..... 84
- Kopiering på papir med brevhoved 85
- Kopiering på begge sider af papiret..... 86
- Reduktion eller forstørrelse af kopiformat 87
- Kopiering af flere sider til et enkelt ark..... 88
- Sortering af kopier..... 89
- Kopiering af kort..... 90
- Oprettelse af en kopigevvej..... 91

Ved hjælp af den automatiske dokumentfremfører og scannerens glasplade

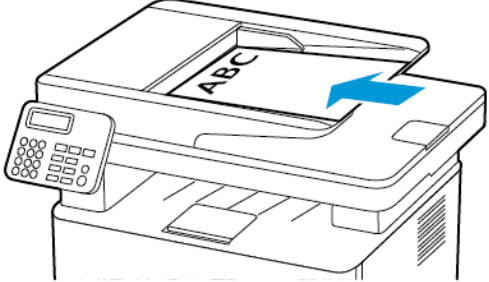
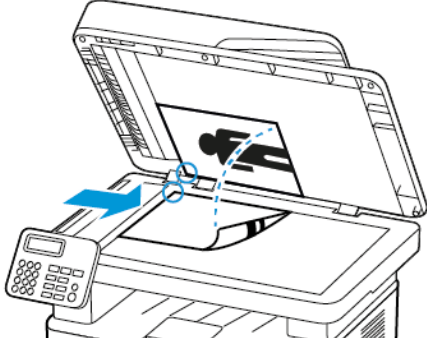
ADF (automatisk dokumentfremfører)	Scannerglasset
 <ul style="list-style-type: none">• Brug den automatiske dokumentfremfører til flere sider eller tosidede dokumenter.• Ilæg et originaldokument med forsiden opad. Til dokumenter på flere sider skal du sørge for at justere den forreste kant før ilægning.• Sørg for at justere ADF-styrene, så de passer til formatet på det papir, du lægger i.	 <ul style="list-style-type: none">• Brug scannerens glasplade til enkelte sider, bog-sider, små emner (f.eks. postkort og fotos), transparenter, fotopapir og tynde medier (f.eks. udklip fra et ugeblad).• Placér dokumentet med forsiden nedad i hjørnet med pilen.

Kopiering

1. Læg et originaldokument i den automatiske dokumentfremfører eller på scannerens glasplade.

 **Bemærk:** Du kan undgå et beskåret billede ved at sikre, at originaldokumentet og udskriftet har det samme papirformat.



2. På betjeningspanelet skal du vælge:

 > **Kopiering** > angiv antal kopier

På printermodeller uden berøringsfølsom skærm skal du trykke på  for at navigere gennem indstillingerne.

Juster om nødvendigt indstillingerne.

3. Kopiér dokumentet.

 **Bemærk:** Hvis du vil lave en hurtig kopi, skal du trykke på  på betjeningspanelet.

Kopiering af fotos



1. Placer fotoet på scannerens glasplade.
2. På betjeningspanelet skal du vælge:

 > **Kopiering** > **Indholdstype** > **Foto**

På printermodeller uden berøringfølsom skærm skal du trykke på  for at navigere gennem indstillingerne.

3. Kopiér dokumentet.

Kopiering på papir med brevhoved

1. Læg et originaldokument i den automatiske dokumentfremfører eller på scannerens glasplade.
2. På betjeningspanelet skal du vælge:
 > **Kopiering** > **Kopier fra** > vælg formatet på originaldokumentet.
På printermodeller uden berøringsfølsom skærm skal du trykke på  for at navigere gennem indstillingerne.
3. Tryk på **Kopier til**, og vælg derefter den papirtype, der indeholder papiret med brevhoved.
Hvis du lagde papiret med brevhoved i den manuelle fremfører, skal du navigere til:
Kopier til > **Manuel fremfører** > vælg et papirformat > **Papir med brevhoved**
4. Kopiér dokumentet.

Kopiering på begge sider af papiret

1. Læg et originaldokument i den automatiske dokumentfremfører eller på scannerens glasplade.
2. På betjeningspanelet skal du vælge:

 > **Kopiering** > **Sider**

På printermodeller uden berøringsfølsom skærm skal du trykke på  for at navigere gennem indstillingerne.

3. Juster indstillingen.
4. Kopiér dokumentet.

Reduktion eller forstørrelse af kopiformat

1. Læg et originaldokument i den automatiske dokumentfremfører eller på scannerens glasplade.
2. På betjeningspanelet skal du vælge:

 > **Kopiering** > **Skalering** > angiv en skaleringsværdi

På printermodeller uden berøringfølsom skærm skal du trykke på  for at navigere gennem indstillingerne.

 **Bemærk:** Ændring af format på originaldokumentet eller udskriftet efter indstilling af Skalering gendanner skaleringsværdien til Auto.

3. Kopiér dokumentet.

Kopiering af flere sider til et enkelt ark

1. Læg et originaldokument i den automatiske dokumentfremfører eller på scannerens glasplade.
2. På betjeningspanelet skal du vælge:

 > **Kopiering** > **Sider pr. ark**

På printermodeller uden berøringsfølsom skærm skal du trykke på  for at navigere gennem indstillingerne.

3. Juster indstillingerne.
4. Kopiér dokumentet.

Sortering af kopier

1. Læg et originaldokument i den automatiske dokumentfremfører eller på scannerens glasplade.
2. På betjeningspanelet skal du vælge:

 > **Kopiering** > **Sortering** > Til [1,2,1,2,1,2]

På printermodeller uden berøringsfølsom skærm skal du trykke på  for at navigere gennem indstillingerne.

3. Kopiér dokumentet.

Kopiering af kort

1. Læg et kort på scannerens glasplade.
2. Afhængigt af printermodellen skal du gøre et af følgende:
 - Tryk på **Kopiering** > **Kopiering af id-kort** på startskærmen.
 - På betjeningspanelet skal du vælge:
Kopiering af id-kort > **OK**
3. Juster om nødvendigt indstillingerne.
4. Kopiér dokumentet.

Oprettelse af en kopigenvej

 **Bemærk:** Du skal muligvis have administratorrettigheder for at oprette en genvej.

1. Åbn en webbrowser, og angiv derefter printerens IP-adresse i adressefeltet.
 - Vis printerens IP-adresse på startskærmen. IP-adressen vises som fire sæt tal, adskilt af punktummer, f.eks. 123.123.123.123.
 - Hvis du bruger en proxyserver, skal du deaktivere den midlertidigt for at indlæse websiden korrekt.
2. Klik på **Genveje > Tilføj genvej**.
3. Vælg **Kopiering** i menuen Genvejstype, og konfigurer derefter indstillingerne.
4. Gem ændringerne.

E-mail

Dette kapitel indeholder:

- Ved hjælp af den automatiske dokumentfremfører og scannerens glasplade..... 94
- Afsendelse af e-mail..... 95

Ved hjælp af den automatiske dokumentfremfører og scannerens glasplade

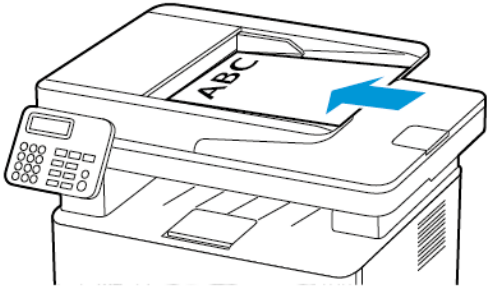
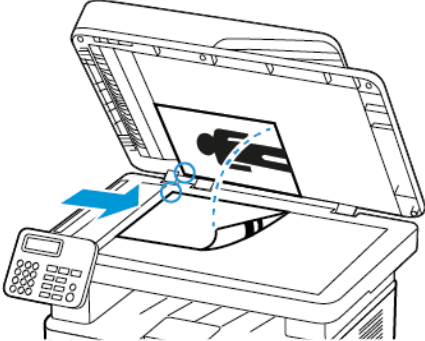
ADF (automatisk dokumentfremfører)	Scannerglasset
 <ul style="list-style-type: none">• Brug den automatiske dokumentfremfører til flere sider eller tosidede dokumenter.• Ilæg et originaldokument med forsiden opad. Til dokumenter på flere sider skal du sørge for at justere den forreste kant før ilægning.• Sørg for at justere ADF-styrene, så de passer til formatet på det papir, du lægger i.	 <ul style="list-style-type: none">• Brug scannerens glasplade til enkelte sider, bog-sider, små emner (f.eks. postkort og fotos), transparenter, fotopapir og tynde medier (f.eks. udklip fra et ugeblad).• Placér dokumentet med forsiden nedad i hjørnet med pilen.

Afsendelse af e-mail

Før du begynder, skal du sørge for, at SMTP-indstillingerne er konfigureret. Se [Konfiguration af e-mail SMTP-indstillingerne](#) for flere oplysninger.

Brug af betjeningspanelet

1. Læg et originaldokument i den automatiske dokumentfremfører eller på scannerens glasplade.
2. På startskærmen skal du trykke på **E-mail**, og derefter indtaste de nødvendige oplysninger. Konfigurer om nødvendigt indstillinger for udskriftsfiltype.
3. Send e-mailen.

Ved brug af et genvejsnummer

1. Opret en e-mail genvej
 - a. Åbn en webbrowser, og angiv derefter printerens IP-adresse i adressefeltet.
 - Vis printerens IP-adresse på startskærmen. IP-adressen vises som fire sæt tal, adskilt af punktummer, f.eks. 123.123.123.123.
 - Hvis du bruger en proxyserver, skal du deaktivere den midlertidigt for at indlæse websiden korrekt.
 - b. Klik på **Genveje > Tilføj genvej**.
 - c. Vælg **E-mail** i menuen Genvejstype, og konfigurer derefter indstillingerne.
 - d. Gem ændringerne.
2. Læg et originaldokument i den automatiske dokumentfremfører eller på scannerens glasplade.
3. På betjeningspanelet skal du vælge:
Genveje > E-mail

På printermodeller uden berøringsfølsom skærm skal du trykke på **OK** for at navigere gennem indstillingerne.
4. Vælg genvejen.
5. Send e-mailen.

E-mail

Fax

Dette kapitel indeholder:

- Ved hjælp af den automatiske dokumentfremfører og scannerens glasplade..... 98
- Afsendelse af fax..... 99
- Planlægning af en fax..... 100
- Oprettelse af en faxdestinationsgenvej..... 101
- Ændring af faxopløsning 102
- Justering af faxens tæthedsgard..... 103
- Udskrivning af en faxlog 104
- Blokering af junk-faxer..... 105
- Tilbageholdelse af en fax..... 106
- Videre sendelse af en fax..... 107

Ved hjælp af den automatiske dokumentfremfører og scannerens glasplade

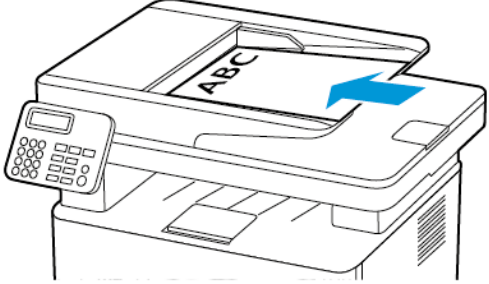
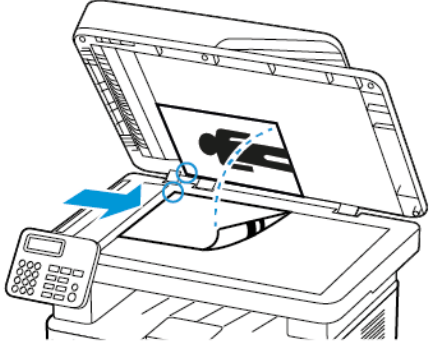
ADF (automatisk dokumentfremfører)	Scannerglasset
 <ul style="list-style-type: none">• Brug den automatiske dokumentfremfører til flere sider eller tosidede dokumenter.• Ilæg et originaldokument med forsiden opad. Til dokumenter på flere sider skal du sørge for at justere den forreste kant før ilægning.• Sørg for at justere ADF-styrene, så de passer til formatet på det papir, du lægger i.	 <ul style="list-style-type: none">• Brug scannerens glasplade til enkelte sider, bog-sider, små emner (f.eks. postkort og fotos), transparenter, fotopapir og tynde medier (f.eks. udklip fra et ugeblad).• Placér dokumentet med forsiden nedad i hjørnet med pilen.

Afsendelse af fax

Brug af betjeningspanelet

1. Læg et originaldokument i den automatiske dokumentfremførers bakke eller på scannerens glasplade.
2. På startskærmen skal du trykke på **Fax**, og derefter indtaste de nødvendige oplysninger. Juster indstillingerne efter behov.
3. Fax dokumentet.

Planlægning af en fax

Denne funktion er kun tilgængelig på visse printermodeller.

1. Læg et originaldokument i den automatiske dokumentfremfører eller på scannerens glasplade.
2. På startskærmen skal du trykke på **Fax** > **Til** > indtast faxnummer > **Udført**.
3. Tryk på **Afsendelsestid** for at konfigurere dato og klokkeslæt, og vælg derefter **OK**.
4. Send faxen.

Oprettelse af en faxdestinationsgenvej

 **Bemærk:** You may need administrative rights to create a shortcut.

1. Åbn en webbrowser, og angiv derefter printerens IP-adresse i adressefeltet.
 - Vis printerens IP-adresse på startskærmen. IP-adressen vises som fire sæt tal, adskilt af punktummer, f.eks. 123.123.123.123.
 - Hvis du bruger en proxyserver, skal du deaktivere den midlertidigt for at indlæse websiden korrekt.
2. Klik på **Genveje > Tilføj genvej**.
3. Vælg **Fax** i menuen Genvejstype, og konfigurer derefter indstillingerne.
4. Gem ændringerne.

Ændring af faxopløsning

1. Læg et originaldokument i den automatiske dokumentfremfører eller på scannerens glasplade.
2. Vælg **Fax > Opløsning** på betjeningspanelet.
3. Vælg en indstilling.
4. Fax dokumentet.

Justering af faxens tæthedegrad

1. Læg et originaldokument i den automatiske dokumentfremførers bakke eller på scannerens glasplade.
2. Vælg **Fax > Tæthedegrad** på betjeningspanelet.
3. Vælg en indstilling.
4. Fax dokumentet.

Udskrivning af en faxlog

1. Vælg **Indstillinger > Rapporter > Fax** på betjeningspanelet.
2. Vælg **Faxopgavelog** eller **Faxopkaldslog**.

Blokering af junk-faxer

1. Fra startskærmen skal du trykke på **Indstillinger > Fax > Opsætning af fax > Indstillinger for faxmodtagelse > Admin-kontrol**.
2. Indstil Bloker fax uden navn til **Til**.

Tilbageholdelse af en fax

1. Åbn en webbrowser, og angiv derefter printerens IP-adresse i adressefeltet.
 - Vis printerens IP-adresse på printerens startskærm. IP-adressen vises som fire sæt tal, adskilt af punktummer, f.eks. 123.123.123.123.
 - Hvis du bruger en proxyserver, skal du deaktivere den midlertidigt for at indlæse websiden korrekt.
2. Klik på **Indstillinger > Fax > Opsætning af fax > Indstillinger for faxmodtagelse > Tilbageholdelse af fax.**
3. Vælg en tilstand.
4. Gem ændringerne.

Videresendelse af en fax

Brug af betjeningspanelet

1. Opret en genvej for en faxdestination.
 - a. Fra startskærmen skal du trykke på **Fax > Til**.
 - b. Indtast modtagerens nummer, og tryk derefter på **Udført**.
 - c. Tryk på  .
 - d. Opret en genvej.
2. Fra startskærmen skal du trykke på **Indstillinger > Fax > Opsætning af fax > Indstillinger for faxmodtagelse > Admin-kontrol**.
3. Tryk på **Videresend** i menuen Videresend fax.
4. Konfigurer destinationen i menuen Videresend til.

Brug af den integrerede server

1. Opret en genvej for en faxdestination.
 - a. Åbn en webbrowser, og angiv derefter printerens IP-adresse i adressefeltet.
 - Vis printerens IP-adresse på startskærmen. IP-adressen vises som fire sæt tal, adskilt af punktummer, f.eks. 123.123.123.123.
 - Hvis du bruger en proxyserver, skal du deaktivere den midlertidigt for at indlæse websiden korrekt.
 - b. Klik på **Genveje > Tilføj genvej**.
 - c. Vælg **Fax** i menuen Genvejstype, og konfigurer derefter indstillingerne.
 - d. Gem ændringerne.
2. Klik på **Indstillinger > Fax > Faxopsætning > Indstillinger for faxmodtagelse > Admin-kontrol**.
3. Vælg **Videresend** i menuen Videresendelse af fax.
4. Konfigurer destinationen i menuen Videresend til.

Fax

Scanning

Dette kapitel indeholder:

- Ved hjælp af den automatiske dokumentfremfører og scannerens glasplade..... 110
- Scanning til en computer..... 111
- Scanning til et flashdrev 112
- Scanning til en FTP-server..... 113
- Scanning til en netværksmappe 114

Ved hjælp af den automatiske dokumentfremfører og scannerens glasplade

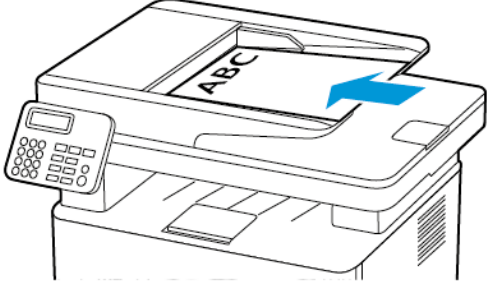
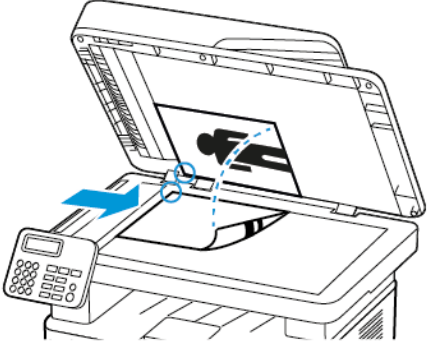
ADF (automatisk dokumentfremfører)	Scannerglasset
 <ul style="list-style-type: none">• Brug den automatiske dokumentfremfører til flere sider eller tosidede dokumenter.• Ilæg et originaldokument med forsiden opad. Til dokumenter på flere sider skal du sørge for at justere den forreste kant før ilægning.• Sørg for at justere ADF-styrene, så de passer til formatet på det papir, du lægger i.	 <ul style="list-style-type: none">• Brug scannerens glasplade til enkelte sider, bog-sider, små emner (f.eks. postkort og fotos), transparenter, fotopapir og tynde medier (f.eks. udklip fra et ugeblad).• Placér dokumentet med forsiden nedad i hjørnet med pilen.

Scanning til en computer

Inden du begynder, skal du kontrollere at:

- Printerens firmware er opdateret. Se [Opdatering af firmware](#) for flere oplysninger.
- Kontroller, at computeren og printeren er sluttet til det samme netværk.

Til Windows-brugere

 **Bemærk:** Sørg for, at printeren føjes til computeren. Se [Installation af software](#) for flere oplysninger.

1. Læg et originaldokument i den automatiske dokumentfremfører eller på scannerens glasplade.
2. Åbn **Windows Fax og scanning** fra computeren.
3. Vælg en scannerkilde i menuen Kilde.
4. Hvis det er nødvendigt, kan du ændre udskriftsindstillingerne.
5. Scan dokumentet.

Til Macintosh-brugere

 **Bemærk:** Sørg for, at printeren føjes til computeren. Se [Installation af software](#) for flere oplysninger.

1. Læg et originaldokument i den automatiske dokumentfremfører eller på scannerens glasplade.
2. Udfør en af følgende handlinger på computeren:
 - Åbn **Billedoptagelse**.
 - Åbn **Printere og scannere**, og vælg derefter en printer. Klik på **Scan > Åbn scanner**.
3. Gør en af følgende i vinduet Scanner:
 - Vælg hvor du vil gemme det scannede dokument.
 - Angiv formatet på originaldokumentet.
 - Hvis du vil scanne fra den automatiske dokumentfremfører, skal du vælge **Dokumentfremfører** i scanningsmenuen eller aktivere **Brug dokumentfremfører**.
 - Hvis det er nødvendigt, kan du konfigurere scanningsindstillingerne.
4. Klik på **Scan**.

Scanning til et flashdrev

Denne funktion er kun tilgængelig på visse printermodeller.

1. Læg et originaldokument i den automatiske dokumentfremfører eller på scannerens glasplade.
2. Indsæt flashdrevet.

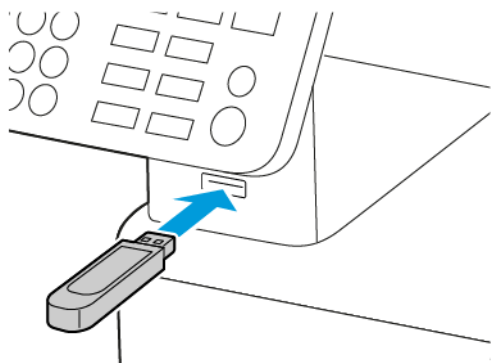

3. Tryk på **Scan til USB**, og juster om nødvendigt indstillingerne.
 - Hvis du vil gemme det scannede dokument til en mappe, skal du trykke på **Scan til**, vælge en mappe, og derefter trykke på **Scan her**.
 - Hvis skærbilledet med USB-drevet ikke vises, skal du trykke på **USB-drev** på betjeningspanelet.
4. Scan dokumentet.

 **Advarsel:** For at undgå tab af data eller printerfejl må du ikke berøre flashdrevet eller printeren i viste område, mens der aktivt udskrives, læses eller skrives fra hukommelsesenheden.



Scanning til en FTP-server

1. Opret en FTP-genvej.
 - a. Åbn en webbrowser, og angiv derefter printerens IP-adresse i adressefeltet.
 - Vis printerens IP-adresse på printerens startskærm. IP-adressen vises som fire sæt tal, adskilt af punktummer, f.eks. 123.123.123.123.
 - Hvis du bruger en proxyserver, skal du deaktivere den midlertidigt for at indlæse websiden korrekt.
 - b. Klik på **Genveje > Tilføj genvej**.
 - c. Vælg **FTP** i menuen Genvejstype, og konfigurer derefter indstillingerne.
 - d. Gem ændringerne.
2. Læg et originaldokument i den automatiske dokumentfremfører eller på scannerens glasplade.
3. På betjeningspanelet skal du vælge:
Genveje > FTP

På printermodeller uden berøringsfølsom skærm skal du trykke på **OK** for at navigere gennem indstillingerne.
4. Vælg genvejen.
5. Scan dokumentet.

Scanning til en netværksmappe

1. Opret en genvej til en netværksmappe.
 - a. Åbn en webbrowser, og angiv derefter printerens IP-adresse i adressefeltet.
 - Vis printerens IP-adresse på printerens startskærm. IP-adressen vises som fire sæt tal, adskilt af punktummer, f.eks. 123.123.123.123.
 - Hvis du bruger en proxyserver, skal du deaktivere den midlertidigt for at indlæse websiden korrekt.
 - b. Klik på **Genveje > Tilføj genvej**.
 - c. Vælg **Netværksmappe** i menuen Genvejstype, og konfigurer derefter indstillingerne.
 - d. Gem ændringerne.
2. Læg et originaldokument i den automatiske dokumentfremfører eller på scannerens glasplade.
3. På startskærmen skal du navigere til:
Genveje > Netværksmappe

På printermodeller uden berøringfølsom skærm skal du trykke på **OK** for at navigere gennem indstillingerne.
4. Vælg genvejen.

Brug af printermenuer

Dette kapitel indeholder:



• Menuoversigt	116
• Enhed.....	117
• Udskrivning	126
• Papir	132
• Kopiering.....	135
• Fax.....	137
• E-mail.....	144
• FTP	148
• USB-drev	151
• Netværk/porte.....	155
• Sikkerhed.....	170
• Rapporter	175
• Fejlfinding	177



Menuoversigt

Enhed	<ul style="list-style-type: none"> • Præferencer • Økotilstand • Fjernbetjeningspanel¹ • Meddelelser • Strømstyring 	<ul style="list-style-type: none"> • Gendan standardindstillinger • Vedligeholdelse • Synlige ikoner på startskærm² • Om denne printer
Udskrivning	<ul style="list-style-type: none"> • Layout • Opsætning • Kvalitet • PDF² 	<ul style="list-style-type: none"> • PostScript² • PCL • Billede
Papir	<ul style="list-style-type: none"> • Konfiguration af papirmagasin 	<ul style="list-style-type: none"> • Mediekonfiguration
Kopiering	Standardindstillinger for kopiering	
Fax	Faxstandarder	
E-mail¹	<ul style="list-style-type: none"> • Opsætning af e-mail 	<ul style="list-style-type: none"> • Standardindstillinger for e-mail
FTP¹	FTP-standardindstillinger	
USB-drev²	<ul style="list-style-type: none"> • Scanning til flashdrev 	<ul style="list-style-type: none"> • Udskrivning fra flashdrev
Netværk/porte	<ul style="list-style-type: none"> • Netværksoversigt • Trådløs • Wi-Fi Direct • Ethernet • TCP/IP • SNMP 	<ul style="list-style-type: none"> • IPSec • 802.1x • LPD-konfiguration • HTTP/FTP-indstillinger • USB • Begræns ekstern netværksadgang
Sikkerhed¹	<ul style="list-style-type: none"> • Logon-metoder • Certifikathåndtering • Tidsplan for USB-enheder² • Login-restriktioner 	<ul style="list-style-type: none"> • Slet midlertidige datafiler • Diverse
Rapporter	<ul style="list-style-type: none"> • Side med menuindstillinger • Enhed • Udskrivning 	<ul style="list-style-type: none"> • Genveje • Fax • Netværk
Fejlfinding	<ul style="list-style-type: none"> • Testsider for udskriftskvalitet 	<ul style="list-style-type: none"> • Rengøring af scanneren
<p>¹ I nogle printermodeller kan dette menupunkt kun konfigureres fra den integrerede webserver.</p> <p>² Kun tilgængelig på visse printermodeller.</p>		

Enhed

Præferencer

Menupunkt	Beskrivelse
Skærmsprog [Liste over sprog]	Bestemmer, hvilket sprog teksten på skærmen skal vises på.
Land/område [Liste over lande eller regioner]	Identificer landet eller regionen, som printeren er konfigureret til at fungere i.
Kør første opsætning <ul style="list-style-type: none"> • Nej* • Ja 	Kør opsætningsguiden.
Tastatur Tastaturtype [Liste over sprog]	Vælg et sprog som en tastaturtype.  Bemærk: Alle værdierne for Tastaturtype vises muligvis ikke, eller kræver specialhardware for at blive vist.
Viste oplysninger <ul style="list-style-type: none"> • Vis tekst 1 (IP-adresse*) • Vis tekst 2 • Tilpasset tekst 1 • Tilpasset tekst 2 	Angiv oplysningerne, der skal vises på startskærmen.
Dato og klokkeslæt <ul style="list-style-type: none"> • Konfigurer <ul style="list-style-type: none"> – Aktuel dato og klokkeslæt – Indstil dato og klokkeslæt manuelt – Datoformat [MM-DD-ÅÅÅÅ*] – Klokkeslætsformat [12 timer A.M. /P.M.*] – Tidszone 	Konfigurer printerdatoen og klokkeslættet.
Dato og klokkeslæt <ul style="list-style-type: none"> • Netværkstidsprotokol <ul style="list-style-type: none"> – Aktivér NTP (Til*) – NTP-server – Aktivér godkendelse (Ingen*) 	Konfigurer indstillingerne for Netværkstidsprotokol (NTP).  Bemærk: Når Aktivér Godkendelse er indstillet til MD5-tasten, vises kun nøgle-id og adgangskode.
Papirformater <ul style="list-style-type: none"> • USA* • Metrisk 	Angiv måleenheden for papirformater.  Bemærk: Det land eller område, der er valgt i den indledende opsætningsguide bestemmer indstillingen for det indledende papirformat.
Skærmens lysstyrke 20–100 % (100*)	Juster skærmens lysstyrke.



Menupunkt	Beskrivelse
	 Bemærk: Denne funktion er kun tilgængelig på visse printermodeller.
Adgang til flashdrev <ul style="list-style-type: none"> Deaktiveret Aktiveret* 	Aktivér adgang til flashdrevet.
Ensidet scanning fra glaspladen <ul style="list-style-type: none"> Til Fra* 	Indstil kopiering fra scannerglasset til en enkelt side ad gangen.
Skærmtimeout 5–300 (60*)	Indstil den inaktive periode i sekunder, der skal gå, før skærmen viser startskærmen, eller før printeren automatisk logger ud fra en brugerkonto.
 Bemærk: En stjerne (*) ud for en værdi angiver standardindstillingen.	

Økotilstand

Menupunkt	Beskrivelse
Udskriv: Sider <ul style="list-style-type: none"> 1-sidet* 2-sidet 	Angiv, om der skal udskrives på én side eller på begge sider af papiret.
Udskriv : Sider pr. ark <ul style="list-style-type: none"> Fra* 2 sider pr. ark 3 sider pr. ark 4 sider pr. ark 6 sider pr. ark 9 sider pr. ark 12 sider pr. ark 16 sider pr. ark 	Udskriv flere sidebilleder på den ene side af et ark papir.
Udskriv : Tonertæthed <ul style="list-style-type: none"> Let Normal* Mørk 	Fastsæt, hvor lyse eller mørke tekster eller billeder skal være.
Kopiering :Sider <ul style="list-style-type: none"> 1-sidet til 1-sidet* 1-sidet til 2-sidet 	Angiv, om der skal udskrives på én side eller på begge sider af papiret.
Kopiering :Sider pr. ark <ul style="list-style-type: none"> Fra* 2 stående sider 4 stående sider 2 liggende sider 4 liggende sider 	Angiv antallet af sidebilleder, der skal udskrives på samme side af et stykke papir.



Menupunkt	Beskrivelse
Kopiering <ul style="list-style-type: none"> • Tæthed • 1-9 (5*) 	Justér tæthedsgraden i det scannede billede.
 Bemærk: En stjerne (*) ud for en værdi angiver standardindstillingen.	

Fjernbetjeningspanel

Menupunkt	Beskrivelse
Ekstern VNC-forbindelse <ul style="list-style-type: none"> • Tillad ikke* • Tillad 	Tilslut en ekstern Virtual Network Computing-klient (VNC) til fjernbetjeningspanelet.
Godkendelsestype <ul style="list-style-type: none"> • Ingen* • Standardgodkendelse 	Indstil godkendelsestypen, når du opretter adgang til VNC-klientserveren.
VNC-adgangskode	Angiv den adgangskode, der skal bruges til at oprette forbindelse til VNC-klientserveren.  Bemærk: Dette menupunkt vises kun, hvis Godkendelsestype er indstillet til Standardgodkendelse.
 Bemærk: En stjerne (*) ud for en værdi angiver standardindstillingen.	

Meddelelser

Menupunkt	Beskrivelse
Bip ved ilægning i automatisk dokumentfremfører <ul style="list-style-type: none"> • Fra • Til* 	Aktivér en lyd, når der lægges papir i den automatiske dokumentfremfører (ADF).
Alarmstyring <ul style="list-style-type: none"> • Fra • Enkelt* • Kontinuerligt 	Indstil antallet af gange, alarmen lyder, når printeren kræver handling fra brugeren.
Forbrugsstoffer : Vis beregninger for forbrugsstoffer <ul style="list-style-type: none"> • Vis beregninger* • Vis ikke beregninger 	Vis den beregnede status for forbrugsstoffer.
Forbrugsstoffer : Patronalarm <ul style="list-style-type: none"> • Fra* • Enkelt • Kontinuerligt 	Indstil antallet af gange, alarmen lyder, når patronen er ved at være tom.

Menupunkt	Beskrivelse
Forbrugsstoffer Brugerdefinerede meddelelser om forbrugsstoffer	Konfigurer indstillinger for meddelelser, når printeren kræver handling fra brugeren.  Bemærk: Dette menupunkt er kun tilgængeligt i den integrerede webserver.
Opsætning af e-mailadvarsel : Opsætning af e-mail <ul style="list-style-type: none"> • Primær SMTP gateway • Primær SMTP-gatewayport (25*) • Sekundær SMTP gateway • Sekundær SMTP gatewayport (25*) • SMTP timeout (30 sekunder*) • Svaradresse • Brug altid SMTP-standardsvaradresse (Fra*) • Brug SSL/TLS (Deaktiveret*) • Kræver Pålideligt certifikat (Til*) • SMTP servergodkendelse • (Ingen godkendelse påkrævet*) • Enhedsinitieret e-mail (Ingen*) • Bruger-id til enheden • Adgangskode til enheden • NTLM-Domæne 	Konfigurer printerens e-mailindstillinger.
Forebyggelse af fejl : Hjælp ved papirstop <ul style="list-style-type: none"> • Fra • Til* 	Indstil printeren til automatisk at kontrollere, om der er fastklemt papir.
Forebyggelse af fejl : Fortsæt automatisk <ul style="list-style-type: none"> • Deaktiveret • Aktiveret* (5 sekunder) • Tid for Fortsæt automatisk 	Lad printeren fortsætte med automatisk at behandle eller udskrive en opgave, når visse betingelser for afhjælpning er opfyldt.
Forebyggelse af fejl : Automatisk genstart <ul style="list-style-type: none"> • Automatisk genstart (Genstart altid*) 	Indstil printeren til at genstarte, hvis der opstår en fejl.
Forebyggelse af fejl :Automatisk genstart <ul style="list-style-type: none"> • Maks. automatiske genstart (2*) 	Indstil det maksimale antal automatiske genstart, som printeren kan udføre.
Forebyggelse af fejl : Automatisk genstart <ul style="list-style-type: none"> • Automatisk genstart af vindue (720*) 	Angiv antallet af sekunder, inden printeren udfører en automatisk genstart.
Forebyggelse af fejl : Automatisk genstart <ul style="list-style-type: none"> • Automatisk genstart af tæller 	Vis skrivebeskyttet information om genstart af tæller.
Forebyggelse af fejl : Vis fejl for kort papir <ul style="list-style-type: none"> • Automatisk fjernelse* • Til 	Indstil printeren, så du får vist en meddelelse, når der opstår en fejl på grund af kort papir.  Bemærk: Kort papir refererer til formatet på det ilagte papir.
Forebyggelse af fejl : Beskyt side <ul style="list-style-type: none"> • Fra* • Til 	Indstil printeren til at behandle hele siden i hukommelsen, inden den udskrives.

Menupunkt	Beskrivelse
Gendan indhold ved papirstop : Genoprettelse efter papirstop <ul style="list-style-type: none"> • Automatisk* • Fra • Til 	Indstil printeren til at genudskrive fastklemte sider.
Gendan indhold ved papirstop : Genoprettelse efter scannerstop <ul style="list-style-type: none"> • Opgaveniveau • Sideniveau* 	Angiv, hvordan du vil genstarte en scanningsopgave efter afhjælpning af papirstop.
 Bemærk: En stjerne (*) ud for en værdi angiver standardindstillingen.	

Strømstyring

Menupunkt	Beskrivelse
Profil for dvaletilstand : Udskriv fra dvaletilstand <ul style="list-style-type: none"> • Forbliv aktiveret efter udskrivning • Gå i dvaletilstand efter udskrivning* 	Indstil printeren til at forblive i tilstanden Klar eller gå tilbage til dvaletilstand efter udskrivning.
Timeout : Dvaletilstand <ul style="list-style-type: none"> • 1–120 minutter (15*) 	Indstil den inaktive periode, der skal gå, før printeren skifter til dvaletilstand.
Timeout : Dvaletimeout <ul style="list-style-type: none"> • Deaktiveret • 1 time • 2 timer • 3 timer • 6 timer • 1 dag • 2 dage • 3 dage* • 1 uge • 2 uger • 1 måned 	Indstil den tid, der skal gå, før printeren slukkes.
Timeout : Dvaletimeout ved forbindelse <ul style="list-style-type: none"> • Strømsparer • Gå ikke i dvaletilstand* 	Indstil Dvaletimeout til at slukke for printeren, så længe der findes en aktiv Ethernet-forbindelse.
 Bemærk: En stjerne (*) ud for en værdi angiver standardindstillingen.	



Gendan standardindstillinger



Menupunkt	Beskrivelse
Gendan indstillinger <ul style="list-style-type: none"> • Gendan alle indstillinger • Gendan printerindstillinger • Gendan netværksindstillinger • Gendan faxindstillinger 	Gendan printerens standardindstillinger.

Vedligeholdelse

Konfigurationsmenu

Menupunkt	Beskrivelse
USB-konfiguration : USB PnP <ul style="list-style-type: none"> • 1* • 2 	Skift USB-drivertilstand for printeren for at forbedre dens kompatibilitet med en pc.
USB-konfiguration : USB scan til lokal <ul style="list-style-type: none"> • Til* • Fra 	Angiv, om USB-enhedens driver opregner som en simpel USB-enhed (enkelt interface) eller som en USB-kompositenhed (flere interfaces).
USB-konfiguration : USB-hastighed <ul style="list-style-type: none"> • Fuld • Automatisk* 	Indstil USB-porten til at køre med fuld hastighed, og deaktivere dens muligheder for høj hastighed.
Konfiguration af papirmagasin : Vis meddelelse om Indsæt magasin <ul style="list-style-type: none"> • Fra • Kun i forbindelse med ukendte formater* • Altid 	Vis meddelelse om status for papirmagasin.
Konfiguration af papirmagasin : Ilægning af A5-format <ul style="list-style-type: none"> • Kort kant • Lang kant* 	Angiv sideretning, når papirformatet A5 ilægges.
Konfiguration af papirmagasin : Papirmeddelelser <ul style="list-style-type: none"> • Automatisk* • Manuelt papir 	Indstil papirkilden, som brugeren fylder i, når der vises en meddelelse om ilægning af papir.
Konfiguration af papirmagasin : Konvolutmeddelelser <ul style="list-style-type: none"> • Automatisk* • Manuel konvolut 	Indstil papirkilden, som brugeren fylder i, når der vises en meddelelse om ilægning af konvolut.
Konfiguration af papirmagasin : Handlingsmeddelelser <ul style="list-style-type: none"> • Spørg bruger* • Fortsæt • Brug nuværende 	Indstil printeren til at løse papir- eller konvolutrelaterede meddelelser om skift.

Menupunkt	Beskrivelse
Rapporter : Side med menuindstillinger <ul style="list-style-type: none"> • Log for begivenheder • Oversigt over log for begivenheder 	Udskriv rapporter om printerens menuindstillinger, status og hændelseslogfiler.
Forbrug af forbrugsstoffer og tællere Ryd oversigt over forbrug af forbrugsstoffer	Nulstil sidetælleren for forbrugsstoffer, eller se det totale antal udskrevne sider.
Printeremuleringer : PS-emulering <ul style="list-style-type: none"> • Fra* • Til 	Indstil printeren til at genkende og bruge PS-datastrømmen.  Bemærk: Dette menupunkt vises kun på nogle printermodeller.
Printeremuleringer : Emuleringssikkerhed <ul style="list-style-type: none"> • Timeout for side (60*) 	Indstil timeout for side under emulering.
Printeremuleringer : Emuleringssikkerhed <ul style="list-style-type: none"> • Nulstil emulering efter opgave (Fra*) 	Nulstil emulering efter en udskriftsopgave.
Printeremuleringer : Emuleringssikkerhed <ul style="list-style-type: none"> • Deaktiver adgang til printermeddelelser (Til*) 	Deaktiver adgang til printermeddelelser under emulering.
Faxkonfiguration : Support til fax ved dvalestilstand <ul style="list-style-type: none"> • Deaktiver dvalestilstand • Tillad dvalestilstand • Automatisk* 	Angiv strømstilling for printeren, når den er i faxtilstand.
Udskriv konfiguration : Skarphed for skrifttype <ul style="list-style-type: none"> • 0–150 (24*) 	Indstil en værdi for tekstens punktstørrelse, under hvilken højfrekvensskærm-billederne bruges ved udskrivning af skrifttypedata.
Udskriv konfiguration <ul style="list-style-type: none"> • Udskriftstæthed <ul style="list-style-type: none"> – Deaktiveret – 1–5 (3*) • Kopitæthed <ul style="list-style-type: none"> – Kopitæthed – 1–5 (3*) 	Juster tonertæthed ved udskrivning og kopiering af dokumenter.
Enhedsdrift : Lydløs tilstand <ul style="list-style-type: none"> • Til • Fra* 	Indstil printeren til at reducere mængden af støj ved udskrivning.  Bemærk: Aktivering af denne indstilling mindsker printerens ydeevne.
Enhedsdrift : Panelmenuer <ul style="list-style-type: none"> • Aktivér* • Deaktiver 	Indstil printeren til at oprette adgang til betjeningspanelets menuer.  Bemærk: Dette menupunkt er kun tilgængeligt i den integrerede webserver.
Enhedsdrift	Slet alle brugermeddelelser.

Menupunkt	Beskrivelse
Ryd brugerdefineret status	
Enhedsdrift Fjern alle eksternt installerede meddelelser	Slet meddelelser, der blev installeret eksternt.
Enhedsdrift : Vis automatisk fejlskærme <ul style="list-style-type: none"> • Til* • Fra 	Vis eksisterende fejlmeddelelser på skærmen, når printeren forbliver inaktiv på startskærmen i et tidsrum svarende til indstillingen for skærmtimeout.  Bemærk: Dette menupunkt vises kun på nogle printermodeller.
Scannerkonfiguration : Manuel registrering på scanner <ul style="list-style-type: none"> • Udskriv hurtigtest 	Udskriv en målside for hurtigtest.  Bemærk: Sørg for, at marginafstanden på udskriftssiden er ensartet hele vejen rundt om målet. Hvis det ikke er tilfældet, skal printerens margener muligvis nulstilles.
Scannerkonfiguration : Manuel registrering på scanner <ul style="list-style-type: none"> • Registrering af forreste ADF • Registrering på glasplade 	Registrer manuelt glaspladen og den automatiske dokumentfremfører efter udskiftning af den automatiske dokumentfremfører, scannerens glasplade eller systemkort.
Scannerkonfiguration : Kantsletning <ul style="list-style-type: none"> • ADF-sletningskant <ul style="list-style-type: none"> – 0–6 (3*) • Glaspladens sletningskant <ul style="list-style-type: none"> – 0–6 (3*) 	Angiv størrelsen, i millimeter, af det område uden udskrivning omkring en scanningsopgave på den automatiske dokumentfremfører eller glaspladen.
Scannerkonfiguration : Deaktiver scanner <ul style="list-style-type: none"> • Aktiveret* • Deaktiveret • ADF deaktiveret 	Deaktiver scanneren, hvis den ikke fungerer korrekt.
Scannerkonfiguration : TIFF-byterækkefølge <ul style="list-style-type: none"> • CPU Endianness* • Little Endian • Big Endian 	Indstil byterækkefølge af en TIFF-formateret scanning.
Scannerkonfiguration : Præcist antal TIFF-rækker pr. stribe <ul style="list-style-type: none"> • Til* • Fra 	Indstil mærkeværdien for RowsPerStrip for en TIFF-formateret scanning.
 Bemærk: En stjerne (*) ud for en værdi angiver standardindstillingen.	

Ude af drift – slet

Menupunkt	Beskrivelse
<ul style="list-style-type: none"> • Hukommelse sidst rensat • Rens alle oplysninger på ikke-flygtig hukommelse • Slet alle printer- og netværksindstillinger • Slet alle genveje og genvejsindstillinger 	<p>Fjern alle indstillinger og programmer, der er lagret i printeren.</p> <p> Bemærk: Slet alle genveje og genvejsindstillinger er kun tilgængelige i nogle printermodeller.</p>

Synlige ikoner på startskærm



Menu	Beskrivelse
<ul style="list-style-type: none"> • Kopiering • E-mail • Fax • Status/forbrugsvarer • Opgavekø • Skift sprog • Tilbageholdte opgaver • USB • Scan til computer 	<p>Angiv, hvilke ikoner der skal vises på startskærmen.</p>

Om denne printer

Menupunkt	Beskrivelse
Xerox-aktivmærke	Den maksimale længde er 32 tegn.
Kundeaktivmærke	Beskriv printeren. Den maksimale længde er 32 tegn.
Placering af printer	Identificer printerens placering. Den maksimale længde er 63 tegn.
Kontakt	Tilpas printernavnet. Den maksimale længde er 63 tegn.
Eksportér konfigurationsfil til USB*	Eksportér konfigurationsfiler til et flashdrev.
Eksportér komprimerede logfiler til USB*	Eksportér komprimerede logfiler til et flashdrev.
* Dette menupunkt vises kun på nogle printermodeller.	



Udskrivning

Layout



Menupunkt	Beskrivelse
Sider <ul style="list-style-type: none"> • 1-sidet* • 2-sidet 	Angiv, om der skal udskrives på én side eller på begge sider af papiret.
Vendemetode <ul style="list-style-type: none"> • Lang kant* • Kort kant 	Bestem, hvilken side af papiret (lang kant eller kort kant) der skal indbindes ved tosidet udskrivning.  Bemærk: Afhængigt af den valgte indstilling forskyder printeren automatisk alle udskrevne oplysninger på siden for at indbinde opgaven korrekt.
Tomme sider <ul style="list-style-type: none"> • Udskriv • Udskriv ikke* 	Udskriv tomme sider, der medtages i en udskriftsopgave.
Sortering <ul style="list-style-type: none"> • Fra [1,1,1,2,2,2] • Til [1,2,1,2,1,2]* 	Denne indstilling holder siderne i en udskriftsopgave stakket i rækkefølge, især når der udskrives flere kopier af opgaver.
Skilleark <ul style="list-style-type: none"> • Ingen* • Mellem kopier • Mellem opgaver • Mellem sider 	Indsæt tomme skilleark, når der udskrives.
Magasin til skilleark Magasin [x] (1*)	Angiv papirkilden til skilleark.
Sider pr. ark <ul style="list-style-type: none"> • Fra* • 2 sider pr. ark • 3 sider pr. ark • 4 sider pr. ark • 6 sider pr. ark • 9 sider pr. ark • 12 sider pr. ark • 16 sider pr. ark 	Udskriv flere sidebilleder på den ene side af et ark papir.
Rækkefølge for sider pr. ark <ul style="list-style-type: none"> • Vandret* • Omvendt, vandret • Lodret • Omvendt, lodret 	Angiv placeringen af flere sidebilleder, når der bruges Sider pr. ark.  Bemærk: Placeringen afhænger af antallet af sidebilleder og sidernes retning.
Retning af Sider pr. ark <ul style="list-style-type: none"> • Automatisk* • Liggende • Stående 	Angiv papirretningen for et flersidet dokument, når du bruger Sider pr. ark.

Menupunkt	Beskrivelse
Ramme for Sider pr. ark <ul style="list-style-type: none"> • Ingen* • Fuldt optrukket 	Udskriv en ramme omkring hver side, når du bruger Sider pr. ark.
Kopier 1–9999 (1*)	Angiv antallet af kopier for hver udskriftsopgave.
Udskriftsområde <ul style="list-style-type: none"> • Normal* • Hele siden 	Angiv området, der kan udskrives på et ark papir.
 Bemærk: En stjerne (*) ud for en værdi angiver standardindstillingen.	

Opsætning

Menupunkt	Beskrivelse
Printersprog <ul style="list-style-type: none"> • PCL-emulering • PS-emulering 	Angiv printersproget.  Bemærk: Indstilling af et printersprog forhindrer ikke et softwareprogram i at sende udskriftsopgaver, der bruger andre sprog.
Spar ressourcer <ul style="list-style-type: none"> • Til • Fra* 	Bestem, hvad printeren skal gøre med downloadede ressourcer, såsom skrifttyper og makroer, når den modtager en opgave, som kræver mere hukommelse, end der er tilgængelig. <ul style="list-style-type: none"> • Når der er valgt Fra, bevarer printeren kun indlæste ressourcer, indtil der er behov for mere hukommelse. Ressourcer, der er knyttet til det inaktive printersprog, slettes. • Når der er valgt Til, bevarer printeren alle de permanent downloadede ressourcer på tværs af alle sprogkontakter. Printeren viser om nødvendigt meddelelser om fuld hukommelse i stedet for at slette permanente ressourcer.
Rækkefølge for Udskriv alt <ul style="list-style-type: none"> • Alfabetisk* • Nyeste først • Ældste først 	Angiv den ønskede rækkefølge for udskrivning af alle tilbageholdte og fortrolige opgaver.
 Bemærk: En stjerne (*) ud for en værdi angiver standardindstillingen.	

Kvalitet



Menupunkt	Beskrivelse
Udskriftsopløsning <ul style="list-style-type: none"> • 300 dpi • 600 dpi* • 1200 billedkvalitet • 2400 billedkvalitet 	Angiv opløsningen for tekst og billeder på udskifterne.  Bemærk: Opløsning defineres som punkter pr. tomme (dpi) eller billedkvalitet.
Tonertæthed <ul style="list-style-type: none"> • Lys • Normal* • Mørk 	Bestem, hvor lyse eller mørke tekstbilleder skal være.
Halvtone <ul style="list-style-type: none"> • Normal* • Detaljer 	Forbedr udskriften for at få mere jævne linjer med skarpere kanter.
 Bemærk: En stjerne (*) ud for en værdi angiver standardindstillingen.	

PDF



Menupunkt	Beskrivelse
Tilpas til papir <ul style="list-style-type: none"> • Ja • Nej* 	Skalér sidens indhold, så det passer til det valgte papirformat.
Tilføjelser <ul style="list-style-type: none"> • Udskriv • Udskriv ikke* 	Angiv, om tilføjelser i PDF'en skal udskrives.
Udskriv PDF-fejl <ul style="list-style-type: none"> • Fra • Til* 	Aktivér udskrivning af PDF-fejl.
 Bemærk: En stjerne (*) ud for en værdi angiver standardindstillingen.	





PostScript

Menupunkt	Beskrivelse
Udskriv PS-fejl <ul style="list-style-type: none"> • Fra* • Til 	Udskriv en side, der beskriver PostScript®-fejlen.  Bemærk: Når der opstår en fejl, stopper behandlingen af opgaven, printeren udskriver en fejlmeddelelse, og resten af opgaven ryddes.
Minimum linjebredde 1–30 (2*)	Indstil minimumsbredde for en hvilken som helst opgave, der udskrives i 1200 dpi.



Menupunkt	Beskrivelse
Lås PS-starttilstand <ul style="list-style-type: none"> • Fra • Til* 	Deaktiver SysStart-filen.
Afvent timeout <ul style="list-style-type: none"> • Deaktiveret • Aktiveret* 	Indstil printeren til at vente på yderligere data, før en udskriftsopgave annulleres.
Tid for Afvent timeout 15–65535 (40*)	Indstil det tidsrum i sekunder, som printeren venter på yderligere data, før en udskriftsopgave annulleres.  Bemærk: Dette menupunkt vises kun, når Vent timeout er aktiveret.
 Bemærk: En stjerne (*) ud for en værdi angiver standardindstillingen.	



PCL

Menupunkt	Beskrivelse
Skrifttypenavn [Liste over tilgængelige skrifttyper] (Courier*)	Vælg en skrifttype fra den angivne skrifttypekilde.
Symbolsæt [Liste over tilgængelige symbolsæt] (10U PC-8*)	Angiver symbolsættet for hvert skrifttypenavn.  Bemærk: Et symbolsæt er et sæt alfabetiske og numeriske tegn, tegnsætningstegn og symboler. Symbolsæt understøtter de forskellige krav for sprog eller bestemte anvendelser, f.eks. matematiske symboler til videnskabelig tekst.
Tegnbredde 0,08–100 (10*)	Angiv tegnbredde for skrifttyper med almindelig eller fast tegnbredde.  Bemærk: Tegnbredde refererer til antallet af tegn med faste mellemrum pr. vandrette tomme.
Retning <ul style="list-style-type: none"> • Stående* • Liggende • Omvendt stående • Omvendt liggende 	Angiv tekst- og grafikretning på siden.
Linjer pr. side 1–255	Angiv antallet af linjer med tekst for hver side, der udskrives via PCL-datastrøm. <ul style="list-style-type: none"> • Dette menupunkt aktiverer den lodrette afstand, der udskriver den valgte antal linjer mellem sidens standardmargener.

Menupunkt	Beskrivelse
	<ul style="list-style-type: none"> 60 er standardindstilling i USA. 64 er den internationale standardindstilling.
PCL5 mindste linjebredde 1–30 (2*)	Indstil indledende minimumsbredde for en hvilken som helst opgave, der udskrives i 1200 dpi.
PCLXL mindste linjebredde 1–30 (2*)	
A4-bredde <ul style="list-style-type: none"> 198 mm* 203 mm 	Indstil bredden af den logiske side på A4-papir.  Bemærk: Logisk side er mellemrummet på den fysiske side, hvor data er udskrevet.
Automatisk CR efter LF <ul style="list-style-type: none"> Fra* Til 	Indstil printeren til at udføre en vognretur efter en linjeskiftkommando.  Bemærk: Vognretur er en mekanisme, der får printeren til at flytte markøren til den første position på den samme linje.
Automatisk LF efter CR <ul style="list-style-type: none"> Fra* Til 	Indstil printeren til at udføre et linjeskift efter en vognreturkommando.
Udskriftstimeout <ul style="list-style-type: none"> Deaktiveret Aktiveret* 	Aktiver printeren til at afslutte en udskriftsopgave, når den har stået inaktiv i en angivet tidsperiode i sekunder.
Timeouttid for udskrivning 1–255 (90*)	Indstil tidsrummet i sekunder, for at lade printeren afslutte en udskriftsopgave, efter den har stået inaktiv.  Bemærk: Dette menupunkt vises kun, når Udskriftstimeout er aktiveret.
 Bemærk: En stjerne (*) ud for en værdi angiver standardindstillingen.	

Billede

Menupunkt	Beskrivelse
Autotilpas <ul style="list-style-type: none"> Til Fra* 	Vælg det bedste, tilgængelige papirformat og papirretning for et billede.  Bemærk: Når indstillingen er Til, tilsidesætter dette menupunkt den skalering og retning, der er indstillet for billedet.
Inverter <ul style="list-style-type: none"> Fra* Til 	Invertér bi-tonale sort/hvide billeder.  Bemærk: Dette menupunkt gælder ikke for GIF- eller JPEG-billedformater.

Menupunkt	Beskrivelse
Skalering <ul style="list-style-type: none"> • Placeres øverst til venstre • Bedste tilpasning* • Placeres på midten • Tilpas højden/bredden • Tilpas højden • Tilpas bredden 	Juster billedet, så det passer til udskriftsområdet.  Bemærk: Når Autotilpas er angivet til Aktiveret, indstilles skaleringen automatisk til Tilpas.
Retning <ul style="list-style-type: none"> • Stående* • Liggende • Omvendt stående • Omvendt liggende 	Angiv tekst- og grafikretning på siden.
 Bemærk: En stjerne (*) ud for en værdi angiver standardindstillingen.	

Papir



Konfiguration af papirmagasin

Menupunkt	Beskrivelse
Standardmagasin <ul style="list-style-type: none"> Magasin [x] (1*) Manuelt papir Manuel konvolut 	Vælg papirmagasinet for alle udskriftsopgaver.
Papirformat/type <ul style="list-style-type: none"> Magasin [x] (1*) Manuelt papir Manuel konvolut 	Angiv det papirformat eller den papirtype, der er lagt i hvert papirmagasin.
Udskift format <ul style="list-style-type: none"> Fra Letter/A4 Alle viste* 	<p>Indstil printeren til at udskifte det angivne papirformat, hvis det valgte format ikke er lagt i et af papirmagasinerne.</p> <ul style="list-style-type: none"> Hvis der er valgt Fra, vil brugeren blive bedt om at ilægge det valgte papirformat. Letter/A4 udskriver et A4-dokument på Letter-format, hvis der er ilagt papir med Letter-format, og Letter-opgaver på A4-format, hvis der er ilagt papir med A4-format. Alle viste udskifter Letter/A4.
 Bemærk: En stjerne (*) ud for en værdi angiver standardindstillingen.	

Mediekonfiguration

Generel opsætning

Menupunkt	Beskrivelse
Måleenheder <ul style="list-style-type: none"> Tommer Millimeter 	<p>Angiv måleenheden for generelle papirformater.</p> <p> Bemærk: Tommer er standardindstillingen i USA. Millimeter er den internationale standardindstilling.</p>
Bredde stående <ul style="list-style-type: none"> 3,00–14,17" (8,50*) 76–360 mm (216*) 	Indstil stående bredde for generelle papirformater.
Højde stående <ul style="list-style-type: none"> 3,00–14,17" (14*) 76–360 mm (356*) 	Indstil stående højde for generelle papirformater.

Menupunkt	Beskrivelse
Indføringsretning <ul style="list-style-type: none"> • Kort kant* • Lang kant 	Indstil printeren til at indføre papir fra den korte eller den lange kant.  Bemærk: Lang kant vises kun, hvis den længste kant er kortere end den understøttede maksimale bredde.
 Bemærk: En stjerne (*) ud for en værdi angiver standardindstillingen.	

Specialformater for scanning

Menupunkt	Beskrivelse
Specialformater for scanning [x] <ul style="list-style-type: none"> • Navn på scanningsformat • Bredde <ul style="list-style-type: none"> – 1– 8,50" (8,50*) – 25–216 mm (216*) • Højde <ul style="list-style-type: none"> – 1– 14" (11*) – 25–356 mm (279*) • Retning <ul style="list-style-type: none"> – Stående* – Liggende • 2 scanninger pr. side <ul style="list-style-type: none"> – Fra* – Til 	Tildel et navn for scanningsformat, og konfigurér scanningsindstillingerne.
 Bemærk: En stjerne (*) ud for en værdi angiver standardindstillingen.	

Medietyper

Menupunkt	Beskrivelse
<ul style="list-style-type: none">• Almindeligt papir• Karton• Genbrugspapir• Etiketter• Skrivemaskinepapir• Konvolutter• Brevhoved• Fortrykt• Farvet papir• Let• Tungt	Angiv strukturen, vægten og retningen af det ilagte papir.

Kopiering

Standardindstillinger for kopiering

Menupunkt	Beskrivelse
Indholdstype <ul style="list-style-type: none"> • Tekst • Tekst/foto* • Foto • Grafik 	Forbedr udskrivningsresultatet baseret på indholdet af originaldokumentet.
Sider <ul style="list-style-type: none"> • 1-sidet til 1-sidet* • 1-sidet til 2-sidet 	Angiv scanningsfunktion baseret på originaldokumentet.
Sider pr. ark <ul style="list-style-type: none"> • Fra* • 2 stående sider • 4 stående sider • 2 liggende sider • 4 liggende sider 	Angiv antallet af sidebilleder, der skal udskrives på samme side af et stykke papir.
Udskriv siderammer <ul style="list-style-type: none"> • Fra* • Til 	Placer en ramme rundt om hvert billede, når du udskriver flere sider på en enkelt side.
Sortering <ul style="list-style-type: none"> • Fra [1,1,1,2,2,2] • Til [1,2,1,2,1,2]* 	Udskriv flere kopier i rækkefølge.
Format for "Kopier fra" [Liste over papirformater]	Indstil originaldokumentets papirformat.  Bemærk: Letter-format er den amerikanske standardindstilling. A4-format er den internationale standardindstilling.
Kilde for "Kopier til" <ul style="list-style-type: none"> • Magasin [x] (1*) • Manuel fremfører • Automatisk match af format 	Angiv en papirkilde for kopiopgaven.
Tæthed 1 til 9 (5*)	Justér tæthedsgraden i det scannede billede.
Antal kopier 1–9999 (1*)	Angiv antallet af kopier.

Avanceret billedbehandling

Menupunkt	Beskrivelse
Kontrast <ul style="list-style-type: none">• Bedst egnet til indhold*• -0• -1• -2• -3• -4• -5	Angiv udskriftens kontrast.
Fjern baggrund <ul style="list-style-type: none">• Niveau• -4 til 4 (0*)	Juster, hvor meget baggrund der skal være synlig på et scannet billede.
Scan kant til kant <ul style="list-style-type: none">• Fra*• Til	Tillad, at det originale dokument scannes fra kant til kant.
 Bemærk: En stjerne (*) ud for en værdi angiver standardindstillingen.	

Fax



Faxstandarder

Faxtilstand

Menupunkt	Beskrivelse
Faxtilstand <ul style="list-style-type: none"> • Fax* • Deaktiveret 	Vælg en faxtilstand.
 Bemærk: En stjerne (*) ud for en værdi angiver standardindstillingen.	





Opsætning af fax

Generelle faxindstillinger

Menupunkt	Beskrivelse
Faxnavn	Identificer din faxmaskine.
Faxnummer	Identificer dit faxnummer.
Fax-id <ul style="list-style-type: none"> • Faxnavn • Faxnummer* 	Underret faxmodtagere om dit faxnavn eller faxnummer.
Hukommelsesbrug <ul style="list-style-type: none"> • Alt til modtagelse • Det meste til modtagelse • Lige* • Det meste til afsendelse • Alt til afsendelse 	Indstil mængden af intern printerhukommelse allokeret til at sende faxer.  Bemærk: Dette menupunkt forhindrer hukommelsesbufferforhold og mislykkede faxer.
Annuller faxer <ul style="list-style-type: none"> • Tillad* • Tillad ikke 	Annuller udgående faxer, inden de sendes, eller annuller indgående faxer, inden de er blevet udskrevet.
Tilsløring af faxnummer <ul style="list-style-type: none"> • Fra* • Fra venstre • Fra højre 	Angiv formatet for tilsløring af et udgående faxnummer.
Cifre, der tilsløres 0–58 (0*)	Angiv antallet af cifre, der tilsløres i et udgående faxnummer.
Aktiver registrering af linjeforbindelse <ul style="list-style-type: none"> • Til* • Fra 	Afgør, om en telefonlinje er tilsluttet printeren.  Bemærk: Registrering sker, når printeren tændes og før hvert opkald.

Menupunkt	Beskrivelse
Optimer faxkompatibilitet	Konfigurer printerens faxfunktionalitet for at opnå optimal kompatibilitet med andre faxmaskiner.
 Bemærk: En stjerne (*) ud for en værdi angiver standardindstillingen.	

Indstillinger for faxafsending

Menupunkt	Beskrivelse
Opløsning <ul style="list-style-type: none"> • Standard* • Fin • Superfin • Ultrafin 	Angiv opløsningen for det scannede billede.  Bemærk: En højere opløsning øger faxtransmissionstiden og kræver mere hukommelse.
Originalformat [Liste over papirformater] (Blandede formater*)	Angiv originaldokumentets format.
Retning <ul style="list-style-type: none"> • Stående* • Liggende 	Angiv retningen på originaldokumentet.  Bemærk: Dette menupunkt vises kun på nogle printermodeller.
Indholdstype <ul style="list-style-type: none"> • Tekst* • Tekst/foto • Foto • Grafik 	Forbedr udskrivningsresultatet baseret på indholdet af originaldokumentet.
Tæthed 1–9 (5*)	Justér tæthedsgraden i det scannede billede.
Bag en PABX <ul style="list-style-type: none"> • Til • Fra* 	Gør printeren i stand til at ringe til et faxnummer uden at vente på at genkende klartonen.  Bemærk: Private Automatiseret Branch Exchange (PABX) er et telefonnetværk, der gør det muligt for et enkelt adgangsnummer at kunne tilbyde flere linjer til personer, der ringer udefra.
Opkaldstilstand <ul style="list-style-type: none"> • Tone* • Impuls 	Angiv opkaldstilstand for indgående eller udgående faxer.
 Bemærk: En stjerne (*) ud for en værdi angiver standardindstillingen.	

Avanceret billedbehandling

Menupunkt	Beskrivelse
Kontrast <ul style="list-style-type: none"> • Bedst egnet til indhold* • 0 • 1 • 2 • 3 • 4 • 5 	Indstil udskriftens kontrast.
Fjern baggrund <ul style="list-style-type: none"> • Niveau • -4 til 4 (0*) 	Juster, hvor meget baggrund der skal være synlig på et scannet billede.
Scan kant til kant <ul style="list-style-type: none"> • Til • Fra* 	Tillad, at det originale dokument scannes fra kant til kant.
 Bemærk: En stjerne (*) ud for en værdi angiver standardindstillingen.	

Admin-kontrol

Menupunkt	Beskrivelse
Automatisk genopkald 0–9 (5*)	Juster antallet af genopkaldsforsøg baseret på aktivitetsniveauet for modtagerfaxmaskiner.
Genopkaldsfrekvens 1–200 minutter (3*)	Øg tiden mellem genopkaldsforsøg for at øge chancen for at sende fax.
Aktivér ECM <ul style="list-style-type: none"> • Til* • Fra 	Aktivér fejlkorrektionstilstand (ECM) for faxopgaver.  Bemærk: ECM registrerer og korrigerer fejl i faxtransmissionsprocessen, der er forårsaget af støj på telefonlinjen og dårligt signal.
Aktiver faxscanninger <ul style="list-style-type: none"> • Til* • Fra 	Faxdokumenter, der scannes på printerens.
Driver til fax <ul style="list-style-type: none"> • Til* • Fra 	Tillad printerdriveren at sende fax.
Tillad Gem som genvej <ul style="list-style-type: none"> • Til* • Fra 	Gem faxnumre som genveje på printerens.
Maks. hastighed <ul style="list-style-type: none"> • 33600* • 14400 	Indstil den maksimale hastighed for afsendelse af fax.

Menupunkt	Beskrivelse
<ul style="list-style-type: none"> • 9600 • 4800 • 2400 	
Aktiver scanning af farvede fax <ul style="list-style-type: none"> • Slået fra som standard* • Slået til som standard • Brug aldrig • Brug altid 	Aktiver scanning af farvede fax.
Konvertér automatisk farvede fax til sort/hvide fax <ul style="list-style-type: none"> • Til* • Fra 	Konverter alle udgående fax til sort/hvid.
Bekræft faxnummer <ul style="list-style-type: none"> • Til* • Fra 	Bed brugeren om at bekræfte faxnummeret.
Opkaldspræfiks	Angiv et opkaldspræfiks.
 Bemærk: En stjerne (*) ud for en værdi angiver standardindstillingen.	

Indstillinger for faxmodtagelse

Menupunkt	Beskrivelse
Ring før besvarelse 1–25 (3*)	Angiv antallet af ring for indgående fax.
Automatisk reduktion <ul style="list-style-type: none"> • Til* • Fra 	Skaler indgående fax, så den afpasses efter siden.
Papirkilde <ul style="list-style-type: none"> • Papirmagasin [X] • Automatisk* 	Indstil papirkilden til udskrivning af indgående fax.
Skilleark <ul style="list-style-type: none"> • Ingen* • Før opgave • Efter opgave 	Angiv, om der skal indsættes tomme skilleark, når der udskrives.
Magasin til skilleark Magasin [X] (1*)	Angiv papirkilden til skillearket.
Faxsidefod <ul style="list-style-type: none"> • Til • Fra* 	Udskriv transmissionsoplysninger nederst på hver side fra en modtaget fax.

Menupunkt	Beskrivelse
Tidsstempel på faxsidefod <ul style="list-style-type: none"> • Modtag* • Udskriv 	Udskriv tidsstempelt nederst på hver side fra en modtaget fax.
 Bemærk: En stjerne (*) ud for en værdi angiver standardindstillingen.	

Admin-kontrol

Menupunkt	Beskrivelse
Aktivér faxmodtagelse <ul style="list-style-type: none"> • Til* • Fra 	Indstil printeren til at modtage fax.
Aktivér modtagelse af farvede fax <ul style="list-style-type: none"> • Til* • Fra 	Aktivér printeren til at modtage farvede fax.
Aktiver opkalds-id <ul style="list-style-type: none"> • Til* • Fra 	Vis nummeret, der sender en indgående fax.
Blokér fax uden navn <ul style="list-style-type: none"> • Til* • Fra 	Blokér indkommende fax fra enheder, hvor der ikke er angivet noget stations-id eller fax-id.
Besvar ved <ul style="list-style-type: none"> • Alle ringetoner* • Kun en ringetone • Kun to ringetoner • Kun tre ringetoner • Kun ved et eller to ringetoner • Kun ved et eller tre ringetoner • Kun ved to eller tre ringetoner 	Indstil et letgenkendeligt ringemønster for indkommende fax.
Automatisk besvarelse <ul style="list-style-type: none"> • Til* • Fra 	Indstil printeren til at modtage fax automatisk.
Videresendelse af fax <ul style="list-style-type: none"> • Udskriv* • Udskriv og videresend • Videresend 	Angiv, om modtagne fax skal videresendes.
Videresend til <ul style="list-style-type: none"> • Destination 1 • Destination 2 	Angiv, hvor modtagne fax skal sendes videre til.  Bemærk: Dette menupunkt vises kun, når Videresend fax er indstillet til Udskriv og videresend eller Videresend.

Menupunkt	Beskrivelse
Maks. hastighed <ul style="list-style-type: none"> • 33600* • 14400 • 9600 • 4800 • 2400 	Indstil den maksimale hastighed til at sende fax.
 Bemærk: En stjerne (*) ud for en værdi angiver standardindstillingen.	

Indstillinger for fax-logfil

Menupunkt	Beskrivelse
Frekvens for transmissionslogfil <ul style="list-style-type: none"> • Altid* • Aldrig • Kun ved fejl 	Angiv, hvor ofte printerens opretter en transmissionslogfil.
Handling for transmissionslogfil <ul style="list-style-type: none"> • Udskriv • Fra • Til* • E-mail • Fra* • Til 	Udskriv eller e-mail en log ved vellykket faxtransmission eller transmissionsfejl.
Fejllog for faxmodtagelse <ul style="list-style-type: none"> • Udskriv aldrig* • Udskriv ved fejl 	Udskriv en log for faxmodtagelsesfejl.
Automatisk udskrivning af logfiler <ul style="list-style-type: none"> • Til* • Fra 	Udskriv alle faxaktiviteter.
Papirkilde til logfil Magasin [x] (1*)	Angiv papirkilden til udskrivning af logfiler.
Skærm med logfiler <ul style="list-style-type: none"> • Navn på ekstern fax* • Opkaldt nummer 	Identificer afsenderen ved hjælp af navn på ekstern fax eller faxnummer.
Aktivér opgavelog <ul style="list-style-type: none"> • Til* • Fra 	Se en oversigt over alle faxopgaver.
Aktivér opkaldslog <ul style="list-style-type: none"> • Til* • Fra 	Se en oversigt over faxopkaldshistorikken.
 Bemærk: En stjerne (*) ud for en værdi angiver standardindstillingen.	

Højtalerindstillinger

Menupunkt	Beskrivelse
Højtalertilstand <ul style="list-style-type: none">• Altid fra*• Altid til• Til indtil tilslutning	Vælg tilstanden for faxhøjtaleren.
Højtalerlydstyrke <ul style="list-style-type: none">• Lav*• Høj	Juster faxhøjtalerens lydstyrke.
Ringelydstyrke <ul style="list-style-type: none">• Fra*• Til	Aktivér ringelydstyrke.
 Bemærk: En stjerne (*) ud for en værdi angiver standardindstillingen.	

E-mail



Opsætning af e-mail

Menupunkt	Beskrivelse
Primær SMTP gateway	Indtast IP-adressen eller værtsnavnet på den primære SMTP-server til afsendelse af e-mail.
Primær SMTP gatewayport 1–65535 (25*)	Indtast portnummeret på den primære SMTP-server.
Sekundær SMTP gateway	Indtast IP-adressen eller værtsnavnet for den sekundære server eller SMTP-serveren til sikkerhedskopiering.
Sekundær SMTP gatewayport 1–65535 (25*)	Indtast portnummeret for den sekundære server eller SMTP-serveren til sikkerhedskopiering.
SMTP-timeout 5–30 sekunder (30*)	Indstil den tid, der skal gå, inden printeren aktiverer timeout, hvis SMTP-serveren ikke svarer.
Svaradresse	Angiv en svaradresse i e-mailen.
Brug altid SMTP-standardsvaradresse <ul style="list-style-type: none"> • Fra* • Til 	Brug altid standardsvaradressen i SMTP-serveren.
Brug SSL/TLS <ul style="list-style-type: none"> • Deaktiveret* • Vælg • Påkrævet 	Angiv, om du vil sende e-mails ved hjælp af et krypteret link.
Kræver pålideligt certifikat <ul style="list-style-type: none"> • Fra • Til* 	Kræver et pålideligt certifikat for at få adgang til SMTP-serveren.
SMTP servergodkendelse <ul style="list-style-type: none"> • Godkendelse ikke påkrævet* • Logon/almindelig • NTLM • CRAM-MD5 • Digest-MD5 	Indstil godkendelsestypen for SMTP-serveren.
Enhedsinitieret e-mail <ul style="list-style-type: none"> • Ingen* • Brug enhedens SMTP-legitimationsoplysninger 	Angiv, om legitimationsoplysninger er påkrævet for enhedsinitierede e-mails.

Menupunkt	Beskrivelse
Bruger-id til enheden	Angiv bruger-id og adgangskode for at oprette forbindelse til SMTP-serveren.
Adgangskode til enheden	
NTLM-Domæne	Angiv domænenavnet for NTLM-sikkerhedsprotokollen.
 Bemærk: En stjerne (*) ud for en værdi angiver standardindstillingen.	

Standardindstillinger for e-mail



Menupunkt	Beskrivelse
Emne	Angiv e-mailemnet og meddelelsen.
Meddelelse	
Filnavn	Angiv filnavnet for det scannede billede.
Format <ul style="list-style-type: none"> • PDF (.pdf)* • TIFF (.tif) • JPEG (.jpg) 	Angiv filformatet for det scannede billede.
PDF-indstillinger <ul style="list-style-type: none"> • PDF-version <ul style="list-style-type: none"> – 1.3 – 1.4 – 1.5* – 1.6 – 1.7 • Arkivversion <ul style="list-style-type: none"> – A-1a* – A-1b • Sikker <ul style="list-style-type: none"> – Fra* – Til • Arkiv (PDF/A) <ul style="list-style-type: none"> – Fra* – Til 	Indstil PDF-formatet for det scannede billede.  Bemærk: Arkivversion og Arkiv (PDF/A) vises kun, hvis PDF-version er indstillet til 1.4.
Indholdstype <ul style="list-style-type: none"> • Tekst • Tekst/foto* • Foto • Grafik 	Forbedr udskrivningsresultatet baseret på indholdet af originaldokumentet.

Menupunkt	Beskrivelse
Farvet <ul style="list-style-type: none"> • Sort/hvid • Grå • Farvet* • Automatisk 	Angiv farven, når du scanner et billede.
Opløsning <ul style="list-style-type: none"> • 75 dpi • 150 dpi* • 200 dpi • 300 dpi • 400 dpi • 600 dpi 	Angiv opløsningen for det scannede billede.
Tæthed 1–9 (5*)	Justér tæthedsgraden i det scannede billede.
Retning <ul style="list-style-type: none"> • Stående* • Liggende 	Angiv retningen på originaldokumentet.  Bemærk: Dette menupunkt vises kun på nogle printermodeller.
Originalformat [Liste over papirformater]	Indstil originaldokumentets papirformat.  Bemærk: Standardindstillingen er blandede formater.

Avanceret billedbehandling

Menupunkt	Beskrivelse
Kontrast <ul style="list-style-type: none"> • Bedst egnet til indhold* <ul style="list-style-type: none"> – 0 – 1 – 2 – 3 – 4 – 5 	Angiv udskriftens kontrast.
Fjern baggrund <ul style="list-style-type: none"> • Niveau • -4 til 4 (0*) 	Juster, hvor meget baggrund der skal være synlig på et scannet billede.
Scan kant til kant <ul style="list-style-type: none"> • Til • Fra* 	Tillad, at det originale dokument scannes fra kant til kant.



Admin-kontrol

Menupunkt	Beskrivelse
Maks. e-mailstørrelse 0–65535 (0*)	Angiv den tilladte filstørrelse for hver e-mail.
Fejlmeddelelse om størrelse	Angiv en fejlmeddelelse, som printeren sender, når en e-mail overstiger den tilladte filstørrelse. Du kan indtaste op til 1024 tegn.
Send mig en kopi <ul style="list-style-type: none"> • Viser aldrig* • Slået til som standard • Slået fra som standard • Altid til 	Send en kopi af e-mailen til dig selv.
Tekststandard 5–95 (75*)	Indstil tekstkvaliteten på et scannet billede.
Standardindstilling for tekst/foto 5–95 (75*)	Indstil tekst- eller fotokvaliteten for et scannet billede.
Standardindstilling for foto 5–95 (50*)	Angiv kvaliteten af et foto på et scannet billede.
Transmissionslog <ul style="list-style-type: none"> • Udskriv log* • Udskriv ikke log • Udskriv kun ved fejl 	Udskriv en logfil for vellykket e-mailtransmission.
Papirkilde til logfil Magasin [x] (1*)	Angiv papirkilden til udskrivning af logfiler.
Tillad Gem som genvej <ul style="list-style-type: none"> • Til* • Fra 	Gem e-mailadresser som genveje.  Bemærk: Når knappen Gem er indstillet til Fra, vises den ikke som genvej på skærmen E-mail destination.
Nulstil e-mailoplysninger efter afsendelse <ul style="list-style-type: none"> • Til* • Fra 	Gendan standardindstillinger for e-mail efter afsendelse.
 Bemærk: En stjerne (*) ud for en værdi angiver standardindstillingen.	

FTP

FTP-standardindstillinger

Menupunkt	Beskrivelse
Format <ul style="list-style-type: none"> • PDF (.pdf)* • TIFF (.tif) • JPEG (.jpg) 	Angiv filformatet for det scannede billede.
PDF-indstillinger <ul style="list-style-type: none"> • PDF-version <ul style="list-style-type: none"> – 1.3 – 1.4 – 1.5* – 1.6 – 1.7 • Arkivversion <ul style="list-style-type: none"> – A-1a* – A-1b • Sikker <ul style="list-style-type: none"> – Fra* – Til • Arkiv (PDF/A) <ul style="list-style-type: none"> – Fra* – Til 	Indstil PDF-formatet for det scannede billede.  Bemærk: Arkivversion og Arkiv (PDF/A) vises kun, hvis PDF-version er indstillet til 1.4.
Indholdstype <ul style="list-style-type: none"> • Tekst • Tekst/foto* • Foto • Grafik 	Forbedr udskrivningsresultatet baseret på indholdet af originaldokumentet.
Farvet <ul style="list-style-type: none"> • Sort/hvid • Grå • Farvet* • Automatisk 	Angiv farven, når du scanner et billede.
Opløsning <ul style="list-style-type: none"> • 75 dpi • 150 dpi* • 200 dpi • 300 dpi • 400 dpi • 600 dpi 	Angiv opløsningen for det scannede billede.
Tæthed	Justér tæthedsgaden i det scannede billede.

Menupunkt	Beskrivelse
1–9 (5*)	
Retning <ul style="list-style-type: none"> • Stående* • Liggende 	Angiv retningen på originaldokumentet.  Bemærk: Dette menupunkt vises kun på nogle printermodeller.
Originalformat [Liste over papirformater] (Blandede formater*)	Indstil originaldokumentets papirformat.
Filnavn	Angiv filnavnet på det scannede billede.
 Bemærk: En stjerne (*) ud for en værdi angiver standardindstillingen.	

Avanceret billedbehandling

Menupunkt	Beskrivelse
Farvebalance <ul style="list-style-type: none"> • Cyan - Rød <ul style="list-style-type: none"> – -4 til 4 (0*) • Magenta - Grøn <ul style="list-style-type: none"> – -4 til 4 (0*) • Gul - Blå <ul style="list-style-type: none"> – -4 til 4 (0*) 	Juster farveintensiteten under scanning.
Automatisk farveidentifikation <ul style="list-style-type: none"> • Farvefølsomhed <ul style="list-style-type: none"> – 1–9 (5*) • Områdefølsomhed <ul style="list-style-type: none"> – 1–9 (5*) • FTP-bitdybde <ul style="list-style-type: none"> – 1 bit* – 8 bit • Mindste scanningsopløsning <ul style="list-style-type: none"> – 75 dpi – 150 dpi – 200 dpi – 300 dpi* 	Indstil den mængde farve, som printeren registrerer i originaldokumentet.
Kontrast <ul style="list-style-type: none"> • Bedst egnet til indhold* 	Angiv udskriftens kontrast.

Brug af printermenuer

Menupunkt	Beskrivelse
<ul style="list-style-type: none">- 0- 1- 2- 3- 4- 5	
Fjern baggrund <ul style="list-style-type: none">• Niveau• -4 til 4 (0*)	Juster, hvor meget baggrund der skal være synlig på et scannet billede.
Scan kant til kant <ul style="list-style-type: none">• Til• Fra*	Tillad, at det originale dokument scannes fra kant til kant.
 Bemærk: En stjerne (*) ud for en værdi angiver standardindstillingen.	

Admin-kontrol



Menupunkt	Beskrivelse
Tekststandard 5-95 (75*)	Indstil tekstkvaliteten på et scannet billede.
Standardindstilling for tekst/foto 5-95 (75*)	Indstil kvaliteten af tekst eller foto på et scannet billede.
Standardindstilling for foto 5-95 (50*)	Indstil kvaliteten af et foto på et scannet billede.
Transmissionslog <ul style="list-style-type: none">• Udskriv log*• Udskriv ikke log• Udskriv kun ved fejl	Udskriv en log ved vellykket FTP-scanningsoverførsel.
Papirkilde til logfil Magasin [x] (1*)	Angiv papirkilden til udskrivning af FTP-logfiler.
 Bemærk: En stjerne (*) ud for en værdi angiver standardindstillingen.	

USB-drev

Scanning til flashdrev

Menupunkt	Beskrivelse
Format <ul style="list-style-type: none"> • PDF (.pdf)* • TIFF (.tif) • JPEG (.jpg) 	Angiv filformatet for det scannede billede.
PDF-indstillinger <ul style="list-style-type: none"> • PDF-version <ul style="list-style-type: none"> – 1.3 – 1.4 – 1,5* – 1.6 – 1.7 • Arkivversion <ul style="list-style-type: none"> – A-1a* – A-1b • Sikker <ul style="list-style-type: none"> – Fra* – Til • Arkiv (PDF/A) <ul style="list-style-type: none"> – Fra* – Til 	Indstil PDF-formatet for det scannede billede.  Bemærk: Arkivversion og Arkiv (PDF/A) vises kun, hvis PDF-version er indstillet til 1.4.
Indholdstype <ul style="list-style-type: none"> • Tekst • Tekst/foto* • Foto • Grafik 	Forbedr udskrivningsresultatet baseret på indholdet af originaldokumentet.
Farvet <ul style="list-style-type: none"> • Sort/hvid • Grå • Farvet* • Automatisk 	Angiv farven, når du scanner et billede.
Opløsning <ul style="list-style-type: none"> • 75 dpi • 150 dpi* • 200 dpi • 300 dpi • 400 dpi • 600 dpi 	Angiv opløsningen for det scannede billede.
Tæthed	Justér tæthedsgraden i det scannede billede.

Brug af printermenuer

Menupunkt	Beskrivelse
1–9 (5*)	
Retning <ul style="list-style-type: none">• Stående*• Liggende	Angiv retningen på originaldokumentet.  Bemærk: Dette menupunkt er kun tilgængeligt på nogle printermodeller.
Originalformat [Liste over papirformater] (Blandede formater*)	Indstil originaldokumentets papirformat.
Filnavn	Angiv filnavnet på det scannede billede.
 Bemærk: En stjerne (*) ud for en værdi angiver standardindstillingen.	

Avanceret billedbehandling



Menupunkt	Beskrivelse
Kontrast <ul style="list-style-type: none">• Bedst egnet til indhold*<ul style="list-style-type: none">– 0– 1– 2– 3– 4– 5	Angiv udskriftens kontrast.
Fjern baggrund <ul style="list-style-type: none">• Niveau• -4 til 4 (0*)	Juster, hvor meget baggrund der skal være synlig på et scannet billede.
Scan kant til kant <ul style="list-style-type: none">• Til• Fra*	Tillad, at det originale dokument scannes fra kant til kant.
 Bemærk: En stjerne (*) ud for en værdi angiver standardindstillingen.	

Admin-kontrol

Menupunkt	Beskrivelse
Tekststandard 5–95 (75*)	Indstil tekstkvaliteten på et scannet billede.
Standardindstilling for tekst/foto	Indstil tekst- eller fotokvaliteten for et scannet billede.

Menupunkt	Beskrivelse
5–95 (75*)	
Standardindstilling for foto 5–95 (50*)	Angiv kvaliteten af et foto på et scannet billede.
 Bemærk: En stjerne (*) ud for en værdi angiver standardindstillingen.	

Udskrivning fra flashdrev



Menupunkt	Beskrivelse
Antal kopier 1–9999 (1*)	Vælg antal kopier.
Papirkilde <ul style="list-style-type: none"> • Magasin [x] (1*) • Manuelt papir • Manuel konvolut 	Vælg papirkilden for udskriftsopgaven.
Sortering <ul style="list-style-type: none"> • (1,1,1) (2,2,2) • (1,2,3) (1,2,3)* 	Udskriv flere kopier i rækkefølge.
Sider <ul style="list-style-type: none"> • 1-sidet* • 2-sidet 	Angiv, om der skal udskrives på én side eller på begge sider af papiret.
Vendemetode <ul style="list-style-type: none"> • Lang kant* • Kort kant 	Bestem, hvilken side af papiret (lang kant eller kort kant) der skal indbindes ved tosidet udskrivning.  Bemærk: Afhængigt af den valgte indstilling forskyder printeren automatisk alle udskrevne oplysninger på siden for at indbinde opgaven korrekt.
Sider pr. ark <ul style="list-style-type: none"> • Fra* • 2 sider pr. ark • 3 sider pr. ark • 4 sider pr. ark • 6 sider pr. ark • 9 sider pr. ark • 12 sider pr. ark • 16 sider pr. ark 	Udskriv flere sidebilleder på den ene side af et ark papir.
Rækkefølge for sider pr. ark <ul style="list-style-type: none"> • Vandret* • Omvendt, vandret • Omvendt, lodret • Lodret 	Angiv placeringen af flere sidebilleder, når der bruges Sider pr. ark.  Bemærk: Placeringen afhænger af antallet af sidebilleder og sidernes retning.

Brug af printermenuer





Menupunkt	Beskrivelse
Retning af Sider pr. ark <ul style="list-style-type: none">• Automatisk*• Liggende• Stående	Angiv papirretningen for et flersidet dokument, når du bruger Sider pr. ark.
Ramme for Sider pr. ark <ul style="list-style-type: none">• Ingen*• Fuldt optrukket	Udskriv en ramme omkring hver side, når du bruger Sider pr. ark.
Skilleark <ul style="list-style-type: none">• Fra*• Mellem kopier• Mellem opgaver• Mellem sider	Angiv, om der skal indsættes tomme skilleark, når der udskrives.
Magasin til skilleark Magasin 1	Angiv papirkilden til skilleark.
Tomme sider <ul style="list-style-type: none">• Udskriv ikke*• Udskriv	Angiv, om der skal udskrives tomme sider i en udskriftsopgave.
 Bemærk: En stjerne (*) ud for en værdi angiver standardindstillingen.	





Netværk/porte



Netværksoversigt

Menupunkt	Beskrivelse
Aktiv adapter <ul style="list-style-type: none"> • Automatisk* • Standardnetværk • Trådløs 	Angiv typen af netværksforbindelse.
Netværksstatus	Vis forbindelsesstatus for printernetværket.
Vis netværksstatus på printeren <ul style="list-style-type: none"> • Til* • Fra 	Vis netværksstatus på skærmen.
Hastighed, dupleks	Se hastigheden på det netværkskort, der er aktivt på nuværende tidspunkt.
IPv4	Vis IPv4-adressen.
Alle IPv6-adresser	Vis alle IPv6-adresser.
Nulstil printserver Start	Nulstil alle aktive netværksforbindelser til printeren.  Bemærk: Denne indstilling fjerner alle indstillinger for netværkskonfiguration.
Timeout for netværksopgave <ul style="list-style-type: none"> • Deaktiveret • Aktiveret* 	Indstil tiden før printeren annullerer et netværksudskriftsopgave.
Timeouttid for netværksopgave	Angiv timeoutværdien (i sekunder), når indstillingen Timeouttid for netværksopgave er aktiveret.  Bemærk: Denne funktion er kun tilgængelig på visse printermodeller.
Bannerside <ul style="list-style-type: none"> • Fra* • Til 	Udskriv en bannerside.
Scan til pc-portinterval	Angiv et gyldigt portinterval for printere bagved en firewall, der blokerer en port.
Aktiver netværksforbindelser <ul style="list-style-type: none"> • Aktivér* • Deaktiver 	Aktiver eller deaktiver alle netværksforbindelser.
Aktivér LLDP <ul style="list-style-type: none"> • Fra* • Til 	Aktiver LLDP (Link Layer Discovery Protocol) i printeren.
 Bemærk: En stjerne (*) ud for en værdi angiver standardindstillingen.	

Trådløs



Menupunkt	Beskrivelse
Konfigurer på printerens betjeningspanel <ul style="list-style-type: none"> • Vælg netværk • Tilføj Wi-Fi-netværk <ul style="list-style-type: none"> – Netværksnavn – Netværkstilstand – Trådløs sikkerhedstilstand (deaktiveret*) 	Bestem, hvilket trådløst netværk printerens opretter forbindelse til.  Bemærk: Dette menupunkt vises som <i>Opsætning af trådløs forbindelse</i> i den integrerede webserver.
Wi-Fi beskyttet opsætning <ul style="list-style-type: none"> • Metode med Start-trykknop • Metode med Start PIN 	Opret et trådløst netværk, og aktiver netværkssikkerhed. <ul style="list-style-type: none"> • Metoden med Start-trykknop slutter printerens til et trådløst netværk, når der trykkes på knapper på både printerens og adgangspunktet (trådløs router) inden for et givet tidsrum. • Metoden med Start PIN slutter printerens til et trådløst netværk, når en PIN-kode på printerens indtastes i adgangspunktets trådløse indstillinger.
Kompatibilitet 802.11b/g/n (2,4 GHz)*	Angiv standardindstillingen for det trådløse netværk.
Trådløs sikkerhedstilstand Deaktiveret* WEP WPA2/WPA-Personal WPA2-Personal 802.1x - RADIUS	Angiv sikkerhedstypen for tilslutning af printerens til trådløse enheder.
WEP-godkendelsestilstand Automatisk* Åben Delt	Angiv den type WEP (Wireless Encryption Protocol), der bruges af printerens.  Bemærk: Dette menupunkt vises kun, hvis Trådløs sikkerhedstilstand er indstillet til WEP.
Angiv WEP-nøgle	Angiv en WEP-adgangskode til sikker trådløs forbindelse.  Bemærk: Dette menupunkt vises kun, hvis Trådløs sikkerhedstilstand er indstillet til WEP.
WPA2-Personal AES*	Aktivér trådløs sikkerhed via WPA2.  Bemærk: Dette menupunkt vises kun, hvis Trådløs sikkerhedstilstand er indstillet til WPA2-Personal.
Angiv PSK	Angiv adgangskoden for sikker trådløs forbindelse.  Bemærk: Dette menupunkt vises kun, hvis Trådløs sikkerhedstilstand er indstillet til WPA2/WPA-Personal eller WPA2-Personal.

Menupunkt	Beskrivelse
WPA2/WPA-Personal AES*	Aktivér trådløs sikkerhed via WPA2/WPA.  Bemærk: Dette menupunkt vises kun, hvis Trådløs sikkerhedstilstand er indstillet til WPA2/WPA-Personal.
802.1x krypteringstilstand <ul style="list-style-type: none"> • WPA+ • WPA2* 	Aktivér trådløs sikkerhed via 802.1x standard.  Bemærk: Dette menupunkt vises kun, hvis Trådløs sikkerhedstilstand er indstillet til 802.1x - Radius.
IPv4 <ul style="list-style-type: none"> • Aktivér DHCP • Fra • Til* 	Aktiver DHCP (Dynamic Host Configuration Protocol).  Bemærk: DHCP er en standardprotokol, der lader en server dynamisk tildele en IP-adresse og andre netværkskonfigurationsparametre til hver enhed på netværket, så de kan kommunikere med andre IP-netværk.
IPv4 <ul style="list-style-type: none"> • Indstil statisk IP-adresse • IP-adresse • Netmaske • Gateway 	Angiv printerens statiske IP-adresse.
IPv6 <ul style="list-style-type: none"> • Aktivér IPv6 • Fra • Til* 	Aktiverer IPv6 i printeren.
IPv6 <ul style="list-style-type: none"> • Aktivér DHCPv6 • Fra • Til* 	Aktiverer DHCPv6 i printeren.
IPv6 <ul style="list-style-type: none"> • Automatisk konfiguration af tilstandsløs adresse • Fra • Til* 	Indstil netværksadapteren, så den accepterer automatiske poster for IPv6-adressekonfiguration som angives af en router.
IPv6 DNS-adresse	Angiv DNS-servernes adresse.
IPv6 Manuelt tildelt IPV6	Tildel IPv6-adressen.  Bemærk: Dette menupunkt vises kun på nogle printermodeller.
IPv6 Manuelt tildelt IPV6-router	Tildel IPv6-routeradressen.  Bemærk: Dette menupunkt vises kun på nogle printermodeller.
IPv6 Adressepræfiks 0–128 (64*)	Angiv adressepræfiks.

Menupunkt	Beskrivelse
IPv6 Alle IPv6-adresser	Vis alle IPv6-adresser.
IPv6 Alle IPv6-routeradresser	Vis alle IPv6-routeradresser.
Netværksadresse <ul style="list-style-type: none"> • UAA • LAA 	Vis netværksadresserne.
PCL SmartSwitch <ul style="list-style-type: none"> • Til* • Fra* 	Konfigurer printeren, så den automatisk skifter til PCL-emulering, når en udskriftsopgave kræver det, uanset standardsproget for printeren.  Bemærk: Hvis PCL SmartSwitch er slået fra, undersøger printeren ikke indgående data, og den bruger det standardprintersprog, der er angivet i opsætningsmenuen.
PS SmartSwitch <ul style="list-style-type: none"> • Til* • Fra* 	Konfigurer printeren, så den automatisk skifter til PS-emulering, når en udskriftsopgave kræver det, uanset standardsproget for printeren. <ul style="list-style-type: none"> • Dette menupunkt vises kun på nogle printermodeller. • Hvis PS SmartSwitch er slukket, undersøger printeren ikke indgående data, og den bruger det standardprintersprog, der er angivet i opsætningsmenuen.
Mac binær PS <ul style="list-style-type: none"> • Automatisk* • Til • Fra 	Konfigurer printeren, så den kan behandle binære PostScript-udskriftsopgaver fra Macintosh. <ul style="list-style-type: none"> • Dette menupunkt vises kun på nogle printermodeller. • Indstillingen Til konfigurerer rå binære PostScript-udskriftsopgaver. • Indstillingen Fra filtrerer udskriftsopgaver ved brug af standardprotokollen.
 Bemærk: En stjerne (*) ud for en værdi angiver standardindstillingen.	



Wi-Fi Direct

Menupunkt	Beskrivelse
Aktivér Wi-Fi Direct <ul style="list-style-type: none"> • Til • Fra* 	Indstil printeren til at oprette direkte forbindelse til Wi-Fi-enheder.
Wi-Fi Direct navn	Angiv navnet for Wi-Fi-netværket.
Wi-Fi Direct adgangskode	Indstil adgangskoden til at godkende og validerer brugere på en Wi-Fi-forbindelse.

Menupunkt	Beskrivelse
Vis adgangskode på opsætningssiden <ul style="list-style-type: none"> • Fra • Til* 	Vis Wi-Fi Direct adgangskoden på netværksopsætningssiden.
Foretrukket kanalnummer <ul style="list-style-type: none"> • 1–11 • Automatisk* 	Angiv den foretrukne kanal til Wi-Fi-netværket.
Gruppeejers IP-adresse	Angiv IP-adressen til gruppeejeren.
Acceptér automatisk trykknapanmodninger <ul style="list-style-type: none"> • Fra* • Til 	Acceptér anmodninger om at oprette forbindelse til netværket automatisk.  Bemærk: Automatisk accept af klienter er ikke sikker.
 Bemærk: En stjerne (*) ud for en værdi angiver standardindstillingen.	

Ethernet



Menupunkt	Beskrivelse
Netværkshastighed	Vis hastigheden for en aktiv netværksadapter.
IPv4 <ul style="list-style-type: none"> • Aktivér DHCP • Til* • Fra 	Aktiver DHCP (Dynamic Host Configuration Protocol).  Bemærk: DHCP er en standardprotokol, der giver en server mulighed for at videregive IP-adresserings- og konfigurationsoplysninger til klienter.
IPv4 <ul style="list-style-type: none"> • Indstil statisk IP-adresse • IP-adresse • Netmaske • Gateway 	Angiv printerens statiske IP-adresse.
IPv6 <ul style="list-style-type: none"> • Aktivér IPv6 • Fra • Til* 	Aktiverer IPv6 i printeren.
IPv6 <ul style="list-style-type: none"> • Aktivér DHCPv6 • Fra • Til* 	Aktiverer DHCPv6 i printeren.
IPv6 <ul style="list-style-type: none"> • Automatisk konfiguration af tilstandsløs adresse • Til* • Fra 	Indstil netværksadapteren, så den accepterer automatiske poster for IPv6-adressekonfiguration som angives af en router.



Menupunkt	Beskrivelse
IPv6 DNS-adresse	Angiv DNS-servernes adresse.
IPv6 Manuelt tildelt IPv6-adresse	Angiv en IP-adresse for IPv6 DNS-serveren  Bemærk: Dette menupunkt vises kun på nogle printermodeller.
IPv6 Manuelt tildelt IPv6-router	Angiv routeren for IPv6-netværk.  Bemærk: Dette menupunkt vises kun på nogle printermodeller.
IPv6 Adressepræfiks 0–128 (64*)	Angiv adressepræfiks.
IPv6 Alle IPv6-adresser	Vis alle IPv6-adresser.
IPv6 Alle IPv6-routeradresser	Vis alle IPv6-routeradresser.
Netværksadresse <ul style="list-style-type: none"> • UAA • LAA 	Vis printerens MAC-adresser (Media Access Control): Lokalt administreret adresse (LAA) og universelt administreret adresse (UAA).  Bemærk: Du kan ændre printerens LAA manuelt.
PCL SmartSwitch <ul style="list-style-type: none"> • Til* • Fra* 	Konfigurer printeren, så den automatisk skifter til PCL-emulering, når en udskriftsopgave kræver det, uanset standardsproget for printeren. <ul style="list-style-type: none"> • Dette menupunkt er kun tilgængeligt på nogle printermodeller. • Hvis PCL SmartSwitch er slået fra, undersøger printeren ikke indgående data, og den bruger det standardprintersprog, der er angivet i opsætningsmenuen.
PS SmartSwitch <ul style="list-style-type: none"> • Til* • Fra* 	Konfigurer printeren, så den automatisk skifter til PS-emulering, når en udskriftsopgave kræver det, uanset standardsproget for printeren. <ul style="list-style-type: none"> • Dette menupunkt er kun tilgængeligt på nogle printermodeller. • Hvis PS SmartSwitch er slået fra, undersøger printeren ikke indgående data, og den bruger det standardprintersprog, der er angivet i opsætningsmenuen.
Mac binær PS <ul style="list-style-type: none"> • Automatisk* • Til 	Konfigurer printeren, så den kan behandle binære PostScript-udskriftsopgaver fra Macintosh.

Menupunkt	Beskrivelse
<ul style="list-style-type: none"> Fra 	<ul style="list-style-type: none"> Indstillingen Til konfigurerer rå binære PostScript-udskriftsopgaver. Indstillingen Fra filtrerer udskriftsopgaver ved brug af standardprotokollen.
Energieffektivt Ethernet <ul style="list-style-type: none"> Automatisk* Til Fra 	Reducer strømforbruget, når printeren ikke modtager data fra Ethernet-netværket.
 Bemærk: En stjerne (*) ud for en værdi angiver standardindstillingen.	

TCP/IP

 **Bemærk:** Denne menu vises kun for netværksprintere eller printere, som er sluttet til printerservere.

Menupunkt	Beskrivelse
Angiv værtsnavn	Angiv det aktuelle TCP/IP-værtsnavn.
Domænenavn	Indstil domænenavn.  Bemærk: Dette menupunkt er kun tilgængeligt på nogle printermodeller.
Tillad DHCP/BOOTP at opdatere NTP-server <ul style="list-style-type: none"> Til* Fra 	Tillad DHCP- og BOOTP-klienterne at opdatere printerens NTP-indstillinger.
Konfigurationsfrit navn	Angiv et navn på tjenesten for konfigurationsfrit netværk.  Bemærk: Dette menupunkt er kun tilgængeligt på nogle printermodeller.
Aktiver Auto IP <ul style="list-style-type: none"> Til* Fra 	Tildel automatisk en IP-adresse.
DNS-adresse	Angiv den aktuelle DNS-serveradresse (Domain Name System).
Sikkerhedskopiér DNS	Angiv DNS-serveradresser for sikkerhedskopiering.
Sikkerhedskopiér DNS 2	
Sikkerhedskopiér DNS 3	
Søgerækkefølge i domæne	Angiv en liste over domænenavne for at finde printeren og dens ressourcer, der tilhører forskellige domæner på netværket.

Menupunkt	Beskrivelse
	 Bemærk: Dette menupunkt er kun tilgængeligt på nogle printermodeller.
Aktivér DDNS <ul style="list-style-type: none"> • Fra* • Til 	Opdater indstillingerne for dynamisk DNS.
DDNS TTL	Angiv de aktuelle DDNS-indstillinger.
Standard TTL	
DDNS-opdateringstid	
Aktivér mDNS <ul style="list-style-type: none"> • Til* • Fra 	Opdater multicast DNS-indstillinger.
WINS-adresse	Angiv en serveradresse til WINS (Windows Internet Name Service).
Aktivér BOOTP <ul style="list-style-type: none"> • Fra* • Til 	Tillad BOOTP at tildele printeren en IP-adresse.
MTU	Angiv en parameter for maksimal transmissionsenhed (MTU) for TCP-forbindelserne.  Bemærk: Den maksimale grænse er 1500.
Begrænset serverliste	Angiv en IP-adresse for FTP-tilslutningerne. <ul style="list-style-type: none"> • Dette menupunkt er kun tilgængeligt i den integrerede webserver. • Brug komma til at adskille IP-adresserne. • Du kan tilføje op til 50 IP-adresser. • Dette menupunkt er kun tilgængeligt på nogle printermodeller.
Begrænsede funktioner for serverliste <ul style="list-style-type: none"> • Blokér alle porte* • Blokér kun udskrivning • Bloker kun udskrivning og HTTP 	Angiv, hvordan IP-adresserne på listen kan få adgang til printerens funktioner. <ul style="list-style-type: none"> • Dette menupunkt er kun tilgængeligt i den integrerede webserver. • Dette menupunkt er kun tilgængeligt på nogle printermodeller.
Ubehandlet port til udskrivning 1–65535 (9100*)	Angiv et ubehandlet portnummer til printere, der er sluttet til et netværk.
Maksimal hastighed for udgående kommunikation <ul style="list-style-type: none"> • Deaktiveret* • Aktiveret 	Aktivér printerens maksimale overførselshastighed.
Aktivér TLSv1.0 <ul style="list-style-type: none"> • Til* • Fra 	Aktiver TLSv1.0-protokollen.

Menupunkt	Beskrivelse
Aktivér TLSv1.1 <ul style="list-style-type: none">• Til*• Fra	Aktivér TLSv1.1-protokollen.
SSL-cifferliste	Angiv cifferalgoritmen til brug for SSL- eller TLS-forbindelser.
 Bemærk: En stjerne (*) ud for en værdi angiver standardindstillingen.	







SNMP



 **Bemærk:** Denne menu vises i netværksprintere eller printere, der er tilsluttet printerservere.

Menupunkt	Beskrivelse
<p>SNMP-version 1 og 2c</p> <ul style="list-style-type: none"> • Aktiveret <ul style="list-style-type: none"> – Fra – Til* • Tillad SNMP-sæt <ul style="list-style-type: none"> – Fra – Til* • Aktivér PPM MIB <ul style="list-style-type: none"> – Fra – Til* • SNMP-gruppenavn 	<p>Konfigurer SNMP (Simple Network Management Protocol) version 1 og 2c for at installere printerdrivere og programmer.</p>
<p>SNMP version 3</p> <ul style="list-style-type: none"> • Aktiveret <ul style="list-style-type: none"> – Fra – Til* • Kontekstnavn • Indstil læse/skrive-oplysninger <ul style="list-style-type: none"> – Brugernavn – Godkendelsesadgangskode – Fortrolighedsadgangskode • Indstil Kun læse-oplysninger <ul style="list-style-type: none"> – Brugernavn – Godkendelsesadgangskode – Fortrolighedsadgangskode • Godkendelsehash <ul style="list-style-type: none"> – MD5 – SHA1* • Laveste godkendelsesniveau <ul style="list-style-type: none"> – Ingen godkendelse, ingen fortrolighed – Godkendelse, ingen fortrolighed – Godkendelse, fortrolighed* • Fortrolighedsalgoritme <ul style="list-style-type: none"> – DES – AES-128* 	<p>Konfigurer SNMP version 3 for at installere og opdatere printersikkerhed.</p>
<p> Bemærk: En stjerne (*) ud for en værdi angiver standardindstillingen.</p>	

IPSec

 **Bemærk:** Denne menu vises i netværksprintere eller printere, der er tilsluttet printerservere.

Menupunkt	Beskrivelse
Aktivér IPSec <ul style="list-style-type: none"> • Fra* • Til 	Aktivér IPsec (Internet Protocol Security).
Grundkonfiguration <ul style="list-style-type: none"> • Standard* • Kompatibilitet • Sikker 	Indstil IPsec-grundkonfigurationen.  Bemærk: Dette menupunkt vises kun, når Aktivér IPsec er indstillet til Til.
DH-gruppeforslag (Diffie-Hellman) <ul style="list-style-type: none"> • modp2048 (14)* • modp3072 (15) • modp4096 (16) • modp6144 (17) 	Indstil IPsec-kryptering.  Bemærk: Dette menupunkt vises kun, når Grundkonfiguration er indstillet til Kompatibilitet.
Foreslået krypteringsmetode <ul style="list-style-type: none"> • AES* • 3DES 	Angiv en krypteringsmetode.  Bemærk: Dette menupunkt vises kun, når Grundkonfiguration er indstillet til Kompatibilitet.
Foreslået godkendelsesmetode <ul style="list-style-type: none"> • SHA256* • SHA512 • SHA1 	Angiv en godkendelsesmetode.  Bemærk: Dette menupunkt vises kun, når Grundkonfiguration er indstillet til Kompatibilitet.
IKE SA-levetid (timer) <ul style="list-style-type: none"> • -1 • -2 • -4 • -8 • -24 	Angiv IKE SA-udløbsperioden.  Bemærk: Dette menupunkt vises kun, når Grundkonfiguration er indstillet til Sikker.
IPSec SA-levetid (timer) <ul style="list-style-type: none"> • -1 • -2 • -4 • -8 • -24 	Angiv IPsec SA-udløbsperioden.  Bemærk: Dette menupunkt vises kun, når Grundkonfiguration er indstillet til Sikker.
IPSec-enhedscertifikat Standardindstillinger	Angiv et IPsec-certifikat.  Bemærk: Dette menupunkt vises kun, når Grundkonfiguration er indstillet til Kompatibilitet eller Sikker.
Forhåndsdelte nølegodkendte forbindelser <ul style="list-style-type: none"> • Vært [x] • Adresse 	Konfigurer printerens godkendte forbindelser.

Menupunkt	Beskrivelse
<ul style="list-style-type: none"> Nøgle 	 Bemærk: Dette menupunkt vises kun, når Aktivér IPsec er indstillet til Til.
Certifikatgodkendte forbindelser <ul style="list-style-type: none"> Vært [x] adresse[/undernet] Adresse [/undernet] 	
 Bemærk: En stjerne (*) ud for en værdi angiver standardindstillingen.	



802.1x



 **Bemærk:** Denne menu vises i netværksprintere eller printere, der er tilsluttet printerservere.

Menupunkt	Beskrivelse
Aktiv <ul style="list-style-type: none"> Fra* Til 	Lad printeren oprette forbindelse til netværk, der kræver godkendelse, før der kan opnås adgang.
 Bemærk: En stjerne (*) ud for en værdi angiver standardindstillingen.	

LPD-konfiguration



 **Bemærk:** Denne menu vises i netværksprintere eller printere, der er tilsluttet printerservere.

Menupunkt	Beskrivelse
LPD-timeout 0–65535 sekunder (90*)	Indstil timeoutværdien for at stoppe LPD-serveren (Line Printer Daemon), så den ikke venter på udskriftsopgaver, der tilbageholdes eller er ugyldige, på ubestemt tid.
LPD-bannerside <ul style="list-style-type: none"> Fra* Til 	Udskriv en bannerside for alle LPD-udskriftsopgaver.  Bemærk: En bannerside er den første side i en udskriftsopgave og bruges som skilleark mellem udskriftsopgaver og til identifikation af den afsender, der anmodede om udskriftsopgaven.
LPD-efterfølgende side <ul style="list-style-type: none"> Fra* Til 	Udskriv en efterfølgende side for alle LPD-udskriftsopgaver.  Bemærk: En bagside er den sidste side i en udskriftsopgave.



Menupunkt	Beskrivelse
LPD-konvertering af vognretur <ul style="list-style-type: none"> • Fra* • Til 	Aktivér konvertering af vognretur  Bemærk: Vognretur er en mekanisme, der får printeren til at flytte markøren til den første position på den samme linje.
 Bemærk: En stjerne (*) ud for en værdi angiver standardindstillingen.	

HTTP/FTP-indstillinger

 **Bemærk:** Denne menu vises i netværksprintere eller printere, der er tilsluttet printerservere.

Menupunkt	Beskrivelse
Aktivér HTTP-server <ul style="list-style-type: none"> • Fra • Til* 	Få adgang til den integrerede webserver for at overvåge og styre printeren.
Aktivér HTTPS <ul style="list-style-type: none"> • Fra* • Til 	Konfigurer indstillingerne for HTTPS (Hypertext Transfer Protocol Secure).
Gennemtving HTTPS-forbindelser <ul style="list-style-type: none"> • Fra • Til* 	Tving printeren til at bruge HTTPS-forbindelser.
Aktivér FTP/TFTP <ul style="list-style-type: none"> • Fra • Til* 	Send filer via FTP.
IP-adresse på HTTP-proxy	Konfigurer indstillingerne til HTTP- og FTP-serveren.  Bemærk: This feature is available only in some printer models.
IP-adresse på FTP-proxy	
HTTP standard-IP-port 1–65535 (80*)	
HTTPS-enhedscertifikat	
FTP standard-IP-port 1–65535 (21*)	
Timeout for HTTP/FTP-anmodninger 1–299 (30*)	Angiv, hvor lang tid der skal gå, inden serverforbindelsen stopper.
Forsøg for HTTP/FTP-anmodninger 1–299 (3*)	Indstil antal nye forsøg på at oprette forbindelse til HTTP-/FTP-serveren.
 Bemærk: En stjerne (*) ud for en værdi angiver standardindstillingen.	

USB

Menupunkt	Beskrivelse
PCL SmartSwitch <ul style="list-style-type: none"> • Fra • Til* 	<p>Indstil printeren, så den skifter til PCL-emulering, når en udskriftsopgave, der modtages via en USB-port, kræver det, uanset standardprintersproget.</p> <p> Bemærk: Hvis PCL SmartSwitch er slået fra, undersøger printeren ikke indgående data, og den bruger det standardprintersprog, der er angivet i opsætningsmenuen.</p>
PS SmartSwitch <ul style="list-style-type: none"> • Fra • Til* 	<p>Indstil printeren, så den skifter til PS-emulering, når en udskriftsopgave, der modtages via en USB-port, kræver det, uanset standardprintersproget.</p> <p> Bemærk: Hvis PCL SmartSwitch er slået fra, undersøger printeren ikke indgående data, og den bruger det standardprintersprog, der er angivet i opsætningsmenuen.</p>
Aktivér USB-port <ul style="list-style-type: none"> • Aktivér* • Deaktiver 	<p>Aktivér USB-standardporten.</p>
MAC binær PS <ul style="list-style-type: none"> • Automatisk • Til* • Fra 	<p>Konfigurer printeren, så den kan behandle binære PostScript-udskriftsopgaver fra Macintosh.</p> <ul style="list-style-type: none"> • Dette menupunkt vises kun på nogle printermodeller. • Indstillingen Til konfigurerer rå binære PostScript-udskriftsopgaver. • Indstillingen Fra filtrerer udskriftsopgaver ved brug af standardprotokollen.
<p> Bemærk: En stjerne (*) ud for en værdi angiver standardindstillingen.</p>	

Begræns ekstern netværksadgang

Menupunkt	Beskrivelse
Begræns ekstern netværksadgang <ul style="list-style-type: none"> • Fra* • Til 	<p>Begræns adgang til websteder på netværket.</p>
Ekstern netværksadresse	<p>Angiv netværksadresser med begrænset adgang.</p>
E-mailadresse til meddelelser	<p>Angiv en e-mailadresse, hvortil der skal sendes en meddelelse med loggede hændelser.</p>
Ping-frekvens 1–300 (10*)	<p>Angiv netværkets forespørgselsinterval i sekunder.</p>

Menupunkt	Beskrivelse
Emne	Angiv emnet og meddelelsen for underretnings-e-mailen.
Meddelelse	
 Bemærk: En stjerne (*) ud for en værdi angiver standardindstillingen.	

Brug af printermenuer

Sikkerhed

Logon-metoder

Offentlig



Bemærk: Denne menu kan kun konfigureres fra den integrerede webserver.

Menupunkt	Beskrivelse
<p>Administrer tilladelser</p> <ul style="list-style-type: none"> • Funktionsadgang <ul style="list-style-type: none"> – Håndter genveje – Opret profiler – Udskrivning fra flashdrev – Scanning til flashdrev – Kopieringsfunktion – E-mailfunktion – Faxfunktion – FTP-funktion – Frigiv tilbageholdte faxer – Adgang til tilbageholdte opgaver – Brugerprofiler – Annuller opgaver på enheden – Skift sprog – Internet Printing Protocol (IPP) – Start scanning eksternt – Sort/hvid udskrivning – Netværksmappe - Scanning 	<p>Kontroller adgangen til printerfunktionerne.</p> <p> Bemærk: Udskrivning fra flashdrev og Scanning til flashdrev er kun tilgængelige i nogle printermodeller.</p>
<p>Administrer tilladelser</p> <ul style="list-style-type: none"> • Administrative menuer <ul style="list-style-type: none"> – Menuen Sikkerhed – Menuen Netværk/porte – Menuen Papir – Menuen Rapporter – Menuer til funktionskonfiguration – Menuen Forbrugsstoffer – Menuen SE – Enhedsmenu 	<p>Kontroller adgangen til printermenuerne.</p>
<p>Administrer tilladelser</p> <ul style="list-style-type: none"> • Enhedsstyring <ul style="list-style-type: none"> – Ekstern håndtering – Firmwareopdateringer – Adgang til integreret webserver – Importer/eksporter alle indstillinger – Ude af drift – slet 	<p>Kontroladgang til printerens administrationsindstillinger.</p>

Lokale konti

Menupunkt	Beskrivelse
Tilføj bruger <ul style="list-style-type: none"> • Brugernavn/adgangskode • Brugernavn • Adgangskode • PIN-kode 	Opret lokale konti for at administrere adgang til printerfunktioner.
Administrer grupper/tiladelser <ul style="list-style-type: none"> • Tilføj gruppe <ul style="list-style-type: none"> – Importér adgangskontrol <ul style="list-style-type: none"> – Funktionsadgang – Administrative menuer – Enhedsstyring • Alle brugere <ul style="list-style-type: none"> – Importér adgangskontrol <ul style="list-style-type: none"> – Funktionsadgang – Administrative menuer – Enhedsstyring • Admin <ul style="list-style-type: none"> – Funktionsadgang – Administrative menuer – Enhedsstyring 	Administration af gruppe- eller brugeradgang til printerfunktioner, programmer og sikkerhedsindstillinger.

Certifikathåndtering

Menupunkt	Menupunkt
Konfigurer certifikatstandarder <ul style="list-style-type: none"> • Almindeligt navn • Organisationsnavn • Enhedsnavn • Land/område • Områdenavn • Bynavn • Alternativt emnenavn 	Indstil standardværdierne for genererede certifikater.
Enhedscertifikater	Generer, slet eller få vist enhedscertifikater.
Administrér CA-certifikater	Indlæs, slet eller få vist CA-certifikater (Certifikatautoritet).

Tidsplan for USB-enheder

Menupunkt	Beskrivelse
Tidsplaner Tilføj ny tidsplan	Planlæg adgang til den forreste USB-port.

Login-restriktioner

Menupunkt	Beskrivelse
Login-fejl 1–10 (3*)	Angiv antallet af mislykkede forsøg på login, før brugere bliver logget ud.
Tidsperiode for fejl 1–60 minutter (5*)	Angiv tidsperioden mellem mislykkede loginforsøg, før brugeren bliver logget ud.
Log ud-tid 1–60 minutter (5*)	Angiv varighed for log ud.
Timeout for weblogin 1–120 minutter (10*)	Angiv forsinkelsen for en fjernlogin, før brugeren automatisk logges ud.

Slet midlertidige datafiler

Menupunkt	Beskrivelse
Lagret i intern hukommelse <ul style="list-style-type: none"> Fra* Til 	Slet alle filer, der er gemt i printerens hukommelse.
 Bemærk: En stjerne (*) ud for en værdi angiver standardindstillingen.	

Diverse

Menupunkt	Beskrivelse
Udskriv tilladelse <ul style="list-style-type: none"> Fra* Til 	Lad brugeren udskrive.
Standardlogin til udskrivningstilladelse	Viser standardtilladelsen, som brugeren bruger til at udskrive.  Bemærk: Denne indstilling vises kun, når der oprettes en eller flere logon-metoder.
Jumper til sikkerhedsnulstilling <ul style="list-style-type: none"> Aktivér "Gæst adgang" 	Angiv brugeradgang til printeren.

Brug af printermenuer

Menupunkt	Beskrivelse
<ul style="list-style-type: none">• Ingen effekt	<ul style="list-style-type: none">• Jumperen findes ved siden af et låseikon på systemkortet.• Aktivering af "Gæst adgang" giver alle adgang til alle aspekter af printeren.• Ingen effekt kan forårsage, at der ikke kan opnås adgang til printeren, når den ønskede sikkerhed er utilgængelig.
Mindste længde på adgangskode 0-32	Angiv adgangskodens længde.
 Bemærk: En stjerne (*) ud for en værdi angiver standardindstillingen.	

Rapporter

Side med menuindstillinger

Menupunkt	Beskrivelse
Side med menuindstillinger	Udskriv en rapport, der indeholder printermenuerne.

Enhed

Menupunkt	Beskrivelse
Enhedsoplysninger	Udskriv en rapport med oplysninger om printeren.
Enhedsstatistik	Udskriv en rapport om printerbrug og status for forbrugsstoffer.
Profilliste	Udskriv en liste over profiler, der er gemt i printeren.
Aktivrapport	Udskriv en rapport, der indeholder printerens serienummer og modelnavn.



Udskrivning

Menupunkt	Beskrivelse
Udskriv skrifttyper : PCL-skrifttyper	Udskriv eksempler og oplysninger om de skrifttyper, der er tilgængelige i hvert printersprog.



Genveje

Menupunkt	Beskrivelse
Alle genveje	Udskriv en rapport, der viser de genveje, der er gemt på printeren.
Genveje for fax	
Genveje for kopiering	
Genveje for e-mail	
Genveje for FTP	
Genveje til netværksmappe	

Fax

Menupunkt	Beskrivelse
Log over faxopgaver	<p>Udskriv en rapport med oplysninger om de seneste 200 gennemførte faxopgaver.</p> <p> Bemærk: Dette menupunkt vises kun, når Aktivér opgavelog er indstillet til Til.</p>
Log over faxopkald	<p>Udskriv en rapport om de seneste 100 forsøgte, modtagne og blokerede opkald.</p> <p> Bemærk: Dette menupunkt vises kun, når Aktivér opgavelog er indstillet til Til.</p>

Netværk

Menupunkt	Beskrivelse
Siden Netværksopsætning	<p>Udskriv en side, der viser det konfigurerede netværk og trådløse indstillinger på printeren.</p> <p> Bemærk: Dette menupunkt vises kun for netværksprintere eller printere, som er tilsluttet en printerserver.</p>
Wi-Fi Direct-tilsluttede klienter	<p>Udskriv en side, der viser en liste over enheder, som er sluttet til printeren via Wi-Fi Direct.</p> <p> Bemærk: Dette menupunkt vises kun, når Aktiver Wi-Fi Direct er indstillet til Til.</p>

Fejlfinding

Menupunkt	Beskrivelse
Testsider for udskriftskvalitet	Udskriv prøvesider for at identificere og rette problemer med udskriftskvaliteten.
Rengøring af scanneren	Udskriv instruktioner om, hvordan du rengør scanneren.

Brug af printermenuer

Vedligeholdelse af printeren

Dette kapitel indeholder:

- Kontrol af status for forbrugsstoffer 180
- Konfiguration af meddelelser om forbrugsstoffer 181
- Indstilling af e-mail-advarsler 182
- Visning af rapporter 183
- Bestilling af forbrugsstoffer 184
- Udskiftning af forbrugsstoffer 185
- Rengøring af printerens dele 190
- Besparelse af energi og papir 193
- Flytning af printeren til et andet sted 194

Kontrol af status for forbrugsstoffer

1. På betjeningspanelet skal du vælge: **Indstillinger > Rapporter > Enhed > Enhedsstatistik**
På printermodeller uden berøringsskærm skal du trykke på OK for at vælge hver menu og navigere gennem indstillingerne.
2. Fra afsnittet Oplysninger om forbrugsstoffer på de udskrevne sider, skal du kontrollere status for forbrugsstoffer.

Konfiguration af meddelelser om forbrugsstoffer

1. Åbn en webbrowser, og angiv derefter printerens IP-adresse i adressefeltet.
 - Vis printerens IP-adresse på printerens startskærm. IP-adressen vises som fire sæt tal, adskilt af punktummer, f.eks. 123.123.123.123.
 - Hvis du bruger en proxyserver, skal du deaktivere den midlertidigt for at indlæse websiden korrekt.
2. Vælg en mulighed:
 - Hvis din printer har et betjeningspanelet, skal du klikke på **Indstillinger > OK > Enhed > OK > Meddelelser > OK**
 - Hvis din printer har en berøringsskærm, skal du klikke på **Indstillinger > Enhed > Meddelelser**.
3. I menuen for forbrugsstoffer skal du klikke på **Tilpas meddelelser om forbrugsstoffer**.
4. Vælg en meddelelse for hvert forbrugsstof.
5. Gem ændringerne.

Indstilling af e-mail-advarsler

Konfigurer printeren til at sende e-mail-advarsler, når forbrugsstofferne er ved at være opbrugt, når det er nødvendigt at skifte eller tilføje papir, eller når der er opstået et papirstop.

1. Åbn en webbrowser, og angiv derefter printerens IP-adresse i adressefeltet.
 - Vis printerens IP-adresse på printerens startskærm. IP-adressen vises som fire sæt tal, adskilt af punktummer, f.eks. 123.123.123.123.
 - Hvis du bruger en proxyserver, skal du deaktivere den midlertidigt for at indlæse websiden korrekt.
2. Klik på **Indstillinger > Enhed > Meddelelser > Opsætning af e-mailadvarsel**, og konfigurer derefter indstillingerne.



Bemærk: Kontakt din e-mail-udbyder for at få flere oplysninger om SMTP-indstillinger.

3. Klik på **Opsætning af e-maillister og -advarsler**, og konfigurer derefter indstillingerne.
4. Gem ændringerne.

Visning af rapporter

1. På betjeningspanelet skal du vælge:

Indstillinger > Rapporter

På printermodeller uden berøringfølsom skærm skal du trykke på **OK** for at navigere gennem indstillingerne.

2. Vælg den rapport, du ønsker at få vist.

Bestilling af forbrugsstoffer

For at se og bestille forbrugsvarer til din printer skal du gå til <https://www.xerox.com/supplies> og derefter indtaste dit produkt i søgefeltet.

 **Bemærk:** Alle beregninger af forbrug af forbrugsstoffer til printeren forudsætter udskrift på almindeligt papir med Letter- eller A4-format.

 **Advarsel:** Hvis du ikke opretholder den optimale ydeevne eller ikke udskifter forbrugsstoffer, når der bedes om det, kan det forårsage skade på printeren.

Brug af originale Xerox-forbrugsstoffer

Din Xerox-printer er designet til at fungere bedst med originale Xerox-dele og -forbrugsstoffer. Brug af forbrugsstoffer eller enheder fra en tredjepart påvirker muligvis printerens og de tilhørende billedkomponenters ydeevne, pålidelighed eller levetid. Det kan også påvirke garantidækningen. Skader, som skyldes, at der er brugt dele og forbrugsstoffer fra en tredjepart, dækkes ikke af garantien.

Alle indikatorer for levetid er udviklet til at fungere sammen med Xerox-forbrugsstoffer og giver muligvis uforudsigelige resultater, hvis der bruges forbrugsstoffer eller enheder fra tredjepart. Brug af billedkomponenter ud over den tilsigtede levetid skader muligvis Xerox-printeren eller de tilknyttede komponenter.

 **Advarsel:** Forbrugsvarer uden returprogrammets aftalevilkår kan være nulstillet og genproduceret. Producentens garanti dækker imidlertid ikke beskadigelse, der skyldes brug af ikke-originale forbrugsstoffer. Nulstilling af tællere på forbrugsstoffet uden korrekt genfremstilling kan beskadige printeren. Efter nulstilling af tællere på forbrugsstoffet kan din printer vise en fejl, der angiver forekomsten af nulstillingsvaren.

Udskiftning af forbrugsstoffer

Udskiftning af tonerpatronen

1. Åbn frontlågen.

 **Advarsel:** For at undgå beskadigelse fra elektrostatisk afladning skal du trykke på en hvilken som helst ikke-tildækket metalramme på printeren, før du forsøger at få adgang til eller røre ved dele i printeren.



2. Fjern billedenheden.

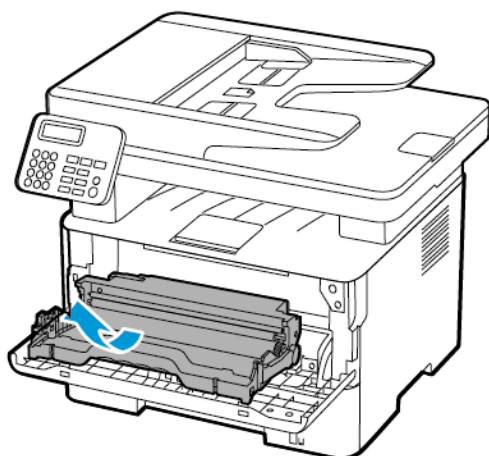

Vedligeholdelse af printeren

3. Fjern den brugte tonerpatron fra billedenheden.

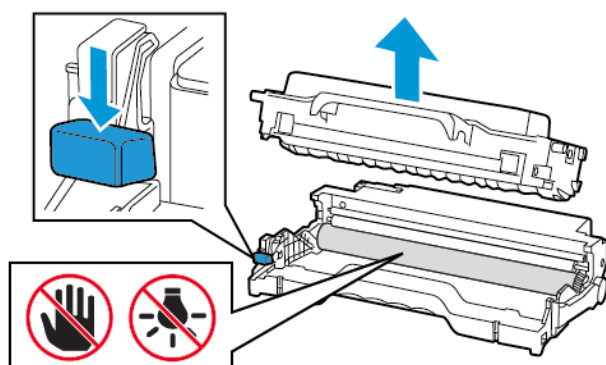

4. Pak den nye tonerpatron ud.
5. Ryst tonerpatronen for at fordele toneren.

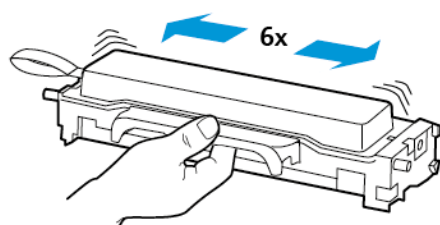

6. Fjern pakningen og derefter dækslet.

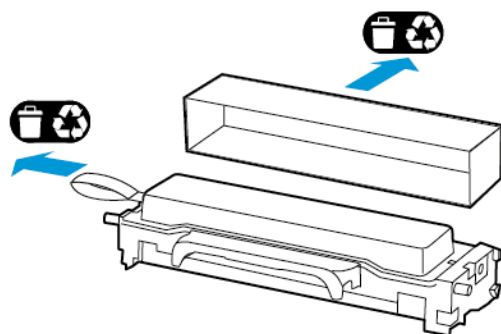

7. Indsæt den nye tonerpatron i billedenheden.

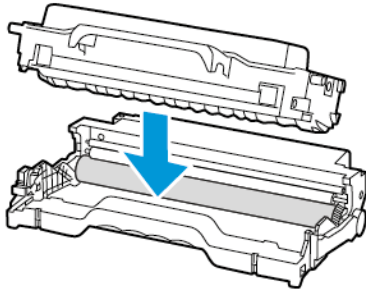

8. Indsæt billedenheden.

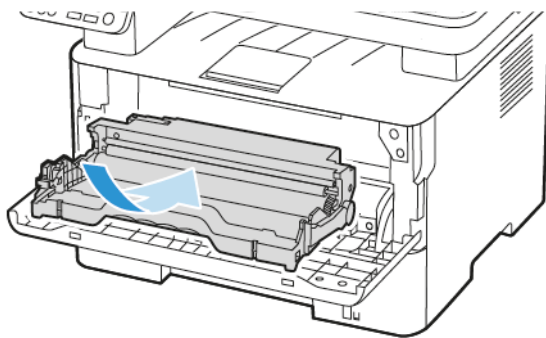

9. Luk lågen.

Udskiftning af billedenheden

1. Åbn frontlågen.

 **Advarsel:** For at undgå beskadigelse fra elektrostatisk afladning skal du trykke på en hvilken som helst ikke-tildækket metalramme på printeren, før du forsøger at få adgang til eller røre ved dele i printeren.

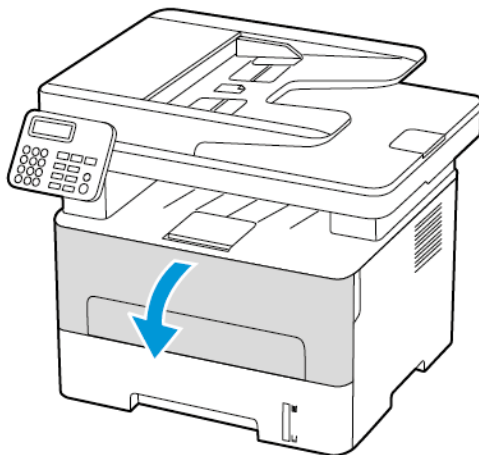

Vedligeholdelse af printeren

2. Fjern den brugte billedenhed.

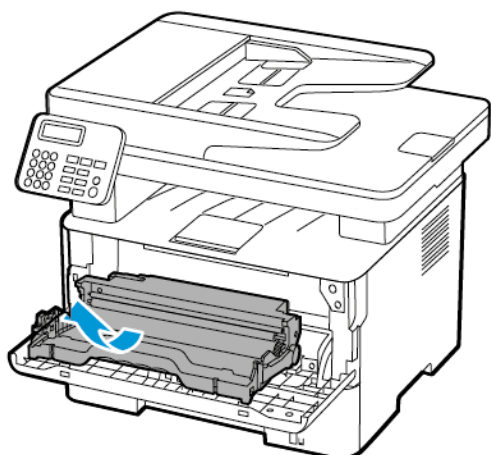

3. Fjern tonerpatronen fra den brugte billedenhed.

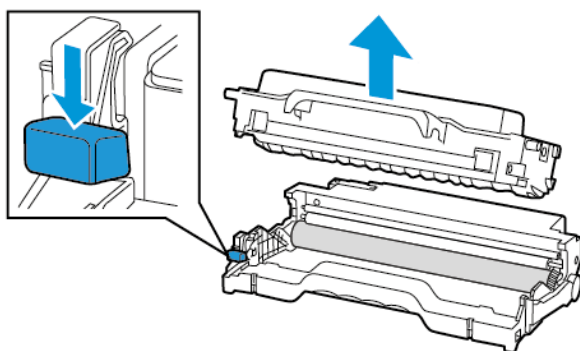

4. Pak den nye billedenhed ud, og indsæt derefter tonerpatronen.

 **Advarsel:** Billedenheden må ikke udsættes for direkte lys i mere end 10 minutter. Hvis produktet udsættes for lys i længere tid, kan det skabe problemer med udskriftskvaliteten.

 **Advarsel:** Undgå at berøre fotokonduktortromlen. Hvis du berører tromlen, kan det påvirke kvaliteten af fremtidige udskriftsopgaver.

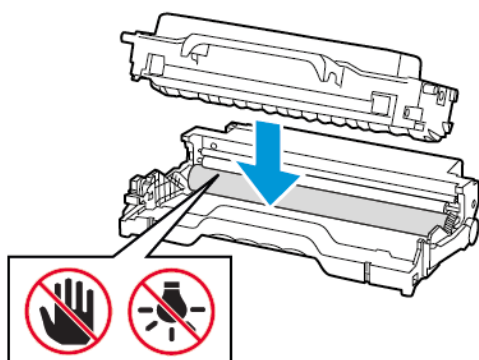

5. Indsæt den nye billedenhed.

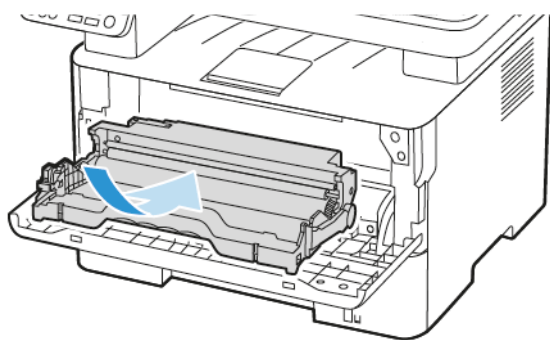

6. Luk lågen.

Rengøring af printerens dele

Rengøring af printeren

 **ADVARSEL—FARE FOR ELEKTRISK STØD:** Tag netledningen ud af stikkontakten, og fjern alle kabler fra printeren, før du går videre, for at reducere risikoen for elektrisk stød, når du skal rengøre printerens ydre.

- Udfør denne opgave med nogle måneders mellemrum.
 - Garantien dækker ikke skader på printeren, der er forårsaget af, at printeren håndteres forkert.
1. Sluk printeren, og tag derefter netledningen ud af stikkontakten.
 2. Fjern papir fra standardudfaldsbakken.
 3. Fjern støv, fnug og papirstumper omkring printeren med en blød børste eller en støvsuger.
 4. Aftør printerens yderside med en fugtig, blød, fnugfri klud.
 - Brug ikke husholdningsrengøringsmidler, da de kan beskadige printerens overflader.
 - Sørg for, at alle områder af printeren er tørre efter rengøringen.
 5. Sæt netledningen i stikkontakten, og tænd derefter for printeren.

 **ADVARSEL—RISIKO FOR PERSONSKADE:** Tilslut netledningen til en passende normeret og korrekt jordet stikkontakt, der er lettilgængelig og i nærheden af produktet, for at undgå risiko for brand eller elektrisk stød.

Rengøring af berøringskærm

 **ADVARSEL—FARE FOR ELEKTRISK STØD:** Tag netledningen ud af stikkontakten, og fjern alle kabler fra printeren, før du går videre, for at reducere risikoen for elektrisk stød, når du skal rengøre printerens ydre.

1. Sluk printeren, og tag derefter netledningen ud af stikkontakten.
2. Tør berøringskærmen af med en fugtig, blød og fnugfri.
 - Brug ikke husholdningsrengøringsmidler, da de kan beskadige berøringskærmen.
 - Sørg for, at berøringskærmen er tør efter rengøring.
3. Sæt netledningen i stikkontakten, og tænd derefter for printeren.

 **ADVARSEL—RISIKO FOR PERSONSKADE:** Tilslut netledningen til en passende normeret og korrekt jordet stikkontakt, der er lettilgængelig og i nærheden af produktet, for at undgå risiko for brand eller elektrisk stød.

Rengøring af scanneren

1. Åbn dækslet til scanneren.

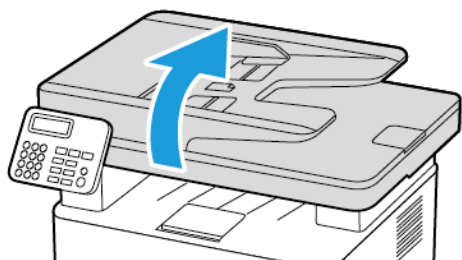

2. Tør følgende områder af med en fugtig, blød og fnugfri klud:
 - a. ADF-glaspladen

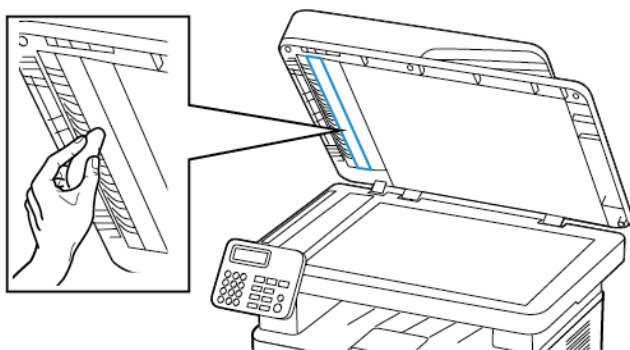

- b. Scannerens glasplade

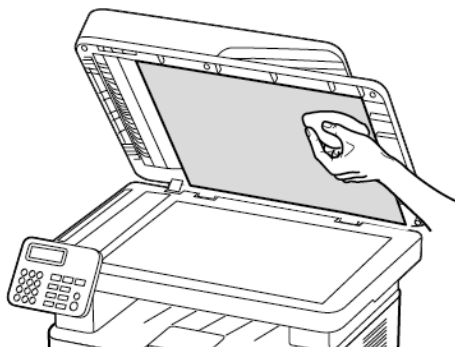

Vedligeholdelse af printeren

c. ADF-glasset

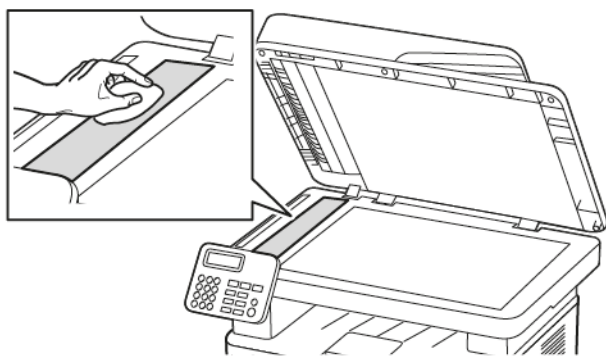

d. Scannerglasset

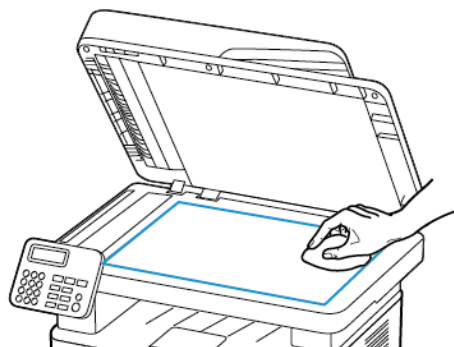

3. Luk dækslet til scanneren.

Besparelse af energi og papir

Konfiguration af indstillinger for strømsparetilstand

Dvaletilstand

1. På betjeningspanelet skal du vælge **Indstillinger > Enhed > Strømstyring > Timeouts > Dvaletilstand**.
For printere med et betjeningspanel, skal du trykke på knappen **OK**, når du har valgt hver menupunkt.
2. Angiv den tid, printeren forbliver inaktiv, før den skifter til dvaletilstand.

Dvaletilstand

1. På betjeningspanelet skal du vælge **Indstillinger > Enhed > Strømstyring > Timeouts > Dvaletimeout**.
For printere med et betjeningspanel, skal du trykke på knappen **OK**, når du har valgt hver menupunkt.
2. Indstil den tid, der går, før printeren går i dvaletilstand.
 - Sørg for at aktivere printeren fra dvaletilstand, før du sender en udskriftsopgave.
 - Hvis du vil aktivere printeren fra dvaletilstand, skal du trykke på afbryderknappen.
 - Den integrerede webserver er deaktiveret, når printeren er i dvaletilstand.

Justering af skærmens lysstyrke

 **Bemærk:** Denne indstilling er kun tilgængelig på visse printermodeller.

1. På startskærmen skal du trykke på **Indstillinger > Enhed > Præferencer**.
2. Juster indstillingen i menuen for skærmens lysstyrke.

Besparelse af forbrugsstoffer

- Udskriv på begge sider af papiret.

 **Bemærk:** Tosidet udskrivning er standardindstillingen i printerdriveren.

- Udskriv flere sider på et enkelt ark papir.
- Brug funktionen Vis udskrift for at se, hvordan dokumentet ser ud, inden du udskriver det.
- Udskriv én kopi af dokumentet for at kontrollere indholdet og formatet for eventuelle fejl.

Flytning af printeren til et andet sted

 **ADVARSEL—RISIKO FOR PERSONSKADE:** Hvis printeren vejer mere end 20 kg, skal der være to eller flere personer til at løfte den på forsvarlig vis.

 **ADVARSEL—RISIKO FOR PERSONSKADE:** For at undgå risiko for brand eller elektrisk stød skal du kun bruge den netledning, der leveres sammen med dette produkt, eller en erstatningsnetledning, som er godkendt af producenten.

 **ADVARSEL—RISIKO FOR PERSONSKADE:** Når du flytter printeren, skal du følge disse retningslinjer for at forebygge personskader eller skader på printeren:

- Sørg for, at alle låg, låger og papirmagasiner er lukket.
- Sluk printeren, og tag derefter netledningen ud af stikkontakten.
- Frakobl alle ledninger og kabler fra printeren.
- Hvis printeren har særskilte, gulvbaserede ekstramagasiner eller udfaldsbakker, der er fastgjort til den, skal du frakoble dem, før printeren flyttes.
- Hvis printeren har en base med hjul, så rul den forsigtigt til det nye sted. Vær forsigtig, når du passerer dørtrin og revner i gulvbelægningen.
- Hvis printeren ikke har en bund med hjul, men er konfigureret med valgfrie papirmagasiner eller udfaldsbakker, skal du fjerne magasinerne og løfte printeren af papirmagasinerne. Forsøg ikke at løfte printeren og andet tilbehør samtidig.
- Brug altid grebene på printeren til at løfte den.
- Hvis der bruges en vogn til at transportere printeren, skal den kunne støtte hele printerens underside.
- Hvis der bruges en vogn til at transportere hardware-tilbehør, skal den kunne støtte tilbehørets dimensioner.
- Sørg for, at printeren står oprejst.
- Undgå voldsomme rystelser.
- Undgå at holde fingrene under printeren, når du sætter den ned.
- Sørg for, at der er tilstrækkelig plads omkring printeren.

 **Bemærk:** Skader på printeren, der skyldes forkert håndtering, dækkes ikke af printerens garanti.

Fejlfinding af et problem

Dette kapitel indeholder:

• Problemer med udskriftskvalitet.....	196
• Problemer med udskrivning	197
• Printeren reagerer ikke.....	233
• Det var ikke muligt at læse flashdrevet	235
• Aktivering af USB-porten	236
• Problemer med netværksforbindelsen	237
• Problemer med forbrugsstoffer	240
• Udredning af papirstop	242
• Problemer med papirindføring	251
• Problemer med e-mail	255
• Problemer med fax	256
• Problemer med scanning	261
• Kontakt til kundesupport	270

Problemer med udskriftskvalitet

Find billedet, der minder om dit problem med udskriftskvaliteten, og klik derefter på linket nedenfor for at læse trinene for problemløsning.

- [Tomme eller hvide sider](#)
- [Mørk udskrift](#)
- [Tynde streger udskrives ikke korrekt](#)
- [Foldet eller krøllet papir](#)
- [Grå baggrund](#)
- [Vandrette lyse striber](#)
- [Forkerte margener](#)
- [Lys udskrift](#)
- [Meleret udskrift og pletter](#)
- [Papiret buer](#)
- [Udskrift er forvrænget eller skævt](#)
- [Gentagne fejl på udskrift](#)
- [Helt sorte sider](#)
- [Beskåret tekst eller billeder](#)
- [Toner gnides nemt af](#)
- [Lodrette mørke striber](#)
- [Lodrette mørke streger eller striber](#)
- [Lodrette mørke streger med manglende udskrift](#)
- [Lodrette hvide streger](#)
- [Lodrette lyse striber](#)

Problemer med udskrivning

Dårlig udskriftskvalitet

Tomme eller hvide sider



 **Bemærk:** Før du løser problemet, skal du udskrive kvalitetstestsiderne. Vælg **Indstillinger > Fejlfinding > Udskriv kvalitetstestsider** på betjeningspanelet. På printermodeller uden berøringsfølsom skærm skal du trykke på **OK** for at navigere gennem indstillingerne.

Handling	Ja	Nej
<p>Trin 1</p> <p>a. Kontroller, om der er sat en original og understøttet Xerox-tonerpatron i printeren.</p> <p>Hvis patronen ikke understøttes, skal du isætte en understøttet patron.</p> <p>b. Udskriv dokumentet.</p> <p>Udskriver printeren tomme eller hvide sider?</p>	Gå til trin 2.	Problemet er løst.
<p>Trin 2</p> <p>a. Fjern billedenheden.</p> <p>Billedenheden må ikke udsættes for direkte lys i mere end 10 minutter. Hvis produktet udsættes for lys i længere tid, kan det skabe problemer med udskriftskvaliteten.</p> <p>Undgå at berøre fotokonduktortromlen under billedenheden. Hvis du berører tromlen, kan det påvirke kvaliteten af fremtidige udskriftsopgaver.</p> <p>b. Undersøg billedenheden for at se, om der er tegn på beskadigelse.</p>	Gå til trin 3.	Problemet er løst.

Fejlfinding af et problem

Handling	Ja	Nej
<p>Sørg for, at fotokonduktortromlens kontakt ikke er bøjet og er korrekt isat.</p> <p>c. Ryst billedenheden grundigt for at fordele toneren.</p> <p>d. Indsæt billedenheden.</p> <p>e. Udskriv dokumentet.</p> <p>Udskriver printeren tomme eller hvide sider?</p>		
<p>Trin 3</p> <p>Udskift tonerpatronen.</p> <p>Udskriver printeren tomme eller hvide sider?</p>	Gå til trin 4.	Problemet er løst.
<p>Trin 4</p> <p>Udskift billedenheden.</p> <p>Udskriver printeren tomme eller hvide sider?</p>	Se Kontakt til kundesupport .	Problemet er løst.

Mørk udskrift

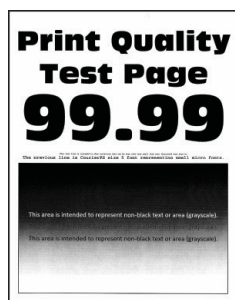

Bemærk: Før du løser problemet, skal du udskrive kvalitetstestsiderne. Vælg **Indstillinger > Fejlfinding > Udskriv kvalitetstestsider** på betjeningspanelet. På printermodeller uden berøringfølsom skærm skal du trykke på **OK** for at navigere gennem indstillingerne.

Handling	Ja	Nej
<p>Trin 1</p> <p>a. Kontroller, om der er sat en original og understøttet Xerox-tonerpatron i printeren.</p> <p>Hvis patronen ikke understøttes, skal du isætte en understøttet patron.</p> <p>b. Udskriv dokumentet.</p> <p>Er udskriften mørk?</p>	Gå til trin 2.	Problemet er løst.
<p>Trin 2</p> <p>a. Sluk for printeren, og vent ca. 10 sekunder. Tænd derefter printeren igen.</p> <p>b. Reducer tonertæthedsgraden.</p> <p>På betjeningspanelet skal du vælge:</p> <p>Indstillinger > Udskriv > Kvalitet > Tonertæthed</p> <p>c. Udskriv dokumentet.</p> <p>Er udskriften mørk?</p>	Gå til trin 3.	Problemet er løst.
<p>Trin 3</p> <p>a. Afhængigt af dit operativsystem skal du angive papirtypen i Udskriftsindstillinger eller i dialogboksen Udskriv.</p> <ul style="list-style-type: none"> • Sørg for, at indstillingen stemmer overens med det papir, der er lagt i. • Du kan også ændre indstillingerne på printerens betjeningspanel. Gå til Indstillinger > Papir > Konfiguration af papirmagasin > Papirformat/type. <p>b. Udskriv dokumentet.</p> <p>Er udskriften mørk?</p>	Gå til trin 4.	Problemet er løst.
<p>Trin 4</p> <p>Kontroller, om papiret har struktur eller ru overflade.</p> <p>Udskriver du på papir med struktur eller ru overflade?</p>	Gå til trin 5.	Gå til trin 6.

Fejlfinding af et problem

Handling	Ja	Nej
<p>Trin 5</p> <p>a. Udskift struktureret papir med almindeligt papir. b. Udskriv dokumentet.</p> <p>Er udskriften mørk?</p>	Gå til trin 6.	Problemet er løst.
<p>Trin 6</p> <p>a. Ilæg papir fra en ny pakke.</p> <p>Papiret bliver fugtigt pga. høj luftfugtighed. Opbevar papiret i den originale indpakning, indtil det skal bruges.</p> <p>b. Udskriv dokumentet.</p> <p>Er udskriften mørk?</p>	Gå til trin 7.	Problemet er løst.
<p>Trin 7</p> <p>a. Fjern billedenheden, og indsæt den igen.</p> <p>Billedenheden må ikke udsættes for direkte lys i mere end 10 minutter. Hvis produktet udsættes for lys i længere tid, kan det skabe problemer med udskriftskvaliteten.</p> <p>Undgå at berøre fotokonduktortromlen under billedenheden. Hvis du berører tromlen, kan det påvirke kvaliteten af fremtidige udskriftsopgaver.</p> <p>b. Udskriv dokumentet.</p> <p>Er udskriften mørk?</p>	Gå til trin 8.	Problemet er løst.
<p>Trin 8</p> <p>a. Udskift billedenheden. b. Udskriv dokumentet.</p> <p>Er udskriften mørk?</p>	Se Kontakt til kundesupport .	Problemet er løst.

Tynde streger udskrives ikke korrekt

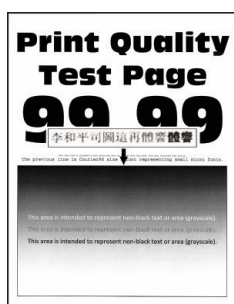

 **Bemærk:** Før du løser problemet, skal du udskrive kvalitetstestsiderne. Vælg **Indstillinger > Fejlfinding > Udskriv kvalitetstestsider** på betjeningspanelet. På printermodeller uden berøringfølsom skærm skal du trykke på **OK** for at navigere gennem indstillingerne.

Handling	Ja	Nej
<p>Trin 1</p> <p>a. Kontroller, om der er sat en original og understøttet Xerox-tonerpatron i printeren.</p> <p>Hvis patronen ikke understøttes, skal du isætte en understøttet patron.</p> <p>b. Udskriv dokumentet.</p> <p>Udskrives tynde streger ikke korrekt?</p>	<p>Gå til trin 2.</p>	<p>Problemet er løst.</p>
<p>Trin 2</p> <p>a. Øg tonertæthed.</p> <p>På betjeningspanelet skal du vælge: Indstillinger > Udskriv > Kvalitet > Tonertæthed</p> <p>b. Udskriv dokumentet.</p> <p>Udskrives tynde streger ikke korrekt?</p>	<p>Se Kontakt til kundesupport.</p>	<p>Problemet er løst.</p>

Foldet eller krøllet papir

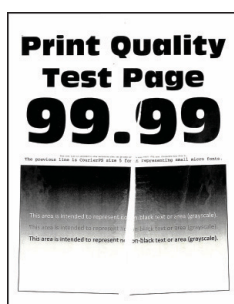

-  **Bemærk:** Før du løser problemet, skal du udskrive kvalitetstestsiderne. Vælg **Indstillinger > Fejlfinding > Udskriv kvalitetstestsider** på betjeningspanelet. På printermodeller uden berøringsfølsom skærm skal du trykke på **OK** for at navigere gennem indstillingerne.

Handling	Ja	Nej
<p>Trin 1</p> <p>a. Kontroller, om der er sat en original og understøttet Xerox-tonerpatron i printeren.</p> <p>Hvis patronen ikke understøttes, skal du isætte en understøttet patron.</p> <p>b. Udskriv dokumentet.</p> <p>Er papiret foldet eller krøllet?</p>	<p>Gå til trin 2.</p>	<p>Problemet er løst.</p>
<p>Trin 2</p> <p>a. Ilæg papir fra en ny pakke.</p> <p>Papiret bliver fugtigt pga. høj luftfugtighed. Opbevar papiret i den originale indpakning, indtil det skal bruges.</p> <p>b. Udskriv dokumentet.</p> <p>Er papiret foldet eller krøllet?</p>	<p>Gå til trin 3.</p>	<p>Problemet er løst.</p>
<p>Trin 3</p> <p>a. Afhængigt af dit operativsystem skal du angive papirtypen i Udskriftsindstillinger eller i dialogboksen Udskriv.</p> <ul style="list-style-type: none"> • Sørg for, at indstillingen stemmer overens med det papir, der er lagt i. • Du kan også ændre indstillingen via printerens betjeningspanel. Gå til Indstillinger > Papir > Konfiguration af papirmagasin > Papirformat/type. <p>b. Udskriv dokumentet.</p> <p>Er papiret foldet eller krøllet?</p>	<p>Se Kontakt til kundesupport.</p>	<p>Problemet er løst.</p>

Grå baggrund

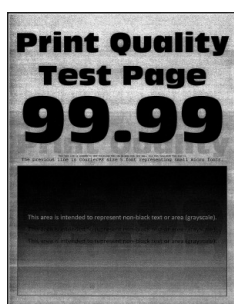

 **Bemærk:** Før du løser problemet, skal du udskrive kvalitetstestsiderne. Vælg **Indstillinger > Fejlfinding > Udskriv kvalitetstestsider** på betjeningspanelet. På printermodeller uden berøringfølsom skærm skal du trykke på **OK** for at navigere gennem indstillingerne.

Handling	Ja	Nej
<p>Trin 1</p> <p>a. Sluk for printeren, og vent 10 sekunder.</p> <p>b. Reducer tonertæthedegrad.</p> <p>På betjeningspanelet skal du vælge: Indstillinger > Udskriv > Kvalitet > Tonertæthed</p> <p>c. Udskriv dokumentet.</p> <p>Forekommer der en grå baggrund på udskrifterne?</p>	Gå til trin 2.	Problemet er løst.
<p>Trin 2</p> <p>a. Kontroller, om der er sat en original og understøttet Xerox-tonerpatron i printeren.</p> <p>Hvis patronen ikke understøttes, skal du installere en understøttet patron.</p> <p>b. Udskriv dokumentet.</p> <p>Forekommer der en grå baggrund på udskrifterne?</p>	Gå til trin 3.	Problemet er løst.
<p>Trin 3</p> <p>a. Afhængigt af dit operativsystem skal du angive papirtypen i Udskriftsindstillinger eller i dialogboksen Udskriv.</p> <ul style="list-style-type: none"> • Sørg for, at indstillingen stemmer overens med det papir, der er lagt i. • Du kan også ændre indstillingen via printerens 	Gå til trin 4.	Problemet er løst.

Handling	Ja	Nej
<p>betjeningspanel. Gå til Indstillinger > Papir > Konfiguration af papirmagasin > Papirformat/type.</p> <p>b. Udskriv dokumentet.</p> <p>Forekommer der en grå baggrund på udskrifterne?</p>		
<p>Trin 4</p> <p>a. Fjern billedenheden, og indsæt den igen.</p> <p>Billedenheden må ikke udsættes for direkte lys i mere end 10 minutter. Hvis produktet udsættes for lys i længere tid, kan det skabe problemer med udskriftskvaliteten.</p> <p>Undgå at berøre fotokonduktortromlen under billedenheden. Hvis du berører tromlen, kan det påvirke kvaliteten af fremtidige udskriftsopgaver.</p> <p>b. Udskriv dokumentet.</p> <p>Forekommer der en grå baggrund på udskrifterne?</p>	<p>Gå til trin 5.</p>	<p>Problemet er løst.</p>
<p>Trin 5</p> <p>a. Opdater printerfirmware. For flere oplysninger henvises der til Opdatering af firmware</p> <p>b. Udskriv dokumentet.</p> <p>Forekommer der en grå baggrund på udskrifterne?</p>	<p>Gå til trin 6.</p>	<p>Problemet er løst.</p>
<p>Trin 6</p> <p>a. Udskift billedenheden.</p> <p>b. Udskriv dokumentet.</p> <p>Forekommer der en grå baggrund på udskrifterne?</p>	<p>Se Kontakt til kundesupport.</p>	<p>Problemet er løst.</p>

Forkerte margener



Handling	Ja	Nej
<p>Trin 1</p> <p>a. Juster papirstyrene til den korrekte position for det papir, der er lagt i.</p> <p>b. Udskriv dokumentet.</p> <p>Er margenerne korrekte?</p>	<p>Problemet er løst.</p>	<p>Gå til trin 2.</p>
<p>Trin 2</p> <p>a. Indstil papirformatet.</p> <p>På betjeningspanelet skal du vælge: Indstillinger > Papir > Magasinkonfiguration > Papirformat/type</p> <p>b. Udskriv dokumentet.</p> <p>Er margenerne korrekte?</p>	<p>Problemet er løst.</p>	<p>Gå til trin 3.</p>
<p>Trin 3</p> <p>a. Afhængigt af dit operativsystem skal du angive papirformatet enten under Udskriftsindstillinger eller i dialogboksen Udskriv.</p> <p>Sørg for, at indstillingen stemmer overens med det papir, der er lagt i.</p> <p>b. Udskriv dokumentet.</p> <p>Er margenerne korrekte?</p>	<p>Problemet er løst.</p>	<p>Se Kontakt til kundesupport.</p>

Lys udskrift

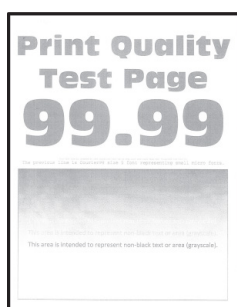

 **Bemærk:** Før du løser problemet, skal du udskrive kvalitetstestsiderne. Vælg **Indstillinger > Fejlfinding > Udskriv kvalitetstestsider** på betjeningspanelet. På printermodeller uden berøringfølsom skærm skal du trykke på **OK** for at navigere gennem indstillingerne.

Handling	Ja	Nej
<p>Trin 1</p> <p>a. Kontroller, om der er sat en original og understøttet Xerox-tonerpatron i printeren.</p> <p>Hvis patronen ikke understøttes, skal du isætte en understøttet patron.</p> <p>b. Udskriv dokumentet.</p> <p>Er udskriften lys?</p>	Gå til trin 2.	Problemet er løst.
<p>Trin 2</p> <p>a. Sluk for printeren, og vent ca. 10 sekunder. Tænd derefter printeren igen.</p> <p>b. Øg tonertæthed.</p> <p>På betjeningspanelet skal du vælge: Indstillinger > Udskriv > Kvalitet > Tonertæthed</p> <p>c. Udskriv dokumentet.</p> <p>Er udskriften lys?</p>	Gå til trin 3.	Problemet er løst.
<p>Trin 3</p> <p>a. Afhængigt af dit operativsystem skal du angive papirtypen i Udskriftsindstillinger eller i dialogboksen Udskriv.</p> <ul style="list-style-type: none"> • Sørg for, at indstillingen stemmer overens med det papir, der er lagt i. • Du kan også ændre indstillingerne på printerens betjeningspanel. Gå til 	Gå til trin 4.	Problemet er løst.

Fejlfinding af et problem

Handling	Ja	Nej
<p>Indstillinger > Papir > Konfiguration af papirmagasin > Papirformat/type.</p> <p>b. Udskriv dokumentet.</p> <p>Er udskriften lys?</p>		
<p>Trin 4</p> <p>a. Afhængigt af dit operativsystem skal du angive udskriftsopløsningen i Udskriftsindstillinger eller i dialogboksen Udskriv.</p> <p>b. Indstil opløsningen til 600 dpi.</p> <p>c. Udskriv dokumentet.</p> <p>Er udskriften lys?</p>	Gå til trin 5.	Problemet er løst.
<p>Trin 5</p> <p>a. Fjern billedenheden.</p> <p>Billedenheden må ikke udsættes for direkte lys i mere end 10 minutter. Hvis produktet udsættes for lys i længere tid, kan det skabe problemer med udskriftskvaliteten.</p> <p>Undgå at berøre fotokonduktortromlen under billedenheden. Hvis du berører tromlen, kan det påvirke kvaliteten af fremtidige udskriftsopgaver.</p> <p>b. Ryst billedenheden grundigt for at fordele toneren.</p> <p>c. Indsæt billedenheden.</p> <p>d. Sluk for printeren, og vent 10 sekunder.</p> <p>e. Udskriv dokumentet.</p> <p>Er udskriften lys?</p>	Gå til trin 6.	Problemet er løst.

Handling	Ja	Nej
<p>Trin 6</p> <p>a. Kontroller tonerpatronens status.</p> <p>På betjeningspanelet skal du vælge: Indstillinger > Rapporter > Enhed > Enhedsstatistik</p> <p>b. Kontroller tonerpatronens status i afsnittet Oplysninger om forbrugsstoffer på de udskrevne sider.</p> <p>Er tonerpatronen snart opbrugt?</p>	<p>Gå til trin 7.</p>	<p>Se Kontakt til kundesupport.</p>
<p>Trin 7</p> <p>a. Udskift tonerpatronen.</p> <p>b. Udskriv dokumentet.</p> <p>Er udskriften lys?</p>	<p>Se Kontakt til kundesupport.</p>	<p>Problemet er løst.</p>

Meleret udskrift og pletter

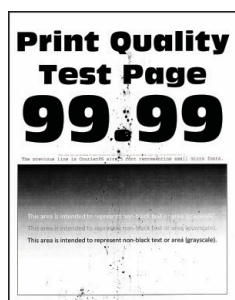

-  **Bemærk:** Før du løser problemet, skal du udskrive kvalitetstestsiderne. Vælg **Indstillinger > Fejlfinding > Udskriv kvalitetstestsider** på betjeningspanelet. På printermodeller uden berøringsfølsom skærm skal du trykke på **OK** for at navigere gennem indstillingerne.

Fejlfinding af et problem

Handling	Ja	Nej
Trin 1 a. Kontroller, om der er sat en original og understøttet Xerox-tonerpatron i printeren. Hvis patronen ikke understøttes, skal du isætte en understøttet patron. b. Udskriv dokumentet. Er udskriften plettet?	Gå til trin 2.	Problemet er løst.
Trin 2 Kontrollér, om printeren forurener med lækket toner. Lækker printeren ikke toner?	Gå til trin 3.	Se Kontakt til kundesupport .
Trin 3 a. Kontroller billedenhedens status. På betjeningspanelet skal du vælge: Indstillinger > Rapporter > Enhed > Enhedsstatistik b. Fra afsnittet Oplysninger om forbrugstoffer i de udskrevne sider skal du kontrollere status for billedenheden. Er billedenheden snart opbrugt?	Gå til trin 4.	Kontakt Kontakt til kundesupport .
Trin 4 a. Udskift billedenheden. b. Udskriv dokumentet. Er udskriften plettet?	Kontakt Kontakt til kundesupport .	Problemet er løst.

Papiret buer



Handling	Ja	Nej
<p>Trin 1</p> <p>a. Kontroller, om det ilagte papir understøttes.</p> <p>Hvis papiret ikke understøttes, skal du ilægge en understøttet papirtype.</p> <p>b. Udskriv dokumentet.</p> <p>Er papiret buet?</p>	Gå til trin 2.	Problemet er løst.
<p>Trin 2</p> <p>a. Kontroller, om der er sat en original og understøttet Xerox-tonerpatron i printeren.</p> <p>Hvis patronen ikke understøttes, skal du isætte en understøttet patron.</p> <p>b. Udskriv dokumentet.</p> <p>Er papiret buet?</p>	Gå til trin 3.	Problemet er løst.
<p>Trin 3</p> <p>a. Juster styrene i magasinet til den korrekte position for det papir, der er lagt i.</p> <p>b. Udskriv dokumentet.</p> <p>Er papiret buet?</p>	Gå til trin 4.	Problemet er løst.
<p>Trin 4</p> <p>a. Afhængigt af dit operativsystem skal du angive papirformat og papirtype enten under Udskriftsindstillinger eller i dialogboksen Udskriv.</p> <ul style="list-style-type: none"> • Sørg for, at indstillingerne passer til det ilagte papir. • Du kan også ændre indstillingerne på printerens betjeningspanel. Gå til Indstillinger > Papir > Konfiguration af papirmagasin > Papirformat/type. På printermodeller uden berøringsfølsom skærm skal du trykke på OK for at navigere gennem indstillingerne. <p>b. Udskriv dokumentet.</p>	Gå til trin 5.	Problemet er løst.

Fejlfinding af et problem

Handling	Ja	Nej
Er papiret buet?		
Trin 5 a. Tag papiret ud, vend det om, og læg det i igen. b. Udskriv dokumentet. Er papiret buet?	Gå til trin 6.	Problemet er løst.
Trin 6 a. Ilæg papir fra en ny pakke. Papiret bliver fugtigt pga. høj luftfugtighed. Opbevar papiret i den originale indpakning, indtil det skal bruges. b. Udskriv dokumentet. Er papiret buet?	Se Kontakt til kundesupport .	Problemet er løst.

Udskrift er forvrænget eller skævt



 **Bemærk:** Før du løser problemet, skal du udskrive kvalitetstestsiderne. Vælg **Indstillinger > Fejlfinding > Udskriv kvalitetstestsider** på betjeningspanelet. På printermodeller uden berøringfølsom skærm skal du trykke på **OK** for at navigere gennem indstillingerne.

Handling	Ja	Nej
Trin 1 a. Juster styrene i magasinet til den korrekte position for det papir, der er lagt i. b. Udskriv dokumentet. Er udskriften forvrænget eller skævt?	Gå til trin 2.	Problemet er løst.
Trin 2 a. Ilæg papir fra en ny pakke.	Gå til trin 3.	Problemet er løst.

Handling	Ja	Nej
<p>Papiret bliver fugtigt pga. høj luftfugtighed. Opbevar papiret i den originale indpakning, indtil det skal bruges.</p> <p>b. Udskriv dokumentet.</p> <p>Er udskriften forvrænget eller skæv?</p>		
<p>Trin 3</p> <p>a. Kontroller, om det ilagte papir understøttes.</p> <p>Hvis papiret ikke understøttes, skal du ilægge en understøttet papirtype.</p> <p>b. Udskriv dokumentet.</p> <p>Er udskriften forvrænget eller skæv?</p>	<p>Se Kontakt til kundesupport.</p>	<p>Problemet er løst.</p>
<p>Trin 4</p> <p>a. Ved tosidet udskrivning skal du kontrollere, om indstillingen for papirformat i dupleksenheden er indstillet korrekt.</p> <p>Formaterne Letter, Legal, Oficio eller Folio skal være angivet til Letter.</p> <p>b. Udskriv dokumentet.</p> <p>Er udskriften forvrænget eller skæv?</p>	<p>Se Kontakt til kundesupport.</p>	<p>Problemet er løst.</p>

Helt sorte sider





Bemærk: Før du løser problemet, skal du udskrive kvalitetstestsiderne. Vælg **Indstillinger** > **Fejlfinding** > **Udskriv kvalitetstestsider** på betjeningspanelet. På printermodeller uden berøringsfølsom skærm skal du trykke på **OK** for at navigere gennem indstillingerne.

Fejlfinding af et problem

Handling	Ja	Nej
<p>Trin 1</p> <p>a. Kontroller, om der er sat en original og understøttet Xerox-tonerpatron i printeren.</p> <p>Hvis patronen ikke understøttes, skal du installere en understøttet patron.</p> <p>b. Udskriv dokumentet.</p> <p>Udskriver printeren helt sorte sider?</p>	Gå til trin 2.	Problemet er løst.
<p>Trin 2</p> <p>a. Fjern billedenheden, og indsæt den igen.</p> <p>Billedenheden må ikke udsættes for direkte lys i mere end 10 minutter. Hvis produktet udsættes for lys i længere tid, kan det skabe problemer med udskriftskvaliteten.</p> <p>Undgå at berøre fotokonduktortromlen under billedenheden. Hvis du berører tromlen, kan det påvirke kvaliteten af fremtidige udskriftsopgaver.</p> <p>b. Udskriv dokumentet.</p> <p>Udskriver printeren helt sorte sider?</p>	Gå til trin 3.	Problemet er løst.
<p>Trin 3</p> <p>Undersøg billedenheden for at se, om der er tegn på beskadigelse.</p> <p>Sørg for, at fotokonduktortromlens kontakt ikke er bøjet og er korrekt isat.</p> <p>Er billedenheden ikke beskadiget?</p>	Se Kontakt til kundesupport .	Gå til trin 4.
<p>Trin 4</p> <p>a. Udskift billedenheden.</p> <p>b. Udskriv dokumentet.</p> <p>Udskriver printeren helt sorte sider?</p>	Kontakt Kontakt til kundesupport .	Problemet er løst.

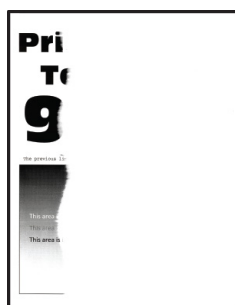
Beskåret tekst eller billeder



 **Bemærk:** Før du løser problemet, skal du udskrive kvalitetstestsiderne. Vælg **Indstillinger > Fejlfinding > Udskriv kvalitetstestsider** på betjeningspanelet. På printermodeller uden berøringfølsom skærm skal du trykke på **OK** for at navigere gennem indstillingerne.

Handling	Ja	Nej
<p>Trin 1</p> <p>a. Kontroller, om der er sat en original og understøttet Xerox-tonerpatron i printeren.</p> <p>Hvis patronen ikke understøttes, skal du installere en understøttet patron.</p> <p>b. Udskriv dokumentet.</p> <p>Er tekst eller billeder beskåret?</p>	Gå til trin 2.	Problemet er løst.
<p>Trin 2</p> <p>a. Fjern billedenheden, og indsæt den igen.</p> <p>Billedenheden må ikke udsættes for direkte lys i mere end 10 minutter. Hvis produktet udsættes for lys i længere tid, kan det skabe problemer med udskriftskvaliteten.</p> <p>Undgå at berøre fotokonduktortromlen under billedenheden. Hvis du berører tromlen, kan det påvirke kvaliteten af fremtidige udskriftsopgaver.</p> <p>b. Udskriv dokumentet.</p> <p>Er tekst eller billeder beskåret?</p>	Gå til trin 3.	Problemet er løst.
<p>Trin 3</p> <p>a. Udskift billedenheden.</p> <p>b. Udskriv dokumentet.</p> <p>Er tekst eller billeder beskåret?</p>	Se Kontakt til kundesupport .	Problemet er løst.

Toner gnides nemt af

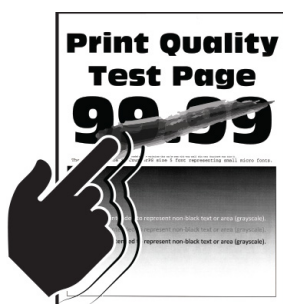

 **Bemærk:** Før du løser problemet, skal du udskrive kvalitetstestsiderne. Vælg **Indstillinger > Fejlfinding > Udskriv kvalitetstestsider** på betjeningspanelet. På printermodeller uden berøringfølsom skærm skal du trykke på **OK** for at navigere gennem indstillingerne.

Handling	Ja	Nej
<p>Trin 1</p> <p>a. Kontroller, om der er sat en original og understøttet Xerox-tonerpatron i printeren.</p> <p>Hvis patronen ikke understøttes, skal du installere en understøttet patron.</p> <p>b. Udskriv dokumentet.</p> <p>Gnides toneren nemt af?</p>	<p>Gå til trin 2.</p>	<p>Problemet er løst.</p>
<p>Trin 2</p> <p>a. Afhængigt af dit operativsystem skal du angive papirtypen i Udskriftsindstillinger eller i dialogboksen Udskriv.</p> <ul style="list-style-type: none"> • Sørg for, at indstillingen stemmer overens med det papir, der er lagt i. • Du kan også ændre indstillingerne på printerens betjeningspanel. Gå til Indstillinger > Papir > Konfiguration af papirmagasin > Papirformat/type. <p>b. Udskriv dokumentet.</p> <p>Gnides toneren nemt af?</p>	<p>Se Kontakt til kundesupport.</p>	<p>Problemet er løst.</p>

Vandrette lyse striber

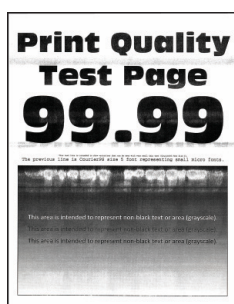



-  **Bemærk:** Før du løser problemet, skal du udskrive kvalitetstestsiderne. Vælg **Indstillinger > Fejlfinding > Udskriv kvalitetstestsider** på betjeningspanelet. På printermodeller uden berøringfølsom skærm skal du trykke på **OK** for at navigere gennem indstillingerne.

Fejlfinding af et problem

Handling	Ja	Nej
<p>Trin 1</p> <p>a. Kontroller, om der er sat en original og understøttet Xerox-tonerpatron i printeren.</p> <p>Hvis patronen ikke understøttes, skal du isætte en understøttet patron.</p> <p>b. Udskriv dokumentet.</p> <p>Forekommer der vandrette lyse striber på udskrifterne?</p>	Gå til trin 2.	Problemet er løst.
<p>Trin 2</p> <p>a. Fjern billedenheden, og indsæt den igen.</p> <p>Billedenheden må ikke udsættes for direkte lys i mere end 10 minutter. Hvis produktet udsættes for lys i længere tid, kan det skabe problemer med udskriftskvaliteten.</p> <p>Undgå at berøre fotokonduktortromlen under billedenheden. Hvis du berører tromlen, kan det påvirke kvaliteten af fremtidige udskriftsopgaver.</p> <p>b. Udskriv dokumentet.</p> <p>Forekommer der vandrette lyse striber på udskrifterne?</p>	Gå til trin 3.	Problemet er løst.
<p>Trin 3</p> <p>a. Udskift billedenheden.</p> <p>b. Udskriv dokumentet.</p> <p>Forekommer der vandrette lyse striber på udskrifterne?</p>	Se Kontakt til kundesupport .	Problemet er løst.

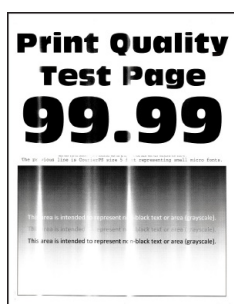
Lodrette lyse striber



 **Bemærk:** Før du løser problemet, skal du udskrive kvalitetstestsiderne. Vælg **Indstillinger > Fejlfinding > Udskriv kvalitetstestsider** på betjeningspanelet. På printermodeller uden berøringfølsom skærm skal du trykke på **OK** for at navigere gennem indstillingerne.

Handling	Ja	Nej
<p>Trin 1</p> <p>a. Kontroller, om der er sat en original og understøttet Xerox-tonerpatron i printeren.</p> <p>Hvis patronen ikke understøttes, skal du isætte en understøttet patron.</p> <p>b. Udskriv dokumentet.</p> <p>Forekommer der lodrette lyse striber på udskrifterne?</p>	Gå til trin 2.	Problemet er løst.
<p>Trin 2</p> <p>a. Kontroller tonerpatronens status.</p> <p>På betjeningspanelet skal du vælge: Indstillinger > Rapporter > Enhed > Enhedsstatistik</p> <p>b. Kontroller tonerpatronens status i afsnittet Oplysninger om forbrugsstoffer på de udskrevne sider.</p> <p>Forekommer der lodrette lyse striber på udskrifterne?</p>	Gå til trin 3.	Problemet er løst.
<p>Trin 3</p> <p>a. Udskift tonerpatronen.</p> <p>b. Udskriv dokumentet.</p> <p>Forekommer der lodrette lyse striber på udskrifterne?</p>	Se Kontakt til kundesupport .	Problemet er løst.

Lodrette hvide streger



 **Bemærk:** Før du løser problemet, skal du udskrive kvalitetstestsiderne. Vælg **Indstillinger > Fejlfinding > Udskriv kvalitetstestsider** på betjeningspanelet. På printermodeller uden berøringfølsom skærm skal du trykke på **OK** for at navigere gennem indstillingerne.

Handling	Ja	Nej
<p>Trin 1</p> <p>a. Kontroller, om der er sat en original og understøttet Xerox-tonerpatron i printerens.</p> <p>Hvis patronen ikke understøttes, skal du isætte en understøttet patron.</p> <p>b. Udskriv dokumentet.</p> <p>Forekommer der lodrette hvide streger på udskrifterne?</p>	<p>Gå til trin 2.</p>	<p>Problemet er løst.</p>
<p>Trin 2</p> <p>a. Afhængigt af dit operativsystem skal du angive papirtypen i Udskriftsindstillinger eller i dialogboksen Udskriv.</p> <ul style="list-style-type: none"> • Sørg for, at indstillingen stemmer overens med det papir, der er lagt i. • Du kan også ændre indstillingerne på printerens betjeningspanel. Gå til Indstillinger > Papir > Konfiguration af papirmagasin > Papirformat/type. <p>b. Udskriv dokumentet.</p> <p>Forekommer der lodrette hvide streger på udskrifterne?</p>	<p>Se Kontakt til kundesupport.</p>	<p>Problemet er løst.</p>

Lodrette mørke striber

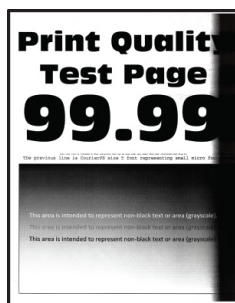

 **Bemærk:** Før du løser problemet, skal du udskrive kvalitetstestsiderne. Vælg **Indstillinger > Fejlfinding > Udskriv kvalitetstestsider** på betjeningspanelet. På printermodeller uden berøringfølsom skærm skal du trykke på **OK** for at navigere gennem indstillingerne.

Fejlfinding af et problem

Handling	Ja	Nej
<p>Trin 1</p> <p>a. Kontroller, om der er sat en original og understøttet Xerox-tonerpatron i printeren.</p> <p>Hvis patronen ikke understøttes, skal du installere en understøttet patron.</p> <p>b. Udskriv dokumentet.</p> <p>Forekommer der lodrette mørke striber på udskrifterne?</p>	Gå til trin 2.	Problemet er løst.
<p>Trin 2</p> <p>a. Fjern billedenheden, og indsæt den igen.</p> <p>Billedenheden må ikke udsættes for direkte lys i mere end 10 minutter. Hvis produktet udsættes for lys i længere tid, kan det skabe problemer med udskriftskvaliteten.</p> <p>Undgå at berøre fotokonduktortromlen under billedenheden. Hvis du berører tromlen, kan det påvirke kvaliteten af fremtidige udskriftsopgaver.</p> <p>b. Udskriv dokumentet.</p> <p>Forekommer der lodrette mørke striber på udskrifterne?</p>	Gå til trin 3.	Problemet er løst.
<p>Trin 3</p> <p>a. Kontroller, om der trænger stærkt lys ind fra højre side af printeren, og flyt printeren, hvis det er nødvendigt.</p> <p>b. Udskriv dokumentet.</p> <p>Forekommer der lodrette mørke striber på udskrifterne?</p>	Se Kontakt til kundesupport .	Problemet er løst.

Lodrette mørke streger eller striber





-  **Bemærk:** Før du løser problemet, skal du udskrive kvalitetstestsiderne. Vælg **Indstillinger > Fejlfinding > Udskriv kvalitetstestsider** på betjeningspanelet. På printermodeller uden berøringsfølsom skærm skal du trykke på **OK** for at navigere gennem indstillingerne.

Fejlfinding af et problem

Handling	Ja	Nej
<p>Trin 1</p> <p>a. Kontroller, om der er sat en original og understøttet Xerox-tonerpatron i printeren.</p> <p>Hvis patronen ikke understøttes, skal du installere en understøttet patron.</p> <p>b. Udskriv dokumentet.</p> <p>Forekommer der lodrette mørke linjer eller streger på udskrifterne?</p>	Gå til trin 2.	Problemet er løst.
<p>Trin 2</p> <p>a. Fjern billedenheden, og installer den igen.</p> <p>Billedenheden må ikke udsættes for direkte lys i mere end 10 minutter. Hvis produktet udsættes for lys i længere tid, kan det skabe problemer med udskriftskvaliteten.</p> <p>Undgå at berøre fotokonduktortromlen under billedenheden. Hvis du berører tromlen, kan det påvirke kvaliteten af fremtidige udskriftsopgaver.</p> <p>b. Udskriv dokumentet.</p> <p>Forekommer der lodrette mørke linjer eller streger på udskrifterne?</p>	Gå til trin 3.	Problemet er løst.
<p>Trin 3</p> <p>a. Udskift billedenheden.</p> <p>b. Udskriv dokumentet.</p> <p>Forekommer der lodrette mørke linjer eller streger på udskrifterne?</p>	Se Kontakt til kundesupport .	Problemet er løst.

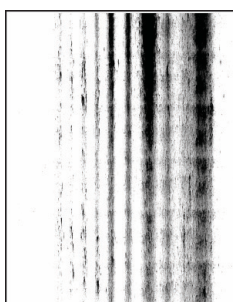
Lodrette mørke streger med manglende udskrift



 **Bemærk:** Før du løser problemet, skal du udskrive kvalitetstestsiderne. Vælg **Indstillinger > Fejlfinding > Udskriv kvalitetstestsider** på betjeningspanelet. På printermodeller uden berøringfølsom skærm skal du trykke på **OK** for at navigere gennem indstillingerne.

Handling	Ja	Nej
<p>Trin 1</p> <p>a. Fjern billedenheden, og indsæt den igen.</p> <p>Billedenheden må ikke udsættes for direkte lys i mere end 10 minutter. Hvis produktet udsættes for lys i længere tid, kan det skabe problemer med udskriftskvaliteten.</p> <p>Undgå at berøre fotokonduktortromlen under billedenheden. Hvis du berører tromlen, kan det påvirke kvaliteten af fremtidige udskriftsopgaver.</p> <p>b. Udskriv dokumentet.</p> <p>Er der lodrette mørke streger med manglende billeder på udskrifterne?</p>	<p>Gå til trin 2.</p>	<p>Problemet er løst.</p>
<p>Trin 2</p> <p>a. Kontroller, om der er sat en original og understøttet Xerox-tonerpatron i printeren.</p> <p>Hvis patronen ikke understøttes, skal du installere en understøttet patron.</p> <p>b. Udskriv dokumentet.</p> <p>Er der lodrette mørke streger med manglende billeder på udskrifterne?</p>	<p>Se Kontakt til kundesupport.</p>	<p>Problemet er løst.</p>

Gentagne fejl på udskrift



 **Bemærk:** Før du løser problemet, skal du udskrive kvalitetstestsiderne. Vælg **Indstillinger > Fejlfinding > Udskriv kvalitetstestsider** på betjeningspanelet. På printermodeller uden berøringfølsom skærm skal du trykke på **OK** for at navigere gennem indstillingerne.

Handling	Ja	Nej
<p>Trin 1</p> <p>Brug kvalitetstestsiderne til at kontrollere, om afstanden mellem gentagne fejl svarer til en af følgende:</p> <ul style="list-style-type: none"> • Billedenhed <ul style="list-style-type: none"> – 75,40 mm – 34,70 mm – 23,9 mm • Tonerpatron <ul style="list-style-type: none"> – 35,70 mm – 36,80 mm • Overføringsrulle <ul style="list-style-type: none"> – 44 mm • Fuser <ul style="list-style-type: none"> – 78,1 mm – 75,4 mm <p>Svarer afstanden mellem gentagne fejl til nogen af målene?</p>	<p>Gå til trin 2.</p>	<p>Notér afstanden, og gå derefter til Kontakt til kundesupport.</p>
<p>Trin 2</p> <p>a. Udskift det forbrugsstof, der svarer til afstanden mellem gentagne fejl.</p> <p>Hvis forbrugsstoffet er en overføringsrulle eller fuser, skal du se Kontakt til kundesupport.</p> <p>b. Udskriv dokumentet.</p> <p>Forekommer der gentagne fejl?</p>	<p>Se Kontakt til kundesupport.</p>	<p>Problemet er løst.</p>

Udskriftsopgaver udskrives ikke

Handling	Ja	Nej
<p>Trin 1</p> <p>1 Åbn dialogboksen Udskriv fra det dokument, du prøver at udskrive, og kontroller, om du har valgt den rigtige printer.</p> <p>2 Udskriv dokumentet.</p> <p>Udskrives dokumentet?</p>	Problemet er løst.	Gå til trin 2.
<p>Trin 2</p> <p>1 Kontroller, om printeren er tændt.</p> <p>2 Løs eventuelle fejlmeddelelser, der vises på skærmen.</p> <p>3 Udskriv dokumentet.</p> <p>Udskrives dokumentet?</p>	Problemet er løst.	Gå til trin 3.
<p>Trin 3</p> <p>1 Undersøg, om portene fungerer, og om kablerne er sat helt ind i computeren og printeren.</p> <p>Du kan finde yderligere oplysninger i den opsætningsvejledning, der leveres sammen med printeren.</p> <p>2 Udskriv dokumentet.</p> <p>Udskrives dokumentet?</p>	Problemet er løst.	Gå til trin 4.
<p>Trin 4</p> <p>1 Sluk for printeren, og vent ca. 10 sekunder. Tænd derefter printeren igen.</p> <p>2 Udskriv dokumentet.</p> <p>Udskrives dokumentet?</p>	Problemet er løst.	Gå til trin 5.
<p>Trin 5</p> <p>1 Fjern printerdriveren, og indsæt den igen.</p> <p>2 Udskriv dokumentet.</p> <p>Udskrives dokumentet?</p>	Problemet er løst.	Se Kontakt til kundesupport .

Opgaver udskrives fra det forkerte magasin eller på det forkerte papir

Handling	Ja	Nej
<p>Trin 1</p> <p>a. Kontroller, om du udskriver på det korrekte papir. b. Udskriv dokumentet.</p> <p>Udskrives dokumentet på det korrekte papir?</p>	Gå til trin 2.	Ilæg det korrekte papirformat og papirtype.
<p>Trin 2</p> <p>a. Afhængigt af dit operativsystem skal du angive papirformat og papirtype enten under Udskriftsindstillinger eller i dialogboksen Udskriv.</p> <p>Du kan også ændre indstillingerne på printerens betjeningspanel. Gå til:</p> <p>Indstillinger > Papir > Magasinkonfiguration > Papirformat/type</p> <p>På printermodeller uden berøringsfølsom skærm skal du trykke på OK for at navigere gennem indstillingerne.</p> <p>b. Sørg for, at indstillingerne passer til det ilagte papir. c. Udskriv dokumentet.</p> <p>Udskrives dokumentet på det korrekte papir?</p>	Problemet er løst.	Se Kontakt til kundesupport .

Langsom udskrivning

Handling	Ja	Nej
<p>Trin 1</p> <p>Sørg for, at printerkablet sidder korrekt i printeren og computeren, printerserveren eller en anden netværksenhed.</p> <p>Udskriver printeren langsomt?</p>	Gå til trin 2.	Problemet er løst.
<p>Trin 2</p>	Gå til trin 3.	Problemet er løst.

Fejlfinding af et problem

Handling	Ja	Nej
<p>a. Sørg for, at printeren ikke er i Lydløs tilstand.</p> <p>På betjeningspanelet skal du vælge: Indstillinger > Enhed > Vedligeholdelse > Konfigurationsmenu > Enhedsdrift > Lydløs tilstand</p> <p>På printermodeller uden berøringsskærm skal du trykke på OK for at navigere gennem indstillingerne.</p> <p>b. Udskriv dokumentet.</p> <p>Udskriver printeren langsomt?</p>		
<p>Trin 3</p> <p>a. Afhængigt af dit operativsystem skal du angive udskriftsopløsningen i Udskriftsindstillinger eller i dialogboksen Udskriv.</p> <p>b. Indstil opløsningen til 600 dpi.</p> <p>c. Udskriv dokumentet.</p> <p>Udskriver printeren langsomt?</p>	Gå til trin 4.	Problemet er løst.
<p>Trin 4</p> <p>a. På betjeningspanelet skal du vælge: Indstillinger > Udskrivning > Kvalitet > Udskriftsopløsning</p> <p>På printermodeller uden berøringsskærm skal du trykke på OK for at navigere gennem indstillingerne.</p> <p>b. Indstil opløsningen til 600 dpi.</p> <p>c. Udskriv dokumentet.</p> <p>Udskriver printeren langsomt?</p>	Gå til trin 5.	Problemet er løst.
<p>Trin 5</p> <p>a. Afhængigt af dit operativsystem skal du angive indstillingen for papirtypen i Udskriftsindstillinger eller i dialogboksen Udskriv.</p> <ul style="list-style-type: none"> Sørg for, at indstillingen stemmer overens med det papir, der er lagt i. 	Gå til trin 6.	Problemet er løst.

Handling	Ja	Nej
<ul style="list-style-type: none"> • Du kan også ændre indstillingerne på printerens betjeningspanel. Gå til Indstillinger > Papir > Konfiguration af papirmagasin > Papirformat/type. På printermodeller uden berøringsskærm skal du trykke på OK for at navigere gennem indstillingerne. • Kraftigere papir udskrives langsommere. • Papir, der er smallere end formaterne Letter, A4 og Legal, udskrives muligvis langsommere. <p>b. Udskriv dokumentet.</p> <p>Udskriver printerens langsomt?</p>		
<p>Trin 6</p> <p>a. Sørg for, at printerindstillingerne for struktur og vægt svarer til det papir, der er ved at blive lagt i.</p> <p>På betjeningspanelet skal du vælge: Indstillinger > Papir > Mediekonfiguration > Medietyper</p> <p>På printermodeller uden berøringsskærm skal du trykke på OK for at navigere gennem indstillingerne.</p> <p>Groft papir og kraftigt papir udskrives muligvis langsommere.</p> <p>b. Udskriv dokumentet.</p> <p>Udskriver printerens langsomt?</p>	<p>Gå til trin 7.</p>	<p>Problemet er løst.</p>

Fejlfinding af et problem

Handling	Ja	Nej
Trin 7 Fjern tilbageholdte opgaver. Udskriver printeren langsomt?	Gå til trin 8.	Problemet er løst.
Trin 8 a. Sørg for, at printeren ikke overopheder. <ul style="list-style-type: none">• Lad printeren køle ned efter en stor udskriftsopgave.• Vær opmærksom på den anbefalede omgivende temperatur for printeren. Se Valg af en placering til printeren for flere oplysninger. b. Udskriv dokumentet. Udskriver printeren langsomt?	Se Kontakt til kundesupport .	Problemet er løst.

Printeren reagerer ikke

Handling	Ja	Nej
<p>Trin 1</p> <p>Kontroller, om netledningen er sluttet til stikkontakten.</p> <p>Tilslut netledningen til en passende normeret og korrekt jordet stikkontakt, der er lettilgængelig og i nærheden af produktet, for at undgå risiko for brand eller elektrisk stød.</p> <p>Reagerer printeren?</p>	<p>Problemet er løst.</p>	<p>Gå til trin 2.</p>
<p>Trin 2</p> <p>Kontroller, om der er slukket for strømmen på stikkontakten eller en anden afbryder.</p> <p>Er der slukket for strømmen på stikkontakten eller en anden afbryder?</p>	<p>Tænd stikkontakten, eller nulstil afbryderen.</p>	<p>Gå til trin 3.</p>
<p>Trin 3</p> <p>Kontroller, om printeren er tændt.</p> <p>Er printeren tændt?</p>	<p>Gå til trin 4.</p>	<p>Tænd for printeren.</p>
<p>Trin 4</p> <p>Kontroller, om printeren er i slumre- eller dvaletilstand.</p> <p>Er printeren i slumre- eller dvaletilstand?</p>	<p>Tryk på tænd/sluk-knappen for at aktivere printeren.</p>	<p>Gå til trin 5.</p>
<p>Trin 5</p> <p>Kontroller, om kablerne mellem printeren og computeren er sat i de rigtige porte.</p> <p>Er kablerne sat i de rigtige porte?</p>	<p>Gå til trin 6.</p>	<p>Indsæt kablerne i de korrekte porte.</p>

Fejlfinding af et problem

Handling	Ja	Nej
Trin 6 Installer den korrekte printerdriver. Reagerer printeren?	Problemet er løst.	Gå til trin 7.
Trin 7 Sluk for printeren, og vent ca. 10 sekunder. Tænd derefter printeren igen. Reagerer printeren?	Problemet er løst.	Se Kontakt til kundesupport .

Det var ikke muligt at læse flashdrevet

Handling	Ja	Nej
Trin 1 Kontroller, at printeren ikke er i gang med at behandle en anden udskrifts-, kopierings, scannings- eller faxopgave. Er printeren klar?	Gå til trin 2.	Vent, indtil printeren er færdig med at behandle den anden opgave.
Trin 2 Kontroller, om flashdrevet understøttes. Se Understøttede flashdrev og filtyper for flere oplysninger. Understøttes flashdrevet?	Gå til trin 3.	Indsæt et understøttet flashdrev.
Trin 3 Fjern flashdrevet, og indsæt det derefter igen. Genkender printeren flashdrevet?	Problemet er løst.	Se Kontakt til kundesupport .

Aktivering af USB-porten

På betjeningspanelet skal du vælge **Indstillinger** > **Netværk/porte** > **Trådløs** > **Aktiver USB-port**

På printermodeller uden berøringfølsom skærm skal du trykke på **OK** for at navigere gennem indstillingerne.

Problemer med netværksforbindelsen

Kan ikke åbne den integrerede webserver

Handling	Ja	Nej
Trin 1 Kontroller, om printeren er tændt. Er printeren tændt?	Gå til trin 2.	Tænd for printeren.
Trin 2 Sørg for, at printerens IP-adresse er korrekt. <ul style="list-style-type: none"> • Se IP-adressen på startskærmen. • En IP-adresse vises som fire sæt tal, adskilt af punktummer, f.eks. 123.123.123.123. Er printerens IP-adresse korrekt?	Gå til trin 3.	Indtast printerens korrekte IP-adresse i adressefeltet.
Trin 3 Kontroller, om du bruger en understøttet browser. <ul style="list-style-type: none"> • Internet Explorer version 11 eller nyere • Microsoft Edge • Safari version 6 eller nyere • Google Chrome™ version 32 eller nyere • Mozilla Firefox version 24 eller nyere Er din browser understøttet?	Gå til trin 4.	Installer en understøttet browser.
Trin 4 Kontroller, om netværksforbindelsen fungerer. Fungerer netværksforbindelsen?	Gå til trin 5.	Kontakt din administrator.
Trin 5 Kontroller, om kabelforbindelserne til printeren og printerserveren er sikre. Du kan finde flere oplysninger i den dokumentation, der leveres sammen med printeren. Er alle kabelforbindelser sikre?	Gå til trin 6.	Fastgør kabeltilslutningerne.

Fejlfinding af et problem

Handling	Ja	Nej
<p>Trin 6</p> <p>Kontrollér, at webproxyserverne er deaktiverede.</p> <p>Er webproxyserverne deaktiverede?</p>	Gå til trin 7.	Kontakt din administrator.
<p>Trin 7</p> <p>Opret adgang til den integrerede webserver.</p> <p>Blev den integrerede webserver åbnet?</p>	Problemet er løst.	Se Kontakt til kundesupport .

Kan ikke tilslutte printeren til et Wi-Fi-netværk

Handling	Ja	Nej
<p>Trin 1</p> <p>Sørg for, at Aktiv adapter er indstillet til Automatisk.</p> <p>På betjeningspanelet skal du vælge Indstillinger > Netværk/porte > Netværksoversigt > Aktiv adapter > Automatisk</p> <p>På printermodeller uden berøringsfølsom skærm skal du trykke på OK for at navigere gennem indstillingerne.</p> <p>Kan printeren sluttes til Wi-Fi-netværket?</p>	Problemet er løst.	Gå til trin 2.
<p>Trin 2</p> <p>Kontroller, om det korrekte Wi-Fi-netværk er valgt.</p> <p>Nogle routere deler muligvis standard SSID.</p> <p>Opretter du forbindelse til det rigtige Wi-Fi-netværk?</p>	Gå til trin 4.	Gå til trin 3.
<p>Trin 3</p> <p>Opret forbindelse til det rigtige Wi-Fi-netværk. Se Tilslutning af printeren til et Wi-Fi-netværk for flere oplysninger.</p> <p>Kan printeren sluttes til Wi-Fi-netværket?</p>	Problemet er løst.	Gå til trin 4.

Handling	Ja	Nej
<p>Trin 4</p> <p>Kontroller trådløs sikkerhedstilstand.</p> <p>På betjeningspanelet skal du vælge Indstillinger > Netværk/porte > Trådløs > Trådløs sikkerhedstilstand</p> <p>På printermodeller uden berøringsfølsom skærm skal du trykke på OK for at navigere gennem indstillingerne.</p> <p>Er den korrekte trådløse sikkerhedstilstand valgt?</p>	Gå til trin 6.	Gå til trin 5.
<p>Trin 5</p> <p>Vælg den korrekte trådløse sikkerhedstilstand.</p> <p>Kan printeren sluttes til Wi-Fi-netværket?</p>	Problemet er løst.	Gå til trin 6.
<p>Trin 6</p> <p>Sørg for, at du har indtastet den korrekte netværksadgangskode.</p> <p>Vær opmærksom på mellemrum, tal og store bogstaver i adgangskoden.</p> <p>Kan printeren sluttes til Wi-Fi-netværket?</p>	Problemet er løst.	Se Kontakt til kundesupport .

Problemer med forbrugsstoffer

Udskift patron, matcher ikke området for printeren — Brug 708699

Dette problem kan udbedres ved at købe en patron til det rigtige område, der svarer til området for printeren, eller købe en verdensomspændende patron.

- Det første ciffer i meddelelsen efter 42 angiver området for printeren.
- Det andet nummer i meddelelsen efter 42 angiver området for patronen.

Tabel 12.1 Områder for printere og tonerpatron

Område	Numerisk kode
Verdensomspændende eller udefineret område	0
Nordamerika (USA, Canada)	1
Europæiske Økonomiske Samarbejdsområde, Vesteuropa, Nordiske lande, Schweiz	2
Asien/Stillehavsområdet	3
Latinamerika	4
Resten af Europa, Mellemøsten, Afrika	5
Australien, New Zealand	6
Ugyldig region	9

 **Bemærk:** Find de regionale indstillinger på printeren og tonerpatronen ved at udskrive kvalitetstestsiderne. På betjeningspanelet skal du vælge: **Indstillinger > Fejlfinding > Udskriv kvalitetstestsider.**

Ikke-Xerox forbrugsstoffer

Printeren har registreret ikke-Xerox-forbrugsstoffer i printeren.

Din Xerox-printer er designet til at fungere bedst med originale Xerox-dele og -forbrugsstoffer. Brug af forbrugsstoffer eller enheder fra en tredjepart påvirker muligvis printerens og de tilhørende billedkomponenters ydeevne, pålidelighed eller levetid.

Alle indikatorer for levetid er udviklet til at fungere sammen med Xerox-forbrugsstoffer og giver muligvis uforudsigelige resultater, hvis der bruges forbrugsstoffer eller enheder fra tredjepart. Brug af billedkomponenter ud over den tilsigtede levetid skader muligvis Xerox-printeren eller de tilknyttede komponenter.



Advarsel: Brug af forbrugsstoffer eller dele fra tredjepart kan påvirke garantidækningen. Skader, som skyldes, at der er brugt forbrugsstoffer eller dele fra tredjepart, er muligvis ikke dækket af garantien.

Tryk samtidigt på X og OK på betjeningspanelet, og hold dem nede i 15 sekunder for at acceptere alle disse risici og fortsætte med at bruge ikke-originale forbrugsstoffer i printeren.

Hvis du ikke ønsker at acceptere disse risici, skal du fjerne forbrugsstoffet fra tredjepart og installere originale Xerox-forbrugsstoffer eller i printeren. Se [Brug af originale Xerox-forbrugsstoffer](#) for flere oplysninger.

Udredning af papirstop

Forebyggelse af papirstop

Ilæg papiret korrekt

- Sørg for, at papiret ligger jævnt i magasinet.

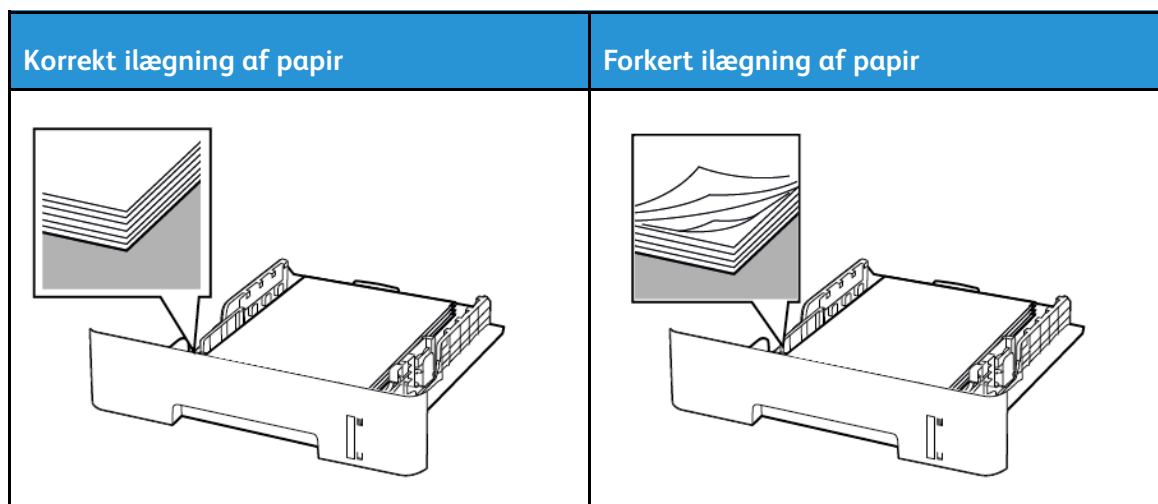

- Du må ikke lægge papir i et magasin, mens printeren udskriver.
- Du må ikke ilægge for meget papir. Sørg for, at stakkens højde ikke når op til indikatoren for maksimal papirofyldning.
- Skub ikke papiret ind i magasinet. Ilæg papiret som vist på billedet.

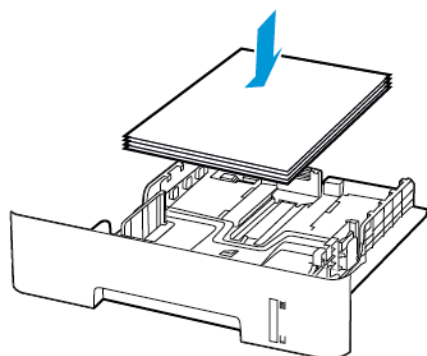

- Sørg for, at papirstyrene er placeret korrekt og ikke trykker hårdt mod papiret eller konvolutterne.
- For 2-sidet udskrivning på papir i A4-format skal du sikre dig, at indstillingen for papirformat i dupleksenheden er angivet til A4.
- For 2-sidet udskrivning på papirformaterne Letter, Legal, Oficio eller Folio skal du sikre dig, at indstillingen for papirformat i dupleksenheden er angivet til Letter.
- Skub magasinet helt ind i printeren, når papiret er lagt i.

Anvend det anbefalede papir

- Brug kun det anbefalede papir eller specialmedie.
- Ilæg ikke papir, der er krøllet, fugtigt, bukket eller bølget.
- Bøj, luft og juster papirkanterne inden ilægning.



- Anvend ikke papir, der er klippet eller beskåret manuelt.
- Bland ikke papir af forskellige formater, vægt eller typer i det samme magasin.
- Kontroller, om papirformatet og -typen er angivet korrekt på computeren eller printerens betjeningspanel.
- Opbevar papiret i overensstemmelse med fabrikantens anbefalinger.

Identifikation af områder med papirstop

- Når der er valgt Til for Papirstophjælp, fjerner printeren tomme sider eller sider med delvise udskrifter, når fastklemte sider er blevet fjernet. Undersøg, om udskriften har tomme sider.
- Når der er valgt Til eller Automatisk for Genopret ved stop, genudskriver printeren fastklemte sider.

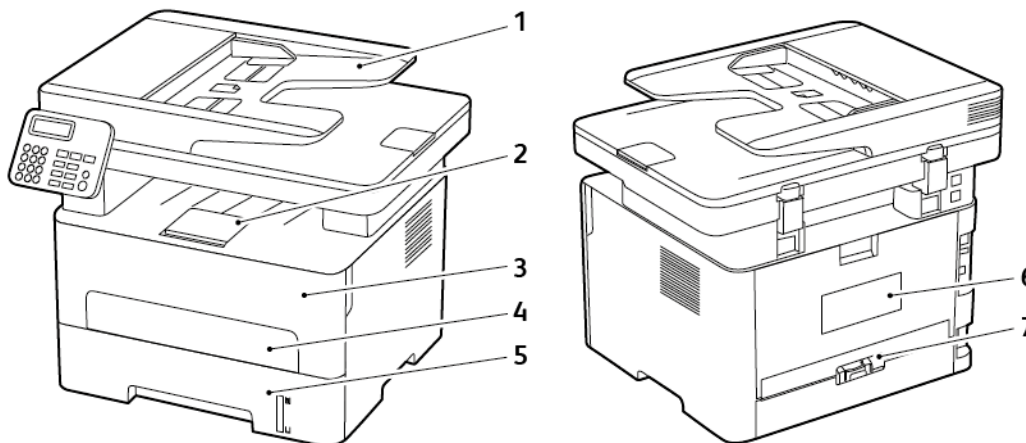

1. ADF (automatisk dokumentfremfører)
2. Standardudfaldsbakke
3. Frontlåde
4. Manuel fremfører
5. Magasin

6. Baglåge
7. Dupleksenhed

Papirstop i papirmagasinet

1. Fjern magasinet.

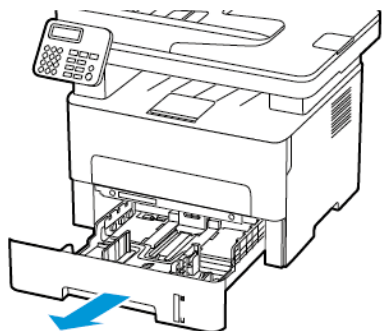

2. Fjern det fastsiddende papir.

 **Bemærk:** Sørg for at fjerne alle papirdele.

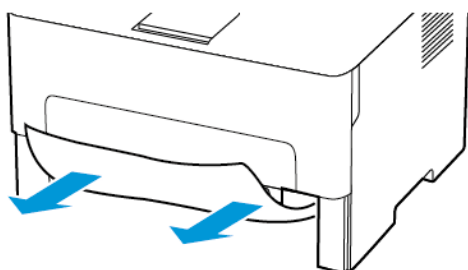

3. Isæt papirmagasinet.

Papirstop i frontlågen

1. Åbn frontlågen.

⚠ Advarsel: For at undgå beskadigelse fra elektrostatisk afladning skal du trykke på en hvilken som helst ikke-tildækket metalramme på printeren, før du forsøger at få adgang til eller røre ved dele i printeren.

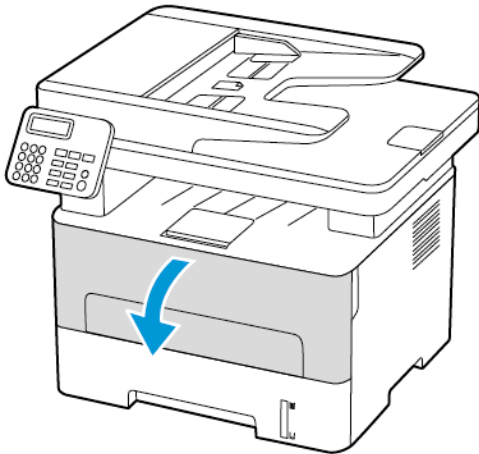

2. Fjern billedenheden.

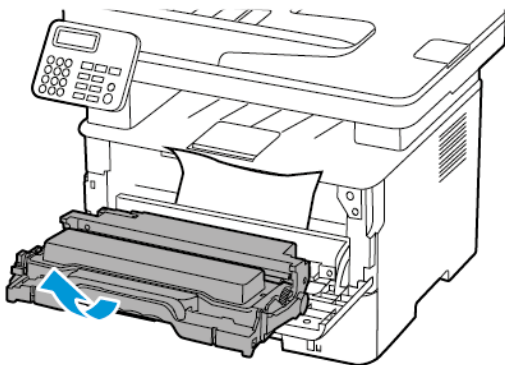

⚠ Advarsel: Billedenheden må ikke udsættes for direkte lys i mere end 10 minutter. Hvis produktet udsættes for lys i længere tid, kan det skabe problemer med udskriftskvaliteten.

⚠ Advarsel: Undgå at berøre fotokonduktortromlen. Hvis du berører tromlen, kan det påvirke kvaliteten af fremtidige udskriftsopgaver.

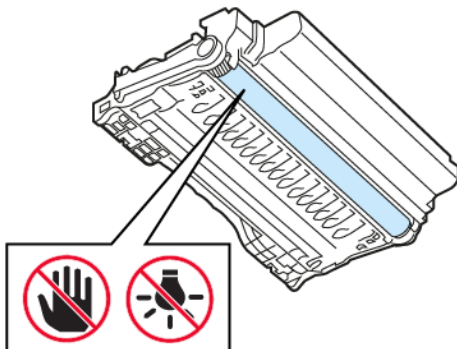

Fejlfinding af et problem

3. Fjern det fastsiddende papir.

 **ADVARSEL—VARM OVERFLADE:** Printeren kan være varm indvendig. For at reducere risikoen for forbrændinger fra en varm komponent skal du lade overfladen køle af, inden du berører den.

 **Bemærk:** Sørg for at fjerne alle papirdele.

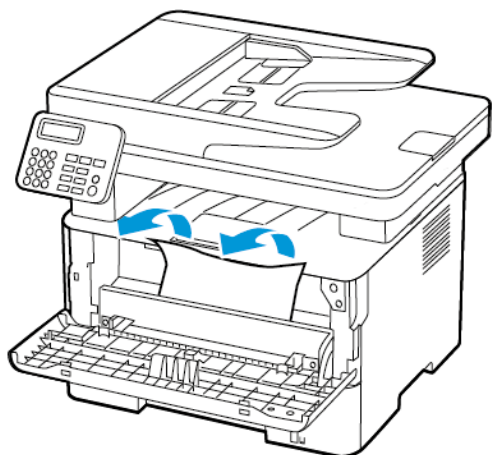

4. Indsæt billedenheden.

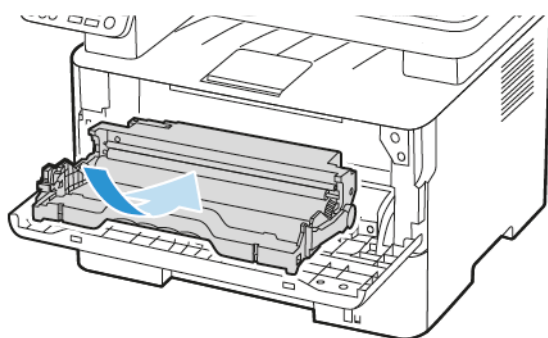

5. Luk lågen.

Papirstop i baglågen

1. Åbn baglågen.

 **ADVARSEL—VARM OVERFLADE:** Printeren kan være varm indvendig. For at reducere risikoen for forbrændinger fra en varm komponent skal du lade overfladen køle af, inden du berører den.

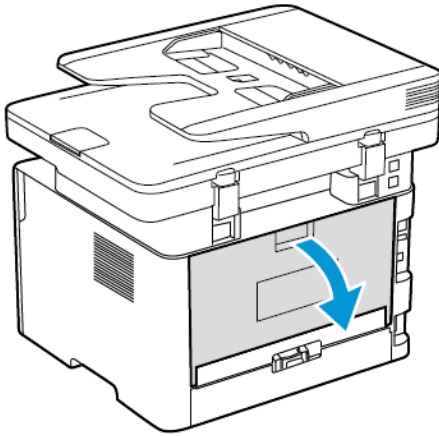

2. Åbn lågen til fuseren.

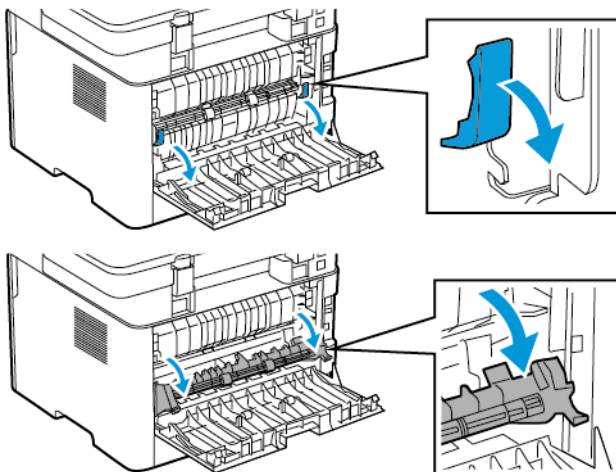

3. Fjern det fastsiddende papir.

 **Bemærk:** Sørg for at fjerne alle papirdele.

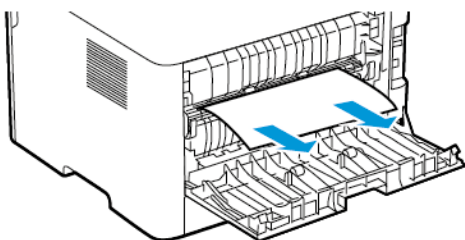

Fejlfinding af et problem

4. Luk lågen til fuseren.
5. Luk baglågen.

Papirstop i dupleksenheden

1. Træk dupleksenheden ud, og fjern derefter papirstoppet.

 **Advarsel:** For at undgå beskadigelse fra elektrostatisk afladning skal du trykke på en hvilken som helst ikke-tildækket metalramme på printeren, før du forsøger at få adgang til eller røre ved dele i printeren.

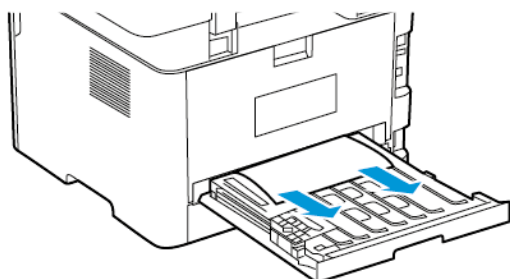

 **Bemærk:** Sørg for at fjerne alle papirdele.

2. Skub dupleksenheden ind på plads.

Papirstop i standardudfaldsbakke

1. Løft scanneren, og fjern derefter det fastklemte papir.

 **Bemærk:** Sørg for at fjerne alle papirdele.

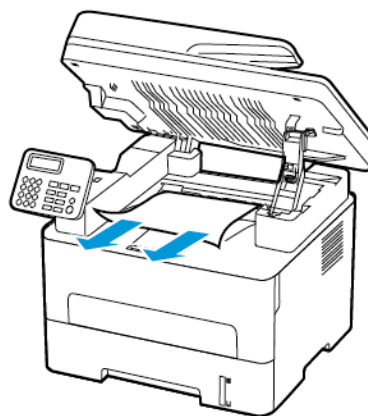

2. Sænk scanneren.

Papirstop i den manuelle fremfører

Fjern det fastsiddende papir.

 **Bemærk:** Sørg for at fjerne alle papirdele.

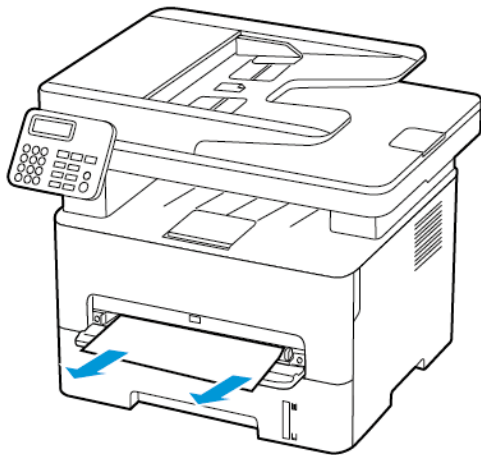

Papirstop i den automatiske dokumentfremfører

1. Fjern alle originaler fra den automatiske dokumentfremfører.
2. Åbn dækslet på den automatiske dokumentfremfører.

 **Advarsel:** For at undgå beskadigelse fra elektrostatisk afladning skal du trykke på en hvilken som helst ikke-tildækket metalramme på printeren, før du forsøger at få adgang til eller røre ved dele i printeren.

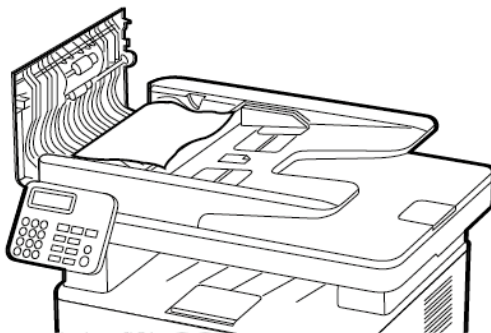

3. Fjern det fastsiddende papir.

 **Bemærk:** Sørg for at fjerne alle papirstykker.

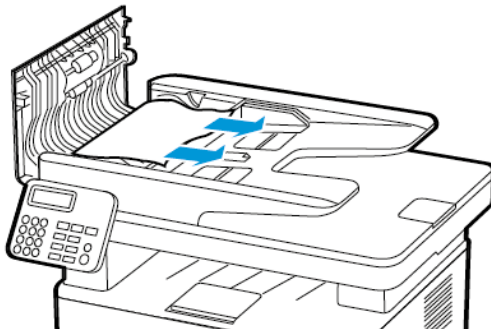

Fejlfinding af et problem

4. Luk dækslet på den automatiske dokumentfremfører.
5. Åbn dækslet til scanneren.

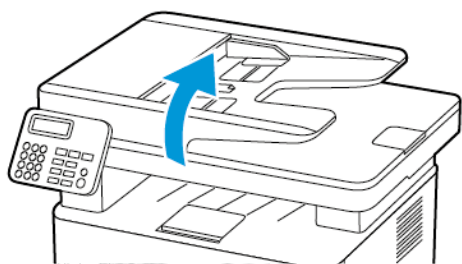

6. Fjern det fastsiddende papir.

 **Bemærk:** Sørg for at fjerne alle papirdele.

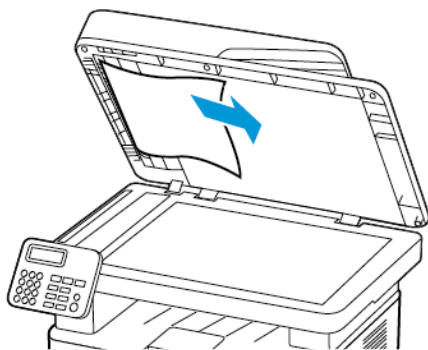

7. Luk dækslet til scanneren.

Problemer med papirindføring

Konvolut klæber sammen under udskrivning

Handling	Ja	Nej
<p>Trin 1</p> <p>a. Brug en konvolut, der har været opbevaret tørt.</p> <p>Udskrivning på konvolutter med højt fugtindhold kan få flappen til at klæbe sammen.</p> <p>b. Send udskriftsopgaven.</p> <p>Klæbede konvolutten sammen under udskrivning?</p>	Gå til trin 2.	Problemet er løst.
<p>Trin 2</p> <p>a. Sørg for, at papirtypen er indstillet til Konvolut.</p> <p>På betjeningspanelet skal du vælge Indstillinger > Papir > Magasinkonfiguration > Papirformat/type</p> <p>På printermodeller uden berøringfølsom skærm skal du trykke på OK for at navigere gennem indstillingerne.</p> <p>b. Send udskriftsopgaven.</p> <p>Klæbede konvolutten sammen under udskrivning?</p>	Se Kontakt til kundesupport .	Problemet er løst.

Sorteret udskrivning fungerer ikke

Handling	Ja	Nej
<p>Trin 1</p> <p>a. På betjeningspanelet skal du vælge Indstillinger > Udskrivning > Layout > Sortering</p> <p>På printermodeller uden berøringfølsom skærm skal du trykke på OK for at navigere gennem indstillingerne.</p> <p>b. Vælg Til [1,2,1,2,1,2].</p> <p>c. Udskriv dokumentet.</p> <p>Er dokumentet sorteret korrekt?</p>	<p>Problemet er løst.</p>	<p>Gå til trin 2.</p>
<p>Trin 2</p> <p>a. Fra dokumentet, som du forsøger at udskrive, skal du åbne dialogboksen Udskriv, og derefter vælge Sorter.</p> <p>b. Udskriv dokumentet.</p> <p>Er dokumentet sorteret korrekt?</p>	<p>Problemet er løst.</p>	<p>Gå til trin 3.</p>
<p>Trin 3</p> <p>a. Reducer antallet af sider, der skal udskrives.</p> <p>b. Udskriv dokumentet.</p> <p>Er siderne sorteret korrekt?</p>	<p>Problemet er løst.</p>	<p>Se Kontakt til kundesupport.</p>

Der opstår ofte papirstop

Handling	Ja	Nej
<p>Trin 1</p> <p>a. Fjern magasinet. b. Undersøg, om papir er korrekt ilagt.</p> <ul style="list-style-type: none"> • Kontroller, om papirstyrene er placeret korrekt. • Sørg for, at stakkens højde ikke når op til indikatoren for maksimal papiropfyldning. • Sørg for at udskrive på det anbefalede papirformat og -type. <p>c. Isæt papirmagasinet. d. Udskriv dokumentet.</p> <p>Forekommer der regelmæssigt papirstop?</p>	<p>Gå til trin 2.</p>	<p>Problemet er løst.</p>
<p>Trin 2</p> <p>a. På betjeningspanelet skal du vælge Indstillinger > Papir > Magasinkonfiguration > Papirformat/type</p> <p>På printermodeller uden berøringfølsom skærm skal du trykke på OK for at navigere gennem indstillingerne.</p> <p>b. Angivelse af korrekt papirformat og -type. c. Udskriv dokumentet.</p> <p>Forekommer der regelmæssigt papirstop?</p>	<p>Gå til trin 3.</p>	<p>Problemet er løst.</p>
<p>Trin 3</p> <p>a. Ilæg papir fra en ny pakke.</p> <p>Papiret bliver fugtigt pga. høj luftfugtighed. Opbevar papiret i den originale indpakning, indtil det skal bruges.</p> <p>b. Udskriv dokumentet.</p> <p>Forekommer der regelmæssigt papirstop?</p>	<p>Se Kontakt til kundesupport.</p>	<p>Problemet er løst.</p>

Fastklemte sider udskrives ikke igen

Handling	Ja	Nej
<p>a. På betjeningspanelet skal du vælge Indstillinger > Enhed > Meddelelser > Gendan indhold ved papirstop</p> <p>På printermodeller uden berøringfølsom skærm skal du trykke på OK for at navigere gennem indstillingerne.</p> <p>b. I menuen Gendan indhold ved papirstop skal du vælge Til eller Auto.</p> <p>c. Udskriv dokumentet.</p> <p>Udskrives de fastklemte sider igen?</p>	<p>Problemet er løst.</p>	<p>Kontakt Kontakt til kundesupport.</p>

Problemer med e-mail

Skjul fejlmeddelelsen "SMTP-server ikke konfigureret"

Afhængig af din printermodel skal du vælge en mulighed på betjeningspanelet:

- Tryk på **Hjem > Indstillinger > E-mail > Opsætning af e-mail > Deaktiver fejlen "SMTP-server ikke konfigureret" > Til.**
- Gå til **Indstillinger > E-mail > OK > Opsætning af e-mail > OK > Deaktiver fejlen "SMTP-server ikke konfigureret" > OK > Til > OK.**

Gør følgende for at forhindre, at fejlen opstår igen:

- Opdater firmwaren. For flere oplysninger henvises der til [Opdatering af firmware](#)
- Konfigurer e-mail SMTP-indstillingerne. Se [Konfiguration af e-mail SMTP-indstillingerne](#) for flere oplysninger.

Kan ikke sende e-mails

Handling	Ja	Nej
<p>Trin 1</p> <p>Sørg for, at e-mail-SMTP-indstillingerne er konfigureret korrekt. Se Konfiguration af e-mail SMTP-indstillingerne for flere oplysninger.</p> <p>Kan du sende en e-mail?</p>	Problemet er løst.	Gå til trin 2.
<p>Trin 2</p> <p>Sørg for at bruge den rigtige adgangskode. Afhængigt af din e-mail-tjenesteudbyder skal du indtaste din kontoadgangskode, app-adgangskode eller godkendelsesadgangskode. Se Konfiguration af e-mail SMTP-indstillingerne for flere oplysninger.</p> <p>Kan du sende en e-mail?</p>	Problemet er løst.	Gå til trin 3.
<p>Trin 3</p> <p>Sørg for, at printeren er tilsluttet et netværk, og at netværket er forbundet til internettet.</p> <p>Kan du sende en e-mail?</p>	Problemet er løst.	Se Kontakt til kundesupport .

Problemer med fax

Kan ikke sende eller modtage fax

Handling	Ja	Nej
<p>Trin 1</p> <p>Løs eventuelle fejlmeddelelser, der vises på skærmen.</p> <p>Kan du sende eller modtage en fax?</p>	Problemet er løst.	Gå til trin 2.
<p>Trin 2</p> <p>Kontroller, om kabelforbindelserne til følgende udstyr er sikre:</p> <ul style="list-style-type: none"> • Telefon • Rør • Telefonsvarer <p>Kan du sende eller modtage en fax?</p>	Problemet er løst.	Gå til trin 3.
<p>Trin 3</p> <p>Lyt efter en opkaldstone.</p> <ul style="list-style-type: none"> • Ring til faxnummeret for at kontrollere, om den fungerer korrekt. • Hvis du bruger funktionen Opkald med rør på, skal du skrue op for lydstyrken for at bekræfte, at der høres en opkaldstone. <p>Kan du høre en klartone?</p>	Gå til trin 5.	Gå til trin 4.
<p>Trin 4</p> <p>Undersøg telefonvægstikket.</p> <ol style="list-style-type: none"> a. Indsæt den analoge telefon direkte i vægstikket. b. Lyt efter en opkaldstone. c. Hvis du ikke kan høre en klartone, skal du bruge et andet telefonkabel. d. Hvis du stadig ikke kan høre en klartone, skal du indsætte telefonkablet i et andet vægstik. e. Hvis du kan høre en klartone, skal du tilslutte printeren til det pågældende vægstik. 	Problemet er løst.	Gå til trin 5.

Handling	Ja	Nej
<p>Kan du sende eller modtage en fax?</p>		
<p>Trin 5</p> <p>Kontroller, om printeren er tilsluttet til en analog telefontjeneste eller det korrekte digitale stik.</p> <ul style="list-style-type: none"> • Hvis du bruger en ISDN-telefontjeneste (Integrated Services Digital Network), skal du tilslutte den til en analog telefonport på en ISDN-terminaladapter. Kontakt din ISDN-udbyder for at få yderligere oplysninger. • Hvis du bruger DSL, skal du tilslutte et DSL-filter eller en router, der understøtter analog brug. Kontakt din DSL-udbyder for at få yderligere oplysninger. • Hvis du bruger en PBX-telefontjeneste (Private Branch Exchange), skal du sikre, at du opretter forbindelse til en analog forbindelse på PBX'en. Hvis dette ikke er tilfældet, skal du overveje at bruge en analog telefonlinje til faxmaskinen. <p>Kan du sende eller modtage en fax?</p>	<p>Problemet er løst.</p>	<p>Gå til trin 6.</p>

Fejlfinding af et problem

Handling	Ja	Nej
<p>Trin 6</p> <p>Afbryd midlertidig andet udstyr og deaktiver andre telefontjenester.</p> <ol style="list-style-type: none"> Afbryd andet udstyr (f.eks. telefonsvarere, computere, modemmer og telefonlinjefordelere) mellem printeren og telefonlinjen. Deaktiver ventende opkald og telefonsvarer. Kontakt teleselskabet for at få flere oplysninger. <p>Kan du sende eller modtage en fax?</p>	Problemet er løst.	Gå til trin 7.
<p>Trin 7</p> <p>Scan det originale dokument en side ad gangen.</p> <ol style="list-style-type: none"> Ring til faxnummeret. Scan dokumentet. <p>Kan du sende eller modtage en fax?</p>	Problemet er løst.	Se Kontakt til kundesupport .

Kan modtage, men ikke sende faxer

Handling	Ja	Nej
<p>Trin 1</p> <p>Læg originaldokumentet korrekt i den automatiske dokumentfremfører eller på scannerglasset.</p> <p>Kan du sende faxer?</p>	Problemet er løst.	Gå til trin 2.
<p>Trin 2</p> <p>Programmer genvejsnummeret korrekt.</p> <ul style="list-style-type: none"> Kontroller, om genvejsnummeret er blevet programmeret til det telefonnummer, du ønsker at ringe op til. Indtast telefonnummeret manuelt. <p>Kan du sende faxer?</p>	Problemet er løst.	Se Kontakt til kundesupport .

Kan sende, men ikke modtage faxer

Handling	Ja	Nej
<p>Trin 1</p> <p>Kontroller, at papirmagasinet ikke er tomt.</p> <p>Kan du modtage faxer?</p>	Problemet er løst.	Gå til trin 2.
<p>Trin 2</p> <p>Kontroller indstillingerne for forsinkelse af ring før besvarelse.</p> <p>På betjeningspanelet skal du gå til Indstillinger > Fax > Opsætning af fax > Indstillinger for faxmodtagelse > Ring før besvare</p> <p>På printermodeller uden berøringfølsom skærm skal du trykke på OK for at navigere gennem indstillingerne.</p> <p>Kan du modtage faxer?</p>	Problemet er løst.	Gå til trin 3.
<p>Trin 3</p> <p>Se Tomme eller hvide sider, hvis printeren udskriver blanke sider.</p> <p>Kan du modtage faxer?</p>	Problemet er løst.	Se Kontakt til kundesupport .

Dårlig udskriftskvalitet for fax

Handling	Ja	Nej
<p>Trin 1</p> <p>Sørg for, at der ikke er kvalitetsfejl ved udskrifter.</p> <p>a. På betjeningspanelet skal du vælge Indstillinger > Fejlfinding > Udskriv kvalitetstestsider</p> <p>På printermodeller uden berøringfølsom skærm skal du trykke på OK for at navigere gennem indstillingerne.</p> <p>b. Ret kvalitetsfejl for udskrifter. Se Dårlig udskriftskvalitet for flere oplysninger.</p> <p>Er udskriftskvaliteten af faxen tilfredsstillende?</p>	<p>Problemet er løst.</p>	<p>Gå til trin 2.</p>
<p>Trin 2</p> <p>Reducer faxtransmissionshastigheden for indgående fax.</p> <p>a. På betjeningspanelet skal du gå til Indstillinger > Fax > Opsætning af fax > Indstillinger for faxmodtagelse > Admin-kontrol > Maks. hastighed</p> <p>På printermodeller uden berøringfølsom skærm skal du trykke på OK for at navigere gennem indstillingerne.</p> <p>b. Vælg en lavere overførselshastighed.</p> <p>Er udskriftskvaliteten af faxen tilfredsstillende?</p>	<p>Problemet er løst.</p>	<p>Se Kontakt til kundesupport.</p>

Problemer med scanning

Kan ikke scanne til en computer

Handling	Ja	Nej
Trin 1 Udfør en kopiopgave. Lykkedes kopiopgaven?	Gå til trin 3.	Gå til trin 2.
Trin 2 a. Sluk for printeren, og vent ca. 10 sekunder. Tænd den derefter igen. b. Scan dokumentet. Kan du scanne dokumentet til en computer?	Problemet er løst.	Gå til trin 3.
Trin 3 Kontroller printerforbindelsen. a. Udskriv netværksopsætningssiden. På betjeningspanelet skal du vælge Indstillinger > Rapporter > Netværk > Netværksopsætningsside b. Kontroller netværksstatus. Er printeren sluttet til netværket?	Gå til trin 5.	Gå til trin 4.
Trin 4 a. Slut printeren til netværket. b. Scan dokumentet. Kan du scanne dokumentet til en computer?	Problemet er løst.	Gå til trin 5.
Trin 5 a. Kontroller, at printeren og computeren er sluttet til det samme netværk. b. Scan dokumentet. Kan du scanne dokumentet til en computer?	Problemet er løst.	Se Kontakt til kundesupport .

Kan ikke scanne til en netværksmappe

Handling	Ja	Nej
<p>Trin 1</p> <p>a. Opret en genvej til en netværksmappe.</p> <p>b. Scan et dokument ved hjælp af genvejen. Se Scanning til en netværksmappe for flere oplysninger.</p> <p>Kan du scanne et dokument og gemme det i en netværksmappe?</p>	<p>Problemet er løst.</p>	<p>Gå til trin 2.</p>
<p>Trin 2</p> <p> Bemærk: Kontroller, at stien og formatet til netværksmappen korrekt. For eksempel //server_hostname/foldername/path, hvor server_hostname er et fuldt kvalificeret domæne (FQDN) eller IP-adresse.</p> <p>Er stien og formatet til netværksmappen korrekt?</p>	<p>Gå til trin 3.</p>	<p>Gå til trin 4.</p>
<p>Trin 3</p> <p>Sørg for, at du har skriveadgangstilladelse til netværksmappen.</p> <p>Kan du scanne et dokument og gemme det i en netværksmappe?</p>	<p>Problemet er løst.</p>	<p>Gå til trin 4.</p>

Handling	Ja	Nej
<p>Trin 4</p> <p>Opdater genvejen til netværksmappen.</p> <p>a. Åbn en webbrowser, og angiv derefter printerens IP-adresse i adressefeltet.</p> <ul style="list-style-type: none"> • Vis printerens IP-adresse på startskærmen. IP-adressen vises som fire sæt tal, adskilt af punktummer, f.eks. 123.123.123.123. • Hvis du bruger en proxyserver, skal du deaktivere den midlertidigt for at indlæse websiden korrekt. <p>b. Klik på Genveje, og vælg dernæst en genvej.</p> <p>Hvis du har flere genvejstyper, skal du vælge Netværksmappe.</p> <p>c. Indtast stien til netværksmappen i feltet Del sti.</p> <ul style="list-style-type: none"> • Hvis din delingssti er \server_hostname\foldername\path, skal du indtaste //server_hostname/foldername/path. • Sørg for, at du bruger skråstreg, når du skriver delingsstien. <p>d. Vælg din godkendelsesmetode i menuen Godkendelse.</p> <p>Hvis godkendelse er indstillet til "Brug tildelt brugernavn og adgangskode", skal du indtaste dine legitimationsoplysninger i felterne Brugernavn og Adgangskode.</p> <p>e. Klik på Gem.</p> <p>Kan du scanne et dokument og gemme det i en netværksmappe?</p>	<p>Problemet er løst.</p>	<p>Gå til trin 5.</p>
<p>Trin 5</p> <p>Kontroller, at printeren og netværksmappen er sluttet til det samme netværk.</p>	<p>Problemet er løst.</p>	<p>Se Kontakt til kundesupport.</p>

Fejlfinding af et problem

Handling	Ja	Nej
Kan du scanne et dokument og gemme det i en netværksmappe?		

Delvise kopier af dokument eller foto

Handling	Ja	Nej
Trin 1 a. Kontrollér, at dokumentet eller fotoet er placeret med forsiden nedad i nederste venstre hjørne af scannerens glasplade. b. Kopiér dokumentet eller fotoet. Kopieres dokumentet eller fotoet korrekt?	Problemet er løst.	Gå til trin 2.
Trin 2 a. Kontrollér, at indstillingen for papirformat og det papir, der er lagt i magasinet, stemmer overens. b. Kopiér dokumentet eller fotoet. Kopieres dokumentet eller fotoet korrekt?	Problemet er løst.	Se Kontakt til kundesupport .

Scanningsopgaven blev ikke udført

Handling	Ja	Nej
<p>Trin 1 Kontroller kabeltilslutningerne.</p> <p>a. Kontroller, om Ethernet- eller USB-kablet er sikkert indsat i computeren og printeren.</p> <p>b. Send scanningsopgaven igen.</p> <p>Lykkedes scanningsopgaven?</p>	<p>Problemet er løst.</p>	<p>Gå til trin 2.</p>
<p>Trin 2 Undersøg den fil, du vil scanne til.</p> <p>a. Sørg for, at filnavnet ikke allerede er i brug i destinationsmappen.</p> <p>b. Sørg for, at det dokument eller foto, der skal scannes, ikke er åbent i et andet program.</p> <p>c. Send scanningsopgaven igen.</p> <p>Lykkedes scanningsopgaven?</p>	<p>Problemet er løst.</p>	<p>Gå til trin 3.</p>
<p>Trin 3</p> <p>a. Sørg for, at afkrydsningsfelterne Tilføj tidsstempel eller Overskriv eksisterende fil er markeret i indstillingerne for konfiguration af destination.</p> <p>b. Send scanningsopgaven igen.</p> <p>Lykkedes scanningsopgaven?</p>	<p>Problemet er løst.</p>	<p>Se Kontakt til kundesupport.</p>

Dårlig kopikvalitet

Handling	Ja	Nej
<p>Trin 1</p> <p>a. Rengør scannerglaspladen og ADF-glasset med en fugtig, blød, fnugfri klud. Hvis din printer har et andet ADF-glas inde i ADF'en, skal du også rengøre dette glas.</p> <p>Se Rengøring af scanneren for flere oplysninger.</p> <p>b. Kontrollér, at dokumentet eller fotoet er placeret med forsiden nedad i nederste venstre hjørne af scannerens glasplade.</p> <p>c. Kopiér dokumentet eller fotoet.</p> <p>Er kopikvaliteten tilfredsstillende?</p>	<p>Problemet er løst.</p>	<p>Gå til trin 2.</p>
<p>Trin 2</p> <p>a. Kontrollér kvaliteten af det originale dokument eller foto.</p> <p>b. Tilpas indstillingerne for scanningskvalitet.</p> <p>c. Kopiér dokumentet eller fotoet.</p> <p>Er kopikvaliteten tilfredsstillende?</p>	<p>Problemet er løst.</p>	<p>Se Kontakt til kundesupport.</p>

Lodrette mørke striber på udskrift, når der scannes fra den automatiske dokumentfremfører

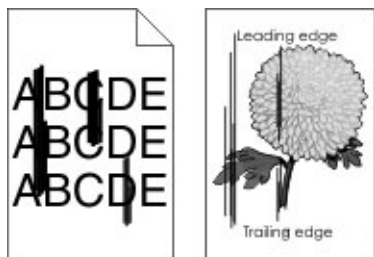

Handling	Ja	Nej
<p>a. Åbn dækslet til scanneren.</p> <p>b. Aftør den automatiske dokumentfremførers glasplade og glaspude med en fugtig, blød og frugfri klud.</p> <p>c. Luk låget til scanneren.</p> <p>d. Scan dokumentet.</p> <p>Er der lodrette streger på scannede dokumenter?</p>	<p>Se Kontakt til kundesupport.</p>	<p>Problemet er løst.</p>

Scanneren lukker ikke

Handling	Ja	Nej
<p>Fjern forhindringer, der holder scannerdækslet åbent.</p> <p>Blev scannerdækslet lukket korrekt?</p>	<p>Problemet er løst.</p>	<p>Se Kontakt til kundesupport.</p>

Scanning tager for lang tid eller fastfryser computeren

Handling	Ja	Nej
<p>Luk alle programmer, der forstyrrer scanningen.</p> <p>Tager scanning for lang tid, eller får scanningen computeren til at fastfryse?</p>	<p>Se Kontakt til kundesupport.</p>	<p>Problemet er løst.</p>

Scanner svarer ikke

Handling	Ja	Nej
<p>Trin 1</p> <p>a. Kontroller, at strømkablet er sluttet korrekt til printeren og stikkontakten.</p> <p>Tilslut netledningen til en passende normeret og korrekt jordet stikkontakt, der er lettilgængelig og i nærheden af produktet, for at undgå risiko for brand eller elektrisk stød.</p> <p>b. Kopier eller scan dokumentet.</p> <p>Reagerer scanneren?</p>	<p>Problemet er løst.</p>	<p>Gå til trin 2.</p>
<p>Trin 2</p> <p>a. Kontroller, at printeren er tændt.</p> <p>b. Løs eventuelle fejlmeddelelser, der vises på skærmen.</p> <p>c. Kopier eller scan dokumentet.</p> <p>Reagerer scanneren?</p>	<p>Problemet er løst.</p>	<p>Gå til trin 3.</p>
<p>Trin 3</p> <p>a. Sluk printeren, vent ca. 10 sekunder og tænd den derefter igen.</p> <p>b. Kopier eller scan dokumentet.</p> <p>Reagerer scanneren?</p>	<p>Problemet er løst.</p>	<p>Se Kontakt til kundesupport.</p>

Justering af scannerregistrering

- På betjeningspanelet skal du vælge **Indstillinger > Enhed > Vedligeholdelse > Konfigurationsmenu > Scannerkonfiguration > Scanner manuel registrering > Udskriv hurtigtest**.

På printermodeller uden berøringfølsom skærm skal du trykke på **OK** for at navigere gennem indstillingerne.

- Placer hurtigtestsiden på scannerens glasplade, og tryk derefter på **Glaspladeregistrering**.
- Vælg **Kopiér hurtigtest**.
- Sammenlign hurtigtestsiden med originaldokumentet.

 **Bemærk:** Hvis margenerne på testsiden er anderledes i forhold til originaldokumentet, skal du justere Venstre margen og Øverste margen.

5. Gentag [trin 3](#) og [trin 4](#), indtil margenerne på hurtigtestsiden nøje svarer til originaldokumentet.

Justering af ADF-registrering

1. På betjeningspanelet skal du vælge **Indstillinger > Enhed > Vedligeholdelse > Konfigurationsmenu > Scannerkonfiguration > Scanner manuel registrering > Udskriv hurtigtest**.

På printermodeller uden berøringfølsom skærm skal du trykke på **OK** for at navigere gennem indstillingerne.

2. Placér hurtigtestsiden i ADF-magasinet, og tryk derefter på **Registrering af forreste ADF**.

 **Bemærk:** For at justere registrering af forreste ADF skal du placere testsiden med tekstsiden opad og den korte kant først i ADF'en.

3. Vælg **Kopiér hurtigtest**.
4. Sammenlign hurtigtestsiden med originaldokumentet.

 **Bemærk:** Hvis margenerne på testsiden er anderledes i forhold til originaldokumentet, skal du justere Vandret justering og Øverste margen.

5. Gentag [trin 3](#) og [trin 4](#), indtil margenerne på hurtigtestsiden nøje svarer til originaldokumentet.

Kontakt til kundesupport

Før du henvender dig til kundesupport, skal du sørge for at have følgende oplysninger:

- Printerproblem
- Fejlmeddelelse
- Printermodel og serienummer

For at modtage e-mail, chatsupport eller gennemse den understøttede dokumentation, drivere og andre downloads skal du gå til www.xerox.com, klikke på linket **Kundesupport** og søge efter dit produkt.

Du kan også få teknisk support via telefon. I USA eller Canada skal du gå til www.xerox.com/supplies. I andre lande eller områder kan kontakte den forhandler, som du har købt printeren af.

A

Lovgivningsmæssige oplysninger

Dette tillæg indeholder:

- Lovgivning..... 272
- Kopieringsregler 281
- Dataark for materialesikkerhed..... 284

Lovgivning

Støjemissionsniveauer

Følgende målinger blev foretaget i henhold til ISO 7779 og rapporteret i overensstemmelse med ISO 9296.

 **Bemærk:** Nogle af tilstandene gælder muligvis ikke for dit produkt.

Gennemsnitligt lydtryk i 1 meters afstand, dBA	
Udskrivning	1-sidet: 52 2-sidet: 50
Scanning	52
Kopiering	55
Klar	14

Meddelelse om statisk følsomhed



Dette symbol angiver komponenter, der er følsomme over for statisk elektricitet. Undgå at berøre områder nær disse symboler uden først at røre en metaloverflade på et sted væk fra symbol.

For at undgå beskadigelse fra elektrostatisk afladning, når du udfører vedligeholdelsesopgaver som f.eks. afhjælper papirstop eller udskifter forbrugsvarer, skal du trykke på en hvilken som helst ikke-tildækket metalramme på printeren, før du forsøger at få adgang til eller røre ved dele i printeren, selv om symbolet ikke er til stede.

ENERGY STAR



Alle Xerox-produkter, der bærer ENERGY STAR-emblemet på produktet eller viser det på startskærmen, er certificeret som værende i overensstemmelse med EPA's (Environmental Protection Agency) ENERGY STAR-krav fra fremstillingsdatoen.

Temperaturoplysninger

Omgivende driftstemperatur	10 til 32,2 °C (50 til 90 °F)
Forsendelsestemperatur	-40 til 43,3°C (-40 til 110°F)
Opbevaringstemperatur og relativ luftfugtighed	-40 til 43,3 °C (-40 til 110 °F), 8 til 80 % RH

Información de la energía de México

- Consumo de energía en operación: 550 Wh
- Consumo de energía en modo de espera: 0,1 Wh
- Cantidad de producto por unidad de energía consumida: 4.15 páginas/Wh

Lasererklæring

Printeren er certificeret i USA i henhold til kravene i DHHS 21 CFR kapitel I, underafsnit J for klasse I (1) laserprodukter og er andre steder certificeret som et klasse I-laserprodukt i henhold til kravene i IEC 60825-1: 2014.

Klasse I-laserprodukter anses ikke som farlige. Lasersystemet og printeren er designet på en sådan måde, at der ikke er en direkte laserstråling, der overskrider Klasse I-niveauet under normal brug, brugers vedligeholdelse eller de foreskrevne servicebetingelser. Printerens har en printerhovedenhed, som ikke skal serviceres, og som indeholder en laser med følgende specifikationer:

- Klasse: IIIb (3b) AlGaAs
- Nominel udgangseffekt (milliwatt): 15
- Bølgelængde (nanometer): 775–800

Motoreffekt

Produktets strømforbrug

Følgende tabel dokumenterer de forhold vedrørende energiforbrug, der gør sig gældende for produktet.

 **Bemærk:** Nogle af tilstandene gælder muligvis ikke for dit produkt.

Tilstand	Beskrivelse	Strømforbrug (watt)
Udskrivning	Produktet genererer udskrifter fra elektroniske input.	1-sidet: 460 2-sidet: 325
Kopiering	Produktet genererer udskrifter fra trykte originaldokumenter.	460
Scanning	Produktet scanner trykte dokumenter.	I/R (B225); 9,5 (B235, flashdrev)
Klar	Produktet venter på et udskriftsjob.	5,5 (B225); 6,0 (B235)
Dvaletilstand	Produktet er i energibesparende tilstand på højt niveau.	1,2 (B225) eller 1,1 (B235)
Strømsparer	Produktet er i energibesparende tilstand på lavt niveau.	I/R
Fra	Produktet er tilsluttet en stikkontakt, men afbryderknappen er slukket.	0,1 (B225); 0,2 (B235)

De niveauer for strømforbrug, der er angivet i ovenstående tabel, repræsenterer gennemsnitsmålinger over tid. Et momentant strømforbrug kan være væsentligt højere end gennemsnitsværdien.

Slumretilstand

Dette produkt er designet med en energibesparende funktion, der kaldes Slumretilstand. Slumringstilstanden sparer energi ved at sænke strømforbruget i perioder med inaktivitet. Slumretilstanden aktiveres automatisk, når produktet ikke har været i brug i et nærmere angivet tidsrum, der kaldes Slumretilstands-timeout.

 **Bemærk:** Fabriksindstilling for slumretilstands-timeout for dette produkt er 15 minutter.

Du kan angive slumringstilstands-timeout til at være mellem 1 minut og 120 minutter på konfigurationsmenuerne. Hvis udskrivningshastigheden er mindre end eller lig med 30 sider pr. minut, kan du højst indstille timeout til 60 minutter. Indstilling af slumringstilstands-timeout på en lav værdi reducerer energiforbruget, men kan øge produktets svartid. Indstilling af slumringstilstands-timeout på en høj værdi, giver en hurtig svartid, men bruger mere energi.

Dvaletilstand

Dette produkt er designet med en driftstilstand, der bruger meget lidt strøm, som kaldes Dvaletilstand. I dvaletilstand lukkes alle de andre systemer sikkert ned.

Printeren kan gå i Dvaletilstand på en af følgende måder:

- Anvendelse af Dvale-timeout
- Brug af Planlæg strømtilstande

 **Bemærk:** Fabriksstandarden for Dvaletimeout for dette produkt i alle lande eller områder er 3 dage.

Den tid, printerens venter efter et job er udskrevet, inden printerens går i Dvaletilstand, kan indstilles mellem en time og en måned.

Slukket tilstand

Hvis dette produkt har en slukket tilstand, hvor der stadig bruges en lille mængde strøm, skal du tage netledningen ud af stikkontakten for at sørge for, at produktets strømforbrug ophører helt.

Samlet energiforbrug

Det er nogle gange praktisk at beregne produktets samlede energiforbrug. Eftersom strømforbrug angives i watt, skal strømforbruget ganges med den tid, som produktet bruger i hver tilstand, med henblik på at beregne energiforbruget. Produktets samlede energiforbrug udgøres af summen af de enkelte tilstandes energiforbrug.

Lovgivningsmæssige oplysninger om telekommunikation

Lovgivningsmæssige oplysninger for terminaludstyr inden for telekommunikation

Dette afsnit indeholder lovgivningsmæssige oplysninger om produkter, der indeholder analoge faxkort:

Meddelelse om FCC-krav til brugere af det amerikanske telefonnetværk

Dette udstyr er i overensstemmelse med Part 68 i FCC-reglerne og kravene fra ACTA (Administrative Council for Terminal Attachments). Uden på dette udstyr sidder et mærkat, der ud over andre oplysninger indeholder et produkt-id i formatet US:AAAEQ##TXXXX. Hvis der bliver bedt om det, skal dette nummer oplyses til telefonudbyderen.

Dette udstyr bruger RJ-11C USOC-stikket (Universal Service Order Code).

Det stik og den kontakt, der bruges til at slutte dette udstyr til ledningsnettet og telefonnettet, skal overholde de relevante regler i FCC Part 68 og de krav, der er vedtaget af ACTA. Brug et kompatibelt telefonkabel (RJ-11), der er 26 AWG eller større, når dette produkt sluttes til det offentlige telefonnet. Se din installationsdokumentation for at få flere oplysninger.

REN-værdien (Ringer Equivalence Number) bruges til at afgøre antallet af enheder, der kan sluttes til en telefonlinje. For mange REN'er på en telefonlinje kan resultere i, at enhederne ikke ringer som svar på et indgående opkald. I de fleste men ikke alle områder må antallet af REN'er ikke overstige fem (5,0). Kontakt din telefonudbyder for at være sikker på, hvor mange enheder der kan tilsluttes til en linje. For produkter, der er godkendt efter den 23. juli 2001, er REN for dette produkt en del af produkt-id'et, der har formatet US:AAAEQ##TXXXX. Cifrene, der er gengivet med ##, er REN uden decimaltegn (03 er f.eks. en REN på 0,3). For tidligere produkter vises REN'en særskilt på etiketten.

Hvis dette udstyr skader telefonnettet, kan telefonudbyderen midlertidigt afbryde servicen for den telefonlinje, som udstyret er tilsluttet. Hvis varsel på forhånd ikke er muligt, giver telefonudbyderen dig besked om afbrydelsen så hurtigt som muligt. Du bliver oplyst også om din ret til at indgive en klage til FCC.

Telefonudbyderen kan foretage ændringer af faciliteter, udstyr, betjening eller procedurer, der kan berøre betjeningen af dette udstyr. Hvis telefonudbyderen foretager ændringer, bør de give dig besked, så du kan foretage de nødvendige ændringer for at sikre uafbrudt drift.

Hvis du oplever problemer med dette udstyr, skal du kontakte købsstedet for reparations- eller garantioplysninger. Hvis udstyret forårsager skade på telefonnettet, kan telefonselskabet bede dig om at frakoble alt udstyr, indtil problemet er løst.

Dette udstyr indeholder ingen dele, der kan serviceres af brugeren. Kontakt købsstedet for oplysninger om reparation og garanti.

Tilslutning til delt ledningstjeneste er underlagt statens afgifter. Kontakt statens offentlige kontorer for at få flere oplysninger.

Hvis du har specielt kablet alarmudstyr i dit hjem, der er tilsluttet til telefonlinjen, skal du sikre dig, at installationen af dette udstyr ikke deaktiverer alarmudstyret. Hvis du har spørgsmål angående inaktivering af alarmudstyr, skal du kontakte dit telefonselskab eller en kvalificeret installatør.

Ifølge amerikansk lovgivning (Telephone Consumer Protection Act fra 1991) er det ulovligt for en person at bruge en computer eller andet elektronisk udstyr, inkl. faxmaskine, til at sende en meddelelse, medmindre denne meddelelse i en margen øverst eller nederst på hver sendt side eller på den første side i transmissionen tydeligt indeholder dato og klokkeslæt for afsendelse og identifikation af den virksomhed, enhed eller anden person, der sender meddelelsen, og telefonnummeret på afsendermaskinen eller en virksomhed, enhed eller enkeltperson. (Det oplyste telefonnummer må ikke være et 900-nummer eller et andet nummer, hvor taksterne overstiger transmissionstaksterne for lokale opkald eller fjernopkald.)

Se din brugerdokumentation for at programmere disse oplysninger i din faxmaskine.

Meddelelse til brugere af det canadiske telefonnetværk

Dette produkt opfylder de relevante Innovation, Science and Economic Development Canada tekniske specifikationer.

Ringer Equivalence Number (REN) angiver det maksimale antal enheder, der må være tilsluttet en telefonlinje. Afslutningen af en grænseflade kan bestå af enhver kombination af enheder og er kun underlagt kravet om, at summen af REN'er for alle enheder ikke overstiger fem. REN'en findes på produktetiketten.

Dette udstyr bruger CA11A-telefonstik.

Avis Réservé aux Utilisateurs du Réseau Téléphonique du Canada

Ce produit est conforme aux spécifications techniques d'Innovation, Sciences et Développement économique Canada.

Le numéro REN (ringer equivalence number: numéro d'équivalence de sonnerie) indique le nombre maximum d'appareils pouvant être connectés à l'interface téléphonique. En bout de ligne, le nombre d'appareils qui peuvent être connectés n'est pas directement limité, mais la somme des REN de ces appareils ne doit pas dépasser cinq. Le numéro REN est indiqué sur l'étiquette produit.

Cet équipement utilise des prises de téléphone CA11A.

Meddelelse til brugere af det newzealandske telefonnetværk

Følgende er specielle betingelser for faxvejledningen. Tildeling af en Telepermit til et stykke terminaludstyr angiver kun, at Telecom har godkendt, at elementet opfylder minimumskravene for tilslutning til deres net. Det indikerer ingen godkendelse af produktet fra Telecom og giver heller ingen garantier. Frem for alt angiver det ingen forsikring om, at et produkt vil fungere korrekt i alle henseender sammen med andet udstyr med Telepermit af et andet mærke eller en anden model, og det betyder heller ikke, at ethvert produkt er kompatibelt med alle Telecoms netværkstjenester.

Dette udstyr må ikke indstilles til at foretage automatiske opkald til Telecom "111" nødtjeneste.

Udstyret kan muligvis ikke udføre viderestilling af en samtale til en anden enhed, der er tilsluttet den samme linje.

Dette udstyr må ikke anvendes under forhold, der kan være til gene for andre Telecom-kunder.

Dette udstyr kan ikke fungere korrekt under alle driftsforhold ved de højere hastigheder, det er designet til. Telecom påtager sig intet ansvar i forbindelse med problemer, der opstår på grund af sådanne forhold.

Decadiske (eller puls) opkald på denne enhed er ikke egnet til brug på Telecom-netværket i New Zealand.

For korrekt drift må summen af alle REN-ækvivalensnumre (REN'er) for alle parallelle enheder, der er tilsluttet den samme telefonlinje, ikke overstige 5. REN'en for denne enhed findes på etiketten.

Denne enhed bruger et RJ-11C modulært stik. Kontakt dit købssted, hvis der kræves en BT-adapter.

Nogle af de parametre, der kræves for at sikre overensstemmelse med Telecoms' Telepermit-krav, afhænger af det udstyr, der er tilknyttet denne enhed. Det tilknyttede udstyr skal indstilles til at fungere inden for følgende grænser for at være i overensstemmelse til Telecoms' specifikationer:

- Der må ikke være mere end 10 opkaldsforsøg til det samme nummer inden for 30 minutter for en enkelt manuel opkaldsstart, og
- Røret på udstyret skal være lagt på i en periode på mindst 30 sekunder mellem afslutningen af et forsøg og starten på det næste opkald forsøg.

- Udstyret skal være indstillet til at sikre, at der er pause mellem automatiske opkald til forskellige numre, så der er mindst 5 sekunder mellem afslutningen af et forsøg og starten på det næste forsøg.

Verwendung dieses Produkts in Deutschland

Für dieses Produkt muss ein deutscher Billing Tone Filter zur Zählzeichenübertragung für jede Leitung installiert werden, über die in Deutschland Zeitsteuertakte übertragen werden. Zeitsteuertakte sind in analogen Leitungen in Deutschland möglicherweise nicht vorhanden. Der Teilnehmer kann die Bereitstellung von Zeitsteuertakten veranlassen oder beim deutschen Netzanbieter telefonisch deren Deaktivierung beantragen. Im Regelfall werden Zeitsteuertakte nur dann bereitgestellt, wenn dies vom Teilnehmer bei der Installation ausdrücklich erwünscht wird.

Brug af dette produkt i Schweiz

Dette produkt kræver, at der installeres et schweizisk tonefilter på enhver linje, der modtager måleimpulser i Schweiz.

Utilisation de ce produit en Suisse

Cet appareil nécessite l'utilisation d'un filtre de tonalité de facturation suisse devant être installé sur toute ligne recevant des impulsions de comptage en Suisse.

Verwendung dieses Produkts in der Schweiz

Für dieses Produkt muss ein schweizerischer Billing Tone Filter zur Zählzeichenübertragung für jede Leitung installiert werden, über die in der Schweiz Zeitsteuertakte übertragen werden.

Uso del prodotto in Svizzera

Questo prodotto richiede un filtro toni Billing svizzero, da installare su tutte le linee che ricevono impulsi remoti in Svizzera.

Lovgivningsmæssige oplysninger for trådløse produkter

Dette afsnit indeholder lovgivningsmæssige oplysninger, der kun gælder for trådløse modeller.

Hvis du er i tvivl med hensyn til, hvorvidt din model er en trådløs model, skal du gå til <http://support.xerox.com>.

Meddelelse om modulkomponent

Trådløse modeller indeholder modulære komponenter. For at fastslå, hvilke modulkomponenter der er installeret i dit produkt, skal du se mærkningen på dit produkt.

Udsættelse for radiofrekvensstråling

Den udsendte strålingseffekt for denne enhed ligger langt under FCC-grænserne (og andre reguleringsmyndigheders grænser) for udsættelse for radiofrekvens. Der skal være mindst 20 cm mellem enhedens antenne og en person for at overholde FCC-grænserne (og andre reguleringsmyndigheders grænser) for udsættelse for radiofrekvens.

Innovation, Science and Economic Development Canada

Denne enhed overholder Innovation, Science and Economic Development Canada licensfritagne RSS-standarder. Betjening er underlagt følgende to krav:

1. Denne enhed må ikke forårsage interferens, og
2. Denne enhed skal acceptere enhver interferens, herunder interferens, der kan forårsage uønsket drift af enheden.

Innovation, Sciences et Développement économique Canada

Cet appareil est conforme aux normes RSS exemptes de licence d'Innovation, Sciences et Développement économique Canada. Son fonctionnement est soumis aux deux conditions suivantes:

1. Cet appareil ne doit pas causer d'interférences et
2. Il doit accepter toutes les interférences, y compris les celles qui peuvent entraîner un fonctionnement indésirable.

Overholdelse med Den Europæiske Union og Det Europæiske Økonomiske Samarbejdsområde



CE-mærket på dette produkt angiver overholdelse af gældende EU-direktiver. Den fulde tekst for EU-overensstemmelseserklæringen findes på <https://www.xerox.com/en-us/about/ehs>.

Begrænsninger

Dette radioudstyr er begrænset til kun indendørs brug. Udendørs brug er ikke tilladt. Denne begrænsning gælder for alle de lande, der er anført i nedenstående tabel:

AT	BE	BG	CH	CY	CZ
DE	DK	EE	EL	ES	FI
FR	HR	HU	IE	IS	IT
LI	LT	LU	LV	MT	
NL	NO	PL	PT	RO	
SE	SI	SK	TR	Storbritannien	

Erklæring fra EU og andre lande om operationelle frekvensbånd til radiosendere og maksimal RF-effekt

Dette radioprodukt transmitterer enten i 2,4 GHz (2,412-2,472 GHz i EU) eller 5 GHz (5,15-5,35, 5,47-5,725 i EU). Den maksimale sender-udgangseffekt for EIRP, herunder antenneforstærkning, er ≤ 20 dBm for begge bånd.

Federal Communications Commission (FCC) Erklæring om overholdelse af oplysninger

Dette produkt er testet og overholder kravene fastlagt for et Klasse B-digitalt udstyr ifølge del 15 i FCC-reglerne. Betjening er underlagt følgende to krav:

1. Denne enhed må ikke forårsage skadelig interferens, og
2. Denne enhed skal acceptere enhver modtaget interferens, herunder interferens, der kan forårsage uønsket drift.

FCC Klasse B-begrænsninger er beregnet til at give rimelig beskyttelse mod skadelig interferens, når udstyret anvendes i et beboet miljø. Dette udstyr genererer, bruger og kan udstråle radiofrekvensenergi, og hvis det ikke installeres og anvendes i overensstemmelse med disse instruktioner, kan det forårsage skadelig interferens med radiokommunikation. Det er imidlertid ikke nogen garanti for, at der ikke vil opstå interferens for en bestemt installation. Hvis dette udstyr ikke forårsager interferens med radio- eller tv-modtagelse, hvilket kan afgøres ved at tænde og slukke for udstyret, anbefales det, at brugeren prøver at undgå sådan interferens vha. en eller flere af nedenstående forslag:

- Drej eller flyt modtagerantennen.
- Øg afstanden mellem udstyret og modtageren.
- Sæt udstyrets stik i en stikkontakt på et andet kredsløb, end det modtageren er tilsluttet.
- Kontakt dit købssted eller servicerepræsentant for yderligere forslag.

Producenten er ikke ansvarlig for radio- eller tv-interferens, der er forårsaget af brug af andre end de anbefalede kabler eller af uautoriserede ændringer eller modifikationer af dette udstyr. Uautoriserede ændringer eller modifikationer kan annullere brugerens ret til at betjene dette udstyr.

 **Bemærk:** Brug et korrekt afskærmet og jordet kabel for at sikre overholdelse af FCC-reglerne om elektromagnetisk interferens for en klasse B-computerenhed. Brug af et erstatningskabel, der ikke er korrekt afskærmet og jordet, kan resultere i overtrædelse af FCC-reglerne.

Du kan få flere oplysninger om miljø, sundhed og sikkerhed i relation til dette Xerox-produkt og forbrugsstoffer ved at kontakte:

Webadresse: <https://www.xerox.com/en-us/about/ehs>

Ring til (kun USA og Canada): 1-800-ASK-XEROX (1-800-275-9376)

E-mail: EHS-Europe@xerox.com

Overholdelseserklæring for Innovation, Science and Economic Development Canada

Dette klasse B digitale apparat opfylder alle krav i den canadiske standard for interferens-forårsagende udstyr ICES-003.

Avis de conformité aux normes de l'Innovation, Sciences et Développement économique Canada

Cet appareil numérique de classe B est conforme aux exigences de la norme canadienne relative aux équipements pouvant causer des interférences NMB-003.

Tyskland

Blendschutz

Das Gerät ist nicht für die Benutzung im unmittelbaren Gesichtsfeld am Bildschirmarbeitsplatz vorgesehen. Um störende Reflexionen am Bildschirmarbeitsplatz zu vermeiden, darf dieses Produkt nicht im unmittelbaren Gesichtsfeld platziert werden.

Importeur

Xerox GmbH
Hellersbergstraße 2-4
41460 Neuss
Deutschland

Turkey RoHS-regulativer

I overensstemmelse med artikel 7 (d), certificerer vi hermed, at udstyret "overholder EEE-reglerne".
"EEE yönetmeliğine uygundur."

Overholdelse af Ukraine RoHS

Обладнання відповідає вимогам Технічного регламенту щодо обмеження використання деяких небезпечних речовин в електричному та електронному обладнанні, затвердженого постановою Кабінету Міністрів України від 3 грудня 2008 № 1057.

(Udstyret overholder kravene i den tekniske forskrift, der er godkendt af resolutionen fra kabinettet i Ukraines ministerium den 3. december 2008 med hensyn til begrænsninger for brugen af visse farlige stoffer i elektrisk og elektronisk udstyr.)

Kopieringsregler

USA

Kongressen har ved lov forbudt gengivelse af følgende elementer i bestemte tilfælde. Det kan medføre bøder eller fængsel for dem, der bliver fundet skyldige i at have foretaget sådanne gengivelser.

1. Statsobligationer eller -værdipapirer, f.eks.:
 - Gældsbeviser.
 - Nationalbankens valuta.
 - Kuponer fra obligationer.
 - Pengesedler fra Federal Reserve Bank.
 - Pengesedler med sølvdækning.
 - Pengesedler med gulddækning.
 - Amerikanske obligationer.
 - Statsobligationer.
 - Sedler fra Federal Reserve.
 - Sedler på dollarandel.
 - Indlånsbeviser.
 - Papirpenge.
 - Obligationer fra bestemte statslige agenturer, f.eks. FHA osv.
 - Obligationer. U.S. Savings Bonds må kun fotograferes til PR-formål i forbindelse med en kampagne til salg af sådanne obligationer.
 - Internal Revenue Stamps (skattevæsenets stempler). Hvis det er nødvendigt at gengive et juridisk dokument, hvorpå der findes et stemplet stempel fra skattevæsenet, kan dette udføres, forudsat at formålet med gengivelsen af dokumentet er lovligt.
 - Frimærker, stemplede eller ustemplede. Til filatelistiske formål kan frimærker fotograferes, forudsat at gengivelsen er i sort-hvid og er mindre end 75 % eller større end 150 % af originalens lineære dimensioner.
 - Postanvisninger med penge.
 - Regninger, checks eller bankanvisninger trukket af eller til autoriserede embedsmænd i USA.
 - Stempler og andet, der repræsenterer en værdi, uanset pålydende, der har været eller bliver udstedt i henhold til enhver Act of Congress.
 - Justerede kompensationscertifikater til veteraner fra verdenskrigene.
2. Obligationer eller værdipapirer fra udenlandsk regering, bank eller virksomhed.
3. Copyrightmateriale, medmindre der er hentet tilladelse fra ejeren, eller gengivelsen falder ind under kategorien "fair brug" eller bibliotekers gengivelsesrettigheder i henhold til copyrightlovgivningen. Yderligere oplysninger om disse bestemmelser kan hentes fra Copyright Office, Library of Congress, Washington, D.C. 20559. Spørg efter Circular R21.
4. Certifikat til statsborgerskab eller opnåelse af statsborgerret. Foreign Naturalization Certificates må fotograferes.
5. Pas. Udenlandske pas må fotograferes.

6. Immigrationspapirer.
7. Registreringskort vedr. militærtjeneste.
8. Selective Service Induction-papirer, der indeholder følgende oplysninger om den indkaldte:
 - Indtægter eller indkomst.
 - Straffeattest.
 - Fysisk eller psykisk tilstand.
 - Status for forsørgerpligt.
 - Tidligere militærtjeneste.
 - Undtagelse: Hjemsendelsescertifikater fra det amerikanske militær må fotograferes.
9. Emblemer, identifikationskort, pas eller distinktioner, der bæres af militært personale eller medlemmer af forskellige føderale afdelinger, f.eks. FBI, Treasury osv. (medmindre fotografiet er bestilt af den overordnede i sådanne afdelinger).

Gengivelse af følgende er også forbudt i visse stater:

- Billicenser.
- Kørekort.
- Bilregistreringsattester.

Ovenstående liste er ikke udtømmende, og der tages ikke noget ansvar for dens fuldstændighed eller nøjagtighed. Kontakt din advokat, hvis du er i tvivl.

Du kan få flere oplysninger om disse bestemmelser ved at kontakte Copyright Office, Library of Congress, Washington, D.C. 20559. Spørg efter Circular R21.

Canada

Parlamentet har ved lov forbudt gengivelse af følgende elementer i bestemte tilfælde. Det kan medføre bøder eller fængsel for dem, der bliver fundet skyldige i at have foretaget sådanne gengivelser.

- Gyldige pengesedler
- Obligationer eller værdipapirer fra stat eller bank
- Statsgældsveksler og statsgældsbeviser
- Det offentlige segl for Canada eller en provins eller seglet for en offentlig instans i Canada eller en retslig instans
- Proklamationer, forordninger, bestemmelser eller udnævnelser eller meddelelser derom (der svingagtigt udgiver sig for at være trykt på Queens Printer for Canada eller et tilsvarende trykkeri for en provins)
- Mærker, varemærker, segl, omslag eller design, der bruges af eller på vegne af den canadiske regering eller en provins, regeringen i en stat, der ikke er Canada, eller andre ministerier, bestyrelser, kommissioner eller styrelser, der er oprettet af den canadiske regering eller en provins eller en regering i en stat, der ikke er Canada
- Trykte eller selvklæbende frimærker, der bruges med den hensigt at opnå indtægt fra den canadiske regering eller en provins eller en regering i en stat, der ikke er Canada
- Dokumenter, registre eller arkiver, der opbevares af offentligt ansatte, som er ansvarlige for at tage eller udstede certificerede kopier heraf, hvor kopien svingagtigt giver sig ud for at være en certificeret kopi heraf
- Ophavsretligt beskyttet materiale eller varemærker uden ejers samtykke

Denne liste er tænkt som en hjælp, men den er ikke udtømmende, og der tages ikke noget ansvar for dens fuldstændighed eller nøjagtighed. Kontakt din juridiske rådgiver, hvis du er i tvivl.

Andre lande

Det kan være ulovligt at kopiere visse dokumenter i dit land. Det kan medføre bøder eller fængsel for dem, der bliver fundet skyldige i at have fremstillet sådanne kopier.

- Pengesedler
- Checks
- Bank- og statsobligationer og -værdipapirer
- Pas og id-kort
- Copyrightmateriale eller varemærker uden tilladelse fra ejeren
- Frimærker eller andre omsættelige papirer

Denne liste er ikke udtømmende, og der tages ikke noget ansvar for dens fuldstændighed eller nøjagtighed. Kontakt din juridiske rådgiver, hvis du er i tvivl.

Dataark for materialesikkerhed

På følgende adresse kan du få oplysninger om sikkerhedsdata vedrørende printeren:

- Webadresse: <https://safety sheets.business.xerox.com/en-us/>
- USA og Canada: 1-800-ASK-XEROX (1-800-275-9376)
- For andre markeder sendes en e-mail til EHS-Europe@xerox.com

Genbrug og bortskaffelse

Dette tillæg indeholder:

- Bortskaffelse og genbrug af produkter 286
- USA og Canada..... 287
- Xerox Green World Alliance..... 288
- Direktiv om affald af elektrisk og elektronisk udstyr (WEEE) 289

Bortskaffelse og genbrug af produkter

Bortskaf ikke printeren eller forbrugsstofferne som normalt husholdningsaffald. Kontakt de lokale myndigheder for at få oplysninger om muligheder for bortskaffelse og genbrug.

USA og Canada

Xerox har udviklet et returnerings- og genbrugsprogram. Kontakt din Xerox-repræsentant for at afgøre, om dette Xerox-produkt er inkluderet i programmet. For mere information om Xerox's miljøprogrammer skal du gå til <https://www.xerox.com/en-us/about/ehs>.

Xerox Green World Alliance

Xerox Green World Alliance-programmet giver dig mulighed for at returnere kvalificerede forbrugsstoffer til Xerox til genbrug eller genvinding. Alle de tomme tonerpatroner, som returneres til Xerox, bliver enten genbrugt eller adskilt til genvinding. Kasserne, som tonerpatronerne returneres i, genbruges også.

Hvis du vil returnere Xerox-patroner til genbrug eller genvinding, skal du gøre følgende:

1. Gå til <https://www.xerox.com/office/recycle>.
2. Klik på **Genbrug**.
3. Vælg en mulighed for returnering.

Direktiv om affald af elektrisk og elektronisk udstyr (WEEE)



WEEE-logoet står for specielle genbrugsprogrammer og procedurer for elektroniske produkter i lande i Den Europæiske Union. Vi opfordrer til, at vores produkter genbruges.

Hvis du har yderligere spørgsmål om genbrugsmuligheder, bedes du kontakte dit lokale salgskontor.

Meddelelse om e-affald i Indien



Dette produkt inklusive komponenter, forbrugsstoffer, komponenter og reservedele overholder "Regler for e-affald i Indien" og forbyder brug af bly, kviksølv, hexavalent chrom, polybromerede biphenyler eller polybromerede diphenylethere i koncentrationer på over 0,1 vægtprocent og 0,01 vægtprocent for cadmium, bortset fra undtagelsen angivet i reglen.

