

Version 1.0
Juli 2021
702P08623

Xerox® C230-farveprinter

Betjeningsvejledning

© 2021 Xerox Corporation. Alle rettigheder forbeholdes. Xerox® og Xerox og figurmærket® er varemærker tilhørende Xerox Corporation i USA og andre lande.

Adobe®, Adobe PDF logo, Adobe® Reader®, Adobe® Type Manager®, ATM™, Flash®, Macromedia®, Photoshop® og PostScript® er varemærker eller registrerede varemærker tilhørende Adobe Systems, Inc.

Apple®, Bonjour®, EtherTalk™, TrueType®, iPad®, iPhone®, iPod®, iPod touch®, AirPrint® and the AirPrint Logo®, Mac®, Mac OS® og Macintosh® er varemærker eller registrerede varemærker tilhørende Apple Inc. i USA og andre lande.

Microsoft®, Windows Vista®, Windows®, Windows Server® og OneDrive® er registrerede varemærker tilhørende Microsoft Corporation i USA og andre lande.

Mopria er et varemærke, der tilhører Mopria Alliance.

Wi-Fi CERTIFIED Wi-Fi Direct® er et varemærke tilhørende Wi-Fi Alliance.

PCL® er et registreret varemærke tilhørende Hewlett-Packard Company. PCL er Hewlett-Packard Companys betegnelse for et sæt printerkommandoer (sprog) og -funktioner, der findes i firmaets printerprodukter. Denne printer er kompatibel med PCL-sproget. Det betyder, at printeren genkender PCL-kommandoer, der bruges i forskellige programmer, og at printeren emulerer de funktioner, der svarer til kommandoerne.

Alle andre varemærker tilhører deres respektive ejere.

Indholdsfortegnelse

1 Sikkerhed.....	9
Konventioner.....	10
Produkterklæringer.....	11
Sikkerhed i forbindelse med vedligeholdelse.....	14
Oplysninger om forbrugsstoffer.....	15
2 Lær om printeren.....	17
Printerkonfiguration.....	18
Brug af betjeningspanelet.....	19
Xerox® C230-farveprinter.....	19
Tilpasning af startskærmen.....	20
Beskrivelse af indikatorens status.....	21
Valg af papir.....	22
Retningslinjer for papir.....	22
Papiregenskaber.....	22
Ikke-brugbart papir.....	23
Opbevaring af papir.....	23
Valg af fortrykte formularer og brevpapir.....	24
Understøttede papirformater.....	24
Understøttede papirtyper.....	26
Understøttede papirvægte.....	26
3 Opsætning, installation og konfiguration.....	29
Printerens placering.....	30
Tilslutning af kabler.....	31
Opsætning og brug af startskærmsprogrammer.....	32
Sådan finder du printerens IP-adresse.....	32
Håndtering af bogmærker.....	32
Ilægning af papir og specialmedier.....	34
Angivelse af papirformat og -type.....	34
Konfiguration af generelle papirindstillinger.....	34
Ilægning af papir i magasin.....	34
Ilægning af papir i den manuelle fremfører.....	37
Installing and Updating Software, Drivers, and Firmware.....	40
Installation af software.....	40
Opdatering af firmware.....	43
Eksportere eller importere en konfigurationsfil.....	44
Netværkstilslutning.....	45
Tilslutning af printeren til et Wi-Fi-netværk.....	45
Tilslutning af printeren til et trådløst netværk ved brug af Wi-Fi Protected Setup (WPS).....	45
Sådan konfigureres Wi-Fi Direct.....	46

Indholdsfortegnelse

Tilslutning af en mobil enhed til printeren	47
Tilslutning af en computer til printeren	47
Deaktivering af Wi-Fi-netværk	47
Kontrol af printerens tilslutning	48
Udskrivning af siden med menuindstillinger.....	49
4 Beskyttelse af printeren	51
Sletning af printerhukommelse.....	52
Gendannelse af fabriksindstillinger	53
Erklæring om flygtighed	54
5 Udskrivning.....	55
Udskrivning fra en computer	56
Udskrivning fra en mobil enhed	57
Udskrivning fra en mobil enhed vha. Mopria™-udskriftstjenesten.....	57
Udskrivning fra en mobil enhed vha. AirPrint®.....	57
Udskrivning fra en mobil enhed vha. Wi-Fi Direct®	57
Udskrivning af liste over skrifttyper.....	59
Placering af skilleark mellem kopier	60
Annullering af en udskriftsopgave.....	61
Fra printerens betjeningspanel	61
Fra computeren.....	61
Justering af tonertæthed.....	62
6 Brug af printermenuer	63
Menuoversigt	64
Enhed	65
Præferencer	65
Økotilstand.....	66
Fjernbetjeningspanel.....	66
Meddelelser.....	67
Strømstyring	69
Gendan standardindstillinger.....	69
Vedligeholdelse	70
Om denne printer.....	73
Udskrivning	74
Layout	74
Opsætning	75
Kvalitet	76
PostScript.....	77
PCL	78
Billede.....	79
Papir	81
Konfiguration af papirmagasin.....	81
Mediekonfiguration.....	81
Netværk/porte.....	83
Netværksoversigt.....	83
Trådløs.....	84
4 Xerox® C230-farveprinter Betjeningsvejledning	

Wi-Fi Direct	87
Ethernet.....	87
TCP/IP.....	89
SNMP.....	91
IPSec.....	92
802.1x.....	93
LPD-konfiguration	93
HTTP/FTP-indstillinger	94
USB.....	95
Begræns ekstern netværksadgang	95
Sikkerhed	97
Logon-metoder	97
Certifikathåndtering.....	98
Login-restriktioner	99
Slet midlertidige datafiler.....	99
Diverse.....	99
Rapporter.....	101
Side med menuindstillinger	101
Enhed	101
Udskrivning.....	101
Netværk	101
Fejlfinding.....	102
7 Vedligeholdelse af printeren.....	103
Kontrol af status for forbrugsstoffer.....	104
Konfiguration af meddelelser om forbrugsstoffer.....	105
Indstilling af e-mail-advarsler	106
Visning af rapporter	107
Bestilling af forbrugsstoffer	108
Brug af originale Xerox-forbrugsstoffer	108
Udskiftning af forbrugsstoffer	109
Udskiftning af en printerpatron	109
Udskiftning af spildtonerbeholder	111
Rengøring af printerens dele.....	112
Rengøring af printeren	112
Rengøring af betjeningspanelet.....	112
Besparelse af energi og papir	113
Konfiguration af indstillinger for strømsparetilstand	113
Besparelse af forbrugsstoffer.....	113
Flytning af printeren til et andet sted	114
8 Fejlfinding af et problem	115
Problemer med udskriftskvalitet.....	116
Udskrivningsproblemer	117
Dårlig udskriftskvalitet.....	117
Udskriftsopgaver udskrives ikke	144
Langsom udskrivning.....	145
Opgaver udskrives fra det forkerte magasin eller på det forkerte papir	147

Indholdsfortegnelse

Printeren reagerer ikke.....	148
Problemer med netværksforbindelsen	150
Kan ikke åbne den integrerede webserver	150
Kan ikke tilslutte printeren til Wi-Fi-netværket.....	151
Problemer med forbrugsstoffer	153
Udskiftningspatron matcher ikke printerområde.....	153
Ikke-Xerox forbrugsstoffer	153
Udredning af papirstop	154
Forebyggelse af papirstop	154
Identifikation af områder med papirstop.....	155
Papirstop i standardmagasin	156
Papirstop i standardudfaldsbakke	158
Papirstop i den manuelle fremfører.....	159
Papirstop i låge B	160
Problemer med papirfremføring.....	163
Konvolut klæber sammen under udskrivning	163
Sorteret udskrivning fungerer ikke.....	164
Der opstår ofte papirstop	165
Fastklemte sider udskrives ikke igen	166
Problemer med farvekvaliteten	167
Justering af farverne på udskriften	167
Ofte stillede spørgsmål om farveudskrivning.....	167
Udskriften virker tonet.....	169
Kontakt til kundesupport	170
A Lovgivningsmæssige oplysninger.....	171
Lovgivning.....	172
Støjemissionsniveauer	172
Meddelelse om statisk følsomhed	172
ENERGY STAR.....	172
Temperaturoplysninger.....	173
Información de la energía de México	173
Lasererklæring.....	173
Effekt	173
Lovgivningsmæssige oplysninger for trådløse produkter.....	175
Federal Communications Commission (FCC) Erklæring om overholdelse af oplysninger	176
Overholdelseserklæring for Innovation, Science and Economic Development Canada	177
Tyskland.....	177
Turkey RoHS-regulativer.....	177
Overholdelse af Ukraine RoHS	178
Dataark for materialesikkerhed.....	179
B Genbrug og bortskaffelse	181
Bortskaffelse og genbrug af produkter.....	182
USA og Canada.....	183
Xerox Green World Alliance	184
Direktiv om affald af elektrisk og elektronisk udstyr (WEEE)	185
6 Xerox® C230-farveprinter Betjeningsvejledning	

Meddelelse om e-affald i Indien 185

Sikkerhed

Dette kapitel indeholder:

- Konventioner..... 10
- Produkterklæringer 11
- Sikkerhed i forbindelse med vedligeholdelse..... 14
- Oplysninger om forbrugsstoffer 15

Printeren og de anbefalede forbrugsstoffer er konstrueret og testet efter de strengeste sikkerhedskrav. Vær opmærksom på følgende oplysninger for at sikre fortsat sikker drift og betjening af Xerox®-printeren.

Konventioner



Bemærk: En bemærkning henviser til oplysninger, der kan hjælpe dig.



Advarsel: En advarsel henviser til noget, der kan skade produkthardwaren eller -softwaren.



Forsigtig: Et forsigtigt indikerer en potentiel farlig situation, hvor du kan komme til skade.

Forskellige typer erklæringer omfatter:



ADVARSEL—RISIKO FOR PERSONSKADE: Indikerer en risiko for personskade.



ADVARSEL—FARE FOR ELEKTRISK STØD: Indikerer en risiko for elektrisk stød.



ADVARSEL—VARM OVERFLADE: Indikerer en risiko for forbrænding ved berøring.



ADVARSEL—VÆLTEFARE: Indikerer en knusningsfare.









ADVARSEL—KLEMMEFARE: Indikerer en risiko for at blive klemt mellem bevægelige dele.



ADVARSEL—BEVÆGELIGE DELE: Indikerer en risiko for lacerations- eller hudafskrabnings-skader fra roterende dele.

Produkterklæringer

- 
ADVARSEL—RISIKO FOR PERSONSKADE: Tilslut netledningen til en passende normeret og korrekt jordet stikkontakt, der er lettilgængelig og i nærheden af produktet, for at undgå risiko for brand eller elektrisk stød.
- 
ADVARSEL—RISIKO FOR PERSONSKADE: For at undgå risiko for brand eller elektrisk stød skal du kun bruge den netledning, der leveres sammen med dette produkt, eller en erstatningsnetledning, som er godkendt af producenten.
- 
ADVARSEL—RISIKO FOR PERSONSKADE: Anvend ikke dette produkt sammen med forlængerledninger, strømskinner med flere udgange, forlængere med flere udgange eller UPS-enheder. Den nominelle strømkapacitet af disse typer tilbehør kan let overbelastes af en laserprinter og kan medføre dårlig ydeevne af printeren, materiel skade eller potentiel brandfare.
- 
ADVARSEL—RISIKO FOR PERSONSKADE: Brug ikke dette produkt med en indbygget overspændingsbeskytter. Brug af enheder til overspændingsbeskyttelse kan medføre potentiel brandfare, materielle skader eller dårlig ydeevne af printeren.
- 
ADVARSEL—FARE FOR ELEKTRISK STØD: Placer ikke eller brug ikke dette produkt i nærheden af vand eller i våde omgivelser for at undgå risikoen for elektrisk stød.
- 
ADVARSEL—FARE FOR ELEKTRISK STØD: Undlad at installere dette produkt eller foretage tilslutninger af kabler eller af elektriske tilslutninger af nogen art, f.eks. af netledningen, fax-funktionen eller telefonen, når det tordner, for at undgå risikoen for elektrisk stød.
- 
ADVARSEL—RISIKO FOR PERSONSKADE: Du må ikke skære i netledningen, sno den, binde den sammen, mase den eller sætte tunge genstande på den. Der må ikke fjernes noget fra netledningen, og den må ikke udsættes for tryk. Netledningen må ikke sidde i klemme mellem genstande, f.eks. møbler og vægge. Hvis en af disse ting sker, er der risiko for fare eller elektriske stød. Kontroller jævnligt, om der er tegn på disse problemer med netledningen. Fjern netledningen fra stikkontakten, før du undersøger den.
- 
ADVARSEL—FARE FOR ELEKTRISK STØD: Kontroller, at alle eksterne tilslutninger, f.eks. Ethernet-tilslutninger og tilslutninger til telefonsystemer, er sat korrekt i de markerede plug-in-porte for at undgå risikoen for elektrisk stød.
- 
ADVARSEL—FARE FOR ELEKTRISK STØD: Hvis du skal have adgang til systemkortet eller installere hardware- eller hukommelsesenhedsoptioner, efter du har installeret printeren, skal du slukke printeren og tage netledningen ud af stikkontakten, før du fortsætter for at undgå risikoen for elektrisk stød. Hvis du har andre enheder tilsluttet printeren, skal du også slukke for dem og tage alle kabler til printeren ud.
- 
ADVARSEL—FARE FOR ELEKTRISK STØD: Tag netledningen ud af stikkontakten, og fjern alle kabler fra printeren, før du går videre, for at reducere risikoen for elektrisk stød, når du skal rengøre printerens ydre.
- 
ADVARSEL—RISIKO FOR PERSONSKADE: Hvis printeren vejer mere end 20 kg, skal der to eller flere personer til at løfte den på forsvarlig vis.

-  **ADVARSEL—RISIKO FOR PERSONSKADE:** Når du flytter printeren, skal du følge disse retningslinjer for at forebygge personskader eller skader på printeren:
- Undersøg, om alle paneler og papirmagasiner er lukket.
 - Sluk printeren, og tag derefter netledningen ud af stikkontakten.
 - Frakobl alle ledninger og kabler fra printeren.
 - Hvis printeren har særskilte, gulvbaserede ekstramagasiner eller udfaldsbakker, der er fastgjort til den, skal du frakoble dem, før printeren flyttes.
 - Hvis printeren har en base med hjul, så rul den forsigtigt til det nye sted. Vær forsigtig, når du passerer dørtrin og revner i gulvbelægningen.
 - Hvis printeren ikke har en base med hjul, men er konfigureret med valgfrie papirmagasiner eller udfaldsbakker, skal du fjerne bakkerne og løfte printeren af papirmagasinerne. Forsøg ikke at løfte printeren og andet tilbehør samtidig.
 - Brug altid grebene på printeren til at løfte den.
 - Hvis der bruges en vogn til at transportere printeren, skal den kunne støtte hele printestens underside.
 - Hvis der bruges en vogn til at transportere hardware-tilbehør, skal den kunne støtte tilbehørets dimensioner.
 - Sørg for, at printeren står oprejst.
 - Undgå voldsomme rystelser.
 - Undgå at holde fingrene under printeren, når du sætter den ned.
 - Sørg for, at der er tilstrækkelig luft omkring printeren.
-  **ADVARSEL—VÆLTFEGARE:** Installation af en eller flere magasiner eller udfaldsbakker på din printer eller multifunktionsprinter kan kræve en base med hjul, et møbel eller lignende for at undgå skader som følge af manglende stabilitet. Kontakt det sted, hvor du købte printeren, for at få flere oplysninger om understøttede konfigurationer.
-  **ADVARSEL—VÆLTFEGARE:** Isæt hver enkelt magasin og bakke separat for at reducere risikoen for, at udstyret bliver ustabil. Hold alle andre magasiner og bakker lukkede, indtil det er nødvendigt.
-  **ADVARSEL—VARM OVERFLADE:** Printeren kan være varm indvendig. For at reducere risikoen for forbrændinger fra en varm komponent skal du lade overfladen køle af, inden du berører den.
-  **ADVARSEL—KLEMMEGARE:** For at undgå risikoen for en klemningsskade, skal du være forsigtig i områder markeret med denne mærkat. Klemningsskader kan opstå omkring bevægelige dele, f.eks. mekanismer, døre, bakker og dæksler.
-  **ADVARSEL—RISIKO FOR PERSONSKADE:** Dette produkt indeholder en laserenhed. Brug af kontroller eller justeringer eller udførelse af andre procedurer end dem, der er anført i Brugervejledningen kan medføre udsættelse for farlig stråling.

Dette produkt er udviklet, testet og godkendt til at opfylde strenge, globale sikkerhedsstandarder under brug af bestemte producenters komponenter. Nogle af delenes sikkerhedsfunktioner er ikke altid tydelige. Producenten er ikke ansvarlig for brugen af andre erstatningsdele.

Service og reparationer, som ikke er beskrevet i brugerdokumentationen, skal udføres af en servicemedarbejder.

I produktet anvendes en udskriftprocedure, hvorved udskriftsmediet opvarmes, og varmen kan

medføre, at mediet udsender dampe. Læs afsnittet i brugervejledningen, der beskriver retningslinjerne for valg af udskriftsmedie, så du undgår skadelige dampe.

Dette produkt kan producere små mængder ozon under normal brug og kan være udstyret med et filter, der er udviklet til at begrænse ozonkoncentrationer til niveauer langt under de anbefalede grænser for eksponering. For at undgå høje koncentrationsniveauer af ozon ved omfattende brug skal du installere dette produkt i et område med god udluftning og udskifte ozon- og udstødningsfiltrene på anmodning, som angivet i produktets vedligeholdelsesinstruktioner. Hvis der ikke findes nogen henvisninger til filtre i vedligeholdelsesinstruktionerne til produktet, så er udskiftning af filtre ikke nødvendigt for dette produkt.

GEM DISSE INSTRUKTIONER.

Sikkerhed i forbindelse med vedligeholdelse

Der må ikke udføres nogen form for vedligeholdelse af dette produkt, som ikke er beskrevet i kundedokumentationen.

 **ADVARSEL—RISIKO FOR PERSONSKADE:** Brug ikke rengøringsmidler i sprayform. Rengøringsmidler på spraydåse kan forårsage eksplosioner eller brand, hvis de anvendes på elektromekanisk udstyr.

Anvend kun de forbrugsstoffer og rengøringsmidler, der er angivet.

Fjern ikke de låger eller afskærmninger, der er fastgjort med skruer. Der findes ingen dele, der skal serviceres af brugeren, bag disse låger eller afskærmninger.

Hvis der spildes toner eller tørt blæk, skal du bruge en kost eller en våd klud til at fjerne den spildte blæk eller toner. Fej langsomt for at minimere dannelsen af støv under oprydning. Brug ikke en støvsuger. Hvis der skal anvendes en støvsuger, skal enheden være designet til brændbart støv med en eksplosionsbeskyttet motor og ikke-ledende slange.

 **ADVARSEL—VARM OVERFLADE:** De metalliske overflader i fuserområdet er varme. Vær forsigtig, når du udreder papirstop i dette område, og undgå at røre ved de metalliske overflader.

Oplysninger om forbrugsstoffer

 **ADVARSEL—RISIKO FOR PERSONSKADE:** Når du håndterer patroner, f.eks. toner og lignende, skal du undgå at få indholdet på huden eller i øjnene. Det kan medføre irritation og betændelse, hvis du får det i øjnene. Du må ikke forsøge at adskille patronen. Det kan øge risikoen for hud- eller øjenkontakt.

Opbevar alle forbrugsstoffer i overensstemmelse med vejledningen på pakken eller beholderen.

Opbevar alle forbrugsstoffer uden for børns rækkevidde.

Printpatroner, tør blæk/tonerpatroner eller tonerbeholdere må aldrig komme i nærheden af ild.

Hvis du ønsker flere oplysninger om Xerox®-genbrugsprogrammer for forbrugsstoffer, skal du gå til : [https:// www.xerox.com/recycling](https://www.xerox.com/recycling).

Lær om printeren

Dette kapitel indeholder:

- [Printerkonfiguration](#) 18
- [Brug af betjeningspanelet](#) 19
- [Tilpasning af startskærmen](#) 20
- [Beskrivelse af indikatorens status](#)..... 21
- [Valg af papir](#) 22

Printerkonfiguration

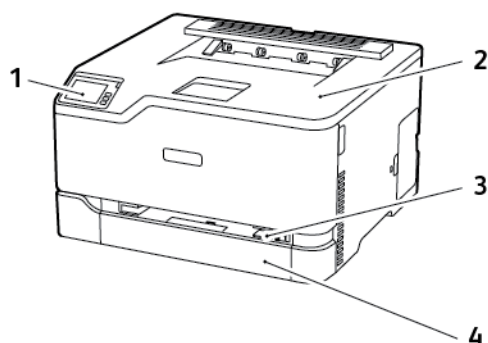

1. Betjeningspanel
2. Standardudfaldsbakke
3. Manuel fremfører
4. Standardmagasin til 250 ark

 **Bemærk:** Udseendet af betjeningspanelet kan variere afhængigt af din printermodel.

Brug af betjeningspanelet

Xerox® C230-farveprinter

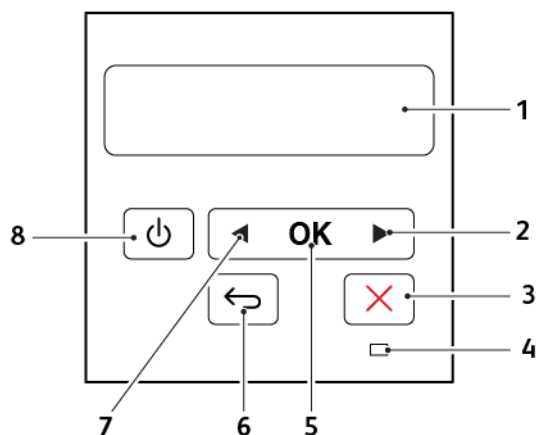

	Del på betjeningspanel	Funktion
1	Vis	<ul style="list-style-type: none"> Se printermeddelelser og status for forbrugsmaterialer. Opsætning og betjening af printeren.
2	Højre pileknop	<ul style="list-style-type: none"> Rul gennem menuer eller skift mellem skærbilleder og menumuligheder. Øg den numeriske værdi af en indstilling.
3	Knappen Stop eller Annuller	Stop den aktuelle opgave.
4	Indikatorlys	Kontrollere status for printeren.
5	Valgknop	<ul style="list-style-type: none"> Vælg en menumulighed. Gem ændringerne i en indstilling.
6	Knappen Tilbage	Går tilbage til forrige skærbillede.
7	Venstre pileknop	<ul style="list-style-type: none"> Rul gennem menuer eller skift mellem skærbilleder og menumuligheder. Reducer den numeriske værdi for en indstilling.
8	Tænd/sluk-knap	<p>Tænder og slukker for printeren.</p> <p>Sluk for printeren ved at trykke på tænd/sluk-knappen og holde den nede i fem sekunder.</p>

Tilpasning af startskærmen

Denne funktion er kun tilgængelig på visse printermodeller.

1. Tryk på **Indstillinger > Enhed > Synlige ikoner på startskærm** på betjeningspanelet.
2. Vælg de ikoner, du vil have vist på startskærmen.
3. Gem ændringerne.

Beskrivelse af indikatorens status

Indikatorlys	Printerstatus
Fra	Printeren er slukket.
Blå	Printeren er tændt eller klar.
Blinker blå	Printeren behandler data.
Blinker rødt	Printeren kræver handling fra brugeren.
Gul	Printeren er i dvaletilstand.

Valg af papir

Retningslinjer for papir

Brug den korrekte type papir for at forhindre papirstop og sikre problemfri udskrivning.

- Brug altid nyt, ubeskadiget papir.
- Før du lægger papir i, skal du kende den anbefalede udskriftsside på papiret. Denne oplysning findes som regel på pakken med udskriftsmateriale.
- Anvend ikke papir, der er klippet eller beskåret manuelt.
- Bland ikke papirformater, -typer eller -vægte i samme magasin, da det kan medføre papirstop.
- Anvend ikke bestrøget papir, medmindre det er specielt udviklet til elektrofotografisk udskrivning.

Papiregenskaber

Følgende papiregenskaber har indflydelse på udskriftskvaliteten og -pålideligheden. Overvej disse faktorer, inden de bruges til udskrivning.

Vægt

Papirmagasinet kan indføre papir med vægte mellem 60-176 g/m². Papir, der vejer mindre end 60 g/m², er muligvis ikke stift nok til, at det kan indføres korrekt, og kan medføre papirstop..

Buning

Buning er papirets tendens til at bue ved hjørnerne. For meget buning kan give problemer med indføringen af papiret. Buning forekommer som regel, når papiret har været igennem printeren, hvor det udsættes for høje temperaturer. Hvis papir opbevares uindpakket under varme, fugtige, kolde eller tørre forhold, kan det få papiret til at bue inden udskrivningen og forårsage problemer under indføringen.

Glathed

Papirets glathed påvirker direkte udskriftskvaliteten. Hvis papiret er for groft, smelter toneren ikke ordentligt fast. Hvis papiret er for glat, kan der opstå problemer med papirindføringen eller udskriftskvaliteten. Vi anbefaler brug af papir med 50 Sheffield-punkter.

Fugtindhold

Mængden af fugt i papiret har både indflydelse på udskriftskvaliteten og printerens evne til at indføre papiret korrekt. Opbevar papiret i den originale indpakning, indtil det skal bruges. Hvis papiret udsættes for fugtændringer, kan det nedsætte dets ydeevne.

Opbevar papiret i den originale indpakning i de samme omgivelser som printeren i 24-48 timer inden udskrivningen. Forlæng tiden med flere dage, hvis lagrings- eller transportomgivelserne er meget forskellige fra printeromgivelserne. Tykt papir kan også kræve længere tid.

Baneretning

Baneretningen er papirfibrenes retning i et ark papir. Papir kan være *langbanet*, hvilket vil sige, at fibrene løber på langs af papiret, eller *kortbanet*, hvilket vil sige, at de løber på tværs af papiret.

For 60–176 g/m² papir anbefales papir med langbanede fibre.

Fiberindhold

Det meste kopipapir af god kvalitet er fremstillet af 100 % kemisk behandlet pulptræ. Dette indhold giver papir med en høj grad af stabilitet, hvilket giver færre problemer med indføring og bedre udskriftskvalitet. Papir med f.eks. bomuldsfibre har egenskaber, der kan resultere i en forringet papirhåndtering.

Ikke-brugbart papir

Følgende papirtyper må ikke bruges i printeren:

- Kemisk behandlet papir, der bruges til at lave kopier uden karbonpapir, også kaldet selvkopierende papir, CCP-papir (Carbonless Copy Paper) eller NCR-papir (No Carbon Required)
- Fortrykt papir med kemikalier, der kan forurene printeren
- Fortrykt papir, der kan påvirkes af temperaturen i printerens fuserenhed
- Fortrykt papir, der kræver en registrering (den præcise udskriftsplacering på siden), som er større end $\pm 2,3$ mm ($\pm 0,9$ "), f.eks. OCR-formularer (Optical Character Recognition).

I nogle tilfælde kan du justere registreringen ved hjælp af et program, så der kan udskrives på sådanne formularer.

- Bestrøget papir (raderbart tykt papir), syntetisk papir, termisk papir
- Papir med ru kanter, grov eller meget ru overflade eller krøllet papir.
- Genbrugspapir, der ikke overholder kravene i EN12281:2002 (europæisk)
- Papir, der vejer mindre end 60 g/m²
- Formularer eller dokumenter, der består af flere dele

Opbevaring af papir

Brug denne vejledning til opbevaring af papir for at undgå papirstop og dårlig udskriftskvalitet:

- Opbevar papiret i den originale indpakning i de samme omgivelser som printeren i 24-48 timer inden udskrivningen.
- Forlæng tiden med flere dage, hvis lagrings- eller transportomgivelserne er meget forskellige fra printeromgivelserne. Tykt papir kan også kræve længere tid.
- Papir opbevares bedst et sted, hvor temperaturen er 21 °C og luftfugtigheden er 40 %.
- De fleste producenter af etiketter anbefaler udskrivning ved 18-24 °C med en luftfugtighed på mellem 40 over 60 %.
- Papir bør opbevares i pakker på en palle eller hylde, ikke på gulvet.
- Opbevar de enkelte pakker på en plan overflade.
- Opbevar ikke noget oven på pakkerne med papir.
- Tag først papiret ud af pakken eller emballagen, når det skal lægges i printeren. Pakken og emballagen er med til at holde papiret rent, tørt og fladt.

Valg af fortrykte formularer og brevpapir

- Brug langbanet papir.
- Brug kun formularer og brevpapir, der er trykt vha. offsetlitografi eller graveringsstrykningsproces.
- Brug ikke papir med en ru eller meget struktureret overflade.
- Brug blæk, der ikke påvirkes af harpiksen i toneren. Blæk, der er oliebaseret, skal opfylde disse krav. Latexblæk behøver ikke at overholde disse.
- Udskriv eksempler på de fortrykte formularer og brevpapir, du overvejer at bruge, inden du køber større mængder af det. Dette afgør, om blækket på den fortrykte formular eller på papiret med brevhoved påvirker udskriftskvaliteten.
- Kontakt din papirleverandør, hvis du er i tvivl.
- Ved udskrivning på brevhovedet skal du lægge papir i den rigtige retning i printeren. Du kan finde flere oplysninger i vejledningen til papir og specielle medier.

Understøttede papirformater

Papirformat	Standardmagasin til 250 ark	Manuel fremfører	2-sidet udskrivning
A4 210 x 297 mm (8,27 x 11,7")	✓	✓	✓
A5¹ 148 x 210 mm (5,83 x 8,27")	✓	✓	X
A6 105 x 148 mm (4,13 x 5,83")	✓	✓	X
JIS B5 182 x 257 mm (7,17 x 10,1")	✓	✓	X
Oficio (Mexico) 215,9 x 340,4 mm (8,5 x 13,4")	✓	✓	✓
Hagaki 100 x 148 mm (3,94 x 5,83")	✓	✓	X
Statement 139,7 x 215,9 mm (5,5 x 8,5")	✓	✓	X
Executive 184,2 x 266,7 mm (7,25 x 10,5")	✓	✓	X

Papirformat	Standardmagasin til 250 ark	Manuel fremfører	2-sidet udskrivning
Letter 215,9 x 279,4 mm (8,5 x 11")	✓	✓	✓
Legal 215,9 x 355,6 mm (8,5 x 14")	✓	✓	✓
Folio 215,9 x 330,2 mm (8,5 x 13")	✓	✓	✓
Universal^{2,3} 98,4 x 148–215,9 x 355,6 mm (3,86 x 5,83–8,5 x 14").	✓	✓	✓
Universal^{2,3} 25,4 x 25,4–215,9 x 297 mm (1 x 1–8,5 x 11,69").	X	X	X
Universal^{2,3} 105 x 148–215,9 x 355,6 mm (4,13 x 5,83–8,5 x 14").	X	X	X
7 3/4 konvolut 98,4 x 190,5 mm (3,875 x 7,5")	✓ ₄	✓	X
9-konvolut 98,4 x 225,4 mm (3,875 x 8,9")	✓ ₄	✓	X
10-konvolut 104,8 x 241,3 mm (4,12 x 9,5")	✓ ₄	✓	X
DL-konvolut 110 x 220 mm (4,33 x 8,66")	✓ ₄	✓	X
C5-konvolut 162 x 229 mm (6,38 x 9,01")	✓ ₄	✓	X
B5-konvolut 176 x 250 mm (6,93 x 9,84")	✓ ₄	✓	X

Papirformat	Standardmagasin til 250 ark	Manuel fremfører	2-sidet udskrivning
Anden konvolut 98,4 x 162–176 x 250 mm (3,87 x 6,38–6,93 x 9,84”).	✓ ⁴	✓	X
<p>¹ Standardindstillingen er fremføring langs den lange kant. Hvis der vælges fremføring langs den korte kant, behandles A5 som smalt papir.</p> <p>² Når Universal er valgt, bliver siden formateret til 215,90 x 355,60 mm (8,5 x 14”), medmindre andet angives af programmet.</p> <p>³ Ilæg smalt papir med forsiden opad, så den øverste kant af arket indføres i printeren først.</p> <p>⁴ Standardmagasinet til 250 ark understøtter op til 5 konvolutter ad gangen. Det valgfrie magasin til 250 ark understøtter op til 40 konvolutter ad gangen.</p>			

Understøttede papirtyper

- Etiketter, konvolutter og karton udskrives altid ved nedsat hastighed.
- Etiketter og andre specialmedier er understøttede til lejlighedsvis brug og skal undersøges for accept.

Papirtype	Standardmagasin til 250 ark	Manuel fremfører	2-sidet udskrivning
Almindeligt papir	✓	✓	✓
Karton	✓	✓	X
Etiketter	✓	✓	X
Konvolutter	✓	✓	X

Understøttede papirvægte

Papirtype og vægt	Standardmagasin til 250 ark	Manuel fremfører	2-sidet udskrivning
Let papir 60–74,9 g/m ² langfibret papir	✓	✓	✓
Almindeligt papir 75–90,3 g/m ² langfibret papir	✓	✓	✓
Kraftigt papir 90,3–100 g/m ² langfibret papir	✓	✓	✓
Karton	✓	✓	X

Papirtype og vægt	Standardmagasin til 250 ark	Manuel fremfører	2-sidet udskrivning
105,1–162 g/m ² langfibret papir			
Karton 105,1–200 g/m ² langfibret papir	X	✓	X
Papiretiketter 131 g/m ²	✓	✓	X
Konvolutter 60–90 g/m ²	✓	✓	X

Opsætning, installation og konfiguration

Dette kapitel indeholder:

- [Printerens placering.....](#) 30
- [Tilslutning af kabler.....](#) 31
- [Opsætning og brug af startskærmsprogrammer.....](#) 32
- [Ilægning af papir og specialmedier](#) 34
- [Installing and Updating Software, Drivers, and Firmware.....](#) 40
- [Netværkstilslutning.....](#) 45
- [Udskrivning af siden med menuindstillinger.....](#) 49

Printerens placering

- Sørg for, at der er tilstrækkelig plads til at åbne magasiner, låg og låger, og til at installere hardwaretilbehør.
- Placer printeren i nærheden af en stikkontakt.
- ⚠ **ADVARSEL—RISIKO FOR PERSONSKADE:** Tilslut netledningen til en passende normeret og korrekt jordnet stikkontakt, der er lettilgængelig og i nærheden af produktet, for at undgå risiko for brand eller elektrisk stød.
- ⚡ **ADVARSEL—FARE FOR ELEKTRISK STØD:** Placer ikke eller brug ikke dette produkt i nærheden af vand eller i våde omgivelser for at undgå risikoen for elektrisk stød.
- Sørg for, at luftcirkulationen i rummet opfylder de seneste ASHRAE 62-standarder eller CEN Technical Committee 156-standarden.
- Sørg for, at gulvet er fladt, solidt og stabilt.
- Sørg for at holde printeren:
 - Ren, tør og støvfri
 - Væk fra løse hæfteklammer og papirclips
 - Væk fra direkte luftstrømme fra aircondition, radiatorer eller ventilatorer
 - Væk fra direkte sollys og ekstrem fugtighed
- Vær opmærksom på temperaturintervallet.
Driftstemperatur: 10–32,2 °C
- Af hensyn til passende ventilation anbefales følgende plads omkring printeren:

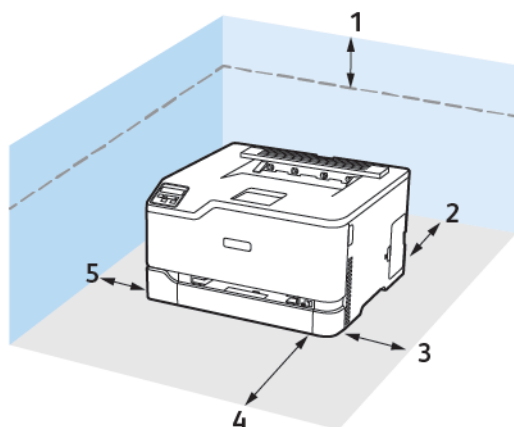

1	Top	101 mm (4")
2	Bagside	102 mm (4")
3	Højre side	76 mm (3")
4	Forside	76 mm (3")
5	Venstre side	76 mm (3")

Tilslutning af kabler

- ⚡ ADVARSEL—FARE FOR ELEKTRISK STØD:** Undlad at installere dette produkt eller foretage tilslutninger af kabler eller af elektriske tilslutninger af nogen art, f.eks. af netledningen, fax-funktionen eller telefonen, når det tordner, for at undgå risikoen for elektrisk stød.
- ⚠ ADVARSEL—RISIKO FOR PERSONSKADE:** Tilslut netledningen til en passende normeret og korrekt jordet stikkontakt, der er lettilgængelig og i nærheden af produktet, for at undgå risiko for brand eller elektrisk stød.
- ⚠ ADVARSEL—RISIKO FOR PERSONSKADE:** For at undgå risiko for brand eller elektrisk stød skal du kun bruge den netledning, der leveres sammen med dette produkt, eller en erstatningsnetledning, som er godkendt af producenten.

Advarsel - mulig skade: For at undgå tab af data eller printerfejl, skal du undlade at berøre USB-kablet, nogen netværksadapter eller printeren i de viste områder under selve udskrivningsprocessen.

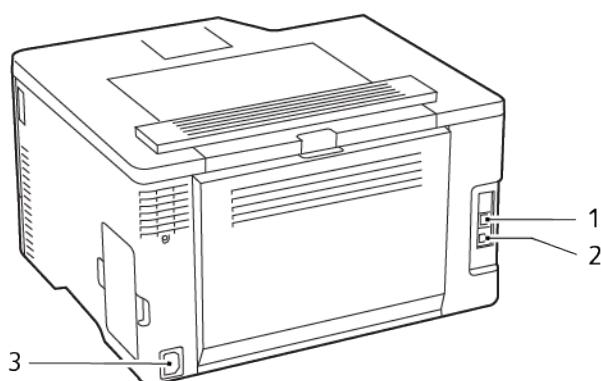

	Printerport	Funktion
1	Ethernet-port	Slut printeren til et netværk.
2	USB-printerport	Slut printeren til en computer.
3	Strømsstik	Tilslut printeren til en stikkontakt.

Opsætning og brug af startskærmsprogrammer

Denne funktion er kun tilgængelig på visse printermodeller.

Sådan finder du printerens IP-adresse

Åbn startskærmen for at se printerens IP-adresse. IP-adressen vises som fire sæt tal, adskilt af punktummer, f.eks. 123.123.123.123.

Hvis du bruger en proxyserver, skal du deaktivere den midlertidigt for at indlæse websiden korrekt.

Håndtering af bogmærker

Oprettelse af bogmærker

Brug bogmærker til at udskrive hyppigt benyttede dokumenter, der er gemt på servere eller på internettet.

1. Åbn en webbrowser, og angiv derefter printerens IP-adresse i adressefeltet.
 - Vis printerens IP-adresse på printerens startskærm. IP-adressen vises som fire sæt tal, adskilt af punktummer, f.eks. 123.123.123.123.
 - Hvis du bruger en proxyserver, skal du deaktivere den midlertidigt for at indlæse websiden korrekt.
2. Klik på **Bogmærker > Tilføj bogmærke**, og indtast derefter et bogmærkenavn.
3. Vælg en adresseprotokol-type, og gør derefter ét af følgende:
 - Til HTTP og HTTPS skal du angive den URL, du vil bogmærke.
 - Til HTTPS skal du sørge for at bruge værtsnavnet i stedet for IP-adressen. Skriv for eksempel myWebsite.com/sample.pdf i stedet for at indtaste 123.123.123.123/sample.pdf. Sørg for, at værtsnavnet samtidig stemmer overens med værdien for Common Name (CN) i servercertifikatet. Du kan få flere oplysninger om, hvordan du henter CN-værdien i servercertifikatet ved at gå til din webbrowsers hjælpeoplysninger.
 - Til FTP skal du angive FTP-adressen. For eksempel myServer/myDirectory. Angiv FTP-porten. Port 21 er standardporten til afsendelse af kommandoer.
 - Til SMB skal du angive netværksmappens adresse. For eksempel myServer/myShare/myFile.pdf. Skriv navnet på netværksdomænet.
 - Hvis det er nødvendigt, kan du vælge godkendelsestype til FTP og SMB.

Indtast en PIN-kode for at begrænse adgangen til bogmærket.

 **Bemærk:** Programmet understøtter følgende filtyper: PDF, JPEG, TIFF og HTML-baserede websider. Andre filtyper, som for eksempel DOCX og XLXS, understøttes på nogle printermodeller.

4. Klik på **Gem**.

Oprettelse af mapper

1. Åbn en webbrowser, og angiv derefter printerens IP-adresse i adressefeltet.
 - Vis printerens IP-adresse på printerens startskærm. IP-adressen vises som fire sæt tal, adskilt af punktummer, f.eks. 123.123.123.123.
 - Hvis du bruger en proxyserver, skal du deaktivere den midlertidigt for at indlæse websiden korrekt.
2. Klik på **Bogmærker > Tilføj mappe**, og indtast derefter et mappenavn.

 **Bemærk:** Indtast en PIN-kode for at begrænse adgangen til mappen.

3. Klik på **Gem**.

 **Bemærk:** Du kan oprette mapper eller bogmærker i en mappe. Hvis du vil oprette et bogmærke, skal du se [Oprettelse af bogmærker](#).

Ilægning af papir og specialmedier

Angivelse af papirformat og -type

1. På betjeningspanelet skal du vælge **Indstillinger > Papir > Magasinkonfiguration > Papirformat/type**, og vælg derefter et papirmagasin.

På printermodeller uden berøringfølsom skærm skal du trykke på  for at navigere gennem indstillingerne.

2. Angiv papirformatet og -typen.

Konfiguration af generelle papirindstillinger

1. På betjeningspanelet skal du vælge:

Indstillinger > Papir > Mediekonfiguration > Generel opsætning

På printermodeller uden berøringfølsom skærm skal du trykke på **OK** for at navigere gennem indstillingerne.

2. Konfigurer indstillingerne.

Ilægning af papir i magasin

 **ADVARSEL—VÆLTEFARE:** Hold magasinet lukket, indtil det skal bruges, for at reducere risikoen for, at udstyret bliver ustabil.

1. Fjern magasinet.

 **Bemærk:** For at undgå papirstop må du ikke fjerne magasinet, mens printeren udskriver.

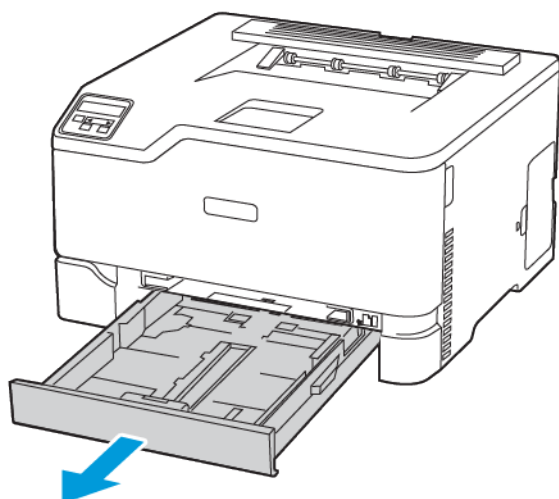

2. Bøj, luft og juster papirkanterne inden ilægning.

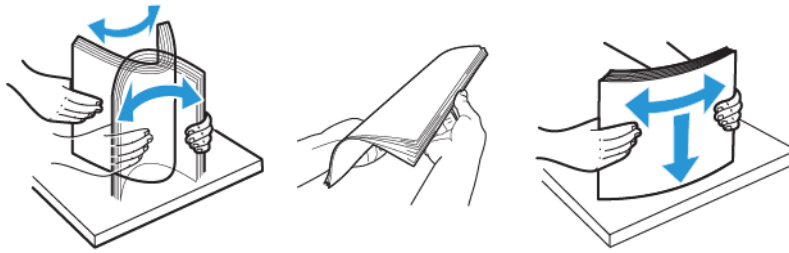

3. Ilæg papirstakken med udskriftssiden opad.

- Læg fortrykt papir med forsiden opad og sidehovedet mod fronten af papirmagasinet ved 1-sidet udskrivning.
- Læg fortrykt papir med forsiden nedad og sidehovedet mod fronten af papirmagasinet ved 2-sidet udskrivning.
- Skub ikke papiret ind i magasinet.

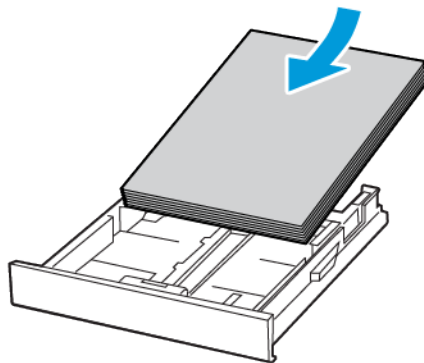

4. For at undgå papirstop skal du sørge for, at stakkens højde ikke når op til indikatoren for maksimal papiropfyldning.

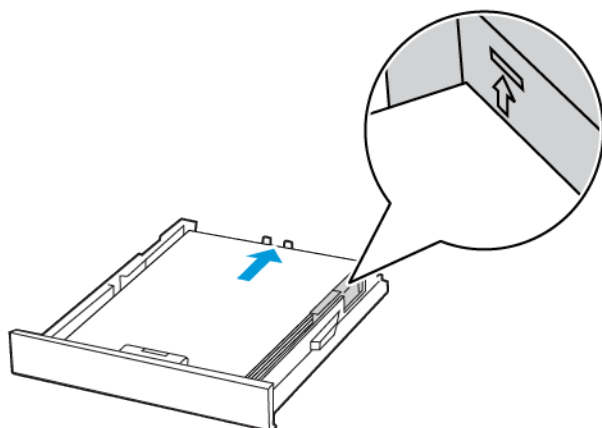

5. Juster styrene, så de passer til formatet på det papir, du lægger i.

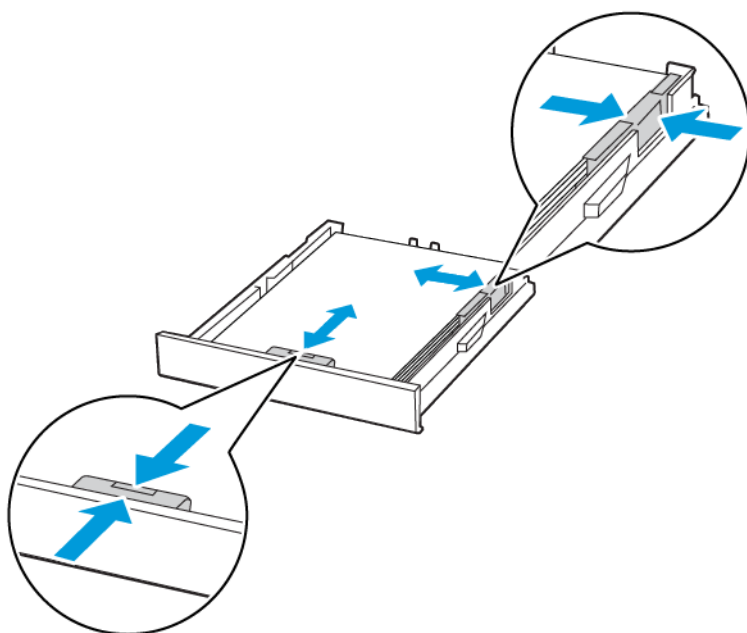

6. Isæt papirmagasinet.
7. Om nødvendigt skal du angive papirformat og papirtype fra betjeningspanelet, så det passer til det ilagte papir.

Ilægning af papir i den manuelle fremfører

1. Juster styret, så det passer til formatet på det papir, du lægger i.

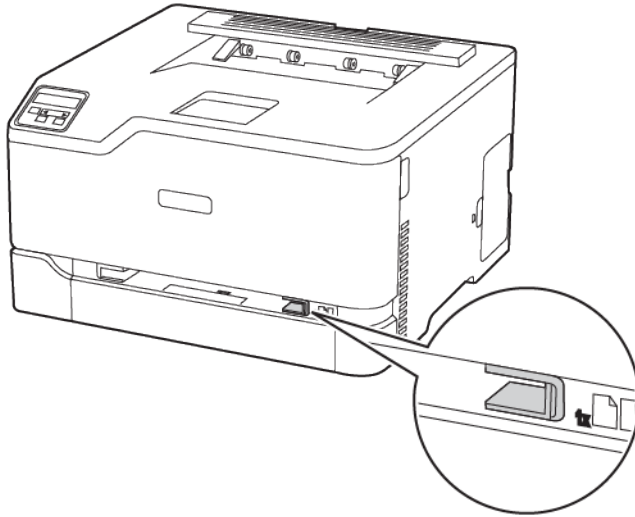

Opsætning, installation og konfiguration

2. Ilæg et stykke papir med udskriftssiden opad.
 - Ilæg trykt papir med udskriftssiden opad, og således at den øverste kant indføres først ved 1-sidet udskrivning.

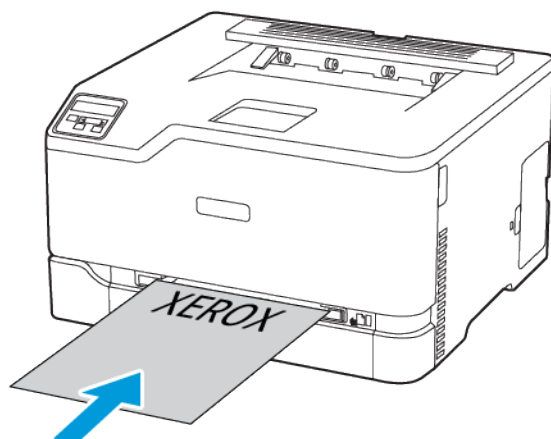

- Ilæg trykt papir med udskriftssiden nedad, og således at den øverste kant indføres sidst ved 2-sidet udskrivning.

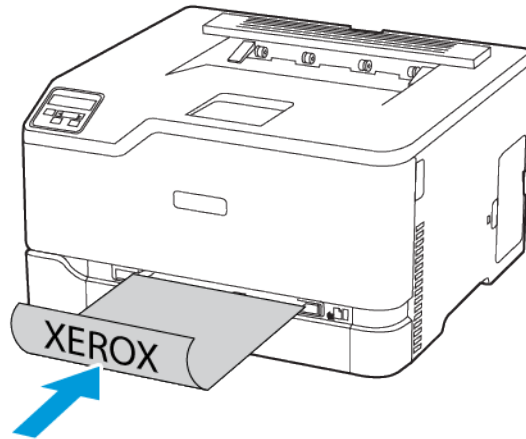

- Læg konvolut med flapsiden nedad og mod papirstyrets venstre side.

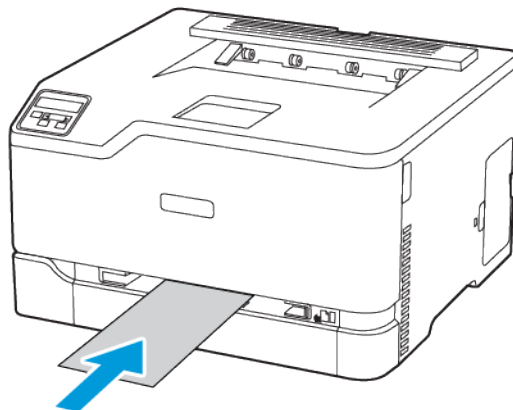

3. Indfør papiret, indtil forkanten bliver trukket ind.
 - Tving ikke papiret ind i den manuelle fremfører, hvis du vil undgå papirstop.
 - Vent til meddelelsen vises på skærmen, før du ilægger et nyt ark.

Installing and Updating Software, Drivers, and Firmware

Installation af software

Før driversoftware installeres, skal du kontrollere, at printeren er tilsluttet en stikkontakt, at den er tændt og tilsluttet korrekt og har en gyldig IP-adresse. IP-adressen vises som regel øverst til højre på betjeningspanelet.

Hvis du vil se printerens Ip-adresse, skal du gå til [Sådan finder du printerens IP-adresse](#).



Bemærk: Hvis *disken med software og dokumentation* ikke er tilgængelig, skal du downloade de nyeste drivere fra www.xerox.com/drivers

Operating System Requirements

- Windows 7, Windows 8, Windows 8.1, Windows 10, Windows Server 2008 R2, Windows Server 2012, Windows Server 2016, and Windows Server 2019.
- MacOS version 10.14 and later.
- UNIX and Linux: Your printer supports connection to various UNIX platforms through the network interface.

Installation af printerdrivere til en Windows-netværksprinter

1. Sæt disken med *software og dokumentation* i det relevante drev på din computer. Hvis installationsprogrammet ikke starter automatisk, skal du gå til cd-drevet og dobbeltklikke på installationsfilen **Setup.exe**.
2. Klik på **Xerox Smart Start— Installationsprogram for driver (Anbefalet)**.
3. For Licensaftale skal du klikke på **Accepter**.
4. Vælg din printer på listen over fundne printere.
Hvis din printer ikke vises på listen, når du installerer printerdrivere til en netværksprinter, skal du klikke på meddelelsen **Don't See Your Printer?** og derefter indtaste printerens IP-adresse.
Hvis du vil se printerens IP-adresse, skal du gå til [Sådan finder du printerens IP-adresse](#).
5. Klik på **Hurtig installation**.
Der vises en meddelelse, der bekræfter, at installationen lykkedes.
6. Klik på **Udført** for at afslutte installationen og lukke installationsvinduet.

Installation af Windows-printerdriver fra .zip-fil

Du kan downloade printerdrivere fra Xerox.com i en .zip-fil og derefter bruge guiden *Tilføj printer til at installere printerdriverne på din computer*.

Sådan installeres printerdriveren fra .zip-filen:

1. Download, og pak derefter den nødvendige .zip-fil ud til et lokalt bibliotek på din computer.
2. På din computer skal du åbne **Kontrolpanel**, vælg derefter **Enheder og printere > Tilføj en printer**.
3. Klik på **Den ønskede printer er ikke angivet**, og klik derefter på **Tilføj en lokal printer eller netværksprinter med manuelle indstillinger**.
- 40 Xerox® C230-farveprinter
Betjeningsvejledning

4. Hvis du vil bruge en tidligere oprettet port, skal du vælge **Brug en eksisterende port** og derefter vælge en standard TCP/IP-port på listen.
 5. Sådan oprettes en standard TCP/IP-port:
 - a. Vælg **Opret en ny port**.
 - b. For Porttype skal du vælge **TCP/IP-standardport** og klik derefter på **Næste**.
 - c. I feltet Hostnavn eller IP-adresse skal du indtaste printerens IP-adresse eller hostnavn.
 - d. Hvis du vil deaktivere funktionen, skal du rydde afkrydsningsfeltet for **Forespørg printerens og vælg automatisk driveren til brug**, og klik derefter på **Næste**.
 6. Klik på **Har disk**.
 7. Klik på **Gennemse**. Gennemse til og vælg driver.inf-filen for din printer. Klik på **Åbn**.
 8. Vælg din printermodel, og klik derefter på **Næste**.
 9. Hvis der vises en meddelelse, fordi printerdriveren blev installeret tidligere, skal du klikke på **Brug driveren, der er installeret (anbefales)**.
 10. Indtast et navn for printerens i feltet Printernavn.
 11. Klik på **Næste** for at installere printerdriveren.
 12. Vælg om nødvendigt printerens som standardprinterens.
-  **Bemærk:** Kontakt din systemadministrator, før du vælger **Del printer**.
13. Klik på **Udskriv en testside** for at sende en testside til printerens.
 14. Klik på **Slut**.

Installation af printerdrivere til en Windows USB-printer

1. Sæt B-enden af et standard A/B USB 2.0- eller USB 3.0-kabel i USB-porten bag på printerens.
2. Sæt A-enden af USB-kablet i computerens USB-port.
3. Hvis Windows-vinduet Guiden Ny hardware fundet vises, skal du klikke på **Annuller**.
4. Sæt disken med *software og dokumentation* i det relevante drev på din computer. Hvis installationsprogrammet ikke starter automatisk, skal du gå til cd-drevet og dobbeltklikke på installationsfilen **Setup.exe**.
5. Klik på **Xerox Smart Start— Installationsprogram for driver (Anbefalet)**.
6. For Licensaftale skal du klikke på **Accepter**.
7. Vælg din printer på listen over fundne printere, og klik derefter på **Hurtig installation**.
Der vises en meddelelse, der bekræfter, at installationen lykkedes.
8. Klik på **Udført** for at afslutte installationen og lukke installationsvinduet.

Installation af printer som en webservice på enheder

Web Services for Devices (WSD) tillader en klient at finde og få adgang til en ekstern enhed og dens tilknyttede tjenester på tværs af et netværk. WSD understøtter registrering, kontrol og brug af en enhed.

Installation af en WSD-printer vha. guiden Tilføj enhed

1. På din computer skal du klikke på **Start** og derefter vælge **Printere og Scannere**.
2. Hvis du vil tilføje den ønskede printer, skal du klikke på **Tilføj en printer eller scanner**.

3. På listen over tilgængelige enheder skal du vælge den, du vil bruge. Klik derefter på **Næste**.

 **Bemærk:** Hvis den printer, du vil bruge, ikke vises på listen, skal du klikke på **Annuller**. For at tilføje printeren manuelt skal du bruge printerens IP-adresse. Se [Installation af Windows-printerdriver fra .zip-fil](#) for flere oplysninger.

4. Klik på **Luk**.

Installation af drivere og værktøjer til MacOS

1. Download den nyeste printerdriver fra <https://www.xerox.com/office/drivers>.
2. Åbn den Xerox®-printerdriver 5.xx.x.dmg eller .pkg, som kræves til printeren.
3. Dobbeltklik på det relevante filnavn for at køre Xerox® Print Drivers 5.xx.x.dmg eller .pkg.
4. Klik på **Fortsæt**, når du bliver bedt om det.
5. Klik på **Jeg accepteret** for at acceptere licensaftalen.
6. Klik på **Installer** for at acceptere den aktuelle installationsplacering eller vælg en anden placering for installationsfilerne og tryk på **Installer**.
7. Hvis du bliver spurgt om det, skal du indtaste kodeordet og derefter trykke på **OK**.
8. Vælg din printer på listen med fundne printere, og klik på **Næste**.
9. Hvis din printer ikke vises på listen med fundne printere:
 - a. Klik på ikonet **Netværksprinter**.
 - b. Skriv din printers IP-adresse, og klik derefter på **Fortsæt**.
 - c. Vælg din printer på listen med fundne printere, og klik på **Fortsæt**.
10. Hvis din printer ikke blev registreret, skal du kontrollere, at printeren er tændt, og at Ethernet- eller USB-kablet er sat korrekt i.
11. Klik på **OK** for at acceptere meddelelsen om printkø.
12. Marker eller ryd afkrydsningsfelterne **Indstil printer som standardprinter** og **Udskriv en testside**.
13. Klik på **Fortsæt** og derefter på **Luk**.

Tilføjelse af printeren for MacOS

Hvis printeren skal bruges på et netværk, skal du konfigurere den ved hjælp af Bonjour® (mDNS), eller til en LPD- eller LPR-forbindelse, skal du tilslutte ved brug af printerens IP-adresse. For en ikke-netværkstilsluttet printer skal der oprettes en skrivebords-USB-forbindelse.

Der findes flere oplysninger ved at gå til Online Support Assistant (Hjælp til online support) på: <https://www.xerox.com/support>.

Tilføje af printeren ved hjælp af Bonjour

Sådan tilføjer du printeren ved hjælp af Bonjour®:

1. I mappen Apps eller fra docken skal du åbne **Systemindstillinger**.
2. Klik på **Printere og scannere**.
Listen over printere vises til venstre i vinduet.
3. Klik på Plus-ikonet (+) for listen over printere.
4. Klik på **Standard**-ikonet øverst i vinduet.

5. Vælg din printer i listen, og klik på **Tilføj**.



Bemærk: Hvis din printer ikke blev registreret, skal du kontrollere, at printeren er tændt, og at Ethernet-kablet er sat korrekt i.

Tilføjelse af printeren ved at angive IP-adressen

Sådan tilføjer du printeren ved at angive IP-adressen:

1. I mappen Programmer eller fra docken skal du åbne **Systemindstillinger**.
2. Klik på **Printere og scannere**.
Listen over printere vises til venstre i vinduet.
3. Klik på Plus-ikonet (+) i listen over printere.
4. Klik på **IP**.
5. Vælg protokollen i listen Protokol.
6. Indtast printerens IP-adresse i feltet Adresse.
7. Indtast et navn til printeren i feltet Navn.
8. I listen Anvend skal du vælge **Vælg en driver, der skal bruges**.
9. I listen over printersoftware skal du vælge printerdriveren for din printermodel.
10. Klik på **Tilføj**.

Installation af printerdrivere og værktøjer til UNIX og Linux

For yderligere oplysninger om installation af printerdrivere og hjælpeprogrammer til UNIX og Linux henvises der til <https://www.xerox.com/office/drivers>.

Opdatering af firmware

Visse programmer kræver et minimumsniveau af firmware på enheden for at fungere korrekt.

Du kan få flere oplysninger om opdatering af enhedens firmware ved at kontakte din kundepræsentant.

1. Åbn en webbrowser, og angiv derefter printerens IP-adresse i adressefeltet.
 - Vis printerens IP-adresse på printerens startskærm. IP-adressen vises som fire sæt tal, adskilt af punktummer, f.eks. 123.123.123.123.
 - Hvis du bruger en proxyserver, skal du deaktivere den midlertidigt for at indlæse websiden korrekt.
2. Klik på **Indstillinger > Enhed > Opdater firmware**.
3. Vælg en af nedenstående muligheder:
 - Klik på **Se efter opdateringer > Jeg accepterer, start opdatering**.
 - Upload flash-filen. Udfør følgende trin for at uploade flash-filen.
For at få den nyeste firmware skal du gå til www.xerox.com og søge efter din printermodel.

1. Gennemse til flash-filen.



Bemærk: Make sure that you have extracted the firmware zip file.

2. Klik på **Upload > Start**.

Eksportere eller importere en konfigurationsfil

Du kan eksportere konfigurationsindstillingerne for din printer til en tekstfil, og derefter importere filen for at anvende indstillingerne på andre printere.

1. Åbn en webbrowser, og angiv derefter printerens IP-adresse i adressefeltet.
 - Vis printerens IP-adresse på printerens startskærm. IP-adressen vises som fire sæt tal, adskilt af punktummer, f.eks. 123.123.123.123.
 - Hvis du bruger en proxyserver, skal du deaktivere den midlertidigt for at indlæse websiden korrekt.
2. I den integrerede webserver skal du klikke på **Eksporter konfiguration** eller **Importer konfiguration**.
3. Følg vejledningen på skærmen.
4. Hvis printeren understøtter programmer, skal du gøre følgende:
 - a. Klik på **Apps** > vælg appen > **Konfigurer**.
 - b. Klik på **Eksporter** eller **Importer**.

Netværkstilslutning

Tilslutning af printeren til et Wi-Fi-netværk

 **Bemærk:** Denne funktion er kun tilgængelig på visse printermodeller.

Inden du begynder, skal du kontrollere at:

- Aktiv adapter er indstillet til Automatisk. På betjeningspanelet skal du vælge **Indstillinger > Netværk/porte > Netværksoversigt > Aktiv adapter**.
På printermodeller uden berøringsskærm skal du trykke på **OK** for at navigere gennem indstillingerne.
- Kontroller, at Ethernet-kablet er sat i printeren.

Brug af guiden til trådløs konfiguration i printeren

Inden du bruger guiden, skal du sørge for, at printerens firmware er opdateret. Se [Opdatering af firmware](#) for flere oplysninger.

1. Fra startskærmen skal du trykke på **> Opsæt nu**.
2. Vælg et Wi-Fi-netværk, og indtast derefter adgangskoden til netværket.
3. Tryk på **Udført**.

Brug af indstillingsmenuen på printeren

1. Fra startskærmen skal du trykke på **Indstillinger > Netværk/porte > Trådløs > Opsætning på printerpanel > Vælg netværk**.
2. Vælg et Wi-Fi-netværk, og indtast derefter adgangskoden til netværket.

 **Bemærk:** Til Wi-Fi-netværksparate printermodeller vises en prompt til opsætning af Wi-Fi-netværket under installation.

Tilslutning af printeren til et trådløst netværk ved brug af Wi-Fi Protected Setup (WPS)

 **Bemærk:** Denne funktion er kun tilgængelig på visse printermodeller.

Inden du begynder, skal du kontrollere at:

- Adgangspunktet (trådløs router) er WPS-godkendt eller WPS-kompatibelt. Du kan finde flere oplysninger i den dokumentation, der fulgte med adgangspunktet.
- En trådløs netværksadapter er installeret i din printer. Se instruktionerne, der fulgte med adapteren for flere oplysninger.
- Aktiv adapter er indstillet til Automatisk. På betjeningspanelet skal du vælge: **Indstillinger > Netværk/porte > Netværksoversigt > Aktiv adapter**.

På printermodeller uden berøringfølsom skærm skal du trykke på **OK** for at navigere gennem indstillingerne.

Brug af trykknappemetoden

1. Fra startskærmen skal du trykke på **Indstillinger > Netværk/porte > Trådløs > Wi-Fi-beskyttet opsætning > Start trykknapp-metode**.
2. Følg anvisningerne på skærmen.

Brug metoden med personligt identifikationsnummer (PIN)

1. Fra startskærmen skal du trykke på **Indstillinger > Netværk/porte > Trådløs > Wi-Fi-beskyttet opsætning > Start PIN-metode**.
2. Kopiér den ottecifrede WPS PIN-kode.
3. Åbn en webbrowser, og indtast derefter det trådløse adgangspunkts IP-adresse i adressefeltet.
 - Se dokumentationen, der fulgte med adgangspunktet, for at finde IP-adressen.
 - Hvis du bruger en proxyserver, skal du deaktivere den midlertidigt for at indlæse websiden korrekt.
4. Åbn WPS-indstillingerne. Du kan finde flere oplysninger i den dokumentation, der fulgte med adgangspunktet.
5. Indtast den ottecifrede PIN, og gem ændringerne.

Sådan konfigureres Wi-Fi Direct

Wi-Fi Direct er en Wi-Fi-baseret peer-to-peer-teknologi, der giver trådløse enheder mulighed for at oprette forbindelse direkte til en Wi-Fi Direct-aktiveret printer uden brug af et adgangspunkt (trådløs router).

1. På betjeningspanelet skal du vælge **Indstillinger > Netværk/porte > Wi-Fi Direct**. På printermodeller uden berøringsskærm skal du trykke på **OK** for at navigere gennem indstillingerne.
2. Konfigurer indstillingerne.
 - Aktivér Wi-Fi Direct: Gør det muligt for printeren at oprette sit eget Wi-Fi Direct-netværk.
 - Wi-Fi Direct navn: Tildeler et navn til Wi-Fi Direct-netværket.
 - Wi-Fi Direct adgangskode: Tildeler adgangskoden for den trådløse sikkerhed, når du bruger peer-to-peer-forbindelsen.
 - Vis adgangskode på opsætningssiden: Vis adgangskoden på netværksopsætningssiden.
 - Acceptér automatisk trykknapanmodninger: Gør det muligt for printeren at acceptere forbindelsesansøgninger automatisk.



Bemærk: Automatisk accept af trykknapanmodninger er ikke sikker.

- Wi-Fi Direct-netværksadgangskoden er som standard ikke synlig på printerskærmen. Hvis du ønsker at få vist adgangskoden, skal du aktivere ikonet for adgangskode. På betjeningspanelet skal du vælge **Indstillinger > Sikkerhed > Diverse > Aktiver adgangskode/Vis PIN-kode**.
- Vælg **Indstillinger > Rapporter > Netværk > Netværksopsætningsside** på betjeningspanelet, hvis du vil se adgangskoden til Wi-Fi Direct-netværket, uden at den vises på printerskærmen.

Tilslutning af en mobil enhed til printeren

Inden du tilslutter din mobilenhed, skal du sikre dig, at Wi-Fi Direct er konfigureret. Se [Sådan konfigureres Wi-Fi Direct](#) for flere oplysninger.

Tilslutning vha. Wi-Fi Direct

 **Bemærk:** Disse instruktioner gælder kun for Android-mobilenheder.

1. Gå til indstillingsmenuen fra den mobile enhed.
2. Aktiver **Wi-Fi**, og tryk derefter på **Wi-Fi Direct**.
3. Vælg printerens Wi-Fi Direct navn.
4. Kontroller forbindelsen på printerens betjeningspanel.

Tilslutning ved brug af Wi-Fi

1. Gå til indstillingsmenuen fra den mobile enhed.
2. Klik på **Wi-Fi**, og vælg derefter printerens Wi-Fi Direct-navn.

 **Bemærk:** Strengen DIRECT-xy (hvor x og y er to tilfældige tegn) tilføjes før Wi-Fi Direct-navnet.

3. Indtast Wi-Fi Direct adgangskoden.

Tilslutning af en computer til printeren

Inden du tilslutter din computer, skal du sikre dig, at Wi-Fi Direct er konfigureret. Se [Sådan konfigureres Wi-Fi Direct](#) for flere oplysninger.

Til Windows-brugere

1. Åbn mappen Printere.
2. Vælg den printer, du ønsker at opdatere, og gør derefter et af følgende:
 - I Windows 7 eller senere skal du vælge **Printeregenskaber**.
 - I tidligere versioner skal du vælge **Egenskaber**.
3. Naviger til fanen Konfiguration, og vælg derefter **Opdater nu - Spørg printer**.
4. Gem ændringerne.

Til Macintosh-brugere

1. Fra Systemindstillinger i Apple-menuen skal du navigere til din printer, og vælg derefter **Indstillinger og forbrugsstoffer**.
2. Naviger til listen over hardwareoptioner, og tilføj derefter eventuelle installerede optioner.
3. Gem ændringerne.

Deaktivering af Wi-Fi-netværk

 **Bemærk:** Denne funktion er kun tilgængelig på visse printermodeller.

Opsætning, installation og konfiguration

1. Naviger til følgende via printerens betjeningspanel: **Indstillinger > Netværk/Porte > Netværksoversigt > Aktiv Adapter > Standardnetværk.**

På printermodeller uden berøringsfølsom skærm skal du trykke på **OK** for at navigere gennem indstillingerne.

2. Følg anvisningerne på skærmen.

Kontrol af printerens tilslutning

1. Udskriv netværksopsætnings siden.

På betjeningspanelet skal du vælge: **Indstillinger > Rapporter > Netværk > Netværksopsætnings side.**

På printermodeller uden berøringsfølsom skærm skal du trykke på **OK** for at navigere gennem indstillingerne.

2. Kontroller det første afsnit på siden, og bekræft, at status er Tilsluttet.

Hvis status ikke er tilsluttet, er LAN-droppet måske ikke aktivt, eller netværkskablet er frakoblet eller fungerer måske ikke korrekt. Kontakt systemadministratoren for at få hjælp.

Udskrivning af siden med menuindstillinger

På betjeningspanelet skal du vælge: **Indstillinger > Rapporter > Side med menuindstillinger**.

På printermodeller uden berøringfølsom skærm skal du trykke på **OK** for at navigere gennem indstillingerne.

Beskyttelse af printeren

Dette kapitel indeholder:

- Sletning af printerhukommelse 52
- Gendannelse af fabriksindstillinger 53
- Erklæring om flygtighed 54

Sletning af printerhukommelse

Sluk for printeren for at slette midlertidig hukommelse eller data i bufferen.

Gør følgende for at slette permanent hukommelse eller individuelle indstillinger, enheds- og netværksindstillinger, sikkerhedsindstillinger og integrerede løsninger:

1. På betjeningspanelet skal du vælge: **Indstillinger > Enhed > Vedligeholdelse > Ude af drift – slet > Rens alle oplysninger på ikke-flygtig hukommelse.**

På printermodeller uden berøringsfølsom skærm skal du trykke på **OK** for at navigere gennem indstillingerne.

2. Vælg enten **Start førstegangsopsætning** eller **Lad printer være offline.**

Gendannelse af fabriksindstillinger

1. På betjeningspanelet skal du vælge: **Indstillinger > Enhed > Gendan fabriksindstillinger**.

På printermodeller uden berøringfølsom skærm skal du trykke på **OK** for at navigere gennem indstillingerne.

2. Vælg **Gendan alle indstillinger**.

Erklæring om flygtighed

Din printer indeholder forskellige typer hukommelse, der kan lagre enheds- og netværksindstillinger samt brugerdata.

Hukommelsestyper	Beskrivelse
Flygtig hukommelse	Din printer bruger <i>standard-RAM (Random Access Memory)</i> til midlertidigt at bufferlagre brugerdata under enkle udskriftsopgaver.
Ikke-flygtig hukommelse	Din printer bruger muligvis to slags ikke-flygtig hukommelse: EEPROM og NAND (flashhukommelse). Begge typer bruges til at gemme operativsystemet, enhedsindstillinger og netværksoplysninger.

Slet indholdet af en installeret printerhukommelse under følgende omstændigheder:

- Printeren skal tages ud af brug.
- Printeren skal flyttes til en anden afdeling eller placering.
- Printeren skal efterses af udefrakommende.
- Printeren skal flyttes fra arbejdspladsen i forbindelse med eftersyn.
- Printeren skal sælges til en anden virksomhed.

Udskrivning

Dette kapitel indeholder:

- Udskrivning fra en computer..... 56
- Udskrivning fra en mobil enhed 57
- Udskrivning af liste over skrifttyper..... 59
- Placering af skilleark mellem kopier 60
- Annullering af en udskriftsopgave..... 61
- Justering af tonertæthed..... 62

Udskrivning fra en computer

 **Bemærk:** For etiketter, karton og konvolutter skal du indstille papirformatet og -typen i printeren, før du udskriver dokumentet.

1. Åbn dialogboksen Udskriv fra dokumentet, som du forsøger at udskrive.
2. Juster om nødvendigt indstillingerne.
3. Udskriv dokumentet.

Udskrivning fra en mobil enhed

Udskrivning fra en mobil enhed vha. Mopria™ - udskriftstjenesten

Mopria-udskriftstjenesten er en mobil udskrivningsløsning til mobile enheder, der anvender Android™ version 10.0 eller nyere. Den giver dig mulighed for at udskrive direkte til enhver Mopria-certificeret printer.

 **Bemærk:** Sørg for, at du downloader appen Mopria Print Service fra Google Play™ og aktiverer den på den mobile enhed.

1. Åbn en kompatibel app fra din mobile Android-enhed, eller vælg et dokument fra filhåndteringen.
2. Tryk på **Flere muligheder** **Udskriv**.
3. Vælg en printer, og juster derefter indstillingerne, hvis det er nødvendigt.
4. Klik på **Udskriv**.

Udskrivning fra en mobil enhed vha. AirPrint®

 **Bemærk:** Denne funktion er kun tilgængelig på visse printermodeller.

AirPrint-softwarefunktionen er en Mobile Printing-løsning, der giver dig mulighed for at udskrive direkte fra Apple-enheder til en AirPrint-certificeret printer.

- Kontroller, at Apple-enheden og printeren er sluttet til det samme netværk. Hvis netværket har flere trådløse hubs, skal du sørge for, at begge enheder er tilsluttet det samme undernet.
 - Dette program understøttes kun på nogle Apple-modeller.
1. Vælg et dokument fra din filhåndtering, eller start et kompatibelt program på din mobilenhed.
 2. Tryk på  > **Udskriv**.
 3. Vælg en printer, og juster derefter indstillingerne, hvis det er nødvendigt.
 4. Udskriv dokumentet.

Udskrivning fra en mobil enhed vha. Wi-Fi Direct®



 **Bemærk:** Denne funktion er kun tilgængelig på visse printermodeller.

Wi-Fi Direct er en udskrivningstjeneste, der gør det muligt for dig at udskrive til enhver Wi-Fi Direct-kompatibel printer.

 **Bemærk:** Sørg for, at den mobile enhed er sluttet til printerens trådløse netværk. Se [Tilslutning af en mobil enhed til printeren](#) for flere oplysninger.

1. Åbn en kompatibel app fra den mobile enhed, eller vælg et dokument fra filhåndteringen.

Udskrivning

2. Gør et af følgende, afhængigt af den mobile enhed:
 - Tryk på  > **Udskriv**.
 - Tryk på  > **Udskriv**.
 - Tryk på  > **Udskriv**.
3. Vælg en printer, og juster derefter indstillingerne, hvis det er nødvendigt.
4. Udskriv dokumentet.

Udskrivning af liste over skrifttyper

1. På betjeningspanelet skal du vælge: **Indstillinger > Rapporter > Udskrivning > Udskriv skrifttyper.**

På printermodeller uden berøringfølsom skærm skal du trykke på **OK** for at navigere gennem indstillingerne.

2. Vælg et skrifttypeeksempel.

Placering af skilleark mellem kopier

1. På startskærmen skal du navigere til: **Indstillinger > Udskrivning > Layout > Skilleark > Mellem kopier**.

På printermodeller uden berøringsfølsom skærm skal du trykke på **OK** for at navigere gennem indstillingerne.

2. Udskriv dokumentet.

annullering af en udskriftsopgave

Fra printerens betjeningspanel

For modeller med berøringsskærm skal du gøre følgende:

1. Fra startskærmen skal du trykke på **Annuller en opgave**.
2. Vælg en opgave, du vil annullere.

For printermodeller uden berøringsskærm skal du trykke på **Annuller**.

Fra computeren

1. Gør et af følgende afhængigt af dit operativsystem:
 - Åbn mappen Printere, og vælg derefter din printer.
 - Fra Systemindstillinger i Apple-menuen skal du navigere til din printer.
2. Vælg den opgave, du vil annullere.

Justering af tonertæthed

1. På betjeningspanelet skal du vælge: **Indstillinger > Udskrivning > Kvalitet > Tonertæthed**.
På printermodeller uden berøringfølsom skærm skal du trykke på **OK** for at navigere gennem indstillingerne.
2. Juster indstillingen.
3. Gem ændringerne.

Brug af printermenuer

Dette kapitel indeholder:

• Menuoversigt	64
• Enhed.....	65
• Udskrivning	74
• Papir	81
• Netværk/porte.....	83
• Sikkerhed.....	97
• Rapporter.....	101
• Fejlfinding.....	102

Menuoversigt

Enhed	<ul style="list-style-type: none"> • Præferencer • Økøtilstand • Fjernbetjeningspanel² • Meddelelser • Strømstyring 	<ul style="list-style-type: none"> • Gendan standardindstillinger • Vedligeholdelse • Om denne printer
Udskrivning	<ul style="list-style-type: none"> • Layout • Opsætning • Kvalitet 	<ul style="list-style-type: none"> • PostScript • PCL • Billede
Papir	<ul style="list-style-type: none"> • Konfiguration af papirmagasin 	<ul style="list-style-type: none"> • Mediekonfiguration
Netværk/porte	<ul style="list-style-type: none"> • Netværksoversigt • Trådløs • Wi-Fi Direct • Ethernet • TCP/IP • SNMP 	<ul style="list-style-type: none"> • IPSec • 802.1x • LPD-konfiguration • HTTP/FTP-indstillinger • USB • Begræns ekstern netværksadgang
Sikkerhed²	<ul style="list-style-type: none"> • Logon-metoder • Certifikathåndtering • Login-restriktioner 	<ul style="list-style-type: none"> • Slet midlertidige datafiler • Diverse
Rapporter	<ul style="list-style-type: none"> • Side med menuindstillinger • Enhed 	<ul style="list-style-type: none"> • Udskrivning • Netværk
Fejlfinding	Testsider for udskriftskvalitet	
¹ Kun tilgængelig på visse printermodeller. ² I nogle printermodeller kan dette menupunkt kun konfigureres fra den integrerede webserver.		

Enhed

Præferencer

Menupunkt	Beskrivelse
Skærmsprog [Liste over sprog]	Bestemmer, hvilket sprog teksten på skærmen skal vises på.
Land/område [Liste over lande eller regioner]	Identificer landet eller regionen, som printeren er konfigureret til at fungere i.
Kør første opsætning <ul style="list-style-type: none"> • Nej* • Ja 	Kør opsætningsguiden.
Tastatur Tastaturtype [Liste over sprog]	Vælg et sprog som en tastaturtype. <ul style="list-style-type: none"> • Alle værdierne for Tastaturtype vises muligvis ikke, eller kræver specialhardware for at blive vist. • Dette menupunkt vises kun på nogle printermodeller.
Viste oplysninger <ul style="list-style-type: none"> • Vis tekst 1 (IP-adresse*) • Vis tekst 2 (Dato/klokkeslæt*) • Tilpasset tekst 1 • Tilpasset tekst 2 	Angiv oplysningerne, der skal vises på startskærmen.
Dato og klokkeslæt <ul style="list-style-type: none"> • Konfigurer <ul style="list-style-type: none"> – Aktuel dato og klokkeslæt – Indstil dato og klokkeslæt manuelt – Datoformat (MM-DD-ÅÅÅÅ*) – Klokkeslætsformat (12 timer AM/PM*) – Tidszone (GMT*) 	Konfigurer printerdatoen og klokkeslættet.
Dato og klokkeslæt <ul style="list-style-type: none"> • Netværkstidsprotokol <ul style="list-style-type: none"> – Aktivér NTP (Til*) – NTP-server – Aktivér godkendelse (Ingen*) 	Konfigurer indstillingerne for Netværkstidsprotokol (NTP). <ul style="list-style-type: none"> • Aktivér Godkendelse vises kun på nogle printermodeller. • Når Aktivér Godkendelse er indstillet til MD5-tasten, vises kun nøgle-id og adgangskode.
Papirformater <ul style="list-style-type: none"> • USA* • Metrisk 	Angiv måleenheden for papirformater. Det land eller område, der er valgt i den indledende opsætningsguide bestemmer indstillingen for det indledende papirformat.
Skærmens lysstyrke 20–100 % (100*)	Juster skærmens lysstyrke. Dette menupunkt vises kun på nogle printermodeller.



Menupunkt	Beskrivelse
Skærmtimeout 10–300 (60*)	Indstil den inaktive periode, der skal gå, før displayet viser startskærmen, eller før printeren logger af en brugerkonto automatisk.
 Bemærk: En stjerne (*) ud for en værdi angiver standardindstillingen.	

Økotilstand



Menupunkt	Beskrivelse
Udskrivning <ul style="list-style-type: none"> • Sider <ul style="list-style-type: none"> – 1-sidet* – 2-sidet 	Angiv, om der skal udskrives på én side eller på begge sider af papiret.
Udskrivning <ul style="list-style-type: none"> • Sider pr. ark <ul style="list-style-type: none"> – Fra* – 2 sider pr. ark – 3 sider pr. ark – 4 sider pr. ark – 6 sider pr. ark – 9 sider pr. ark – 12 sider pr. ark – 16 sider pr. ark 	Udskriv flere sidebilleder på den ene side af et ark papir.
Udskrivning <ul style="list-style-type: none"> • Tonertæthed <ul style="list-style-type: none"> – Let – Normal* – Mørk 	Bestem, hvor lyse eller mørke tekstbilleder skal være.
 Bemærk: En stjerne (*) ud for en værdi angiver standardindstillingen.	





Fjernbetjeningspanel

Menupunkt	Beskrivelse
Ekstern VNC-forbindelse <ul style="list-style-type: none"> • Tillad ikke* • Tillad 	Tilslut en ekstern Virtual Network Computing-klient (VNC) til fjernbetjeningspanelet.
Godkendelsestype <ul style="list-style-type: none"> • Ingen* • Standardgodkendelse 	Indstil godkendelsestypen, når du opretter adgang til VNC-klientserveren.

Menupunkt	Beskrivelse
VNC-adgangskode	Angiv den adgangskode, der skal bruges til at oprette forbindelse til VNC-klientserveren.  Bemærk: Dette menupunkt vises kun, hvis Godkendelsestype er indstillet til Standardgodkendelse.
 Bemærk: En stjerne (*) ud for en værdi angiver standardindstillingen.	

Meddelelser

Menupunkt	Beskrivelse
Forbrugsstoffer <ul style="list-style-type: none"> • Vis beregninger for forbrugsstoffer <ul style="list-style-type: none"> – Vis beregninger* – Vis ikke beregninger 	Vis den beregnede status for forbrugsstoffer.
Forbrugsstoffer Brugerdefinerede meddelelser om forbrugsstoffer	Konfigurer indstillinger for meddelelser, når printeren kræver handling fra brugeren.  Bemærk: Dette menupunkt er kun tilgængeligt i den integrerede webserver.
Opsætning af e-mailadvarsel <ul style="list-style-type: none"> • Opsætning af e-mail <ul style="list-style-type: none"> – Primær SMTP gateway – Primær SMTP-gatewayport (25*) – Sekundær SMTP gateway – Sekundær SMTP gatewayport (25*) – SMTP timeout (30 sekunder*) – Svaradresse – Brug altid SMTP-standard svaradresse (Fra*) – Brug SSL/TLS (Deaktiveret*) – Kræver Pålideligt certifikat (Til*) – SMTP-servergodkendelse (ingen godkendelse påkrævet *) – Enhedsinitieret e-mail (Ingen*) – Bruger-id til enheden – Adgangskode til enheden – NTLM-Domæne 	Konfigurer printerens e-mailindstillinger.  Bemærk: I nogle printermodeller kan dette menupunkt kun konfigureres fra den integrerede webserver.
Forebyggelse af fejl <ul style="list-style-type: none"> • Hjælp ved papirstop <ul style="list-style-type: none"> – Fra – Til* 	Indstil printeren til automatisk at kontrollere, om der er fastklemt papir.

Menupunkt	Beskrivelse
Forebyggelse af fejl <ul style="list-style-type: none"> • Fortsæt automatisk <ul style="list-style-type: none"> – Deaktiveret 5–255 (5*) • Tid for Fortsæt automatisk 	Lad printeren fortsætte med automatisk at behandle eller udskrive en opgave, når visse betingelser for afhjælpning er opfyldt.  Bemærk: Tid for fortsæt automatisk er kun tilgængelig på visse printermodeller.
Forebyggelse af fejl <ul style="list-style-type: none"> • Automatisk genstart <ul style="list-style-type: none"> – Automatisk genstart – Genstart altid* – Genstart aldrig – Genstart ved inaktivitet 	Indstil printeren til at genstarte, hvis der opstår en fejl.
Forebyggelse af fejl <ul style="list-style-type: none"> • Automatisk genstart <ul style="list-style-type: none"> – Maks. automatiske genstart 1–20 (2*) 	Indstil det maksimale antal automatiske genstart, som printeren kan udføre.
Forebyggelse af fejl <ul style="list-style-type: none"> • Automatisk genstart <ul style="list-style-type: none"> – Automatisk genstart af vindue 1–525600 (720*) 	Angiv antallet af sekunder, inden printeren udfører en automatisk genstart.
Forebyggelse af fejl <ul style="list-style-type: none"> • Automatisk genstart <ul style="list-style-type: none"> – Automatisk genstart af tæller 	Vis skrivebeskyttet information om genstart af tæller.
Forebyggelse af fejl <ul style="list-style-type: none"> • Vis fejl for kort papir <ul style="list-style-type: none"> – Automatisk fjernelse* – Til 	Indstil printeren, så du får vist en meddelelse, når der opstår en fejl på grund af kort papir.  Bemærk: Kort papir refererer til formatet på det ilagte papir.
Forebyggelse af fejl <ul style="list-style-type: none"> • Beskyt side <ul style="list-style-type: none"> – Fra* – Til 	Indstil printeren til at behandle hele siden i hukommelsen, inden den udskrives.
Gendan indhold ved papirstop <ul style="list-style-type: none"> • Genoprettelse efter papirstop <ul style="list-style-type: none"> – Automatisk* – Fra – Til 	Indstil printeren til at genudskrive fastklemte sider.  Bemærk: På nogle printermodeller er Fra standardindstillingen.
 Bemærk: En stjerne (*) ud for en værdi angiver standardindstillingen.	

Strømstyring

Menupunkt	Beskrivelse
Profil for dvaletilstand <ul style="list-style-type: none"> • Udskriv fra dvaletilstand <ul style="list-style-type: none"> – Forbliv aktiveret efter udskrivning – Gå i dvaletilstand efter udskrivning* 	Indstil printeren til at forblive i tilstanden Klar eller gå tilbage til dvaletilstand efter udskrivning.
Timeout Dvaletilstand 1–60 minutter (15*)	Indstil den inaktive periode, der skal gå, før printeren skifter til dvaletilstand.
Timeout <ul style="list-style-type: none"> • Dvaletimeout <ul style="list-style-type: none"> – Deaktiveret – 1 time – 2 timer – 3 timer – 6 timer – 1 dag – 2 dage – 3 dage* – 1 uge – 2 uger – 1 måned 	Indstil den tid, der skal gå, før printeren slukkes.
Timeout <ul style="list-style-type: none"> • Dvaletimeout ved forbindelse <ul style="list-style-type: none"> – Strømsparer – Gå ikke i dvaletilstand* 	Indstil Dvaletimeout til at slukke for printeren, så længe der findes en aktiv Ethernet-forbindelse.
 Bemærk: En stjerne (*) ud for en værdi angiver standardindstillingen.	

Gendan standardindstillinger



Menupunkt	Beskrivelse
Gendan indstillinger <ul style="list-style-type: none"> • Gendan alle indstillinger • Gendan printerindstillinger • Gendan netværksindstillinger 	Gendan printerens standardindstillinger.
 Bemærk: En stjerne (*) ud for en værdi angiver standardindstillingen.	

Vedligeholdelse

Konfigurationsmenu

Menupunkt	Beskrivelse
USB-konfiguration <ul style="list-style-type: none"> • USB PnP <ul style="list-style-type: none"> – 1* – 2 	Skift USB-drivertilstand for printeren for at forbedre dens kompatibilitet med en pc.
USB-konfiguration <ul style="list-style-type: none"> • USB-hastighed <ul style="list-style-type: none"> – Fuld – Automatisk* 	Indstil USB-porten til at køre med fuld hastighed, og deaktiver dens muligheder for høj hastighed.
Konfiguration af papirmagasin <ul style="list-style-type: none"> • Vis meddelelse om Indsæt magasin <ul style="list-style-type: none"> – Fra – Kun i forbindelse med ukendte formater* – Altid 	Vis en meddelelse for at vælge papirformat og -type efter isætning af magasin.
Konfiguration af papirmagasin <ul style="list-style-type: none"> • Ilægning af A5-format <ul style="list-style-type: none"> – Kort kant – Lang kant* 	Angiv sideretning, når papirformatet A5 ilægges.
Konfiguration af papirmagasin <ul style="list-style-type: none"> • Papirmeddelelser <ul style="list-style-type: none"> – Automatisk* – Manuelt papir 	Indstil papirkilden, som brugeren fylder i, når der vises en meddelelse om ilægning af papir.
Konfiguration af papirmagasin <ul style="list-style-type: none"> • Konvolutmeddelelser <ul style="list-style-type: none"> – Automatisk* – Manuel konvolut 	Indstil papirkilden, som brugeren fylder i, når der vises en meddelelse om ilægning af konvolut.
Konfiguration af papirmagasin <ul style="list-style-type: none"> • Handlingsmeddelelser <ul style="list-style-type: none"> – Spørg bruger* – Fortsæt – Brug nuværende 	Indstil printeren til at løse papir- eller konvolutrelaterede meddelelser om skift.
Rapporter <ul style="list-style-type: none"> • Side med menuindstillinger • Log for begivenheder • Oversigt over log for begivenheder 	Udskriv rapporter om printerens menuindstillinger, status og hændelseslogfiler.
Printeremuleringer <ul style="list-style-type: none"> • PS-emulering 	Indstil printeren til at genkende og bruge PS-datastrømmen.

Menupunkt	Beskrivelse
<ul style="list-style-type: none"> - Til* - Fra 	
Printeremuleringer <ul style="list-style-type: none"> • Emuleringssikkerhed <ul style="list-style-type: none"> - Timeout for side 0–60 (60*) 	Indstil timeout for side under emulering.
Printeremuleringer <ul style="list-style-type: none"> • Emuleringssikkerhed <ul style="list-style-type: none"> - Nulstil emulator efter opgave <ul style="list-style-type: none"> - Fra* - Til 	Nulstil emulering efter en udskriftsopgave.
Printeremuleringer <ul style="list-style-type: none"> • Emuleringssikkerhed <ul style="list-style-type: none"> - Deaktiver adgang til printermeddelelser <ul style="list-style-type: none"> - Til* - Fra 	Deaktiver adgang til printermeddelelser under emulering.
Udskriv konfiguration <ul style="list-style-type: none"> • Kun sort-tilstand <ul style="list-style-type: none"> - Fra* - Til 	Udskriv farveindhold i gråtoner.
Udskriv konfiguration <ul style="list-style-type: none"> • Farvediffusering <ul style="list-style-type: none"> - Fra - 1 - 2* - 3 - 4 - 5 	Du kan forbedre udskriften og kompensere for farveregistrering i printeren.
Udskriv konfiguration Skarphed for skrifttype 0–150 (24*)	Indstil en værdi for tekstens punktstørrelse, under hvilken højfrekvensskærbillederne bruges ved udskrivning af skrifttypedata. Hvis værdien f.eks. er 24, vil alle skrifttyper med punktstørrelsen 24 eller mindre bruge højfrekvensskærme.
Enhedsdrift <ul style="list-style-type: none"> • Lydløs tilstand <ul style="list-style-type: none"> - Fra* - Til 	Indstil printeren til at køre i Lydløs tilstand.  Bemærk: Aktivering af denne indstilling mindsker printerens ydeevne.
Enhedsdrift <ul style="list-style-type: none"> • Panelmenuer 	Aktiver adgang til betjeningspanelets menuer.

Menupunkt	Beskrivelse
<ul style="list-style-type: none"> - Aktivér* - Deaktiver 	
Enhedsdrift Ryd brugerdefineret status	Slet brugerdefinerede strenge for standard eller alternative brugerdefinerede meddelelser.
Enhedsdrift Fjern alle eksternt installerede meddelelser	Slet meddelelser, der blev installeret eksternt.  Bemærk: Dette menupunkt er kun tilgængeligt på nogle printermodeller.
Enhedsdrift <ul style="list-style-type: none"> • Vis automatisk fejlskærme <ul style="list-style-type: none"> - Til* - Fra 	Vis eksisterende fejlmeddelelser på skærmen, når printeren forbliver inaktiv på startskærmen i et tidsrum svarende til indstillingen for skærmtimeout.  Bemærk: Dette menupunkt er kun tilgængeligt på nogle printermodeller.
Opsætning af sensor for tonermønster <ul style="list-style-type: none"> • Præference for kalibreringsfrekvens <ul style="list-style-type: none"> - Deaktiveret - Færrest farvejusteringer - Færre farvejusteringer - Normal* - Bedre farvenøjagtighed - Bedste farvenøjagtighed 	Indstil standardfrekvens for kalibrering.
Opsætning af sensor for tonermønster Fuld kalibrering	Kør den fulde farvekalibrering.
Opsætning af sensor for tonermønster Udskriv side med sensoroplysninger	Udskriv en diagnosticeringside, der indeholder oplysninger om kalibrering af sensor for tonermønster.
 Bemærk: En stjerne (*) ud for en værdi angiver standardindstillingen.	

Ude af drift – slet



Menupunkt	Beskrivelse
Sletning af printerhukommelse <ul style="list-style-type: none"> • Hukommelse sidst rensat • Rens alle oplysninger på ikke-flygtig hukommelse • Slet alle printer- og netværksindstillinger • Slet alle genveje og genvejsindstillinger 	Fjern alle indstillinger og programmer, der er lagret i printeren.
 Bemærk: *Kun tilgængelig på visse printermodeller.	

Om denne printer

Menupunkt	Beskrivelse
Xerox-aktivmærke	Den maksimale længde er 32 tegn.
Kundeaktivmærke	Vis printerens serienummer. Den maksimale længde er 32 tegn.
Placering af printer	Identificer printerens placering. Den maksimale længde er 63 tegn.
Kontakt	Tilpas printernavnet. Den maksimale længde er 63 tegn.

Udskrivning

Layout

Menupunkt	Beskrivelse
Sider <ul style="list-style-type: none"> • 1-sidet* • 2-sidet 	Angiv, om der skal udskrives på én side eller på begge sider af papiret.
Vendemetode <ul style="list-style-type: none"> • Lang kant* • Kort kant 	Bestem, hvilken side af papiret (lang kant eller kort kant) der skal indbindes ved tosidet udskrivning.  Bemærk: Afhængigt af den valgte indstilling forskyder printeren automatisk alle udskrevne oplysninger på siden for at indbinde opgaven korrekt.
Tomme sider <ul style="list-style-type: none"> • Udskrivning • Udskriv ikke* 	Udskriv tomme sider, der medtages i en udskriftsopgave.
Sortering <ul style="list-style-type: none"> • Fra [1,1,1,2,2,2]* • Til [1,2,1,2,1,2] 	Denne indstilling holder siderne i en udskriftsopgave stakket i rækkefølge, især når der udskrives flere kopier af opgaver.
Skilleark <ul style="list-style-type: none"> • Ingen* • Mellem kopier • Mellem opgaver • Mellem sider 	Indsæt tomme skilleark, når der udskrives.
Magasin til skilleark Magasin [x] (1*)	Angiv papirkilden til skilleark.
Sider pr. ark <ul style="list-style-type: none"> • Fra* • 2 sider pr. ark • 3 sider pr. ark • 4 sider pr. ark • 6 sider pr. ark • 9 sider pr. ark • 12 sider pr. ark • 16 sider pr. ark 	Udskriv flere sidebilleder på den ene side af et ark papir.
Rækkefølge for sider pr. ark <ul style="list-style-type: none"> • Vandret* • Omvendt, vandret • Lodret • Omvendt, lodret 	Angiv placeringen af flere sidebilleder, når der bruges Sider pr. ark.  Bemærk: Placeringen afhænger af antallet af sidebilleder og sidernes retning.
Retning af Sider pr. ark <ul style="list-style-type: none"> • Automatisk* • Liggende • Stående 	Angiv papirretningen for et flersidet dokument, når du bruger Sider pr. ark.



Menupunkt	Beskrivelse
Ramme for Sider pr. ark <ul style="list-style-type: none"> • Ingen* • Fuldt optrukket 	Udskriv en ramme omkring hver side, når du bruger Sider pr. ark.
Kopier 1–9999 (1*)	Angiv antallet af kopier for hver udskriftsopgave.
Udskriftsområde <ul style="list-style-type: none"> • Normal* • Tilpas til side • Hele siden 	Angiv området, der kan udskrives på et ark papir.
 Bemærk: En stjerne (*) ud for en værdi angiver standardindstillingen.	

Opsætning

Menupunkt	Beskrivelse
Printersprog <ul style="list-style-type: none"> • PCL-emulering • PS-emulering* 	Angiv printersproget.  Bemærk: Indstilling af et printersprog forhindrer ikke et softwareprogram i at sende udskriftsopgaver, der bruger andre sprog.
Printerbrug <ul style="list-style-type: none"> • Maks. hastighed • Maks. ydelse* 	Bestem, hvordan farveprintpatronerne fungerer under udskrivning. <ul style="list-style-type: none"> • Når der er valgt Maks. ydelse, taber farveprintpatronerne fart eller stopper, når der udskrives grupper af kun sorte sider. • Når der er valgt Maks. hastighed, kører farveprintpatronerne altid under udskrivning, uanset om der udskrives farvede eller sorte sider.
Spar ressourcer <ul style="list-style-type: none"> • Fra* • Til 	Bestem, hvad printeren skal gøre med downloadede ressourcer, såsom skrifttyper og makroer, når den modtager en opgave, som kræver mere hukommelse, end der er tilgængelig. <ul style="list-style-type: none"> • Når der er valgt Fra, bevarer printeren kun indlæste ressourcer, indtil der er behov for mere hukommelse. Ressourcer, der er knyttet til det inaktive printersprog, slettes. • Når der er valgt Til, bevarer printeren alle de permanent downloadede ressourcer på tværs af alle sprogkontakter. Printeren viser om nødvendigt meddelelser om fuld hukommelse i stedet for at slette permanente ressourcer.

Menupunkt	Beskrivelse
Rækkefølge for Udskriv alt <ul style="list-style-type: none"> • Alfabetisk* • Nyeste først • Ældste først 	Angiv rækkefølgen, i hvilken tilbageholdte og fortrolige opgaver udskrives, når der er valgt Udskriv alt.
 Bemærk: En stjerne (*) ud for en værdi angiver standardindstillingen.	



Kvalitet



Menupunkt	Beskrivelse
Udskrivningstilstand <ul style="list-style-type: none"> • Sort/hvid • Farvet* 	Indstil udskriftstilstanden.
Udskriftsopløsning 4800 CQ*	Angiv opløsningen for udskriften.  Bemærk: 4800 CQ giver output i høj kvalitet ved maksimal hastighed.
Tonertæthed <ul style="list-style-type: none"> • Let • Normal* • Mørk 	Bestem, hvor lyse eller mørke tekstbilleder skal være.
Halvtone <ul style="list-style-type: none"> • Normal* • Detaljer 	Forbedr udskriften for at få mere jævne linjer med skarpere kanter.
RGB-lysstyrke -6 til 6 (0*)	Juster lysstyrke, kontrast og mætning for udskriften.  Bemærk: Denne indstilling påvirker ikke filer, hvor der anvendes CMYK-farvespecifikationer.
RGB-kontrast 0 til 5 (0*)	
RGB-mætning 0 til 5 (0*)	
 Bemærk: En stjerne (*) ud for en værdi angiver standardindstillingen.	

Avanceret billedbehandling



Menupunkt	Beskrivelse
Farvebalance <ul style="list-style-type: none"> • Cyan -5 til 5 (0*) • Magenta -5 til 5 (0*) • Gul -5 til 5 (0*) • Sort/hvid -5 til 5 (0*) • Gendan standardindstillinger 	Juster mængden af toner, der bruges til hver farve.
Farvejustering <ul style="list-style-type: none"> • Farvejustering <ul style="list-style-type: none"> – Automatisk* – Fra – Manuelt Farvekorrektionsindhold	Juster farveindstillingen, der bruges til at udskrive dokumenter. <ul style="list-style-type: none"> • Fra indstiller printeren til at modtage farvekorrektionen fra softwaren. • Automatisk indstiller printeren til at anvende forskellige farveprofiler til hvert objekt på den udskrevne side. • Manuelt gør det muligt at tilpasse RGB- eller CMYK-farvekonverteringerne til hvert objekt på den udskrevne side. • Farvekorrektionsindhold er kun tilgængeligt, når Farvekorrektion er indstillet til Manuelt.
Farvejustering	Kalibrer printeren, så den justerer variationer i farverne på udskriften.
 Bemærk: En stjerne (*) ud for en værdi angiver standardindstillingen.	





PostScript

Menupunkt	Beskrivelse
Udskriv PS-fejl <ul style="list-style-type: none"> • Til • Fra* 	Udskriv en side, der beskriver PostScript-fejlen.  Bemærk: Når der opstår en fejl, stopper behandlingen af opgaven, printeren udskriver en fejlmeddelelse, og resten af opgaven ryddes.
Minimum linjebredde 1–30 (2*)	Angiv minimumstregbredden.  Bemærk: Opgaver, der udskrives i 4800 CQ, bruger halvdelen af værdien.
Lås PS-starttilstand <ul style="list-style-type: none"> • Til* • Fra 	Deaktiver SysStart-filen.  Bemærk: Standardindstilling variere afhængigt af printermodel.



Menupunkt	Beskrivelse
Billedudjævning <ul style="list-style-type: none"> • Til • Fra* 	Forbedrer kontrasten og skarpheden på billeder med lav opløsning.  Bemærk: Denne indstilling har ingen indflydelse på billeder med en opløsning på 300 dpi eller højere.
Afvent timeout <ul style="list-style-type: none"> • Deaktiveret • Aktiveret* 	Indstil printeren til at vente på yderligere data, før en udskriftsopgave annulleres.
Tid for Afvent timeout 15–65535 (40*)	Indstil det tidsrum i sekunder, som printeren venter på yderligere data, før en udskriftsopgave annulleres.  Bemærk: Dette menupunkt vises kun, når Vent timeout er aktiveret.
 Bemærk: En stjerne (*) ud for en værdi angiver standardindstillingen.	

PCL

Menupunkt	Beskrivelse
Skrifttypenavn [Liste over tilgængelige skrifttyper] (Courier*)	Vælg en skrifttype fra den angivne skrifttypekilde.
Symbolsæt [Liste over tilgængelige symbolsæt] (10U PC-8*)	Angiver symbolsættet for hvert skrifttypenavn.  Bemærk: Et symbolsæt er et sæt alfabetiske og numeriske tegn, tegnsætningstegn og symboler. Symbolsæt understøtter de forskellige krav for sprog eller bestemte anvendelser, f.eks. matematiske symboler til videnskabelig tekst.
Tegnbredde 0,08–100 (10*)	Angiv tegnbredde for skrifttyper med almindelig eller fast tegnbredde.  Bemærk: Tegnbredde refererer til antallet af tegn med faste mellemrum pr. vandrette tomme.
Retning <ul style="list-style-type: none"> • Stående* • Liggende • Omvendt stående • Omvendt liggende 	Angiv tekst- og grafikretning på siden.
Linjer pr. side 1–255	Angiv antallet af linjer med tekst for hver side, der udskrives via PCL-datastrømmen. <ul style="list-style-type: none"> • Dette menupunkt aktiverer vertikal afstand mellem typer, der får det valgte antal anmodede linjer til at blive udskrevet mellem standardmargenen på siden.

Menupunkt	Beskrivelse
	<ul style="list-style-type: none"> 60 er standardindstilling i USA. 64 er den internationale standardindstilling.
PCL5 mindste linjebredde 1–30 (2*)	Angiv den indledende minimumsbredde på anslag.  Bemærk: Opgaver, der udskrives i 4800 CQ, bruger halvdelen af værdien.
PCLXL mindste linjebredde 1–30 (2*)	
A4-bredde <ul style="list-style-type: none"> 198 mm* 203 mm 	Indstil bredden af den logiske side på A4-papir.  Bemærk: Logisk side er mellemrummet på den fysiske side, hvor data er udskrevet.
Automatisk CR efter LF <ul style="list-style-type: none"> Fra* Til 	Indstil printeren til at udføre en vognretur efter en linjeskiftkommando.  Bemærk: Vognretur er en mekanisme, der får printeren til at flytte markøren til den første position på den samme linje.
Automatisk LF efter CR <ul style="list-style-type: none"> Fra* Til 	Indstil printeren til at udføre et linjeskift efter en vognreturkommando.
Udskriftstimeout <ul style="list-style-type: none"> Deaktiveret Aktiveret* [90] 	Indstil printeren til at afslutte en udskriftsopgave, efter den har været inaktiv i en angivet tidsperiode i sekunder.  Bemærk: Timeouttid for udskrivning vises kun på nogle printermodeller.
Timeouttid for udskrivning 1–255 (90*)	
 Bemærk: En stjerne (*) ud for en værdi angiver standardindstillingen.	

Billede

Menupunkt	Beskrivelse
Autotilpas <ul style="list-style-type: none"> Til Fra* 	Vælg det bedste, tilgængelige papirformat og papirretning for et billede.  Bemærk: Når indstillingen er Til, tilsidesætter dette menupunkt den skalering og retning, der er indstillet for billedet.
Inverter <ul style="list-style-type: none"> Fra* Til 	Invertér bi-tonale sort/hvide billeder.  Bemærk: Dette menupunkt gælder ikke for GIF- eller JPEG-billedformater.
Skalering <ul style="list-style-type: none"> Placeres øverst til venstre Bedste tilpasning* Placeres på midten Tilpas højden/bredden Tilpas højden 	Juster billedet, så det passer til udskriftsområdet.  Bemærk: Når Autotilpas er angivet til Aktiveret, indstilles skaleringen automatisk til Tilpas.

Brug af printermenuer

Menupunkt	Beskrivelse
• Tilpas bredden	
Retning <ul style="list-style-type: none">• Stående*• Liggende• Omvendt stående• Omvendt liggende	Angiv tekst- og grafikretning på siden.
 Bemærk: En stjerne (*) ud for en værdi angiver standardindstillingen.	

Papir



Konfiguration af papirmagasin

Menupunkt	Beskrivelse
Standardmagasin <ul style="list-style-type: none"> Magasin [x] (1*) Manuelt papir Manuel konvolut 	Vælg papirmagasinet for alle udskriftsopgaver.
Papirformat/type <ul style="list-style-type: none"> Magasin [x] (1*) Manuelt papir Manuel konvolut 	Angiv det papirformat eller den papirtype, der er lagt i hvert papirmagasin.
Udskift format <ul style="list-style-type: none"> Fra Letter/A4 Alle viste* 	Indstil printeren til at udskifte det angivne papirformat, hvis det valgte format ikke er lagt i et af papirmagasinerne. <ul style="list-style-type: none"> Hvis der er valgt Fra, vil brugeren blive bedt om at ilægge det valgte papirformat. Letter/A4 udskriver et A4-dokument på Letter-format, hvis der er ilagt papir med Letter-format, og Letter-opgaver på A4-format, hvis der er ilagt papir med A4-format. Alle viste udskifter Letter/A4.
 Bemærk: En stjerne (*) ud for en værdi angiver standardindstillingen.	

Mediekonfiguration

Generel opsætning

Menupunkt	Beskrivelse
Måleenheder <ul style="list-style-type: none"> Tommer Millimeter 	Angiv måleenheden for generelle papirformater.  Bemærk: Tommer er standardindstillingen i USA. Millimeter er den internationale standardindstilling.
Bredde stående <ul style="list-style-type: none"> 3,00–14,17" (8,50*) 76–360 mm (216*) 	Indstil stående bredde for generelle papirformater.
Højde stående <ul style="list-style-type: none"> 3,00–14,17"(14*) 76–360 mm (356*) 	Indstil stående højde for generelle papirformater.



Menupunkt	Beskrivelse
Indføringsretning <ul style="list-style-type: none"> • Kort kant* • Lang kant 	<p>Indstil printeren til at indføre papir fra den korte eller den lange kant.</p> <p> Bemærk: Lang kant vises kun, hvis den længste kant er kortere end den understøttede maksimale bredde.</p>
<p> Bemærk: En stjerne (*) ud for en værdi angiver standardindstillingen.</p>	

Medietyper



Menupunkt	Beskrivelse
<ul style="list-style-type: none"> • Almindeligt papir • Karton • Genbrugspapir • Glittet • Etiketter • Skrivemaskinepapir • Konvolutter • Brevhoved • Fortrykt • Farvet papir • Let • Tungt • Ru/bomuld • Brugerdefineret type [x] 	<p>Angiv strukturen, vægten og retningen af det ilagte papir.</p> <p> Bemærk: Brugerdefineret type understøttes kun på nogle printermodeller.</p>





Netværk/porte





Netværksoversigt

Menupunkt	Beskrivelse
Aktiv adapter <ul style="list-style-type: none"> • Automatisk* • Standardnetværk • Trådløs 	Angiv, hvordan et netværk er tilsluttet.
Netværksstatus	Vis printerens netværksstatus og forbindelsesindstillinger.
Vis netværksstatus på printeren <ul style="list-style-type: none"> • Fra • Til* 	Vis netværksstatus på skærmen.
Hastighed, duplex	Se hastigheden på det netværkskort, der er aktivt på nuværende tidspunkt.
IPv4	Vis IPv4-adressen.
Alle IPv6-adresser	Vis alle IPv6-adresser.
Nulstil printserver Start	Nulstil alle aktive netværksforbindelser til printeren.  Bemærk: Denne indstilling fjerner alle indstillinger for netværkskonfiguration.
Timeout for netværksopgave <ul style="list-style-type: none"> • Deaktiveret • Aktiveret* 	Indstil tiden før printeren annullerer et netværksudskriftsopgave.  Bemærk: Timeouttid for netværksopgave vises kun på nogle printermodeller.
Timeouttid for netværksopgave 10–255 sekunder (90*)	
Bannerside <ul style="list-style-type: none"> • Fra* • Til 	Udskriv en bannerside.
Aktiver netværksforbindelser <ul style="list-style-type: none"> • Aktiveret* • Deaktiveret 	Aktiver eller deaktiver alle netværksforbindelser.
Aktivér LLDP <ul style="list-style-type: none"> • Til • Fra* 	Aktiver LLDP (Link Layer Discovery Protocol) i printeren.
 Bemærk: En stjerne (*) ud for en værdi angiver standardindstillingen.	



Trådløs

Menupunkt	Beskrivelse
Konfigurer på printerens betjeningspanel <ul style="list-style-type: none"> • Vælg netværk • Tilføj Wi-Fi-netværk <ul style="list-style-type: none"> – Netværksnavn – Netværkstilstand Infrastruktur • Trådløs sikkerhedstilstand <ul style="list-style-type: none"> – Deaktiveret* – WEP – WPA2/WPA-Personal – WPA2-Personal 	Bestem, hvilket trådløst netværk printerens opretter forbindelse til.  Bemærk: Dette menupunkt vises som <i>Opsætning af trådløs forbindelse</i> i den integrerede webserver.
Wi-Fi beskyttet opsætning <ul style="list-style-type: none"> • Metode med Start-trykknop • Metode med Start PIN 	Opret et trådløst netværk, og aktiver netværkssikkerhed. <ul style="list-style-type: none"> • Metoden med Start-trykknop slutter printerens til et trådløst netværk, når der trykkes på knapper på både printerens og adgangspunktet (trådløs router) inden for et givet tidsrum. • Metoden med Start PIN slutter printerens til et trådløst netværk, når en PIN-kode på printerens indtastes i adgangspunktets trådløse indstillinger.
Kompatibilitet <ul style="list-style-type: none"> • 802.11b/g/n (2,4 GHz) • 802.11a/b/g/n/ac (2,4 GHz/5 GHz)* • 802.11a/n/ac (5 GHz) 	Angiv standardindstillingen for det trådløse netværk.
Trådløs sikkerhedstilstand <ul style="list-style-type: none"> • Deaktiveret* • WEP • WPA2/WPA-Personal • WPA2-Personal • 802.1x - RADIUS 	Angiv sikkerhedstypen for tilslutning af printerens til trådløse enheder.
WEP-godkendelsestilstand <ul style="list-style-type: none"> • Automatisk* • Åben • Delt 	Angiv den type WEP (Wireless Encryption Protocol), der bruges af printerens.  Bemærk: Dette menupunkt vises kun, hvis Trådløs sikkerhedstilstand er indstillet til WEP.
Angiv WEP-nøgle	Angiv en WEP-adgangskode til sikker trådløs forbindelse.  Bemærk: Dette menupunkt vises kun, hvis Trådløs sikkerhedstilstand er indstillet til WEP.
WPA2-Personal	Aktivér trådløs sikkerhed via WPA2.

Menupunkt	Beskrivelse
AES*	 Bemærk: Dette menupunkt vises kun, hvis Trådløs sikkerhedstilstand er indstillet til WPA2-Personal.
Angiv PSK	Angiv adgangskoden for sikker trådløs forbindelse.  Bemærk: Dette menupunkt vises kun, hvis Trådløs sikkerhedstilstand er indstillet til WPA2/WPA-Personal eller WPA2-Personal.
WPA2/WPA-Personal AES*	Aktivér trådløs sikkerhed via WPA2/WPA.  Bemærk: Dette menupunkt vises kun, hvis Trådløs sikkerhedstilstand er indstillet til WPA2/WPA-Personal.
802.1x krypteringstilstand <ul style="list-style-type: none"> • WPA+ • WPA2* 	Aktivér trådløs sikkerhed via 802.1x standard.  Bemærk: Dette menupunkt vises kun, hvis Trådløs sikkerhedstilstand er indstillet til 802.1x - Radius.
IPv4 <ul style="list-style-type: none"> • Aktivér DHCP <ul style="list-style-type: none"> – Til* – Fra 	Aktivér DHCP (Dynamic Host Configuration Protocol).  Bemærk: DHCP er en standardprotokol, der giver en server mulighed for at videregive IP-adresserings- og konfigurationsoplysninger til klienter.
IPv4 <ul style="list-style-type: none"> • Indstil statisk IP-adresse <ul style="list-style-type: none"> – IP-adresse – Netmaske – Gateway 	Angiv printerens statiske IP-adresse.
IPv6 <ul style="list-style-type: none"> • Aktivér IPv6 <ul style="list-style-type: none"> – Til* – Fra 	Aktiverer IPv6 i printeren.
IPv6 <ul style="list-style-type: none"> • Aktivér DHCPv6 <ul style="list-style-type: none"> – Til – Fra* 	Aktiverer DHCPv6 i printeren.
IPv6 <ul style="list-style-type: none"> • Automatisk konfiguration af tilstandsløs adresse <ul style="list-style-type: none"> – Fra – Til* 	Indstil netværksadapteren, så den accepterer automatiske poster for IPv6-adressekonfiguration som angives af en router.
IPv6 DNS-adresse	Angiv DNS-servernes adresse.
IPv6	Tildel IPv6-adressen.





Menupunkt	Beskrivelse
Manuelt tildelt IPv6-adresse	 Bemærk: Dette menupunkt vises kun på nogle printermodeller.
IPv6 Manuelt tildelt IPv6-router	Tildel IPv6-routeradressen.  Bemærk: Dette menupunkt vises kun på nogle printermodeller.
IPv6 Adressepræfiks 0–128 (64*)	Angiv adressepræfiks.
IPv6 Alle IPv6-adresser	Vis alle IPv6-adresser.
IPv6 Alle IPv6-routeradresser	Vis alle IPv6-routeradresser.
Netværksadresse • UAA • LAA	Vis netværksadresserne.
PCL SmartSwitch • Til* • Fra	Konfigurer printeren, så den automatisk skifter til PCL-emulering, når en udskriftsopgave kræver det, uanset standardsproget for printeren.  Bemærk: Hvis PCL SmartSwitch er slået fra, undersøger printeren ikke indgående data, og den bruger det standardprintersprog, der er angivet i opsætningsmenuen.
PS SmartSwitch • Til* • Fra	Konfigurer printeren, så den automatisk skifter til PS-emulering, når en udskriftsopgave kræver det, uanset standardsproget for printeren.  Bemærk: Hvis PS SmartSwitch er slukket, undersøger printeren ikke indgående data, og den bruger det standardprintersprog, der er angivet i opsætningsmenuen.
Mac binær PS • Automatisk* • Til • Fra	Konfigurer printeren, så den kan behandle binære PostScript-udskriftsopgaver fra Macintosh. • Indstillingen Til konfigurerer rå binære PostScript-udskriftsopgaver. • Indstillingen Fra filtrerer udskriftsopgaver ved brug af standardprotokollen.
 Bemærk: En stjerne (*) ud for en værdi angiver standardindstillingen.	

Wi-Fi Direct

Menupunkt	Beskrivelse
Aktivér Wi-Fi Direct <ul style="list-style-type: none"> • Til • Fra* 	Indstil printeren til at oprette direkte forbindelse til Wi-Fi-enheder.
Wi-Fi Direct navn	Angiv navnet for Wi-Fi-netværket.
Wi-Fi Direct adgangskode	Indstil adgangskoden til at godkende og validerer brugere på en Wi-Fi-forbindelse.
Vis adgangskode på opsætningssiden <ul style="list-style-type: none"> • Fra • Til* 	Vis Wi-Fi Direct adgangskoden på netværksopsætningssiden.
Foretrukket kanalnummer <ul style="list-style-type: none"> • 1–11 • Automatisk* 	Angiv den foretrukne kanal til Wi-Fi-netværket.
Gruppeejers IP-adresse	Angiv IP-adressen til gruppeejer.
Acceptér automatisk trykknapanmodninger <ul style="list-style-type: none"> • Fra* • Til 	Acceptér anmodninger om at oprette forbindelse til netværket automatisk.  Bemærk: Automatisk accept af klienter er ikke sikker.
 Bemærk: En stjerne (*) ud for en værdi angiver standardindstillingen.	

Ethernet



Menupunkt	Beskrivelse
Netværkshastighed	Vis hastigheden for en aktiv netværksadapter.
IPv4 <ul style="list-style-type: none"> • Aktivér DHCP <ul style="list-style-type: none"> – Til* – Fra 	Aktiver DHCP (Dynamic Host Configuration Protocol).  Bemærk: DHCP er en standardprotokol, der giver en server mulighed for at videregive IP-adresserings- og konfigurationsoplysninger til klienter.
IPv4 <ul style="list-style-type: none"> • Indstil statisk IP-adresse <ul style="list-style-type: none"> – IP-adresse – Netmaske – Gateway 	Angiv printerens statiske IP-adresse.
IPv6 <ul style="list-style-type: none"> • Aktivér IPv6 <ul style="list-style-type: none"> – Fra – Til* 	Aktiverer IPv6 i printeren.
IPv6	Aktiverer DHCPv6 i printeren.



Menupunkt	Beskrivelse
<ul style="list-style-type: none"> • Aktivér DHCPv6 <ul style="list-style-type: none"> – Fra* – Til 	
IPv6 <ul style="list-style-type: none"> • Automatisk konfiguration af tilstandsløs adresse <ul style="list-style-type: none"> – Fra – Til* 	Indstil netværksadapteren, så den accepterer automatiske poster for IPv6-adressekonfiguration som angives af en router.
IPv6 DNS-adresse	Angiv DNS-servernes adresse.
IPv6 Manuelt tildelt IPv6-adresse	Tildel IPv6-adressen.  Bemærk: Dette menupunkt vises kun på nogle printermodeller.
IPv6 Manuelt tildelt IPv6-router	Tildel IPv6-routeradressen.  Bemærk: Dette menupunkt vises kun på nogle printermodeller.
IPv6 Adressepræfiks 0–128 (64*)	Angiv adressepræfiks.
IPv6 Alle IPv6-adresser	Vis alle IPv6-adresser.
IPv6 Alle IPv6-routeradresser	Vis alle IPv6-routeradresser.
Netværksadresse <ul style="list-style-type: none"> • UAA • LAA 	Vis printerens MAC-adresser (Media Access Control): Lokalt administreret adresse (LAA) og universelt administreret adresse (UAA).  Bemærk: Du kan ændre printerens LAA manuelt.
PCL SmartSwitch <ul style="list-style-type: none"> • Fra • Til* 	Konfigurer printeren, så den automatisk skifter til PCL-emulering, når en udskriftsopgave kræver det, uanset standardsproget for printeren.  Bemærk: Hvis PCL SmartSwitch er slået fra, undersøger printeren ikke indgående data, og den bruger det standardprintersprog, der er angivet i opsætningsmenuen.
PS SmartSwitch <ul style="list-style-type: none"> • Til* • Fra 	Konfigurer printeren, så den automatisk skifter til PS-emulering, når en udskriftsopgave kræver det, uanset standardsproget for printeren.  Bemærk: Hvis PS SmartSwitch er slukket, undersøger printeren ikke indgående data, og den bruger det standardprintersprog, der er angivet i opsætningsmenuen.

Menupunkt	Beskrivelse
Mac binær PS <ul style="list-style-type: none"> • Automatisk* • Til • Fra 	Konfigurer printeren, så den kan behandle binære PostScript-udskriftsopgaver fra Macintosh. <ul style="list-style-type: none"> • Indstillingen Til konfigurerer rå binære PostScript-udskriftsopgaver. • Indstillingen Fra filtrerer udskriftsopgaver ved brug af standardprotokollen.
Energieffektivt Ethernet <ul style="list-style-type: none"> • Fra • Til • Automatisk* 	Reducer strømforbruget, når printeren ikke modtager data fra Ethernet-netværket.
 Bemærk: En stjerne (*) ud for en værdi angiver standardindstillingen.	

TCP/IP

 **Bemærk:** Denne menu vises kun for netværksprintere eller printere, som er sluttet til printerservere.

Menupunkt	Beskrivelse
Angiv værtsnavn	Angiv det aktuelle TCP/IP-værtsnavn.
Domænenavn	Indstil domænenavn.  Bemærk: Dette menupunkt vises kun på nogle printermodeller.
Tillad DHCP/BOOTP at opdatere NTP-server <ul style="list-style-type: none"> • Til* • Fra 	Tillad DHCP- og BOOTP-klienterne at opdatere printerens NTP-indstillinger.
Konfigurationsfrit navn	Angiv et navn på tjenesten for konfigurationsfrit netværk.  Bemærk: Dette menupunkt vises kun på nogle printermodeller.
Aktiver Auto IP <ul style="list-style-type: none"> • Til* • Fra 	Tildel automatisk en IP-adresse.
DNS-adresse	Angiv den aktuelle DNS-serveradresse (Domain Name System).
Ekstra DNS-serveradresse	Angiv DNS-serveradresser for sikkerhedskopiering.
Ekstra DNS-serveradresse 2	
Ekstra DNS-serveradresse 3	
Søgerækkefølge i domæne	Angiv en liste over domænenavne for at finde printeren og dens ressourcer, der tilhører forskellige domæner på netværket.  Bemærk: Dette menupunkt vises kun på nogle printermodeller.

Menupunkt	Beskrivelse
Aktivér DDNS <ul style="list-style-type: none"> • Til • Fra* 	Opdater indstillingerne for dynamisk DNS.
DDNS TTL	Angiv de aktuelle DDNS-indstillinger.
Standard TTL	
DDNS-opdateringstid	
Aktivér mDNS <ul style="list-style-type: none"> • Fra • Til* 	Opdater multicast DNS-indstillinger.
WINS-adresse	Angiv en serveradresse til WINS (Windows Internet Name Service).
Aktivér BOOTP <ul style="list-style-type: none"> • Fra* • Til 	Tillad BOOTP at tildele printeren en IP-adresse.
Begrænset serverliste	Angiv en IP-adresse for FTP-tilslutningerne. <ul style="list-style-type: none"> • Dette menupunkt vises kun på nogle printermodeller. • Brug komma til at adskille IP-adresserne. • Du kan tilføje op til 50 IP-adresser.
Begrænsede funktioner for serverliste <ul style="list-style-type: none"> • Blokér alle porte* • Blokér kun udskrivning • Bloker kun udskrivning og HTTP 	Angiv, hvordan IP-adresserne på listen kan få adgang til printerens funktioner.  Bemærk: Dette menupunkt vises kun på nogle printermodeller.
MTU	Angiv en parameter for maksimal transmissionsenhed (MTU) for TCP-forbindelserne.
Ubehandlet port til udskrivning 1–65535 (9100*)	Angiv et ubehandlet portnummer til printere, der er sluttet til et netværk.
Maksimal hastighed for udgående kommunikation <ul style="list-style-type: none"> • Deaktiveret* • Aktiveret 	Aktivér printerens maksimale overførselshastighed.
Aktivér TLSv1.0 <ul style="list-style-type: none"> • Fra • Til* 	Aktiver TLSv1.0-protokollen.
Aktivér TLSv1.1 <ul style="list-style-type: none"> • Fra • Til* 	Aktiver TLSv1.1-protokollen.
SSL-cifferliste	Angiv cifferalgoritmen til brug for SSL- eller TLS-forbindelser.
 Bemærk: En stjerne (*) ud for en værdi angiver standardindstillingen.	



SNMP



 **Bemærk:** Denne menu vises i netværksprintere eller printere, der er tilsluttet printerservere.

Menupunkt	Beskrivelse
<p>SNMP-version 1 og 2c</p> <ul style="list-style-type: none"> • Aktiveret <ul style="list-style-type: none"> – Fra – Til* • Tillad SNMP-sæt <ul style="list-style-type: none"> – Fra – Til* • Aktivér PPM MIB <ul style="list-style-type: none"> – Fra – Til* • SNMP-gruppenavn 	<p>Konfigurer SNMP (Simple Network Management Protocol) version 1 og 2c for at installere printerdrivere og programmer.</p>
<p>SNMP version 3</p> <ul style="list-style-type: none"> • Aktiveret <ul style="list-style-type: none"> – Fra – Til* • Indstil læse/skrive-oplysninger <ul style="list-style-type: none"> – Brugernavn – Fortrolighedsadgangskode – Godkendelsesadgangskode • Indstil Kun læse-oplysninger <ul style="list-style-type: none"> – Brugernavn – Fortrolighedsadgangskode – Godkendelsesadgangskode • Godkendelseshash <ul style="list-style-type: none"> – MD5 – SHA1* • Laveste godkendelsesniveau <ul style="list-style-type: none"> – Ingen godkendelse, ingen fortrolighed – Godkendelse, ingen fortrolighed – Godkendelse, fortrolighed* • Fortrolighedsalgoritme <ul style="list-style-type: none"> – DES – AES-128* 	<p>Konfigurer SNMP version 3 for at installere og opdatere printersikkerhed.</p>
<p> Bemærk: En stjerne (*) ud for en værdi angiver standardindstillingen.</p>	

IPSec

 **Bemærk:** Denne menu vises i netværksprintere eller printere, der er tilsluttet printerservere.

Menupunkt	Beskrivelse
Aktivér IPSec <ul style="list-style-type: none"> • Fra* • Til 	Aktivér IPsec (Internet Protocol Security).
Grundkonfiguration <ul style="list-style-type: none"> • Standard* • Kompatibilitet • Sikker 	Indstil IPsec-grundkonfigurationen.  Bemærk: Dette menupunkt vises kun, når Aktivér IPSec er indstillet til Til.
DH-gruppeforslag (Diffie-Hellman) <ul style="list-style-type: none"> • modp2048 (14)* • modp3072 (15) • modp4069 (16) • modp6144 (17) 	Indstil IPsec-kryptering. <ul style="list-style-type: none"> • DH-gruppeforslag (Diffie-Hellman) vises kun, når Grundkonfiguration er indstillet til Kompatibilitet. • IKE SA-levetid (timer) og IPsec SA-levetid (timer) vises kun, når Grundkonfiguration er indstillet til Sikker.
IKE SA-levetid (timer) <ul style="list-style-type: none"> • 1 • 2 • 4 • 8 • 24* 	
IPSec SA-levetid (timer) <ul style="list-style-type: none"> • 1 • 2 • 4 • 8 • 24* 	
Foreslået krypteringsmetode <ul style="list-style-type: none"> • 3DES • AES* 	Angiv de krypterings- og godkendelsesmetoder, der skal bruges for at oprette en sikker forbindelse til netværket.  Bemærk: Disse menupunkter vises kun, når Grundkonfiguration er indstillet til Kompatibilitet.
Foreslået godkendelsesmetode <ul style="list-style-type: none"> • SHA1 • SHA256* • SHA512 	
IPSec-enhedscertifikat	Angiv et IPsec-certifikat.  Bemærk: Dette menupunkt vises kun, når Aktivér IPSec er indstillet til Til.

Menupunkt	Beskrivelse
Forhåndsdelte nølegodkendte forbindelser <ul style="list-style-type: none"> • Vært [x] • Adresse • Nøgle 	Konfigurer printerens godkendte forbindelser.  Bemærk: Dette menupunkt vises kun, når Aktivér IPsec er indstillet til Til.
Certifikatgodkendte forbindelser <ul style="list-style-type: none"> • Vært [x] adresse[/undernet] • Adresse [/undernet] 	
 Bemærk: En stjerne (*) ud for en værdi angiver standardindstillingen.	



802.1x



 **Bemærk:** Denne menu vises i netværksprintere eller printere, der er tilsluttet printerservere.

Menupunkt	Beskrivelse
Aktiv <ul style="list-style-type: none"> • Fra* • Til 	Lad printeren oprette forbindelse til netværk, der kræver godkendelse, før der kan opnås adgang.
 Bemærk: En stjerne (*) ud for en værdi angiver standardindstillingen.	



LPD-konfiguration

 **Bemærk:** Denne menu vises i netværksprintere eller printere, der er tilsluttet printerservere.



Menupunkt	Beskrivelse
LPD-timeout 0–65535 sekunder (90*)	Indstil timeoutværdien for at stoppe LPD-serveren (Line Printer Daemon), så den ikke venter på udskriftsopgaver, der tilbageholdes eller er ugyldige, på ubestemt tid.
LPD-bannerside <ul style="list-style-type: none"> • Fra* • Til 	Udskriv en bannerside for alle LPD-udskriftsopgaver.  Bemærk: En bannerside er den første side i en udskriftsopgave og bruges som skilleark mellem udskriftsopgaver og til identifikation af den afsender, der anmodede om udskriftsopgaven.
LPD-efterfølgende side <ul style="list-style-type: none"> • Fra* • Til 	Udskriv en efterfølgende side for alle LPD-udskriftsopgaver.  Bemærk: En bagside er den sidste side i en udskriftsopgave.

Menupunkt	Beskrivelse
LPD-konvertering af vognretur <ul style="list-style-type: none"> • Fra* • Til 	Aktivér konvertering af vognretur  Bemærk: Vognretur er en mekanisme, der får printeren til at flytte markøren til den første position på den samme linje.
 Bemærk: En stjerne (*) ud for en værdi angiver standardindstillingen.	

HTTP/FTP-indstillinger

Menupunkt	Beskrivelse
Aktivér HTTP-server <ul style="list-style-type: none"> • Fra • Til* 	Få adgang til den integrerede webserver for at overvåge og styre printeren.
Aktivér HTTPS <ul style="list-style-type: none"> • Fra • Til* 	Konfigurer indstillingerne for HTTPS (Hypertext Transfer Protocol Secure).
Gennemtving HTTPS-forbindelser <ul style="list-style-type: none"> • Til • Fra* 	Tving printeren til at bruge HTTPS-forbindelser.
Aktivér FTP/TFTP <ul style="list-style-type: none"> • Fra • Til* 	Send filer via FTP.
Lokale domæner	Angiv domænenavne til HTTP- og FTP-servere.  Bemærk: Dette menupunkt er kun tilgængeligt i den integrerede webserver.
IP-adresse på HTTP-proxy	Konfigurer indstillingerne til HTTP- og FTP-serveren.  Bemærk: HTTP Proxy IP-adresse og FTP Proxy IP-adresse vises kun i den integrerede webserver.
IP-adresse på FTP-proxy	
HTTP standard-IP-port 1-65535 (80*)	
HTTPS-enhedscertifikat	
FTP standard-IP-port 1-65535 (21*)	
Timeout for HTTP/FTP-anmodninger 1-299 (30*)	Angiv, hvor lang tid der skal gå, inden serverforbindelsen stopper.
Forsøg for HTTP/FTP-anmodninger 1-299 (3*)	Indstil antal nye forsøg på at oprette forbindelse til HTTP-/FTP-serveren.
 Bemærk: En stjerne (*) ud for en værdi angiver standardindstillingen.	

USB

Menupunkt	Beskrivelse
PCL SmartSwitch <ul style="list-style-type: none"> • Fra • Til* 	Indstil printeren, så den skifter til PCL-emulering, når en udskriftsopgave, der modtages via en USB-port, kræver det, uanset standardprintersproget.  Bemærk: Hvis PS SmartSwitch er slukket, undersøger printeren ikke indgående data, og den bruger det standardprintersprog, der er angivet i opsætningsmenuen.
PS SmartSwitch <ul style="list-style-type: none"> • Fra • Til* 	Indstil printeren, så den skifter til PS-emulering, når en udskriftsopgave, der modtages via en USB-port, kræver det, uanset standardprintersproget.  Bemærk: Hvis PCL SmartSwitch er slået fra, undersøger printeren ikke indgående data, og den bruger det standardprintersprog, der er angivet i opsætningsmenuen.
Mac binær PS <ul style="list-style-type: none"> • Til • Automatisk* • Fra 	Konfigurer printeren, så den kan behandle binære PostScript-udskriftsopgaver fra Macintosh. <ul style="list-style-type: none"> • Når der er valgt Til, behandler printeren rå binære PostScript-udskriftsopgaver fra computere ved hjælp af Macintosh-operativsystemet. • Når der er valgt Automatisk, behandler printeren udskriftsopgaver fra computere ved hjælp af enten Windows- eller Macintosh-operativsystemer • Når der er valgt Fra, filtrerer printeren PostScript-udskriftsjob ved hjælp af standardprotokollen.
Aktivér USB-port <ul style="list-style-type: none"> • Deaktiver • Aktivér* 	Aktivér USB-standardporten.
 Bemærk: En stjerne (*) ud for en værdi angiver standardindstillingen.	

Begræns ekstern netværksadgang

Menupunkt	Beskrivelse
Begræns ekstern netværksadgang <ul style="list-style-type: none"> • Fra* • Til 	Begræns adgang til websteder på netværket.
Ekstern netværksadresse	Angiv netværksadresser med begrænset adgang.
E-mailadresse til meddelelser	Angiv en e-mailadresse, hvortil der skal sendes en meddelelse med loggede hændelser.
Ping-frekvens 1–300 (10*)	Angiv netværkets forespørgselsinterval i sekunder.

Brug af printermenuer

Menupunkt	Beskrivelse
Emne	Angiv emnet og meddelelsen for underretnings-e-mailen.
Meddelelse	
 Bemærk: En stjerne (*) ud for en værdi angiver standardindstillingen.	

Sikkerhed

Logon-metoder

Offentlig

Menupunkt	Beskrivelse
Administrer tilladelser <ul style="list-style-type: none"> • Funktionsadgang <ul style="list-style-type: none"> – Håndtering af bogmærker – Adgang til tilbageholdte opgaver – Annuller opgaver på enheden – Skift sprog – Internet Printing Protocol (IPP) – Sort/hvid udskrivning – Farvede udskrifter 	Kontroller adgangen til printerfunktionerne.
Administrer tilladelser <ul style="list-style-type: none"> • Administrative menuer <ul style="list-style-type: none"> – Menuen Sikkerhed – Menuen Netværk/porte – Menuen Papir – Menuen Rapporter – Menuer til funktionskonfiguration – Menuen Forbrugsstoffer – Menuen SE – Enhedsmenu 	Kontroller adgangen til printermenuerne.
Administrer tilladelser <ul style="list-style-type: none"> • Enhedsstyring <ul style="list-style-type: none"> – Ekstern håndtering – Firmwareopdateringer – Adgang til integreret webserver – Importer/eksporter alle indstillinger – Ude af drift – slet 	Kontroladgang til printerens administrationsindstillinger.

Lokale konti

Menupunkt	Beskrivelse
Tilføj bruger <ul style="list-style-type: none"> • Brugernavn/adgangskode • Brugernavn • Adgangskode • PIN-kode 	Opret lokale konti for at administrere adgang til printerfunktioner.
Administrer grupper/tilladelser <ul style="list-style-type: none"> • Tilføj gruppe <ul style="list-style-type: none"> – Importér adgangskontrol – Funktionsadgang – Administrative menuer – Enhedsstyring • Alle brugere <ul style="list-style-type: none"> – Importér adgangskontrol – Funktionsadgang – Administrative menuer – Enhedsstyring • Admin <ul style="list-style-type: none"> – Funktionsadgang – Administrative menuer – Enhedsstyring 	Administration af gruppe- eller brugeradgang til printerfunktioner, programmer og sikkerhedsindstillinger.

Certifikathåndtering

Menupunkt	Beskrivelse
Konfigurer certifikatstandarder <ul style="list-style-type: none"> • Almindeligt navn • Organisationsnavn • Enhedsnavn • Land/område • Områdenavn • Bynavn • Alternativt emnenavn 	Indstil standardværdierne for genererede certifikater.
Enhedscertifikater	Generer, slet eller få vist enhedscertifikater.
Administrér CA-certifikater	Indlæs, slet eller få vist CA-certifikater (Certifikatautoritet).

Login-restriktioner

Menupunkt	Beskrivelse
Login-fejl 1–10 (3*)	Angiv antallet af mislykkede forsøg på login, før brugere bliver logget ud.
Tidsperiode for fejl 1–60 minutter (5*)	Angiv tidsperioden mellem mislykkede loginforsøg, før brugeren bliver logget ud.
Log ud-tid 1–60 minutter (5*)	Angiv varighed for log ud.
Timeout for weblogin 1–120 minutter (10*)	Angiv forsinkelsen for en fjernlogin, før brugeren automatisk logges ud.
 Bemærk: En stjerne (*) ud for en værdi angiver standardindstillingen.	



Slet midlertidige datafiler

Menupunkt	Beskrivelse
Lagret i intern hukommelse <ul style="list-style-type: none"> • Fra* • Til 	Slet alle filer, der er gemt i printerens hukommelse.
 Bemærk: En stjerne (*) ud for en værdi angiver standardindstillingen.	

Diverse

Menupunkt	Beskrivelse
Udskriv tilladelse <ul style="list-style-type: none"> • Fra* • Til 	Lad brugeren udskrive.
Standardlogin til udskrivningstilladelse	Viser standardtilladelsen, som brugeren bruger til at udskrive.  Bemærk: Denne indstilling vises kun, når der oprettes en eller flere login-metoder.
Jumper til sikkerhedsnulstilling <ul style="list-style-type: none"> • Aktivér "Gæst adgang" • Ingen effekt 	Angiv brugeradgang til printeren. <ul style="list-style-type: none"> • Jumperen findes ved siden af et låseikon på systemkortet. • Aktivering af "Gæst adgang" giver alle adgang til alle aspekter af printeren. • Ingen effekt kan forårsage, at der ikke kan opnås adgang til printeren, når den ønskede sikkerhed er utilgængelig.

Brug af printermenuer

Menupunkt	Beskrivelse
Mindste længde på adgangskode 0-32	Angiv adgangskodens længde.
Aktivér adgangskode/Vis PIN-kode	Vis adgangskoden eller det personlige identifikationsnummer.  Bemærk: Dette menupunkt er kun tilgængeligt på nogle printermodeller.
 Bemærk: En stjerne (*) ud for en værdi angiver standardindstillingen.	

Rapporter

Side med menuindstillinger

Menupunkt	Beskrivelse
Side med menuindstillinger	Udskriv en rapport, der indeholder printermenuerne.



Enhed

Menupunkt	Beskrivelse
Enhedsoplysninger	Udskriv en rapport med oplysninger om printeren.
Enhedsstatistik	Udskriv en rapport om printerbrug og status for forbrugsstoffer.
Profilliste	Udskriv en liste over profiler, der er gemt i printeren.
Aktivrapport	Udskriv en rapport, der indeholder printerens serienummer og modelnavn.

Udskrivning

Menupunkt	Beskrivelse
Udskriv skrifttyper <ul style="list-style-type: none"> • PCL-skrifttyper • PostScript-skrifttyper 	Udskriv eksempler og oplysninger om de skrifttyper, der er tilgængelige i hvert printersprog.

Netværk

Menupunkt	Beskrivelse
Siden Netværksopsætning	<p>Udskriv en side, der viser det konfigurerede netværk og trådløse indstillinger på printeren.</p> <p> Bemærk: Dette menupunkt vises kun for netværksprintere eller printere, som er tilsluttet en printerserver.</p>
Wi-Fi Direct-tilsluttede klienter	<p>Udskriv en side, der viser en liste over enheder, som er sluttet til printeren via Wi-Fi Direct.</p> <p> Bemærk: Dette menupunkt vises kun, når Aktiver Wi-Fi Direct er indstillet til Til.</p>

Fejlfinding

Menupunkt	Beskrivelse
Testsider for udskriftskvalitet	Udskriv prøvesider for at identificere og rette problemer med udskriftskvaliteten.

Vedligeholdelse af printeren

Dette kapitel indeholder:

- Kontrol af status for forbrugsstoffer 104
- Konfiguration af meddelelser om forbrugsstoffer 105
- Indstilling af e-mail-advarsler 106
- Visning af rapporter 107
- Bestilling af forbrugsstoffer 108
- Udskiftning af forbrugsstoffer 109
- Rengøring af printerens dele 112
- Besparelse af energi og papir 113
- Flytning af printeren til et andet sted 114

Kontrol af status for forbrugsstoffer

1. På betjeningspanelet skal du vælge: **Indstillinger > Rapporter > OK > Enhed > OK > Enhedsstatistik > OK.**
2. Fra afsnittet Oplysninger om forbrugsstoffer på de udskrevne sider, skal du kontrollere status for forbrugsstoffer.

Konfiguration af meddelelser om forbrugsstoffer

1. Åbn en webbrowser, og angiv derefter printerens IP-adresse i adressefeltet.
 - Vis printerens IP-adresse på printerens startskærm. IP-adressen vises som fire sæt tal, adskilt af punktummer, f.eks. 123.123.123.123.
 - Hvis du bruger en proxyserver, skal du deaktivere den midlertidigt for at indlæse websiden korrekt.
2. Klik på **Indstillinger > OK > Enhed > OK > Meddelelser > OK**.
3. I menuen for forbrugsstoffer skal du klikke på **Tilpas meddelelser om forbrugsstoffer**.
4. Vælg en meddelelse for hvert forbrugsstof.
5. Gem ændringerne.

Indstilling af e-mail-advarsler

Konfigurer printeren til at sende e-mail-advarsler, når forbrugsstofferne er ved at være opbrugt, når det er nødvendigt at skifte eller tilføje papir, eller når der er opstået et papirstop.

1. Åbn en webbrowser, og angiv derefter printerens IP-adresse i adressefeltet.
 - Vis printerens IP-adresse på printerens startskærm. IP-adressen vises som fire sæt tal, adskilt af punktummer, f.eks. 123.123.123.123.
 - Hvis du bruger en proxyserver, skal du deaktivere den midlertidigt for at indlæse websiden korrekt.
2. Klik på **Indstillinger > Enhed > Meddelelser > Opsætning af e-mailadvarsel**, og konfigurer derefter indstillingerne.



Bemærk: Kontakt din e-mail-udbyder for at få flere oplysninger om SMTP-indstillinger.

3. Klik på **Opsætning af e-maillister og -advarsler**, og konfigurer derefter indstillingerne.
4. Gem ændringerne.

Visning af rapporter

1. På betjeningspanelet skal du vælge: **Indstillinger > Rapporter**

På printermodeller uden berøringfølsom skærm skal du trykke på **OK** for at navigere gennem indstillingerne.

2. Vælg den rapport, du ønsker at få vist.

Bestilling af forbrugsstoffer

For at se og bestille forbrugsvarer til din printer skal du gå til <https://www.xerox.com/supplies> og derefter indtaste dit produkt i søgefeltet.

 **Bemærk:** Alle beregninger af forbrug af forbrugsstoffer til printeren forudsætter udskrift på almindeligt papir med Letter- eller A4-format.

 **Advarsel:** Hvis du ikke opretholder den optimale ydeevne eller ikke udskifter forbrugsstoffer, når der bedes om det, kan det forårsage skade på printeren.

Brug af originale Xerox-forbrugsstoffer

Din Xerox-printer er designet til at fungere bedst med originale Xerox-dele og -forbrugsstoffer. Brug af forbrugsstoffer eller enheder fra en tredjepart påvirker muligvis printerens og de tilhørende billedkomponenters ydeevne, pålidelighed eller levetid. Det kan også påvirke garantidækningen. Skader, som skyldes, at der er brugt dele og forbrugsstoffer fra en tredjepart, dækkes ikke af garantien.

Alle indikatorer for levetid er udviklet til at fungere sammen med Xerox-forbrugsstoffer og giver muligvis uforudsigelige resultater, hvis der bruges forbrugsstoffer eller enheder fra tredjepart. Brug af billedkomponenter ud over den tilsigtede levetid skader muligvis Xerox-printeren eller de tilknyttede komponenter.

 **Advarsel:** Forbrugsvarer uden returprogrammets aftalevilkår kan være nulstillet og genproduceret. Producentens garanti dækker imidlertid ikke beskadigelse, der skyldes brug af ikke-originale forbrugsstoffer. Nulstilling af tællere på forbrugsstoffet uden korrekt genfremstilling kan beskadige printeren. Efter nulstilling af tællere på forbrugsstoffet kan din printer vise en fejl, der angiver forekomsten af nulstillingsvaren.

Udskiftning af forbrugsstoffer

Udskiftning af en printerpatron

 **Bemærk:** Hvis skuffen er trukket ud, skal du fjerne den, inden du udskifter en patron.

1. Åbn frontlågen, og skub den helt i.

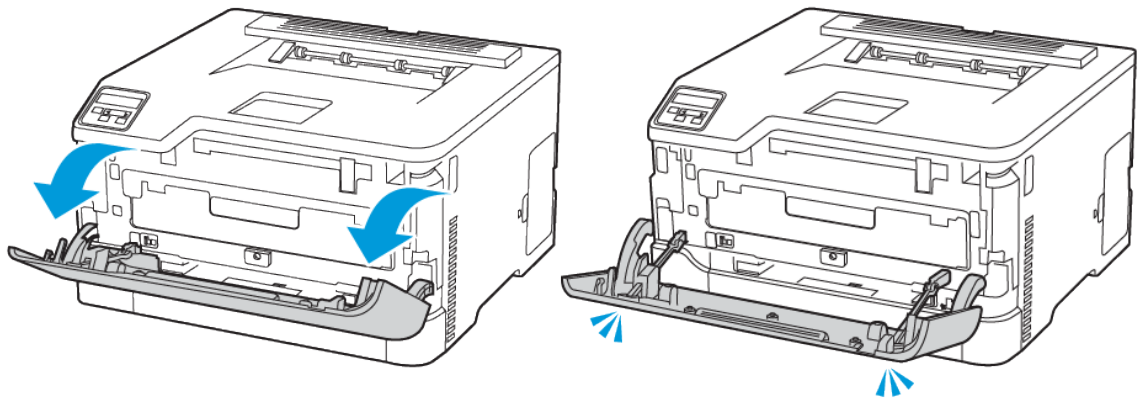

2. Træk skuffen med printpatroner ud.

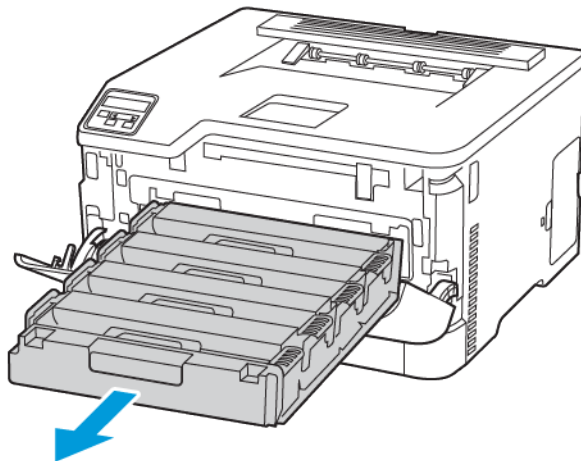

Vedligeholdelse af printeren

3. Fjern den brugte printpatron.

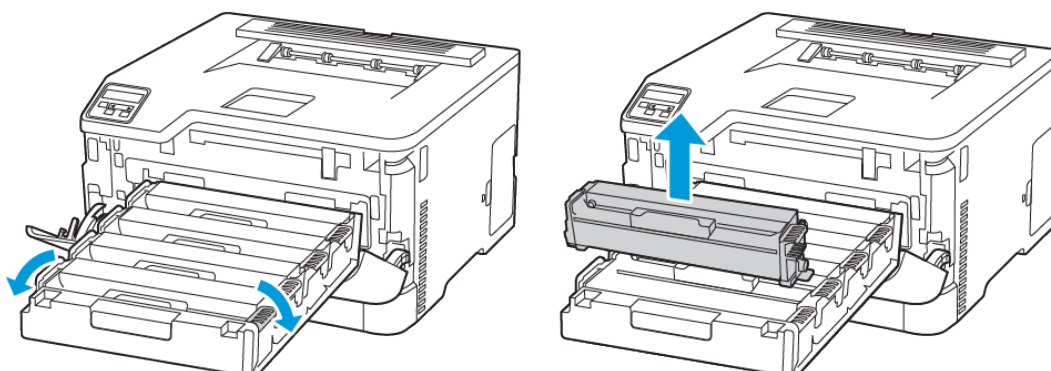

4. Pak den nye printerpatron ud.

Advarsel - mulig skade: Udsæt ikke undersiden af printpatronen for direkte lys. Hvis produktet udsættes for lys i længere tid, kan det skabe problemer med udskriftskvaliteten.

Advarsel - mulig skade: Rør ikke ved undersiden af printpatronen. Hvis du berører tromlen, kan det påvirke kvaliteten af fremtidige udskriftsopgaver.



5. Sæt den nye printerpatron i.

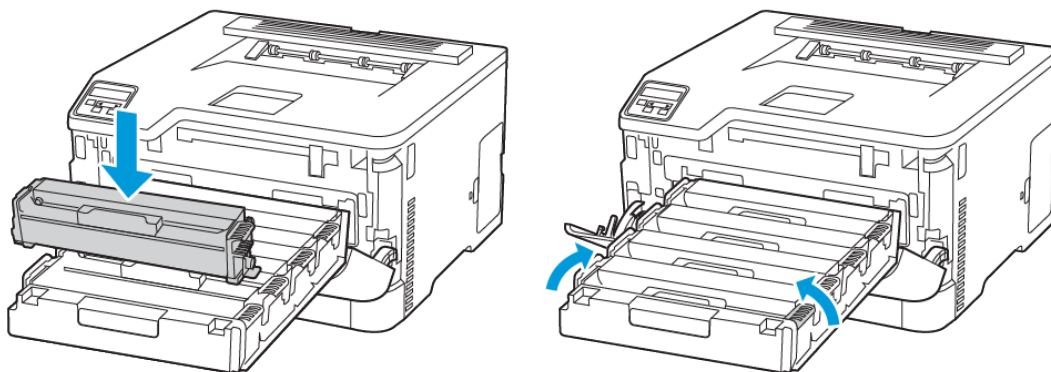

6. Skub skuffen med printpatroner ind på plads, og luk lågen.

Udskiftning af spildtonerbeholder

1. Fjern den brugte spildtonerbeholder.

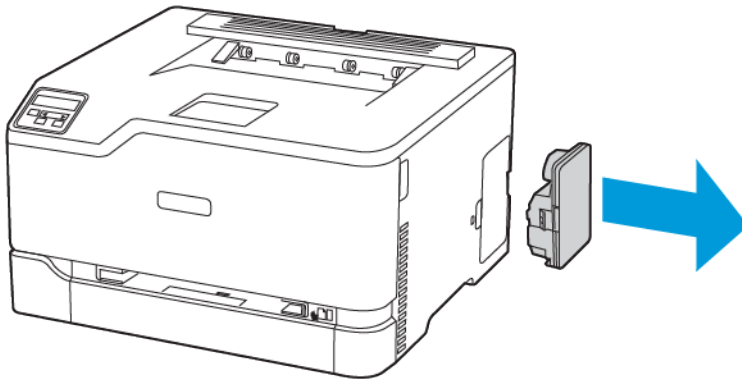

 **Bemærk:** Anbring beholderen i oprejt position for at undgå at spilde toneren.

2. Pak den nye spildtonerbeholder ud.
3. Indsæt den nye spildtonerbeholder.

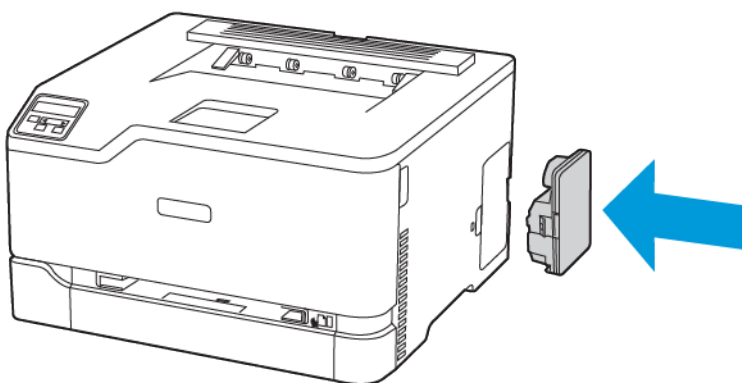

Rengøring af printerens dele

Rengøring af printeren

 **ADVARSEL—FARE FOR ELEKTRISK STØD:** Tag netledningen ud af stikkontakten, og fjern alle kabler fra printeren, før du går videre, for at reducere risikoen for elektrisk stød, når du skal rengøre printerens ydre.

- Udfør denne opgave med nogle måneders mellemrum.
 - Garantien dækker ikke skader på printeren, der er forårsaget af, at printeren håndteres forkert.
1. Sluk printeren, og tag derefter netledningen ud af stikkontakten.
 2. Fjern papir fra standardudfaldsbakken.
 3. Fjern støv, fnug og papirstumper omkring printeren med en blød børste eller en støvsuger.
 4. Aftør printerens yderside med en fugtig, blød, fnugfri klud.
 - Brug ikke husholdningsrengøringsmidler, da de kan beskadige printerens overflader.
 - Sørg for, at alle områder af printeren er tørre efter rengøringen.
 5. Sæt netledningen i stikkontakten, og tænd derefter for printeren.

 **ADVARSEL—RISIKO FOR PERSONSKADE:** Tilslut netledningen til en passende normeret og korrekt jordet stikkontakt, der er lettilgængelig og i nærheden af produktet, for at undgå risiko for brand eller elektrisk stød.

Rengøring af betjeningspanelet

 **ADVARSEL—FARE FOR ELEKTRISK STØD:** Tag netledningen ud af stikkontakten, og fjern alle kabler fra printeren, før du går videre, for at reducere risikoen for elektrisk stød, når du skal rengøre printerens ydre.

1. Sluk printeren, og tag derefter netledningen ud af stikkontakten.
2. Tør betjeningspanelet af med en fugtig, blød og fnugfri klud.
 - Brug ikke husholdningsrengøringsmidler, da de kan beskadige berøringskærmen.
 - Sørg for, at berøringskærmen er tør efter rengøring.
3. Sæt netledningen i stikkontakten, og tænd derefter for printeren.

 **ADVARSEL—RISIKO FOR PERSONSKADE:** Tilslut netledningen til en passende normeret og korrekt jordet stikkontakt, der er lettilgængelig og i nærheden af produktet, for at undgå risiko for brand eller elektrisk stød.

Besparelse af energi og papir

Konfiguration af indstillinger for strømsparetilstand

Dvaletilstand

1. På betjeningspanelet skal du vælge: **Indstillinger > OK > Enhed > OK > Strømstyring > OK > Timeout > OK > Dvaletilstand > OK**
2. Angiv den tid, printeren forbliver inaktiv, før den skifter til dvaletilstand.

Dvaletilstand

1. På betjeningspanelet skal du vælge: **Indstillinger > OK > Enhed > OK > Strømstyring > OK > Timeout > OK > Dvaletilstand > OK**
2. Indstil den tid, der går, før printeren går i dvaletilstand.
 - Sørg for at aktivere printeren fra dvaletilstand, før du sender en udskriftsopgave.
 - Hvis du vil aktivere printeren fra dvaletilstand, skal du trykke på afbryderknappen.
 - Den integrerede webserver er deaktiveret, når printeren er i dvaletilstand.

Besparelse af forbrugsstoffer

- Udskriv på begge sider af papiret.
-  **Bemærk:** Tosidet udskrivning er standardindstillingen i printerdriveren.
- Udskriv flere sider på et enkelt ark papir.
 - Brug funktionen Vis udskrift for at se, hvordan dokumentet ser ud, inden du udskriver det.
 - Udskriv én kopi af dokumentet for at kontrollere indholdet og formatet for eventuelle fejl.

Flytning af printeren til et andet sted

 **ADVARSEL—RISIKO FOR PERSONSKADE:** Hvis printeren vejer mere end 20 kg, skal der være to eller flere personer til at løfte den på forsvarlig vis.

 **ADVARSEL—RISIKO FOR PERSONSKADE:** For at undgå risiko for brand eller elektrisk stød skal du kun bruge den netledning, der leveres sammen med dette produkt, eller en erstatningsnetledning, som er godkendt af producenten.

 **ADVARSEL—RISIKO FOR PERSONSKADE:** Når du flytter printeren, skal du følge disse retningslinjer for at forebygge personskader eller skader på printeren:

- Sørg for, at alle låg, låger og papirmagasiner er lukket.
- Sluk printeren, og tag derefter netledningen ud af stikkontakten.
- Frakobl alle ledninger og kabler fra printeren.
- Hvis printeren har særskilte, gulvbaserede ekstramagasiner eller udfaldsbakker, der er fastgjort til den, skal du frakoble dem, før printeren flyttes.
- Hvis printeren har en base med hjul, så rul den forsigtigt til det nye sted. Vær forsigtig, når du passerer dørtrin og revner i gulvbelægningen.
- Hvis printeren ikke har en bund med hjul, men er konfigureret med valgfrie papirmagasiner eller udfaldsbakker, skal du fjerne magasinerne og løfte printeren af papirmagasinerne. Forsøg ikke at løfte printeren og andet tilbehør samtidig.
- Brug altid grebene på printeren til at løfte den.
- Hvis der bruges en vogn til at transportere printeren, skal den kunne støtte hele printerens underside.
- Hvis der bruges en vogn til at transportere hardware-tilbehør, skal den kunne støtte tilbehørets dimensioner.
- Sørg for, at printeren står oprejst.
- Undgå voldsomme rystelser.
- Undgå at holde fingrene under printeren, når du sætter den ned.
- Sørg for, at der er tilstrækkelig plads omkring printeren.

 **Bemærk:** Skader på printeren, der skyldes forkert håndtering, dækkes ikke af printerens garanti.

Fejlfinding af et problem

Dette kapitel indeholder:

- Problemer med udskriftskvalitet..... 116
- Udskrivningsproblemer 117
- Printeren reagerer ikke..... 148
- Problemer med netværksforbindelsen 150
- Problemer med forbrugsstoffer 153
- Udredning af papirstop 154
- Problemer med papirfremføring..... 163
- Problemer med farvekvaliteten 167
- Kontakt til kundesupport 170

Problemer med udskriftskvalitet

Find billedet, der minder om dit problem med udskriftskvaliteten, og klik derefter på linket nedenfor for at læse trinene for problemløsning.

- [Tomme eller hvide sider](#)
- [Mørk udskrift](#)
- [Ekkobilleder](#)
- [Grå eller farvet baggrund](#)
- [Forkerte margener](#)
- [Lys udskrift](#)
- [Manglende farver](#)
- [Meleret udskrift og pletter](#)
- [Papirbuning](#)
- [Udskrift er forvrænget eller skæv](#)
- [Billeder, der kun indeholder farve eller sorte sider](#)
- [Beskåret tekst eller billeder](#)
- [Toner gnides nemt af](#)
- [Ujævn udskriftstæthed](#)
- [Vandrette mørke streger](#)
- [Lodrette mørke striber](#)
- [Vandrette hvide streger](#)
- [Lodrette hvide streger](#)
- [Gentagne fejl på udskrift](#)

Udskrivningsproblemer

Dårlig udskriftskvalitet

Tomme eller hvide sider



 **Bemærk:** Før du løser problemet, skal du udskrive kvalitetstestsiderne.

Før du konfigurerer AirPrint, skal du læse følgende oplysninger:

1. Vælg **Indstillinger > Fejlfinding > Udskriv kvalitetstestsider** på betjeningspanelet.
2. For printermodeller uden berørings-skærm skal du navigere gennem indstillingerne ved at trykke på knappen **OK**.

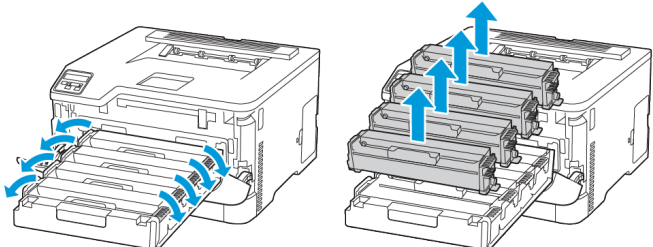
Handling	Ja	Nej
<p>1 Åbn frontlågen, og skub den helt i. 2 Træk skuffen med printpatroner ud. 3 Fjern og isæt derefter printpatronerne</p>  <p>4 Skub skuffen med printpatroner ind på plads, og luk lågen. 5 Udskriv dokumentet.</p> <p>Udskriver printeren tomme eller hvide sider?</p>	<p>Se Kontakt til kundesupport.</p>	<p>Problemet er løst.</p>

Mørk udskrift



 **Bemærk:** Før du løser problemet, skal du udskrive kvalitetstestsiderne. Vælg **Indstillinger > Fejlfinding > Udskriv kvalitetstestsider** på betjeningspanelet. På printermodeller uden berøringsskærm skal du trykke på **OK** for at navigere gennem indstillingerne.

Handling	Ja	Nej
<p>Trin 1</p> <p>a. Foretag en farvejustering.</p> <p>På betjeningspanelet skal du vælge: Indstillinger > Udskrivning > Kvalitet > Avanceret billedbehandling > Farvejustering.</p> <p>b. Udskriv dokumentet.</p> <p>Er udskriften for mørk?</p>	Gå til trin 2.	Problemet er løst.
<p>Trin 2</p> <p>a. Afhængigt af dit operativsystem skal du mindske tonertæthedsgraden enten under Udskriftsindstillinger eller i dialogboksen Udskriv.</p> <p> Bemærk: Du kan også ændre indstillingerne på printerens betjeningspanel. Gå til: Indstillinger > Udskrivning > Kvalitet > Tonertæthed.</p> <p>b. Udskriv dokumentet.</p> <p>Er udskriften for mørk?</p>	Gå til trin 3.	Problemet er løst.
<p>Trin 3</p> <p>a. Afhængigt af dit operativsystem skal du angive papirtypen i Udskriftsindstillinger eller i dialogboksen Udskriv.</p>	Gå til trin 4.	Problemet er løst.

Handling	Ja	Nej
<ul style="list-style-type: none"> Sørg for, at indstillingen stemmer overens med det papir, der er lagt i. Du kan også ændre indstillingerne på printerens betjeningspanel. Gå til: Indstillinger > Papir > Magasinkonfiguration > Papirformat/type. b. Udskriv dokumentet. Er udskriften for mørk?		
Trin 4 Kontroller, om papiret har struktur eller ru overflade. Udskriver du på papir med struktur eller ru overflade?	Gå til trin 5.	Gå til trin 6.
Trin 5 a. Udskift papir med struktureret eller ru overflade med almindeligt papir. b. Udskriv dokumentet. Er udskriften for mørk?	Gå til trin 6.	Problemet er løst.
Trin 6 a. Ilæg papir fra en ny pakke.  Bemærk: Papiret bliver fugtigt pga. høj luftfugtighed. Opbevar papiret i den originale indpakning, indtil det skal bruges. b. Udskriv dokumentet. Er udskriften for mørk?	Se Kontakt til kundesupport .	Problemet er løst.

Ekkobilleder





 **Bemærk:** Før du løser problemet, skal du udskrive kvalitetstestsiderne. Vælg **Indstillinger > Fejlfinding > Udskriv kvalitetstestsider** på betjeningspanelet. På printermodeller uden berøringfølsom skærm skal du trykke på **OK** for at navigere gennem indstillingerne.

Handling	Ja	Nej
<p>Trin 1</p> <p>a. Læg den korrekte papirtype i magasinet. b. Udskriv dokumentet.</p> <p>Forekommer der ekkobilleder på udskrifterne?</p>	Gå til trin 2.	Problemet er løst.
<p>Trin 2</p> <p>a. Afhængigt af dit operativsystem skal du angive papirtypen i Udskriftsindstillinger eller i dialogboksen Udskriv.</p> <ul style="list-style-type: none"> • Sørg for, at indstillingen stemmer overens med det papir, der er lagt i. • Du kan også ændre indstillingerne på printerens betjeningspanel. Gå til Indstillinger > Papir > Magasinkonfiguration > Papirformat/type. <p>b. Udskriv dokumentet.</p> <p>Forekommer der ekkobilleder på udskrifterne?</p>	Gå til trin 3.	Problemet er løst.

Handling	Ja	Nej
<p>Trin 3</p> <p>a. Foretag en farvejustering.</p> <p>På betjeningspanelet skal du vælge: Indstillinger > Udskrivning > Kvalitet > Avanceret billedbehandling > Farvejustering.</p> <p>b. Udskriv dokumentet.</p> <p>Forekommer der ekkobilleder på udskrifterne?</p>	<p>Gå til trin 4.</p>	<p>Problemet er løst.</p>
<p>Trin 4</p> <p>a. Åbn frontlågen, og skub den helt i.</p> <p>b. Træk skuffen med printpatroner ud.</p> <p>c. Tag ud, og indsæt derefter printpatronerne.</p> <div data-bbox="277 730 938 987" data-label="Image"> </div> <p>d. Skub skuffen med printpatroner ind på plads, og luk lågen.</p> <p>e. Udskriv dokumentet.</p> <p>Forekommer der ekkobilleder på udskrifterne?</p>	<p>Se Kontakt til kundesupport.</p>	<p>Problemet er løst.</p>

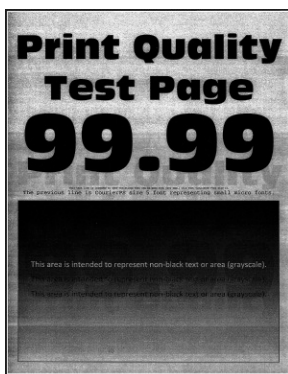
Grå eller farvet baggrund



-  **Bemærk:** Før du løser problemet, skal du udskrive kvalitetstestsiderne. Vælg **Indstillinger > Fejlfinding > Udskriv kvalitetstestsider** på betjeningspanelet. På printermodeller uden berøringfølsom skærm skal du trykke på **OK** for at navigere gennem indstillingerne.

Fejlfinding af et problem

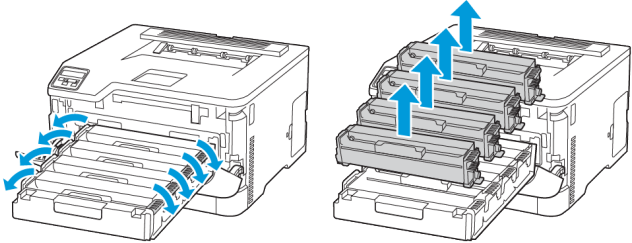
Handling	Ja	Nej
<p>Trin 1</p> <p>a. Foretag en farvejustering.</p> <p>På betjeningspanelet skal du vælge: Indstillinger > Udskrivning > Kvalitet > Avanceret billedbehandling > Farvejustering.</p> <p>b. Udskriv dokumentet.</p> <p>Er der en grå eller farvet baggrund på udskrifterne?</p>	Gå til trin 2.	Problemet er løst.
<p>Trin 2</p> <p>a. Åbn frontlågen, og skub den helt i.</p> <p>b. Træk skuffen med printpatroner ud.</p> <p>c. Tag ud, og indsæt derefter printpatronerne.</p>  <p>d. Skub skuffen med printpatroner ind på plads, og luk lågen.</p> <p>e. Udskriv dokumentet.</p> <p>Er der en grå eller farvet baggrund på udskrifterne?</p>	Se Kontakt til kundesupport.	Problemet er løst.

Forkerte margener



-  **Bemærk:** Før du løser problemet, skal du udskrive kvalitetstestsiderne. Vælg **Indstillinger > Fejlfinding > Udskriv kvalitetstestsider** på betjeningspanelet. På printermodeller uden berøringfølsom skærm skal du trykke på **OK** for at navigere gennem indstillingerne.

Handling	Ja	Nej
<p>Trin 1</p> <p>a. Juster papirstyrene til den korrekte position for det papir, der er lagt i.</p> <p>b. Udskriv dokumentet.</p> <p>Er margenerne korrekte?</p>	<p>Problemet er løst.</p>	<p>Gå til trin 2.</p>
<p>Trin 2</p> <p>a. Afhængigt af dit operativsystem skal du angive papirformatet enten under Udskriftsindstillinger eller i dialogboksen Udskriv.</p> <ul style="list-style-type: none"> • Sørg for, at indstillingen stemmer overens med det papir, der er lagt i. • Du kan også ændre indstillingen via printerens betjeningspanel. Gå til Indstillinger > Papir > Magasinkonfiguration > Papirformat/type. <p>b. Udskriv dokumentet.</p> <p>Er margenerne korrekte?</p>	<p>Problemet er løst.</p>	<p>Se Kontakt til kundesupport.</p>

Lys udskrift

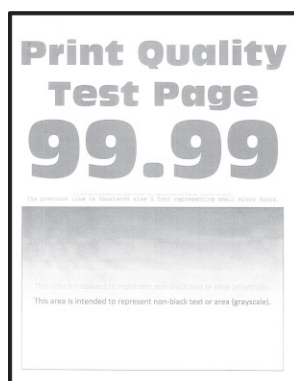

Bemærk: Før du løser problemet, skal du udskrive kvalitetstestsiderne. Vælg **Indstillinger > Fejlfinding > Udskriv kvalitetstestsider** på betjeningspanelet. På printermodeller uden berøringsfølsom skærm skal du trykke på **OK** for at navigere gennem indstillingerne.

Fejlfinding af et problem

Handling	Ja	Nej
<p>Trin 1</p> <p>a. Foretag en farvejustering.</p> <p>På betjeningspanelet skal du vælge: Indstillinger > Udskrivning > Kvalitet > Avanceret billedbehandling > Farvejustering.</p> <p>b. Udskriv dokumentet.</p> <p>Er udskriften lys?</p>	Gå til trin 2.	Problemet er løst.
<p>Trin 2</p> <p>a. Afhængigt af dit operativsystem skal du øge tonertæthedsgraden enten under Udskriftsindstillinger eller i dialogboksen Udskriv.</p> <p> Bemærk: Du kan også ændre indstillingerne på printerens betjeningspanel. Gå til: Indstillinger > Udskrivning > Kvalitet > Tonertæthed.</p> <p>b. Udskriv dokumentet.</p> <p>Er udskriften lys?</p>	Gå til trin 3.	Problemet er løst.
<p>Trin 3</p> <p>a. Afhængigt af dit operativsystem skal du angive papirtypen i Udskriftsindstillinger eller i dialogboksen Udskriv.</p> <ul style="list-style-type: none"> • Sørg for, at indstillingen stemmer overens med det papir, der er lagt i. • Du kan også ændre indstillingerne på printerens betjeningspanel. Gå til Indstillinger > Papir > Magasinkonfiguration > Papirformat/type. <p>b. Udskriv dokumentet.</p> <p>Er udskriften lys?</p>	Gå til trin 4.	Problemet er løst.
<p>Trin 4</p> <p>Kontroller, om papiret har struktureret eller ru overflade.</p> <p>Udskriver du på papir med struktur eller ru overflade?</p>	Gå til trin 5.	Gå til trin 7.
<p>Trin 5</p> <p>a. Udskift papir med struktureret eller ru overflade med almindeligt papir.</p> <p>b. Udskriv dokumentet.</p> <p>Er udskriften lys?</p>	Gå til trin 7.	Problemet er løst.

Handling	Ja	Nej
<p>Trin 6</p> <p>a. Ilæg papir fra en ny pakke.</p> <p> Bemærk: Papiret bliver fugtigt pga. høj luftfugtighed. Opbevar papiret i den originale indpakning, indtil det skal bruges.</p> <p>b. Udskriv dokumentet.</p> <p>Er udskriften lys?</p>	<p>Gå til trin 7.</p>	<p>Problemet er løst.</p>
<p>Trin 7</p> <p>a. Åbn frontlågen, og skub den helt i.</p> <p>b. Træk skuffen med printpatroner ud.</p> <p>c. Tag ud, og indsæt derefter printpatronerne.</p> <div data-bbox="264 801 694 967" data-label="Image"> </div> <p>d. Skub skuffen med printpatroner ind på plads, og luk lågen.</p> <p>e. Udskriv dokumentet.</p> <p>Er udskriften lys?</p>	<p>Se Kontakt til kundesupport.</p>	<p>Problemet er løst.</p>

Manglende farver

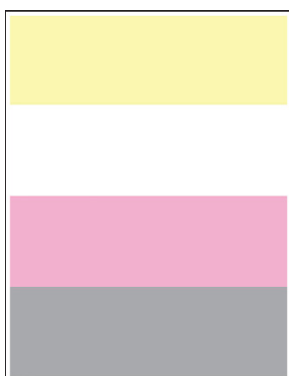

 **Bemærk:** Før du løser problemet, skal du udskrive kvalitetstestsiderne. Vælg **Indstillinger > Fejlfinding > Udskriv kvalitetstestsider** på betjeningspanelet. På printermodeller uden berøringfølsom skærm skal du trykke på **OK** for at navigere gennem indstillingerne.

Fejlfinding af et problem

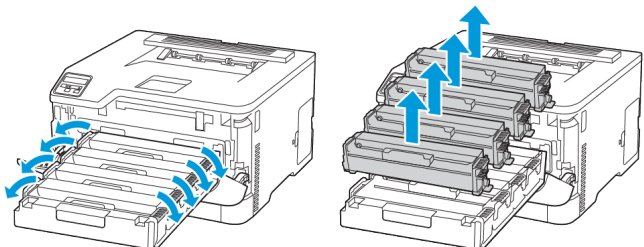

Handling	Ja	Nej
<ol style="list-style-type: none"> 1 Åbn frontlågen, og skub den helt i. 2 Træk skuffen med printpatroner ud. 3 Fjern og indsæt derefter printpatronen med den manglende farve.  <ol style="list-style-type: none"> 4 Skub skuffen med printpatroner ind på plads, og luk lågen. 5 Udskriv dokumentet. <p>Mangler der farver på udskrifterne?</p>	<p>Se Kontakt til kundesupport.</p>	<p>Problemet er løst.</p>

Meleret udskrift og pletter





Bemærk: Før du løser problemet, skal du udskrive kvalitetstestsiderne. Vælg **Indstillinger > Fejlfinding > Udskriv kvalitetstestsider** på betjeningspanelet. På printermodeller uden berøringfølsom skærm skal du trykke på **OK** for at navigere gennem indstillingerne.

Handling	Ja	Nej
<p>Trin 1</p> <p>Kontrollér, om printeren forurener med lækket toner.</p> <p>Lækker printeren ikke toner?</p>	<p>Gå til trin 2.</p>	<p>Se Kontakt til kundesupport.</p>
<p>Trin 2</p> <ol style="list-style-type: none"> a. På betjeningspanelet skal du vælge: Indstillinger > Papir > Magasinkonfiguration > Papirformat/type. b. Kontrollér, om indstillingerne for papirformat og papirtype svarer til det ilagte papir. <p> Bemærk: Sørg for, at papiret ikke har struktureret eller ru overflade.</p>	<p>Gå til trin 4.</p>	<p>Gå til trin 3.</p>

Handling	Ja	Nej
Stemmer indstillingerne overens?		
<p>Trin 3</p> <p>a. Afhængigt af dit operativsystem skal du angive papirformat og papirtype enten under Udskriftsindstillinger eller i dialogboksen Udskriv.</p> <p> Bemærk: Sørg for, at indstillingerne passer til det ilagte papir.</p> <p>b. Udskriv dokumentet.</p> <p>Er udskriften plettet?</p>	Gå til trin 4.	Problemet er løst.
<p>Trin 4</p> <p>a. Ilæg papir fra en ny pakke.</p> <p> Bemærk: Papiret bliver fugtigt pga. høj luftfugtighed. Opbevar papiret i den originale indpakning, indtil det skal bruges.</p> <p>b. Udskriv dokumentet.</p> <p>Er udskriften plettet?</p>	Gå til trin 5.	Problemet er løst.
<p>Trin 5</p> <p>a. Åbn frontlågen, og skub den helt i.</p> <p>b. Træk skuffen med printpatroner ud.</p> <p>c. Tag ud, og indsæt derefter printpatronerne.</p> <div data-bbox="272 1160 922 1413" data-label="Image"> </div> <p>d. Skub skuffen med printpatroner ind på plads, og luk lågen.</p> <p>e. Udskriv dokumentet.</p> <p>Er udskriften plettet?</p>	Se Kontakt til kundesupport .	Problemet er løst.

Papirbuning



Handling	Ja	Nej
<p>Trin 1</p> <p>a. Kontroller, om det ilagte papir understøttes.</p> <p> Bemærk: Hvis papiret ikke understøttes, skal du ilægge en understøttet papirtype.</p> <p>b. Udskriv dokumentet.</p> <p>Er papiret buet?</p>	Gå til trin 2.	Problemet er løst.
<p>Trin 2</p> <p>a. Kontroller, om der er sat en original og understøttet Xerox-tonerpatron i printeren.</p> <p> Bemærk: Hvis patronen ikke understøttes, skal du isætte en understøttet patron.</p> <p>b. Udskriv dokumentet.</p> <p>Er papiret buet?</p>	Gå til trin 3.	Problemet er løst.
<p>Trin 3</p> <p>a. Juster styrene i magasinet til den korrekte position for det papir, der er lagt i.</p> <p>b. Udskriv dokumentet.</p> <p>Er papiret buet?</p>	Gå til trin 4.	Problemet er løst.
<p>Trin 4</p> <p>a. Afhængigt af dit operativsystem skal du angive papirformat og papirtype enten under Udskriftsindstillinger eller i dialogboksen Udskriv.</p> <ul style="list-style-type: none"> Sørg for, at indstillingerne passer til det ilagte papir. 	Gå til trin 5.	Problemet er løst.



Handling	Ja	Nej
<ul style="list-style-type: none"> Du kan også ændre indstillingerne på printerens betjeningspanel. Gå til Indstillinger > Papir > Magasinkonfiguration > Papirformat/type. På printermodeller uden berøringfølsom skærm skal du trykke på OK for at navigere gennem indstillingerne. <p>b. Udskriv dokumentet.</p> <p>Er papiret buet?</p>		
<p>Trin 5</p> <p>a. Tag papiret ud, vend det om, og læg det i igen.</p> <p>b. Udskriv dokumentet.</p> <p>Er papiret buet?</p>	Gå til trin 6.	Problemet er løst.
<p>Trin 6</p> <p>a. Ilæg papir fra en ny pakke.</p> <p> Bemærk: Papiret bliver fugtigt pga. høj luftfugtighed. Opbevar papiret i den originale indpakning, indtil det skal bruges.</p> <p>b. Udskriv dokumentet.</p> <p>Er papiret buet?</p>	Se Kontakt til kundesupport .	Problemet er løst.

Udskrift er forvrænget eller skæv



-  **Bemærk:** Før du løser problemet, skal du udskrive kvalitetstestsiderne. Vælg **Indstillinger > Fejlfinding > Udskriv kvalitetstestsider** på betjeningspanelet. På printermodeller uden berøringfølsom skærm skal du trykke på **OK** for at navigere gennem indstillingerne.

Fejlfinding af et problem

Handling	Ja	Nej
Trin 1 a. Juster papirstyrene i magasinet til den korrekte position for det papir, der er lagt i. b. Udskriv dokumentet. Er udskriften forvrænget eller skæv?	Gå til trin 2.	Problemet er løst.
Trin 2 a. Ilæg papir fra en ny pakke.  Bemærk: Papiret bliver fugtigt pga. høj luftfugtighed. Opbevar papiret i den originale indpakning, indtil det skal bruges. b. Udskriv dokumentet. Er udskriften forvrænget eller skæv?	Gå til trin 3.	Problemet er løst.
Trin 3 a. Kontroller, om det ilagte papir understøttes.  Bemærk: Hvis papiret ikke understøttes, skal du ilægge en understøttet papirtype. b. Udskriv dokumentet. Er udskriften forvrænget eller skæv?	Se Kontakt til kundesupport .	Problemet er løst.

Billeder, der kun indeholder farve eller sorte sider

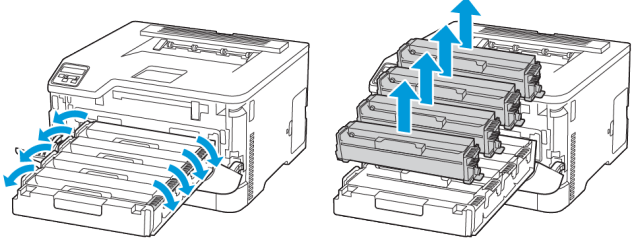

 **Bemærk:** Før du løser problemet, skal du udskrive kvalitetstestsiderne. Vælg **Indstillinger** > **Fejlfinding** > **Udskriv kvalitetstestsider** på betjeningspanelet. På printermodeller uden berøringsfølsom skærm skal du trykke på **OK** for at navigere gennem indstillingerne.

Handling	Ja	Nej
<p>1 Åbn frontlågen, og skub den helt i. 2 Træk skuffen med printpatroner ud. 3 Tag ud, og indsæt derefter printpatronerne.</p>  <p>4 Skub skuffen med printpatroner ind på plads, og luk lågen. 5 Udskriv dokumentet.</p> <p>Udskriver printeren sider, der kun indeholder farve eller sorte sider?</p>	<p>Se Kontakt til kundesupport.</p>	<p>Problemet er løst.</p>

Beskåret tekst eller billeder



Bemærk: Før du løser problemet, skal du udskrive kvalitetstestsiderne. Vælg **Indstillinger > Fejlfinding > Udskriv kvalitetstestsider** på betjeningspanelet. På printermodeller uden berøringfølsom skærm skal du trykke på **OK** for at navigere gennem indstillingerne.

Fejlfinding af et problem



Handling	Ja	Nej
<p>Trin 1</p> <p>a. Juster papirstyrene i magasinet til den korrekte position for det papir, der er lagt i.</p> <p>b. Udskriv dokumentet.</p> <p>Er tekst eller billeder beskåret?</p>	Gå til trin 2.	Problemet er løst.
<p>Trin 2</p> <p>a. Afhængigt af dit operativsystem skal du angive papirformatet enten under Udskriftsindstillinger eller i dialogboksen Udskriv.</p> <ul style="list-style-type: none"> • Sørg for, at indstillingen stemmer overens med det papir, der er lagt i. • Du kan også ændre indstillingerne på printerens betjeningspanel. Gå til Indstillinger > Papir > Magasinkonfiguration > Papirformat/type. <p>b. Udskriv dokumentet.</p> <p>Er tekst eller billeder beskåret?</p>	Gå til trin 3.	Problemet er løst.
<p>Trin 3</p> <p>a. Åbn frontlågen, og skub den helt i.</p> <p>b. Træk skuffen med printpatroner ud.</p> <p>c. Tag ud, og indsæt derefter printpatronerne.</p> <div data-bbox="272 1039 874 1272" data-label="Image"> </div> <p>d. Skub skuffen med printpatroner ind på plads, og luk lågen.</p> <p>e. Udskriv dokumentet.</p> <p>Er tekst eller billeder beskåret?</p>	Se Kontakt til kundesupport .	Problemet er løst.

Toner gnides nemt af





-  **Bemærk:** Før du løser problemet, skal du udskrive kvalitetstestsiderne. Vælg **Indstillinger > Fejlfinding > Udskriv kvalitetstestsider** på betjeningspanelet. På printermodeller uden berøringsfølsom skærm skal du trykke på **OK** for at navigere gennem indstillingerne.

Fejlfinding af et problem

Handling	Ja	Nej
<p>Trin 1</p> <p>a. Afhængigt af dit operativsystem skal du angive papirtypen i Udskriftsindstillinger eller i dialogboksen Udskriv.</p> <ul style="list-style-type: none"> • Sørg for, at indstillingen stemmer overens med det papir, der er lagt i. • Du kan også ændre indstillingerne på printerens betjeningspanel. Gå til: Indstillinger > Papir > Magasinkonfiguration > Papirformat/type. <p>b. Udskriv dokumentet.</p> <p>Gnides toneren nemt af?</p>	Gå til trin 2.	Problemet er løst.
<p>Trin 2</p> <p>a. Kontroller, om vægten af papiret understøttes.</p> <p> Bemærk: Hvis vægten af papiret ikke understøttes, skal du ilægge en understøttet papirtype.</p> <p>b. Udskriv dokumentet.</p> <p>Gnides toneren nemt af?</p>	Gå til trin 3.	Problemet er løst.
<p>Trin 3</p> <p>a. Ilæg papir fra en ny pakke.</p> <p> Bemærk: Papiret bliver fugtigt pga. høj luftfugtighed. Opbevar papiret i den originale indpakning, indtil det skal bruges.</p> <p>b. Udskriv dokumentet.</p> <p>Gnides toneren nemt af?</p>	Se Kontakt til kundesupport.	Problemet er løst.

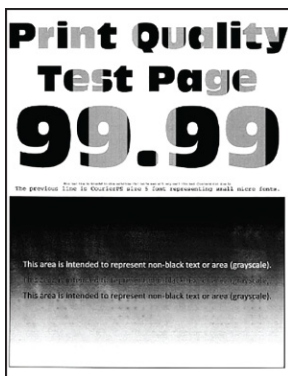
Ujævn udskriftstæthed

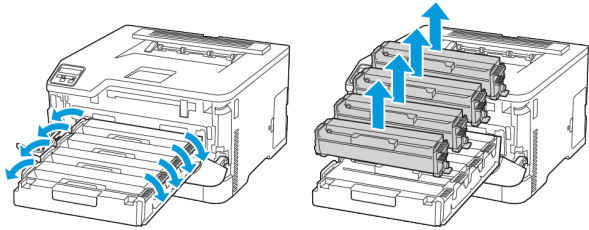

 **Bemærk:** Før du løser problemet, skal du udskrive kvalitetstestsiderne. Vælg **Indstillinger > Fejlfinding > Udskriv kvalitetstestsider** på betjeningspanelet. På printermodeller uden berøringfølsom skærm skal du trykke på **OK** for at navigere gennem indstillingerne.

Handling	Ja	Nej
<p>1 Åbn frontlågen, og skub den helt i. 2 Træk skuffen med printpatroner ud. 3 Tag ud, og indsæt derefter printpatronerne.</p>  <p>4 Skub skuffen med printpatroner ind på plads, og luk lågen. 5 Udskriv dokumentet.</p> <p>Er udskriftstætheden ujævn?</p>	<p>Se Kontakt til kundesupport.</p>	<p>Problemet er løst.</p>

Vandrette mørke streger



- Før du løser problemet, skal du udskrive kvalitetstestsiderne. Vælg **Indstillinger > Fejlfinding > Udskriv kvalitetstestsider** på betjeningspanelet. På printermodeller uden berøringsfølsom skærm skal du trykke på **OK** for at navigere gennem indstillingerne.
- Se emnet "Gentagne fejl", hvis der bliver ved med at komme vandrette mørke streger på udskrifterne.

Handling	Ja	Nej
<p>Trin 1</p> <p>a. Afhængigt af dit operativsystem skal du angive papirtypen i Udskriftsindstillinger eller i dialogboksen Udskriv.</p> <ul style="list-style-type: none"> • Sørg for, at indstillingen stemmer overens med det papir, der er lagt i. • Du kan også ændre indstillingerne på printerens betjeningspanel. Gå til Indstillinger > Papir > Magasinkonfiguration > Papirformat/type. <p>b. Udskriv dokumentet.</p> <p>Er der mørke streger på udskrifterne?</p>	Gå til trin 2.	Problemet er løst.
<p>Trin 2</p> <p>a. Ilæg papir fra en ny pakke.</p> <p> Bemærk: Papiret bliver fugtigt pga. høj luftfugtighed. Opbevar papiret i den originale indpakning, indtil det skal bruges.</p> <p>b. Udskriv dokumentet.</p> <p>Er der mørke streger på udskrifterne?</p>	Gå til trin 3.	Problemet er løst.

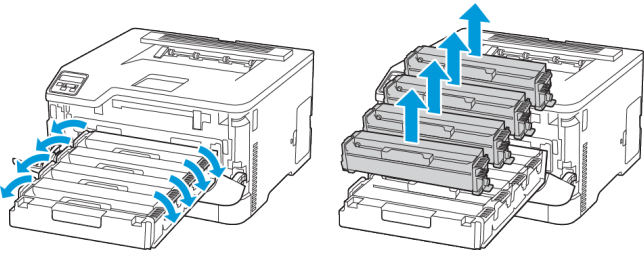
Handling	Ja	Nej
<p>Trin 3</p> <p>a. Åbn frontlågen, og skub den helt i. b. Træk skuffen med printpatroner ud. c. Tag ud, og indsæt derefter printpatronerne.</p>  <p>d. Skub skuffen med printpatroner ind på plads, og luk lågen. e. Udskriv dokumentet.</p> <p>Er der mørke streger på udskrifterne?</p>	<p>Gå til trin 4.</p>	<p>Problemet er løst.</p>
<p>Trin 4</p> <p>a. Foretag en farvejustering.</p> <p>På betjeningspanelet skal du vælge: Indstillinger > Udskrivning > Kvalitet > Avanceret billedbehandling > Farvejustering.</p> <p>b. Udskriv dokumentet.</p> <p>Er der mørke streger på udskrifterne?</p>	<p>Se Kontakt til kundesupport.</p>	<p>Problemet er løst.</p>

Lodrette mørke striber



 **Bemærk:** Før du løser problemet, skal du udskrive kvalitetstestsiderne. Vælg **Indstillinger > Fejlfinding > Udskriv kvalitetstestsider** på betjeningspanelet. På printermodeller uden berøringfølsom skærm skal du trykke på **OK** for at navigere gennem indstillingerne.

Fejlfinding af et problem

Handling	Ja	Nej
<p>Trin 1</p> <p>a. Afhængigt af dit operativsystem skal du angive papirtypen i Udskriftsindstillinger eller i dialogboksen Udskriv.</p> <ul style="list-style-type: none"> • Sørg for, at indstillingen stemmer overens med det papir, der er lagt i. • Du kan også ændre indstillingerne på printerens betjeningspanel. Gå til Indstillinger > Papir > Magasinkonfiguration > Papirformat/type. <p>b. Udskriv dokumentet.</p> <p>Er der lodrette mørke streger på udskrifterne?</p>	<p>Gå til trin 2.</p>	<p>Problemet er løst.</p>
<p>Trin 2</p> <p>a. Ilæg papir fra en ny pakke.</p> <p> Bemærk: Papiret bliver fugtigt pga. høj luftfugtighed. Opbevar papiret i den originale indpakning, indtil det skal bruges.</p> <p>Papiret bliver fugtigt pga. høj luftfugtighed. Opbevar papiret i den originale indpakning, indtil det skal bruges.</p> <p>b. Udskriv dokumentet.</p> <p>Er der lodrette mørke streger på udskrifterne?</p>	<p>Gå til trin 3.</p>	<p>Problemet er løst.</p>
<p>Trin 3</p> <p>a. Åbn frontlågen, og skub den helt i.</p> <p>b. Træk skuffen med printpatroner ud.</p> <p>c. Tag ud, og indsæt derefter printpatronerne.</p> <div data-bbox="268 1245 810 1451" data-label="Image"> </div> <p>d. Skub skuffen med printpatroner ind på plads, og luk lågen.</p> <p>e. Udskriv dokumentet.</p> <p>Er der lodrette mørke streger på udskrifterne?</p>	<p>Se Kontakt til kundesupport.</p>	<p>Problemet er løst.</p>

Vandrette hvide streger

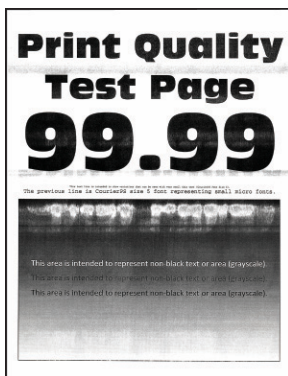

- Før du løser problemet, skal du udskrive kvalitetstestsiderne. Vælg **Indstillinger > Fejlfinding > Udskriv kvalitetstestsider** på betjeningspanelet. På printermodeller uden berøringsfølsom skærm skal du trykke på **OK** for at navigere gennem indstillingerne.
- Se emnet "Gentagne fejl", hvis der bliver ved med at komme vandrette hvide streger på udskrifterne.

Fejlfinding af et problem

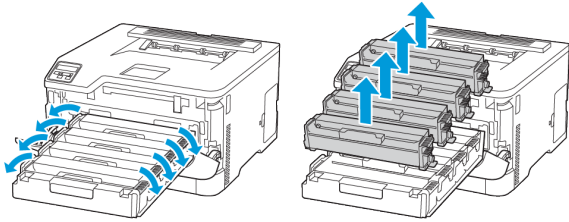
Handling	Ja	Nej
<p>Trin 1</p> <p>a. Afhængigt af dit operativsystem skal du angive papirtypen i Udskriftsindstillinger eller i dialogboksen Udskriv.</p> <ul style="list-style-type: none"> • Sørg for, at indstillingen stemmer overens med det papir, der er lagt i. • Du kan også ændre indstillingerne på printerens betjeningspanel. Gå til Indstillinger > Papir > Magasinkonfiguration > Papirformat/type. <p>b. Udskriv dokumentet.</p> <p>Er der vandrette hvide streger på udskrifterne?</p>	Gå til trin 2.	Problemet er løst.
<p>Trin 2</p> <p>a. Åbn frontlågen, og skub den helt i.</p> <p>b. Træk skuffen med printpatroner ud.</p> <p>c. Tag ud, og indsæt derefter printpatronerne.</p>  <p>d. Skub skuffen med printpatroner ind på plads, og luk lågen.</p> <p>e. Udskriv dokumentet.</p> <p>Forekommer der vandrette hvide streger på udskrifterne?</p>	Gå til trin 3.	Problemet er løst.
<p>Trin 3</p> <p>a. Foretag en farvejustering.</p> <p>På betjeningspanelet skal du vælge:</p> <p>Indstillinger > Udskrivning > Kvalitet > Avanceret billedbehandling > Farvejustering</p> <p>b. Udskriv dokumentet.</p> <p>Er der vandrette hvide streger på udskrifterne?</p>	Se Kontakt til kundesupport .	Problemet er løst.

Lodrette hvide streger



 **Bemærk:** Før du løser problemet, skal du udskrive kvalitetstestsiderne. Vælg **Indstillinger > Fejlfinding > Udskriv kvalitetstestsider** på betjeningspanelet. På printermodeller uden berøringsfølsom skærm skal du trykke på **OK** for at navigere gennem indstillingerne.

Fejlfinding af et problem

Handling	Ja	Nej
<p>Trin 1</p> <p>a. Afhængigt af dit operativsystem skal du angive papirtypen i Udskriftsindstillinger eller i dialogboksen Udskriv.</p> <ul style="list-style-type: none"> • Sørg for, at indstillingen stemmer overens med det papir, der er lagt i. • Du kan også ændre indstillingerne på printerens betjeningspanel. Gå til Indstillinger > Papir > Magasinkonfiguration > Papirformat/type. <p>b. Udskriv dokumentet.</p> <p>Forekommer der lodrette hvide streger på udskrifterne?</p>	<p>Gå til trin 2.</p>	<p>Problemet er løst.</p>
<p>Trin 2</p> <p>Sørg for, at du benytter den anbefalede papirtype.</p> <p>a. Læg den anbefalede papirtype i papirkilden.</p> <p>b. Udskriv dokumentet.</p> <p>Forekommer der lodrette hvide streger på udskrifterne?</p>	<p>Gå til trin 3.</p>	<p>Problemet er løst.</p>
<p>Trin 3</p> <p>a. Åbn frontlågen, og skub den helt i.</p> <p>b. Træk skuffen med printpatroner ud.</p> <p>c. Tag ud, og indsæt derefter printpatronerne.</p> <div data-bbox="272 1055 874 1283" data-label="Image"> </div> <p>d. Skub skuffen med printpatroner ind på plads, og luk lågen.</p> <p>e. Udskriv dokumentet.</p> <p>Forekommer der lodrette hvide streger på udskrifterne?</p>	<p>Se Kontakt til kundesupport.</p>	<p>Problemet er løst.</p>

Gentagne fejl på udskrift



 **Bemærk:** Før du løser problemet, skal du udskrive kvalitetstestsiderne. Vælg **Indstillinger > Fejlfinding > Udskriv kvalitetstestsider** på betjeningspanelet. På printermodeller uden berøringsfølsom skærm skal du trykke på **OK** for at navigere gennem indstillingerne.

Handling	Ja	Nej
<p>1 Brug Udskriv kvalitetstestsider til at måle afstanden mellem gentagne fejl på den berørte farveside.</p> <p>2 Kontroller, om gentagne fejl stemmer overens med nogen af følgende mål:</p> <p>Printpatroner</p> <ul style="list-style-type: none"> • 25,70 mm (1,01") • 35,30 mm (1,39") • 75,6 mm (2,98") • 26,7 mm (1,05") <p>Fuser</p> <ul style="list-style-type: none"> • 56,5 mm (2,22") <p>Overføringsmodul</p> <ul style="list-style-type: none"> • 25,10 mm (0,99") • 59,70 mm (2,35") • 28,30 mm (1,11") • 65 mm (2,56") • 44 mm <p>Stemmer gentagne fejl overens med nogen af målene?</p>	<p>Notér afstanden, og gå derefter til Kontakt til kundesupport.</p>	<p>Notér afstanden, og gå derefter til Kontakt til kundesupport.</p>

Udskriftsopgaver udskrives ikke

Handling	Ja	Nej
<p>Trin 1</p> <p>a. Åbn dialogboksen Udskriv fra det dokument, du prøver at udskrive, og kontroller, om du har valgt den rigtige printer.</p> <p>b. Udskriv dokumentet.</p> <p>Udskrives dokumentet?</p>	Problemet er løst.	Gå til trin 2.
<p>Trin 2</p> <p>a. Kontroller, om printeren er tændt.</p> <p>b. Løs eventuelle fejlmeddelelser, der vises på skærmen.</p> <p>c. Udskriv dokumentet.</p> <p>Udskrives dokumentet?</p>	Problemet er løst.	Gå til trin 3.
<p>Trin 3</p> <p>a. Undersøg, om portene fungerer, og om kablerne er sat helt ind i computeren og printeren.</p> <p>Du kan finde yderligere oplysninger i den opsætningsvejledning, der leveres sammen med printeren.</p> <p>b. Udskriv dokumentet.</p> <p>Udskrives dokumentet?</p>	Problemet er løst.	Gå til trin 4.
<p>Trin 4</p> <p>a. Sluk for printeren, og vent ca. 10 sekunder. Tænd derefter printeren igen.</p> <p>b. Udskriv dokumentet.</p> <p>Udskrives dokumentet?</p>	Problemet er løst.	Gå til trin 5.
<p>Trin 5</p> <p>a. Fjern printerdriveren, og indsæt den igen.</p> <p>b. Udskriv dokumentet.</p> <p>Udskrives dokumentet?</p>	Problemet er løst.	Se Kontakt til kundesupport .

Langsom udskrivning

Handling	Ja	Nej
<p>Trin 1</p> <p>Sørg for, at printerkablet sidder godt fast i printeren og computeren, printserver, ekstraudstyr eller anden netværksenhed.</p> <p>Udskriver printeren langsomt?</p>	Gå til trin 2.	Problemet er løst.
<p>Trin 2</p> <p>a. Sørg for, at printeren ikke er i Lydløs tilstand.</p> <ul style="list-style-type: none"> På betjeningspanelet skal du vælge: Indstillinger > Enhed > Vedligeholdelse > Konfigurationsmenu > Enhedsdrift > Lydløs tilstand. <p>På printermodeller uden berøringfølsom skærm skal du trykke på OK for at navigere gennem indstillingerne.</p> <p>b. Udskriv dokumentet.</p> <p>Udskriver printeren langsomt?</p>	Gå til trin 3.	Problemet er løst.
<p>Trin 3</p> <p>a. Afhængigt af dit operativsystem skal du angive udskriftsopløsningen i Udskriftsindstillinger eller i dialogboksen Udskriv.</p> <p>b. Indstil opløsningen til 4800 CQ.</p> <p>c. Udskriv dokumentet.</p> <p>Udskriver printeren langsomt?</p>	Gå til trin 4.	Problemet er løst.
<p>Trin 4</p> <p>a. Afhængigt af dit operativsystem skal du angive papirtypen i Udskriftsindstillinger eller i dialogboksen Udskriv.</p> <ul style="list-style-type: none"> Sørg for, at indstillingen stemmer overens med det papir, der er lagt i. Du kan også ændre indstillingerne på printerens betjeningspanel. Gå til Indstillinger > Papir > Magasinkonfiguration > Papirformat/type. På printermodeller uden 	Gå til trin 5.	Problemet er løst.

Fejlfinding af et problem

Handling	Ja	Nej
<p>berøringsfølsom skærm skal du trykke på OK for at navigere gennem indstillingerne.</p> <ul style="list-style-type: none"> • Kraftigere papir udskrives langsommere. • Papir, der er smallere end formaterne Letter, A4 og Legal, udskrives muligvis langsommere. <p>b. Udskriv dokumentet.</p> <p>Udskriver printeren langsomt?</p>		
<p>Trin 5</p> <p>a. Sørg for, at printerindstillingerne for struktur og vægt svarer til det papir, der er ved at blive lagt i.</p> <p>På betjeningspanelet skal du vælge: Indstillinger > Papir > Mediekonfiguration > Medietyper</p> <p>På printermodeller uden berøringsfølsom skærm skal du trykke på OK for at navigere gennem indstillingerne.</p> <p> Bemærk: Groft papir og kraftigt papir udskrives muligvis langsommere.</p> <p>b. Udskriv dokumentet.</p> <p>Udskriver printeren langsomt?</p>	Gå til trin 6.	Problemet er løst.
<p>Trin 6</p> <p>Fjern tilbageholdte opgaver.</p> <p>Udskriver printeren langsomt?</p>	Gå til trin 7.	Problemet er løst.
<p>Trin 7</p> <p>a. Sørg for, at printeren ikke overopheder.</p> <ul style="list-style-type: none"> • Lad printeren køle ned efter en stor udskriftsopgave. • Vær opmærksom på den anbefalede omgivende temperatur for printeren. Se Printerens placering for flere oplysninger. <p>b. Udskriv dokumentet.</p> <p>Udskriver printeren langsomt?</p>	Se Kontakt til kundesupport .	Problemet er løst.

Opgaver udskrives fra det forkerte magasin eller på det forkerte papir

Handling	Ja	Nej
<p>Trin 1</p> <p>a. Kontroller, om du udskriver på det korrekte papir.</p> <p>b. Udskriv dokumentet.</p> <p>Udskrives dokumentet på det korrekte papir?</p>	<p>Gå til trin 2.</p>	<p>Ilæg det korrekte papirformat og papirtype.</p>
<p>Trin 2</p> <p>a. Afhængigt af dit operativsystem skal du angive papirformat og papirtype enten under Udskriftsindstillinger eller i dialogboksen Udskriv.</p> <p> Bemærk: Du kan også ændre indstillingerne på printerens betjeningspanel. Gå til : Indstillinger > Papir > Magasinkonfiguration > Papirformat/type.</p> <p>På printermodeller uden berøringfølsom skærm skal du trykke på OK for at navigere gennem indstillingerne.</p> <p>b. Sørg for, at indstillingerne passer til det ilagte papir.</p> <p>c. Udskriv dokumentet.</p> <p>Udskrives dokumentet på det korrekte papir?</p>	<p>Problemet er løst.</p>	<p>Se Kontakt til kundesupport.</p>

Printeren reagerer ikke

Handling	Ja	Nej
<p>Trin 1</p> <p>Kontroller, om netledningen er sluttet til stikkontakten.</p> <p> ADVARSEL—RISIKO FOR PERSONSKADE: Tilslut netledningen til en passende normeret og korrekt jordet stikkontakt, der er lettilgængelig og i nærheden af produktet, for at undgå risiko for brand eller elektrisk stød.</p> <p>Reagerer printerens?</p>	<p>Problemet er løst.</p>	<p>Gå til trin 2.</p>
<p>Trin 2</p> <p>Kontroller, om der er slukket for strømmen på stikkontakten eller en anden afbryder.</p> <p>Er der slukket for strømmen på stikkontakten eller en anden afbryder?</p>	<p>Tænd stikkontakten, eller nulstil afbryderen.</p>	<p>Gå til trin 3.</p>
<p>Trin 3</p> <p>Kontroller, om printerens er tændt.</p> <p>Er printerens tændt?</p>	<p>Gå til trin 4.</p>	<p>Tænd for printerens.</p>
<p>Trin 4</p> <p>Kontroller, om printerens er i slumre- eller dvaletilstand.</p> <p>Er printerens i slumre- eller dvaletilstand?</p>	<p>Tryk på tænd/sluk-knappen for at aktivere printerens.</p>	<p>Gå til trin 5.</p>
<p>Trin 5</p> <p>Kontroller, om kablerne mellem printerens og computerens er sat i de rigtige porte.</p> <p>Er kablerne sat i de rigtige porte?</p>	<p>Gå til trin 6.</p>	<p>Indsæt kablerne i de korrekte porte.</p>
<p>Trin 6</p> <p>Sluk for printerens, installer hardware, og tænd derefter for printerens.</p> <p>Du kan finde flere oplysninger i den dokumentation, der leveres sammen med ekstraudstyret.</p> <p>Reagerer printerens?</p>	<p>Problemet er løst.</p>	<p>Gå til trin 7.</p>

Handling	Ja	Nej
<p>Trin 7</p> <p>Installer den korrekte printerdriver.</p> <p>Reagerer printeren?</p>	<p>Problemet er løst.</p>	<p>Gå til trin 8.</p>
<p>Trin 8</p> <p>Sluk for printeren, og vent ca. 10 sekunder. Tænd derefter printeren igen.</p> <p>Reagerer printeren?</p>	<p>Problemet er løst.</p>	<p>Se Kontakt til kundesupport.</p>

Problemer med netværksforbindelsen

Kan ikke åbne den integrerede webserver

Handling	Ja	Nej
Trin 1 Kontroller, om printeren er tændt. Er printeren tændt?	Gå til trin 2.	Tænd for printeren.
Trin 2 Sørg for, at printerens IP-adresse er korrekt. <ul style="list-style-type: none"> • Se IP-adressen på startskærmen. • En IP-adresse vises som fire sæt tal, adskilt af punktummer, f.eks. 123.123.123.123. Er printerens IP-adresse korrekt?	Gå til trin 3.	Indtast printerens korrekte IP-adresse i adressefeltet.
Trin 3 Kontroller, om du bruger en understøttet browser. <ul style="list-style-type: none"> • Internet Explorer version 11 eller nyere • Microsoft Edge • Safari version 6 eller nyere • Google Chrome™ version 32 eller nyere • Mozilla Firefox version 24 eller nyere Er din browser understøttet?	Gå til trin 4.	Installer en understøttet browser.
Trin 4 Kontroller, om netværksforbindelsen fungerer. Fungerer netværksforbindelsen?	Gå til trin 5.	Kontakt din administrator.
Trin 5 Kontroller, om kabelforbindelserne til printeren og printerserveren er sikre. Du kan finde flere oplysninger i den dokumentation, der leveres sammen med printeren. Er alle kabelforbindelser sikre?	Gå til trin 6.	Fastgør kabeltilslutningerne.

Handling	Ja	Nej
Trin 6 Kontrollér, at webproxyserverne er deaktiverede. Er webproxyserverne deaktiverede?	Gå til trin 7.	Kontakt din administrator.
Trin 7 Opret adgang til den integrerede webserver. Blev den integrerede webserver åbnet?	Problemet er løst.	Se Kontakt til kundesupport .

Kan ikke tilslutte printeren til Wi-Fi-netværket

 **Bemærk:** Denne funktion er kun tilgængelig på visse printermodeller.

Handling	Ja	Nej
Trin 1 Sørg for, at Aktiv adapter er indstillet til Automatisk. På betjeningspanelet skal du vælge: Indstillinger > Netværk/porte > Netværksoversigt > Aktiv adapter > Automatisk På printermodeller uden berøringfølsom skærm skal du trykke på OK for at navigere gennem indstillingerne. Kan printeren slutes til Wi-Fi-netværket?	Problemet er løst.	Gå til trin 2.
Trin 2 Kontroller, om det korrekte Wi-Fi-netværk er valgt.  Bemærk: Nogle routere deler muligvis standard SSID. Opretter du forbindelse til det rigtige Wi-Fi-netværk?	Gå til trin 4.	Gå til trin 3.
Trin 3 Opret forbindelse til det rigtige Wi-Fi-netværk. Se Tilslutning af printeren til et Wi-Fi-netværk for flere oplysninger. Kan printeren slutes til Wi-Fi-netværket?	Problemet er løst.	Gå til trin 4.
Trin 4	Gå til trin 6.	Gå til trin 5.

Fejlfinding af et problem

Handling	Ja	Nej
<p>Kontroller trådløs sikkerhedstilstand.</p> <p>På betjeningspanelet skal du vælge: Indstillinger > Netværk/porte > Trådløs > Trådløs sikkerhedstilstand.</p> <p>På printermodeller uden berøringfølsom skærm skal du trykke på OK for at navigere gennem indstillingerne.</p> <p>Er den korrekte trådløse sikkerhedstilstand valgt?</p>		
<p>Trin 5</p> <p>Vælg den korrekte trådløse sikkerhedstilstand.</p> <p>Kan printeren sluttes til Wi-Fi-netværket?</p>	Problemet er løst.	Gå til trin 6.
<p>Trin 6</p> <p>Sørg for, at du har indtastet den korrekte netværksadgangskode.</p> <p> Bemærk: Vær opmærksom på mellemrum, tal og store bogstaver i adgangskoden.</p> <p>Kan printeren sluttes til Wi-Fi-netværket?</p>	Problemet er løst.	Se Kontakt til kundesupport .

Problemer med forbrugsstoffer

Udskiftningspatron matcher ikke printerområde

Der er en konfliktfejl mellem printerområdet og patronområdet. Dette problem kan udbedres ved at købe en patron til det rigtige område, der svarer til området for printeren, eller købe en verdensomspændende patron.

For at finde regionindstillingerne for printeren og printpatronen skal du udskrive testsiderne til udskriftskvalitet. På betjeningspanelet skal du vælge: **Indstillinger > Fejlfinding > Udskriv kvalitetstestsider**.

- Det første ciffer i meddelelsen efter 42 angiver området for printeren.
- Det andet nummer i meddelelsen efter 42 angiver området for patronen.

Områder for printere og printpatroner	
Område	Numerisk kode
Verdensomspændende eller udefineret område	0
Nordamerika (USA, Canada)	1
Europæiske Økonomiske Samarbejdsområde, Vesteuropa, Nordiske lande, Schweiz	2
Asien/Stillehavsområdet	3
Latinamerika	4
Resten af Europa, Mellemøsten, Afrika	5
Australien, New Zealand	6
Ugyldig region	9

Ikke-Xerox forbrugsstoffer

Printeren har registreret ikke-Xerox-forbrugsstoffer i printeren.

Din Xerox-printer er designet til at fungere bedst med originale Xerox-dele og -forbrugsstoffer. Brug af forbrugsstoffer eller enheder fra en tredjepart påvirker muligvis printerens og de tilhørende billedkomponenters ydeevne, pålidelighed eller levetid.

Alle indikatorer for levetid er udviklet til at fungere sammen med Xerox-forbrugsstoffer og giver muligvis uforudsigelige resultater, hvis der bruges forbrugsstoffer eller enheder fra tredjepart. Brug af billedkomponenter ud over den tilsigtede levetid skader muligvis Xerox-printeren eller de tilknyttede komponenter.



Advarsel: Brug af forbrugsstoffer eller dele fra tredjepart kan påvirke garantidækningen. Skader, som skyldes, at der er brugt forbrugsstoffer eller dele fra tredjepart, er muligvis ikke dækket af garantien.

Tryk samtidigt på X og OK på betjeningspanelet, og hold dem nede i 15 sekunder for at acceptere alle disse risici og fortsætte med at bruge ikke-originale forbrugsstoffer i printeren.

Hvis du ikke ønsker at acceptere disse risici, skal du fjerne forbrugsstoffet fra tredjepart og installere originale Xerox-forbrugsstoffer eller i printeren. Se [Brug af originale Xerox-forbrugsstoffer](#) for flere oplysninger.

Udredning af papirstop

Forebyggelse af papirstop

Ilæg papiret korrekt

- Sørg for, at papiret ligger jævnt i magasinet.

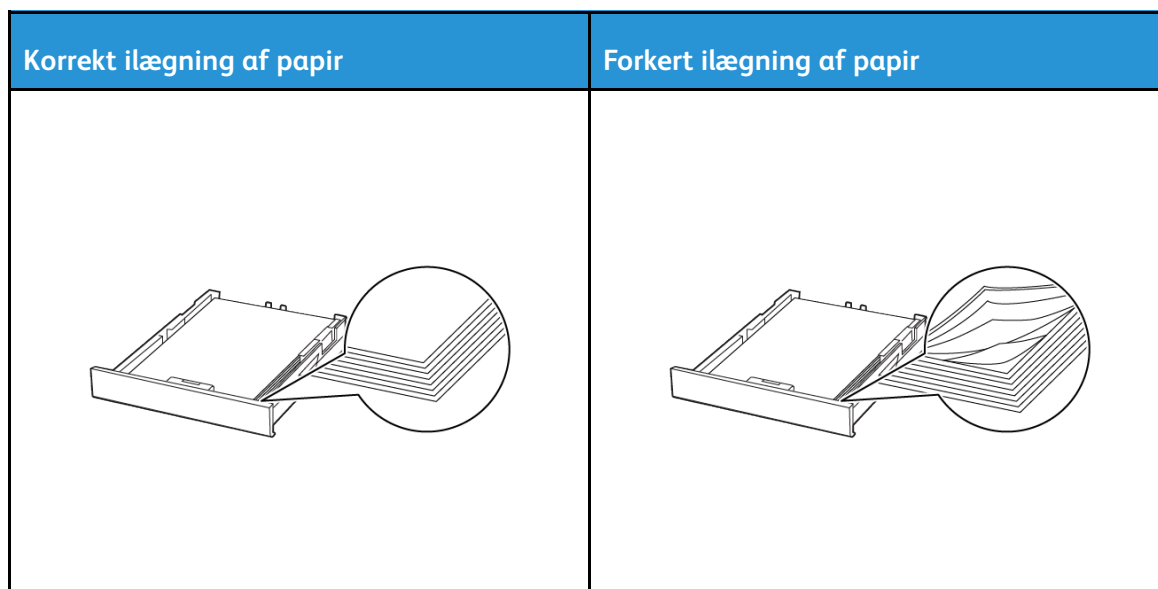

- Du må ikke lægge papir i et magasin, mens printeren udskriver.
- Du må ikke ilægge for meget papir. Sørg for, at stakkens højde ikke når op til indikatoren for maksimal papirofyldning.
- Skub ikke papiret ind i magasinet. Ilæg papiret som vist på billedet.

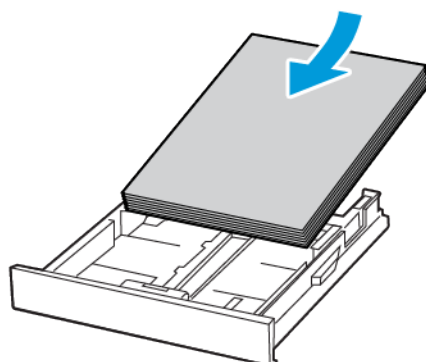

- Sørg for, at papirstyrene er placeret korrekt og ikke trykker hårdt mod papiret eller konvolutterne.
- Skub magasinet helt ind i printeren, når papiret er lagt i.

Anvend det anbefalede papir

- Brug kun det anbefalede papir eller specialmedie.
- Ilæg ikke papir, der er krøllet, fugtigt, bukket eller bølget.
- Bøj, luft og juster papirkanterne inden ilægning.



- Anvend ikke papir, der er klippet eller beskåret manuelt.
- Bland ikke papir af forskellige formater, vægt eller typer i det samme magasin.
- Kontroller, om papirformatet og -typen er angivet korrekt på computeren eller printerens betjeningspanel.
- Opbevar papiret i overensstemmelse med fabrikantens anbefalinger.

Identifikation af områder med papirstop

- Når der er valgt **Til** for Papirstophjælp, fjerner printeren tomme sider eller sider med delvise udskrifter, når fastklemte sider er blevet fjernet. Undersøg, om udskriften har tomme sider.
- Når der er valgt **Til** eller **Automatisk** for Gendan indhold ved papirstop, genudskriver printeren fastklemte sider.

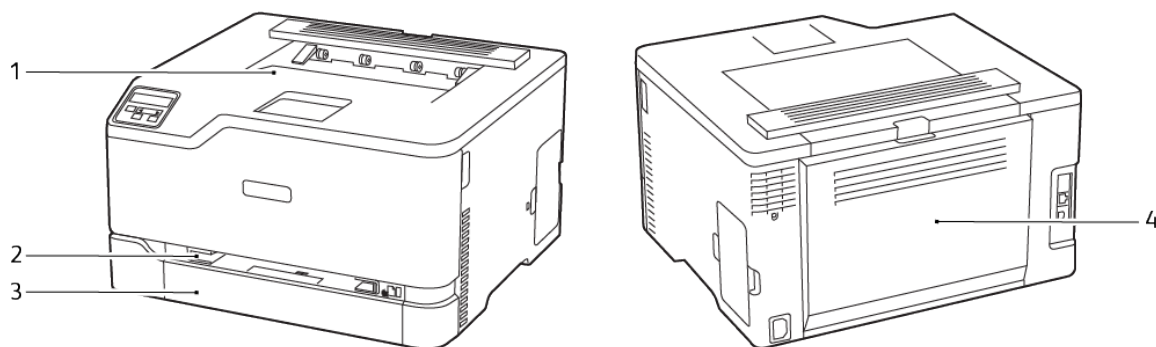

1. Standardudfaldsbakke

2. Manuel fremfører

3. Standardmagasin

4. Låge B

Papirstop i standardmagasin

1. Åbn låge B.



ADVARSEL—VARM OVERFLADE: Printeren kan være varm indvendig. For at reducere risikoen for forbrændinger fra en varm komponent skal du lade overfladen køle af, inden du berører den.

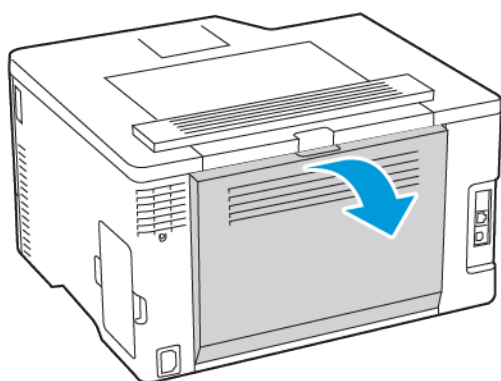

2. Fjern det fastsiddende papir.

 **Bemærk:** Sørg for at fjerne alle papirdele.

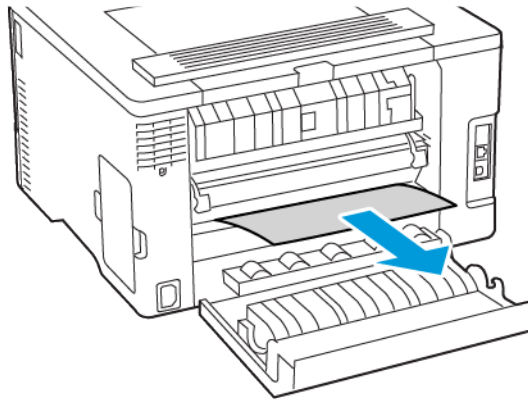

3. Luk lågen.
4. Fjern papirmagasinet og den manuelle fremfører.

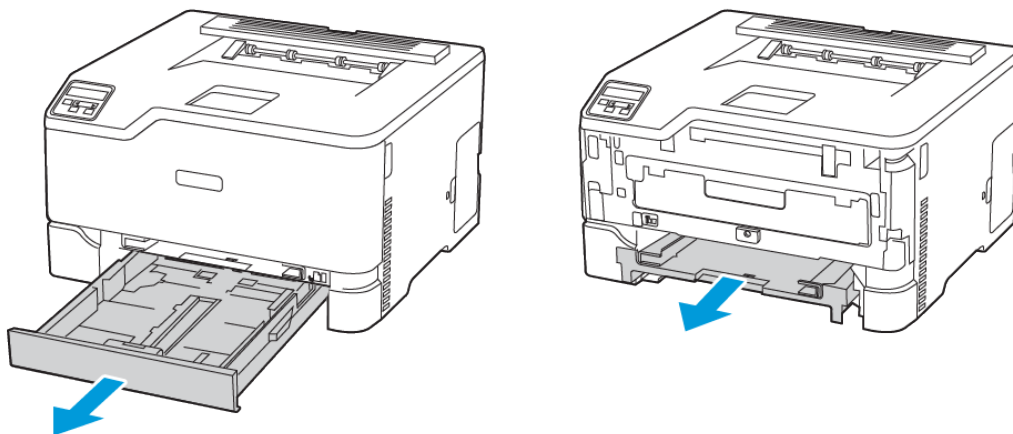

Fejlfinding af et problem

5. Fjern det fastsiddende papir.

 **Bemærk:** Sørg for at fjerne alle papirdele.

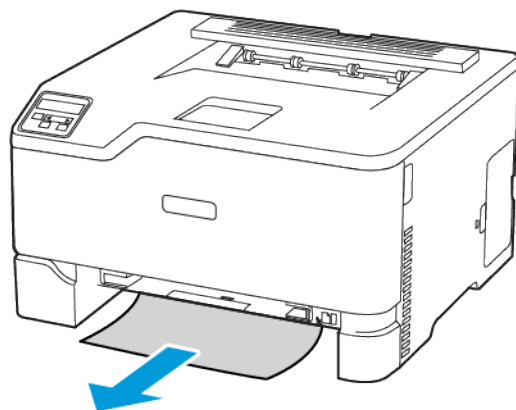

6. Sæt den manuelle fremfører og magasinet tilbage på plads.

Papirstop i standardudfaldsbakke

Fjern det fastsiddende papir.

 **Bemærk:** Sørg for at fjerne alle papirdele.

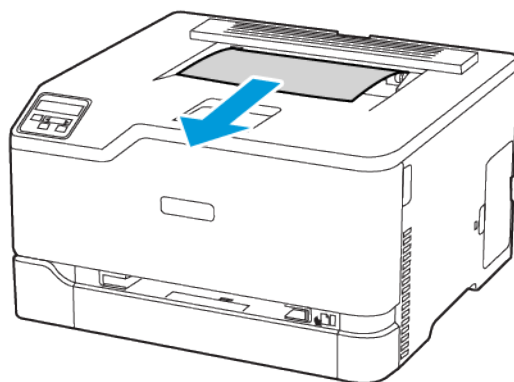

Papirstop i den manuelle fremfører

1. Fjern papirmagasinet og den manuelle fremfører.

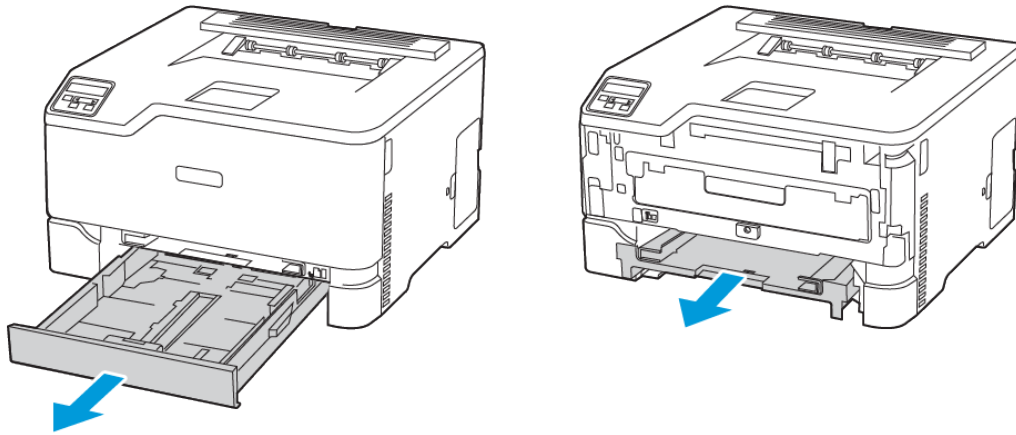

2. Fjern det fastsiddende papir.

 **Bemærk:** Sørg for at fjerne alle papirdele.

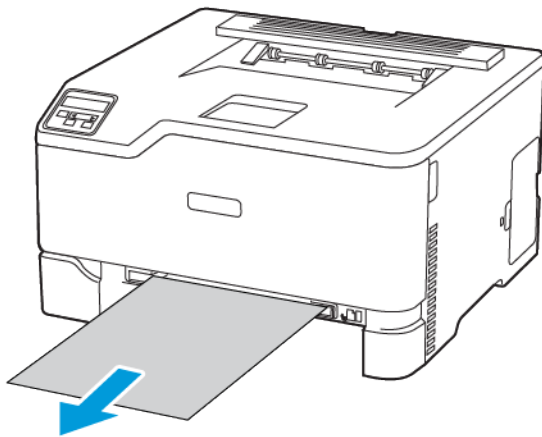

3. Sæt den manuelle fremfører og magasinet tilbage på plads.

Papirstop i låge B

1. Åbn låge B.

 **ADVARSEL—VARM OVERFLADE:** Printeren kan være varm indvendig. For at reducere risikoen for forbrændinger fra en varm komponent skal du lade overfladen køle af, inden du berører den.

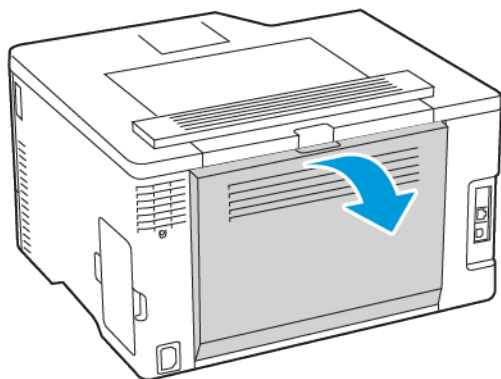

2. Fjern det fastsiddende papir fra de følgende områder:

 **Bemærk:** Sørg for at fjerne alle papirdele.

- Fuserområde

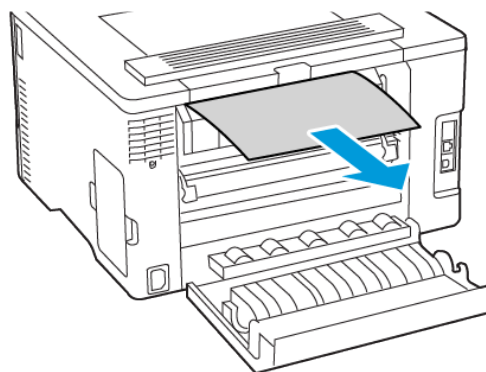
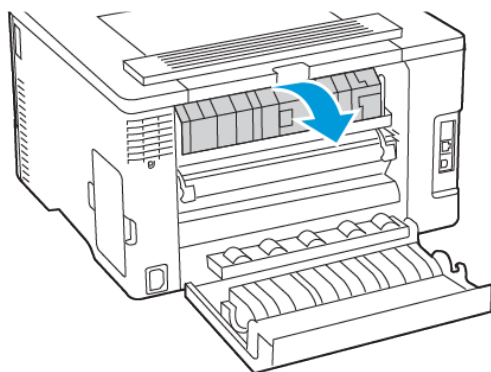

- Under fuserområdet

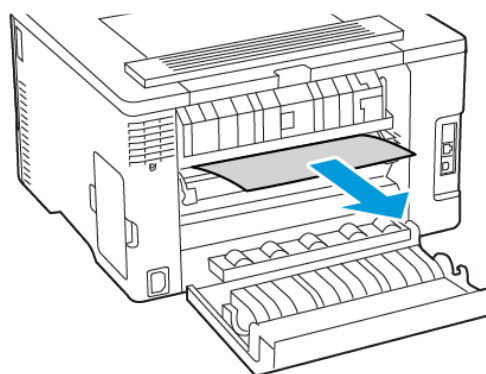
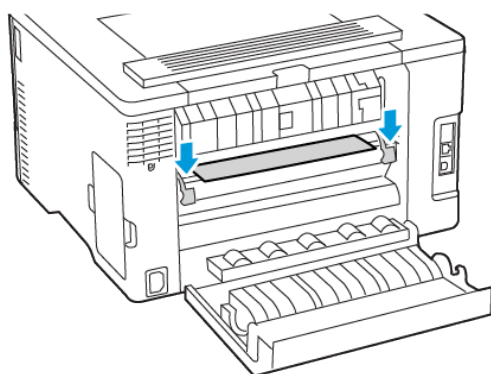

Fejlfinding af et problem

- Dupleksenhed

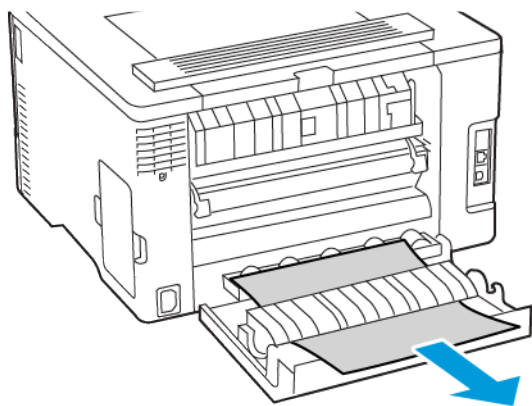

3. Luk lågen.

Problemer med papirfremføring

Konvolut klæber sammen under udskrivning

Handling	Ja	Nej
<p>Trin 1</p> <p>a. Brug en konvolut, der har været opbevaret tørt.</p> <p> Bemærk: Udskrivning på konvolutter med højt fugtindhold kan få flappen til at klæbe sammen.</p> <p>b. Send udskriftsopgaven.</p> <p>Klæbede konvolutten sammen under udskrivning?</p>	Gå til trin 2.	Problemet er løst.
<p>Trin 2</p> <p>a. Sørg for, at papirtypen er indstillet til Konvolut.</p> <p>På betjeningspanelet skal du vælge: Indstillinger > Papir > Magasinkonfiguration > Papirformat/type.</p> <p>På printermodeller uden berøringfølsom skærm skal du trykke på OK for at navigere gennem indstillingerne.</p> <p>b. Send udskriftsopgaven.</p> <p>Klæbede konvolutten sammen under udskrivning?</p>	Se Kontakt til kundesupport .	Problemet er løst.

Sorteret udskrivning fungerer ikke

Handling	Ja	Nej
<p>Trin 1</p> <p>a. På betjeningspanelet skal du vælge: Indstillinger > Udskrivning > Layout > Sortering.</p> <p>På printermodeller uden berøringsfølsom skærm skal du trykke på OK for at navigere gennem indstillingerne.</p> <p>b. Vælg Til [1,2,1,2,1,2].</p> <p>c. Udskriv dokumentet.</p> <p>Er dokumentet sorteret korrekt?</p>	<p>Problemet er løst.</p>	<p>Gå til trin 2.</p>
<p>Trin 2</p> <p>a. Fra dokumentet, som du forsøger at udskrive, skal du åbne dialogboksen Udskriv, og derefter vælge Sorter.</p> <p>b. Udskriv dokumentet.</p> <p>Er dokumentet sorteret korrekt?</p>	<p>Problemet er løst.</p>	<p>Gå til trin 3.</p>
<p>Trin 3</p> <p>a. Reducer antallet af sider, der skal udskrives.</p> <p>b. Udskriv dokumentet.</p> <p>Er siderne sorteret korrekt?</p>	<p>Problemet er løst.</p>	<p>Se Kontakt til kundesupport.</p>

Der opstår ofte papirstop

Handling	Ja	Nej
<p>Trin 1</p> <p>a. Fjern magasinet.</p> <p>b. Undersøg, om papir er korrekt ilagt.</p> <ul style="list-style-type: none"> • Kontroller, om papirstyrene er placeret korrekt. • Sørg for, at stakkens højde ikke når op til indikatoren for maksimal papiropfyldning. • Sørg for at udskrive på det anbefalede papirformat og -type. <p>c. Isæt papirmagasinet.</p> <p>d. Udskriv dokumentet.</p> <p>Forekommer der regelmæssigt papirstop?</p>	Gå til trin 2.	Problemet er løst.
<p>Trin 2</p> <p>a. På betjeningspanelet skal du vælge: Indstillinger > Papir > Magasinkonfiguration > Papirformat/type.</p> <p>På printermodeller uden berøringsfølsom skærm skal du trykke på OK for at navigere gennem indstillingerne.</p> <p>b. Angivelse af korrekt papirformat og -type.</p> <p>c. Udskriv dokumentet.</p> <p>Forekommer der regelmæssigt papirstop?</p>	Gå til trin 3.	Problemet er løst.
<p>Trin 3</p> <p>a. Ilæg papir fra en ny pakke.</p> <p> Bemærk: Papiret bliver fugtigt pga. høj luftfugtighed. Opbevar papiret i den originale indpakning, indtil det skal bruges.</p> <p>b. Udskriv dokumentet.</p> <p>Forekommer der regelmæssigt papirstop?</p>	Se Kontakt til kundesupport .	Problemet er løst.

Fastklemte sider udskrives ikke igen

Handling	Ja	Nej
<p>1 På betjeningspanelet skal du vælge: Indstillinger > Enhed > Meddelelser > Gendan indhold ved papirstop.</p> <p>På printermodeller uden berøringfølsom skærm skal du trykke på OK for at navigere gennem indstillingerne.</p> <p>2 I menuen Gendan indhold ved papirstop skal du vælge Til eller Auto.</p> <p>3 Udskriv dokumentet.</p> <p>Udskrives de fastklemte sider igen?</p>	<p>Problemet er løst.</p>	<p>Se Kontakt til kundesupport.</p>

Problemer med farvekvaliteten

Justering af farverne på udskriften

På printermodeller uden berøringsfølsom skærm skal du trykke på **OK** for at navigere gennem indstillingerne.

1. På betjeningspanelet skal du vælge:
Indstillinger > Udskrivning > Kvalitet > Avanceret billedbehandling > Farvejustering
2. I menuen for farvekorrektion skal du vælge **Manuel > Farvekorrektionsindhold**.
3. Vælg de relevante farvekorrektionsindstillinger.

Objekttype	Farvekonverteringstabeller
RGB-billede RGB-tekst RGB-grafik	<ul style="list-style-type: none"> • Levende—Fremstiller mere klare og mættede farver og kan anvendes til alle indgående farveformater. • sRGB-skærm—Fremstiller output, som ligner de farver, der vises på en computerskærm. Sort tonerbrug optimeres til udskrivning af fotografier. • Display – Ægte sort—Fremstiller output, som ligner de farver, der vises på en computerskærm. Denne indstilling bruger kun sort toner til at oprette alle niveauer af neutral grå farve. • sRGB levende—Øger farvemætningen for farvekorrektion af typen sRGB-skærm. Brug af sort toner er optimeret til udskrivning af forretningsgrafik. • Fra
CMYK-billede CMYK-tekst CMYK-grafik	<ul style="list-style-type: none"> • US CMYK—Anvender farvekorrektion, der ligner SWOP-farveoutput (Specifications for Web Offset Publishing). • Euro-CMYK—Anvender farvekorrektion, der ligner EuroScale-farveoutput. • Levende CMYK—Øger farvemætningen for US CMYK-farvekorrektionsindstillingen. • Fra

Ofte stillede spørgsmål om farveudskrivning

Hvad er RGB-farve?

RGB-farve er en måde at beskrive farver på, hvor man angiver den mængde af rødt, grønt eller blåt lys, der bruges til at danne en bestemt farve. Rødt, grønt og blåt lys kan tilføjes i varierende mængder og tilsammen danne en lang række naturlige farver. Computerskærme, scannere og digitalkameraer bruger denne metode til at vise farver.

Hvad er CMYK-farve?

CMYK-farve er en måde at beskrive farver på, hvor man angiver den mængde af cyan, magenta,

Fejlfinding af et problem

gul og sort, der anvendes til at gengive en bestemt farve. Cyan, magenta, gul og sort blæk eller toner kan blandes i varierende mængder og tilsammen danne en lang række naturlige farver. Trykpressere, inkjetprintere og farvelaserprintere danner farver på denne måde.

Hvordan angives farve i et dokument, der skal udskrives?

Softwareprogrammer bruges til at angive og ændre dokumentfarven ved hjælp af RGB- eller CMYK-farvekombinationer. Yderligere oplysninger findes under Hjælp i programmet.

Hvordan ved printeren, hvilken farve den skal udskrive?

Når du udskriver et dokument, sendes oplysninger, som beskriver typen og farven for hvert objekt, til printeren og passerer gennem farvekonverteringstabeller. Farve omdannes til de rette mængder af cyan, magenta, gul og sort toner, der bruges til at danne den farve, du ønsker. Oplysningerne om objekttypen afgør, hvilke farvekonverteringstabeller der anvendes. Det er f.eks. muligt at anvende én type farvekonverteringstabel til tekst og en anden farvekonverteringstabel til fotos.

Hvad er manuel farvekorrektion?

Når manuel farvekorrektion er aktiveret, anvender printeren brugervalgte farvekonverteringstabeller til at behandle objekterne. Manuelle indstillinger for farvekorrektion er specifikke for den objekttype, der udskrives (tekst, grafik eller billeder). Det er også specifikt for hvordan objektets farve er angivet i softwareprogrammet (RGB- eller CMYK-kombinationer). Se [Justering af farverne på udskriften](#) for at anvende en anden farvekonverteringstabel manuelt.

Hvis softwareprogrammet ikke angiver farver med RGB- eller CMYK-kombinationer, kan manuel farvekorrektion ikke anvendes. Det gælder heller ikke, når farvejusteringen styres af softwareprogrammet eller computerens operativsystem. I de fleste tilfælde, genererer angivelse af Farvekorrektion til Automatisk foretrukne farver til dokumenterne.

Hvordan kan jeg matche en bestemt farve (f.eks. en farve i et firmalogo)?

I printermenuen Kvalitet findes ni forskellige Farveeksempelsæt. Disse sæt er også tilgængelige på siden Farveeksempler i den integrerede webserver. Ved valg af et eksemplsæt genereres der flersidede udskrifter, der består af hundredvis af farvede felter. Hvert felt indeholder en CMYK- eller RGB-kombination, afhængigt af den valgte tabel. Farven i hvert felt er opnået ved at sende den CMYK- eller RGB-kombination, der er angivet i feltet, gennem den valgte farvekonverteringstabel.

Ved at undersøge farveeksempelsættene kan du identificere feltet med farve tættest på den farve der matches. Den farvekombination, der er angivet i feltet, kan derefter bruges til ændring af farven på objektet i et program. Yderligere oplysninger findes under Hjælp i programmet. Du skal muligvis anvende Manuel farvekorrektion for at bruge den valgte farvekonverteringstabel til det pågældende objekt.

Hvilke Farveeksempelsæt du vælger at bruge til et bestemt problem i forbindelse med farvematchning afhænger af:

- Indstillingen for Farvekorrektion, der anvendes (Auto, Fra eller Manuel)
- Objekttypen, der skal udskrives (tekst, grafik eller billeder)
- Hvordan objektets farve angives i softwareprogrammet (RGB- eller CMYK-kombinationer)

Hvis softwareprogrammet ikke angiver farver med RGB- eller CMYK-kombinationer, er Farveeksempelsiderne ikke brugbare. Visse softwareprogrammer justere desuden RGB- eller CMYK-kombinationerne, der er angivet i programmet, via farvestyring. I disse situationer, svarer den

udskrevne farve måske ikke helt til siderne under Farveeksempelsiderne.

Udskriften virker tonet

Handling	Ja	Nej
<p>Trin 1</p> <p>Foretag en farvejustering.</p> <p>a. På betjeningspanelet skal du vælge: Indstillinger > Udskrivning > Kvalitet > Avanceret billedbehandling > Farvejustering.</p> <p>På printermodeller uden berøringsfølsom skærm skal du trykke på OK for at navigere gennem indstillingerne.</p> <p>b. Udskriv dokumentet.</p> <p>Virker udskriften tonet?</p>	<p>Gå til trin 2.</p>	<p>Problemet er løst.</p>
<p>Trin 2</p> <p>a. På betjeningspanelet skal du vælge: Indstillinger > Udskrivning > Kvalitet > Avanceret billedbehandling > Farvebalance.</p> <p>På printermodeller uden berøringsfølsom skærm skal du trykke på OK for at navigere gennem indstillingerne.</p> <p>b. Juster indstillingerne.</p> <p>c. Udskriv dokumentet.</p> <p>Virker udskriften tonet?</p>	<p>Se Kontakt til kundesupport.</p>	<p>Problemet er løst.</p>

Kontakt til kundesupport

Gå til <https://www.xerox.com/office/worldcontacts> for at se telefonnumre til Customer Support Center. Før du henvender dig til kundesupport, skal du sørge for at have følgende oplysninger:

- Printerproblem
- Fejlmeddelelse
- Printermodel og serienummer

For at få adgang til kundesupport skal du søge gennem vidensbasen, gennemse brugerdokumentation eller downloade printersoftware, gå til <https://support.xerox.com> og indtaste dit produkt i søgefeltet.

A

Lovgivningsmæssige oplysninger

Dette tillæg indeholder:

- Lovgivning..... 172
- Dataark for materialesikkerhed..... 179

Lovgivning

Støjemissionsniveauer

Følgende målinger blev foretaget i henhold til ISO 7779 og rapporteret i overensstemmelse med ISO 9296.

 **Bemærk:** Nogle af tilstandene gælder muligvis ikke for dit produkt.

Gennemsnitligt lydtryk i 1 meters afstand, dBA	
Udskrivning	<ul style="list-style-type: none">• 1-sidet, sort/hvid: 51• 1-sidet, farve: 52• 2-sidet, sort/hvid: 49• 2-sidet, farve: 50
Klar	14

Meddelelse om statisk følsomhed



Dette symbol angiver komponenter, der er følsomme over for statisk elektricitet. Undgå at berøre områder nær disse symboler uden først at røre en metaloverflade på et sted væk fra symbol.

For at undgå beskadigelse fra elektrostatisk afladning, når du udfører vedligeholdelsesopgaver som f.eks. afhjælper papirstop eller udskifter forbrugsvarer, skal du trykke på en hvilken som helst ikke-tildækket metalramme på printeren, før du forsøger at få adgang til eller røre ved dele i printeren, selv om symbolet ikke er til stede.

ENERGY STAR



Alle Xerox-produkter, der bærer ENERGY STAR-emblemet på produktet eller viser det på startskærmen, er certificeret som værende i overensstemmelse med EPA's (Environmental Protection Agency) ENERGY STAR-krav fra fremstillingsdatoen.

Temperaturoplysninger

Driftstemperatur og relativ luftfugtighed	10 til 32,2 °C (50 til 90 °F) og 8 til 80 % RH
Langtidsopbevaring af printer/patron/billedenhed ¹	-40 til 40 °C (-40 til 104 °F) og 8 til 80 % RH Maksimal vådtemperatur ² : 26,7 °C (80,1 °F) Ikke-kondenserende miljø
Kortvarig forsendelse af printer/patron/billedenhed	-40 til 43,3°C (-40 til 110°F)
<p>¹ Forbrugsvarers holdbarhed er ca. 2 år. Dette er baseret på lagring i et standardkontormiljø ved 22 °C og en luftfugtighed på 45 %.</p> <p>² Vådtemperatur bestemmes af lufttemperaturen og den relative luftfugtighed.</p>	

Información de la energía de México

- Consumo de energía en operación: 385 Wh
- Consumo de energía en modo de espera: 0,1 Wh
- Cantidad de producto por unidad de energía consumida: 3.74 páginas/Wh

Lasererklæring

Printeren er certificeret i USA i henhold til kravene i DHHS 21 CFR kapitel I, underafsnit J for klasse I (1) laserprodukter og er andre steder certificeret som et klasse I-laserprodukt i henhold til kravene i IEC 60825-1: 2014.

Klasse I-laserprodukter anses ikke som farlige. Lasersystemet og printeren er designet på en sådan måde, at der ikke er en direkte laserstråling, der overskrider Klasse I-niveauet under normal brug, brugers vedligeholdelse eller de foreskrevne servicebetingelser. Printerens hovedenhed, som ikke skal serviceres, og som indeholder en laser med følgende specifikationer:

- Klasse: IIIb (3b) AlGaAs
- Nominel udgangseffekt (milliwatt): 8
- Bølgelængde (nanometer): 770–800

Effekt

Produktets strømforbrug

Følgende tabel dokumenterer de forhold vedrørende energiforbrug, der gør sig gældende for produktet.

 **Bemærk:** Nogle af tilstandene gælder muligvis ikke for dit produkt.

Tilstand	Beskrivelse	Strømforbrug (watt)
Udskrivning	Produktet genererer udskrifter fra elektroniske input.	1-sidet: 385 2-sidet: 260
Klar	Produktet venter på et udskriftsjob.	15,5

Tilstand	Beskrivelse	Strømforbrug (watt)
Dvaletilstand	Produktet er i energibesparende tilstand på højt niveau.	0,9
Strømsparer	Produktet er i energibesparende tilstand på lavt niveau.	I/R
Fra	Produktet er tilsluttet en stikkontakt, men afbryderknappen er slukket.	0,1

De niveauer for strømforbrug, der er angivet i ovenstående tabel, repræsenterer gennemsnitsmålinger over tid. Et momentant strømforbrug kan være væsentligt højere end gennemsnitsværdien.

Slumretilstand

Dette produkt er designet med en energibesparende funktion, der kaldes Slumretilstand. Slumringstilstanden sparer energi ved at sænke strømforbruget i perioder med inaktivitet. Slumretilstanden aktiveres automatisk, når produktet ikke har været i brug i et nærmere angivet tidsrum, der kaldes Slumretilstands-timeout.

 **Bemærk:** Fabriksindstilling for slumretilstands-timeout for dette produkt er 15 minutter.

Du kan angive slumringstilstands-timeout til at være mellem 1 minut og 120 minutter på konfigurationsmenuerne. Hvis udskrivningshastigheden er mindre end eller lig med 30 sider pr. minut, kan du højst indstille timeout til 60 minutter. Indstilling af slumringstilstands-timeout på en lav værdi reducerer energiforbruget, men kan øge produktets svartid. Indstilling af slumringstilstands-timeout på en høj værdi, giver en hurtig svartid, men bruger mere energi.

Dvaletilstand

Dette produkt er designet med en driftstilstand, der bruger meget lidt strøm, som kaldes Dvaletilstand. I dvaletilstand lukkes alle de andre systemer sikkert ned.

Printeren kan gå i Dvaletilstand på en af følgende måder:

- Anvendelse af Dvale-timeout
- Brug af Planlæg strømtilstande

 **Bemærk:** Fabriksstandard for Dvaletimeout for dette produkt i alle lande eller områder er 3 dage.

Den tid, printerens venter efter et job er udskrevet, inden printerens går i Dvaletilstand, kan indstilles mellem en time og en måned.

Slukket tilstand

Hvis dette produkt har en slukket tilstand, hvor der stadig bruges en lille mængde strøm, skal du tage netledningen ud af stikkontakten for at sørge for, at produktets strømforbrug ophører helt.

Samlet energiforbrug

Det er nogle gange praktisk at beregne produktets samlede energiforbrug. Eftersom strømforbrug angives i watt, skal strømforbruget ganges med den tid, som produktet bruger i hver tilstand, med henblik på at beregne energiforbruget. Produktets samlede energiforbrug udgøres af summen af de enkelte tilstandes energiforbrug.

Lovgivningsmæssige oplysninger for trådløse produkter

Dette afsnit indeholder lovgivningsmæssige oplysninger, der kun gælder for trådløse modeller.

Hvis du er i tvivl med hensyn til, hvorvidt din model er en trådløs model, skal du gå til <http://support.xerox.com>.

Meddelelse om modulkomponent

Trådløse modeller indeholder modulære komponenter. For at fastslå, hvilke modulkomponenter der er installeret i dit produkt, skal du se mærkningen på dit produkt.

Udsættelse for radiofrekvensstråling

Den udsendte strålingseffekt for denne enhed ligger langt under FCC-grænserne (og andre reguleringsmyndigheders grænser) for udsættelse for radiofrekvens. Der skal være mindst 20 cm mellem enhedens antenne og en person for at overholde FCC-grænserne (og andre reguleringsmyndigheders grænser) for udsættelse for radiofrekvens.

Innovation, Science and Economic Development Canada

Denne enhed overholder Innovation, Science and Economic Development Canada licensfritagne RSS-standarder. Betjening er underlagt følgende to krav:

1. Denne enhed må ikke forårsage interferens, og
2. Denne enhed skal acceptere enhver interferens, herunder interferens, der kan forårsage uønsket drift af enheden.

Innovation, Sciences et Développement économique Canada

Cet appareil est conforme aux normes RSS exemptes de licence d'Innovation, Sciences et Développement économique Canada. Son fonctionnement est soumis aux deux conditions suivantes:

1. Cet appareil ne doit pas causer d'interférences et
2. Il doit accepter toutes les interférences, y compris les celles qui peuvent entraîner un fonctionnement indésirable.

Overholdelse med Den Europæiske Union og Det Europæiske Økonomiske Samarbejdsområde



CE-mærket på dette produkt angiver overholdelse af gældende EU-direktiver. Den fulde tekst for EU-overensstemmelseserklæringen findes på <https://www.xerox.com/en-us/about/ehs>.

Begrænsninger

Dette radioudstyr er begrænset til kun indendørs brug. Udendørs brug er ikke tilladt. Denne begrænsning gælder for alle de lande, der er anført i nedenstående tabel:



AT	BE	BG	CH	CY	CZ
DE	DK	EE	EL	ES	FI
FR	HR	HU	IE	IS	IT
LI	LT	LU	LV	MT	
NL	NO	PL	PT	RO	
SE	SI	SK	TR	Storbritannien	

Erklæring fra EU og andre lande om operationelle frekvensbånd til radiosendere og maksimal RF-effekt

Dette radioproduct transmitterer enten i 2,4 GHz (2,412-2,472 GHz i EU) eller 5 GHz (5,15-5,35, 5,47-5,725 i EU). Den maksimale sender-udgangseffekt for EIRP, herunder antenneforstærkning, er ≤ 20 dBm for begge bånd.

Federal Communications Commission (FCC) Erklæring om overholdelse af oplysninger

Dette produkt er testet og overholder kravene fastlagt for et Klasse B-digitalt udstyr ifølge del 15 i FCC-reglerne. Betjening er underlagt følgende to krav:

1. Denne enhed må ikke forårsage skadelig interferens, og
2. Denne enhed skal acceptere enhver modtaget interferens, herunder interferens, der kan forårsage uønsket drift.

FCC Klasse B-begrænsninger er beregnet til at give rimelig beskyttelse mod skadelig interferens, når udstyret anvendes i et beboet miljø. Dette udstyr genererer, bruger og kan udstråle radiofrekvensenergi, og hvis det ikke installeres og anvendes i overensstemmelse med disse instruktioner, kan det forårsage skadelig interferens med radiokommunikation. Det er imidlertid ikke nogen garanti for, at der ikke vil opstå interferens for en bestemt installation. Hvis dette udstyr ikke forårsager interferens med radio- eller tv-modtagelse, hvilket kan afgøres ved at tænde og slukke for udstyret, anbefales det, at brugeren prøver at undgå sådan interferens vha. en eller flere af nedenstående forslag:

- Drej eller flyt modtagerantennen.
- Øg afstanden mellem udstyret og modtageren.
- Sæt udstyrets stik i en stikkontakt på et andet kredsløb, end det modtageren er tilsluttet.
- Kontakt dit købssted eller servicerepræsentant for yderligere forslag.

Producenten er ikke ansvarlig for radio- eller tv-interferens, der er forårsaget af brug af andre end de anbefalede kabler eller af uautoriserede ændringer eller modifikationer af dette udstyr. Uautoriserede ændringer eller modifikationer kan annullere brugerens ret til at betjene dette udstyr.



Bemærk: Brug et korrekt afskærmet og jordet kabel for at sikre overholdelse af FCC-reglerne om elektromagnetisk interferens for en klasse B-computerenhed. Brug af et erstatningskabel, der ikke er korrekt afskærmet og jordet, kan resultere i overtrædelse af FCC-reglerne.

Du kan få flere oplysninger om miljø, sundhed og sikkerhed i relation til dette Xerox-produkt og forbrugsstoffer ved at kontakte:

Webadresse: <https://www.xerox.com/en-us/about/ehs>

Ring til (kun USA og Canada): 1-800-ASK-XEROX (1-800-275-9376)

E-mail: EHS-Europe@xerox.com

Overholdelseserklæring for Innovation, Science and Economic Development Canada

Dette klasse B digitale apparat opfylder alle krav i den canadiske standard for interferens-forårsagende udstyr ICES-003.

Avis de conformité aux normes de l'Innovation, Sciences et Développement économique Canada

Cet appareil numérique de classe B est conforme aux exigences de la norme canadienne relative aux équipements pouvant causer des interférences NMB-003.

Tyskland

Tyskland - Blue Angel



RAL, det tyske institut for kvalitetssikring og mærkning, har tildelt følgende konfiguration for denne enhed Blue Angel-miljømærket.

Netværksprinter med automatisk 2-sidet udskrivning, USB og netværksforbindelse.

Dette mærke tilkendegiver den som en enhed, der opfylder Blaue Engel-kriterier for miljøvenlighed i form af enhedens konstruktion, fremstilling og drift. Gå til www.blauer-engel.de for flere oplysninger.

Blendschutz

Das Gerät ist nicht für die Benutzung im unmittelbaren Gesichtsfeld am Bildschirmarbeitsplatz vorgesehen. Um störende Reflexionen am Bildschirmarbeitsplatz zu vermeiden, darf dieses Produkt nicht im unmittelbaren Gesichtsfeld platziert werden.

Importeur

Xerox GmbH

Hellersbergstraße 2-4

41460 Neuss

Deutschland

Turkey RoHS-regulativer

I overensstemmelse med artikel 7 (d), certificerer vi hermed, at udstyret "overholder EEE-reglerne".

"EEE yönetmeliğine uygundur."

Overholdelse af Ukraine RoHS

Обладнання відповідає вимогам Технічного регламенту щодо обмеження використання деяких небезпечних речовин в електричному та електронному обладнанні, затвердженого постановою Кабінету Міністрів України від 3 грудня 2008 № 1057.

(Udstyret overholder kravene i den tekniske forskrift, der er godkendt af resolutionen fra kabinettet i Ukraines ministerium den 3. december 2008 med hensyn til begrænsninger for brugen af visse farlige stoffer i elektrisk og elektronisk udstyr.)

Dataark for materialesikkerhed

På følgende adresse kan du få oplysninger om sikkerhedsdata vedrørende printeren:

- Webadresse: <https://safety sheets.business.xerox.com/en-us/>
- USA og Canada: 1-800-ASK-XEROX (1-800-275-9376)
- For andre markeder sendes en e-mail til EHS-Europe@xerox.com

Genbrug og bortskaffelse

Dette tillæg indeholder:

- Bortskaffelse og genbrug af produkter 182
- USA og Canada..... 183
- Xerox Green World Alliance..... 184
- Direktiv om affald af elektrisk og elektronisk udstyr (WEEE) 185

Bortskaffelse og genbrug af produkter

Bortskaf ikke printeren eller forbrugsstofferne som normalt husholdningsaffald. Kontakt de lokale myndigheder for at få oplysninger om muligheder for bortskaffelse og genbrug.

USA og Canada

Xerox har udviklet et returnerings- og genbrugsprogram. Kontakt din Xerox-repræsentant for at afgøre, om dette Xerox-produkt er inkluderet i programmet. For mere information om Xerox's miljøprogrammer skal du gå til <https://www.xerox.com/en-us/about/ehs>.

Xerox Green World Alliance

Xerox Green World Alliance-programmet giver dig mulighed for at returnere kvalificerede forbrugsstoffer til Xerox til genbrug eller genvinding. Alle de tomme tonerpatroner, som returneres til Xerox, bliver enten genbrugt eller adskilt til genvinding. Kasserne, som tonerpatronerne returneres i, genbruges også.

Hvis du vil returnere Xerox-patroner til genbrug eller genvinding, skal du gøre følgende:

1. Gå til <https://www.xerox.com/office/recycle>.
2. Klik på **Genbrug**.
3. Vælg en mulighed for returnering.

Direktiv om affald af elektrisk og elektronisk udstyr (WEEE)



WEEE-logoet står for specielle genbrugsprogrammer og procedurer for elektroniske produkter i lande i Den Europæiske Union. Vi opfordrer til, at vores produkter genbruges.

Hvis du har yderligere spørgsmål om genbrugsmuligheder, bedes du kontakte dit lokale salgskontor.

Meddelelse om e-affald i Indien



Dette produkt inklusive komponenter, forbrugsstoffer, komponenter og reservedele overholder "Regler for e-affald i Indien" og forbyder brug af bly, kviksølv, hexavalent chrom, polybromerede biphenyler eller polybromerede diphenylethere i koncentrationer på over 0,1 vægtprocent og 0,01 vægtprocent for cadmium, bortset fra undtagelsen angivet i reglen.

