

Xerox® B230 Drucker – Kurzanleitung



Drucken

Von einem Computer aus drucken

 **Hinweis:** Für Etiketten, Karten und Umschläge müssen das Papierformat und die Papiersorte im Drucker vor dem Senden des Druckauftrags festgelegt werden.

1. In dem Dokument, das gedruckt werden soll, das Dialogfeld „Drucken“ öffnen.
2. Falls erforderlich die Einstellungen anpassen.
3. Das Dokument drucken.

Drucken über ein Mobilgerät

Drucken von einem Mobilgerät mit dem Mopria™-Druckservice

Der Mopria-Druckservice ist eine mobile Drucklösung für Mobilgeräte mit Android™ Version 5.0 oder höher. Auf jedem Mopria-zertifizierten Drucker kann direkt gedruckt werden.

 **Hinweis:** Sicherstellen, dass die Mopria-Druckdienst-Anwendung aus Google Play™ heruntergeladen und am Mobilgerät aktiviert wird.

1. Auf Ihrem mobilen Android-Gerät eine compatible Anwendung öffnen oder ein Dokument aus dem Dateimanager auswählen.
2. Auf **Weitere Optionen > Drucken** tippen.
3. Einen Drucker auswählen, und die Einstellungen gegebenenfalls anpassen.
4. Tippen Sie das Symbol **Drucken** an.

Drucken über ein Mobilgerät mithilfe von AirPrint®

Die AirPrint-Softwarefunktion ist eine mobile Drucklösung, mit der direkt von Apple-Geräten aus auf einem AirPrint-zertifizierten-Drucker gedruckt werden.

- Sicherstellen, dass das Apple-Gerät und der Drucker mit demselben Netzwerk verbunden sind. Wenn das Netzwerk über mehrere drahtlose Hubs verfügt, sicherstellen, dass beide Geräte mit demselben Subnetz verbunden sind.
 - Diese Anwendung wird nur von einigen Apple-Geräten unterstützt.
1. Auf dem Mobilgerät ein Dokument im Dateimanager auswählen oder eine compatible Anwendung starten.
 2. **Freigeben > Drucken** antippen.
 3. Einen Drucker auswählen, dann die Einstellungen gegebenenfalls anpassen.
 4. Das Dokument drucken.

Drucken über ein Mobilgerät mithilfe von Wi-Fi Direct®

Wi-Fi Direct ist ein Druckdienst, mit dem auf jedem Wi-Fi Direct®-fähigen Drucker gedruckt werden kann.

 **Hinweis:** Sicherstellen, dass das Mobilgerät an das WLAN des Druckers angeschlossen ist. Weitere Informationen siehe [Verbinden eines Mobilgeräts mit dem Drucker](#).

1. Auf Ihrem Mobilgerät eine compatible Anwendung öffnen oder ein Dokument aus dem Dateimanager wählen.
2. Abhängig vom Mobilgerät einen der folgenden Schritte befolgen:
 - Auf **Weitere Optionen > Drucken** tippen.
 - **Freigeben > Drucken** antippen.
 - Auf **Weitere Optionen > Drucken** tippen.
3. Einen Drucker auswählen, und die Einstellungen gegebenenfalls anpassen.
4. Das Dokument drucken.

Wartung des Druckers

Austauschen der Tonerkassette

1. Die vordere Klappe öffnen.

 **Warnung:** Vor dem Öffnen des Druckers oder der Berührung des Innenbereichs des Druckers den freiliegenden Metallrahmen des Druckers berühren, um Schäden durch elektrostatische Entladungen zu vermeiden.

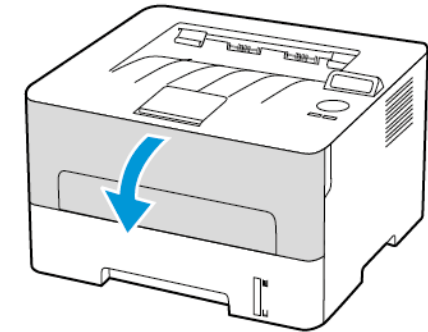

2. Die Belichtungseinheit entfernen.

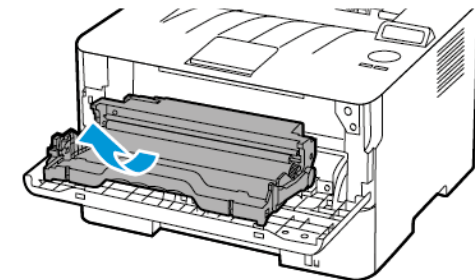

- Die verbrauchte Tonerkassette aus der Belichtungseinheit herausnehmen.

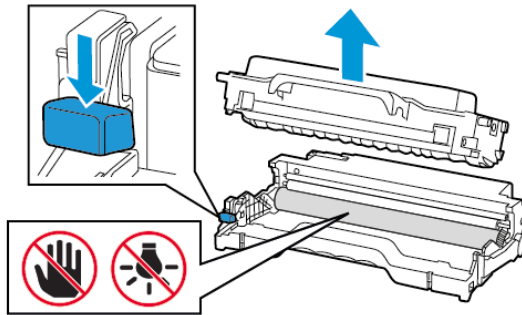

- Die neue Tonerkassette aus der Verpackung nehmen.
- Die Tonerkassette schütteln, um den Toner gleichmäßig zu verteilen.

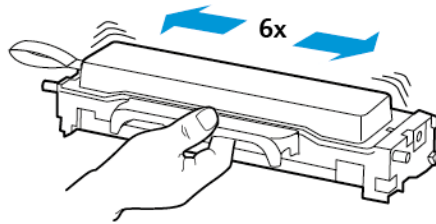

- Die Dichtung und dann die Abdeckung entfernen.

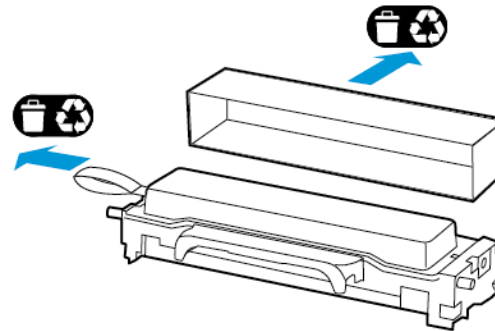

- Die neue Tonerkassette in die Belichtungseinheit einsetzen.

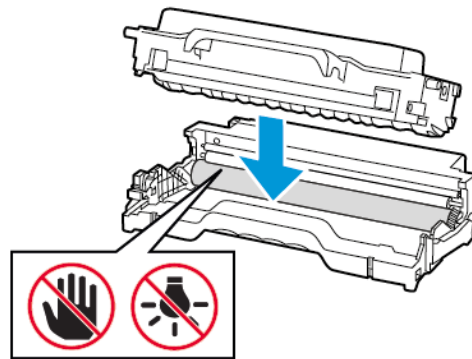

- Die Belichtungseinheit einsetzen.

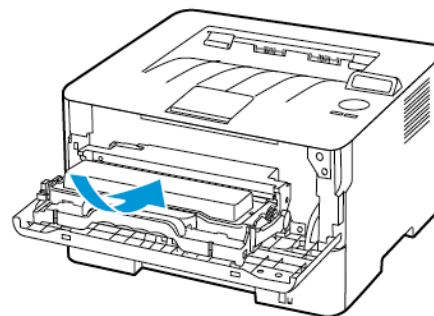

- Die Klappe schließen.

Einlegen von Druckmedien in das Fach

- Das Fach herausziehen.

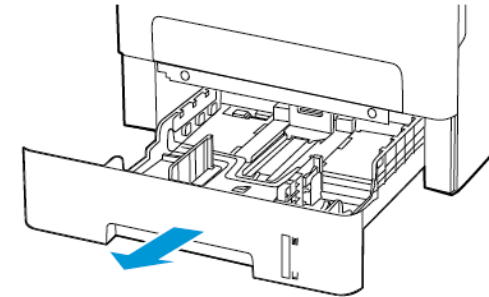

- Die Papierführungen so anpassen, dass sie dem Format des eingelegten Papiers entsprechen.

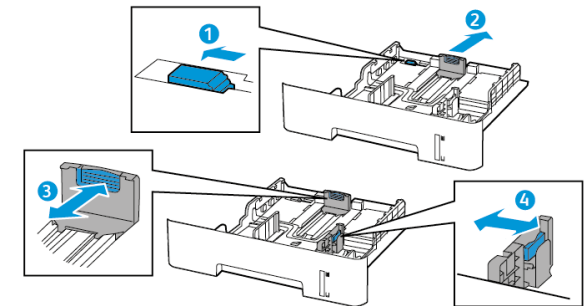

- Das Papier vor dem Einlegen in beide Richtungen biegen, auffächern, und die Kanten angleichen.

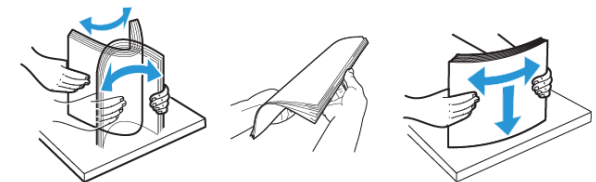

- Den Papierstapel mit der zu bedruckenden Seite nach oben einlegen, und anschließend sicherstellen, dass die seitlichen Führungen eng am Papier anliegen.

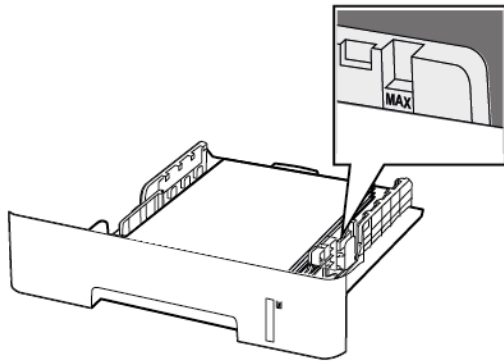

- Briefbögen beim einseitigen Drucken mit der Druckseite nach unten so einlegen, dass die obere Blattkante zur Vorderseite des Fachs weist.
 - Briefbögen beim beidseitigen Drucken mit der Druckseite nach oben so einlegen, dass die untere Blattkante zur Vorderseite des Fachs weist.
 - Das Papier nicht in das Fach schieben.
 - Um Papierstau zu vermeiden, sicherstellen, dass die Stapelhöhe die Markierung für die maximale Füllhöhe nicht überschreitet.
- Das Fach in den Drucker schieben. Gegebenenfalls Papierformat und -sorte auf dem Druckerbedienfeld entsprechend dem eingelegten Papier einstellen.

Einlegen von Papier in die manuelle Zuführung

- Die manuelle Zuführung öffnen.

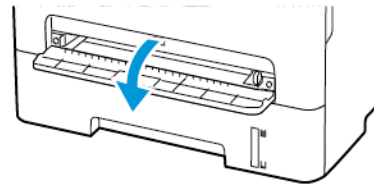
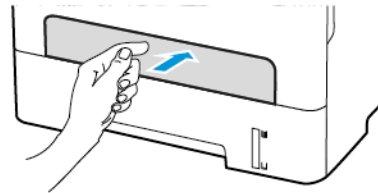

- Die Führung so anpassen, dass sie dem Format des eingelegten Papiers entspricht.

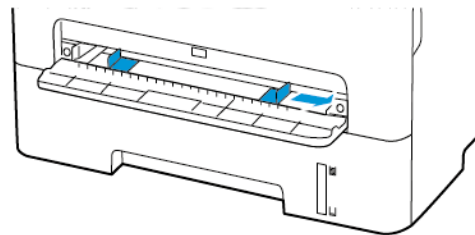

- Ein Blatt Papier mit der Druckseite nach oben einlegen.
 - Für einseitiges Drucken Briefbögen mit der Druckseite nach oben und der Vorderkante zuerst in den Drucker einlegen.
 - Für zweiseitiges Drucken Briefbögen mit der Druckseite nach unten und der Vorderkante zuletzt in den Drucker einlegen.
 - Briefumschläge so einlegen, dass die Umschlagklappe nach unten und zur linken Seite der Papierführung zeigt.

 **Warnung:** Das Papier nicht zu weit in die manuelle Zufuhr schieben, um Papierstaus zu vermeiden.

Einstellen von Papierformat und Papiersorte

- Am Bedienfeld wir folgt navigieren: **Tools > Papier > OK > Fachkonfiguration > OK > Papierformat/Sorte > OK.**
- Eine Papierquelle auswählen und dann Papierformat und -sorte konfigurieren
 - Beim zweiseitigen Druck auf A4-Papier sicherstellen, dass die Papierformateinstellungen in der Duplexeinheit auf A4 festgelegt sind.
 - Beim zweiseitigen Druck auf Letter-, Legal-, Oficio- oder Folio-Papier sicherstellen, dass die Papierformateinstellungen in der Duplexeinheit auf Letter festgelegt sind.

Firmware-Aktualisierung

Einige Anwendungen erfordern eine Mindestversion der Drucker-Firmware, um ordnungsgemäß zu funktionieren.

- Einen Webbrowser öffnen und die IP-Adresse des Druckers in das Adressfeld eingeben.

 **Hinweis:**

- Die IP-Adresse des Druckers auf dem Startbildschirm des Druckers anzeigen. Die IP-Adresse wird in vier Zahlengruppen angezeigt, die jeweils durch einen Punkt voneinander getrennt sind. Zum Beispiel: 123.123.123.123.
 - Wird ein Proxyserver verwendet, diesen vorübergehend deaktivieren, um die Webseite ordnungsgemäß zu laden.
- Auf **Einstellungen > Gerät > Firmware aktualisieren** klicken.

3. Eine der folgenden Optionen wählen:

- Auf **Nach Updates suchen** > **Einverstanden, Update starten** klicken.
- Flash-Datei hochladen. Zum Hochladen der Flash-Datei, die folgenden Schritte ausführen:

Um die neueste Firmware zu erhalten www.xerox.com und nach dem Druckermodell suchen.

1. Zur Flash-Datei navigieren.

 **Hinweis:** Sicherstellen, dass die Firmware-Zip-Datei entpackt wurde.

2. Auf **Hochladen** > **Starten** klicken.

Konfigurieren von Wi-Fi Direct

Wi-Fi Direct® ist eine Wi-Fi-basierte Peer-to-Peer-Technologie, die es drahtlosen Geräten ermöglicht, sich direkt mit einem Wi-Fi Direct-fähigen Drucker zu verbinden, ohne einen Zugangspunkt (WLAN-Router) zu verwenden.

1. Am Bedienfeld wie folgt navigieren:

Einstellungen > **OK** > **Netzwerk/Anschlüsse** > **OK** > **Wi-Fi Direct** > **OK**

2. Die Einstellungen konfigurieren.

- **Wi-Fi Direct aktivieren** – Ermöglicht dem Drucker, sein eigenes Wi-Fi Direct-Netzwerk zu übertragen.
- **Wi-Fi Direct-Name** – Weist dem Wi-Fi Direct-Netzwerk einen Namen zu.
- **Wi-Fi Direct-Passwort** – Weist das Passwort zum Aushandeln der WLAN-Sicherheit bei Verwendung der Peer-to-Peer-Verbindung zu.
- **Passwort auf Konfigurationsseite anzeigen** – Zeigt das Passwort auf der Netzwerk-Konfigurationsseite an.
- **Tastendruckanforderungen autom. best.** – Lässt den Drucker Verbindungsanforderungen automatisch annehmen.

 **Hinweis:** Die automatische Annahme von Tastendruckanforderungen ist nicht sicher.

Verbinden eines Mobilgeräts mit dem Drucker

Vor dem Anschließen des Mobilgeräts sicherstellen, dass Wi-Fi Direct konfiguriert ist. Weitere Informationen siehe [Konfigurieren von Wi-Fi Direct](#).

Verbindung herstellen mit Wi-Fi Direct

 **Hinweis:** Diese Anweisungen gelten nur für Android-Mobilgeräte.

1. Auf dem Mobilgerät zum Menü „Einstellungen“ gehen.
2. **WLAN** aktivieren, und dann auf **Wi-Fi Direct** tippen.
3. Den Wi-Fi Direct-Namen des Druckers auswählen.
4. Die Verbindung am Bedienfeld des Druckers bestätigen.

Verbindung mit WLAN herstellen

1. Auf dem Mobilgerät zum Menü „Einstellungen“ gehen.
2. Auf **Wi-Fi** klicken und den Wi-Fi Direct-Namen des Druckers auswählen.

 **Hinweis:** Die Zeichenfolge DIRECT-xy, wo x und y zwei zufällige Zeichen sind, wird vor dem Wi-Fi Direct-Namen hinzugefügt.

3. Das Wi-Fi Direct-Passwort eingeben.

Verbinden des Druckers mit einem Wi-Fi-Netzwerk

Sicherstellen, dass die Option Aktiver Adapter auf Auto eingestellt ist. Am Bedienfeld wie folgt navigieren: **Tools** > **Netzwerk/Anschlüsse** > **OK** > **Netzwerkübersicht** > **OK** > **Aktiver Adapter** > **OK** > **Automatisch** > **OK**

Beseitigen von Papierstaus

Vermeiden von Papierstaus

Papier richtig einlegen

- Sicherstellen, dass das Papier flach im Fach liegt und nicht gebogen ist.

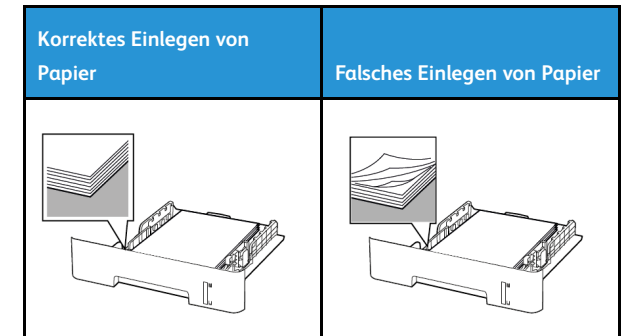

- Während der Drucker einen Druckauftrag ausführt, kein Papier in ein Fach einlegen oder entfernen.
- Nicht zu viel Papier einlegen. Sicherstellen, dass die Stapelhöhe die Markierung für die maximale Füllhöhe nicht überschreitet.
- Das Papier nicht in das Fach schieben. Das Papier wie in der Abbildung gezeigt einlegen.

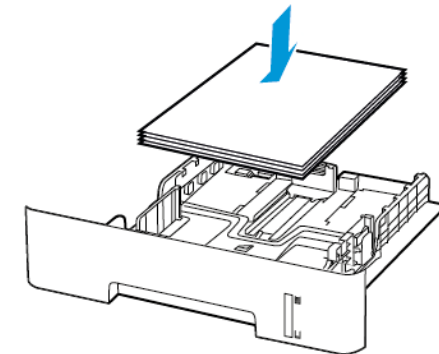

- Sicherstellen, dass die Papierführungen richtig positioniert sind und nicht fest am Papier oder den Briefumschlägen anliegen.
- Beim zweiseitigen Druck auf A4-Papier sicherstellen, dass die Papierformateinstellungen in der Duplexeinheit auf A4 festgelegt sind.
- Beim zweiseitigen Druck auf Letter-, Legal-, Oficio- oder Folio-Papier sicherstellen, dass die Papierformateinstellungen in der Duplexeinheit auf Letter festgelegt sind.
- Nach dem Einlegen des Papiers, das Fach fest in den Drucker einschieben.

Verwenden von empfohlenem Papier

- Nur empfohlenes Papier bzw. empfohlene Spezialdruckmedien empfehlen.
- Kein Papier einlegen, das Knitterspuren oder Falten aufweist bzw. feucht oder gewellt ist.
- Das Papier vor dem Einlegen in beide Richtungen biegen, auffächern, und die Kanten angleichen.

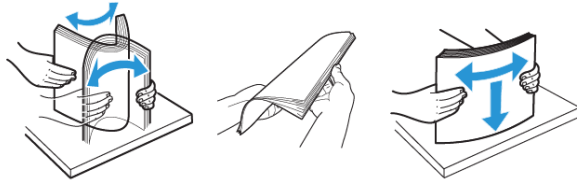

- Kein Papier verwenden, das manuell zugeschnitten wurde.
- Keine unterschiedlichen Papierformate, -gewichte oder -sorten in ein Fach einlegen.
- Sicherstellen, dass Papierformat und -sorte auf dem Computer oder Druckerbedienfeld richtig eingestellt wurden.
- Das Papier entsprechend den Empfehlungen des Herstellers lagern.

Erkennen von Papierstaubereichen

- Wenn „Stauassistent“ auf „Ein“ gesetzt ist, werden leere Seiten oder teilweise bedruckte Seiten nach dem Entfernen einer gestauten Seite vom Drucker ausgegeben. Die gedruckte Ausgabe auf leere Seiten überprüfen.
- Wenn „Nach Stau“ weiter auf „Ein“ oder „Auto“ gestellt ist, druckt der Drucker gestaute Seiten neu.

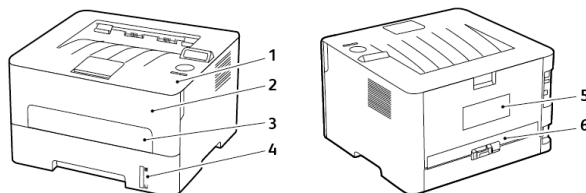

1. Standardausgabefach
2. Vordere Klappe
3. Manuelle Zuführung

4. Standard-250-Blatt-Fach
5. Hintere Klappe
6. Duplexeinheit

Papierstau im Fach

1. Das Fach herausziehen.

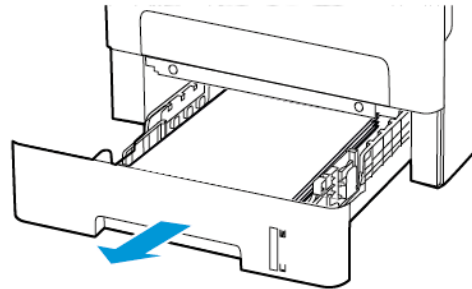

2. Gestautes Material entfernen.

 **Hinweis:** Sicherstellen, dass alle Papierteile entfernt werden.

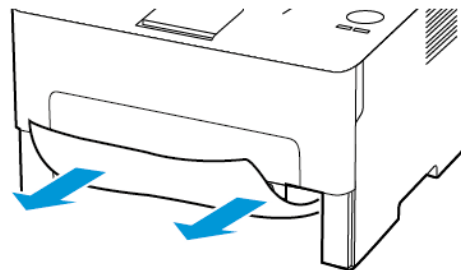

3. Das Fach in den Drucker schieben.

Papierstau in der vorderen Klappe

1. Die vordere Klappe öffnen.

 **Warnung:** Vor dem Öffnen des Druckers oder der Berührung des Innenbereichs des Druckers den freiliegenden Metallrahmen des Druckers berühren, um Schäden durch elektrostatische Entladungen zu vermeiden.

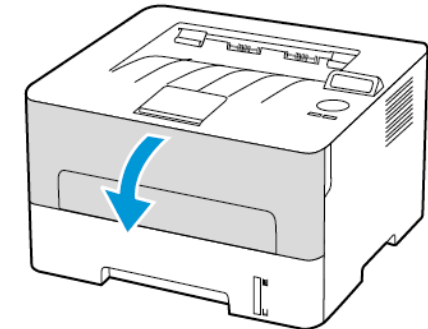

2. Die Belichtungseinheit entfernen.

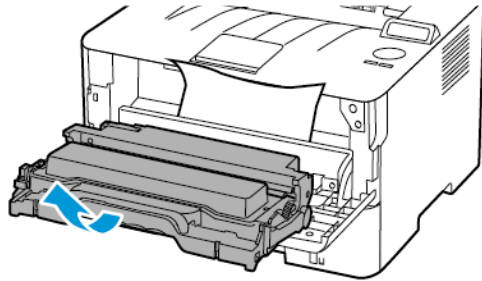

! Warnung: Die Belichtungseinheit nicht länger als zehn Minuten direktem Licht aussetzen. Längere Lichteinwirkung kann zu Problemen mit der Druckqualität führen.

! Warnung: Keinesfalls die Fotoleitereinheit berühren. Dies kann sich negativ auf die Qualität zukünftiger Druckaufträge auswirken.

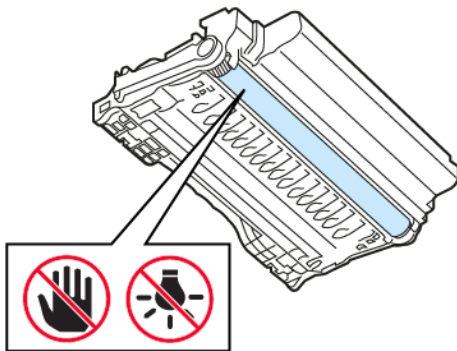

3. Gestautes Material entfernen.

! Vorsicht – HEISS: Das Innere des Druckers kann sehr heiß sein. Heiße Komponenten vor der Berührung stets abkühlen lassen, um Verletzungen zu vermeiden.

✎ Hinweis: Sicherstellen, dass alle Papierteile entfernt werden.

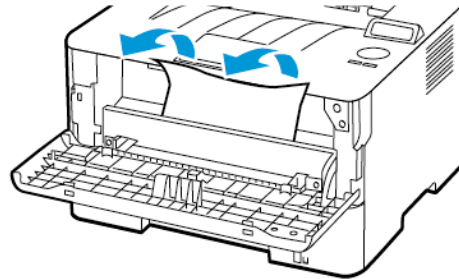

4. Die Belichtungseinheit einsetzen.

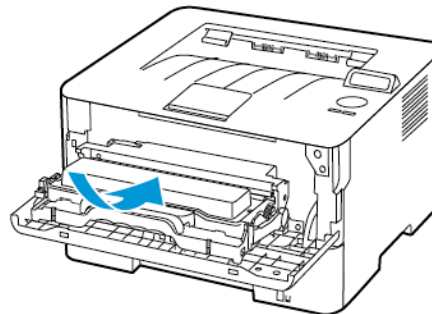

5. Die Klappe schließen.

Papierstau in der hinteren Klappe

1. Die hintere Klappe öffnen.

! Vorsicht – HEISS: Das Innere des Druckers kann sehr heiß sein. Heiße Komponenten vor der Berührung stets abkühlen lassen, um Verletzungen zu vermeiden.

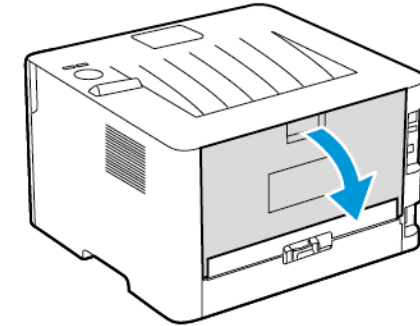

2. Die Zugriffsklappe der Fixierstation öffnen.

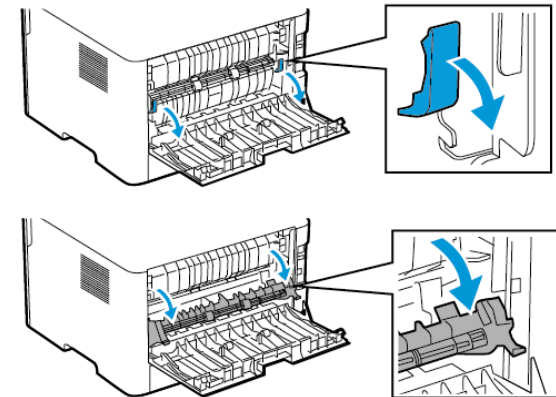

3. Gestautes Material entfernen.

 **Hinweis:** Sicherstellen, dass alle Papierteile entfernt werden.

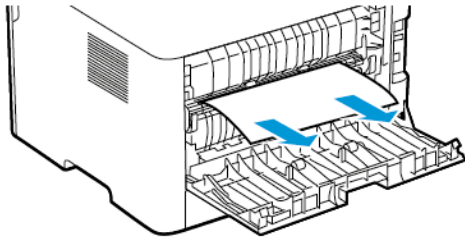



- 4. Die Zugriffsklappe der Fixierstation schließen.
- 5. Hintere Abdeckung schließen.

Papierstau in der Duplexeinheit

1. Die Duplexeinheit herausziehen und das gestaute Papier entfernen.

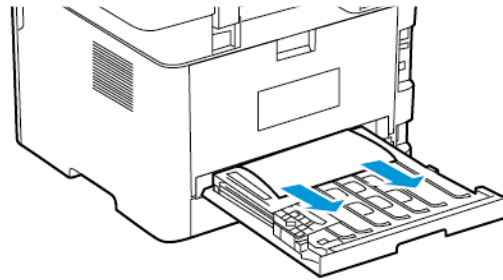
 **Warnung:** Vor dem Öffnen des Druckers oder der Berührung des Innenbereichs des Druckers den freiliegenden Metallrahmen des Druckers berühren, um Schäden durch elektrostatische Entladungen zu vermeiden.



 **Hinweis:** Sicherstellen, dass alle Papierteile entfernt werden.

2. Die Duplexeinheit einsetzen.

Papierstau im Standardausgabefach

Gestautes Material entfernen.

 **Hinweis:** Sicherstellen, dass alle Papierteile entfernt werden.

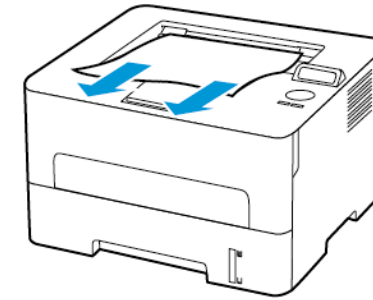

Papierstau in der manuellen Zuführung

Gestautes Material entfernen.

 **Hinweis:** Sicherstellen, dass alle Papierteile entfernt werden.

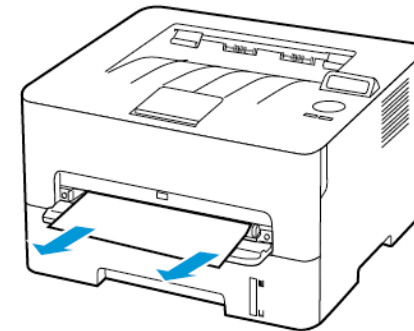

© 2021 Xerox Corporation. Alle Rechte vorbehalten. Xerox® ist eine Marke der Xerox Corporation in den USA und anderen Ländern.

Apple®, iPad®, iPhone®, iPod®, iPod touch®, AirPrint® und das AirPrint-Logo® sind Marken von Apple Inc. in den USA und anderen Ländern. Der Internet-Druckdienst Google Cloud Print™, der Webmail-Dienst Gmail™ und die Mobiltechnologie-Plattform Android™ sind Marken von Google, Inc. Microsoft®, Windows Vista®, Windows®, Windows Server® und OneDrive® sind Marken der Microsoft Corporation in den USA und anderen Ländern. Mopria ist eine Marke der Mopria Alliance. Wi-Fi CERTIFIED Wi-Fi Direct® ist eine Marke von Wi-Fi Alliance. Alle anderen Marken sind Eigentum ihrer jeweiligen Inhaber. 702P08611

BR32749

607E39600