



HP LaserJet Managed MFP E72525, E72530, E72535

HP LaserJet Managed Flow MFP E72525, E72530, E72535

HP Color LaserJet Managed MFP E78323, E78325, E78330

HP Color LaserJet Managed Flow MFP E78323, E78325, E78330

Guida per l'utente

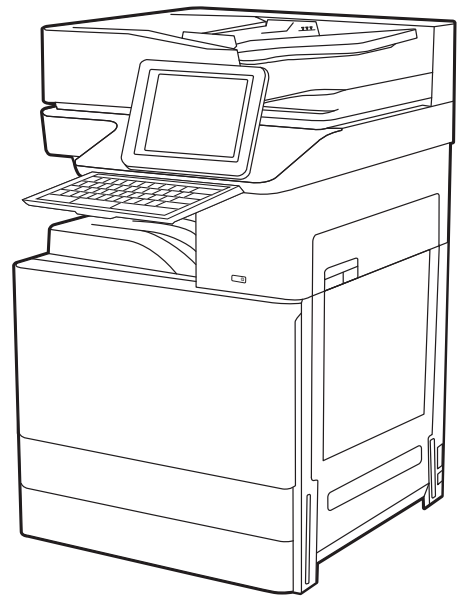
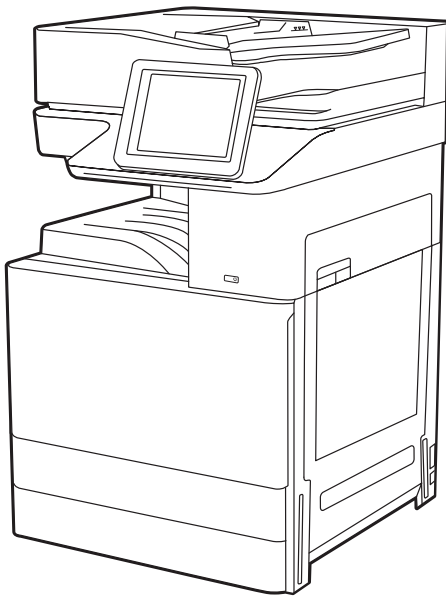

www.hp.com/videos/A3

www.hp.com/support/ljE72500MFP

www.hp.com/support/ljE78323MFP



HP LaserJet Managed MFP E72525, E72530, E72535, HP LaserJet Managed Flow E72525, E72530, E72535, HP Color LaserJet Managed MFP E78323, E78325, E78330, HP Color LaserJet Managed Flow MFP E78323, E78325, E78330 Guida per l'utente

Copyright e licenza

© Copyright 2020 HP Development Company, L.P.

La riproduzione, l'adattamento o la traduzione senza autorizzazione scritta sono vietati, salvo nei casi consentiti dalle leggi sul copyright vigenti.

Le informazioni contenute nella presente documentazione sono soggette a modifica senza preavviso.

Le uniche garanzie per i prodotti e i servizi HP sono presentate nelle dichiarazioni esplicite di garanzia fornite in accompagnamento a tali prodotti e servizi. Nulla di quanto contenuto nel presente documento può essere interpretato come ulteriore garanzia. HP non sarà ritenuta responsabile di errori tecnici o editoriali né di omissioni rilevati in questo documento.

Edizione 1, 5/2020

Marchi

Adobe®, Adobe Photoshop®, Acrobat® e PostScript® sono marchi registrati di Adobe Systems Incorporated.

Apple e il logo Apple sono marchi registrati di Apple Inc., negli Stati Uniti e in altri paesi/regioni.

macOS è un marchio di Apple Inc., registrato negli Stati Uniti e in altri paesi/regioni.

AirPrint è un marchio di Apple, Inc., negli Stati Uniti e in altri paesi/regioni.

Google™ è un marchio di Google Inc.

Microsoft®, Windows® e Windows Server® sono marchi registrati di Microsoft Corporation negli Stati Uniti.

UNIX® è un marchio registrato di The Open Group.

Sommario

1 Panoramica della stampante	1
Icone di avvertenza	1
Rischio di scosse elettriche	2
Viste della stampante	4
Vista anteriore della stampante	4
Vista posteriore della stampante	5
Porte di interfaccia	6
Vista del pannello di controllo	7
Come utilizzare il pannello di controllo con schermo a sfioramento	8
Specifiche della stampante	10
Specifiche tecniche	10
Sistemi operativi supportati	18
Dimensioni della stampante	20
Consumo energetico, specifiche elettriche ed emissioni acustiche	22
Intervallo dell'ambiente di funzionamento	22
Configurazione dell'hardware della stampante e installazione del software	22
2 Vassoi carta	25
Introduzione	25
Caricare la carta nel vassoio 1 (vassoio multifunzione)	26
Caricamento del vassoio 1 (vassoio multifunzione)	26
Orientamento della carta nel vassoio 1 (vassoio multifunzione)	27
Uso della Modalità carta intestata alternativa	32
Attivare la Modalità carta intestata alternativa tramite i menu del pannello di controllo della stampante	32
Caricare la carta nei vassoi 2 e 3	33
Caricamento dei vassoi 2 e 3	33
Orientamento della carta nei vassoi 2 e 3	34
Uso della Modalità carta intestata alternativa	38
Attivare la Modalità carta intestata alternativa tramite i menu del pannello di controllo della stampante	38
Caricamento e stampa di buste	39

Stampa di buste	39
Orientamento delle buste	39
Caricamento e stampa di etichette	41
Alimentazione manuale etichette	41
Orientamento delle etichette	41
3 Materiali di consumo, accessori e componenti	43
Ordinazione di materiali di consumo, accessori e componenti	44
Ordini	44
Sostituzione della cartuccia del toner	45
Informazioni sulle cartucce	45
Rimozione e sostituzione dalla cartuccia (modelli E78323, E78325, E78330dn)	45
Rimozione e sostituzione dalla cartuccia (modelli E72525, E72530, E72535)	47
Sostituzione del modulo TCU	50
Rimozione e sostituzione del modulo TCU (E78323, E78325, E78330)	50
Rimozione e sostituzione del modulo TCU (E72525, E72530, E72535)	52
Sostituzione della cartuccia cucitrice.	55
Introduzione	55
Rimozione e sostituzione della cartuccia della cucitrice dell'accessorio per l'unità di finitura interna	55
Rimozione e sostituzione della cartuccia della cucitrice dell'accessorio cucitrice/raccogliore	57
Rimozione e sostituzione della cartuccia della cucitrice dell'accessorio per la creazione di opuscoli	59
4 Stampa	63
Operazioni di stampa (Windows)	64
Come eseguire la stampa (Windows)	64
Stampa fronte/retro automatica (Windows)	64
Stampa fronte/retro manuale (Windows)	65
Stampa di più pagine per foglio (Windows)	65
Selezione del tipo di carta (Windows)	66
Altre attività di stampa	66
Operazioni di stampa (macOS)	68
Modalità di stampa (macOS)	68
Stampa automatica su entrambi i lati (macOS)	68
Stampa manuale su entrambi i lati (macOS)	68
Stampa di più pagine per foglio (macOS)	69
Selezione del tipo di carta (macOS)	69
Altre attività di stampa	70
Memorizzazione dei processi di stampa sulla stampante per stamparli in seguito o privatamente	71
Introduzione	71

Creazione di un processo memorizzato (Windows)	71
Creazione di un processo memorizzato (macOS)	72
Stampa di un processo memorizzato	73
Eliminazione di un processo memorizzato	74
Eliminazione di un processo memorizzato sulla stampante	74
Modifica del limite di processi memorizzati	74
Informazioni inviate alla stampante per scopi legati alla contabilità del lavoro	74
Stampa da un'unità flash USB	75
Abilitazione della porta USB per la stampa	76
Metodo uno: attivare la porta USB dal pannello di controllo della stampante	76
Metodo due: attivare la porta USB dal server Web HP incorporato (solo stampanti connesse alla rete)	76
Stampa di documenti da USB	76
Stampa tramite porta USB 2.0 ad alta velocità (cablata)	78
Metodo uno: attivare la porta USB 2.0 ad alta velocità dai menu del pannello di controllo della stampante	78
Metodo due: attivare la porta USB 2.0 ad alta velocità dal server Web incorporato HP (solo stampanti connesse alla rete)	78
5 Copia	79
Copia	79
Copia su entrambi i lati (fronte/retro)	81
Altre attività di copia	83
6 Scansione	85
Configurazione di Scansione a e-mail	86
Introduzione	86
Operazioni preliminari	86
Passaggio 1. accedere al server Web incorporato (EWS) HP	86
Passaggio 2. configurare le impostazioni di identificazione rete	87
Passo 3: configurare la funzione Invia a e-mail	89
Metodo uno: eseguire la configurazione di base utilizzando la Procedura guidata e-mail	89
Metodo due: eseguire la configurazione avanzata utilizzando la Impostazione e-mail ...	93
Passaggio 4: configurare il collegamento per le impostazioni rapide (facoltativo)	99
Passaggio 5: impostare l'opzione Invia a e-mail per l'utilizzo di Outlook per Office 365 (opzionale)	100
Introduzione	100
Configurazione del server di posta in uscita (SMTP) per l'invio di un messaggio e-mail da un account Outlook per Office 365	100
Configurazione di Scansione su cartella di rete	103

Introduzione	103
Operazioni preliminari	103
Passaggio 1. accedere al server Web incorporato (EWS) HP	103
Passaggio 2. Configurazione di Scansione su cartella di rete	105
Metodo uno: Utilizzo della Scansione guidata nella cartella di rete	105
Metodo due: utilizzo di Configurazione scansione a cartella di rete	107
Passaggio 1. avvio della configurazione	107
Passaggio 2. configurare le impostazioni Scansione su cartella di rete	108
Passo 3: completare la configurazione	118
Configurazione di Scansione su SharePoint®	119
Introduzione	119
Operazioni preliminari	119
Passaggio 1. accedere al server Web incorporato (EWS) HP	119
Passaggio 2. attivare Scansione su SharePoint e creare un'impostazione rapida Scansione su SharePoint	120
Scansione di un file direttamente su un sito SharePoint	122
Opzioni e impostazioni di scansione delle impostazioni rapide per Scansione su SharePoint	123
Configurazione di Scansione su unità USB	125
Introduzione	125
Passaggio 1. accedere al server Web incorporato (EWS) HP	125
Passaggio 2. abilitare Scansione su unità USB	125
Passo 3: configurare il collegamento per le impostazioni rapide (facoltativo)	126
Impostazioni di scansione predefinite per Configurazione di Scansione su unità USB	127
Impostazioni del file predefinite per la Configurazione di Salva in USB	127
Scansione a e-mail	129
Introduzione	129
Scansione a e-mail	129
Scansione per la memorizzazione del processo	132
Introduzione	132
Scansione per la memorizzazione del processo sulla stampante	132
Stampa da memorizzazione processo sulla stampante	134
Scansione su cartella di rete	135
Introduzione	135
Scansione su cartella di rete	135
Scansione su SharePoint	138
Introduzione	138
Scansione su SharePoint	138
Scansione su unità USB	141
Introduzione	141
Scansione su unità USB	141
Uso delle soluzioni aziendali HP JetAdvantage	143

Altre attività di scansione	143
7 Fax	145
Impostazione del fax	146
Introduzione	146
Configurazione del fax mediante il pannello di controllo	146
Modifica delle configurazioni del fax	147
Impostazioni di composizione fax	147
Impostazioni di invio fax generali	148
Impostazioni di ricezione fax	149
Inviare un fax	150
Creare una pianificazione stampa fax	152
Bloccare i fax in arrivo	153
Creazione di un elenco dei numeri di fax bloccati	153
Eliminare i numeri dall'elenco dei numeri di fax bloccati	153
Altre attività fax	153
8 Gestione della stampante	155
Configurazione avanzata con il server Web HP incorporato (EWS)	156
Introduzione	156
Accesso al server Web HP incorporato (EWS)	156
Funzioni del server Web incorporato HP	158
Scheda Informazioni	158
Scheda Generale	159
Elenco Altri collegamenti	160
Scheda Copia/Stampa	160
Scheda Scansione/Invio digitale	161
Scheda Fax	162
Scheda Materiali di consumo	163
Scheda Risoluzione dei problemi	163
Scheda Sicurezza	164
Scheda Servizi Web HP	165
Scheda Rete	165
Configurazione delle impostazioni di rete IP	168
Esclusione di responsabilità relativa alla condivisione della stampante	168
Visualizzazione o modifica delle impostazioni di rete	168
Ridenominazione della stampante nella rete	168
Configurazione manuale dei parametri TCP/IP IPv4 dal pannello di controllo	169
Configurazione manuale dei parametri TCP/IP IPv6 dal pannello di controllo	169
Impostazioni velocità collegamento e duplex	170
Funzioni di protezione della stampante	171

Introduzione	171
Dichiarazioni sulla protezione	171
Assegnazione di una password di amministratore	172
Uso del Server Web incorporato HP (EWS) per impostare la password	172
Uso delle credenziali di accesso dell'utente nel pannello di controllo della stampante ..	172
Sicurezza IP	173
Supporto crittografia: disco rigido protetto ad alte prestazioni HP	173
Blocco del formatter	173
Impostazioni di risparmio energetico	174
Stampa con EconoMode	175
Configurazione della modalità EconoMode dal driver di stampa	175
Configurazione della modalità EconoMode dal pannello di controllo della stampante ..	175
Impostazione del timer per la pausa e configurazione della stampante in modo da utilizzare massimo 1 watt di potenza	175
Impostazione della pianificazione di pausa	176
HP Web Jetadmin	176
Aggiornamenti software e firmware	177

9 Risoluzione dei problemi 179

Assistenza clienti	179
Guida del pannello di controllo	180
Ripristina impostazioni predefinite	181
Introduzione	181
Metodo uno: ripristinare le impostazioni di fabbrica dal pannello di controllo della stampante	181
Metodo due: ripristinare le impostazioni di fabbrica dal server Web incorporato HP (solo stampanti connesse alla rete)	181
Sul pannello di controllo o sull'EWS della stampante viene visualizzato un messaggio che indica "Cartuccia in esaurimento" o "Cartuccia quasi esaurita"	181
La stampante non preleva la carta o si verificano inceppamenti	183
Introduzione	183
La stampante non preleva la carta	183
La stampante preleva più fogli di carta	186
Nell'alimentatore documenti vengono inceppati, inclinati o prelevati più fogli di carta	190
Rimozione degli inceppamenti della carta	191
Introduzione	191
Posizioni di inceppamento della carta	191
Navigazione automatica per la rimozione degli inceppamenti della carta	192
Si verificano inceppamenti della carta frequenti o ricorrenti?	192
Rimozione degli inceppamenti della carta nell'alimentatore documenti (31.13.yz)	192
Eliminazione degli inceppamenti di carta nel vassoio 1 (13.A1)	194
Rimozione degli inceppamenti carta nei Vassoi 2 e 3 (13.A2, 13.A3)	194

Eliminazione degli inceppamenti carta nello scomparto di uscita (13.E1)	196
Rimozione degli inceppamenti della carta nell'area del fusore (13.B9, 13.B2, 13.FF)	196
Risoluzione dei problemi di qualità di stampa	198
Introduzione	198
Risoluzione dei problemi di qualità di stampa	199
Stampa da un programma software differente	199
Controllo dell'impostazione relativa al tipo di carta per il processo di stampa	200
Controllo dell'impostazione del tipo di carta sul pannello di controllo	200
Modifica dell'impostazione del tipo di carta (Windows)	200
Controllo dell'impostazione del tipo di carta (macOS)	200
Controllo dello stato della cartuccia di toner	202
Passaggio 1. Stampare la pagina sullo stato dei materiali di consumo	202
Passaggio 2. controllo dello stato dei materiali di consumo	202
Stampa di una pagina di pulizia	202
Controllare lo stato del toner e delle cartucce di toner	203
Controllo della carta e dell'ambiente di stampa	204
Passaggio 1: uso di carta conforme alle specifiche consigliate da HP	204
Passaggio 2. Controllo dell'ambiente	204
Passo 3: impostare l'allineamento del singolo vassoio	204
Tentativo con un altro driver di stampa	205
Risoluzione dei difetti dell'immagine	205
Risoluzione dei problemi di rete cablata	213
Risoluzione dei problemi di rete wireless	213
Risoluzione dei problemi fax	214
Elenco di controllo per la risoluzione dei problemi relativi al fax	215
Tipo di linea telefonica utilizzato	215
Utilizzo di un dispositivo di protezione da sbalzi di tensione	215
Utilizzo di un servizio di casella vocale fornito dalla società telefonica o di una segreteria telefonica	215
La linea telefonica presenta la funzione di avviso di chiamata?	216
Verifica dello stato dell'accessorio fax	216
Problemi generali di stampa	217
Il fax non è stato inviato	217
Non viene visualizzato alcun pulsante della rubrica fax	217
Non è possibile individuare le impostazioni fax in HP Web Jetadmin	217
L'intestazione viene collocata nella parte superiore della pagina dopo l'attivazione dell'opzione della mascherina.	217
Nella casella dei destinatari sono riportati sia nomi che numeri	217
Un fax di una sola pagina viene stampato su due pagine	217
Un documento si blocca nell'alimentatore documenti durante l'invio del fax	217
Il volume dei suoni provenienti dall'accessorio fax è troppo alto o troppo basso	218

L'unità flash USB non risponde	219
Metodo uno: attivare la porta USB dal pannello di controllo della stampante	219
Metodo due: attivare la porta USB dal server Web HP incorporato (solo stampanti connesse alla rete)	219

Appendice A Servizio di assistenza e supporto 221

Dichiarazione di garanzia limitata HP	222
Regno Unito, Irlanda e Malta	223
Austria, Belgio, Germania e Lussemburgo	223
Belgio, Francia e Lussemburgo	224
Italia	225
Spagna	225
Danimarca	226
Norvegia	226
Svezia	226
Portogallo	226
Grecia e Cipro	227
Ungheria	227
Repubblica Ceca	228
Slovacchia	228
Polonia	228
Bulgaria	229
Romania	229
Belgio e Paesi Bassi	229
Finlandia	230
Slovenia	230
Croazia	230
Lettonia	230
Lituania	231
Estonia	231
Garanzia di protezione HP: dichiarazione di garanzia limitata per le cartucce del toner LaserJet	231
Dichiarazione di garanzia limitata per materiali di consumo e kit di manutenzione di lunga durata	232
Istruzioni HP per i materiali di consumo non originali HP	232
Sito Web HP contro la contraffazione	232
Dati memorizzati nella cartuccia del toner	233
EULA	233
Assistenza in garanzia CSR (Customer Self Repair)	237
Assistenza clienti	238

Appendice B Programma di sostenibilità ambientale dei prodotti 239

Tutela dell'ambiente	239
----------------------------	-----

Emissione di ozono	239
Consumo energetico	239
Consumo di toner	240
Uso della carta	240
Componenti in plastica	240
Materiali di consumo per stampanti HP LaserJet	240
Carta	240
Limitazioni relative ai materiali	240
Informazioni sulla batteria	240
Smaltimento delle apparecchiature da parte degli utenti (UE e India)	241
Riciclo dell'hardware elettronico	241
Informazioni sul riciclaggio dell'hardware in Brasile	242
Sostanze chimiche	242
Dati di alimentazione del prodotto secondo la normativa 1275/2008 dell'Unione Europea	242
Informazioni utente per etichetta ecologica SEPA (Cina)	242
La direttiva sull'implementazione dell'etichetta energetica per la Cina per stampante, fax e copiatrice	242
Restrizioni relative alla dichiarazione di sostanze nocive (India)	243
RAEE (Turchia)	243
Tabella delle sostanze (Cina)	244
Material Safety Data Sheet (MSDS, scheda di sicurezza)	244
EPEAT	244
Tabella delle sostanze (Taiwan)	245
Per ulteriori informazioni	245

Appendice C Informazioni sulle normative 247

Dichiarazioni di conformità alle norme	248
Numeri identificativi del modello normativo	248
Avviso relativo alla normativa dell'Unione Europea	248
Normative FCC	248
Canada - Dichiarazione di conformità Industry Canada ICES-003	249
Dichiarazione VCCI per il Giappone	249
Dichiarazione EMC per la Corea	249
Dichiarazione EMC (Cina)	249
Istruzioni relative al cavo di alimentazione	249
Dichiarazione relativa al cavo di alimentazione per il Giappone	250
Sicurezza del laser	250
Dichiarazione relativa ai laser per la Finlandia	250
Dichiarazioni per i paesi/le regioni nordici (Danimarca, Finlandia, Norvegia, Svezia)	251
Dichiarazione GS (Germania)	251
Conformità eurasiatica (Bielorussia, Kazakistan, Russia)	252
Dichiarazione EMI (Taiwan)	252

Stabilità del prodotto 253

Indice analitico 255

1 Panoramica della stampante

In queste sezioni è possibile vedere la posizione delle funzioni sulla stampante, le specifiche fisiche e tecniche della stampante e la posizione in cui è possibile trovare le informazioni per la configurazione.

Le seguenti informazioni sono corrette al momento della pubblicazione. Per informazioni aggiornate, vedere <http://www.hp.com/support/ljE72500MFP> o <http://www.hp.com/support/ljE78323MFP>.

Per ulteriori informazioni:

La guida completa di HP per la stampante include le seguenti informazioni:

- Installazione e configurazione
- Istruzioni e uso
- Risoluzione dei problemi
- Download di aggiornamenti software e firmware
- Registrazione al forum di supporto
- Ricerca di informazioni sulla garanzia e le normative

Icone di avvertenza

Fare attenzione se è presente un'icona di avvertenza sulla stampante HP, come indicato nelle definizioni delle icone.

- Attenzione. Scossa elettrica

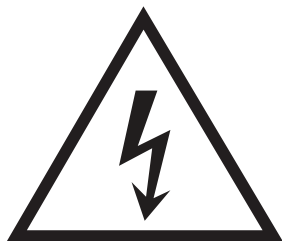

- Attenzione. Superficie bollente



- Attenzione. Mantenere le parti del corpo lontane dai componenti mobili

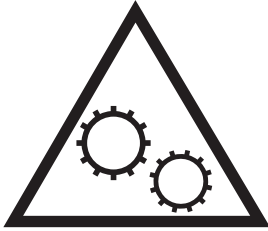

- Attenzione. Bordo affilato nelle immediate vicinanze



- Avvertenza



Rischio di scosse elettriche

Leggere queste informazioni importanti sulla sicurezza.

- Leggere e comprendere queste dichiarazioni sulla sicurezza per evitare il rischio di scosse elettriche.
- Per ridurre il rischio di lesioni personali causate da incendi o scosse elettriche durante l'uso di questo prodotto, attenersi alle precauzioni di sicurezza fondamentali.
- Leggere e comprendere tutte le istruzioni contenute nella Guida dell'utente.
- Osservare le avvertenze e le istruzioni riportate sul prodotto.

- Utilizzare esclusivamente una presa elettrica dotata di messa a terra quando si collega il prodotto a una fonte di alimentazione. Rivolgersi a un elettricista qualificato per informazioni sulla messa a terra della presa.
- Non toccare i contatti delle prese sul prodotto. Sostituire immediatamente i cavi danneggiati.
- Scollegare il prodotto dalle prese a muro prima di pulirlo.
- Non installare né utilizzare il prodotto in prossimità di acqua o se non si è perfettamente asciutti.
- Installare il prodotto in modo sicuro su una superficie stabile.
- Installare il prodotto in un luogo riparato dove non sia possibile calpestare il cavo di alimentazione o inciampare nello stesso.

Viste della stampante

Individuare le funzioni principali sulla stampante e sul pannello di controllo.

Vista anteriore della stampante

Individuare le funzioni sulla parte anteriore della stampante.

Figura 1-1 Vista anteriore della stampante

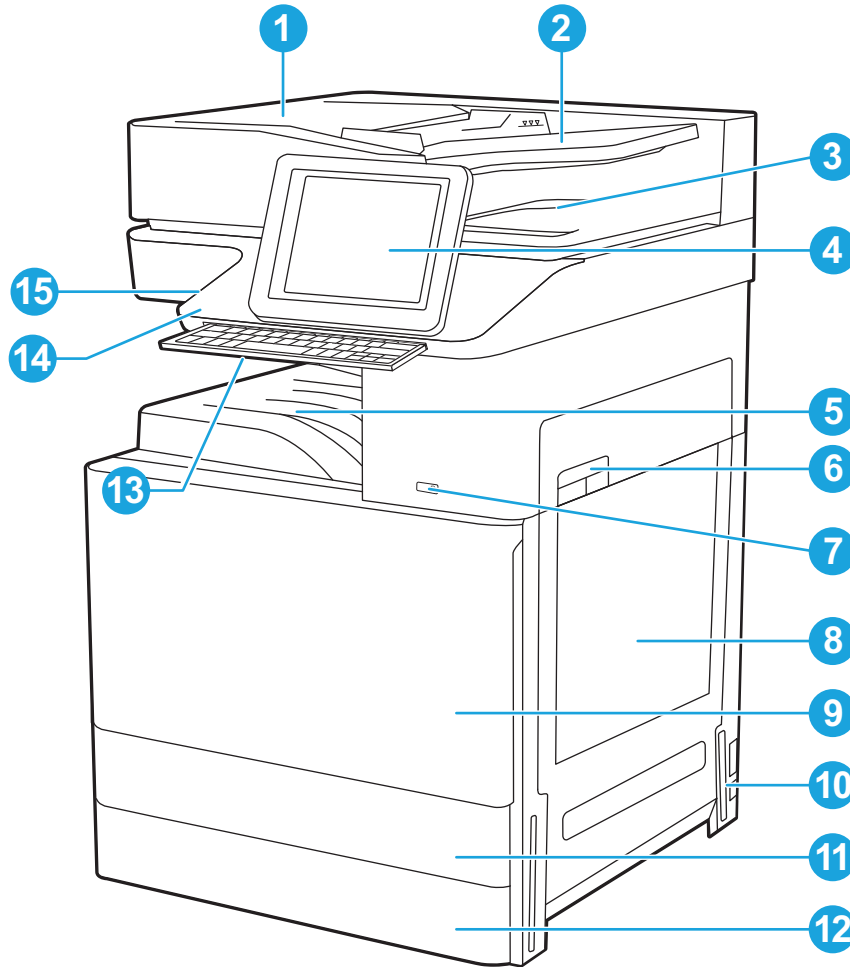

Elemento	Descrizione
1	Coperchio alimentatore automatico documenti, che consente l'accesso per l'eliminazione degli inceppamenti
2	Vassoio di alimentazione dell'alimentatore automatico documenti
3	Vassoio di uscita dell'alimentatore automatico documenti
4	Pannello di controllo touchscreen a colori (si inclina per una più facile visualizzazione)
5	Scoperto di uscita
6	Pulsante di accensione/spegnimento
7	Sportello destro, che consente l'accesso per l'eliminazione degli inceppamenti
8	Vassoio 1
9	Vassoio 2
10	Vassoio 3
11	Vassoio 4
12	Vassoio 5
13	Vassoio di uscita per carta
14	Pulsante di alimentazione
15	Pulsante di spegnimento

Elemento	Descrizione
9	Sportello anteriore, che consente l'accesso alle cartucce del toner
10	Connettore di alimentazione
11	Vassoio 2
12	Vassoio 3
13	Tastiera retrattile (solo modelli Flow)
14	Alloggiamento per integrazione hardware (HIP) per il collegamento di accessori e dispositivi di terze parti
15	Porta USB diretta Inserire un'unità flash USB per la stampa o la scansione senza l'utilizzo di un computer o per aggiornare il firmware della stampante.

NOTA: È necessario che un amministratore attivi questa porta prima dell'uso.

Vista posteriore della stampante

Individuare le funzioni sul retro della stampante.

Figura 1-2 Vista posteriore della stampante

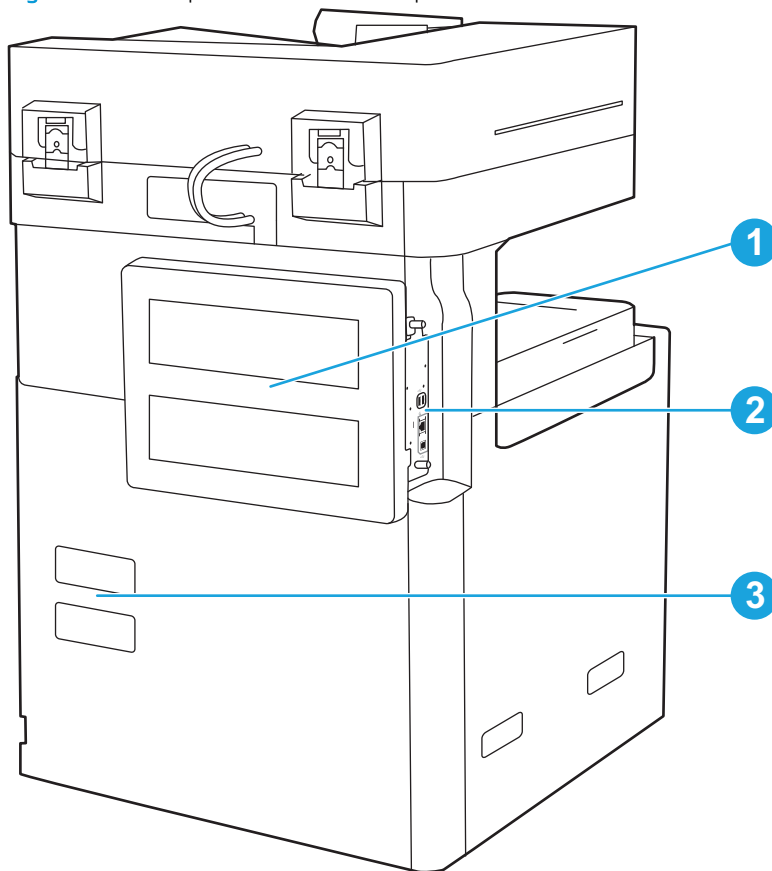

Elemento	Descrizione
1	Coperchio formatter

Elemento	Descrizione
2	Porte di interfaccia
3	Etichetta numero di serie e numero prodotto

Porte di interfaccia

Individuare le porte interfaccia sul formatter della stampante.

Figura 1-3 Vista delle porte di interfaccia

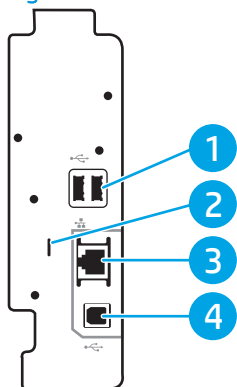



Elemento	Descrizione
1	Porte host USB per il collegamento di dispositivi USB esterni (queste porte possono essere chiuse) NOTA: Per la stampa USB diretta, utilizzare la porta USB accanto al pannello di controllo.
2	Alloggiamento per blocco con cavo di sicurezza
3	Porta di rete (RJ-45) Ethernet LAN (Local area network)
4	Porta di stampa USB 2.0 Hi-speed

Vista del pannello di controllo

Il pannello di controllo consente di accedere alle funzioni della stampante e indica lo stato attuale della stampante.

 **NOTA:** inclinare il pannello di controllo per una più facile visualizzazione.

La schermata iniziale consente di accedere alle funzioni della stampante e ne indica lo stato attuale.



Tornare alla schermata iniziale in qualsiasi momento toccando il pulsante Home . Toccare il pulsante Home  sul lato sinistro del pannello di controllo della stampante oppure toccare il pulsante Home nell'angolo in alto a sinistra della maggior parte delle schermate.

 **NOTA:** Le funzioni visualizzate sulla schermata iniziale possono variare a seconda della configurazione della stampante.

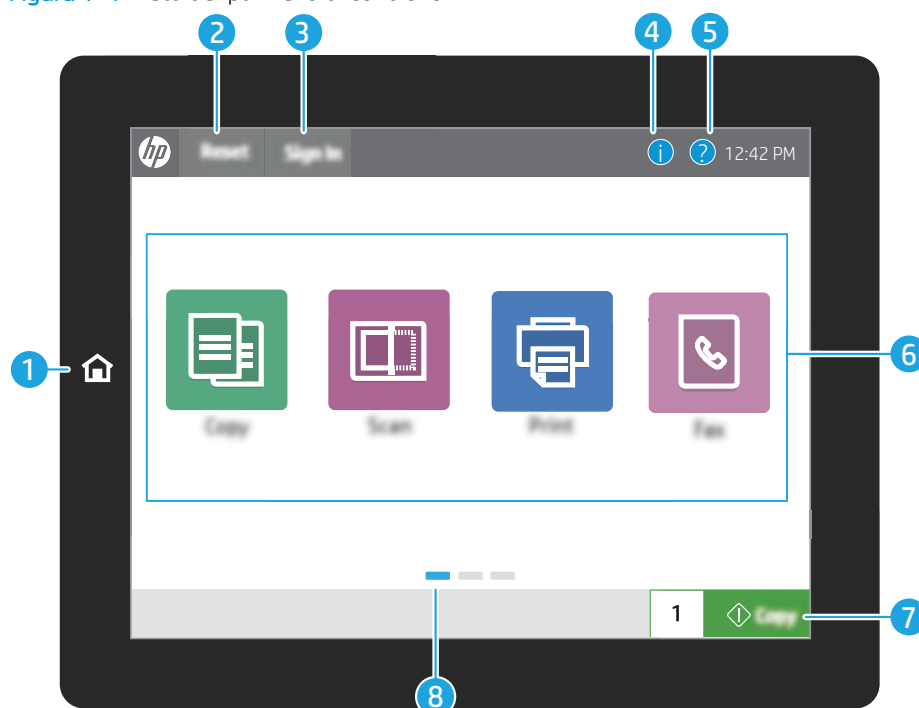
Figura 1-4 Vista del pannello di controllo



Elemento	Controllo	Descrizione
1	Pulsante Home 	Toccare il pulsante Home per tornare alla schermata iniziale.
2	Pulsante Reimposta	Il pulsante Reimposta consente di riportare la stampante alle impostazioni predefinite ed è sempre presente se gli utenti non hanno effettuato l'accesso. Il pulsante Reimposta non è presente quando è presente il pulsante Disconnessione . Toccare il pulsante Reimposta per riprendere e rilasciare i processi dalla precedente modalità di interruzione o stato di pausa, azzerare il conteggio Copia veloce nel campo Conteggio copie, uscire da modalità speciali, reimpostare la lingua di visualizzazione e il layout della tastiera.

Elemento	Controllo	Descrizione
3	Pulsante Registrazione o Uscita	<p>Toccare il pulsante Registrazione per accedere alle funzionalità protette.</p> <p>Toccare il pulsante Uscita per annullare la registrazione della stampante. Vengono ripristinate tutte le impostazioni predefinite per le opzioni della stampante.</p> <p>NOTA: questo pulsante viene visualizzato solo se l'amministratore ha configurato la stampante per richiedere l'autorizzazione per accedere alle funzioni.</p>
4	Pulsante Informazioni 	<p>Toccare il pulsante Informazioni per visualizzare una schermata che consente di accedere a diversi tipi di informazioni sulla stampante. Toccare i pulsanti nella parte inferiore della schermata per visualizzare le seguenti informazioni:</p> <ul style="list-style-type: none"> • Lingua del display: consente di modificare l'impostazione della lingua per la sessione utente corrente. • Modalità di sospensione: consente di attivare la modalità sospensione della stampante. • Wi-Fi Direct: consente di visualizzare le informazioni su come collegare direttamente la stampante utilizzando un telefono, tablet o altro dispositivo con connessione Wi-Fi. • Wireless: consente di visualizzare o modificare le impostazioni di connessione wireless (solo quando è installato un accessorio wireless opzionale). • Ethernet: consente di visualizzare o modificare le impostazioni della connessione Ethernet. • Servizi Web HP: consente di visualizzare informazioni per la connessione e la stampa relativa alla stampante utilizzando i Servizi Web HP (ePrint).
5	Pulsante Guida 	<p>Per accedere alla Guida incorporata, toccare il pulsante Guida.</p> <p>La riga dello stato fornisce informazioni sullo stato generale della stampante.</p>
6	Area Applicazioni	<p>Toccare una delle icone per aprire l'applicazione. Scorrere da un lato all'altro dello schermo per accedere a ulteriori applicazioni.</p> <p>NOTA: le applicazioni disponibili variano in base alla stampante. L'amministratore può configurare le applicazioni indicate e l'ordine in cui vengono visualizzate.</p>
7	Pulsante Copia	Toccare il pulsante Copia per avviare un processo di copia.
8	Indicatore pagine nella schermata iniziale	Indica il numero di pagine nella schermata iniziale o in un'applicazione. Viene evidenziata la pagina corrente. Scorrere da un lato all'altro dello schermo per scorrere tra le pagine.

Come utilizzare il pannello di controllo con schermo a sfioramento

Effettuare le seguenti operazioni per utilizzare il pannello di controllo con schermo a sfioramento della stampante.

Tabella 1-1 Azioni del pannello di controllo con schermo a sfioramento

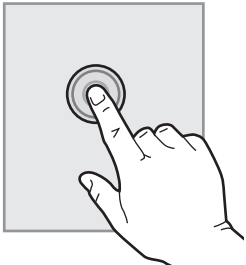
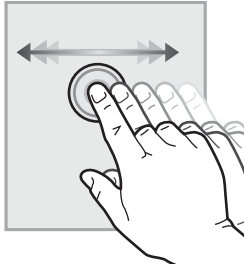
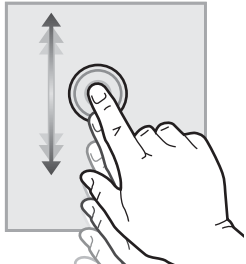
Azione	Descrizione	Esempio
Toccare 	Toccare un elemento sullo schermo per selezionarlo o per aprire il menu corrispondente. Inoltre, quando si scorrono i menu, toccare brevemente lo schermo per interrompere lo scorrimento.	Toccare l'icona Impostazioni per aprire l'app Impostazioni .
Scorrimento orizzontale 	Toccare lo schermo, quindi spostare il dito orizzontalmente per scorrere lo schermo da un lato all'altro.	Scorrere fino a quando non viene visualizzata l'app Impostazioni .
Scorrimento verticale 	Toccare lo schermo, quindi spostare il dito verticalmente per scorrere lo schermo in alto e in basso. Quando si scorrono i menu, toccare brevemente lo schermo per interrompere lo scorrimento.	Scorrere fino all'app Impostazioni .

Specifiche della stampante

Esaminare le specifiche hardware, software e ambientali della stampante in questa sezione.

 **IMPORTANTE:** Le specifiche riportate di seguito sono corrette al momento della pubblicazione, ma sono soggette a modifiche. Per informazioni aggiornate, vedere <http://www.hp.com/support/ljE72500MFP> o <http://www.hp.com/support/ljE78323MFP>.

Specifiche tecniche

Esaminare le specifiche tecniche della stampante.

Per informazioni aggiornate, vedere <http://www.hp.com/support/ljE72500MFP> o <http://www.hp.com/support/ljE78323MFP>.

Tabella 1-2 Specifiche tecniche della stampante - modelli E78323, E78325, E78330

Numero modello	E78323dn	Flow E78323z	E78325dn	Flow E78325z	E78330dn	Flow E78330z	
Numero prodotto	8GR95A	8GR99A	8GR96A	8GS00A	8GR97A	8GS01A	
Gestione della carta	Vassoio 1 (capacità 100 fogli)	✓	✓	✓	✓	✓	✓
	Vassoio 2 (capacità 520 fogli)	✓	✓	✓	✓	✓	✓
	Vassoio 3 (capacità 520 fogli)	✓	✓	✓	✓	✓	✓
	2 Alimentatore carta da 520 fogli	Opzionale	Opzionale	Opzionale	Opzionale	Opzionale	Opzionale
	Vassoio di alimentazione da 2.000 fogli ad alta capacità	Opzionale	Opzionale	Opzionale	Opzionale	Opzionale	Opzionale
	Vassoio di alimentazione da 3.000 fogli ad alta capacità con montaggio laterale	Opzionale	Opzionale	Opzionale	Opzionale	Opzionale	Opzionale
	Supporto della stampante	Opzionale	Opzionale	Opzionale	Opzionale	Opzionale	Opzionale
	Riscaldatore vassoio da 110 V	Opzionale	Opzionale	Opzionale	Opzionale	Opzionale	Opzionale
	Riscaldatore vassoio da 220 V	Opzionale	Opzionale	Opzionale	Opzionale	Opzionale	Opzionale
	Accessorio di finitura cucitrice/raccogliitore	Opzionale	Opzionale	Opzionale	Opzionale	Opzionale	Opzionale
	Accessorio di finitura per la creazione opuscoli	Opzionale	Opzionale	Opzionale	Opzionale	Opzionale	Opzionale
	Accessorio di finitura interno	Opzionale	Opzionale	Opzionale	Opzionale	Opzionale	Opzionale

Tabella 1-2 Specifiche tecniche della stampante - modelli E78323, E78325, E78330 (continuazione)

Numero modello	E78323dn	Flow E78323z	E78325dn	Flow E78325z	E78330dn	Flow E78330z
Numero prodotto	8GR95A	8GR99A	8GR96A	8GS00A	8GR97A	8GS01A
<ul style="list-style-type: none"> Accessorio di perforatura a 2/3 fori 	Opzionale	Opzionale	Opzionale	Opzionale	Opzionale	Opzionale
<ul style="list-style-type: none"> Accessorio di perforatura a 2/4 fori 	Opzionale	Opzionale	Opzionale	Opzionale	Opzionale	Opzionale
<ul style="list-style-type: none"> Accessorio di perforatura svedese 	Opzionale	Opzionale	Opzionale	Opzionale	Opzionale	Opzionale
Separatore processi HP	Opzionale	Opzionale	Opzionale	Opzionale	Opzionale	Opzionale
Uscita secondaria HP	Opzionale	Opzionale	Opzionale	Opzionale	Opzionale	Opzionale
Distanziatore HP	Opzionale	Opzionale	Opzionale	Opzionale	Opzionale	Opzionale
Stampa fronte/retro automatica	✓	✓	✓	✓	✓	✓
Connettività						
LAN Ethernet 10/100/1000 con IPv4 e IPv6	✓	✓	✓	✓	✓	✓
USB 2.0 ad alta velocità	✓	✓	✓	✓	✓	✓
Accessorio LAN HP Jetdirect (J8031A)	Opzionale	Opzionale	Opzionale	Opzionale	Opzionale	Opzionale
Alloggiamento integrazione hardware per il collegamento di accessori e dispositivi di terze parti	✓	✓	✓	✓	✓	✓
BLE (Bluetooth Low Energy) per la stampa da dispositivi mobili	Opzionale	Opzionale	Opzionale	Opzionale	Opzionale	Opzionale
Accessorio wireless/NFC HP Jetdirect 3000w per la stampa da dispositivi mobili	Opzionale	Opzionale	Opzionale	Opzionale	Opzionale	Opzionale
Accessorio HP Jetdirect 3100w BLE/NFC/Wireless	Opzionale	Opzionale	Opzionale	Opzionale	Opzionale	Opzionale
Funzionalità NFC (Near Field Communications) e Wi-Fi Direct per la stampa da dispositivi mobili integrate nell'HP	Opzionale	Opzionale	Opzionale	Opzionale	Opzionale	Opzionale
Accessorio per server di stampa HP Jetdirect 2900nw per la connettività wireless	Opzionale	Opzionale	Opzionale	Opzionale	Opzionale	Opzionale

Tabella 1-2 Specifiche tecniche della stampante - modelli E78323, E78325, E78330 (continuazione)

Numero modello		E78323dn	Flow E78323z	E78325dn	Flow E78325z	E78330dn	Flow E78330z
Numero prodotto		8GR95A	8GR99A	8GR96A	8GS00A	8GR97A	8GS01A
Memoria	6 GB di memoria di base	✓	Non disponibile	✓	Non disponibile	✓	Non disponibile
	7 GB di memoria di base	Non disponibile	✓	Non disponibile	✓	Non disponibile	✓
Memorizzazione di massa	Disco rigido sicuro ad alte prestazioni HP Secure da 320 GB	✓	Non disponibile	✓	Non disponibile	✓	Non disponibile
	2 x disco rigido ad alte prestazioni HP Secure da 320 GB	Non disponibile	✓	Non disponibile	✓	Non disponibile	✓
	Controller multimediale integrato (eMMC, embedded Multi-Media Controller) da 16 GB	✓	Non disponibile	✓	Non disponibile	✓	Non disponibile
Sicurezza	HP Trusted Platform Module per la crittografia di tutti i dati che passano attraverso la stampante	✓	✓	✓	✓	✓	✓
Display del pannello di controllo	Pannello di controllo con schermo a sfioramento a colori	✓	✓	✓	✓	✓	✓
	Tastiera retrattile	Non disponibile	✓	Non disponibile	✓	Non disponibile	✓
Stampa	Stampa 23 pagine al minuto (ppm) nel formato carta A4 e Letter.	✓	Non disponibile	Non disponibile	✓	Non disponibile	Non disponibile
	Stampa 25 pagine al minuto (ppm) nel formato carta A4 e Letter	Non disponibile	✓	Non disponibile	Non disponibile	✓	Non disponibile
	Stampa 30 pagine al minuto (ppm) nel formato carta A4 e Letter	Non disponibile	Non disponibile	✓	Non disponibile	Non disponibile	✓
	Stampa Easy Access USB (non è necessario un computer)	✓	✓	✓	✓	✓	✓
	Stampa mobile/cloud	✓	✓	✓	✓	✓	✓

Tabella 1-2 Specifiche tecniche della stampante - modelli E78323, E78325, E78330 (continuazione)

Numero modello	E78323dn	Flow E78323z	E78325dn	Flow E78325z	E78330dn	Flow E78330z
Numero prodotto	8GR95A	8GR99A	8GR96A	8GS00A	8GR97A	8GS01A
Memorizzazione dei processi nella memoria della stampante per stampare in un secondo momento o privatamente (richiede un'unità penna USB da almeno 16 GB)	✓	✓	✓	✓	✓	✓
Fax	Opzionale	Opzionale	Opzionale	Opzionale	Opzionale	Opzionale
Copia e scansione						
Scansiona 80 pagine al minuto (ppm) nel formato carta A4 e Letter	✓	Non disponibile	✓	Non disponibile	✓	Non disponibile
Scansiona 120 pagine al minuto (ppm) nel formato carta A4 e Letter	Non disponibile	✓	Non disponibile	✓	Non disponibile	✓
Alimentatore documenti da 100 pagine a doppia testina, con stampa fronte/retro a passaggio singolo per copia e scansione	✓	Non disponibile	✓	Non disponibile	✓	Non disponibile
Alimentatore documenti da 250 pagine a doppia testina, con stampa fronte/retro a passaggio singolo per copia e scansione	Non disponibile	✓	Non disponibile	✓	Non disponibile	✓
Tecnologia HP EveryPage, incluso il rilevamento ultrasonico per alimentazione multipla	✓	✓	✓	✓	✓	✓
Funzione OCR (Optical Character Recognition) incorporata per convertire le pagine stampate in testo che può essere modificato o ricercato tramite computer	✓	✓	✓	✓	✓	✓
La funzione etichetta SMART offre il rilevamento del bordo della carta per il ritaglio automatico delle pagine	✓	✓	✓	✓	✓	✓

Tabella 1-2 Specifiche tecniche della stampante - modelli E78323, E78325, E78330 (continuazione)

Numero modello	E78323dn	Flow E78323z	E78325dn	Flow E78325z	E78330dn	Flow E78330z
Numero prodotto	8GR95A	8GR99A	8GR96A	8GS00A	8GR97A	8GS01A
	✓	✓	✓	✓	✓	✓
Orientamento automatico della pagina per pagine che includono almeno 100 caratteri di testo	✓	✓	✓	✓	✓	✓
	✓	✓	✓	✓	✓	✓
Regolazione automatica del tono che consente di impostare contrasto, luminosità e rimozione dello sfondo per ogni pagina	✓	✓	✓	✓	✓	✓
Invio digitale						
Invio di documenti via e-mail, a unità USB e a cartelle condivise su una rete	✓	✓	✓	✓	✓	✓
Invio di documenti a SharePoint®	✓	✓	✓	✓	✓	✓

Tabella 1-3 Specifiche tecniche della stampante - modelli E72525, E72530, E72535

Numero modello	E72525dn	Flow E72525z	E72530dn	Flow E72530z	E72535dn	Flow E72535z
Numero prodotto	X3A60A	X3A59A	X3A63A	X3A62A	X3A66A	X3A65A
Gestione della carta						
Vassoio 1 (capacità 100 fogli)	✓	✓	✓	✓	✓	✓
Vassoio 2 (capacità 520 fogli)	✓	✓	✓	✓	✓	✓
Vassoio 3 (capacità 520 fogli)	✓	✓	✓	✓	✓	✓
2 Alimentatore carta da 520 fogli	Opzionale	Opzionale	Opzionale	Opzionale	Opzionale	Opzionale
Vassoio di alimentazione da 2.000 fogli ad alta capacità	Opzionale	Opzionale	Opzionale	Opzionale	Opzionale	Opzionale
Vassoio di alimentazione da 3.000 fogli ad alta capacità con montaggio laterale	Opzionale	Opzionale	Opzionale	Opzionale	Opzionale	Opzionale
Supporto della stampante	Opzionale	Opzionale	Opzionale	Opzionale	Opzionale	Opzionale
Riscaldatore vassoio da 110 V	Opzionale	Opzionale	Opzionale	Opzionale	Opzionale	Opzionale
Riscaldatore vassoio da 220 V	Opzionale	Opzionale	Opzionale	Opzionale	Opzionale	Opzionale

Tabella 1-3 Specifiche tecniche della stampante - modelli E72525, E72530, E72535 (continuazione)

Numero modello	E72525dn	Flow E72525z	E72530dn	Flow E72530z	E72535dn	Flow E72535z
Numero prodotto	X3A60A	X3A59A	X3A63A	X3A62A	X3A66A	X3A65A
Accessorio di finitura cucitrice/raccogliore	Opzionale	Opzionale	Opzionale	Opzionale	Opzionale	Opzionale
Accessorio di finitura per la creazione opuscoli	Opzionale	Opzionale	Opzionale	Opzionale	Opzionale	Opzionale
Accessorio di finitura interno	Opzionale	Opzionale	Opzionale	Opzionale	Opzionale	Opzionale
<ul style="list-style-type: none"> Accessorio di perforatura a 2/3 fori 	Opzionale	Opzionale	Opzionale	Opzionale	Opzionale	Opzionale
<ul style="list-style-type: none"> Accessorio di perforatura a 2/4 fori 	Opzionale	Opzionale	Opzionale	Opzionale	Opzionale	Opzionale
<ul style="list-style-type: none"> Accessorio di perforatura svedese 	Opzionale	Opzionale	Opzionale	Opzionale	Opzionale	Opzionale
Separatore processi HP	Opzionale	Opzionale	Opzionale	Opzionale	Opzionale	Opzionale
Uscita secondaria HP	Opzionale	Opzionale	Opzionale	Opzionale	Opzionale	Opzionale
Distanziatore HP	Opzionale	Opzionale	Opzionale	Opzionale	Opzionale	Opzionale
Stampa fronte/retro automatica	✓	✓	✓	✓	✓	✓
Connettività						
LAN Ethernet 10/100/1000 con IPv4 e IPv6	✓	✓	✓	✓	✓	✓
USB 2.0 ad alta velocità	✓	✓	✓	✓	✓	✓
Alloggiamento integrazione hardware per il collegamento di accessori e dispositivi di terze parti	✓	✓	✓	✓	✓	✓
BLE (Bluetooth Low Energy) per la stampa da dispositivi mobili	Opzionale	Opzionale	Opzionale	Opzionale	Opzionale	Opzionale
Accessorio wireless/NFC HP Jetdirect 3000w per la stampa da dispositivi mobili	Opzionale	Opzionale	Opzionale	Opzionale	Opzionale	Opzionale
Accessorio HP Jetdirect 3100w BLE/NFC/Wireless	Opzionale	Opzionale	Opzionale	Opzionale	Opzionale	Opzionale

Tabella 1-3 Specifiche tecniche della stampante - modelli E72525, E72530, E72535 (continuazione)

Numero modello	E72525dn	Flow E72525z	E72530dn	Flow E72530z	E72535dn	Flow E72535z
Numero prodotto	X3A60A	X3A59A	X3A63A	X3A62A	X3A66A	X3A65A
	Funzionalità NFC (Near Field Communications) e Wi-Fi Direct per la stampa da dispositivi mobili integrate nell'HP	Opzionale	Opzionale	Opzionale	Opzionale	Opzionale
	Accessorio per server di stampa HP Jetdirect 2900nw per la connettività wireless	Opzionale	Opzionale	Opzionale	Opzionale	Opzionale
Memoria	6 GB di memoria di base	✓	Non disponibile	✓	Non disponibile	✓
	7 GB di memoria di base	Non disponibile	✓	Non disponibile	✓	Non disponibile
Memorizzazione di massa	Disco rigido sicuro ad alte prestazioni HP Secure da 320 GB	✓	Non disponibile	✓	Non disponibile	✓
	2 x disco rigido ad alte prestazioni HP Secure da 320 GB	Non disponibile	✓	Non disponibile	✓	Non disponibile
	Controller multimediale integrato (eMMC, embedded Multi-Media Controller) da 16 GB	✓	Non disponibile	✓	Non disponibile	✓
Sicurezza	HP Trusted Platform Module per la crittografia di tutti i dati che passano attraverso la stampante	✓	✓	✓	✓	✓
Display del pannello di controllo	Pannello di controllo con schermo a sfioramento a colori	✓	✓	✓	✓	✓
	Tastiera retrattile	Non disponibile	✓	Non disponibile	✓	Non disponibile
Stampa	Stampa 23 pagine al minuto (ppm) nel formato carta A4 e Letter.	✓	Non disponibile	Non disponibile	✓	Non disponibile
	Stampa 25 pagine al minuto (ppm) nel formato carta A4 e Letter	Non disponibile	✓	Non disponibile	Non disponibile	✓
	Stampa 30 pagine al minuto (ppm) nel formato carta A4 e Letter	Non disponibile	Non disponibile	✓	Non disponibile	Non disponibile

Tabella 1-3 Specifiche tecniche della stampante - modelli E72525, E72530, E72535 (continuazione)

Numero modello	E72525dn	Flow E72525z	E72530dn	Flow E72530z	E72535dn	Flow E72535z
Numero prodotto	X3A60A	X3A59A	X3A63A	X3A62A	X3A66A	X3A65A
Stampa Easy Access USB (non è necessario un computer)	✓	✓	✓	✓	✓	✓
Stampa mobile/cloud	✓	✓	✓	✓	✓	✓
Memorizzazione dei processi nella memoria della stampante per stampare in un secondo momento o privatamente (richiede un'unità penna USB da almeno 16 GB)	✓	✓	✓	✓	✓	✓
Fax	Opzionale	Opzionale	Opzionale	Opzionale	Opzionale	Opzionale
Copia e scansione						
Scansiona 80 pagine al minuto (ppm) nel formato carta A4 e Letter	✓	Non disponibile	✓	Non disponibile	✓	Non disponibile
Scansiona 120 pagine al minuto (ppm) nel formato carta A4 e Letter	Non disponibile	✓	Non disponibile	✓	Non disponibile	✓
Alimentatore documenti da 100 pagine a doppia testina, con stampa fronte/retro a passaggio singolo per copia e scansione	✓	Non disponibile	✓	Non disponibile	✓	Non disponibile
Alimentatore documenti da 250 pagine a doppia testina, con stampa fronte/retro a passaggio singolo per copia e scansione	Non disponibile	✓	Non disponibile	✓	Non disponibile	✓
Tecnologia HP EveryPage, incluso il rilevamento ultrasonico per alimentazione multipla	✓	✓	✓	✓	✓	✓
Funzione OCR (Optical Character Recognition) incorporata per convertire le pagine stampate in testo che può essere modificato o ricercato tramite computer	✓	✓	✓	✓	✓	✓

Tabella 1-3 Specifiche tecniche della stampante - modelli E72525, E72530, E72535 (continuazione)

Numero modello	E72525dn	Flow E72525z	E72530dn	Flow E72530z	E72535dn	Flow E72535z
Numero prodotto	X3A60A	X3A59A	X3A63A	X3A62A	X3A66A	X3A65A
La funzione etichetta SMART offre il rilevamento del bordo della carta per il ritaglio automatico delle pagine	✓	✓	✓	✓	✓	✓
Orientamento automatico della pagina per pagine che includono almeno 100 caratteri di testo	✓	✓	✓	✓	✓	✓
Regolazione automatica del tono che consente di impostare contrasto, luminosità e rimozione dello sfondo per ogni pagina	✓	✓	✓	✓	✓	✓
Invio digitale Invio di documenti via e-mail, a unità USB e a cartelle condivise su una rete	✓	✓	✓	✓	✓	✓
Invio di documenti a SharePoint®	✓	✓	✓	✓	✓	✓

Sistemi operativi supportati

Utilizzare le seguenti informazioni per garantire la compatibilità della stampante con il sistema operativo del computer.

Linux: per ottenere informazioni e per i driver di stampa per Linux, accedere a www.hp.com/go/linuxprinting.

UNIX: per ottenere informazioni e per i driver di stampa per UNIX®, accedere a www.hp.com/go/unixmodelscrip.

Le seguenti informazioni si applicano ai driver di stampa HP PCL 6 Windows specifici per la stampante, ai driver di stampa HP per macOS e al programma di installazione del software.

Windows: scaricare HP Easy Start dal sito Web 123.hp.com/LaserJet per installare il driver di stampa HP. In alternativa, visitare il sito Web di assistenza della stampante <http://www.hp.com/support/ljE72500MFP> o <http://www.hp.com/support/ljE78323MFP> per scaricare il driver di stampa o il programma di installazione per installare il driver di stampa HP

macOS: i computer Mac sono supportati su questa stampante. Scaricare HP Easy Start da 123.hp.com/LaserJet o dalla pagina di supporto della stampante, quindi utilizzare HP Easy Start per installare il driver di stampa HP.

1. Accedere a 123.hp.com/LaserJet.
2. Per scaricare il software della stampante, seguire le istruzioni fornite.

Tabella 1-4 Driver di stampa e sistemi operativi supportati

Sistema operativo	Driver di stampa installato (per Windows o il programma di installazione sul Web per macOS)	Note
Windows 7 a 32 e 64 bit	Il driver di stampa specifico della stampante "HP PCL 6" è installato per questo sistema operativo come parte dell'installazione del software.	
Windows 8 a 32 e 64 bit	Il driver di stampa specifico della stampante "HP PCL 6" è installato per questo sistema operativo come parte dell'installazione del software.	
Windows 8.1 a 32 e 64 bit	Il driver di stampa specifico della stampante V4 "HP PCL-6" è installato per questo sistema operativo come parte dell'installazione del software.	
Windows 10 a 32 e 64 bit	Il driver di stampa specifico della stampante V4 "HP PCL-6" è installato per questo sistema operativo come parte dell'installazione del software.	
Windows Server 2008 R2, SP1, 64 bit	Il driver di stampa specifico della stampante PCL 6 è disponibile per il download dal sito Web di assistenza per la stampante. Scaricare il driver e utilizzare lo strumento Aggiungi stampante di Microsoft per installarlo.	
Windows Server 2012 a 64 bit	Il driver di stampa specifico della stampante PCL 6 è disponibile per il download dal sito Web di assistenza per la stampante. Scaricare il driver e utilizzare lo strumento Aggiungi stampante di Microsoft per installarlo.	
Windows Server 2012 R2, 64 bit	Il driver di stampa specifico della stampante PCL 6 è disponibile per il download dal sito Web di assistenza per la stampante. Scaricare il driver e utilizzare lo strumento Aggiungi stampante di Microsoft per installarlo.	
Windows Server 2016 a 64 bit	Il driver di stampa specifico della stampante PCL 6 è disponibile per il download dal sito Web di assistenza per la stampante. Scaricare il driver e utilizzare lo strumento Aggiungi stampante di Microsoft per installarlo.	
macOS 10.12 Sierra, macOS 10.13 High Sierra, macOS 10.14 Mojave	Scaricare HP Easy Start dal sito Web 123.hp.com/LaserJet , quindi utilizzarlo per installare il driver di stampa.	

 **NOTA:** I sistemi operativi supportati sono soggetti a modifiche. Per un elenco aggiornato dei sistemi operativi supportati, accedere a <http://www.hp.com/support/ljE72500MFP> o <http://www.hp.com/support/ljE78323MFP> per la guida completa della stampante HP.



 **NOTA:** per ulteriori informazioni sui sistemi operativi client e server e il supporto per il driver HP UPD per questa stampante, accedere a www.hp.com/go/upd. Nella sezione **Additional information** (Informazioni aggiuntive), fare clic sui collegamenti.

Tabella 1-5 Requisiti minimi di sistema

Windows	macOS
<ul style="list-style-type: none">• Connessione Internet	<ul style="list-style-type: none">• Connessione Internet
<ul style="list-style-type: none">• Connessione USB 1.1 o 2.0 dedicata o una connessione di rete	<ul style="list-style-type: none">• Connessione USB 1.1 o 2.0 dedicata o una connessione di rete
<ul style="list-style-type: none">• 2 GB di spazio libero sul disco rigido	<ul style="list-style-type: none">• 1,5 GB di spazio disponibile sul disco fisso
<ul style="list-style-type: none">• 1 GB di RAM (32 bit) o 2 GB di RAM (64 bit)	

 **NOTA:** Il programma di installazione del software di Windows consente di installare il servizio HP Smart Device Agent Base. La dimensione del file è di circa 100 KB. La funzione esclusiva del servizio consiste nel verificare ogni ora la presenza di stampanti collegate tramite USB. Il servizio non raccoglie nessun dato. Quando una stampante USB è rilevata, il servizio tenta di individuare un'istanza di JetAdvantage Management Connector (JAMc) nella rete. Se viene rilevato un JAMc, il servizio HP Smart Device Agent Base verrà aggiornato in modo sicuro a Smart Device Agent da JAMc; questo consentirà di contabilizzare le pagine stampate in un account MPS. I pacchetti Web di soli driver scaricati da hp.com per la stampante e installati tramite la procedura guidata Aggiungi stampante non installano questo servizio.

Per disinstallare il servizio, aprire il Pannello di controllo di Windows, selezionare **Programmi o Programmi e funzionalità**, quindi selezionare **Installazione applicazioni** o **Disinstalla un programma** per rimuovere il servizio. Il nome del file è **HPSmartDeviceAgentBase**.

Dimensioni della stampante

Verificare che l'ambiente in cui è posizionata la stampante sia abbastanza grande.



Tabella 1-6 Dimensioni dei modelli E78323dn, 78323z, E78325dn, E78325z, E78330dn ed E78330z

	Stampante completamente chiusa	Stampante completamente aperta
1. Altezza	Modelli dn:877 mm Modelli z:925 mm	Modelli dn:1.241 mm Modelli z:1.375 mm
2. Profondità	Modelli dn:730 mm Modelli z:780 mm	Modelli dn:1.115 mm Modelli z:1.216 mm
3. Larghezza	Modelli dn:568 mm Modelli z:584 mm	Modelli dn:1.010 mm Modelli z:1.026 mm
Peso	Modelli dn:89,5°kg Modelli z:99,2°kg	

Tabella 1-7 Dimensioni dei modelli E72525dn, E72525z, E72530dn, E72530z, E72535dn e E72535z

	Stampante completamente chiusa	Stampante completamente aperta
1. Altezza	Modelli dn:827 mm Modelli z:925 mm	Modelli dn:1.191 mm Modelli z:1.325 mm
2. Profondità	Modelli dn:730 mm Modelli z:780 mm	Modelli dn:1.115 mm Modelli z:1.216 mm

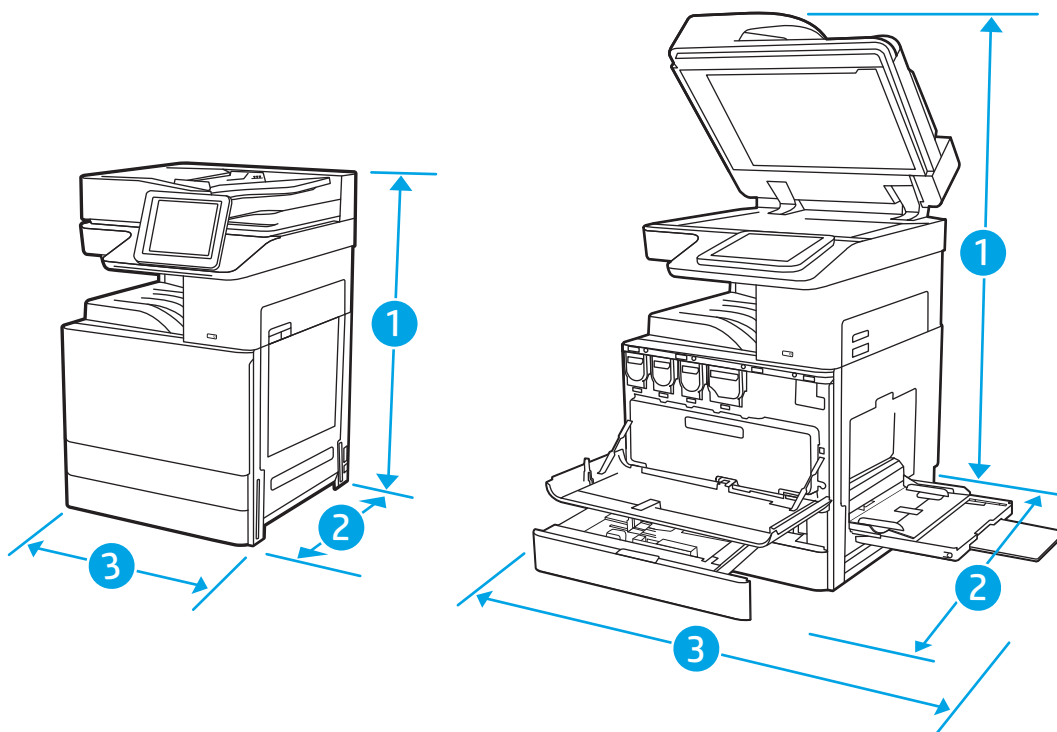
Tabella 1-7 Dimensioni dei modelli E72525dn, E72525z, E72530dn, E72530z, E72535dn e E72535z (continuazione)

	Stampante completamente chiusa	Stampante completamente aperta
3. Larghezza	Modelli dn: 568 mm Modelli z: 584 mm	Modelli dn: 1.010 mm Modelli z: 1.026 mm
Peso	Modelli dn: 68,1°kg Modelli z: 77,8°kg	

▲ I valori sono soggetti a modifica. Per informazioni aggiornate, vedere <http://www.hp.com/support/ljE72500MFP> o <http://www.hp.com/support/ljE78323MFP>.

Consumo energetico, specifiche elettriche ed emissioni acustiche

Per funzionare correttamente, la stampante deve trovarsi in un ambiente conforme a determinate specifiche elettriche.

Per informazioni aggiornate, vedere <http://www.hp.com/support/ljE72500MFP> o <http://www.hp.com/support/ljE78323MFP>.

ATTENZIONE: I requisiti di alimentazione si basano sul paese/regione dove è stata venduta la stampante. Non convertire le tensioni di funzionamento. Ciò può danneggiare la stampante e annullarne la garanzia.

Intervallo dell'ambiente di funzionamento

Per funzionare correttamente, la stampante deve trovarsi in un ambiente conforme a determinate specifiche.

Tabella 1-8 Specifiche dell'ambiente di funzionamento

Ambiente	Consigliate	Consentite
Temperatura	Da 17° a 25°C	Da 10° a 32.5°C
Umidità relativa	Dal 30% al 70% di umidità relativa (RH)	Dal 10% all'80% di umidità relativa

Configurazione dell'hardware della stampante e installazione del software

Per istruzioni di base sulla configurazione, consultare la Guida all'installazione dell'hardware in dotazione con la stampante. Per ulteriori istruzioni, visitare il sito Web dell'assistenza HP.

Accedere all'indirizzo <http://www.hp.com/support/ljE72500MFP> o <http://www.hp.com/support/ljE78323MFP> per consultare la guida completa di HP per la stampante che include le seguenti informazioni:

- Installazione e configurazione
- Istruzioni e uso
- Risoluzione dei problemi
- Download di aggiornamenti software e firmware
- Registrazione al forum di supporto

- Ricerca di informazioni sulla garanzia e le normative
- Ricerca di istruzioni sull'uso dello strumento Aggiungi stampante di Microsoft

2 Vassoi carta

Questa sezione fornisce informazioni sul caricamento e l'uso dei vassoi della carta, incluse le modalità di caricamento degli elementi speciali quali le buste e le etichette.

Le seguenti informazioni sono corrette al momento della pubblicazione. Per informazioni aggiornate, vedere <http://www.hp.com/support/ljE72500MFP> o <http://www.hp.com/support/ljE78323MFP>.

Per ulteriori informazioni:

La guida completa di HP per la stampante include le seguenti informazioni:

- Installazione e configurazione
- Istruzioni e uso
- Risoluzione dei problemi
- Download di aggiornamenti software e firmware
- Registrazione al forum di supporto
- Ricerca di informazioni sulla garanzia e le normative

Introduzione

Prestare attenzione quando si caricano i vassoi della carta.

 **ATTENZIONE:** Non estendere più di un vassoio carta alla volta.

Non utilizzare il vassoio della carta come gradino.

Tutti i vassoi devono essere chiusi durante il trasporto della stampante.

Tenere le mani lontane dai vassoi e cassette della carta quando vengono chiusi.

Caricare la carta nel vassoio 1 (vassoio multifunzione)

Di seguito vengono fornite le istruzioni per il caricamento della carta nel vassoio 1.

Caricamento del vassoio 1 (vassoio multifunzione)

Questo vassoio può contenere fino a 100 fogli di carta da 75 g/m² o 10 buste.

 **NOTA:** Selezionare il tipo di carta corretto nel driver di stampa prima di avviare la stampa.

 **ATTENZIONE:** per evitare inceppamenti, non aggiungere o togliere carta dal vassoio 1 durante la stampa.

1. Aprire il vassoio 1.

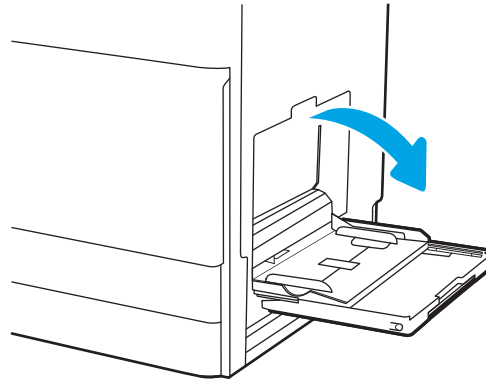

2. Estrarre l'estensione del vassoio per supportare la carta.

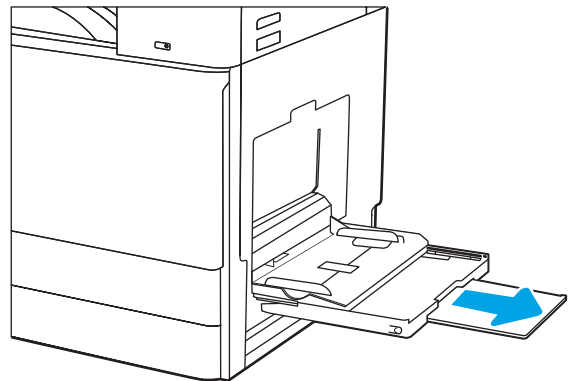

3. Utilizzare il fermo di regolazione per far scorrere verso l'esterno le guide della carta.

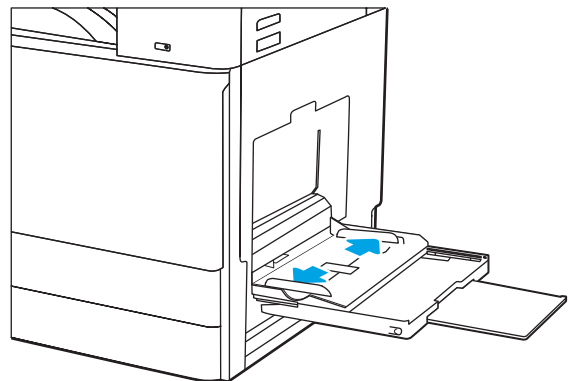

4. Caricare carta nel vassoio.

Accertarsi che la carta si trovi sotto la riga di riempimento sulle guide della carta.

NOTA: L'altezza massima di una risma di carta è di 10 mm o di circa 100 fogli di carta 75 g/m².

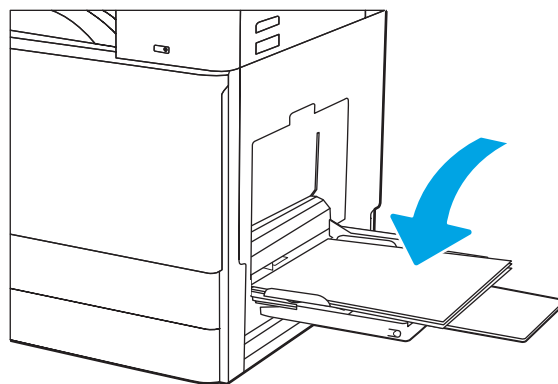

5. Utilizzando il fermo di regolazione, regolare le guide laterali in modo che tocchino leggermente la risma di carta, senza piegare i fogli.

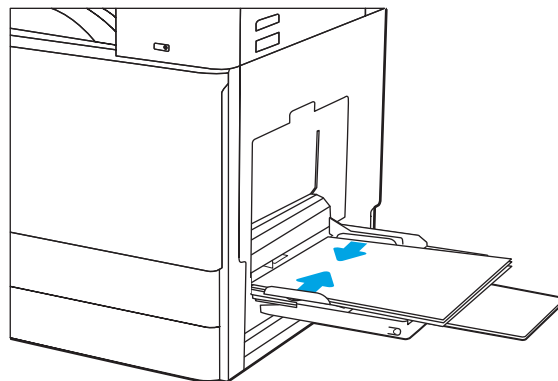

Orientamento della carta nel vassoio 1 (vassoio multifunzione)

Posizionare la carta correttamente nel vassoio 1 (vassoio multifunzione) per garantire la migliore qualità di stampa.

Tabella 2-1 Carta intestata o prestampata: verticale

Modalità fronte/retro	Modalità di caricamento della carta
Stampa su 1 facciata	<p data-bbox="782 247 1449 304">Verso il basso</p> <p data-bbox="782 304 1449 361">Parte inferiore della pagina nella stampante</p>  <p data-bbox="782 651 1449 707">Bordo sinistro rivolto verso la stampante</p> 
Stampa fronte/retro automatica o con Modalità carta intestata alternativa abilitata	<p data-bbox="782 1029 1449 1085">Verso l'alto</p> <p data-bbox="782 1085 1449 1142">Bordo superiore rivolto verso la stampante</p>  <p data-bbox="782 1432 1449 1488">Bordo sinistro rivolto verso la stampante</p> 

Tabella 2-2 Carta intestata o prestampata: orizzontale

Modalità fronte/retro	Modalità di caricamento della carta
Stampa su 1 facciata	Verso il basso Bordo sinistro rivolto verso la stampante
	
	Parte inferiore della pagina nella stampante
	
Stampa fronte/retro automatica o con Modalità carta intestata alternativa abilitata	Verso l'alto Bordo sinistro rivolto verso la stampante
	
	Bordo superiore rivolto verso la stampante
	

Tabella 2-3 Carta perforata: verticale

Modalità fronte/retro	Modalità di caricamento della carta
Stampa su 1 facciata	Verso il basso Fori rivolti verso la parte posteriore della stampante 
Stampa fronte/retro automatica o con Modalità carta intestata alternativa abilitata	Verso l'alto Fori rivolti verso la parte posteriore della stampante 

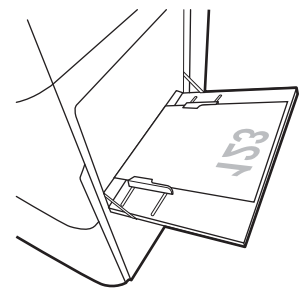
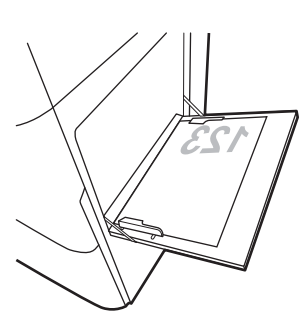
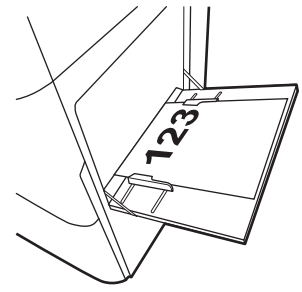
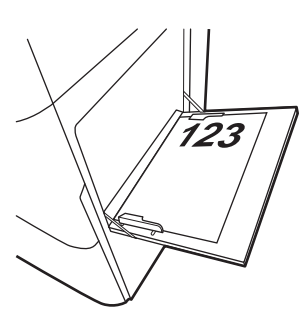
Tabella 2-4 Carta perforata: orizzontale

Modalità fronte/retro	Modalità di caricamento della carta
Stampa su 1 facciata	Verso il basso Fori rivolti fuori dalla stampante
Stampa fronte/retro automatica o con Modalità carta intestata alternativa abilitata	Verso l'alto Fori rivolti verso la stampante

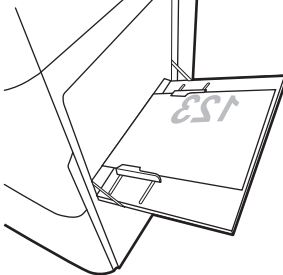
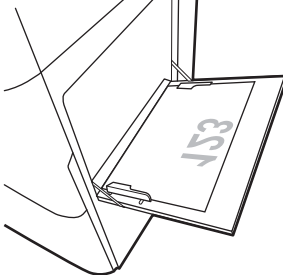
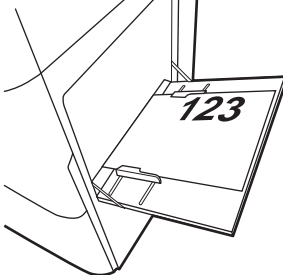
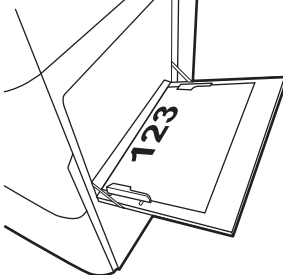

Uso della Modalità carta intestata alternativa

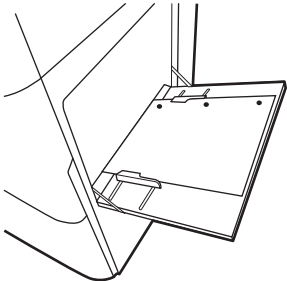
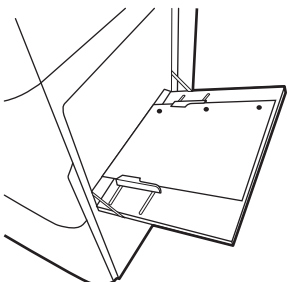
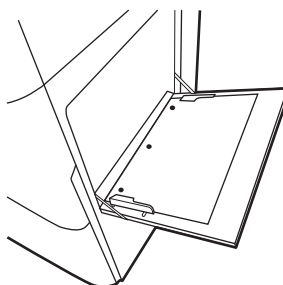
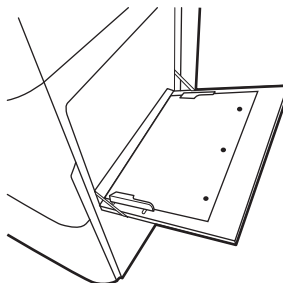
La [Modalità carta intestata alternativa](#) consente di caricare nel vassoio carta intestata o prestampata sempre nello stesso modo per tutti i processi di stampa, sia per le stampe su un solo lato che per le stampe fronte/retro. Quando si utilizza questa modalità, caricare la carta come per la stampa fronte/retro automatica.

Attivare la Modalità carta intestata alternativa tramite i menu del pannello di controllo della stampante

Utilizzare il menu [Impostazioni](#) per configurare l'impostazione [Modalità carta intestata alternativa](#).

1. Nella schermata iniziale del pannello di controllo della stampante, accedere e aprire il menu [Impostazioni](#).
2. Aprire i seguenti menu:
 - a. [Copia/Stampa](#) o [Stampa](#)
 - b. [Gestisci vassoi](#)
 - c. [Modalità carta intestata alternativa](#)
3. Selezionare [Attiva](#).

Caricare la carta nei vassoi 2 e 3

Di seguito vengono fornite le istruzioni per il caricamento della carta nei vassoi 2 e 3.

⚠ ATTENZIONE: Non estendere più di un vassoio carta alla volta.

Caricamento dei vassoi 2 e 3

Questi vassoi possono contenere fino a 520 fogli di carta da 75 g/m².

📝 NOTA: la procedura per caricare la carta nel vassoio 2 e 3 è identica. Qui è mostrato solo il vassoio 2.

1. Aprire il vassoio.

NOTA: non aprire il vassoio mentre è in uso.

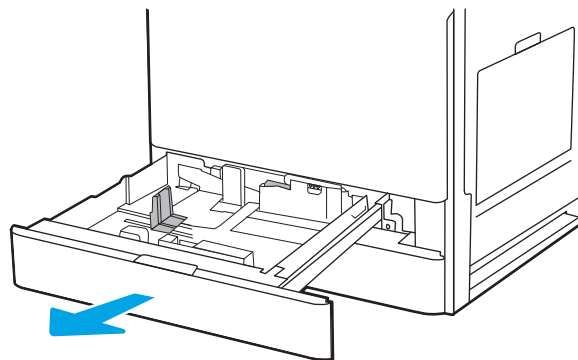

2. Prima di caricare la carta, regolare le guide della larghezza carta tenendo premuto il selettore di blocco/sblocco blu posizionato sulla guida della larghezza carta posteriore, stringendo il fermo di regolazione blu posizionato sulla guida della larghezza carta anteriore e facendo poi scorrere le guide in posizione completamente aperta.

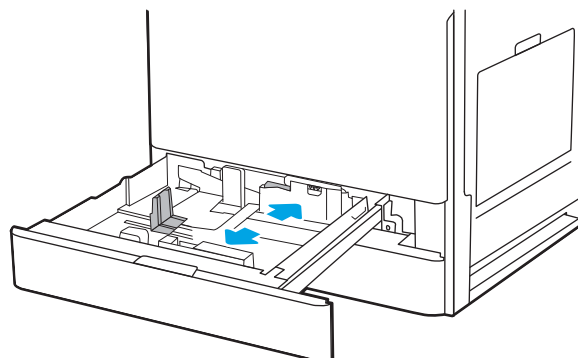

3. Regolare la guida della lunghezza carta esercitando pressione sulla parte inferiore del fermo di regolazione blu mentre si fa scorrere la guida fino al formato carta utilizzato.

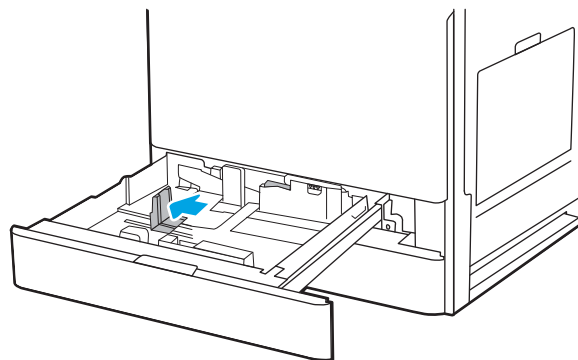

4. Caricare la carta nel vassoio.

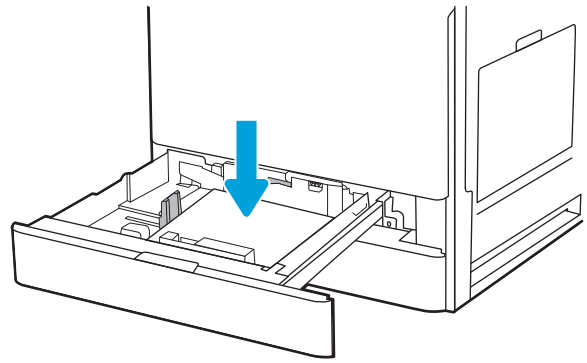

5. Regolare le guide della larghezza e della lunghezza carta fino al formato carta utilizzato. Controllare la carta per verificare che le guide tocchino leggermente la risma, ma senza piegarla.

NOTA: non stringere le guide contro la pila di carta. Regolarle in base alle tacche o ai contrassegni nel vassoio.

NOTA: per prevenire inceppamenti, regolare le guide della carta per il formato corretto e non riempire troppo il vassoio. Controllare che la parte superiore della pila sia sotto l'indicatore di vassoio pieno.

6. Chiudere il vassoio.

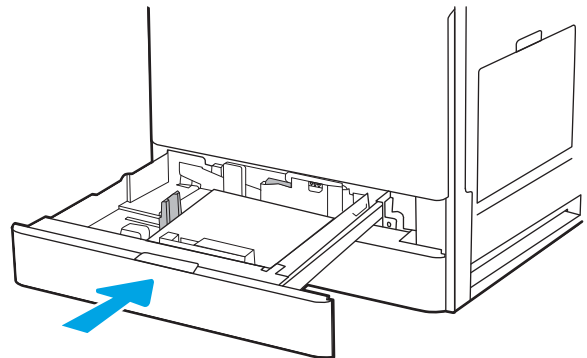
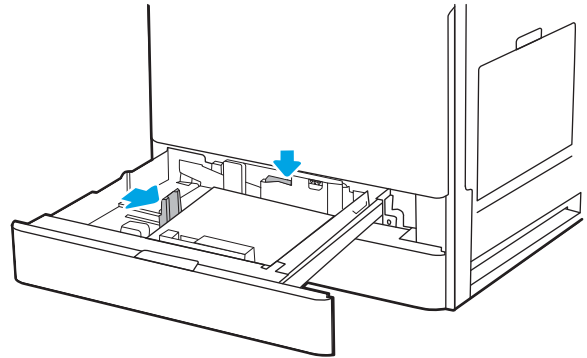

7. Sul pannello di controllo della stampante, viene visualizzato un messaggio di configurazione del vassoio.
8. Selezionare **OK** per accettare il tipo e il formato rilevati, oppure selezionare **Modifica** per scegliere un tipo e un formato carta diversi.

Per la carta di formato personalizzato, specificare le dimensioni X e Y della carta quando la richiesta viene visualizzata sul pannello di controllo della stampante.

Orientamento della carta nei vassoi 2 e 3

Posizionare la carta correttamente nei vassoi 2 e 3 per garantire la migliore qualità di stampa.

Tabella 2-5 Carta intestata o prestampata: verticale

Modalità fronte/retro	Modalità di caricamento della carta
Stampa su 1 facciata	<p data-bbox="820 268 916 289">Verso l'alto</p> <p data-bbox="820 317 1246 338">Bordo superiore nella parte posteriore del vassoio</p>  <p data-bbox="820 600 1238 621">Margine superiore nella parte sinistra del vassoio</p> 
Stampa fronte/retro automatica o con Modalità carta intestata alternativa abilitata	<p data-bbox="820 867 938 888">Verso il basso</p> <p data-bbox="820 915 1246 936">Bordo superiore nella parte posteriore del vassoio</p> <p data-bbox="820 968 1433 1014">NOTA: Questo è l'orientamento preferito durante la stampa su carta in formato A4-size e Letter.</p>  <p data-bbox="820 1272 1230 1293">Margine superiore nella parte destra del vassoio</p> 

Tabella 2-6 Carta intestata o prestampata: orizzontale

Modalità fronte/retro	Modalità di caricamento della carta
Stampa su 1 facciata	<p data-bbox="794 262 890 289">Verso l'alto</p> <p data-bbox="794 315 1212 342">Margine superiore nella parte sinistra del vassoio</p>  <p data-bbox="794 598 1220 625">Bordo superiore nella parte posteriore del vassoio</p> 
Stampa fronte/retro automatica o con Modalità carta intestata alternativa abilitata	<p data-bbox="794 865 912 892">Verso il basso</p> <p data-bbox="794 917 1204 945">Margine superiore nella parte destra del vassoio</p>  <p data-bbox="794 1201 1220 1228">Bordo superiore nella parte posteriore del vassoio</p> 

Tabella 2-7 Carta perforata: verticale

Modalità fronte/retro	Modalità di caricamento della carta
Stampa su 1 facciata	Verso l'alto Fori rivolti verso il lato sinistro del vassoio, con la parte superiore del modulo nella parte posteriore della stampante
	
	Fori rivolti verso la parte posteriore del vassoio
	
Stampa fronte/retro automatica o con Modalità carta intestata alternativa abilitata	Verso il basso Fori rivolti verso la parte destra del vassoio
	
	Fori rivolti verso la parte posteriore del vassoio
	

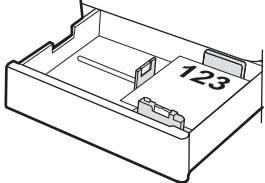
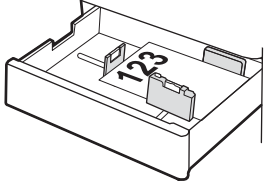
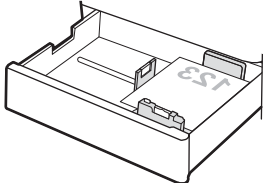
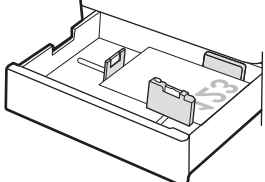
Uso della Modalità carta intestata alternativa

La [Modalità carta intestata alternativa](#) consente di caricare nel vassoio carta intestata o prestampata sempre nello stesso modo per tutti i processi di stampa, sia per le stampe su un solo lato che per le stampe fronte/retro. Quando si utilizza questa modalità, caricare la carta come per la stampa fronte/retro automatica.

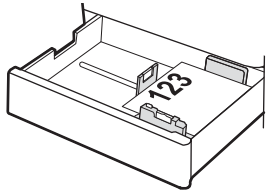
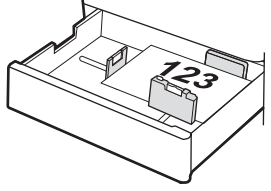
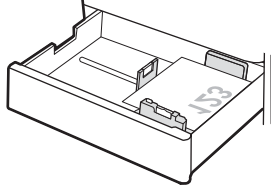
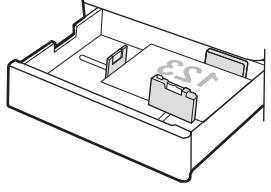
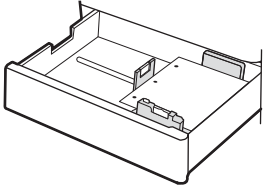
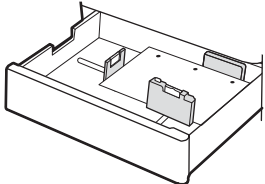
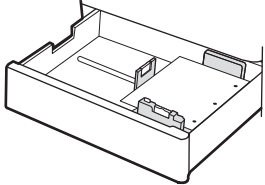
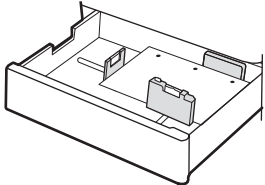
Attivare la Modalità carta intestata alternativa tramite i menu del pannello di controllo della stampante

Utilizzare il menu [Impostazioni](#) per configurare l'impostazione [Modalità carta intestata alternativa](#).

1. Nella schermata iniziale del pannello di controllo della stampante, accedere e aprire il menu [Impostazioni](#).
2. Aprire i seguenti menu:
 - a. [Copia/Stampa](#) o [Stampa](#)
 - b. [Gestisci vassoi](#)
 - c. [Modalità carta intestata alternativa](#)
3. Selezionare [Attiva](#).

Caricamento e stampa di buste

Per eseguire la stampa su buste, utilizzare esclusivamente il vassoio 1. Il vassoio 1 può contenere fino a 10 buste.

Stampa di buste

Per stampare utilizzando l'opzione di alimentazione manuale di buste, attenersi alla seguente procedura per selezionare le impostazioni corrette nel driver di stampa, quindi caricare le buste nel vassoio dopo aver inviato il processo di stampa alla stampante.

1. Nel programma software, selezionare l'opzione **Stampa**.
2. Selezionare la stampante dall'apposito elenco, quindi fare clic sul pulsante **Proprietà** o **Preferenze** per aprire il driver di stampa.

 **NOTA:** il nome del pulsante può variare in base ai diversi programmi software.

 **NOTA:** per accedere alle funzioni di stampa dalla schermata Start di Windows 8 o 8.1, selezionare **Dispositivi, Stampa**, quindi selezionare la stampante.

3. Fare clic sulla scheda **Carta/qualità**.
4. Nell'elenco a discesa **Formato carta**, selezionare il formato corretto per le buste.
5. Nell'elenco a discesa **Tipo di carta**, selezionare **Busta**.
6. Nell'elenco a discesa **Alimentazione carta**, selezionare **Alimentazione manuale**.
7. Fare clic sul pulsante **OK** per chiudere la finestra di dialogo **Proprietà documento**.
8. Nella finestra di dialogo **Stampa**, fare clic sul pulsante **OK** per stampare il processo.

Orientamento delle buste

Le buste devono essere caricate in modo specifico per essere stampate correttamente.

Tabella 2-8 Istruzioni di caricamento buste: Vassoio 1

Dimensioni busta	Modalità di caricamento delle buste
Busta n.9, Busta n.10, Busta Monarch, Busta B5, Busta C5, Busta C6, Busta DL	Verso il basso Bordo superiore rivolto verso la parte anteriore della stampante
Busta B5, Busta C5 (pocket)	Verso il basso Bordo inferiore rivolto verso la stampante; aletta superiore aperta

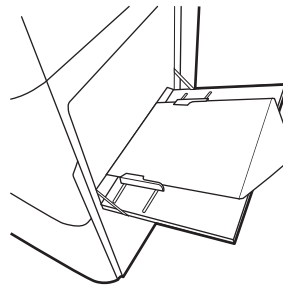
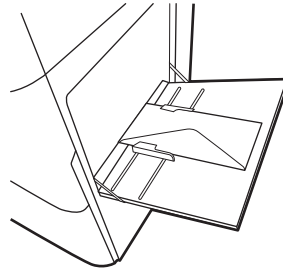

Caricamento e stampa di etichette

Per stampare su fogli di etichette, utilizzare il vassoio 1. Il vassoio 2 e i vassoi opzionali da 550 fogli non supportano la stampa di etichette.

Alimentazione manuale etichette

Utilizzare la modalità di alimentazione manuale per il vassoio 1 per stampare su fogli di etichette.

1. Nel programma software, selezionare l'opzione **Stampa**.
2. Selezionare la stampante dall'apposito elenco, quindi fare clic sul pulsante **Proprietà** o **Preferenze** per aprire il driver di stampa.

 **NOTA:** il nome del pulsante può variare in base ai diversi programmi software.

 **NOTA:** per accedere alle funzioni di stampa dalla schermata Start di Windows 8 o 8.1, selezionare **Dispositivi, Stampa**, quindi selezionare la stampante.

3. Fare clic sulla scheda **Carta/qualità**.
4. Nell'elenco a discesa **Formato carta**, selezionare il formato corretto per i fogli di etichette.
5. Nell'elenco a discesa **Tipo di carta**, selezionare **Etichette**.
6. Nell'elenco a discesa **Alimentazione carta**, selezionare **Alimentazione manuale**.
7. Fare clic sul pulsante **OK** per chiudere la finestra di dialogo **Proprietà documento**.
8. Nella finestra di dialogo **Stampa**, fare clic sul pulsante **Stampa** per stampare il processo.

Orientamento delle etichette

Le etichette devono essere caricate in modo specifico per essere stampate correttamente.

Tabella 2-9 Istruzioni di caricamento etichette

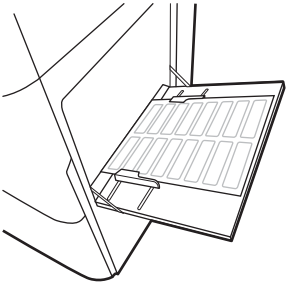
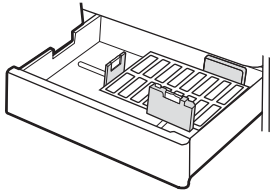
Vassoio	Modalità di caricamento delle etichette
Vassoio 1	Verso il basso Parte inferiore della pagina nella stampante 
Vassoio 2 o 3	Verso l'alto Margine superiore nella parte sinistra del vassoio 

3 Materiali di consumo, accessori e componenti

È possibile ordinare materiali di consumo e accessori, sostituire le cartucce di toner o rimuovere e sostituire altri componenti.

Le seguenti informazioni sono corrette al momento della pubblicazione. Per informazioni aggiornate, vedere <http://www.hp.com/support/ljE72500MFP> o <http://www.hp.com/support/ljE78323MFP>.

Per ulteriori informazioni:

La guida completa di HP per la stampante include le seguenti informazioni:

- Installazione e configurazione
- Istruzioni e uso
- Risoluzione dei problemi
- Download di aggiornamenti software e firmware
- Registrazione al forum di supporto
- Ricerca di informazioni sulla garanzia e le normative

Ordinazione di materiali di consumo, accessori e componenti

Informazioni su come ordinare materiali di consumo, accessori e componenti per la stampante.

Ordini

Contattare il rappresentante dell'assistenza Managed. Accertarsi di avere il numero del modello di prodotto, che è indicato sull'etichetta del prodotto sul retro della stampante.

Sostituzione della cartuccia del toner

Se viene visualizzato un messaggio della stampante o in caso di problemi di qualità di stampa, sostituire la cartuccia del toner.

Informazioni sulle cartucce

Questa stampante indica quando il livello della cartuccia di toner è basso e molto basso. La durata residua effettiva della cartuccia di toner può variare. Tenere una cartuccia di sostituzione disponibile da installare per quando la qualità di stampa non è più soddisfacente.

Per acquistare le cartucce, contattare il rappresentante dell'assistenza Managed. Accertarsi di avere il numero del modello di prodotto, che è indicato sull'etichetta del prodotto sul retro della stampante.

 **NOTA:** le cartucce di toner ad alto rendimento contengono più toner rispetto alle cartucce standard e garantiscono la stampa di un numero maggiore di pagine. Per ulteriori informazioni, visitare il sito Web www.hp.com/go/learnaboutsupplies.

Rimuovere la cartuccia di toner dalla confezione solo al momento della sostituzione.

 **ATTENZIONE:** Per evitare di danneggiare la cartuccia del toner, non esporla alla luce per più di qualche minuto. Coprire il tamburo fotosensibile verde se la cartuccia di toner deve essere rimossa dalla stampante per un periodo di tempo prolungato.

ATTENZIONE: Se gli indumenti si macchiano di toner, rimuoverlo con un panno asciutto e lavare gli indumenti in acqua fredda. L'acqua calda fissa il toner nelle fibre.

 **NOTA:** le informazioni sul riciclaggio delle cartucce del toner usate sono disponibili nella confezione della cartuccia.

Rimozione e sostituzione dalla cartuccia (modelli E78323, E78325, E78330dn)

Per sostituire una cartuccia del toner, attenersi alla seguente procedura.

1. Aprire lo sportello anteriore.

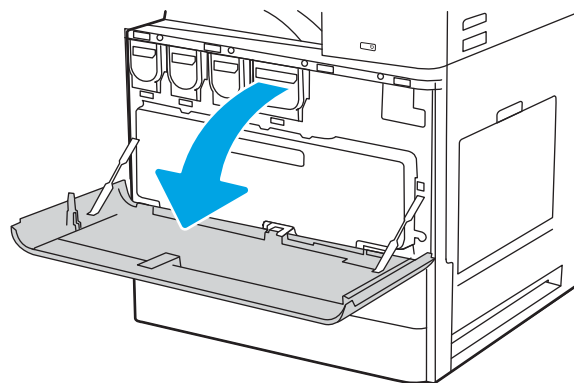

2. Estrarre la cartuccia dalla stampante.

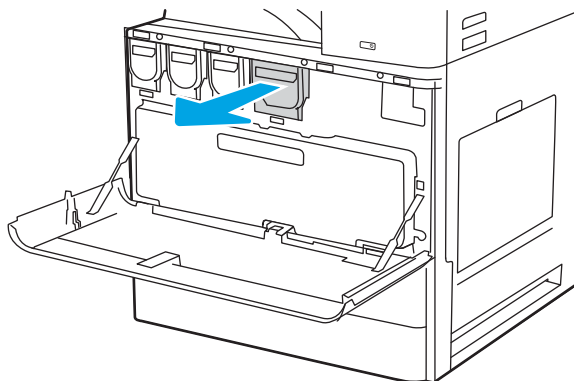

3. Rimuovere la nuova cartuccia del toner dalla confezione. Conservare la confezione per riciclare la cartuccia di toner usata.

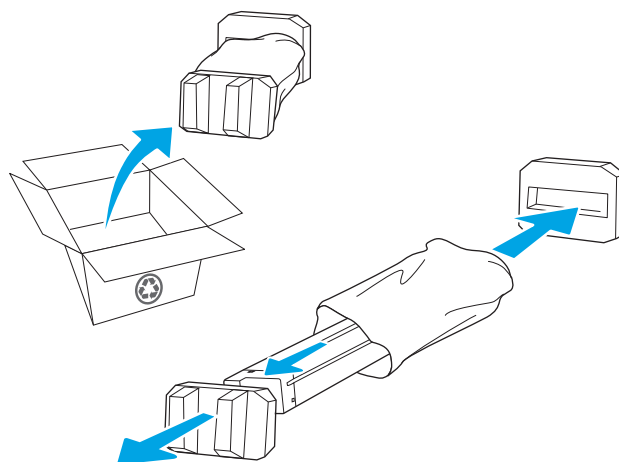

4. Tenere entrambe le estremità della cartuccia di toner. Scuoterla per distribuire uniformemente il toner all'interno, quindi rimuovere il sigillo.

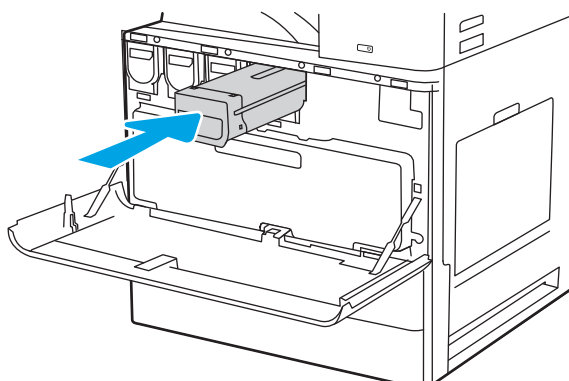

5. Chiudere lo sportello anteriore.

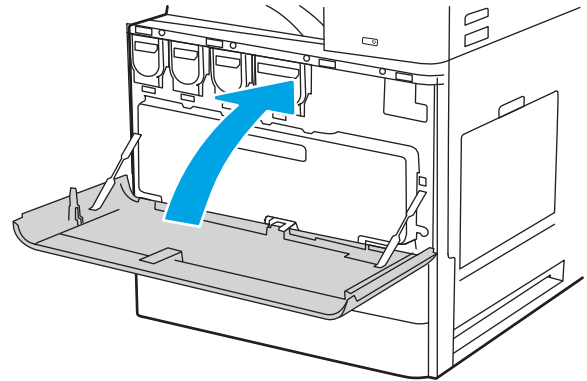

6. Inserire la cartuccia del toner usata nella confezione con la quale è stata ricevuta la nuova cartuccia. Consultare la guida al recupero inclusa per informazioni sul riciclo.

Negli Stati Uniti e in Canada nella confezione viene fornita un'etichetta di spedizione prepagata. In altri Paesi/regioni, accedere all'indirizzo www.hp.com/recycle per stampare un'etichetta di spedizione prepagata.

Apporre l'etichetta di spedizione prepagata sulla confezione e restituire la cartuccia usata a HP per consentirne il riciclaggio.

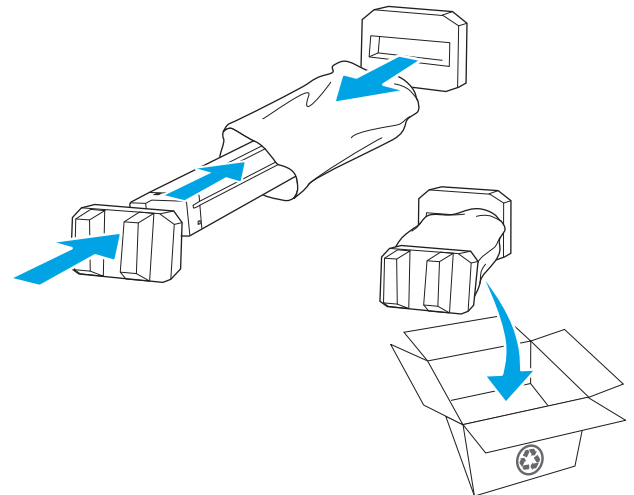

Rimozione e sostituzione della cartuccia (modelli E72525, E72530, E72535)

Per sostituire la cartuccia del toner, procedere come segue.

1. Aprire lo sportello anteriore.

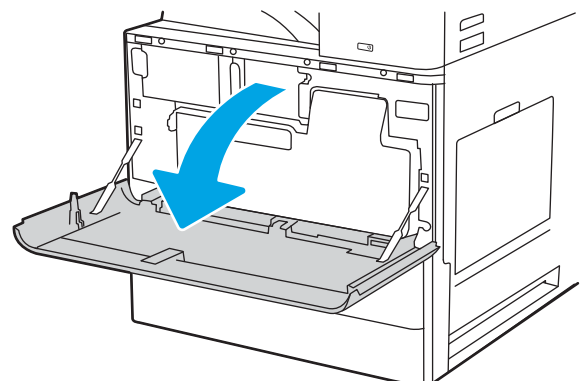

2. Rilasciare il fermo della cartuccia ed estrarre la cartuccia dalla stampante.

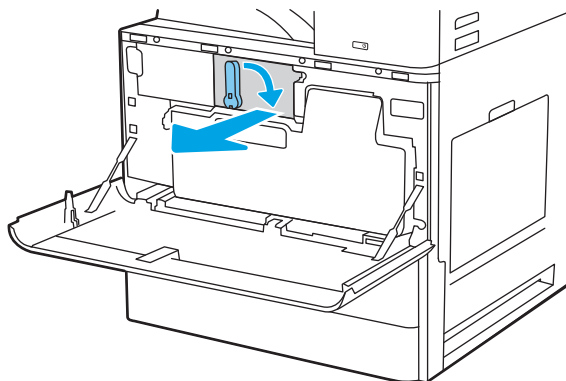

3. Rimuovere la nuova cartuccia del toner dalla confezione. Conservare la confezione per riciclare la cartuccia di toner usata.

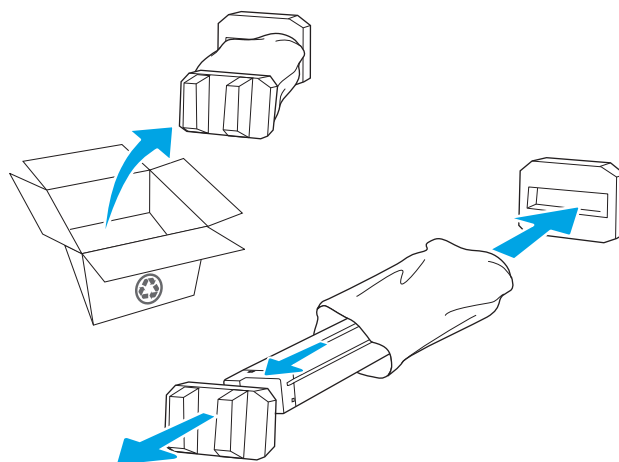

4. Tenere entrambe le estremità della cartuccia di toner. Scuoterla per distribuire uniformemente il toner all'interno, quindi rimuovere il sigillo.

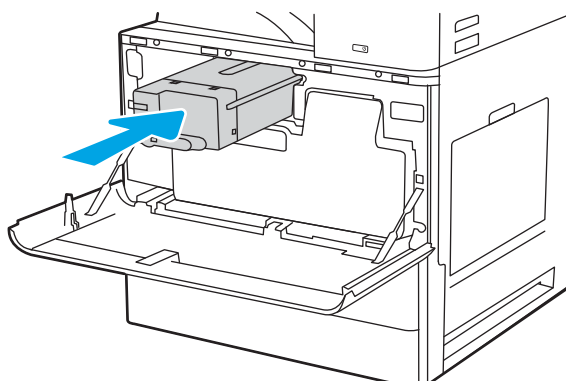

5. Chiudere lo sportello anteriore.

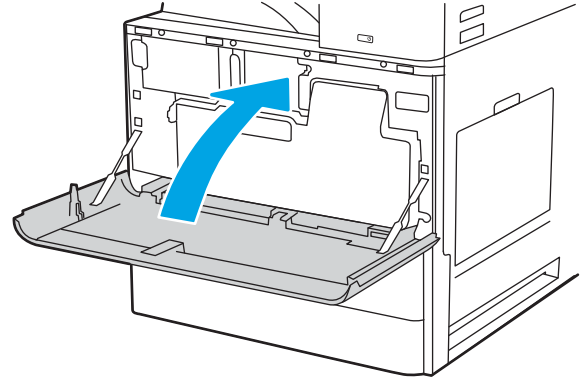

6. Inserire la cartuccia del toner usata nella confezione con la quale è stata ricevuta la nuova cartuccia. Consultare la guida al recupero inclusa per informazioni sul riciclo.

Negli Stati Uniti e in Canada nella confezione viene fornita un'etichetta di spedizione prepagata. In altri Paesi/regioni, accedere all'indirizzo www.hp.com/recycle per stampare un'etichetta di spedizione prepagata.

Apporre l'etichetta di spedizione prepagata sulla confezione e restituire la cartuccia usata a HP per consentirne il riciclaggio.

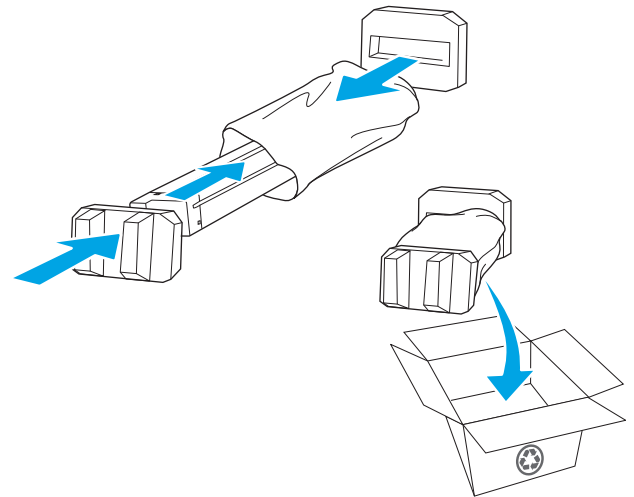

Sostituzione del modulo TCU

Se viene visualizzato un messaggio sulla stampante o in caso di problemi di qualità di stampa, sostituire l'unità di raccolta del toner.

Rimozione e sostituzione del modulo TCU (E78323, E78325, E78330)

Attenersi alla procedura riportata di seguito per sostituire il modulo TCU.

1. Aprire lo sportello anteriore.

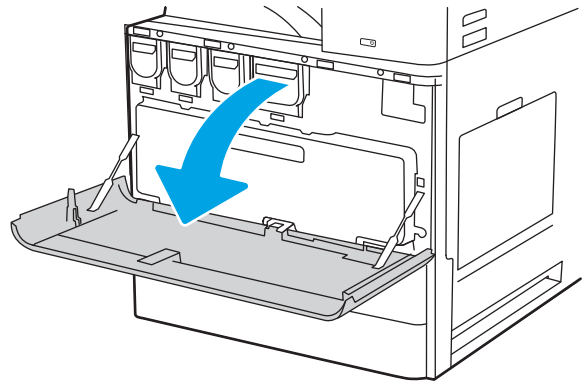

2. Tirare verso l'alto entrambe le estremità del modulo TCU per rilasciare le linguette, quindi estrarlo dalla stampante.

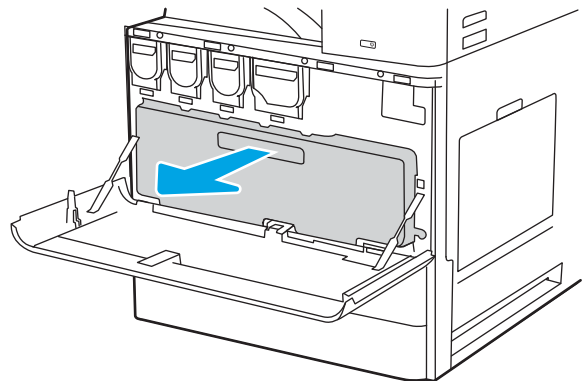

NOTA: Mantenere nella stessa posizione il modulo TCU mentre si estrae dalla stampante. In questo modo, si evitano perdite di toner di scarto nella stampante. Una volta rimosso il modulo TCU, non posizionarlo su un lato con i fori rivolti verso il basso. Posizionare il modulo nella busta di plastica trasparente in cui è stato consegnato il nuovo modulo TCU e sigillare la busta.

3. Rimuovere il nuovo modulo TCU dalla confezione. Conservare la confezione per riciclare il modulo TCU usato.

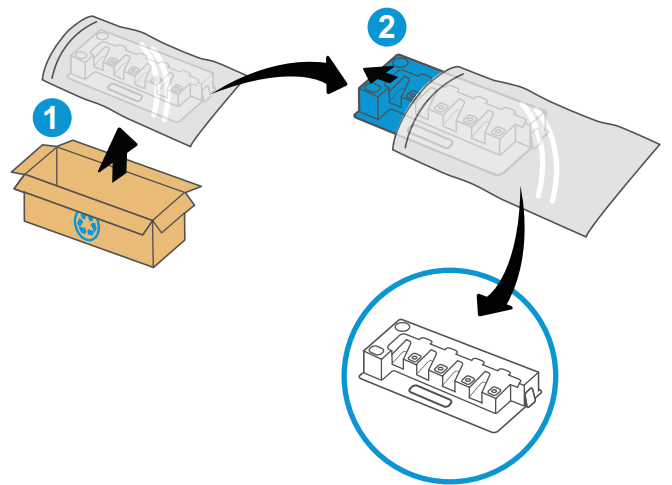

4. Installare il nuovo modulo TCU premendo su entrambe le estremità fino a far scattare le linguette in posizione.

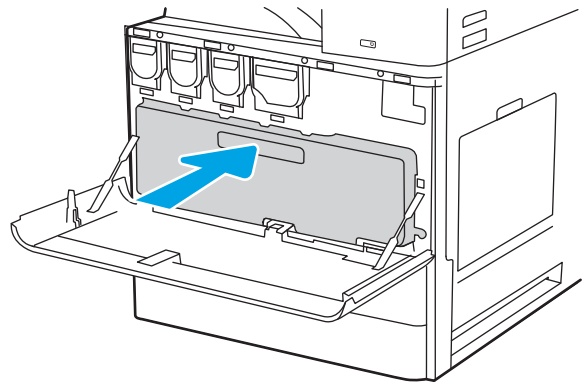

5. Chiudere lo sportello anteriore.

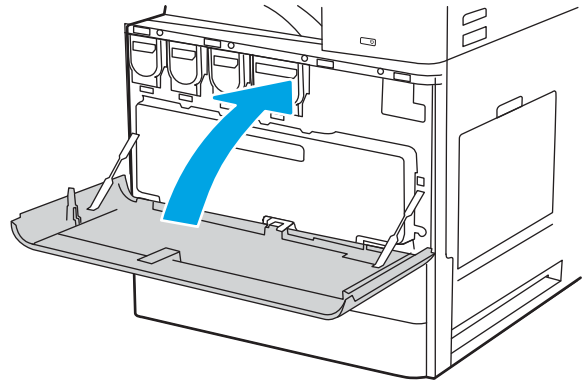

6. Inserire il modulo TCU usato nella confezione con la quale è stato ricevuto quello nuovo. Per maggiori informazioni sul riciclo e smaltimento, consultare la relativa guida inclusa nella confezione.

Negli Stati Uniti e in Canada nella confezione viene fornita un'etichetta di spedizione prepagata. In altri Paesi/regioni, accedere all'indirizzo www.hp.com/recycle per stampare un'etichetta di spedizione prepagata.

Apporre l'etichetta di spedizione prepagata sulla confezione e restituire il modulo TCU a HP per consentirne il riciclaggio.

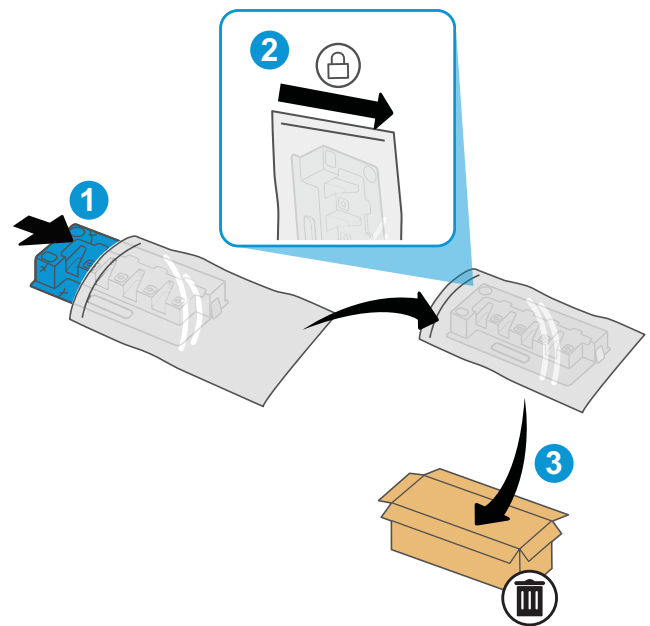

Rimozione e sostituzione del modulo TCU (E72525, E72530, E72535)

Attenersi alla procedura riportata di seguito per sostituire il modulo TCU.

1. Aprire lo sportello anteriore.

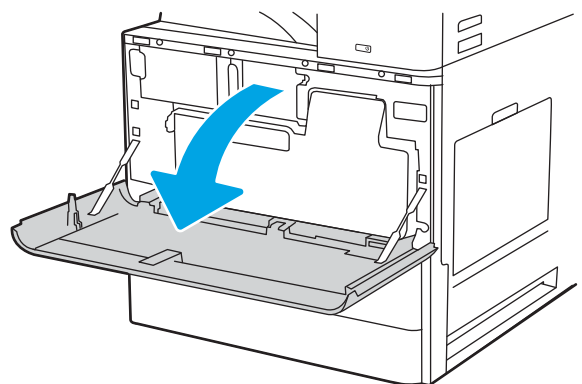

2. Tirare verso l'alto entrambe le estremità del modulo TCU per rilasciare le linguette, quindi estrarlo dalla stampante.

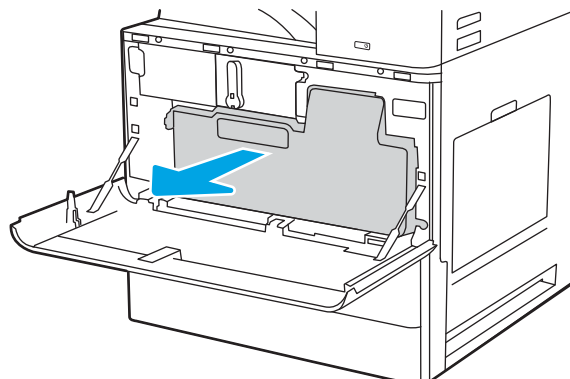

NOTA: Mantenere nella stessa posizione il modulo TCU mentre si estrae dalla stampante. In questo modo, si prevengono perdite di toner di scarto nella stampante. Una volta rimosso il modulo TCU, non posizionarlo su un lato con i fori rivolti verso il basso. Posizionare il modulo nella busta di plastica trasparente in cui è stato consegnato il nuovo modulo TCU e sigillare la busta.

3. Rimuovere il nuovo modulo TCU dalla confezione. Conservare la confezione per riciclare il modulo TCU usato.

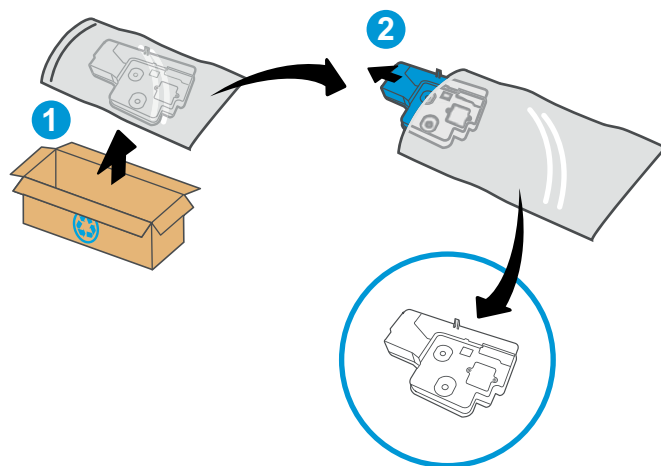

4. Installare il nuovo modulo TCU premendo su entrambe le estremità fino a far scattare le linguette in posizione.

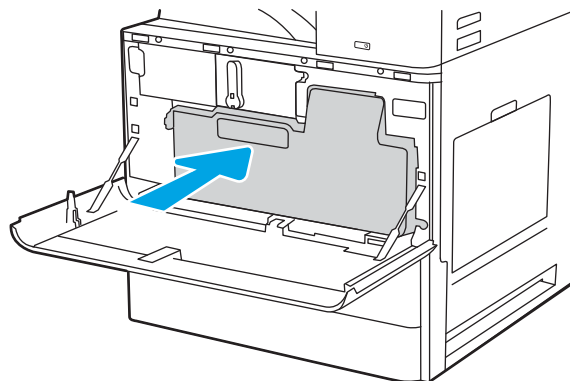

5. Chiudere lo sportello anteriore.

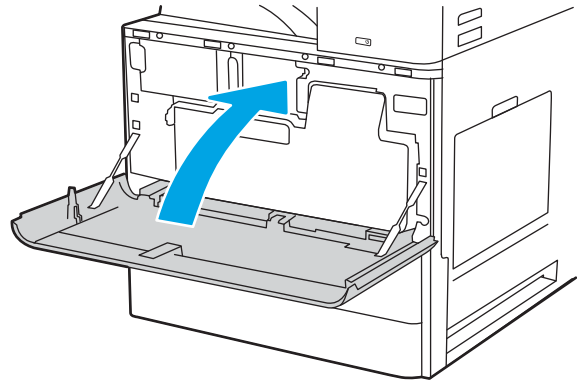

6. Inserire il modulo TCU usato nella confezione con la quale è stato ricevuto quello nuovo. Per maggiori informazioni sul riciclo e smaltimento, consultare la relativa guida inclusa nella confezione.

Negli Stati Uniti e in Canada nella confezione viene fornita un'etichetta di spedizione prepagata. In altri Paesi/regioni, accedere all'indirizzo www.hp.com/recycle per stampare un'etichetta di spedizione prepagata.

Apporre l'etichetta di spedizione prepagata sulla confezione e restituire il modulo TCU a HP per consentirne il riciclaggio.

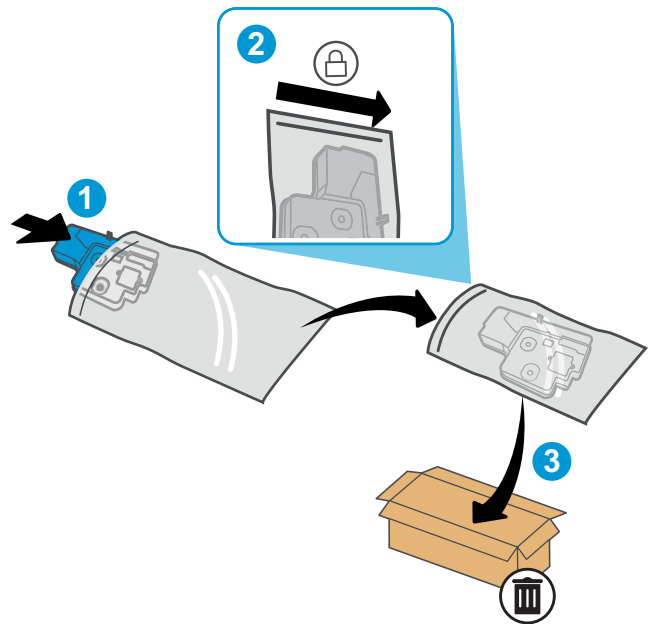

Sostituzione della cartuccia cucitrice.

Installare una nuova cartuccia della cucitrice quando la cartuccia attualmente installata è vuota.

Introduzione

Le seguenti informazioni forniscono istruzioni per la sostituzione di cartucce della cucitrice.

Rimozione e sostituzione della cartuccia della cucitrice dell'accessorio per l'unità di finitura interna

Per sostituire la cartuccia della cucitrice nell'accessorio per l'unità di finitura interna, attenersi alla seguente procedura.

1. Aprire lo sportello anteriore dell'unità di finitura interna.

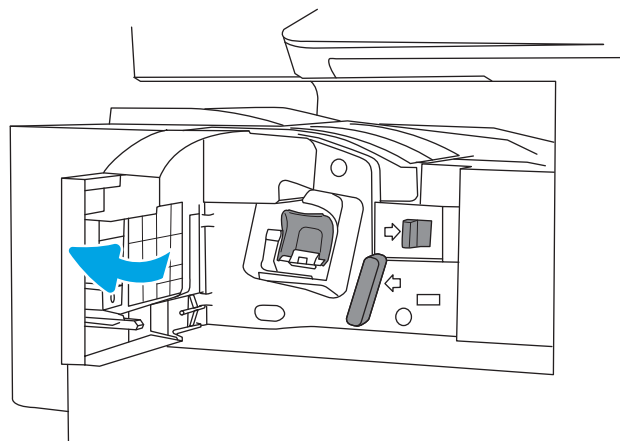

2. Prendere la linguetta colorata della cartuccia della cucitrice, quindi tirare il carrello della cartuccia della cucitrice verso l'esterno.

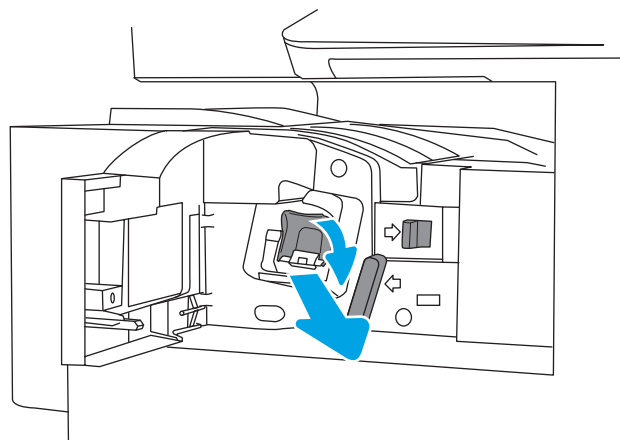

3. Sollevare due linguette della cartuccia cucitrice, quindi sollevare per rimuovere la cartuccia cucitrice vuota dal gruppo del carrello della cartuccia cucitrice.

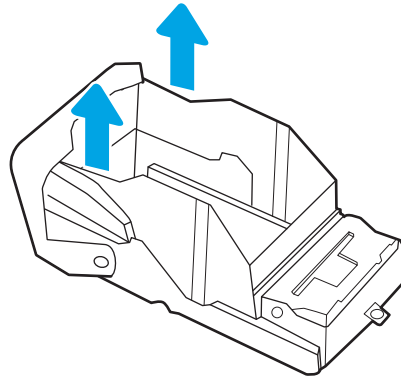

NOTA: Non gettare il carrello della cartuccia della cucitrice. Dovrà essere riutilizzato con la nuova cartuccia della cucitrice.

4. Inserire la nuova cartuccia della cucitrice nel carrello.

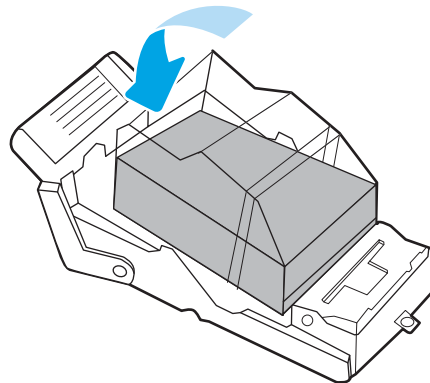

5. Reinstallare il carrello della cartuccia nella cucitrice premendo la maniglia colorata verso l'interno finché non scatta in posizione.

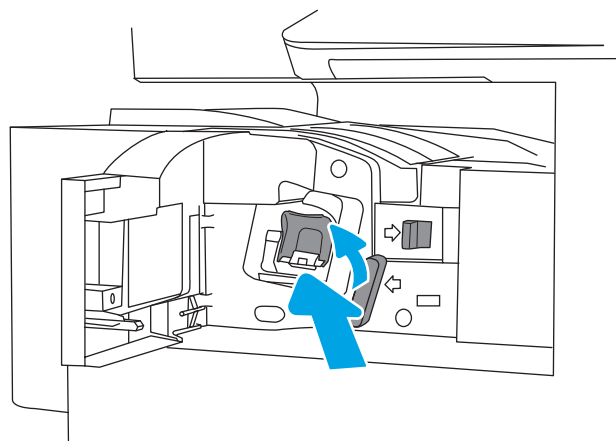

6. Chiudere lo sportello anteriore dell'unità di finitura interna.

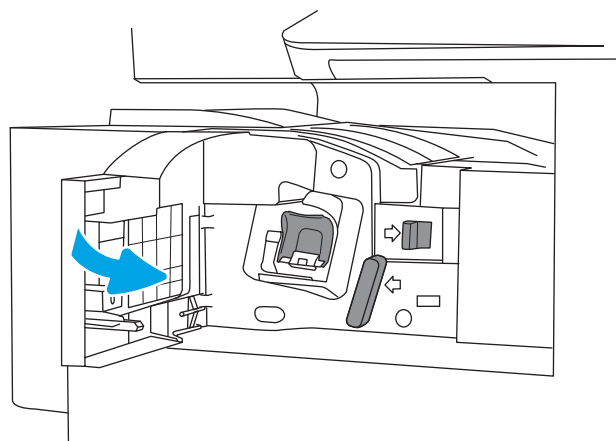

Rimozione e sostituzione della cartuccia della cucitrice dell'accessorio cucitrice/raccoglitore

Per sostituire la cartuccia della cucitrice nell'accessorio cucitrice/raccoglitore con piedistallo, attenersi alla seguente procedura.

1. Aprire lo sportello anteriore dell'unità di finitura.

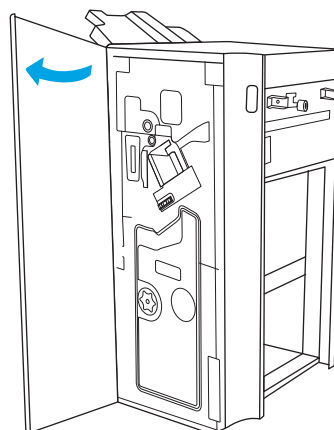

2. Ruotare la manopola in senso antiorario per spostare il gruppo della cartuccia cucitrice completamente verso la parte anteriore.

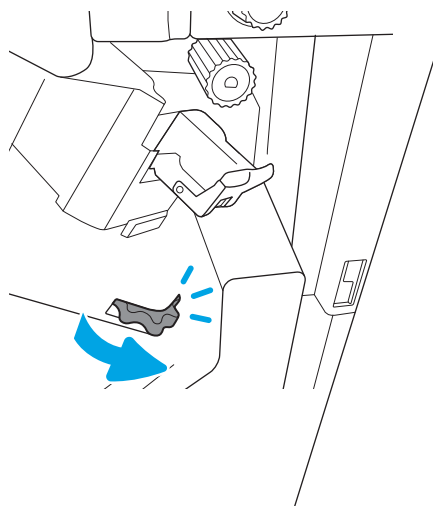

3. Tenere la manopola per bloccare l'insieme della cartuccia della cucitrice, prendere la linguetta colorata sul carrello della cartuccia della cucitrice, quindi estrarre tale carrello.

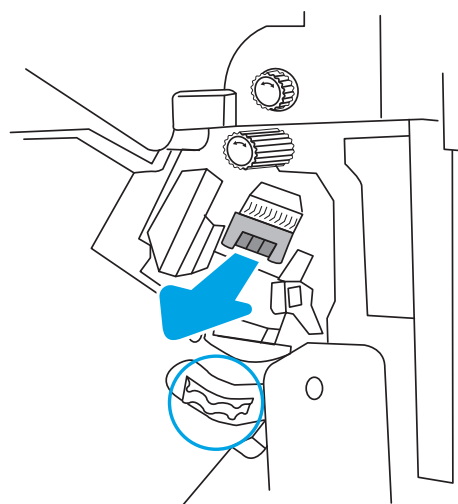

4. Sollevare due linguette della cartuccia cucitrice, quindi sollevare per rimuovere la cartuccia cucitrice vuota dal gruppo del carrello della cartuccia cucitrice.

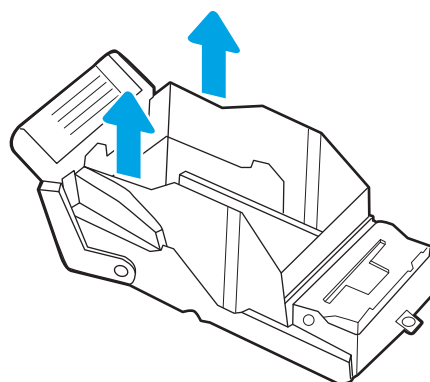

NOTA: Non gettare il carrello della cartuccia della cucitrice. Dovrà essere riutilizzato con la nuova cartuccia della cucitrice.

5. Inserire la nuova cartuccia della cucitrice nel carrello.

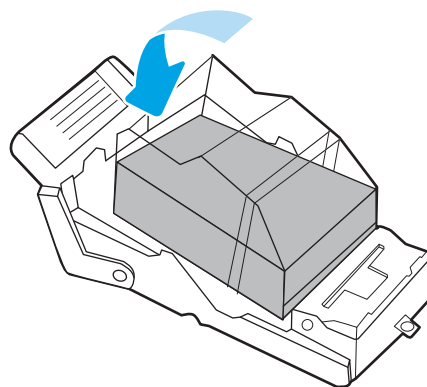

6. Tenere la manopola per bloccare l'insieme della cartuccia della cucitrice, inserire la nuova cartuccia nell'insieme, quindi premere la maniglia colorata verso l'interno finché non scatta in posizione.

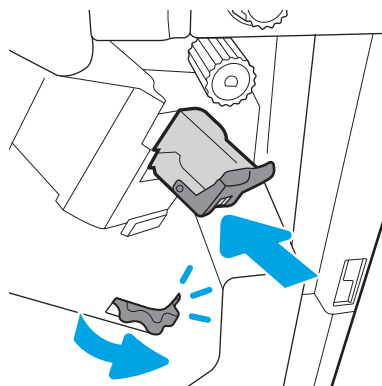

7. Chiudere lo sportello anteriore dell'unità di finitura.

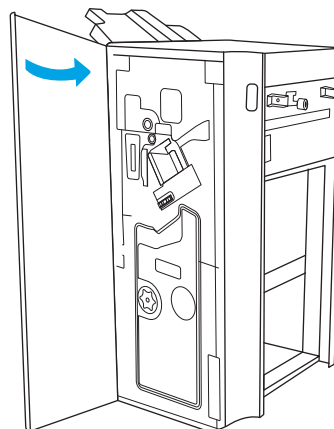

Rimozione e sostituzione della cartuccia della cucitrice dell'accessorio per la creazione di opuscoli

Per sostituire la cartuccia della cucitrice nell'accessorio per la creazione di opuscoli con piedistallo, attenersi alla seguente procedura.

1. Aprire lo sportello anteriore dell'unità di finitura.

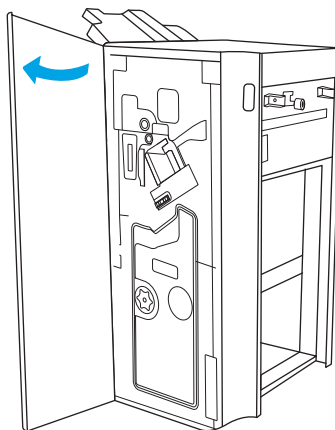

2. Tirare verso l'esterno l'assieme dell'unità di finitura per opuscoli finché non si arresta.

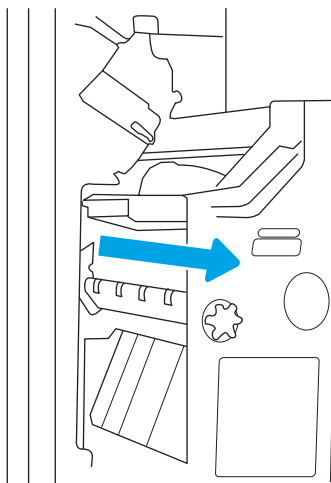

3. Estrarre le linguette colorate dal gruppo, quindi tirarle verso l'alto per rimuovere le due cartucce della cucitrice.

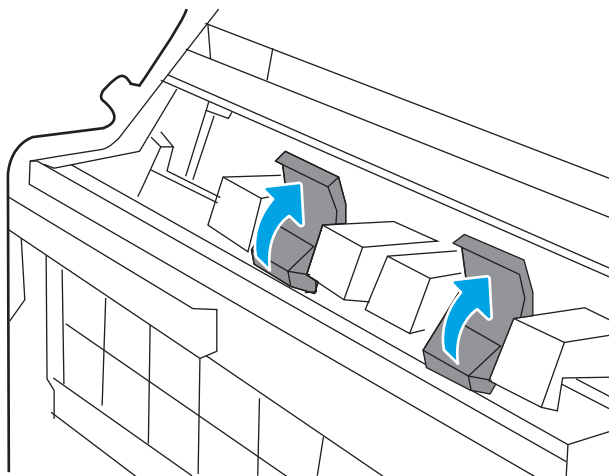

4. Spingere verso l'interno le due linguette blu, quindi tirare verso l'alto per aprire la parte superiore del carrello della cartuccia della cucitrice.

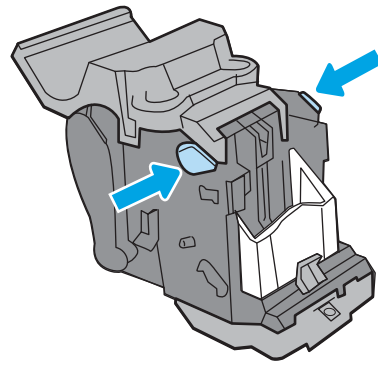

5. Alzare le due linguette su ciascuna cartuccia della cucitrice e tirare verso l'alto per rimuovere le cartucce vuote dai carrelli.

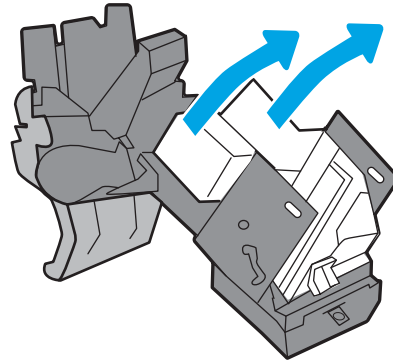

NOTA: Non gettare i carrelli delle cartucce poiché dovranno essere riutilizzati con le nuove cartucce della cucitrice.

6. Inserire le nuove cartucce della cucitrice nel relativo carrello, quindi chiudere la parte superiore dell'apposito supporto.

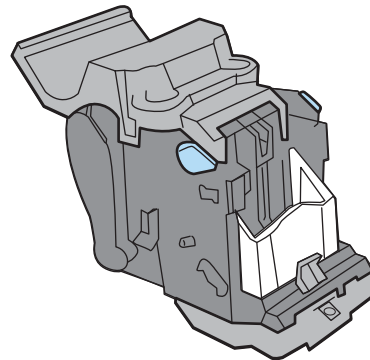

7. Reinstallare i due carrelli nell'accessorio per la creazione di opuscoli premendo le maniglie colorate finché scattano in posizione.

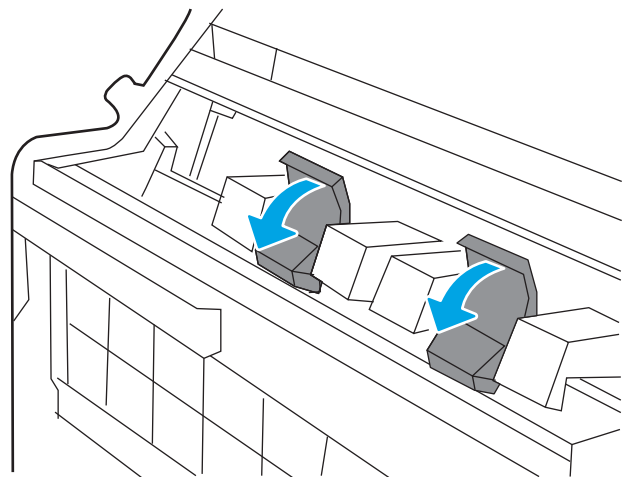

8. Reinserire l'unità opuscoli nell'unità di finitura.

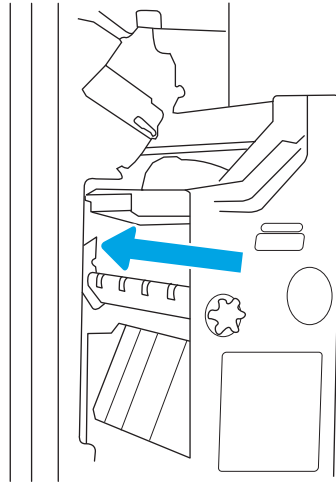

9. Chiudere lo sportello anteriore dell'unità di finitura.

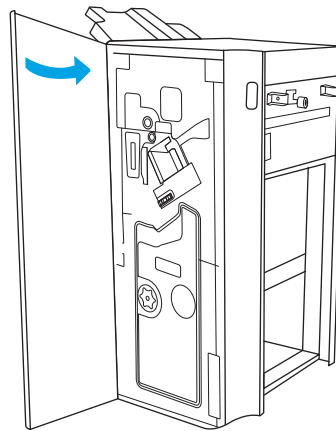

4 Stampa

Si può stampare utilizzando il software, da dispositivo mobile o da unità flash USB.

Le seguenti informazioni sono corrette al momento della pubblicazione. Per informazioni aggiornate, vedere <http://www.hp.com/support/ljE72500MFP> o <http://www.hp.com/support/ljE78323MFP>.

Per ulteriori informazioni:

La guida completa di HP per la stampante include le seguenti informazioni:

- Installazione e configurazione
- Istruzioni e uso
- Risoluzione dei problemi
- Download di aggiornamenti software e firmware
- Registrazione al forum di supporto
- Ricerca di informazioni sulla garanzia e le normative

Operazioni di stampa (Windows)

Attività comuni di stampa per gli utenti Windows.

Come eseguire la stampa (Windows)

Utilizzare l'opzione **Stampa** da un'applicazione software per selezionare la stampante e le opzioni di base per il processo di stampa.

La seguente procedura descrive il processo di stampa di base per Windows.

1. Nel programma software, selezionare l'opzione **Stampa**.
2. Selezionare la stampante dall'elenco delle stampanti. Per modificare le impostazioni, fare clic sul pulsante **Proprietà** o **Preferenze** per aprire il driver di stampa.



NOTA: il nome del pulsante può variare in base ai diversi programmi software.

in Windows 10, 8.1 e 8, queste applicazioni presentano un layout diverso con funzioni differenti da ciò che è descritto qui in basso per le applicazioni desktop. Per accedere alla funzione di stampa da un'applicazione della schermata Start, completare i seguenti passaggi:

- **Windows 10:** selezionare **Stampa**, quindi selezionare la stampante.
- **Windows 8.1 o 8:** selezionare **Dispositivi**, selezionare **Stampa**, quindi scegliere la stampante.



NOTA: per ulteriori informazioni, fare clic sul pulsante Guida (?) nel driver di stampa.

3. Fare clic sulle schede nel driver di stampa per configurare le opzioni disponibili. Ad esempio, impostare l'orientamento della carta sulla scheda **Finitura**, quindi impostare l'origine della carta, il tipo di carta, le dimensioni della carta e le impostazioni di qualità sulla scheda **Carta/Qualità**.
4. Fare clic sul pulsante **OK** per tornare alla finestra di dialogo **Stampa**. Selezionare il numero di copie da stampare da questa schermata.
5. Per stampare il processo, fare clic sul pulsante **Stampa**.

Stampa fronte/retro automatica (Windows)

Se la stampante dispone di un'unità fronte/retro automatica installata, è possibile stampare automaticamente su entrambi i lati della carta. Utilizzare un formato e un tipo di carta supportati dall'unità fronte/retro.

1. Nel programma software, selezionare l'opzione **Stampa**.
2. Selezionare la stampante dall'apposito elenco, quindi fare clic sul pulsante **Proprietà** o **Preferenze** per aprire il driver di stampa.



NOTA: il nome del pulsante può variare in base ai diversi programmi software.

in Windows 10, 8.1 e 8, queste applicazioni presentano un layout diverso con funzioni differenti da ciò che è descritto qui in basso per le applicazioni desktop. Per accedere alla funzione di stampa da un'applicazione della schermata Start, completare i seguenti passaggi:

- **Windows 10:** selezionare **Stampa**, quindi selezionare la stampante.
- **Windows 8.1 o 8:** selezionare **Dispositivi**, selezionare **Stampa**, quindi scegliere la stampante.

3. Fare clic sulla scheda **Finitura**.

4. Selezionare **Stampa fronte/retro**. Fare clic su **OK** per chiudere la finestra di dialogo **Proprietà documento**.
5. Nella finestra di dialogo **Stampa**, fare clic sul pulsante **Stampa** per stampare il processo.

Stampa fronte/retro manuale (Windows)

Utilizzare questa procedura per le stampanti non dotate di duplexer automatico oppure se si desidera stampare su carta non supportata dal duplexer.

1. Nel programma software, selezionare l'opzione **Stampa**.
2. Selezionare la stampante dall'apposito elenco, quindi fare clic sul pulsante **Proprietà** o **Preferenze** per aprire il driver di stampa.



NOTA: il nome del pulsante può variare in base ai diversi programmi software.

in Windows 10, 8.1 e 8, queste applicazioni presentano un layout diverso con funzioni differenti da ciò che è descritto qui in basso per le applicazioni desktop. Per accedere alla funzione di stampa da un'applicazione della schermata Start, completare i seguenti passaggi:

- **Windows 10:** selezionare **Stampa**, quindi selezionare la stampante.
 - **Windows 8.1 o 8:** selezionare **Dispositivi**, selezionare **Stampa**, quindi scegliere la stampante.
3. Fare clic sulla scheda **Finitura**.
 4. Selezionare **Stampa fronte/retro (manuale)**, quindi fare clic su **OK** per chiudere la finestra di dialogo **Proprietà documento**.
 5. Nella finestra di dialogo **Stampa**, fare clic su **Stampa** per stampare il primo lato del processo.
 6. Recuperare la pila di carta stampata dallo scomparto di uscita e inserirla nel vassoio 1.
 7. Se richiesto, selezionare il pulsante appropriato sul pannello di controllo per continuare.

Stampa di più pagine per foglio (Windows)

Quando si stampa da un'applicazione utilizzando l'opzione **Stampa**, è possibile selezionare un'opzione per stampare più pagine su un solo foglio di carta. Ad esempio, si potrebbe adottare questa opzione se si stampa un documento molto grande e si desidera risparmiare carta.

1. Nel programma software, selezionare l'opzione **Stampa**.
2. Selezionare la stampante dall'apposito elenco, quindi fare clic sul pulsante **Proprietà** o **Preferenze** per aprire il driver di stampa.



NOTA: il nome del pulsante può variare in base ai diversi programmi software.

in Windows 10, 8.1 e 8, queste applicazioni presentano un layout diverso con funzioni differenti da ciò che è descritto qui in basso per le applicazioni desktop. Per accedere alla funzione di stampa da un'applicazione della schermata Start, completare i seguenti passaggi:

- **Windows 10:** selezionare **Stampa**, quindi selezionare la stampante.
 - **Windows 8.1 o 8:** selezionare **Dispositivi**, selezionare **Stampa**, quindi scegliere la stampante.
3. Fare clic sulla scheda **Finitura**.
 4. Selezionare il numero di pagine per foglio dall'elenco a discesa **Pagine per foglio**.

5. Selezionare le opzioni **Stampa bordi pagina**, **Disposizione pagine** e **Orientamento** corrette. Fare clic su **OK** per chiudere la finestra di dialogo **Proprietà documento**.
6. Nella finestra di dialogo **Stampa**, fare clic sul pulsante **Stampa** per stampare il processo.

Selezione del tipo di carta (Windows)

Quando si stampa da un'applicazione utilizzando l'opzione **Stampa**, è possibile impostare il tipo di carta da usare per il processo di stampa. Ad esempio, se il tipo di carta predefinito è Letter, ma per un processo di stampa si usa un altro tipo di carta diversa, selezionare quel tipo di carta specifico.

1. Nel programma software, selezionare l'opzione **Stampa**.
2. Selezionare la stampante dall'apposito elenco, quindi fare clic sul pulsante **Proprietà** o **Preferenze** per aprire il driver di stampa.

 **NOTA:** il nome del pulsante può variare in base ai diversi programmi software.

in Windows 10, 8.1 e 8, queste applicazioni presentano un layout diverso con funzioni differenti da ciò che è descritto qui in basso per le applicazioni desktop. Per accedere alla funzione di stampa da un'applicazione della schermata Start, completare i seguenti passaggi:

- **Windows 10:** selezionare **Stampa**, quindi selezionare la stampante.
- **Windows 8.1 o 8:** selezionare **Dispositivi**, selezionare **Stampa**, quindi scegliere la stampante.

-
3. Fare clic sulla scheda **Carta/qualità**.
 4. Selezionare il tipo di carta dall'elenco a discesa **Tipo di carta**.
 5. Fare clic su **OK** per chiudere la finestra di dialogo **Proprietà documento**. Nella finestra di dialogo **Stampa**, fare clic sul pulsante **Stampa** per stampare il processo.

Se è necessario configurare il vassoio, viene visualizzato un messaggio di configurazione del vassoio sul pannello di controllo della stampante.

6. Caricare il vassoio con il tipo e il formato di carta specificati, quindi chiudere il vassoio.
7. Toccare il pulsante **OK** per accettare il tipo e il formato rilevati oppure toccare il pulsante **Modifica** per scegliere un tipo o un formato di carta diverso.
8. Selezionare il formato e il tipo corretti, quindi toccare il pulsante **OK**.

Altre attività di stampa

Individuare le informazioni sul Web per l'esecuzione di operazioni di stampa comuni.

Visitare <http://www.hp.com/support/ljE72500MFP> o <http://www.hp.com/support/ljE78323MFP>.

Sono disponibili le istruzioni per eseguire attività di stampa come le seguenti:

- Creazione e utilizzo di collegamenti o preimpostazioni di stampa
- Selezione del formato carta o utilizzo di un formato carta personalizzato
- Selezione dell'orientamento della pagina
- Creazione di un opuscolo

- Adattamento delle dimensioni del documento al formato carta selezionato
- Stampa della prima o dell'ultima pagina del documento su carta diversa
- Stampa di filigrane sul documento

Operazioni di stampa (macOS)

Stampa tramite il software di stampa HP per macOS, incluse le modalità di stampa fronte/retro o stampa di più pagine per foglio.

Modalità di stampa (macOS)

Utilizzare l'opzione **Stampa** da un'applicazione software per selezionare la stampante e le opzioni di base per il processo di stampa.

La seguente procedura descrive il processo di stampa di base per macOS.

1. Fare clic sul menu **File**, quindi sull'opzione **Stampa**.
2. Selezionare la stampante.
3. Fare clic su **Mostra dettagli** o **Copie e pagine**, quindi selezionare altri menu per regolare le impostazioni di stampa.

 **NOTA:** Il nome del pulsante può variare in base ai diversi programmi software.

4. Fare clic sul pulsante **Stampa**.

Stampa automatica su entrambi i lati (macOS)

Se la stampante dispone di un'unità fronte/retro automatica installata, è possibile stampare automaticamente su entrambi i lati della carta. Utilizzare un formato e un tipo di carta supportati dall'unità fronte/retro.

 **NOTA:** queste informazioni sono valide per le stampanti con unità fronte/retro automatica.

 **NOTA:** Questa funzione è disponibile se si installa il driver di stampa HP. Potrebbe non essere disponibile se si utilizza AirPrint®.

1. Fare clic sul menu **File**, quindi sull'opzione **Stampa**.
2. Selezionare la stampante.
3. Fare clic su **Mostra dettagli** o **Copie e pagine**, quindi fare clic sul menu **Layout**.

macOS 10.14 Mojave e versioni successive: Fare clic su **Mostra dettagli** o **Fronte/retro**, quindi fare clic sul menu **Layout**.

 **NOTA:** Il nome del pulsante può variare in base ai diversi programmi software.

4. Selezionare un'opzione di rilegatura dall'elenco a discesa **Fronte/retro**.
5. Fare clic sul pulsante **Stampa**.

Stampa manuale su entrambi i lati (macOS)

Utilizzare questa procedura per le stampanti non dotati di duplexer automatico oppure se si desidera stampare su carta non supportata dal duplexer.

 **NOTA:** Questa funzione è disponibile se si installa il driver di stampa HP. Potrebbe non essere disponibile se si utilizza AirPrint.

1. Fare clic sul menu **File**, quindi sull'opzione **Stampa**.
2. Selezionare la stampante.
3. Fare clic su **Mostra dettagli** o **Copie e pagine**, quindi fare clic sul menu **Stampa fronte/retro manuale**.



NOTA: Il nome del pulsante può variare in base ai diversi programmi software.

4. Fare clic sulla casella **Fronte/retro manuale**, quindi selezionare un'opzione di rilegatura.
5. Fare clic sul pulsante **Stampa**.
6. Sulla stampante rimuovere le eventuali pagine vuote presenti nel vassoio 1.
7. Recuperare la pila di carta dallo scomparto di uscita, quindi posizionarla nel vassoio di alimentazione con il lato di stampa rivolto verso il basso.
8. Se richiesto, toccare il pulsante appropriato sul pannello di controllo per continuare.

Stampa di più pagine per foglio (macOS)

Quando si stampa da un'applicazione utilizzando l'opzione **Stampa**, è possibile selezionare un'opzione per stampare più pagine su un solo foglio di carta. Ad esempio, si potrebbe adottare questa opzione se si stampa un documento molto grande e si desidera risparmiare carta.

1. Fare clic sul menu **File**, quindi sull'opzione **Stampa**.
2. Selezionare la stampante.
3. Fare clic su **Mostra dettagli** o **Copie e pagine**, quindi fare clic sul menu **Layout**.



NOTA: Il nome del pulsante può variare in base ai diversi programmi software.

4. Dall'elenco a discesa **Pagine per foglio**, selezionare il numero di pagine che si desidera stampare su ogni foglio.
5. Nell'area **Direzione layout**, selezionare l'ordine e la disposizione delle pagine sul foglio.
6. Dal menu **Bordi**, selezionare il tipo di bordo da stampare intorno a ciascuna pagina sul foglio.
7. Fare clic sul pulsante **Stampa**.

Selezione del tipo di carta (macOS)

Quando si stampa da un'applicazione utilizzando l'opzione **Stampa**, è possibile impostare il tipo di carta da usare per il processo di stampa. Ad esempio, se il tipo di carta predefinito è Letter, ma per un processo di stampa si usa un altro tipo di carta diversa, selezionare quel tipo di carta specifico.

1. Fare clic sul menu **File**, quindi sull'opzione **Stampa**.
2. Selezionare la stampante.
3. Fare clic su **Mostra dettagli** o **Copie e pagine**, quindi sul menu **Supporti & qualità** o sul menu **Carta/qualità**.



NOTA: Il nome del pulsante può variare in base ai diversi programmi software.

4. Selezionare l'opzione **Supporti & qualità** o **Carta/qualità**.

 **NOTA:** Questo elenco contiene il gruppo principale di opzioni disponibili. Alcune opzioni non sono disponibili su tutte le stampanti.

- **Tipo di supporto:** selezionare l'opzione per il tipo di carta per il processo di stampa.
- **Qualità di stampa o Qualità:** selezionare il livello di risoluzione per il processo di stampa.
- **Stampa Bordo a bordo:** selezionare questa opzione per stampare vicino ai bordi della carta.

5. Fare clic sul pulsante **Stampa**.

Altre attività di stampa

Individuare le informazioni sul Web per l'esecuzione di operazioni di stampa comuni.

Visitare <http://www.hp.com/support/ljE72500MFP> o <http://www.hp.com/support/ljE78323MFP>.

Sono disponibili le istruzioni per eseguire attività di stampa come le seguenti:

- Creazione e utilizzo di collegamenti o preimpostazioni di stampa
- Selezione del formato carta o utilizzo di un formato carta personalizzato
- Selezione dell'orientamento della pagina
- Creazione di un opuscolo
- Adattamento delle dimensioni del documento al formato carta selezionato
- Stampa della prima o dell'ultima pagina del documento su carta diversa
- Stampa di filigrane sul documento

Memorizzazione dei processi di stampa sulla stampante per stamparli in seguito o privatamente

Memorizzazione i processi di stampa nella memoria della stampante per stamparli in seguito.

Introduzione

In questa sezione vengono fornite le procedure per la creazione e la stampa di documenti memorizzati nell'unità flash USB. Questi processi possono essere stampati in un secondo momento o in privato.

Creazione di un processo memorizzato (Windows)

È possibile memorizzare i processi sull'unità flash USB per la stampa privata o ritardata.

1. Nel programma software, selezionare l'opzione **Stampa**.
2. Selezionare la stampante nell'elenco delle stampanti, quindi selezionare **Proprietà** o **Preferenze**.

 **NOTA:** il nome del pulsante può variare in base ai diversi programmi software.

In Windows 10, 8.1 e 8, queste applicazioni presentano un layout diverso con funzioni differenti da ciò che è descritto qui in basso per le applicazioni desktop. Per accedere alla funzione di stampa da un'applicazione della schermata Start, completare i seguenti passaggi:

- **Windows 10:** selezionare **Stampa**, quindi selezionare la stampante.
 - **Windows 8.1 o 8:** selezionare **Dispositivi**, selezionare **Stampa**, quindi scegliere la stampante.
3. Fare clic sulla scheda **Memorizzazione processo**.
 4. Selezionare un'opzione **Modalità memorizzazione processo**:
 - **Prova e trattieni:** consente di stampare e revisionare una copia di un processo, quindi di stampare le altre copie.
 - **Processo personale:** la stampa verrà eseguita solo se richiesta dal pannello di controllo della stampante. Per questa modalità di memorizzazione dei processi, è possibile selezionare una delle opzioni **Rendi processo privato/protetto**. Se si assegna un codice PIN (Personal Identification Number) al processo, è necessario immettere tale PIN sul pannello di controllo. Se il processo viene crittografato, è necessario immettere la password richiesta sul pannello di controllo. Il processo viene eliminato dalla memoria dopo la stampa e in caso di interruzione dell'alimentazione.
 - **Quick Copy (Copia veloce):** consente di stampare il numero di copie desiderato e salvare una copia del processo nella memoria della stampante per stamparla in un secondo momento.
 - **Processo memorizzato:** consente di memorizzare un processo sulla stampante, in modo che altri utenti possano stamparlo in qualsiasi momento. Per questa modalità di memorizzazione dei processi, è possibile selezionare una delle opzioni **Rendi processo privato/protetto**. Se si assegna un codice PIN (Personal Identification Number) al processo, chi stampa il processo dovrà immettere tale PIN sul pannello di controllo. Se il processo viene crittografato, chi stampa il processo dovrà immettere la password richiesta sul pannello di controllo.
 5. Per usare un nome utente o un nome processo personalizzato, fare clic sul pulsante **Personalizzato**, quindi inserire il nome utente o il nome del processo.

Selezionare l'opzione che si desidera utilizzare quando viene creato un processo il cui nome è uguale a quello di un altro processo:

- **Aggiungi (1-99) a nome processo:** aggiungere un numero univoco alla fine del nome del processo.
 - **Sostituisci file esistente:** sovrascrivere il processo memorizzato esistente con quello nuovo.
6. Fare clic sul pulsante **OK** per chiudere la finestra di dialogo **Proprietà documento**. Nella finestra di dialogo **Stampa**, fare clic sul pulsante **Stampa** per stampare il processo.

Creazione di un processo memorizzato (macOS)

È possibile memorizzare i processi sull'unità flash USB per la stampa privata o ritardata.

1. Fare clic sul menu **File**, quindi sull'opzione **Stampa**.
2. Nel menu **Stampante**, selezionare la stampante.
3. Fare clic su **Mostra dettagli** o **Copie e pagine**, quindi fare clic sul menu **Memorizzazione processo**.



NOTA: Se non viene visualizzato il menu **Memorizzazione processo**, seguire le istruzioni contenute nella sezione "Attivazione o disattivazione della funzione di memorizzazione processo" per attivare il menu.

4. Nell'elenco a discesa **Modalità**, selezionare il tipo di processo memorizzato.
 - **Prova e trattieni:** consente di stampare e revisionare una copia di un processo, quindi di stampare le altre copie. La prima copia viene stampata immediatamente. La stampa delle copie successive deve essere avviata dal pannello di controllo anteriore del dispositivo. Ad esempio, se vengono inviate 10 copie, una copia viene stampata immediatamente e le altre nove vengono stampate quando il processo viene recuperato. Il processo viene eliminato dopo la stampa di tutte le copie.
 - **Processo personale:** la stampa verrà eseguita solo se ne viene effettuata la richiesta sul pannello di controllo della stampante. Se il processo ha un codice PIN (Personal Identification Number), è necessario immettere tale PIN sul pannello di controllo. Dopo la stampa, il processo viene eliminato dalla memoria.
 - **Copia veloce:** consente di stampare il numero di copie desiderato e salvare una copia del processo nella memoria della stampante per stamparla in un secondo momento. Il processo viene eliminato manualmente oppure in seguito alla pianificazione della memorizzazione del processo.
 - **Processo memorizzato:** consente di memorizzare un processo sulla stampante, in modo che altri utenti possano stamparlo in qualsiasi momento. Se il processo ha un codice PIN (Personal Identification Number), chi stampa il processo dovrà immettere tale PIN sul pannello di controllo. Il processo viene eliminato manualmente oppure in seguito alla pianificazione della memorizzazione del processo.
5. Per usare un nome utente o un nome processo personalizzato, fare clic sul pulsante **Personalizzato**, quindi inserire il nome utente o il nome del processo.



NOTA: **macOS 10.14 Mojave e versioni successive:** Il driver di stampa non include il pulsante **Personalizzato**. Utilizzare le opzioni sotto il menu **Modalità** per configurare il processo salvato.

Selezionare l'opzione che si desidera utilizzare quando viene creato un processo il cui nome è uguale a quello di un altro processo.

- **Aggiungi (1-99) a nome processo:** aggiungere un numero univoco alla fine del nome del processo.
 - **Sostituisci file esistente:** sovrascrivere il processo memorizzato esistente con quello nuovo.
6. Se è stata selezionata l'opzione **Processo memorizzato** o **Processo personale** nell'elenco a discesa **Modalità**, è possibile proteggere il processo con un PIN. Digitare un numero di 4 cifre nel campo **Usa PIN per la**

stampa. Quando altri utenti provano a stampare questo processo, viene richiesto di immettere il PIN sulla stampante.

7. Per elaborare il processo, fare clic sul pulsante **Stampa**.

Stampa di un processo memorizzato

Utilizzare la seguente procedura per stampare un processo memorizzato nella memoria della stampante.

1. Nella schermata iniziale del pannello di controllo della stampante, accedere all'applicazione **Stampa** e selezionare l'icona **Stampa**.
2. Selezionare **Stampa da Memorizzazione processo**.
3. Selezionare il nome della cartella in cui è memorizzato il processo, oppure selezionare **Scegli** per visualizzare l'elenco delle cartelle.
4. Selezionare il nome del processo. Se il processo è privato o crittografato, immettere il PIN o la password.
5. Per regolare il numero di copie, selezionare il campo corrispondente. Utilizzare il tastierino per immettere il numero di copie da stampare.
6. Selezionare **Avvia**  o **Stampa** per stampare il processo.

Eliminazione di un processo memorizzato

È possibile eliminare i documenti che sono stati salvati sulla stampante quando non sono più necessari. È anche possibile regolare il numero massimo di processi che la stampante può memorizzare.

Eliminazione di un processo memorizzato sulla stampante

Utilizzare il pannello di controllo per eliminare un processo memorizzato nella memoria della stampante.

1. Nella schermata iniziale del pannello di controllo della stampante, accedere all'applicazione [Stampa](#) e selezionare l'icona [Stampa](#).
2. Selezionare [Stampa da Memorizzazione processo](#).
3. Selezionare il nome della cartella in cui è memorizzato il processo o selezionare [Scegli](#) per visualizzare l'elenco delle cartelle.
4. Selezionare il nome del processo. Se il processo è privato o crittografato, immettere il PIN o la password.
5. Selezionare il pulsante Cestino  per eliminare il processo.

Modifica del limite di processi memorizzati

Quando un nuovo processo viene memorizzato nella memoria della stampante, qualsiasi processo precedente viene sovrascritto con lo stesso nome utente e processo. Se un processo non è stato memorizzato con lo stesso nome utente e lo stesso nome processo ed è richiesta una quantità aggiuntiva di spazio, la stampante potrebbe eliminare altri processi memorizzati in precedenza, a partire da quello meno recente.

Per modificare il numero dei processi che la stampante è in grado di memorizzare, completare la procedura riportata di seguito:

1. Nella schermata iniziale del pannello di controllo della stampante, accedere all'applicazione [Impostazioni](#) e selezionare l'icona [Impostazioni](#).
2. Aprire i seguenti menu:
 - a. [Copia/Stampa](#) o [Stampa](#)
 - b. [Gestione dei processi memorizzati](#)
 - c. [Limite mem. proc. temp.](#)
3. Utilizzare il tastierino per immettere il numero di processi da memorizzare.
4. Selezionare [OK](#) o [Fine](#) per salvare l'impostazione.

Informazioni inviate alla stampante per scopi legati alla contabilità del lavoro

I processi di stampa inviati dai driver sul client (ad esempio il PC) possono inviare informazioni che consentono l'identificazione personale a dispositivi di stampa e imaging HP. Queste informazioni possono includere, ma non solo, nome utente e nome client da cui ha avuto origine il processo e che è possibile utilizzare per scopi legati alla contabilità del lavoro, come stabilito dall'amministratore della periferica di stampa. Queste informazioni possono anche essere archiviate con il processo sul dispositivo di archiviazione di massa (ad esempio il disco rigido) della periferica di stampa quando si utilizza la funzione di archiviazione del processo.

Stampa da un'unità flash USB

Questa stampante consente un semplice accesso alla stampa USB per stampare i file senza un computer.

La stampante supporta unità flash USB standard sulla porta USB vicino al pannello di controllo. Supporta i seguenti tipi di file:

- .pdf
- .prn
- .pcl
- .ps
- .cht

Abilitazione della porta USB per la stampa

Per impostazione predefinita, la porta USB è disattivata. Prima di utilizzare questa funzione, attivare la porta USB.

Attenersi a uno dei seguenti metodi per attivare la porta:

Metodo uno: attivare la porta USB dal pannello di controllo della stampante

Utilizzare il pannello di controllo della stampante per attivare la porta USB per la stampa.

1. Nella schermata iniziale del pannello di controllo della stampante, accedere all'applicazione **Impostazioni** e selezionare l'icona **Impostazioni**.
2. Aprire i seguenti menu:
 - a. **Copia/Stampa** o **Stampa**
 - b. **Abilita dispositivo USB**
3. Selezionare **Abilita Stampa da unità USB**.

Metodo due: attivare la porta USB dal server Web HP incorporato (solo stampanti connesse alla rete)

Utilizzare il server Web HP incorporato per attivare la porta USB per la stampa.

1. Nella schermata iniziale del pannello di controllo della stampante, toccare **i** quindi toccare  per visualizzare l'indirizzo IP o il nome host.
2. Aprire un browser Web e, nel campo dell'indirizzo, immettere l'indirizzo IP esattamente come viene visualizzato nel pannello di controllo della stampante. Premere il tasto **Invio** sulla tastiera del computer. Si apre il server Web incorporato (EWS).

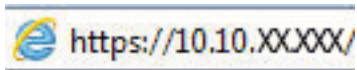

 **NOTA:** se nel browser Web viene visualizzato un messaggio che indica che l'accesso al sito Web potrebbe non essere sicuro, selezionare l'opzione per continuare con il sito Web. L'accesso al sito Web non danneggia il computer.

3. Selezionare la scheda **Copia/Stampa** per i modelli MFP o la scheda **Stampa** per i modelli SFP.
4. Nel menu a sinistra, selezionare **Impostazioni Stampa da unità USB**.
5. Selezionare **Abilita Stampa da unità USB**.
6. Fare clic su **Applica**.

Stampa di documenti da USB

Stampare i documenti da un'unità flash USB.

1. Inserire un'unità flash USB nella porta USB diretta.

 **NOTA:** La porta potrebbe essere coperta. Per alcune stampanti si apre il coperchio. Per altre stampanti è necessario rimuovere il coperchio sollevandolo.

2. Nella schermata iniziale del pannello di controllo della stampante, accedere all'applicazione [Stampa](#) e selezionare l'icona [Stampa](#).
3. Selezionare [Stampa da unità USB](#).
4. Selezionare [Scegli](#), quindi il nome del documento da stampare, infine [Seleziona](#).

 **NOTA:** il documento potrebbe essere in una cartella. Aprire le cartelle secondo necessità.

5. Per regolare il numero di copie, toccare la casella a sinistra del pulsante [Stampa](#) e selezionare il numero di copie dal tastierino numerico che si apre. Per chiudere il tastierino numerico, selezionare il pulsante Chiudi .
6. Selezionare [Stampa](#) per stampare il documento.

Stampa tramite porta USB 2.0 ad alta velocità (cablata)

Attivare la porta USB 2.0 ad alta velocità per la stampa USB cablata. La porta si trova nell'area delle porte di interfaccia ed è disattivata per impostazione predefinita.

Per attivare la porta USB 2.0 ad alta velocità, utilizzare uno dei seguenti metodi. Dopo avere attivato la porta, installare il software del prodotto per stampare da questa porta.



Metodo uno: attivare la porta USB 2.0 ad alta velocità dai menu del pannello di controllo della stampante

Utilizzare il pannello di controllo per attivare la porta.

1. Nella schermata iniziale del pannello di controllo della stampante, accedere all'applicazione [Impostazioni](#) e selezionare l'icona [Impostazioni](#).
2. Aprire i seguenti menu:
 - a. [Generale](#)
 - b. [Abilita dispositivo USB](#)
3. Selezionare l'opzione [Attiva](#).

Metodo due: attivare la porta USB 2.0 ad alta velocità dal server Web incorporato HP (solo stampanti connesse alla rete)

Utilizzare il server Web incorporato HP per attivare la porta.

1. Trovare l'indirizzo IP della stampante. Sul pannello di controllo della stampante, selezionare il pulsante Informazioni , quindi selezionare l'icona Rete  per visualizzare l'indirizzo IP o il nome host.
2. Aprire un browser Web e, nel campo dell'indirizzo, immettere l'indirizzo IP esattamente come viene visualizzato nel pannello di controllo della stampante. Premere il tasto `Invio` sulla tastiera del computer. Si apre il server Web incorporato (EWS).

 <https://10.10.XX.XXX/>

 **NOTA:** se nel browser Web viene visualizzato un messaggio che indica che l'accesso al sito Web potrebbe non essere sicuro, selezionare l'opzione per continuare con il sito Web. L'accesso al sito Web non danneggia il computer.

3. Selezionare la scheda **Sicurezza**.
4. Sul lato sinistro dello schermo, selezionare **Protezione generale**.
5. Scorrere fino a visualizzare **Porte hardware** e selezionare le seguenti caselle di controllo:
 - a. **Abilita dispositivo USB**
 - b. **Abilita plug and play USB host**
6. Fare clic su **Applica**.

5 Copia

In queste sezioni viene illustrato come effettuare copie con la stampante, copiare un documento fronte/retro e trovare altre attività di copia sul Web.

Le seguenti informazioni sono corrette al momento della pubblicazione. Per informazioni aggiornate, vedere <http://www.hp.com/support/ljE72500MFP> o <http://www.hp.com/support/ljE78323MFP>.

Per ulteriori informazioni:

La guida completa di HP per la stampante include le seguenti informazioni:

- Installazione e configurazione
- Istruzioni e uso
- Risoluzione dei problemi
- Download di aggiornamenti software e firmware
- Registrazione al forum di supporto
- Ricerca di informazioni sulla garanzia e le normative

Copia

Copiare un documento o un'immagine dal vetro dello scanner o dall'alimentatore automatico di documenti.

1. Posizionare il documento rivolto verso il basso sul vetro dello scanner oppure posizionarlo nell'alimentatore documenti con il lato di stampa rivolto verso l'alto, quindi regolare le guide della carta in base al documento.
2. Nella schermata iniziale del pannello di controllo della stampante, accedere all'applicazione **Copia** e selezionare l'icona **Copia**.
3. Per selezionare il numero di copie, toccare la casella accanto a **Copia**, utilizzare il tastierino numerico per immettere il numero di copie desiderato, quindi toccare il pulsante Chiudi tastierino numerico .
4. Selezionare **Ottimizza testo/foto** per ottimizzare per il tipo di immagine copiata: testo, immagini o foto. Selezionare una delle opzioni predefinite.
5. Impostare le opzioni contrassegnate da un triangolo giallo prima di utilizzare la funzione di anteprima.

 **NOTA:** dopo la scansione dell'anteprima, queste opzioni vengono rimosse dall'elenco principale delle **Opzioni** e vengono riepilogate nell'elenco delle **Opzioni di prescansione**. Per modificare una di queste opzioni, eliminare l'anteprima e iniziare di nuovo.



L'uso della funzione di anteprima è opzionale.

6. Toccare il riquadro destro della schermata per visualizzare l'anteprima del documento. Nella schermata dell'anteprima, utilizzare i pulsanti a destra della schermata per regolare le opzioni di anteprima e riposizionare, ruotare, inserire o rimuovere le pagine.

Tabella 5-1 Pulsanti sul lato destro del riquadro di anteprima

Pulsante	Descrizione
	Utilizzare questi pulsanti per passare dalla vista pagina singola alla visualizzazione anteprima e viceversa. Nella visualizzazione anteprima sono disponibili più opzioni rispetto alla vista pagina singola.
	
	Utilizzare questi pulsanti per ingrandire o ridurre la pagina selezionata. NOTA: selezionare solo una pagina alla volta per utilizzare questi pulsanti.
	
	Utilizzare questo pulsante per ruotare la pagina di 180 gradi. NOTA: questo pulsante è disponibile solo nella visualizzazione anteprima.
	Utilizzare questo pulsante per eliminare le pagine selezionate. NOTA: questo pulsante è disponibile solo nella visualizzazione anteprima.
	Utilizzare questi pulsanti per ridisporre le pagine all'interno del documento. Selezionare una o più pagine e spostarle verso sinistra o destra. NOTA: questi pulsanti sono disponibili solo nella visualizzazione anteprima.
	
	Utilizzare questo pulsante per aggiungere una pagina al documento. La stampante richiede di eseguire la scansione di altre pagine.

Tabella 5-1 Pulsanti sul lato destro del riquadro di anteprima (continuazione)

Pulsante	Descrizione
	Utilizzare questo pulsante per eliminare le modifiche apportate nell'anteprima e iniziare di nuovo.
	Toccare questo pulsante per comprimere la schermata di anteprima e tornare alla schermata Copia.

7. Quando il documento è pronto, toccare [Copia](#) per avviare la copia.

Copia su entrambi i lati (fronte/retro)

Copiate o stampare su entrambi i lati del foglio di carta.

1. Posizionare il documento rivolto verso il basso sul vetro dello scanner oppure posizionarlo nell'alimentatore documenti con il lato di stampa rivolto verso l'alto, quindi regolare le guide della carta in base al documento.
2. Nella schermata iniziale del pannello di controllo della stampante, accedere all'applicazione [Copia](#) e selezionare l'icona [Copia](#).
3. Nel riquadro di [Opzioni](#), selezionare [Lato originale](#) e selezionare l'opzione che descrive il documento originale:
 - Utilizzare [Rileva automaticamente](#) per rilevare se l'originale è stampato su uno o entrambi i lati della pagina.
 - Utilizzare [1 facciata](#) per gli originali stampati su un lato della pagina.
 - Utilizzare [2 facciate \(stile libro\)](#) per gli originali rilegati sul bordo destro/sinistro della pagina, come i libri. Se l'immagine è verticale, l'output risulta rilegato sul bordo lungo della pagina. Se l'immagine è orizzontale, l'output risulta rilegato sul bordo corto della pagina.
 - Utilizzare [2 facciate \(stile calendario\)](#) per gli originali rilegati sul bordo superiore/inferiore della pagina, come i calendari. Se l'immagine è verticale, l'output risulta rilegato sul bordo corto della pagina. Se l'immagine è orizzontale, l'output risulta rilegato sul bordo lungo della pagina.
4. Selezionare [Lati di uscita](#) e selezionare una delle seguenti opzioni:
 - [Corrispondenza con l'originale](#): l'output corrisponde al formato dell'originale. Ad esempio, se l'originale è su 1 facciata, l'output sarà su 1 facciata. Tuttavia, se l'amministratore ha bloccato la stampa su 1 facciata e l'originale è su 1 facciata, l'output avrà uno stile libro su 2 facciate.
 - [1 facciata](#): l'output sarà su 1 facciata. Tuttavia, se l'amministratore ha bloccato la stampa su 1 facciata, l'output avrà uno stile libro su 2 facciate.
 - [2 facciate \(stile libro\)](#): l'output sarà rilegato sul bordo destro/sinistro della pagina, come un libro. Se l'immagine è verticale, l'output risulta rilegato sul bordo lungo della pagina. Se l'immagine è orizzontale, l'output risulta rilegato sul bordo corto della pagina.
 - [2 facciate \(stile calendario\)](#): l'output sarà rilegato sul bordo superiore/inferiore della pagina, come un calendario. Se l'immagine è verticale, l'output risulta rilegato sul bordo corto della pagina. Se l'immagine è orizzontale, l'output risulta rilegato sul bordo lungo della pagina.

5. Impostare le opzioni contrassegnate da un triangolo giallo prima di utilizzare la funzione di anteprima.

 **NOTA:** dopo la scansione dell'anteprima, queste opzioni vengono rimosse dall'elenco principale delle **Opzioni** e vengono riepilogate nell'elenco delle **Opzioni di prescansione**. Per modificare una di queste opzioni, eliminare l'anteprima e iniziare di nuovo.

L'uso della funzione di anteprima è opzionale.

6. Toccare il riquadro destro della schermata per visualizzare l'anteprima del documento. Nella schermata dell'anteprima, utilizzare i pulsanti a destra della schermata per regolare le opzioni di anteprima e riposizionare, ruotare, inserire o rimuovere le pagine.

Tabella 5-2 Pulsanti sul lato destro del riquadro di anteprima











Pulsante	Descrizione
	Utilizzare questi pulsanti per passare dalla vista pagina singola alla visualizzazione anteprima e viceversa. Nella visualizzazione anteprima sono disponibili più opzioni rispetto alla vista pagina singola.
	
	Utilizzare questi pulsanti per ingrandire o ridurre la pagina selezionata. NOTA: selezionare solo una pagina alla volta per utilizzare questi pulsanti.
	
	Utilizzare questo pulsante per ruotare la pagina di 180 gradi. NOTA: questo pulsante è disponibile solo nella visualizzazione anteprima.
	Utilizzare questo pulsante per eliminare le pagine selezionate. NOTA: questo pulsante è disponibile solo nella visualizzazione anteprima.
	Utilizzare questi pulsanti per ridisporre le pagine all'interno del documento. Selezionare una o più pagine e spostarle verso sinistra o destra. NOTA: questi pulsanti sono disponibili solo nella visualizzazione anteprima.
	
	Utilizzare questo pulsante per aggiungere una pagina al documento. La stampante richiede di eseguire la scansione di altre pagine.

Tabella 5-2 Pulsanti sul lato destro del riquadro di anteprima (continuazione)

Pulsante	Descrizione
	Utilizzare questo pulsante per eliminare le modifiche apportate nell'anteprima e iniziare di nuovo.
	Toccare questo pulsante per comprimere la schermata di anteprima e tornare alla schermata Copia.

7. Quando il documento è pronto, toccare **Avvia** per avviare la copia.

Altre attività di copia

Individuare le informazioni sul Web per l'esecuzione di attività di copia comuni.

Visitare <http://www.hp.com/support/ljE72500MFP> o <http://www.hp.com/support/ljE78323MFP>.

Sono disponibili le istruzioni per eseguire attività di copia come le seguenti:

- Copia o scansione di pagine di libri e altri documenti rilegati
- Copia di documenti con formato misto
- Copia o scansione di entrambi i lati di un documento di identificazione
- Copia o scansione di un documento in formato opuscolo

6 Scansione

Effettuare la scansione utilizzando il software oppure direttamente su un'e-mail, un'unità flash USB, una cartella di rete o un'altra destinazione.

Le seguenti informazioni sono corrette al momento della pubblicazione. Per informazioni aggiornate, vedere <http://www.hp.com/support/ljE72500MFP> o <http://www.hp.com/support/ljE78323MFP>.

Per ulteriori informazioni:

La guida completa di HP per la stampante include le seguenti informazioni:

- Installazione e configurazione
- Istruzioni e uso
- Risoluzione dei problemi
- Download di aggiornamenti software e firmware
- Registrazione al forum di supporto
- Ricerca di informazioni sulla garanzia e le normative

Configurazione di Scansione a e-mail

La stampante ha una funzione che consente di eseguire la scansione di un documento e inviarlo a uno o più indirizzi e-mail.

Introduzione

Per utilizzare questa funzione di scansione, la stampante deve essere connessa a una rete. Tuttavia, la funzione non è disponibile fino a quando non è stata configurata. Sono disponibili due metodi per configurare l'opzione **Scansione a e-mail**: la **Procedura guidata di scansione a e-mail** per utenti base e la **Configurazione e-mail** per utenti avanzati.

Utilizzare le seguenti informazioni per configurare la funzione Scansione a e-mail.

Operazioni preliminari

Per impostare la funzione Scansione su e-mail, la stampante deve disporre di una connessione di rete attiva.

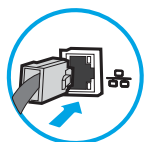

Prima di avviare il processo di configurazione, gli amministratori devono disporre delle seguenti informazioni.

- Accesso come amministratore alla stampante
- Suffisso DNS (ad esempio, nomesocietà.com)
- Server SMTP (ad es. smtp.mycompany.com)



NOTA: Se non si conoscono il nome del server SMTP, il numero di porta SMTP o le informazioni per l'autenticazione, contattare il provider di servizi e-mail/Internet o l'amministratore del sistema per informazioni. I nomi dei server SMTP e i nomi delle porte sono reperibili tramite una ricerca su Internet. Ad esempio, per effettuare la ricerca, utilizzare termini come "nome server smtp gmail" oppure "nome server smtp yahoo".



- Requisiti di autenticazione del server SMTP per i messaggi e-mail in uscita, tra cui il nome utente e la password per l'autenticazione, se applicabile.





NOTA: Per informazioni sui limiti di invio dei contenuti digitali relativi all'account e-mail, consultare la documentazione del provider di servizi e-mail. Alcuni provider possono bloccare temporaneamente l'account dell'utente se viene superato il limite di invio.

Passaggio 1. accedere al server Web incorporato (EWS) HP

Aprire il server Web incorporato per avviare il processo di configurazione.

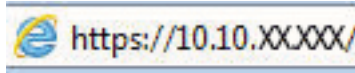
1. Nella schermata iniziale del pannello di controllo della stampante, toccare  quindi toccare  per visualizzare l'indirizzo IP o il nome host.
2. Aprire un browser Web e nella barra degli indirizzi digitare l'indirizzo IP o il nome host esattamente come viene visualizzato sul pannello di controllo della stampante. Premere il tasto **Invio** sulla tastiera del computer. Si apre il server Web incorporato (EWS).



 **NOTA:** se nel browser Web viene visualizzato un messaggio che indica che l'accesso al sito Web potrebbe non essere sicuro, selezionare l'opzione per continuare con il sito Web. L'accesso al sito Web non danneggia il computer.

The screenshot shows the HP Embedded Web Server (EWS) interface. The top navigation bar includes tabs for Informazioni, Generate, Copia/Stampa, Scansione/Invio digitale, Fax, Materiali di cons., Risol. problemi, Sicurezza, Servizi Web HP, and Rete. The main content area displays the printer's status, indicating it is in 'Pausa' (Pause) mode. Below this, there are sections for 'Materiali di cons.' (Consumables) and 'Supporti' (Trays).

Materiali di cons.

Cartuccia	Modello	Capacità	Stato
Cartuccia giallo	Ordina 508A (CF362A)	50%*	50%*
Cartuccia magenta	Ordina 508A (CF363A)	50%*	50%*
Cartuccia ciano	Ordina 508A (CF361A)	50%*	50%*
Cartuccia nero	Ordina 508A (CF360A)	40%*	40%*

Kit fusore
Ordina 110V-B5L35A, 220V-B5L... 100%*

Kit alim. documenti
Ordina B5L52A 100%*

Unità raccolta toner B5L37A: **OK**

* Livelli stimati. I livelli effettivi possono variare.

Supporti

Entrata/Uscita	Stato	Capacità	Fermato	Tipo
Vassoio 1	Esaurito	100 fogli	Qualsiasi formato	Qualsiasi tipo
Vassoio 2	OK	550 fogli	Lettera (8,5x11)	Comune
Scomparto standard	OK	250 fogli	N/D	N/D

Passaggio 2. configurare le impostazioni di identificazione rete

Configurare l'impostazione avanzata di identificazione rete.

 **NOTA:** la configurazione delle impostazioni e-mail nella scheda **Rete** è un argomento avanzato e potrebbe richiedere l'assistenza di un amministratore di sistema.

1. Dalle schede di navigazione in alto in EWS, fare clic su **Rete**.

 **NOTA:** Per configurare le impostazioni di rete per l'uso con Office 365, vedere il [Passaggio 5: impostare l'opzione Invia a e-mail per l'utilizzo di Outlook per Office 365 \(opzionale\) a pagina 100](#)

2. Nel riquadro di navigazione a sinistra, fare clic su **Impostazioni TCP/IP**. Potrebbero essere necessari un nome utente/una password per accedere alla scheda **Identificazione rete** di EWS.
3. Nella finestra di dialogo **Impostazioni TCP/IP**, fare clic sulla scheda **Identificazione rete**.

4. Se nella rete è richiesto un DNS, nella sezione **Suffisso dominio TCP/IP**, verificare che sia elencato il suffisso DNS per il client e-mail utilizzato. I suffissi DNS hanno il seguente formato: *nomeazienda.com*, *gmail.com* e altro.

The screenshot shows the HP ePrint Web Services interface. The top navigation bar includes 'Information', 'General', 'Copy/Print', 'Scan/Digital Send', 'Fax', 'Troubleshooting', 'Security', 'HP Web Services', and 'Networking'. The left sidebar lists various configuration options under 'Configuration', 'Security', and 'Diagnostics'. The main content area is titled 'TCP/IP Settings' and has a sub-tab 'Network Identification' selected. Under this tab, there is a section for 'TCP/IP Domain Suffix' which contains a 'DNS Suffixes' list and an 'Add' button. Below this are sections for 'WINS (IPv4 only)' with 'Primary' and 'Secondary' fields, and 'Bonjour' with a 'Bonjour Service Name' field. 'Apply' and 'Cancel' buttons are at the bottom right.

 **NOTA:** se il suffisso del nome di dominio non è impostato, utilizzare l'indirizzo IP.

5. Fare clic su **Applica**.
6. Fare clic su **OK**.

Passo 3: configurare la funzione Invia a e-mail

I due metodi per configurare l'opzione Invia a e-mail sono la **Configurazione guidata e-mail** per configurazioni di base e **Configurazione e-mail** per configurazioni avanzate. Utilizzare le seguenti opzioni per configurare la funzione Invia a e-mail:

Metodo uno: eseguire la configurazione di base utilizzando la Procedura guidata e-mail

Eseguire la configurazione di base utilizzando la Procedura guidata e-mail.

Questa opzione consente di avviare la **Procedura guidata e-mail** nel server Web HP incorporato (EWS) per la configurazione di base.

1. Dalle schede di navigazione in alto in EWS, fare clic su **Scansione/Invio digitale**.
2. Nel riquadro di navigazione a sinistra, fare clic su **Configurazioni guidate Email e Scansione in cartella di rete**.
3. Nella sezione **Configurazioni guidate E-mail e Scansione in cartella di rete** fare clic sul collegamento **Configurazione email**.

 **NOTA:** se viene visualizzato un messaggio che indica che la funzione Scansione a e-mail è disattivata, fare clic su **Continua** per procedere con la configurazione e attivare la funzione Scansione a e-mail.

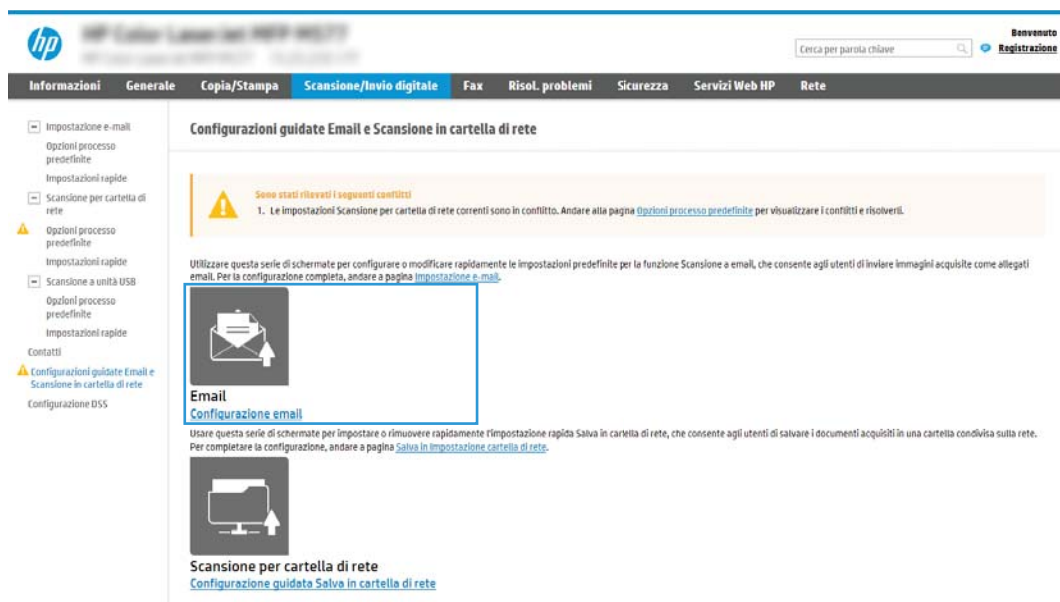

The screenshot shows the HP EWS interface. The top navigation bar includes 'Informazioni', 'Generale', 'Copia/Stampa', 'Scansione/Invio digitale', 'Fax', 'Risol. problemi', 'Sicurezza', 'Servizi Web HP', and 'Rete'. The left sidebar lists various configuration options, with 'Configurazioni guidate Email e Scansione in cartella di rete' selected. The main content area is titled 'Configurazioni guidate Email e Scansione in cartella di rete' and contains a warning message about conflicting settings. Below the warning, there are two main configuration options: 'Email Configurazione email' and 'Scansione per cartella di rete Configurazione guidata Salva in cartella di rete'. The 'Email Configurazione email' option is highlighted with a blue box.

4. Nella finestra di dialogo **Configura server e-mail (SMTP)**, selezionare una delle seguenti opzioni e completare i passaggi:
 - Opzione uno: utilizzare un server già in uso da E-mail.
Selezionare **Usa un server già in uso da E-mail**, quindi fare clic su **Avanti**.
 - Opzione 2: cercare la rete per server di posta in uscita.
questa opzione consente di trovare i server SMTP di uscita solo all'interno del firewall.

1. Selezionare **Cerca rete per server di posta in uscita**, quindi fare clic su **Avanti**.
2. Selezionare il server appropriato dall'elenco **Configura server e-mail (SMTP)**, quindi fare clic su **Avanti**.
3. Selezionare l'opzione che descrive i requisiti di autenticazione del server:
 - Il server non richiede autenticazione: selezionare **Il server non richiede autenticazione**, quindi fare clic su **Avanti**.
 - OPPURE-
 - Il server richiede autenticazione: dall'elenco a discesa, selezionare un'opzione di autenticazione
 - selezionare **Utilizza le credenziali dell'utente per connettersi dopo l'accesso al pannello di controllo**, quindi fare clic su **Avanti**.
 - OPPURE-
 - selezionare **Utilizza sempre queste credenziali**, immettere il **Nome utente** e la **Password**, quindi fare clic su **Avanti**.
- Opzione 3: riavviare il server SMTP.
 1. Selezionare **Aggiungi server SMTP**.
 2. Immettere il **Nome del server** e il **Numero di porta**, quindi fare clic su **Avanti**.

 **NOTA:** generalmente, non è necessario modificare il numero di porta predefinito.

 **NOTA:** se si utilizza un servizio SMTP in hosting, ad esempio Gmail, verificare l'indirizzo del server SMTP, il numero di porta e le impostazioni SSL dal sito Web del provider di servizi o da altre fonti. Solitamente, per Gmail, l'indirizzo del server SMTP è smtp.gmail.com, numero di porta 465 e il protocollo SSL deve essere abilitato.

Fare riferimento ai servizi online per verificare che le impostazioni del server siano valide e aggiornate al momento della configurazione.

3. Selezionare l'opzione appropriata per il server di autenticazione:
 - Il server non richiede autenticazione: selezionare **Il server non richiede autenticazione**, quindi fare clic su **Avanti**.
 - OPPURE-
 - Il server richiede autenticazione: selezionare un'opzione dall'elenco a discesa **Il server richiede autenticazione**.
 - selezionare **Utilizza le credenziali dell'utente per connettersi dopo l'accesso al pannello di controllo**, quindi fare clic su **Avanti**.
 - OPPURE-
 - selezionare **Utilizza sempre queste credenziali**, immettere il **Nome utente** e la **Password**, quindi fare clic su **Avanti**.
5. Nella finestra di dialogo **Configura impostazioni e-mail**, immettere le seguenti informazioni per l'indirizzo e-mail del mittente, quindi fare clic su **Avanti**.

 **NOTA:** durante la configurazione dei campi **Da**, **Oggetto** e **Messaggio** se la casella di controllo **Modificabile dall'utente** è deselezionata, gli utenti non potranno modificare questi campi nel pannello di controllo della stampante durante l'invio di un'e-mail.

Tabella 6-1 Impostazioni Invia e-mail

Opzione	Descrizione
Da (obbligatorio)	Selezionare una delle seguenti opzioni dal menu a discesa Da : <ul style="list-style-type: none">• Indirizzo dell'utente (accesso richiesto)• Da predefinito: inserire un indirizzo e-mail e un nome display predefiniti nei campi Indirizzo e-mail Da predefinito e Nome display predefinito <p>NOTA: creare un account e-mail per la stampante e utilizzarlo come indirizzo e-mail predefinito.</p> <p>NOTA: configurare la funzione e-mail in modo che gli utenti devono eseguire l'accesso prima di utilizzarla. In questo modo, gli utenti non hanno la possibilità di inviare e-mail da un indirizzo diverso dal proprio indirizzo personale.</p>
Oggetto (opzionale)	Contiene una riga per indicare l'oggetto predefinito per i messaggi e-mail.
Messaggio (opzionale)	Consente di creare un messaggio personalizzato. Per utilizzare questo messaggio per tutti i messaggi e-mail inviati dalla stampante, deselezionare la casella di controllo Modificabile dall'utente relativa al Messaggio .

6. Nell'area **Configura impostazioni di scansione file** impostare le preferenze di scansione predefinite, quindi fare clic su **Avanti**.

Tabella 6-2 Impostazioni di scansione

Opzione	Descrizione
Tipo file	<p>Selezionare il tipo di file predefinito per il documento acquisito:</p> <ul style="list-style-type: none">• PDF• JPEG• TIFF• MTIFF• XPS• PDF/A <p>Stampanti HP LaserJet Enterprise Flow MFP o stampanti MFP collegate a un server Digital Send Software (DSS) supportano anche i seguenti tipi di file OCR:</p> <ul style="list-style-type: none">• Testo (OCR)• Testo Unicode (OCR)• RTF (OCR)• PDF con funzione di ricerca (OCR)• PDF/A con funzione di ricerca (OCR)• HTML (OCR)• CSV (OCR)
A colori/bianco e nero	<p>Selezionare l'impostazione di colore predefinita per il documento acquisito:</p> <ul style="list-style-type: none">• Colore• Nero• Nero/Grigio• Rileva automaticamente

Tabella 6-2 Impostazioni di scansione (continuazione)

Opzione	Descrizione
Qualità e formato del file	Selezionare la qualità di output predefinito per il documento acquisito: <ul style="list-style-type: none">• Bassa (file piccolo)• Medio• Alta (file grande)
Risoluzione	Selezionare la risoluzione di scansione predefinita per il documento acquisito: <ul style="list-style-type: none">• 75 dpi• 150 dpi• 200 dpi• 300 dpi• 400 dpi• 600 dpi

7. Esaminare l'area **Riepilogo**, quindi fare clic su **Fine** per completare la configurazione.

Metodo due: eseguire la configurazione avanzata utilizzando la Impostazione e-mail

Attenersi alla procedura riportata di seguito per la configurazione avanzata mediante la finestra di dialogo **Impostazione e-mail** nel server Web incorporato (EWS).

1. Utilizzando le schede di navigazione superiori di EWS, fare clic su **Scansione/Invio digitale**, espandere il menu **Impostazione e-mail** nel riquadro di spostamento di sinistra, quindi fare clic su **Opzioni processo predefinite**.

La pagina **Opzioni processo predefinite** consente di visualizzare le **Impostazioni di base** per la configurazione di Scansione a e-mail. Per visualizzare le impostazioni aggiuntive, fare clic su **Impostazioni avanzate** nella parte inferiore della pagina. Per tornare alle impostazioni di base, fare clic sul pulsante **Impostazioni di base**.



NOTA: In questa procedura vengono descritte le operazioni per le **Impostazioni di base**, quindi le operazioni per le **Impostazioni avanzate**.

Figura 6-1 Posizione del pulsante Impostazioni avanzate

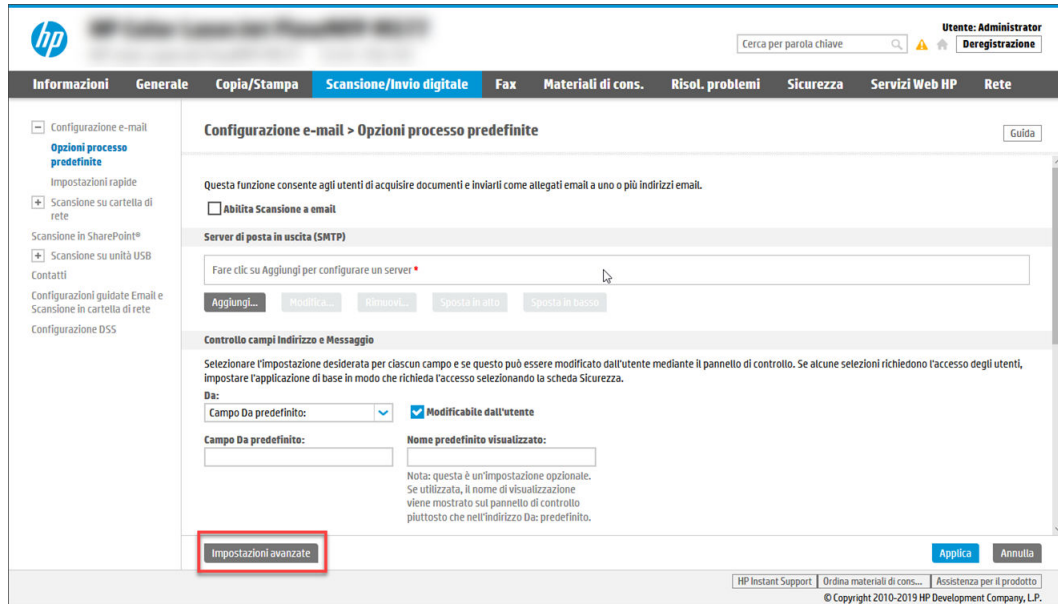

2. Nella pagina **Opzioni processo predefinite**, selezionare la casella di controllo **Abilita scansione a e-mail**. Se questa casella non viene selezionata, la funzione non sarà disponibile nel pannello di controllo della stampante.

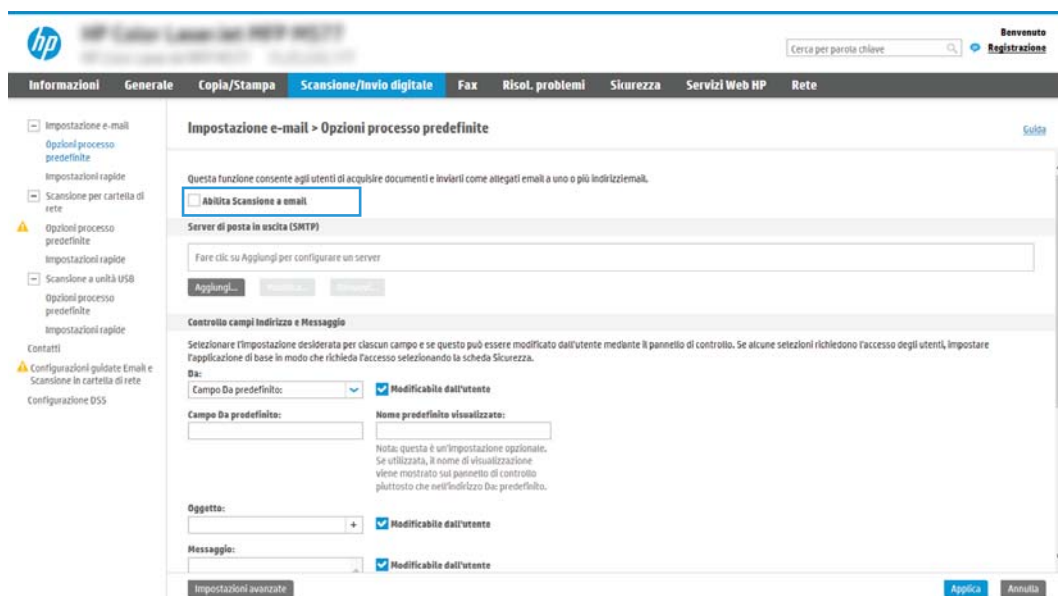

3. Nella sezione **Server di posta in uscita (SMTP)**, effettuare una delle seguenti operazioni:
 - Selezionare uno dei server visualizzati.
 - Fare clic su **Aggiungi** per avviare la procedura guidata SMTP.
 1. Nella procedura guidata SMTP, scegliere una delle seguenti opzioni:

- **Opzione 1: Indirizzo o nome host server SMTP noto:** immettere l'indirizzo di un server SMTP, quindi fare clic su **Avanti**
- **Opzione 2:** se non si conosce il nome del server SMTP, selezionare **Cerca rete per server di posta in uscita**, quindi fare clic su **Avanti**. Selezionare il server e fare clic su **Avanti**.



NOTA: se un server SMTP è già stato creato per un'altra funzione della stampante, è disponibile l'opzione **Usa un server già in uso in un'altra funzione**. È possibile selezionare questa opzione e configurarla per la funzione e-mail.

2. Nella finestra di dialogo **Imposta le informazioni di base per la connessione al server** impostare le opzioni da utilizzare, quindi fare clic su **Avanti**.
 - alcuni server hanno problemi con l'invio o la ricezione di messaggi e-mail di dimensioni superiori a 5 megabyte (MB). Ciò può essere evitato indicando un valore in **Dividi e-mail se superiori a (MB)**.
 - generalmente, non è necessario modificare il numero di porta predefinito. Tuttavia, quando si utilizza l'opzione **Attiva protocollo SSL SMTP**, deve essere utilizzata la porta 587.
 - se come servizio e-mail si utilizza Google™ Gmail, selezionare la casella di controllo **Attiva protocollo SSL SMTP**. Solitamente, per Gmail, l'indirizzo del server SMTP è smtp.gmail.com, numero di porta 465 e il protocollo SSL deve essere abilitato. Fare riferimento ai servizi online per verificare che le impostazioni del server siano valide e aggiornate al momento della configurazione.
3. Nella finestra di dialogo **Requisiti di autenticazione del server**, selezionare l'opzione che descrive i requisiti di autenticazione del server:
 - **Il server non richiede l'autenticazione**, quindi fare clic su **Avanti**.
 - **Il server richiede l'autenticazione**
 - Dalla casella di riepilogo a discesa, selezionare **Utilizza le credenziali dell'utente per connettersi dopo l'accesso al pannello di controllo**, quindi fare clic su **Avanti**.
 - Dalla casella di riepilogo a discesa, selezionare **Utilizza sempre queste credenziali**, immettere il **Nome utente** e la **Password**, quindi fare clic su **Avanti**.



NOTA: se si utilizzano le credenziali di un utente che ha eseguito l'accesso, impostare l'e-mail in modo che all'utente venga richiesto l'accesso sul pannello di controllo della stampante. È possibile negare l'accesso Guest alla funzione e-mail deselegionando la casella di controllo relativa all'e-mail nella colonna **Guest periferica** nella sezione **Criteri di autorizzazione e accesso** nella finestra di dialogo **Controllo degli accessi** della scheda **Protezione**. L'icona della casella di controllo passa da un segno di spunta a un lucchetto.

4. Nella finestra di dialogo **Utilizzo del server** scegliere le funzioni della stampante per l'invio del messaggio e-mail tramite il server SMTP, quindi fare clic su **Avanti**.
 se il server richiede l'autenticazione, sarà necessario specificare il nome utente e la password per l'invio di avvisi e report automatici dalla stampante.
5. Nella finestra di dialogo **Riepilogo e test**, immettere un indirizzo e-mail valido nel campo **Invia un'e-mail di prova a:**, quindi fare clic su **Test**.
6. Verificare che tutte le impostazioni siano corrette, quindi fare clic su **Fine** per completare l'impostazione del server di posta in uscita.

4. Nell'area **Controllo campo indirizzo e messaggio** immettere un'impostazione **Da:** e una delle altre impostazioni opzionali.

Tabella 6-3 Impostazioni Controllo campi Indirizzo e Messaggio (Impostazioni di base)

Funzionalità	Descrizione
Modificabile dall'utente	<p>Se si desidera utilizzare l'indirizzo Da predefinito e il Nome visualizzato predefinito per tutte le e-mail inviate dalla stampante (a meno che l'utente non abbia effettuato l'accesso), deselezionare la casella di controllo Modificabile dall'utente.</p> <p>Durante la configurazione dei campi indirizzo, se la casella di controllo Modificabile dall'utente è deselezionata, gli utenti non potranno modificare questi campi nel pannello di controllo della stampante durante l'invio di un'e-mail. Per la funzionalità di invio al mittente, deselezionare le caselle di controllo Modificabile dall'utente per tutti i campi indirizzo, inclusi i campi Da:, A:, CC: e Ccn:, quindi impostare il campo Da: con il proprio indirizzo e il campo A: con lo stesso indirizzo.</p>
Da predefinito: e Nome visualizzato predefinito:	<p>Fornire un indirizzo e-mail e il nome da utilizzare per l'indirizzo Da: del messaggio e-mail.</p> <p>NOTA: creare un account e-mail per la stampante e utilizzarlo come indirizzo e-mail predefinito.</p> <p>NOTA: configurare la funzione e-mail in modo che gli utenti devono eseguire l'accesso prima di utilizzarla. In questo modo, gli utenti non hanno la possibilità di inviare e-mail da un indirizzo diverso dal proprio indirizzo personale.</p>
Oggetto:	Contiene una riga per indicare l'oggetto predefinito per i messaggi e-mail.
Messaggio:	Consente di creare un messaggio personalizzato. Per utilizzare questo messaggio per tutte le e-mail inviate dalla stampante, deselezionare o non selezionare la casella di controllo Modificabile dall'utente relativa al Messaggio: .

Tabella 6-4 Impostazioni Controllo campi Indirizzo e Messaggio (Impostazioni avanzate)

Funzionalità	Descrizione
Restrizioni del campo Indirizzo	<p>Specificare se gli utenti devono selezionare un indirizzo e-mail da una rubrica o se possono immettere manualmente un indirizzo.</p> <p>ATTENZIONE: se si seleziona Selezione da una rubrica e uno qualsiasi dei campi indirizzo è impostato come Modificabile dall'utente, le modifiche inserite nei campi modificabili vengono apportate anche ai valori corrispondenti nella rubrica.</p> <p>Per impedire agli utenti di modificare i contatti della rubrica nel pannello di controllo della stampante, accedere alla pagina Controllo degli accessi nella scheda Protezione e negare l'accesso Guest periferica per la modifica della rubrica.</p>
Consenti formati di indirizzi e-mail non validi	Selezionare questa opzione per consentire l'utilizzo di un formato di indirizzo e-mail non valido.
A:	Fornisce un indirizzo e-mail A: (destinatario) per le e-mail.
Cc:	Fornisce un indirizzo e-mail Cc per le e-mail.
Ccn:	Fornisce un indirizzo e-mail CCn per le e-mail.

5. Nella sezione **Impostazioni file**, impostare le preferenze delle impostazioni file predefinite.

Tabella 6-5 Impostazioni file (impostazioni di base)

Funzionalità	Descrizione
Nome file	Nome file predefinito del file da salvare. Selezionare la casella di controllo Modificabile dall'utente per rendere questa impostazione modificabile dal pannello di controllo della stampante.
Tipo file	Selezionare il formato per il file salvato. Selezionare la casella di controllo Modificabile dall'utente per rendere questa impostazione modificabile dal pannello di controllo della stampante.
Risoluzione	Impostare la risoluzione del file. Le immagini con risoluzione superiore hanno più punti per pollice (dpi), pertanto sono più dettagliate. Le immagini con risoluzione inferiore hanno meno punti per pollice e sono meno dettagliate, ma le dimensioni file sono più piccole.
Qualità e formato del file	Consente di scegliere la qualità del file. Le immagini di qualità più elevata richiedono file di dimensioni maggiori e necessitano di più tempo per l'invio rispetto a quelle di qualità inferiore.
A colori/bianco e nero	Consente di specificare se le copie devono essere stampate solo a colori, in nero e grigio o in nero.

Tabella 6-6 Impostazioni file (impostazioni avanzate, facoltative)

Funzionalità	Descrizione
Prefisso nome file	Consente di impostare il prefisso del nome file predefinito utilizzato per i file salvati in una cartella di rete.
Suffisso nome file	Consente di impostare il suffisso del nome file predefinito utilizzato per i file salvati in una cartella di rete. Duplica nome suffisso predefinito [nome file]_YYYYMMDDT
Anteprima nome file	Immettere un nome file, quindi fare clic sul pulsante Aggiorna anteprima .
Formato numero file	Consente di scegliere un formato nome file per i casi in cui il processo è suddiviso in più file.
Aggiungi numerazione quando il processo ha un solo file (ad es. _1-1)	Selezionare questa impostazione per aggiungere la numerazione al nome di un file quando il processo è costituito da un solo file invece che da più file.
Compressione elevata (file più piccolo)	Selezionare questa impostazione per comprimere il file acquisito, riducendone le dimensioni. Tuttavia, il processo di scansione di un file a compressione elevata potrebbe richiedere più tempo di un file a compressione normale.
Crittografia PDF	Se il file è in formato PDF, questa opzione consente di crittografare il file PDF di output. È necessario specificare una password come parte della procedura di crittografia. La stessa password deve essere utilizzata per aprire il file. Se non ne è stata impostata una prima dell'avvio, all'utente verrà richiesto di immettere una password prima di eseguire la scansione del processo.
Elimina pagine vuote	Se l'opzione Elimina pagine vuote è abilitata, le pagine vuote verranno ignorate.
Crea più file	Selezionare questa impostazione per eseguire la scansione di pagine in file separati in base a un numero massimo predeterminato di pagine per file.

6. Fare clic sul pulsante **Impostazioni avanzate** per visualizzare le seguenti impostazioni:

- Firma e crittografia
- Notifica (notifica dei processi)
- Scan Settings (Impostazioni di scansione)

7. Nella sezione **Firma e crittografia**, impostare le preferenze di firma e crittografia.

Tabella 6-7 Impostazioni di Firma e crittografia

Funzionalità	Descrizione
Firma	Consente di specificare se firmare l'e-mail con un certificato di protezione. Selezionare la casella di controllo Modificabile dall'utente per rendere questa impostazione modificabile dal pannello di controllo della stampante.
Algoritmo hash	Consente di scegliere l'algoritmo da utilizzare per firmare il certificato.
Crittografia	Selezionare questa opzione se si desidera crittografare le e-mail. Selezionare la casella di controllo Modificabile dall'utente per rendere questa impostazione modificabile dal pannello di controllo della stampante.
Algoritmo di crittografia	Consente di scegliere l'algoritmo da utilizzare per crittografare l'e-mail.
Attributo chiave pubblica del destinatario	Consente di specificare quale attributo utilizzare per recuperare il certificato per chiave pubblica del destinatario dal server LDAP.
Utilizzare il certificato per chiave pubblica del destinatario per verificare il destinatario stesso	Selezionare questa opzione per utilizzare il certificato per chiave pubblica del destinatario per verificare il destinatario stesso.

8. Nella sezione **Notifica**, scegliere quando gli utenti riceveranno le notifiche relative ai messaggi e-mail inviati. L'uso dell'indirizzo e-mail dell'utente che ha effettuato l'accesso rappresenta l'impostazione predefinita. Se l'indirizzo e-mail del destinatario è vuoto, non verrà inviata alcuna notifica.
9. Nella sezione **Impostazioni di scansione**, impostare le preferenze di scansione predefinite.

Tabella 6-8 Scan Settings (Impostazioni di scansione)

Funzionalità	Descrizione
Formato originale	Consente di selezionare il formato pagina del documento originale.
Lati originale	Scegliere se la scansione del documento originale deve essere su singola facciata o fronte/retro.
Ottimizza testo/immagine	Selezionare questa opzione per ottimizzare la stampa di un particolare tipo di contenuto.
Orientamento del contenuto	Scegliere l'orientamento del documento originale sulla pagina: Verticale o Orizzontale .
Rimozione background	Scegliere un valore per rimuovere dallo sfondo eventuali immagini sbiadite o colori chiari.
Toni scuri	Scegliere un valore per regolare i toni scuri del file.
Contrasto	Scegliere un valore per regolare il contrasto del file.
Nitidezza	Scegliere un valore per regolare la nitidezza del file.
Anteprima immagine	Scegliere se richiedere o rendere facoltativa la visualizzazione di un'anteprima del processo o per disattivarla.
Opzioni per il ritaglio	Consente di scegliere se consentire il ritaglio di un processo e il tipo di opzione di ritaglio.
Cancella bordi	Selezionare questa impostazione per specificare la larghezza del bordo dei margini da cancellare, in pollici o millimetri, per il lato anteriore e posteriore di un processo.

10. Esaminare le opzioni selezionate al fine di verificarne la correttezza, quindi fare clic su **Applica** per completare l'installazione.

Passaggio 4: configurare il collegamento per le impostazioni rapide (facoltativo)

Le impostazioni rapide sono processi di scelta rapida a cui è possibile accedere dalla schermata iniziale o mediante la relativa applicazione nella stampante. Attenersi alla procedura riportata di seguito per configurare le impostazioni rapide.

1. Nell'area **Configurazione e-mail** del riquadro di navigazione a sinistra, fare clic su **Impostazioni rapide**.
2. Selezionare una delle seguenti opzioni:
 - Selezionare un'impostazione rapida esistente nella tabella Applicazione impostazioni rapide.
 - OPPURE-
 - Fare clic su **Aggiungi** per avviare la procedura guidata per l'impostazione rapida.
3. Se è stato selezionato **Aggiungi**, viene visualizzata la pagina **Configurazione impostazioni rapide**. Immettere le seguenti informazioni:
 - **Nome impostazione rapida:** immettere un titolo per la nuova impostazione rapida.
 - **Descrizione impostazione rapida:** immettere una descrizione per l'impostazione rapida.
 - **Opzione di avvio impostazione rapida:** per impostare la modalità di avvio dell'impostazione rapida, fare clic su **Accedi all'applicazione e quindi l'utente preme Avvio** o su **Avvia immediatamente al momento della selezione dalla schermata iniziale**.
4. Definire le seguenti impostazioni per l'Impostazione rapida: Controllo campo indirizzo e messaggio, firma e crittografia, notifica, impostazioni di scansione, impostazioni del file.
5. Fare clic su **Fine** per salvare l'Impostazione rapida.

Passaggio 5: impostare l'opzione Invia a e-mail per l'utilizzo di Outlook per Office 365 (opzionale)

Consentire alla stampante di inviare un messaggio e-mail con un account Outlook per Office 365 dal pannello di controllo.

Introduzione

Outlook per Microsoft Office 365 è un sistema di posta basato su cloud fornito da Microsoft che utilizza il server SMTP (Simple Mail Transfer Protocol) di Microsoft per inviare o ricevere messaggi e-mail. Per consentire alla stampante di inviare un messaggio e-mail con un account Outlook per Office 365 dal pannello di controllo, effettuare le operazioni descritte di seguito.

 **NOTA:** è necessario disporre di un indirizzo e-mail di Outlook per Office 365 per configurare le impostazioni del server Web incorporato.

Configurazione del server di posta in uscita (SMTP) per l'invio di un messaggio e-mail da un account Outlook per Office 365

Configurare il server di posta in uscita attenendosi alla seguente procedura.

1. Dalle schede di navigazione in alto in EWS, fare clic su **Rete**.
2. Nel riquadro di navigazione a sinistra, fare clic su **Impostazioni TCP/IP**.
3. Nell'area **Impostazioni TCP/IP**, fare clic sulla scheda **Identificazione di rete**.
4. Se nella rete è richiesto un DNS, nella sezione **Suffisso dominio TCP/IP**, verificare che sia elencato il suffisso DNS per il client e-mail utilizzato. I suffissi DNS hanno il seguente formato: *nomeazienda.com*, *Gmail.com* e altro.

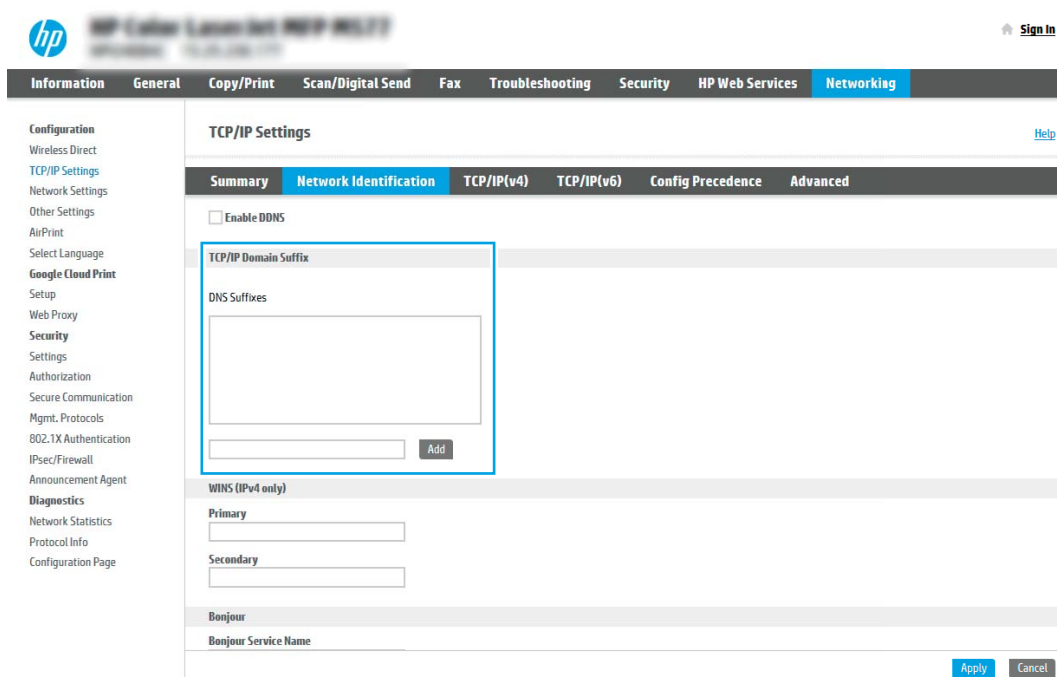



The screenshot shows the HP Control Panel interface for TCP/IP Settings. The 'Network Identification' tab is selected, and the 'TCP/IP Domain Suffix' section is highlighted with a blue box. This section includes a 'DNS Suffixes' list and an 'Add' button. Below this, there are fields for 'WINS (IPv4 only)' Primary and Secondary, and a 'Bonjour Service Name' field. The 'Apply' and 'Cancel' buttons are visible at the bottom right of the settings area.

 **NOTA:** se il suffisso del nome di dominio non è impostato, utilizzare l'indirizzo IP.

5. Fare clic su **Applica**.

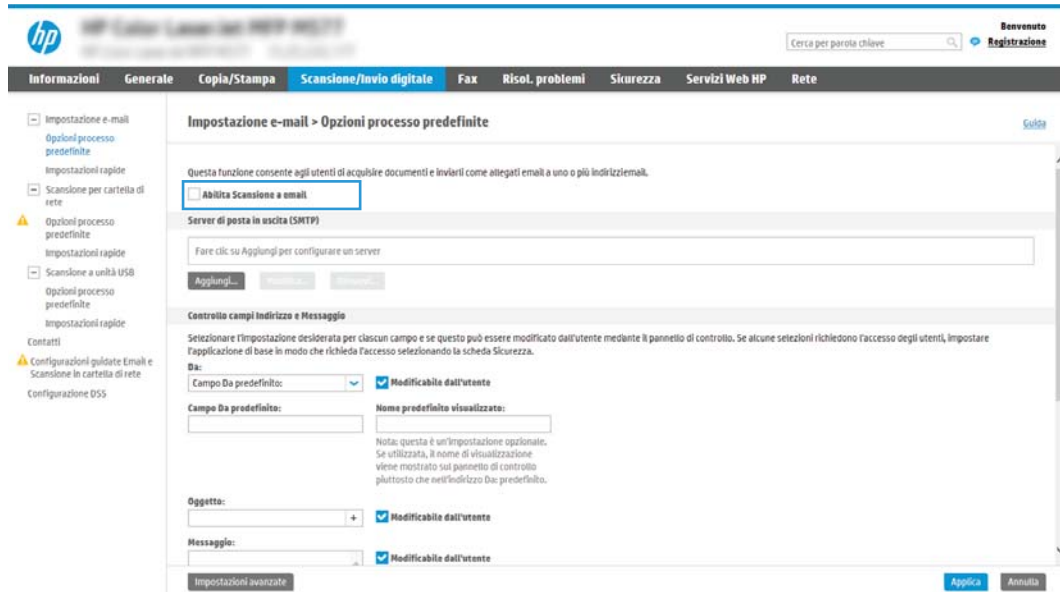
6. Fare clic sulla scheda **Scansione/Invio digitale**.
7. Nel riquadro di navigazione a sinistra, fare clic su **Impostazione e-mail**.
8. Nella pagina **Impostazione e-mail**, selezionare la casella di controllo **Abilita Scansione a e-mail**. Se questa casella di controllo non è selezionata, la funzione non sarà disponibile nel pannello di controllo della stampante.



9. Nella sezione **Server di posta in uscita (SMTP)**, fare clic sul pulsante **Aggiungi** per avviare la procedura guidata SMTP.
 10. Nel campo **Indirizzo del server SMTP o nome host noti**, digitare `smtp.onoffice.com`, quindi fare clic su **Avanti**.
 11. Nella finestra di dialogo **Imposta le informazioni di base per la connessione al server**, nel campo **Numero di porta** digitare 587.
-
-  **NOTA:** alcuni server hanno problemi con l'invio o la ricezione di messaggi e-mail di dimensioni superiori a 5 megabyte (MB). Ciò può essere evitato indicando un valore in **Dividi e-mail se superiori a (MB)**.
-
12. Selezionare la casella di controllo **Attiva protocollo SSL SMTP**, quindi fare clic su **Avanti**.
 13. Nella finestra di dialogo **Requisiti di autenticazione del server** effettuare quanto segue:
 - a. Selezionare **Il server richiede l'autenticazione**.
 - b. Nell'elenco a discesa selezionare **Utilizza sempre queste credenziali**.
 - c. Nel campo **Nome utente**, digitare l'indirizzo e-mail di Outlook per Office 365.
 - d. Nel campo **Password**, digitare la password dell'account Outlook per Office 365, quindi fare clic su **Avanti**.
 14. Nella finestra di dialogo **Utilizzo del server** scegliere le funzioni della stampante per l'invio del messaggio e-mail tramite il server SMTP, quindi fare clic su **Avanti**.

15. Nella finestra di dialogo **Riepilogo e test**, immettere un indirizzo e-mail valido nel campo **Invia un'e-mail di prova a:**, quindi fare clic su **Test**.
16. Verificare che tutte le impostazioni siano corrette, quindi fare clic su **Fine** per completare la configurazione del server e-mail in uscita.

Per ulteriori informazioni, visitare [la pagina di supporto di Microsoft](#).

Configurazione di Scansione su cartella di rete

Configurare la funzione Scansione su cartella di rete per eseguire la scansione di documenti direttamente su una cartella di rete.

Introduzione

Questa sezione illustra come abilitare e configurare la funzione Scansione su cartella di rete. La stampante ha una funzione che consente di eseguire la scansione di un documento e di salvarlo in una cartella di rete. Per utilizzare questa funzione di scansione, la stampante deve essere connessa a una rete. Tuttavia, la funzione non è disponibile fino a quando non è stata configurata. Sono disponibili due metodi per configurare l'opzione Scansione su cartella di rete: la **Procedura guidata di Salva in cartella di rete** per utenti base e **Impostazione Salva in cartella di rete**.

Operazioni preliminari

Prima di impostare la funzione Scansione su cartella di rete, assicurarsi di avere a disposizione i seguenti elementi.

 **NOTA:** per configurare la funzione Scansione su cartella di rete, la stampante deve disporre di una connessione di rete attiva.



Prima di avviare il processo di configurazione, gli amministratori devono disporre delle seguenti informazioni.

- Accesso come amministratore alla stampante.
- Il nome di dominio completo (FQDN) (ad esempio, \\servername.us.companyname.net\scans) della cartella di destinazione O l'indirizzo IP del server (ad esempio, \\16.88.20.20\scans).

 **NOTA:** l'uso del termine "server" in questo contesto si riferisce al computer in cui risiede la cartella condivisa.

Passaggio 1. accedere al server Web incorporato (EWS) HP

Aprire il server Web incorporato per avviare il processo di configurazione.

1. Nella schermata iniziale del pannello di controllo della stampante, toccare  quindi toccare  per visualizzare l'indirizzo IP o il nome host.
2. Aprire un browser Web e nella barra degli indirizzi digitare l'indirizzo IP o il nome host esattamente come viene visualizzato sul pannello di controllo della stampante. Premere il tasto **Invio** sulla tastiera del computer. Si apre il server Web incorporato (EWS).

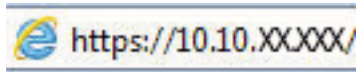

 **NOTA:** se nel browser Web viene visualizzato un messaggio che indica che l'accesso al sito Web potrebbe non essere sicuro, selezionare l'opzione per continuare con il sito Web. L'accesso al sito Web non danneggia il computer.

hp HP Color LaserJet Pro MFP M427dn

Utente: Administrator

Cerca per parola chiave [Deregistrazione](#)

Informazioni Generale Copia/Stampa Scansione/Invio digitale Fax Materiali di cons. Risol. problemi Sicurezza Servizi Web HP Rete

Stato periferica

- Registro processi
- Pagina di configuraz.
- Pag. stato mat. di cons.
- Pagina log eventi
- Pagina utilizzo
- Informazioni periferica
- Immagine del pannello di controllo
- Pannello di controllo remoto
- Stampa
- Pagine e rapporti stampabili
- Licenze open source

Stato periferica

La periferica è in modalità **Pause**

Materiali di cons.

Cartuccia giallo
Ordina 508A (CF362A) 50%*

Cartuccia magenta
Ordina 508A (CF363A) 50%*

Cartuccia ciano
Ordina 508A (CF361A) 50%*

Cartuccia nero
Ordina 508A (CF360A) 40%*

Kit fusore
Ordina 110V-B5L35A, 220V-B5L... 100%*

Kit alim. documenti
Ordina B5L52A 100%*

Unità raccolta toner B5L37A: **OK**

* Livelli stimati. I livelli effettivi possono variare.

[Dettagli materiali di consumo](#)

Supporti

Entrata/Uscita	Stato	Capacità	Formato	Tipo
Vassoio 1	Esaurito	100 fogli	Qualsiasi formato	Qualsiasi tipo
Vassoio 2	OK	550 fogli	Lettera (8,5x11)	Comune
Scoperto standard	OK	250 fogli	N/D	N/D

[HP Instant Support](#) [Ordina materiali di cons...](#) [Assistenza per il prodotto](#)



© Copyright 2014 HP Development Company, L.P.

Passaggio 2. Configurazione di Scansione su cartella di rete

Configurare Scansione su cartella di rete utilizzando uno dei seguenti metodi.

Metodo uno: Utilizzo della Scansione guidata nella cartella di rete

Utilizzare questa opzione per la configurazione di base della funzione Salva in cartella di rete utilizzando la Scansione guidata nella cartella di rete.

 **NOTA:** Operazioni preliminari: Per visualizzare l'indirizzo IP della stampante o il nome host, toccare l'icona Informazioni , quindi toccare l'icona Rete  sul pannello di controllo della stampante.

1. Dalle schede di navigazione in alto nell'EWS, fare clic su **Scansione/Invio digitale**. Viene visualizzata la finestra di dialogo **Procedure guidate di configurazione rapida per E-mail e Scansione su cartella di rete**.
2. Nel riquadro di navigazione a sinistra, fare clic su **Configurazioni guidate Email e Scansione in cartella di rete**.
3. Fare clic sul collegamento **Procedura guidata Salva in cartella di rete**.
4. Nella finestra di dialogo **Aggiungi o rimuovi un'impostazione rapida di Salva in cartella di rete**, fare clic su **Aggiungi**.

 **NOTA:** le impostazioni rapide sono processi di scelta rapida a cui è possibile accedere dalla schermata iniziale o mediante la relativa applicazione.

 **NOTA:** è possibile una configurazione minima della funzione Salva in cartella di rete senza la creazione di un'impostazione rapida. Tuttavia, senza l'Impostazione rapida, è necessario immettere le informazioni sulla cartella di destinazione dal pannello di controllo per ogni processo di scansione. L'impostazione rapida è necessaria per includere i metadati di Salva in cartella di rete.

5. Nella cartella di dialogo **Aggiungi impostazione rapida cartella**, effettuare quanto segue:

- a. Nel campo **Titolo impostazione rapida** digitare un titolo.

 **NOTA:** assegnare all'impostazione rapida un nome rapidamente comprensibile dagli utenti (ad esempio, "Scansione e salvataggio in una cartella").

- b. Nel campo **Descrizione impostazione rapida** digitare una descrizione che indichi gli elementi salvati tramite l'impostazione rapida.
- c. **Fare clic su Avanti**.

6. Nella finestra di dialogo **Configura cartella di destinazione**, effettuare quanto segue:

- a. Nel campo **Percorso cartella UNC**, digitare il percorso della cartella dove verrà salvata la scansione.

Il percorso della cartella può essere il nome di dominio completo o l'indirizzo IP del server. Accertarsi che il percorso della cartella (ad esempio, `\scansioni`) segua il nome di dominio completo o l'indirizzo IP.

Esempio di nome di dominio completo: `\\servername.us.companyname.net\scans`

Esempio di indirizzo IP: `\\16.88.20.20\scans`

 **NOTA:** il nome di dominio completo può essere più affidabile di un indirizzo IP. Se il server ottiene l'indirizzo IP da DHCP, l'indirizzo IP può cambiare. Tuttavia, la connessione con un indirizzo IP potrebbe essere più rapida perché la stampante non deve utilizzare il server DNS per individuare il server di destinazione.

b. Nell'elenco a discesa **Impostazioni di autenticazione** è necessario selezionare una delle seguenti opzioni:

- **Utilizza le credenziali utente per la connessione dopo l'accesso dal pannello di controllo**
- **Utilizza sempre queste credenziali**

 **NOTA:** se viene selezionata l'opzione **Utilizza sempre queste credenziali**, è necessario inserire nome utente e password nei campi corrispondenti, nonché è necessario verificare l'accesso alla cartella facendo clic su **Verifica accesso**.

c. Nel campo **Dominio Windows** digitare il dominio di Windows.

 **SUGGERIMENTO:** per trovare il dominio di Windows in Windows 7, fare clic su **Start**, scegliere **Pannello di controllo**, quindi fare clic su **Sistema**.

Per trovare il dominio di Windows in Windows 8, fare clic su **Cerca**, immettere **Sistema** nella casella di ricerca, quindi fare clic su **Sistema**.



Il dominio è riportato nel campo **Impostazioni relative a nome computer, dominio e gruppo di lavoro**.

d. **Fare clic su Avanti**.

7. Nella finestra di dialogo **Configura impostazioni di scansione file** impostare le preferenze di scansione predefinite per l'impostazione rapida, quindi fare clic su **Avanti**.
8. Rivedere la finestra di dialogo **Riepilogo**, quindi fare clic su **Fine**.

Metodo due: utilizzo di Configurazione scansione a cartella di rete

Questa opzione consente la configurazione avanzata della funzione Salva in cartella di rete con il server Web incorporato (EWS) HP della stampante.

 **NOTA:** Operazioni preliminari: Per visualizzare l'indirizzo IP della stampante o il nome host, toccare l'icona Informazioni , quindi toccare l'icona Rete  sul pannello di controllo della stampante.

Passaggio 1. avvio della configurazione

Per iniziare la configurazione di Scansione su cartella di rete, attenersi alla seguente procedura.

1. Fare clic sulla scheda **Scansione/Invio digitale**.
2. Nel riquadro di navigazione a sinistra, fare clic su **Configurazione di Scansione su cartella di rete**.

Passaggio 2. configurare le impostazioni Scansione su cartella di rete

Per completare la configurazione di Scansione su cartella di rete, attenersi alla seguente procedura.

Passaggio 1. avvio della configurazione

Per iniziare la configurazione, attenersi alla seguente procedura.

1. Nella pagina **Configurazione scansione a cartella di rete**, selezionare la casella di controllo Configurazione scansione a cartella di rete. Se questa casella non viene selezionata, la funzione non sarà disponibile nel pannello di controllo della stampante.
2. Nella sezione Scansione a cartella di rete del riquadro di navigazione sinistra, fare clic su **Impostazioni rapide**. Fare clic su **Aggiungi** per aprire la finestra di dialogo di **Configurazione impostazioni rapide**.

 **NOTA:** le impostazioni rapide sono processi di scelta rapida a cui è possibile accedere dalla schermata iniziale o mediante la relativa applicazione.

 **NOTA:** È possibile eseguire una configurazione minima della funzione Scansione su cartella di rete senza creare un'impostazione rapida. Tuttavia, senza l'Impostazione rapida, è necessario immettere le informazioni sulla cartella di destinazione dal pannello di controllo per ogni processo di scansione. L'impostazione rapida è necessaria per includere i metadati di Scansione su cartella di rete.

Completare tutte le finestre di dialogo Configurazione impostazione rapida per configurare completamente la funzione Scansione a cartella di rete.

Finestra di dialogo 1: impostare il nome, la descrizione e le opzioni dell'Impostazione rapida per l'interazione con l'utente sul pannello di controllo

impostare i dettagli dell'Impostazione rapida per l'interazione con l'utente sul pannello di controllo della stampante.

Utilizzare la finestra di dialogo **Imposta la posizione del pulsante Impostazioni rapide e delle opzioni per l'interazione nel pannello di controllo** per configurare il punto in cui il pulsante **Impostazione rapida** verrà visualizzato sul pannello di controllo del prodotto e per configurare il livello di interazione dell'utente nel pannello di controllo della stampante.

1. Nel campo **Nome impostazione rapida** digitare un titolo.

 **NOTA:** assegnare all'impostazione rapida un nome rapidamente comprensibile dagli utenti (ad esempio, "Scansione e salvataggio in una cartella").

2. Nel campo **Descrizione impostazione rapida** digitare una descrizione che indichi gli elementi salvati tramite l'impostazione rapida.
3. Nell'elenco **Opzione di avvio impostazione rapida** è necessario selezionare una delle seguenti opzioni:

- Opzione uno: **Accedere all'applicazione, quindi premere Avvia.**
- Opzione 2: **Avviare immediatamente dopo la selezione.**

Selezionare una delle seguenti opzioni di richiesta:

- **Richiedi lati originale**
- **Richiedi pagine aggiuntive**
- **Richiedi anteprima**

 **NOTA:** se viene selezionata l'opzione **Avvia subito dopo la selezione**, è necessario immettere la cartella di destinazione nel passo successivo.

4. Fare clic su Avanti.

Finestra di dialogo 2: Impostazioni della cartella

Utilizzare la finestra di dialogo **Impostazioni della cartella** per configurare i tipi di cartelle in cui la stampante invierà i documenti acquisiti e le autorizzazioni della cartella.

Sono disponibili due tipi di cartelle di destinazione:

- Cartelle condivise o cartelle FTP
- Cartelle condivise personali

Sono disponibili due tipi di autorizzazioni per la cartella:

- Accesso in lettura e scrittura
- Accesso solo in scrittura

Configurazione della cartella di destinazione per i documenti acquisiti

Selezionare una delle seguenti opzioni per configurare una cartella di destinazione.

Opzione 1: Configurare la stampante per salvare in una cartella condivisa o FTP

Per salvare i documenti acquisiti in una cartella condivisa o una cartella FTP standard, attenersi alla seguente procedura.

1. Se non è già selezionata, selezionare l'opzione **Salva in cartelle condivise o cartelle FTP**.
2. Fare clic su **Aggiungi....** Viene visualizzata la finestra di dialogo **Aggiungi Percorso cartella di rete**.
3. Nella finestra di dialogo **Aggiungi Percorso cartella di rete**, selezionare una delle seguenti opzioni:
 - Opzione uno: **Salva in una cartella di rete condivisa standard**.

The screenshot shows the HP configuration interface for network folder settings. The main window is titled "Configurazione impostazioni rapide" and contains the "Aggiungi Percorso cartella di rete" dialog. The "Salva in una cartella di rete condivisa standard" option is selected. The "Percorso cartella UNC" field is empty, and the "Sottocartella personalizzata" field is also empty. The "Limita accesso utente a sottocartella" checkbox is unchecked. The "Anteprima percorso cartella:" field is empty, and the "Aggiorna anteprima" button is visible. The "Impostazioni di autenticazione:" dropdown menu is set to "Usa credenziali utente per la connessione dopo la registrazione al pannello di controllo". The "Dominio Windows:" field is empty. The "Salva su un server FTP" option is unselected. The "OK" and "Annulla" buttons are at the bottom right.

1. Se non è già selezionata, selezionare l'opzione **Salva in una cartella di rete condivisa standard**.
2. Nel campo **Percorso cartella UNC**, digitare il percorso della cartella.

Il percorso della cartella può essere il nome di dominio completo o l'indirizzo IP del server. Accertarsi che il percorso della cartella (ad esempio, `\scansioni`) segua il nome di dominio completo o l'indirizzo IP.

Esempio di nome di dominio completo: `\\servername.us.companyname.net\scans`

Esempio di indirizzo IP: `\\16.88.20.20\scans`



NOTA: il nome di dominio completo può essere più affidabile di un indirizzo IP. Se il server ottiene l'indirizzo IP da DHCP, l'indirizzo IP può cambiare. Tuttavia, la connessione con un indirizzo IP potrebbe essere più rapida perché la stampante non deve utilizzare il server DNS per individuare il server di destinazione.

3. Per creare automaticamente una sottocartella di documenti acquisiti nella cartella di destinazione, selezionare un formato per il nome della sottocartella nell'elenco **Sottocartella personalizzata**.

Per limitare l'accesso alla sottocartella all'utente che crea il processo di scansione, selezionare **Limita l'accesso alla sottocartella all'utente**.

4. Per visualizzare l'intero percorso della cartella dei documenti acquisiti, fare clic su **Aggiorna anteprima**.
5. Nell'elenco **Impostazioni di autenticazione** è necessario selezionare una delle seguenti opzioni:
 - **Utilizza le credenziali utente per la connessione dopo l'accesso dal pannello di controllo**
 - **Utilizza sempre queste credenziali**

 **NOTA:** se viene selezionata l'opzione **Utilizza sempre queste credenziali**, è necessario inserire il nome utente e la password nei campi corrispondenti.

6. Nel campo **Dominio Windows** digitare il dominio di Windows.

 **NOTA:** per trovare il dominio di Windows in Windows 7, fare clic su **Start**, scegliere **Pannello di controllo**, quindi fare clic su **Sistema**.

Per trovare il dominio di Windows in Windows 8, fare clic su **Cerca**, immettere **Sistema** nella casella di ricerca, quindi fare clic su **Sistema**.

Il dominio è riportato nel campo **Impostazioni relative a nome computer, dominio e gruppo di lavoro**.

 **NOTA:** se una cartella condivisa è configurata per consentire l'accesso a tutti gli utenti, è necessario immettere i valori relativi al nome del gruppo di lavoro (il valore predefinito è "Gruppo di lavoro"), al nome utente e alla password nei campi corrispondenti. Tuttavia, se la cartella si trova all'interno di cartelle di un determinato utente e non è pubblica, è necessario utilizzare il nome utente e la password di tale utente.

 **NOTA:** invece del nome del computer potrebbe essere necessario un indirizzo IP. Diversi router domestici non gestiscono correttamente i nomi di computer e non dispongono di un server DNS. In tal caso, è preferibile configurare un indirizzo IP statico nel computer condiviso per evitare il problema derivante dall'assegnazione di un nuovo indirizzo IP con DHCP. In un tipico router domestico, questo si ottiene impostando un indirizzo IP statico che sia nella stessa sottorete ma fuori dall'intervallo di indirizzi DHCP.

7. Fare clic su **OK**.

- Opzione 2: **Salva su un server FTP**.

 **NOTA:** Se un sito FTP è esterno al firewall, è necessario specificare un server proxy nelle impostazioni di rete. Queste impostazioni sono disponibili nella scheda **Rete EWS**, nelle opzioni **Avanzate**.

1. Selezionare **Salva in un server FTP**.
2. Nel campo **Server FTP** digitare il nome o l'indirizzo IP del server FTP.
3. Nel campo **Porta** digitare il numero di porta.

 **NOTA:** generalmente, non è necessario modificare il numero di porta predefinito.

4. Per creare automaticamente una sottocartella di documenti acquisiti nella cartella di destinazione, selezionare un formato per il nome della sottocartella nell'elenco **Sottocartella personalizzata**.
5. Per visualizzare l'intero percorso della cartella dei documenti acquisiti, fare clic su **Aggiorna anteprima**.
6. Nell'elenco **Modalità trasferimento FTP** è necessario selezionare una delle seguenti opzioni:
 - **Passiva**
 - **Attiva**
7. Nel campo **Nome utente** digitare il nome utente.
8. Nel campo **Password** digitare la password.
9. Fare clic su **Verif. accesso** per confermare l'accesso alla destinazione.
10. Fare clic su **OK**.

Opzione 2: Configurare la stampante per salvare in una cartella condivisa personale

Per salvare i documenti acquisiti in una cartella condivisa personale, attenersi alla seguente procedura.

 **NOTA:** Questa opzione è utilizzata in ambienti di dominio dove l'amministratore configura una cartella condivisa per ogni utente. Se è configurata la funzione Salva in una cartella condivisa personale, l'utente dovrà accedere al pannello di controllo della stampante utilizzando le credenziali di Windows o l'autenticazione LDAP.

1. Selezionare **Salva in una cartella condivisa personale**.
2. Nel campo **Recupera la cartella principale dell'utente del dispositivo usando questo attributo** digitare la cartella principale dell'utente in Microsoft Active Directory.

 **NOTA:** verificare che l'utente sia a conoscenza della posizione della cartella personale nella rete.

3. Per aggiungere una sottocartella del nome utente alla fine del percorso della cartella, selezionare **Crea una sottocartella basata sul nome utente**.

Per limitare l'accesso alla sottocartella all'utente che crea il processo di scansione, selezionare **Limita l'accesso alla sottocartella all'utente**.

Selezione delle autorizzazioni della cartella di destinazione

Selezionare una delle seguenti opzioni per configurare le autorizzazioni della cartella di destinazione.

Opzione 1: Configurare l'accesso in lettura e scrittura

Per inviare documenti acquisiti a una cartella configurata per l'accesso in lettura e scrittura, attenersi alla seguente procedura.

 **NOTA:** L'opzione **Invia solo alle cartelle con accesso in lettura e scrittura** supporta la verifica della cartella e la notifica del processo.

1. Se non è già selezionata, selezionare l'opzione **Invia solo alle cartelle con accesso in lettura e scrittura**.
2. Per richiedere alla stampante di verificare l'accesso alla cartella prima di avviare un processo di scansione, selezionare **Verifica l'accesso alla cartella prima di avviare il processo**.

 **NOTA:** tuttavia, se non viene selezionata l'opzione **Verifica l'accesso alla cartella prima di avviare il processo** i processi di scansione possono essere completati più rapidamente. Tuttavia, se la cartella non è disponibile, il processo di scansione non verrà completato.

3. Fare clic su **Avanti**.

Opzione 2: Configurare solo l'accesso in scrittura

Per inviare documenti acquisiti a una cartella configurata solo per l'accesso in scrittura, attenersi alla seguente procedura.

 **NOTA:** L'opzione **Consenti l'invio a cartelle con accesso solo in scrittura** non supporta la verifica della cartella o la notifica del processo.

 **NOTA:** se si seleziona questa opzione, la stampante non può allungare il nome file della scansione. Esso invia lo stesso nome file per tutte le scansioni.

Selezionare un prefisso o un suffisso per il nome file correlato al tempo, in modo che ciascuna scansione sia salvata come file univoco e non sovrascriva un file esistente. Questo nome file è determinato dalle informazioni nella finestra di dialogo **Impostazioni file** nella Procedura guidata per l'impostazione rapida.

1. Selezionare **Consenti l'invio a cartelle con accesso solo in scrittura**.
2. Fare clic su **Avanti**.

Finestra di dialogo 3: Impostazioni di notifica

Utilizzare la finestra di dialogo **Impostazioni di notifica** per configurare quando inviare le notifiche.

- ▲ Nella finestra di dialogo **Impostazioni di notifica** eseguire una delle seguenti operazioni:
 - Opzione uno: **Non notificare**.
 1. Selezionare **Non notificare**.
 2. Per richiedere all'utente di verificare le impostazioni di notifica, selezionare **Avvisa utente prima dell'avvio del processo**, quindi fare clic su **Avanti**.
 - Opzione 2: **Notifica al completamento del processo**.

1. Selezionare **Notifica al completamento del processo**.
 2. Selezionare il metodo per la consegna della notifica dall'elenco **Metodo utilizzato per la notifica di consegna**.
Se il metodo di notifica prescelto è **E-mail**, digitare l'indirizzo e-mail nel campo **Indirizzo e-mail notifiche**.
 3. Per includere una miniatura della prima pagina acquisita nella notifica, selezionare **Includi miniatura**.
 4. Per richiedere all'utente di verificare le impostazioni di notifica, selezionare **Avvisa utente prima dell'avvio del processo**, quindi fare clic su **Avanti**.
- Opzione 3: **Notifica solo in caso di errore processo**.
 1. Selezionare **Notifica solo in caso di errore processo**.
 2. Selezionare il metodo per la consegna della notifica dall'elenco **Metodo utilizzato per la notifica di consegna**.
Se il metodo di notifica prescelto è **E-mail**, digitare l'indirizzo e-mail nel campo **Indirizzo e-mail notifiche**.
 3. Per includere una miniatura della prima pagina acquisita nella notifica, selezionare **Includi miniatura**.
 4. Per richiedere all'utente di verificare le impostazioni di notifica, selezionare **Avvisa utente prima dell'avvio del processo**, quindi fare clic su **Avanti**.

Finestra di dialogo 4: Scan Settings (Impostazioni di scansione)

Completare le impostazioni di scansione come riportato di seguito.

Nella finestra di dialogo **Impostazioni di scansione** impostare le preferenze di scansione predefinite per l'impostazione rapida, quindi fare clic su **Avanti**.

Tabella 6-9 Impostazioni di scansione

Funzionalità	Descrizione
Formato originale	Consente di selezionare il formato pagina del documento originale.
Lati originale	Scegliere se la scansione del documento originale deve essere su singola facciata o fronte/retro.
Ottimizza testo/immagine	Selezionare questa opzione per ottimizzare la stampa di un particolare tipo di contenuto.
Orientamento del contenuto	Scegliere l'orientamento del documento originale sulla pagina: Verticale o Orizzontale .
Rimozione background	Scegliere un valore per rimuovere dallo sfondo eventuali immagini sbiadite o colori chiari.
Toni scuri	Scegliere un valore per regolare i toni scuri del file.
Contrasto	Scegliere un valore per regolare il contrasto del file.
Nitidezza	Scegliere un valore per regolare la nitidezza del file.
Anteprima immagine	Scegliere se richiedere o rendere facoltativa la visualizzazione di un'anteprima del processo o per disattivarla.

Tabella 6-9 Impostazioni di scansione (continuazione)

Funzionalità	Descrizione
Opzioni per il ritaglio	Consente di scegliere se consentire il ritaglio di un processo e il tipo di opzione di ritaglio.
Cancella bordi	Selezionare questa impostazione per specificare la larghezza del bordo dei margini da cancellare, in pollici o millimetri, per il lato anteriore e posteriore di un processo.

Finestra di dialogo 5: File Settings (Impostazioni file)

Completare le impostazioni file come riportato di seguito.

Nella finestra di dialogo **Impostazioni file** impostare le preferenze di scansione predefinite per l'impostazione rapida, quindi fare clic su **Avanti**.

Tabella 6-10 Impostazioni file

Funzionalità	Descrizione
Prefisso nome file	Consente di impostare il prefisso del nome file predefinito utilizzato per i file salvati in una cartella di rete.
Nome file	Nome file predefinito del file da salvare. Selezionare la casella di controllo Modificabile dall'utente per rendere questa impostazione modificabile dal pannello di controllo della stampante.
Suffisso nome file	Consente di impostare il suffisso del nome file predefinito utilizzato per i file salvati in una cartella di rete.
Anteprima nome file	Immettere un nome file, quindi fare clic sul pulsante Aggiorna anteprima .
Formato numero file	Consente di scegliere un formato nome file per i casi in cui il processo è suddiviso in più file.
Aggiungi numerazione quando il processo ha un solo file (ad es. _1-1)	Selezionare questa impostazione per aggiungere la numerazione al nome di un file quando il processo è costituito da un solo file invece che da più file.
Tipo file	Selezionare il formato per il file salvato. Selezionare la casella di controllo Modificabile dall'utente per rendere questa impostazione modificabile dal pannello di controllo della stampante.
Compressione elevata (file più piccolo)	Selezionare questa impostazione per comprimere il file acquisito, riducendone le dimensioni. Tuttavia, il processo di scansione di un file a compressione elevata potrebbe richiedere più tempo di un file a compressione normale.
Crittografia PDF	Se il file è in formato PDF, questa opzione consente di crittografare il file PDF di output. È necessario specificare una password come parte della procedura di crittografia. La stessa password deve essere utilizzata per aprire il file. Se non ne è stata impostata una prima di avviare la scansione, all'utente verrà richiesto di immettere una password prima di eseguire la scansione del processo.
Risoluzione	Impostare la risoluzione del file. Le immagini con risoluzione superiore hanno più punti per pollice (dpi), pertanto sono più dettagliate. Le immagini con risoluzione inferiore hanno meno punti per pollice e sono meno dettagliate, ma le dimensioni file sono più piccole.
Qualità e formato del file	Consente di scegliere la qualità del file. Le immagini di qualità più elevata richiedono file di dimensioni maggiori e necessitano di più tempo per l'invio rispetto a quelle di qualità inferiore.
Colore/Nero	Consente di specificare se le copie devono essere stampate solo a colori, in nero e grigio o in nero.
Elimina pagine vuote	Se l'opzione Elimina pagine vuote è abilitata, le pagine vuote verranno ignorate.

Tabella 6-10 Impostazioni file (continuazione)

Funzionalità	Descrizione
Formato file metadati	Utilizzare l'elenco a discesa per selezionare il formato dei file per informazioni di metadati.
Crea più file	Selezionare questa impostazione per eseguire la scansione di pagine in file separati in base a un numero massimo predeterminato di pagine per file.

Finestra di dialogo 6: Riepilogo

Nella finestra di dialogo **Riepilogo**, **verificarla**, quindi fare clic su **Fine**.

Passo 3: completare la configurazione

Per completare la configurazione di Scansione su cartella di rete, attenersi alla seguente procedura.

1. Nel riquadro di navigazione a sinistra, fare clic su **Scansione su cartella di rete**.
2. Nella pagina Scansione a cartella di rete, verificare le impostazioni selezionate, quindi fare clic su **Applica** per completare l'impostazione.

Configurazione di Scansione su SharePoint®

Utilizzare la funzione Scansione su SharePoint® per eseguire la scansione di documenti direttamente sul sito Web di Microsoft® SharePoint. Questa funzione elimina inoltre la necessità di eseguire la scansione di documenti in una cartella di rete, in un'unità flash USB o in un messaggio e-mail, quindi di caricare manualmente i file sul sito Web di SharePoint.

Introduzione

Configurare la funzione Scansione su SharePoint®, quindi eseguire la scansione di documenti direttamente su un sito SharePoint®.

La funzione Scansione su SharePoint® supporta tutte le opzioni di scansione, tra cui la funzionalità di scansione di documenti come immagini o l'utilizzo delle funzioni OCR per creare file di testo o PDF che supportano la ricerca.



La funzione è disattivata per impostazione predefinita. Abilitare Salva in SharePoint® nel server Web HP incorporato (EWS).

Operazioni preliminari

Prima di poter completare questa procedura, la cartella di destinazione in cui si desidera salvare i file acquisiti deve essere presente sul sito di SharePoint e l'accesso in scrittura deve essere abilitato per la cartella di destinazione. Per impostazione predefinita, l'opzione Scansione su SharePoint è disabilitata.

Passaggio 1. accedere al server Web incorporato (EWS) HP

Aprire il server Web incorporato per avviare il processo di configurazione.

1. Nella schermata iniziale del pannello di controllo della stampante, toccare  quindi toccare  per visualizzare l'indirizzo IP o il nome host.
2. Aprire un browser Web e nella barra degli indirizzi digitare l'indirizzo IP o il nome host esattamente come viene visualizzato sul pannello di controllo della stampante. Premere il tasto `Invio` sulla tastiera del computer. Si apre il server Web incorporato (EWS).

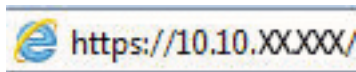

 **NOTA:** se nel browser Web viene visualizzato un messaggio che indica che l'accesso al sito Web potrebbe non essere sicuro, selezionare l'opzione per continuare con il sito Web. L'accesso al sito Web non danneggia il computer.

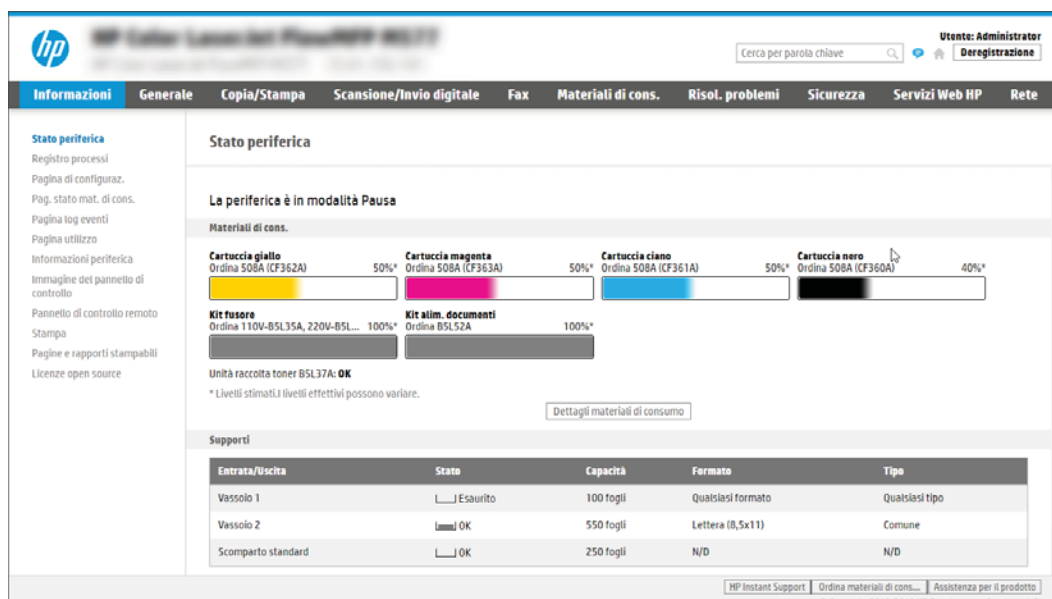





Passaggio 2. attivare Scansione su SharePoint e creare un'impostazione rapida Scansione su SharePoint

Attenersi alla procedura per attivare la funzione Scansione su SharePoint e creare un'impostazione rapida Scansione su SharePoint.

1. Dalle schede di navigazione in alto, fare clic su **Scansione/Invio digitale**.
2. Sul pannello di navigazione a sinistra, fare clic su **Scansione su SharePoint®**.

 **NOTA:** le **Impostazioni rapide** sono processi di scelta rapida a cui è possibile accedere dalla schermata iniziale o mediante la relativa applicazione.

3. Selezionare **Enable Scan to SharePoint®** (Attiva scansione su SharePoint), quindi fare clic su **Applica**.
4. Nella sezione Scansione su SharePoint del riquadro di navigazione a sinistra, fare clic su **Impostazioni rapide**. Fare clic su **Aggiungi** per avviare la Procedura guidata per l'impostazione rapida.
5. Immettere un **Nome impostazione rapida** (ad esempio, "Scansione su SharePoint") e una **Descrizione impostazione rapida**.
6. Selezionare un'**Opzione di avvio impostazione rapida** per determinare ciò che avviene dopo aver selezionato un'Impostazione rapida nel pannello di controllo della stampante, quindi fare clic sul pulsante **Avanti**.
7. Per aggiungere il percorso della cartella SharePoint, attenersi alla procedura riportata di seguito:
 - a. Fare clic su **Aggiungi** nella pagina **Impostazioni destinazione SharePoint** per aprire la pagina **Aggiungi percorso SharePoint**.
 - b. Aprire un'altra finestra del browser, individuare la cartella SharePoint da utilizzare e quindi copiare il percorso della cartella per la cartella SharePoint da tale finestra del browser.
 - c. Incollare il percorso della cartella SharePoint nel campo **Percorso SharePoint**.

- d. Per impostazione predefinita, la stampante sovrascrive un file esistente con lo stesso nome del nuovo. Deselezionare **Sovrascrivi file esistenti** in modo da assegnare un timbro di data/ora aggiornato a un nuovo file con lo stesso nome del file esistente.
- e. Selezionare un'opzione dal menu a discesa **Impostazioni di autenticazione**. Scegliere se è necessario accedere al sito di SharePoint con le credenziali o memorizzare le credenziali in Impostazione rapida.
-
-  **NOTA:** se si seleziona **Usa credenziali utente per la connessione dopo la registrazione al pannello di controllo** nel menu a discesa **Impostazioni di autenticazione**, l'utente che ha effettuato l'accesso deve disporre dell'autorizzazione per scrivere nel sito SharePoint specificato.
-  **NOTA:** per motivi di sicurezza, la stampante non consente di visualizzare le credenziali inserite in Configurazione guidata impostazione rapida.
-
- f. Fare clic su **OK** per completare la configurazione del percorso SharePoint e tornare alla pagina Impostazioni destinazione SharePoint.
8. Selezionare **Verifica accesso cartella prima di avviare il processo** per assicurarsi che la cartella SharePoint specificata come cartella di destinazione sia accessibile ogni volta che viene utilizzata l'impostazione rapida. Se questa opzione non è selezionata, è possibile salvare i processi nella cartella SharePoint più rapidamente. Tuttavia, se questa opzione non è selezionata e la cartella SharePoint è inaccessibile, il processo non verrà eseguito correttamente.
9. Fare clic su **Avanti**.
10. Impostare **Condizione per notifica** nella pagina Impostazioni di notifica. Questa impostazione configura l'Impostazione rapida per non inviare una notifica, inviare messaggi e-mail o stampare una pagina di riepilogo sia nel caso in cui il processo sia stato eseguito correttamente sia nel caso in cui non sia stato completato. Selezionare una delle seguenti opzioni nel menu a discesa **Condizione per notifica**:
- Selezionare **Non notificare** per fare in modo che l'impostazione rapida non esegua alcuna azione di notifica quando un processo viene completato correttamente o meno.
 - Selezionare una **Notifica al completamento del processo** per fare in modo che l'impostazione rapida invii una notifica quando un processo viene completato correttamente.
 - Selezionare una **Notifica solo in caso di errore processo** per fare in modo che l'impostazione rapida invii una notifica solo quando un processo non riesce.
- La selezione dell'opzione **Notifica al completamento del processo** o **Notifica solo in caso di errore processo** richiede l'impostazione dell'opzione **Metodo utilizzato per consegna notifica**. Selezionare una delle seguenti opzioni:
- **E-mail:** utilizzare questa opzione per inviare un'e-mail quando si verifica la condizione di notifica selezionata. Questa opzione richiede un indirizzo e-mail valido nel campo **Indirizzo e-mail di notifica**.
-
-  **NOTA:** per utilizzare la funzione di notifica e-mail, configurare prima la funzione e-mail sulla stampante.
-
- **Stampa:** Utilizzare questa opzione per stampare la notifica quando si verifica la condizione di notifica selezionata.
-
-  **NOTA:** selezionare **Includi miniatura** per includere una miniatura della prima pagina della pagina acquisita del processo con qualsiasi opzione di notifica.
-
11. Fare clic su **Avanti**.

12. Selezionare le opzioni nella pagina Impostazioni di scansione, quindi fare clic su **Avanti**. Per ulteriori informazioni, consultare [Tabella 6-12 Impostazioni di scansione per Scansione su SharePoint a pagina 123](#).
13. Selezionare le opzioni nella finestra **Impostazioni file**, quindi fare clic su **Avanti**. Per ulteriori informazioni, consultare la [Tabella 6-13 Impostazioni file per Scansione su SharePoint a pagina 124](#).
14. Esaminare il riepilogo delle impostazioni. Fare clic su **Fine** per salvare l'Impostazione rapida oppure su **Precedente** per modificare le impostazioni.

Scansione di un file direttamente su un sito SharePoint

Attenersi alla procedura per eseguire la scansione di un documento direttamente su un sito SharePoint.

1. Posizionare il documento rivolto verso il basso sul vetro dello scanner oppure posizionarlo nell'alimentatore documenti con il lato di stampa rivolto verso l'alto, quindi regolare le guide della carta in base al documento.
2. Nella schermata iniziale del pannello di controllo della stampante, accedere all'applicazione **Scansione**, selezionare l'icona **Scansione**, quindi **Scansione su SharePoint®**.



NOTA: Potrebbe essere necessario accedere alla stampante per utilizzare questa funzione.

3. Toccare **Seleziona** in **Impostazioni rapide**, selezionare un'impostazione rapida, quindi **Carica**.
4. Toccare la casella di testo **Nome file:** per aprire la tastiera. Digitare il nome del file utilizzando la tastiera sullo schermo o la tastiera fisica, quindi toccare il pulsante Invio **↵**.
5. Toccare **Opzioni** per visualizzare e configurare le impostazioni del documento.
6. Toccare il riquadro destro della schermata per visualizzare l'anteprima del documento. Nella schermata dell'anteprima, utilizzare i pulsanti a destra della schermata per regolare le opzioni di anteprima e riposizionare, ruotare, inserire o rimuovere le pagine.

Tabella 6-11 Pulsanti sul lato destro del riquadro di anteprima











Pulsante	Descrizione
	Utilizzare questi pulsanti per passare dalla vista pagina singola alla visualizzazione anteprima e viceversa. Nella visualizzazione anteprima sono disponibili più opzioni rispetto alla vista pagina singola.
	
	Utilizzare questi pulsanti per ingrandire o ridurre la pagina selezionata. NOTA: selezionare solo una pagina alla volta per utilizzare questi pulsanti.
	
	Utilizzare questo pulsante per ruotare la pagina di 180 gradi. NOTA: questo pulsante è disponibile solo nella visualizzazione anteprima.

Tabella 6-11 Pulsanti sul lato destro del riquadro di anteprima (continuazione)

Pulsante	Descrizione
	Utilizzare questo pulsante per eliminare le pagine selezionate. NOTA: questo pulsante è disponibile solo nella visualizzazione anteprima.
	Utilizzare questi pulsanti per ridisporre le pagine all'interno del documento. Selezionare una o più pagine e spostarle verso sinistra o destra. NOTA: questi pulsanti sono disponibili solo nella visualizzazione anteprima.
	
	Utilizzare questo pulsante per aggiungere una pagina al documento. La stampante richiede di eseguire la scansione di altre pagine.
	Utilizzare questo pulsante per eliminare le modifiche apportate nell'anteprima e iniziare di nuovo.
	Toccare questo pulsante per comprimere la schermata di anteprima e tornare alla schermata Copia.

- Quando il documento è pronto, selezionare **Invia** per salvarlo nella posizione SharePoint.

Opzioni e impostazioni di scansione delle impostazioni rapide per Scansione su SharePoint

Esaminare le impostazioni e le opzioni disponibili nella Procedura guidata per l'impostazione rapida durante l'aggiunta, la modifica o la copia di un'impostazione rapida per Scansione su SharePoint.

Tabella 6-12 Impostazioni di scansione per Scansione su SharePoint

Funzionalità	Descrizione
Formato originale	Consente di selezionare il formato pagina del documento originale.
Lati originale	Scegliere se la scansione del documento originale deve essere su singola facciata o fronte/retro.
Ottimizza testo/immagine	Selezionare questa opzione per ottimizzare la stampa di un particolare tipo di contenuto.
Orientamento del contenuto	Scegliere l'orientamento del documento originale sulla pagina: Verticale o Orizzontale .
Rimozione background	Scegliere un valore per rimuovere dallo sfondo eventuali immagini sbiadite o colori chiari.
Toni scuri	Scegliere un valore per regolare i toni scuri del file.
Contrasto	Scegliere un valore per regolare il contrasto del file.
Nitidezza	Scegliere un valore per regolare la nitidezza del file.
Anteprima immagine	Scegliere se richiedere o rendere facoltativa la visualizzazione di un'anteprima del processo o per disattivarla.

Tabella 6-12 Impostazioni di scansione per Scansione su SharePoint (continuazione)

Funzionalità	Descrizione
Opzioni per il ritaglio	Consente di scegliere se consentire il ritaglio di un processo e il tipo di opzione di ritaglio.
Cancella bordi	Selezionare questa impostazione per specificare la larghezza del bordo dei margini da cancellare, in pollici o millimetri, per il lato anteriore e posteriore di un processo.

Tabella 6-13 Impostazioni file per Scansione su SharePoint

Funzionalità	Descrizione
Prefisso nome file	Consente di impostare il prefisso del nome file predefinito utilizzato per i file da salvare.
Nome file	Nome file predefinito del file da salvare. Selezionare la casella di controllo Modificabile dall'utente per rendere questa impostazione modificabile dal pannello di controllo della stampante.
Suffisso nome file	Consente di impostare il suffisso del nome file predefinito utilizzato per i file da salvare. Duplica nome suffisso predefinito [nome file]_YYYYMMDDT
Anteprima nome file	Immettere un nome file, quindi fare clic sul pulsante Aggiorna anteprima .
Formato numero file	Consente di scegliere un formato nome file per i casi in cui il processo è suddiviso in più file.
Aggiungi numerazione quando il processo ha un solo file (ad es. _1-1)	Selezionare questa impostazione per aggiungere la numerazione al nome di un file quando il processo è costituito da un solo file invece che da più file.
Tipo file	Selezionare il formato per il file salvato. Selezionare la casella di controllo Modificabile dall'utente per rendere questa impostazione modificabile dal pannello di controllo della stampante.
Compressione elevata (file più piccolo)	Selezionare questa impostazione per comprimere il file acquisito, riducendone le dimensioni. Tuttavia, il processo di scansione di un file a compressione elevata potrebbe richiedere più tempo di un file a compressione normale.
Crittografia PDF	Se il file è in formato PDF, questa opzione consente di crittografare il file PDF di output. È necessario specificare una password come parte della procedura di crittografia. La stessa password deve essere utilizzata per aprire il file. Se non ne è stata impostata una prima di avviare la scansione, all'utente verrà richiesto di immettere una password prima di eseguire la scansione del processo.
Risoluzione	Impostare la risoluzione del file. Le immagini con risoluzione superiore hanno più punti per pollice (dpi), pertanto sono più dettagliate. Le immagini con risoluzione inferiore hanno meno punti per pollice e sono meno dettagliate, ma le dimensioni file sono più piccole.
Qualità e formato del file	Consente di scegliere la qualità del file. Le immagini di qualità più elevata richiedono file di dimensioni maggiori e necessitano di più tempo per l'invio rispetto a quelle di qualità inferiore.
Colore/Nero	Consente di specificare se le copie devono essere stampate solo a colori, in nero e grigio o in nero.
Elimina pagine vuote	Se l'opzione Elimina pagine vuote è abilitata, le pagine vuote verranno ignorate.
Crea più file	Selezionare questa impostazione per eseguire la scansione di pagine in file separati in base a un numero massimo predeterminato di pagine per file.

Configurazione di Scansione su unità USB

Attivare la funzione Scansione su unità USB, che consente di eseguire la scansione direttamente in un'unità flash USB.

Introduzione

La stampante ha una funzione che consente di eseguire la scansione di un documento e salvarlo su un'unità flash USB. La funzione non è disponibile finché non è stata configurata tramite il server Web incorporato HP (EWS).

Passaggio 1. accedere al server Web incorporato (EWS) HP

Aprire il server Web incorporato per avviare il processo di configurazione.

1. Nella schermata iniziale del pannello di controllo della stampante, toccare **i** quindi toccare **🌐** per visualizzare l'indirizzo IP o il nome host.
2. Aprire un browser Web e nella barra degli indirizzi digitare l'indirizzo IP o il nome host esattamente come viene visualizzato sul pannello di controllo della stampante. Premere il tasto **Invio** sulla tastiera del computer. Si apre il server Web incorporato (EWS).

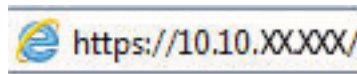

NOTA: se nel browser Web viene visualizzato un messaggio che indica che l'accesso al sito Web potrebbe non essere sicuro, selezionare l'opzione per continuare con il sito Web. L'accesso al sito Web non danneggia il computer.

Entrata/Uscita	Stato	Capacità	Formato	Tipo
Vassoio 1	Esaurito	100 fogli	Qualsiasi formato	Qualsiasi tipo
Vassoio 2	OK	550 fogli	Lettera (8,5x11)	Comune
Scoperto standard	OK	250 fogli	N/D	N/D

Passaggio 2. abilitare Scansione su unità USB

Abilitare Scansione su unità USB attenendosi alla seguente procedura.

1. Selezionare la scheda **Sicurezza**.
2. Scorrere fino a **Porte hardware** e assicurarsi che **Attiva Plug and Play host USB** sia attivato.
3. Selezionare la scheda **Copia/Stampa** per i modelli MFP o la scheda **Stampa** per i modelli SFP.
4. Selezionare la casella di controllo **Attiva salvataggio su USB**.
5. Fare clic sul pulsante **Applica** in fondo alla pagina.





NOTA: La maggior parte dei dispositivi viene fornita con le unità disco rigido (HDD) già installate. In alcuni casi, è possibile aggiungere altri dispositivi di memorizzazione tramite USB. Verificare se la funzione Salva in USB deve essere estesa su USB e disco rigido.

Passo 3: configurare il collegamento per le impostazioni rapide (facoltativo)

Per configurare le impostazioni rapide per la funzione Scansione su unità USB, attenersi alla seguente procedura. Le impostazioni rapide sono processi di scelta rapida a cui è possibile accedere dalla schermata iniziale o mediante la relativa applicazione.

1. Nella sezione **Scansione su unità USB** del riquadro di navigazione a sinistra, fare clic su **Impostazioni rapide**.
2. Selezionare una delle seguenti opzioni:
 - Selezionare un'impostazione rapida esistente nella tabella **Applicazione impostazioni rapide**.
 - OPPURE-
 - Fare clic su **Aggiungi** per avviare la procedura guidata per l'impostazione rapida.
3. Avendo fatto clic su **Aggiungi**, viene visualizzata la pagina Configurazione impostazioni rapide. Immettere le seguenti informazioni:
 - a. **Nome impostazione rapida:** immettere un titolo per la nuova impostazione rapida.
 - b. **Descrizione impostazione rapida:** immettere una descrizione per l'impostazione rapida.
 - c. **Opzione di avvio impostazione rapida:** per impostare la modalità di avvio dell'impostazione rapida, fare clic su **Accedi all'applicazione e quindi l'utente preme Avvio** o su **Avvia immediatamente al momento della selezione dalla schermata iniziale**.
4. Selezionare una posizione predefinita in sono salvare i file acquisiti sulle periferiche di memorizzazione USB inserite nella porta USB sul pannello di controllo, quindi fare clic su **Avanti**. Le opzioni per la posizione predefinita sono:
 - **Salva nella directory radice della periferica di memorizzazione USB.**
 - **Crea o posiziona in questa cartella sulla periferica di memorizzazione USB:** se si utilizza questa opzione di posizione del file è necessario specificare il percorso alla cartella sulla periferica di memorizzazione USB. Per separare i nomi cartella/sottocartella nel percorso è necessario utilizzare una barra rovesciata \.
5. Selezionare un'opzione nel menu a discesa **Condizione per notifica**, quindi fare clic su **Avanti**.

Questa impostazione determina se, o come, gli utenti ricevono una notifica al completamento o meno di un processo di impostazione rapida Salva in USB. Le opzioni per l'impostazione **Condizione per notifica** sono:

- Non notificare
 - Notifica al completamento del processo
 - Notifica solo in caso di errore processo
6. Scegliere le **Impostazioni scansione** per l'impostazione rapida, quindi fare clic su **Avanti**.
-
-  **NOTA:** Per ulteriori informazioni sulle impostazioni di scansione disponibili, vedere [Impostazioni di scansione predefinite per Configurazione di Scansione su unità USB a pagina 127](#)
-
7. Scegliere le **Impostazioni file** per l'impostazione rapida, quindi fare clic su **Avanti**.
-
-  **NOTA:** Per ulteriori informazioni sulle impostazioni disponibili per i file, vedere [Impostazioni di scansione predefinite per Configurazione di Scansione su unità USB a pagina 127](#)
-
8. Verificare il riepilogo delle impostazioni, quindi fare clic sul pulsante **Fine** per salvare l'impostazione rapida oppure fare clic su **Precedente** per modificare le impostazioni.

Impostazioni di scansione predefinite per Configurazione di Scansione su unità USB

Controllare le impostazioni predefinite per Configurazione di Scansione su unità USB.

Tabella 6-14 Impostazioni di scansione per Configurazione di Scansione su unità USB

Funzionalità	Descrizione
Formato originale	Consente di selezionare il formato pagina del documento originale.
Lati originale	Scegliere se la scansione del documento originale deve essere su singola facciata o fronte/retro.
Ottimizza testo/immagine	Selezionare questa opzione per ottimizzare la stampa di un particolare tipo di contenuto.
Orientamento del contenuto	Scegliere l'orientamento del documento originale sulla pagina: Verticale o Orizzontale .
Rimozione background	Scegliere un valore per rimuovere dallo sfondo eventuali immagini sbiadite o colori chiari.
Toni scuri	Scegliere un valore per regolare i toni scuri del file.
Contrasto	Scegliere un valore per regolare il contrasto del file.
Nitidezza	Scegliere un valore per regolare la nitidezza del file.
Anteprima immagine	Scegliere se richiedere o rendere facoltativa la visualizzazione di un'anteprima del processo o per disattivarla.
Opzioni per il ritaglio	Consente di scegliere se consentire il ritaglio di un processo e il tipo di opzione di ritaglio.
Cancella bordi	Selezionare questa impostazione per specificare la larghezza del bordo dei margini da cancellare, in pollici o millimetri, per il lato anteriore e posteriore di un processo.

Impostazioni del file predefinite per la Configurazione di Salva in USB

Esaminare le opzioni per la Configurazione di Salva in USB.

Tabella 6-15 Impostazioni file per la Configurazione di Salva in USB

Nome dell'opzione	Descrizione
Prefisso nome file	Consente di impostare il prefisso del nome file predefinito utilizzato per i file salvati in una cartella di rete.

Tabella 6-15 Impostazioni file per la Configurazione di Salva in USB (continuazione)

Nome dell'opzione	Descrizione
Nome file	<p>Nome file predefinito del file da salvare.</p> <p>Selezionare la casella di controllo Modificabile dall'utente per rendere questa impostazione modificabile dal pannello di controllo della stampante.</p>
Suffisso nome file	<p>Consente di impostare il suffisso del nome file predefinito utilizzato per i file salvati in una cartella di rete.</p> <p>Duplica nome suffisso predefinito [nome file]_YYYYMMDDT</p>
Anteprima nome file	<p>Immettere un nome file, quindi fare clic sul pulsante Aggiorna anteprima.</p>
Formato numero file	<p>Consente di scegliere un formato nome file per i casi in cui il processo è suddiviso in più file.</p>
Aggiungi numerazione quando il processo ha un solo file (ad es. _1-1)	<p>Selezionare questa impostazione per aggiungere la numerazione al nome di un file quando il processo è costituito da un solo file invece che da più file.</p>
Tipo file	<p>Selezionare il formato per il file salvato.</p> <p>Selezionare la casella di controllo Modificabile dall'utente per rendere questa impostazione modificabile dal pannello di controllo della stampante.</p>
Compressione elevata (file più piccolo)	<p>Selezionare questa impostazione per comprimere il file acquisito, riducendone le dimensioni. Tuttavia, il processo di scansione di un file a compressione elevata potrebbe richiedere più tempo di un file a compressione normale.</p>
Crittografia PDF	<p>Se il file è in formato PDF, questa opzione consente di crittografare il file PDF di output. È necessario specificare una password come parte della procedura di crittografia. La stessa password deve essere utilizzata per aprire il file. Se non ne è stata impostata una prima di avviare la scansione, all'utente verrà richiesto di immettere una password prima di eseguire la scansione del processo.</p>
Risoluzione	<p>Impostare la risoluzione del file. Le immagini con risoluzione superiore hanno più punti per pollice (dpi), pertanto sono più dettagliate. Le immagini con risoluzione inferiore hanno meno punti per pollice e sono meno dettagliate, ma le dimensioni file sono più piccole.</p>
Qualità e formato del file	<p>Consente di scegliere la qualità del file. Le immagini di qualità più elevata richiedono file di dimensioni maggiori e necessitano di più tempo per l'invio rispetto a quelle di qualità inferiore.</p>
Colore/Nero	<p>Consente di specificare se le copie devono essere stampate solo a colori, in nero e grigio o in nero.</p>
Elimina pagine vuote	<p>Se l'opzione Elimina pagine vuote è abilitata, le pagine vuote verranno ignorate.</p>
Crea più file	<p>Selezionare questa impostazione per eseguire la scansione di pagine in file separati in base a un numero massimo predeterminato di pagine per file.</p>

Scansione a e-mail

Eeguire la scansione di un documento direttamente a un indirizzo e-mail o a un elenco di contatti. Il documento acquisito viene inviato come allegato al messaggio e-mail.

Introduzione

La stampante ha una funzione che consente di eseguire la scansione di un documento e inviarlo a uno o più indirizzi e-mail.

Scansione a e-mail

Per eseguire la scansione di un documento direttamente a un indirizzo e-mail o a un elenco di contatti, attenersi alla seguente procedura.

1. Posizionare il documento rivolto verso il basso sul vetro dello scanner oppure posizionarlo nell'alimentatore documenti con il lato di stampa rivolto verso l'alto, quindi regolare le guide della carta in base al documento.
2. Nella schermata iniziale del pannello di controllo della stampante, accedere all'applicazione [Scansione](#), selezionare l'icona [Scansione](#), quindi [Scansione a e-mail](#).

 **NOTA:** se richiesto, digitare nome utente e password.

3. Toccare il campo [A](#) per visualizzare la tastiera.

 **NOTA:** se è stato eseguito l'accesso alla stampante, il nome utente o altre informazioni predefinite potrebbero essere visualizzate nel campo [Da:](#). In tal caso, potrebbe non essere possibile apportarvi modifiche.

4. Specificare i destinatari mediante uno dei seguenti metodi:

- Utilizzare il tastierino numerico per immettere l'indirizzo nel campo [A](#).

Per inviare a più indirizzi, separare gli indirizzi con un punto e virgola o selezionare il pulsante [Invio](#)  sulla tastiera touchscreen dopo aver immesso ogni indirizzo.

- Utilizzare un elenco di contatti come descritto di seguito:



1. Selezionare il pulsante [Contatti](#)  accanto al campo [A](#) per aprire la schermata [Contatti](#).
2. Selezionare l'elenco dei contatti appropriato.
3. Selezionare un nome dall'elenco dei contatti per aggiungerlo all'elenco dei destinatari, quindi scegliere [Aggiungi](#).

5. Completare i campi [Oggetto](#), [Nome file](#) e [Messaggio](#) toccandoli e utilizzando la tastiera touchscreen per inserire le informazioni. Selezionare il pulsante [Chiudi](#)  ogni volta che è necessario chiudere la tastiera.
6. Per caricare un'impostazione rapida, selezionare [Carica](#), scegliere l'impostazione rapida, quindi selezionare [Carica](#) nell'elenco [Impostazioni rapide](#).

 **NOTA:** Le **Impostazioni rapide** sono impostazioni predefinite per vari tipi di output, ad esempio [Testo](#), [Foto](#) e [Qualità elevata](#). È possibile selezionare un'Impostazione rapida per visualizzarne la descrizione.

7. Per configurare le impostazioni, ad esempio [Tipo file e risoluzione](#), [Lati originale](#) e [Orientamento contenuto](#), selezionare [Opzioni](#) nell'angolo inferiore sinistro, quindi le impostazioni nei menu [Opzioni](#). Se richiesto, selezionare [Fine](#).
8. Anteprima opzionale: Toccare il riquadro destro della schermata per visualizzare l'anteprima del documento. È possibile utilizzare i pulsanti [Espandi](#) e [Comprimi](#) sul lato sinistro del riquadro di anteprima per espandere e comprimere la schermata di anteprima.

Tabella 6-16 Pulsanti sul lato sinistro del riquadro di anteprima

Pulsante	Descrizione
	Espandere la schermata di anteprima.
	Comprimere la schermata di anteprima.

Utilizzare i pulsanti a destra della schermata per regolare le opzioni di anteprima e riposizionare, ruotare, inserire o rimuovere le pagine.

Tabella 6-17 Pulsanti sul lato destro del riquadro di anteprima













Pulsante	Descrizione
	Utilizzare questi pulsanti per passare dalla vista pagina singola alla visualizzazione anteprima e viceversa. Nella visualizzazione anteprima sono disponibili più opzioni rispetto alla vista pagina singola.
	
	Utilizzare questi pulsanti per ingrandire o ridurre la pagina selezionata. NOTA: selezionare solo una pagina alla volta per utilizzare questi pulsanti.
	
	Utilizzare questo pulsante per ruotare la pagina di 180 gradi. NOTA: questo pulsante è disponibile solo nella visualizzazione anteprima.
	Utilizzare questo pulsante per eliminare le pagine selezionate. NOTA: questo pulsante è disponibile solo nella visualizzazione anteprima.

Tabella 6-17 Pulsanti sul lato destro del riquadro di anteprima (continuazione)

Pulsante	Descrizione
	Utilizzare questi pulsanti per ridisporre le pagine all'interno del documento. Selezionare una o più pagine e spostarle verso sinistra o destra. NOTA: questi pulsanti sono disponibili solo nella visualizzazione anteprima.
	
	Utilizzare questo pulsante per aggiungere una pagina al documento. La stampante richiede di eseguire la scansione di altre pagine.
	Utilizzare questo pulsante per eliminare le modifiche apportate nell'anteprima e iniziare di nuovo.
	Toccare questo pulsante per comprimere la schermata di anteprima e tornare alla schermata Copia.

9. Quando il documento è pronto, selezionare **Invia** per inviarlo via e-mail.

 **NOTA:** La stampante potrebbe richiedere di aggiungere l'indirizzo e-mail all'elenco contatti.

Scansione per la memorizzazione del processo

Eseguire la scansione e salvare un documento in una cartella di memorizzazione dei processi sulla stampante.

Introduzione

La stampante ha una funzione che consente di eseguire la scansione di un documento e salvarlo in una cartella di memorizzazione processo nella stampante. È possibile recuperare il documento dalla stampante e stamparlo quando occorre.

 **NOTA:** Per potere eseguire una scansione da inviare a una cartella di memoria della stampante, l'amministratore della stampante o il reparto IT deve utilizzare il Server Web HP incorporato per abilitare la funzione e impostarla.

Scansione per la memorizzazione del processo sulla stampante

Utilizzare questa procedura per eseguire la scansione e il salvataggio di un documento in una cartella di memorizzazione processo nella stampante in modo da poter stampare copie in qualsiasi momento.

1. Posizionare il documento rivolto verso il basso sul vetro dello scanner oppure posizionarlo nell'alimentatore documenti con il lato di stampa rivolto verso l'alto, quindi regolare le guide della carta in base al documento.
2. Nella schermata iniziale del pannello di controllo della stampante, accedere all'applicazione [Scansione](#), selezionare l'icona [Scansione](#), quindi [Scansione per la memorizzazione del processo](#).

 **NOTA:** se richiesto, immettere nome utente e password.





3. Selezionare il nome della cartella di memorizzazione predefinita visualizzato in [Cartella](#).
Se l'amministratore di sistema ha configurato l'opzione, è possibile creare una nuova cartella. Per creare una nuova cartella, attenersi alla procedura riportata di seguito:
 - a. Selezionare l'icona Nuova cartella .
 - b. Selezionare il campo [Nuova cartella](#), digitare il nome della cartella, quindi selezionare [OK](#).
4. Assicurarsi di aver selezionato la cartella corretta.
5. Toccare il campo di testo [Nome processo](#) per aprire la tastiera touchscreen e immettere il nome del file, quindi selezionare il pulsante Invio .
6. Per rendere privato il processo, selezionare il pulsante PIN , immettere un PIN di quattro cifre nel campo [PIN](#) e chiudere il tastierino numerico touchscreen.
7. Per configurare le impostazioni, ad esempio [Lati](#) e [Orientamento contenuto](#), selezionare [Opzioni](#) nell'angolo inferiore sinistro, quindi selezionare le impostazioni nei menu [Opzioni](#). Selezionare [Fine](#) per ciascuna impostazione, se richiesto.
8. Anteprima opzionale: Toccare il riquadro destro della schermata per visualizzare l'anteprima del documento. È possibile utilizzare i pulsanti [Espandi](#) e [Comprimi](#) sul lato sinistro del riquadro di anteprima per espandere e comprimere la schermata di anteprima.

Tabella 6-18 Pulsanti sul lato sinistro del riquadro di anteprima

Pulsante	Descrizione
	Espandere la schermata di anteprima.
	Comprimere la schermata di anteprima.

Utilizzare i pulsanti a destra della schermata per regolare le opzioni di anteprima e riposizionare, ruotare, inserire o rimuovere le pagine.

Tabella 6-19 Pulsanti sul lato destro del riquadro di anteprima











Pulsante	Descrizione
	Utilizzare questi pulsanti per passare dalla vista pagina singola alla visualizzazione anteprima e viceversa. Nella visualizzazione anteprima sono disponibili più opzioni rispetto alla vista pagina singola.
	
	Utilizzare questi pulsanti per ingrandire o ridurre la pagina selezionata. NOTA: selezionare solo una pagina alla volta per utilizzare questi pulsanti.
	
	Utilizzare questo pulsante per ruotare la pagina di 180 gradi. NOTA: questo pulsante è disponibile solo nella visualizzazione anteprima.
	Utilizzare questo pulsante per eliminare le pagine selezionate. NOTA: questo pulsante è disponibile solo nella visualizzazione anteprima.
	Utilizzare questi pulsanti per ridisporre le pagine all'interno del documento. Selezionare una o più pagine e spostarle verso sinistra o destra. NOTA: questi pulsanti sono disponibili solo nella visualizzazione anteprima.
	

Tabella 6-19 Pulsanti sul lato destro del riquadro di anteprima (continuazione)

Pulsante	Descrizione
	Utilizzare questo pulsante per aggiungere una pagina al documento. La stampante richiede di eseguire la scansione di altre pagine.
	Utilizzare questo pulsante per eliminare le modifiche apportate nell'anteprima e iniziare di nuovo.
	Toccare questo pulsante per comprimere la schermata di anteprima e tornare alla schermata Copia.

9. Quando il documento è pronto, selezionare [Salva](#) per salvare il file nella cartella di memorizzazione.

Stampa da memorizzazione processo sulla stampante

Attenersi alla seguente procedura per stampare un documento acquisito in una cartella di memorizzazione processo sulla stampante.

1. Nella schermata iniziale del pannello di controllo della stampante, accedere all'applicazione [Stampa](#), selezionare l'icona [Stampa](#), quindi [Stampa da memorizzazione processo](#).
2. In [Processi memorizzati da stampare](#), selezionare [Scegli](#), scegliere la cartella in cui è stato salvato il documento, selezionare il documento, quindi [Seleziona](#).
3. Se il documento è privato, immettere il PIN di quattro cifre nel campo [Password](#) e selezionare [OK](#).
4. Per regolare il numero di copie, toccare la casella a sinistra del pulsante [Stampa](#) e selezionare il numero di copie dal tastierino numerico che si apre. Selezionare il pulsante Chiudi  per chiudere il tastierino numerico.
5. Selezionare [Stampa](#) per stampare il documento.

Scansione su cartella di rete

Eseguire la scansione e salvare un documento in una cartella della rete.

Introduzione

La stampante è in grado di eseguire la scansione di un file e salvarlo in una cartella condivisa sulla rete.

Scansione su cartella di rete

Per eseguire la scansione di un documento e salvarlo in una cartella di rete, attenersi alla seguente procedura.

 **NOTA:** potrebbe essere necessario accedere alla stampante per utilizzare questa funzione.

1. Posizionare il documento rivolto verso il basso sul vetro dello scanner oppure posizionarlo nell'alimentatore documenti con il lato di stampa rivolto verso l'alto, quindi regolare le guide della carta in base al documento.
2. Nella schermata iniziale del pannello di controllo della stampante, accedere all'applicazione [Scansione](#), selezionare l'icona [Scansione](#), quindi [Scansione su cartella di rete](#).
3. Specificare una destinazione cartella. Le opzioni cartella devono essere configurate prima dall'amministratore della stampante.
 - Per selezionare la posizione della cartella che l'amministratore ha già configurato, selezionare [Carica](#) in [Impostazioni rapide e predefinite](#), selezionare la cartella e selezionare [Carica](#).
 - Per specificare un nuovo percorso cartella, toccare il campo [Percorsi cartelle](#) per aprire una tastiera touchscreen e immettere il percorso della cartella, quindi selezionare il pulsante Invio . Immettere le credenziali dell'utente, se richiesto, quindi selezionare [Salva](#) per salvare il percorso.

 **NOTA:** Usare il seguente formato per il nome del percorso: `\\server\cartella`, dove "server" è il nome del server che ospita la cartella condivisa e "cartella" è il nome della cartella condivisa. Se la cartella è nidificata all'interno di altre cartelle, completare tutti i segmenti necessari del percorso per accedere alla cartella. Ad esempio: `\\server\cartella\cartella`

 **NOTA:** il campo [Percorsi cartelle](#) potrebbe avere un percorso predefinito e potrebbe non essere modificabile. In questa situazione, l'amministratore ha configurato questa cartella per l'accesso comune.



4. Toccare il campo di testo [Nome file](#) per aprire la tastiera touchscreen e immettere il nome del file, quindi selezionare il pulsante Invio .
5. Per configurare le impostazioni, ad esempio [Tipo file e risoluzione](#), [Lati originale](#) e [Orientamento contenuto](#), selezionare [Opzioni](#) nell'angolo inferiore sinistro, quindi le impostazioni nei menu [Opzioni](#). Selezionare [Fine](#) per ciascuna impostazione, se richiesto.
6. Anteprima opzionale: Toccare il riquadro destro della schermata per visualizzare l'anteprima del documento. È possibile utilizzare i pulsanti [Espandi](#) e [Comprimi](#) sul lato sinistro del riquadro di anteprima per espandere e comprimere la schermata di anteprima.

Tabella 6-20 Pulsanti sul lato sinistro del riquadro di anteprima

Pulsante	Descrizione
	Espandere la schermata di anteprima.
	Comprimere la schermata di anteprima.

Utilizzare i pulsanti a destra della schermata per regolare le opzioni di anteprima e riposizionare, ruotare, inserire o rimuovere le pagine.

Tabella 6-21 Pulsanti sul lato destro del riquadro di anteprima











Pulsante	Descrizione
	Utilizzare questi pulsanti per passare dalla vista pagina singola alla visualizzazione anteprima e viceversa. Nella visualizzazione anteprima sono disponibili più opzioni rispetto alla vista pagina singola.
	
	Utilizzare questi pulsanti per ingrandire o ridurre la pagina selezionata. NOTA: selezionare solo una pagina alla volta per utilizzare questi pulsanti.
	
	Utilizzare questo pulsante per ruotare la pagina di 180 gradi. NOTA: questo pulsante è disponibile solo nella visualizzazione anteprima.
	Utilizzare questo pulsante per eliminare le pagine selezionate. NOTA: questo pulsante è disponibile solo nella visualizzazione anteprima.
	Utilizzare questi pulsanti per ridisporre le pagine all'interno del documento. Selezionare una o più pagine e spostarle verso sinistra o destra. NOTA: questi pulsanti sono disponibili solo nella visualizzazione anteprima.
	

Tabella 6-21 Pulsanti sul lato destro del riquadro di anteprima (continuazione)

Pulsante	Descrizione
	Utilizzare questo pulsante per aggiungere una pagina al documento. La stampante richiede di eseguire la scansione di altre pagine.
	Utilizzare questo pulsante per eliminare le modifiche apportate nell'anteprima e iniziare di nuovo.
	Toccare questo pulsante per comprimere la schermata di anteprima e tornare alla schermata Copia.

7. Quando il documento è pronto, selezionare [Invia](#) per salvare il file nella cartella di rete.

Scansione su SharePoint

Eeguire la scansione di un documento direttamente su un sito SharePoint.

Introduzione

È possibile eseguire la scansione di un documento sulla stampante e inviarlo a un sito Microsoft® SharePoint. Questa funzione elimina inoltre la necessità di eseguire la scansione di documenti in una cartella di rete, in un'unità flash USB o in un messaggio e-mail, quindi di caricare manualmente i file sul sito Web di SharePoint.

La funzione Scansione su SharePoint® supporta tutte le opzioni di scansione, tra cui la funzionalità di scansione di documenti come immagini o l'utilizzo delle funzioni OCR per creare file di testo o PDF che supportano la ricerca.

 **NOTA:** Per potere eseguire una scansione su SharePoint, l'amministratore della stampante o il reparto IT deve utilizzare il Server Web HP incorporato per abilitare la funzione e impostarla.

Scansione su SharePoint

Per eseguire la scansione di un documento direttamente su un sito SharePoint, attenersi alla seguente procedura.

1. Posizionare il documento rivolto verso il basso sul vetro dello scanner oppure posizionarlo nell'alimentatore documenti con il lato di stampa rivolto verso l'alto, quindi regolare le guide della carta in base al documento.
2. Nella schermata iniziale del pannello di controllo della stampante, accedere all'applicazione [Scansione](#), selezionare l'icona [Scansione](#), quindi [Scansione su SharePoint®](#).

 **NOTA:** Potrebbe essere necessario accedere alla stampante per utilizzare questa funzione.



3. Toccare [Seleziona](#) in [Impostazioni rapide](#), selezionare un'impostazione rapida, quindi [Carica](#).
4. Selezionare il campo di testo [Nome file](#): per aprire la tastiera. Inserire il nome del file, quindi selezionare il pulsante Invio .
5. Per configurare le impostazioni, ad esempio [Tipo file e risoluzione](#), [Lati](#) e [Orientamento contenuto](#), selezionare [Opzioni](#) nell'angolo inferiore sinistro, quindi selezionare le impostazioni nei menu [Opzioni](#). Se richiesto, selezionare [Fine](#).
6. Anteprima opzionale: Toccare il riquadro destro della schermata per visualizzare l'anteprima del documento. È possibile utilizzare i pulsanti [Espandi](#) e [Comprimi](#) sul lato sinistro del riquadro di anteprima per espandere e comprimere la schermata di anteprima.

Tabella 6-22 Pulsanti sul lato sinistro del riquadro di anteprima

Pulsante	Descrizione
	Espandere la schermata di anteprima.
	Comprimere la schermata di anteprima.

Utilizzare i pulsanti a destra della schermata per regolare le opzioni di anteprima e riposizionare, ruotare, inserire o rimuovere le pagine.

Tabella 6-23 Pulsanti sul lato destro del riquadro di anteprima











Pulsante	Descrizione
	Utilizzare questi pulsanti per passare dalla vista pagina singola alla visualizzazione anteprima e viceversa. Nella visualizzazione anteprima sono disponibili più opzioni rispetto alla vista pagina singola.
	
	Utilizzare questi pulsanti per ingrandire o ridurre la pagina selezionata. NOTA: selezionare solo una pagina alla volta per utilizzare questi pulsanti.
	
	Utilizzare questo pulsante per ruotare la pagina di 180 gradi. NOTA: questo pulsante è disponibile solo nella visualizzazione anteprima.
	Utilizzare questo pulsante per eliminare le pagine selezionate. NOTA: questo pulsante è disponibile solo nella visualizzazione anteprima.
	Utilizzare questi pulsanti per ridisporre le pagine all'interno del documento. Selezionare una o più pagine e spostarle verso sinistra o destra. NOTA: questi pulsanti sono disponibili solo nella visualizzazione anteprima.
	

Tabella 6-23 Pulsanti sul lato destro del riquadro di anteprima (continuazione)

Pulsante	Descrizione
	Utilizzare questo pulsante per aggiungere una pagina al documento. La stampante richiede di eseguire la scansione di altre pagine.
	Utilizzare questo pulsante per eliminare le modifiche apportate nell'anteprima e iniziare di nuovo.
	Toccare questo pulsante per comprimere la schermata di anteprima e tornare alla schermata Copia.

7. Quando il documento è pronto, selezionare [Invia](#) per salvarlo nella posizione SharePoint.

Scansione su unità USB

Eseguire la scansione di un documento direttamente su un'unità USB.

Introduzione

Con la stampante è possibile eseguire la scansione e il salvataggio di un file in un'unità flash USB.

Scansione su unità USB

Per eseguire la scansione di un documento direttamente su un'unità USB, attenersi alla seguente procedura.

 **NOTA:** potrebbe essere necessario accedere alla stampante per utilizzare questa funzione.















1. Posizionare il documento rivolto verso il basso sul vetro dello scanner oppure posizionarlo nell'alimentatore documenti con il lato di stampa rivolto verso l'alto, quindi regolare le guide della carta in base al documento.
2. Inserire l'unità USB nella relativa porta vicino al pannello di controllo della stampante.
3. Nella schermata iniziale del pannello di controllo della stampante, accedere all'applicazione [Scansione](#), selezionare l'icona [Scansione](#), quindi [Scansione su unità USB](#).
4. Selezionare l'unità USB in [Destinazione](#), quindi selezionare la posizione di salvataggio (la directory principale dell'unità flash USB o una cartella esistente).
5. Toccare il campo di testo [Nome file](#) per aprire la tastiera touchscreen e immettere il nome del file, quindi selezionare il pulsante Invio .
6. Per configurare le impostazioni, ad esempio [Tipo file e risoluzione](#), [Lati originale](#) e [Orientamento contenuto](#), selezionare [Opzioni](#) nell'angolo inferiore sinistro, quindi le impostazioni nei menu [Opzioni](#). Se richiesto, selezionare [Fine](#).
7. Anteprima opzionale: Toccare il riquadro destro della schermata per visualizzare l'anteprima del documento. È possibile utilizzare i pulsanti [Espandi](#) e [Comprimi](#) sul lato sinistro del riquadro di anteprima per espandere e comprimere la schermata di anteprima.

Tabella 6-24 Pulsanti sul lato sinistro del riquadro di anteprima

Pulsante	Descrizione
	Espandere la schermata di anteprima.
	Comprimere la schermata di anteprima.

Utilizzare i pulsanti a destra della schermata per regolare le opzioni di anteprima e riposizionare, ruotare, inserire o rimuovere le pagine.

Tabella 6-25 Pulsanti sul lato destro del riquadro di anteprima

Pulsante	Descrizione
	Utilizzare questi pulsanti per passare dalla vista pagina singola alla visualizzazione anteprima e viceversa. Nella visualizzazione anteprima sono disponibili più opzioni rispetto alla vista pagina singola.
	
	Utilizzare questi pulsanti per ingrandire o ridurre la pagina selezionata. NOTA: selezionare solo una pagina alla volta per utilizzare questi pulsanti.
	
	Utilizzare questo pulsante per ruotare la pagina di 180 gradi. NOTA: questo pulsante è disponibile solo nella visualizzazione anteprima.
	Utilizzare questo pulsante per eliminare le pagine selezionate. NOTA: questo pulsante è disponibile solo nella visualizzazione anteprima.
	Utilizzare questi pulsanti per ridisporre le pagine all'interno del documento. Selezionare una o più pagine e spostarle verso sinistra o destra. NOTA: questi pulsanti sono disponibili solo nella visualizzazione anteprima.
	
	Utilizzare questo pulsante per aggiungere una pagina al documento. La stampante richiede di eseguire la scansione di altre pagine.
	Utilizzare questo pulsante per eliminare le modifiche apportate nell'anteprima e iniziare di nuovo.
	Toccare questo pulsante per comprimere la schermata di anteprima e tornare alla schermata Copia.

- Quando il documento è pronto, selezionare [Salva](#) per salvare il file sull'unità USB.

Uso delle soluzioni aziendali HP JetAdvantage

Le soluzioni HP JetAdvantage sono soluzioni di stampa e per flussi di lavoro di facile utilizzo, basate su rete e su cloud. Le soluzioni HP JetAdvantage sono progettate per consentire alle aziende di qualsiasi settore, tra cui sanità, servizi finanziari, produzione e settore pubblico di gestire una flotta di stampanti e scanner.

Le opzioni principali di HP JetAdvantage comprendono:

- Soluzioni HP JetAdvantage Security
- Soluzioni HP JetAdvantage Management
- Soluzioni HP JetAdvantage Workflow
- Soluzioni HP JetAdvantage Mobile Printing

Per ulteriori informazioni sulle soluzioni di stampa e per flusso di lavoro aziendali HP JetAdvantage, visitare il sito Web www.hp.com/go/PrintSolutions.

Altre attività di scansione

Individuare le informazioni sul Web per l'esecuzione di attività di scansione comuni.

Visitare <http://www.hp.com/support/ljE72500MFP> o <http://www.hp.com/support/ljE78323MFP>.

Le istruzioni sono disponibili per eseguire attività di scansione specifiche, come le seguenti:

- Copia o scansione di pagine di libri e altri documenti rilegati
- Invio di un documento acquisito a una cartella nella memoria della stampante
- Copia o scansione di entrambi i lati di un documento di identificazione
- Copia o scansione di un documento in formato opuscolo

7 Fax

Configurare le funzioni fax, quindi inviare e ricevere fax utilizzando la stampante.

Le seguenti informazioni sono corrette al momento della pubblicazione. Per informazioni aggiornate, vedere <http://www.hp.com/support/ljE72500MFP> o <http://www.hp.com/support/ljE78323MFP>.

Per ulteriori informazioni:

La guida completa di HP per la stampante include le seguenti informazioni:

- Installazione e configurazione
- Istruzioni e uso
- Risoluzione dei problemi
- Download di aggiornamenti software e firmware
- Registrazione al forum di supporto
- Ricerca di informazioni sulla garanzia e le normative

Impostazione del fax

Configurare le funzioni del fax per la stampante.

Introduzione

Queste informazioni sono valide per i modelli fax o per altre stampanti quando viene installato un accessorio fax analogico opzionale. Prima di continuare, collegare la stampante a una linea telefonica (per il fax analogico) o a un servizio fax Internet o di rete.

Configurazione del fax mediante il pannello di controllo

Configurare le funzioni del fax utilizzando il pannello di controllo.

1. Nella schermata iniziale del pannello di controllo della stampante, accedere all'applicazione [Impostazioni](#) e selezionare l'icona [Impostazioni](#).
2. Aprire i seguenti menu:
 - a. [Fax](#)
 - b. [Impostazione del modem fax interno](#)



NOTA: se il menu [Impostazione modem fax interno](#) non viene visualizzato nell'elenco, è possibile che sia stata attivata la trasmissione fax tramite LAN o Internet. Quando si attiva la trasmissione fax tramite LAN o Internet, il fax analogico viene disattivato e il menu [Impostazione modem fax interno](#) non viene visualizzato. È possibile attivare una sola funzione fax alla volta, LAN, analogico o Internet. Per utilizzare il fax analogico quando è attivata la funzione fax LAN, disattivare questa funzione utilizzando il server Web incorporato HP.

3. Selezionare la posizione dall'elenco sul lato destro dello schermo, quindi selezionare [Avanti](#).
4. Toccare il campo di testo [Nome società](#) e utilizzare il tastierino per digitare il nome della società.
5. Toccare il campo di testo [Numero fax](#) e utilizzare il tastierino per digitare il numero di fax. Selezionare [Avanti](#).
6. Verificare la correttezza delle impostazioni di data e ora. Apportare le modifiche necessarie, quindi selezionare [Avanti](#).
7. Se un prefisso selezione è richiesto per l'invio di fax, toccare il campo di testo [Prefisso selezione](#) e utilizzare il tastierino per immettere il numero.
8. Analizzare tutte le informazioni nel riquadro sinistro, quindi selezionare [Fine](#) per completare la configurazione del fax.

Modifica delle configurazioni del fax

Modificare o aggiornare le impostazioni del fax.

 **NOTA:** le impostazioni configurate utilizzando il pannello di controllo hanno la precedenza su tutte le impostazioni effettuate sul server Web HP incorporato.

Impostazioni di composizione fax

Per modificare le impostazioni di composizione fax, attenersi alla seguente procedura.

1. Nella schermata iniziale del pannello di controllo della stampante, accedere all'applicazione [Impostazioni](#) e selezionare l'icona [Impostazioni](#).
2. Aprire i seguenti menu:
 - a. [Fax](#)
 - b. [Impostazioni invio fax](#)
 - c. [Impostazioni selezione fax](#)
3. Configurare una delle seguenti impostazioni, quindi selezionare [Fine](#).

Tabella 7-1 Impostazioni di composizione fax

Voce di menu	Descrizione
Riselezione in caso di errore	L'opzione Ricomposizione dopo errore consente di impostare il numero di tentativi di ricomposizione di un numero in caso di errore durante la trasmissione di un fax.
Riselezione in assenza di risposta	L'impostazione Ricomposizione su nessuna risposta consente di specificare il numero di tentativi di ricomposizione di un numero di fax in caso di mancata risposta. Il numero di tentativi è compreso tra 0 e 1 (negli Stati Uniti) o tra 0 e 2, a seconda dell'impostazione relativa alla posizione. L'intervallo tra i nuovi tentativi viene impostato mediante l'opzione Intervallo ricomposizione .
Riselezione se occupato	L'impostazione Ricomposizione se occupato consente di impostare il numero di tentativi (da 0 a 9) di ricomposizione di un numero di fax in caso il numero sia occupato. L'intervallo tra i nuovi tentativi viene impostato mediante l'opzione Intervallo ricomposizione .
Intervallo ricomposizione	L'impostazione Intervallo ricomposizione consente di selezionare il numero di minuti tra i nuovi tentativi nel caso in cui il numero composto sia occupato o non risponda o se si verifica un errore. NOTA: se entrambe le impostazioni Ricomposizione se occupato e Ricomposizione se non risponde sono disattivate, è possibile che sul pannello di controllo venga visualizzato un messaggio di riselezione. Questo succede se l'accessorio fax compone un numero, ottiene un collegamento e poi perde quel collegamento. In risposta a questa condizione di errore, l'accessorio fax esegue tre tentativi di riselezione automatica a prescindere dall'impostazione di riselezione. Durante l'operazione di riselezione viene visualizzato un messaggio sul pannello di controllo a indicare che è in corso una riselezione.
Velocità invio fax	L'impostazione Velocità invio fax definisce la frequenza di bit del modem (misurata in bit al secondo) del modem fax analogico durante l'invio di un fax. <ul style="list-style-type: none">• Veloce (v.34 – 33.600)• Media (v.17 – 14.400)• Lenta (v.29 – 9.600)

Tabella 7-1 Impostazioni di composizione fax (continuazione)

Voce di menu	Descrizione
Volume monitor linea	Utilizzare l'impostazione Volume monitor linea per controllare il livello del volume di composizione dei numeri durante l'invio di fax.
Mod. selezione	L'impostazione Mod. selezione consente di impostare il tipo di selezione utilizzata: a frequenza (telefoni a tastiera) o a impulsi (telefoni a disco).
Prefisso selezione	L'impostazione Prefisso selezione consente di inserire durante la composizione un prefisso, ad esempio "9", per accedere a una linea esterna. Il prefisso, una volta composto, viene automaticamente aggiunto a tutti i numeri di telefono.
Rileva tono selezione	L'impostazione Rileva tono selezione determina se il fax deve verificare la presenza di un segnale di linea prima dell'invio di un fax.

Impostazioni di invio fax generali

Per modificare le impostazioni di invio fax, attenersi alla seguente procedura.

1. Nella schermata iniziale del pannello di controllo della stampante, accedere all'applicazione [Impostazioni](#) e selezionare l'icona [Impostazioni](#).
2. Aprire i seguenti menu:
 - a. [Fax](#)
 - b. [Impostazioni invio fax](#)
 - c. [Impostazioni di invio fax generali](#)
3. Configurare una delle seguenti impostazioni, quindi selezionare [Fine](#).

Tabella 7-2 Impostazioni di invio fax

Voce di menu	Descrizione
Conferma numero fax	Se l'opzione Conferma numero fax è selezionata, il numero di fax dovrà essere immesso due volte per verificare che sia stato digitato correttamente. La funzione è disattivata per impostazione predefinita.
Invio fax PC	Utilizzare la funzione Invio fax PC per inviare fax da un computer. Questa funzione è attivata per impostazione predefinita.
Modalità correzione errori	<p>In genere, l'accessorio fax è in grado di monitorare i segnali della linea telefonica durante l'invio o la ricezione di un fax. Se viene rilevato un errore durante la trasmissione e la Modalità correzione errori è attiva, sarà possibile richiedere che venga inviata di nuovo la parte del fax in cui si sono verificati gli errori.</p> <p>La funzione Modalità correzione errori è attivata per impostazione predefinita. È consigliabile disattivarla solo se si verificano problemi durante l'invio o la ricezione di un fax e se si è disposti ad accettare errori durante la trasmissione e una probabile riduzione della qualità dell'immagine. La disattivazione dell'impostazione potrebbe essere utile quando si tenta di inviare un fax all'estero o si riceve un fax dall'estero oppure se si utilizza un collegamento telefonico satellitare.</p> <p>NOTA: Alcuni fornitori di servizi VoIP potrebbero consigliare di disattivare l'impostazione Modalità correzione errori. Tuttavia, ciò non è in genere necessario.</p>
Intestazione fax	Utilizzare la funzionalità Intestazione fax per controllare se l'intestazione viene aggiunta nella parte superiore e il contenuto è spostato verso il basso oppure se l'intestazione è sovrapposta rispetto all'intestazione precedente.

Impostazioni di ricezione fax

Per modificare le impostazioni di ricezione fax, attenersi alla seguente procedura.

1. Nella schermata iniziale del pannello di controllo della stampante, accedere all'applicazione [Impostazioni](#) e selezionare l'icona [Impostazioni](#).
2. Aprire i seguenti menu:
 - a. [Fax](#)
 - b. [Impostazioni ricezione fax](#)
 - c. [Impostazione ricezione fax](#)
3. Configurare una delle seguenti impostazioni, quindi selezionare [Fine](#).

Tabella 7-3 Impostazioni di ricezione fax

Voce di menu	Descrizione
Modalità di ricezione	L'impostazione Modalità di ricezione determina il modo in cui il fax riceve i processi fax. Selezionare una delle seguenti opzioni: <ul style="list-style-type: none">• Automatico• MRT• Fax/Tel• Manuale
Squilli alla risposta	L'impostazione Squilli alla risposta consente di specificare il numero di squilli prima della risposta da parte dell'accessorio fax. NOTA: la gamma di opzioni predefinite disponibili per l'impostazione Squilli alla risposta varia in base alla posizione. La gamma di opzioni possibili per Squilli alla risposta è specifico per la posizione. Se l'accessorio fax non risponde e l'opzione Squilli alla risposta è impostata su 1 , provare ad aumentarla a 2 .
Volume suoneria	L'impostazione Volume suoneria consente di regolare il volume della suoneria.
Velocità ricezione fax	Utilizzare il menu a discesa Velocità ricezione fax e selezionare una delle seguenti opzioni: <ul style="list-style-type: none">• Veloce (v.34 – 33.600)• Media (v.17 – 14.400)• Lenta (v.29 – 9.600)
Interno	Questa impostazione consente di utilizzare un telefono separato in combinazione con le funzioni fax.
Cons. ristampa	Questa impostazione consente di ristampare i fax ricevuti.
Ricevi al PC	Questa impostazione consente di ricevere i fax direttamente al proprio computer.
Richiesta fax	Questa impostazione consente di attivare o disattivare la funzione di polling del fax.
Durata suon. Fax/Tel	Questa impostazione consente di specificare il numero di squilli prima che la modalità fax/telefono venga inizializzata.

Inviare un fax



Per inviare un fax dalla stampante, attenersi alla seguente procedura.

1. Posizionare il documento rivolto verso il basso sul vetro dello scanner oppure posizionarlo nell'alimentatore documenti con il lato di stampa rivolto verso l'alto, quindi regolare le guide della carta in base al documento.
2. Nella schermata iniziale del pannello di controllo della stampante, accedere all'applicazione [Fax](#) e selezionare l'icona [Fax](#). Potrebbe venire richiesto di digitare un nome utente e una password.
3. Specificare i destinatari mediante uno dei seguenti metodi:
 - Utilizzare il tastierino numerico per immettere il destinatario o i destinatari.
Toccare il campo di testo [Destinatari fax](#) e utilizzare il tastierino per immettere il numero di fax. Per inviare un fax a più numeri, separare i numeri con un punto e virgola o selezionare il pulsante [Invio](#) sulla tastiera touchscreen dopo aver immesso ogni numero.
 - Utilizzare un elenco di contatti come descritto di seguito:
 1. Selezionare il pulsante [Contatti](#) accanto al campo [Destinatari fax](#) per aprire la schermata Contatti.
 2. Selezionare l'elenco dei contatti appropriato.
 3. Selezionare un nome dall'elenco dei contatti per aggiungerlo all'elenco dei destinatari, quindi scegliere [Aggiungi](#).
4. Per caricare un'impostazione rapida, selezionare [Carica](#), scegliere l'impostazione rapida, quindi selezionare [Carica](#) nell'elenco [Impostazioni rapide](#).

 **NOTA:** Le **Impostazioni rapide** sono impostazioni predefinite per vari tipi di output, ad esempio [Testo](#), [Foto](#) e [Qualità elevata](#). È possibile selezionare un'Impostazione rapida per visualizzarne la descrizione.











5. Per configurare le impostazioni, ad esempio [Risoluzione](#), [Lati](#) e [Orientamento contenuto](#), selezionare [Opzioni](#) nell'angolo inferiore sinistro, quindi le impostazioni nei menu [Opzioni](#). Se richiesto, selezionare [Fine](#).
6. Anteprima opzionale: Toccare il riquadro destro della schermata per visualizzare l'anteprima del documento. È possibile utilizzare i pulsanti [Espandi](#) e [Comprimi](#) sul lato sinistro del riquadro di anteprima per espandere e comprimere la schermata di anteprima.

Tabella 7-4 Pulsanti sul lato sinistro del riquadro di anteprima

Pulsante	Descrizione
	Espandere la schermata di anteprima.
	Comprimere la schermata di anteprima.

Utilizzare i pulsanti a destra della schermata per regolare le opzioni di anteprima e riposizionare, ruotare, inserire o rimuovere le pagine.

Tabella 7-5 Pulsanti sul lato destro del riquadro di anteprima

Pulsante	Descrizione
	Utilizzare questi pulsanti per passare dalla vista pagina singola alla visualizzazione anteprima e viceversa. Nella visualizzazione anteprima sono disponibili più opzioni rispetto alla vista pagina singola.
	
	Utilizzare questi pulsanti per ingrandire o ridurre la pagina selezionata. NOTA: selezionare solo una pagina alla volta per utilizzare questi pulsanti.
	
	Utilizzare questo pulsante per ruotare la pagina di 180 gradi. NOTA: questo pulsante è disponibile solo nella visualizzazione anteprima.
	Utilizzare questo pulsante per eliminare le pagine selezionate. NOTA: questo pulsante è disponibile solo nella visualizzazione anteprima.
	Utilizzare questi pulsanti per ridisporre le pagine all'interno del documento. Selezionare una o più pagine e spostarle verso sinistra o destra. NOTA: questi pulsanti sono disponibili solo nella visualizzazione anteprima.
	
	Utilizzare questo pulsante per aggiungere una pagina al documento. La stampante richiede di eseguire la scansione di altre pagine.
	Utilizzare questo pulsante per eliminare le modifiche apportate nell'anteprima e iniziare di nuovo.
	Toccare questo pulsante per comprimere la schermata di anteprima e tornare alla schermata Copia.

7. Quando il documento è pronto, selezionare **Invia** per inviare il fax.

Creare una pianificazione stampa fax

La stampa dei fax viene eseguita automaticamente alla ricezione, sebbene sia possibile archivarli e stamparli in base a una programmazione personale. Dopo aver creato la pianificazione, è possibile attivare o disattivare la pianificazione, se necessario.



1. Nella schermata iniziale del pannello di controllo della stampante, accedere all'applicazione [Impostazioni](#) e selezionare l'icona [Impostazioni](#).
2. Aprire i seguenti menu:
 - a. [Fax](#)
 - b. [Impostazioni ricezione fax](#)
 - c. [Programma stampa fax](#)
3. In [Opzioni Fax in arrivo](#), selezionare [Usa programmazione](#).
4. Selezionare [Nuovo evento](#).
5. Selezionare un'opzione sotto [Tipo di evento](#).
 - [Inizia a stampare](#)
 - [Inizia a memorizzare](#)
6. Scegliere un orario e il giorno. È possibile selezionare più giorni.
7. Selezionare [Salva](#). Per aggiungere un altro evento, ripetere i passi da 4 a 6.
8. Selezionare [Fine](#) per attivare la pianificazione di stampa dei fax.

Bloccare i fax in arrivo

Utilizzare l'impostazione relativa all'elenco dei fax bloccati per creare un elenco dei numeri telefonici bloccati. Quando si riceve un fax da tali numeri, il fax non viene stampato e viene immediatamente eliminato dalla memoria.

Creazione di un elenco dei numeri di fax bloccati

Attenersi alla procedura riportata di seguito per creare l'elenco dei numeri di fax da bloccare.

1. Nella schermata iniziale del pannello di controllo della stampante, accedere all'applicazione [Impostazioni](#) e selezionare l'icona [Impostazioni](#).
2. Aprire i seguenti menu:
 - a. [Fax](#)
 - b. [Impostazioni ricezione fax](#)
 - c. [Numeri fax bloccati](#)
3. Per aggiungere un numero all'elenco, utilizzare una delle seguenti opzioni:
 - Selezionare [Aggiungi ultimo mittente](#).
 - Selezionare il campo [Nuovo numero di fax](#), digitare il numero sul tastierino numerico che viene visualizzato, quindi selezionare il pulsante Invio . Per aggiungere altri numeri, digitare il numero e selezionare il pulsante Invio .
4. Selezionare [Eseguito](#).

Eliminare i numeri dall'elenco dei numeri di fax bloccati

Attenersi alla procedura riportata di seguito per rimuovere i numeri dall'elenco dei numeri di fax bloccati.

1. Nella schermata iniziale del pannello di controllo della stampante, accedere all'applicazione [Impostazioni](#) e selezionare l'icona [Impostazioni](#).
2. Aprire i seguenti menu:
 - a. [Fax](#)
 - b. [Impostazioni ricezione fax](#)
 - c. [Numeri fax bloccati](#)
3. Selezionare uno o più numeri di fax esistenti nell'elenco oppure selezionare [Seleziona tutti](#) se si desidera rimuovere tutti i numeri.
4. Selezionare l'icona Cestino , quindi selezionare [Elimina](#) sulla richiesta di conferma.

Altre attività fax

Individuare le informazioni sul Web per l'esecuzione di attività fax comuni.

Visitare <http://www.hp.com/support/ljE72500MFP> o <http://www.hp.com/support/ljE78323MFP>.

Sono disponibili le istruzioni per eseguire attività fax come le seguenti:

- Creazione e gestione degli elenchi di selezione rapida del fax
- Configurare i codici di fatturazione fax
- Utilizzare una pianificazione stampa fax
- Bloccare i fax in arrivo
- Archiviare e inoltrare fax

8 Gestione della stampante

Utilizzare gli strumenti di gestione, configurare le impostazioni di protezione e risparmio energetico e gestire gli aggiornamenti firmware per la stampante.

Le seguenti informazioni sono corrette al momento della pubblicazione. Per informazioni aggiornate, vedere <http://www.hp.com/support/ljE7250MFP> o <http://www.hp.com/support/ljE78323MFP>.

Per ulteriori informazioni:

La guida completa di HP per la stampante include le seguenti informazioni:

- Installazione e configurazione
- Istruzioni e uso
- Risoluzione dei problemi
- Download di aggiornamenti software e firmware
- Registrazione al forum di supporto
- Ricerca di informazioni sulla garanzia e le normative

Configurazione avanzata con il server Web HP incorporato (EWS)

Utilizzare il server Web HP incorporato per gestire le funzioni di stampa avanzate.

Introduzione

Utilizzare il server Web incorporato HP per gestire le funzioni di stampa dal computer anziché dal pannello di controllo della stampante.

- Visualizzare informazioni sullo stato della stampante
- Determinare la durata residua stimata dei materiali di consumo e ordinarne di nuovi
- Visualizzare e modificare le configurazioni dei vassoi
- Visualizzare e modificare la configurazione del menu del pannello di controllo
- Visualizzare e stampare le pagine interne
- Ricevere notifiche di eventi relativi a stampante e materiali di consumo
- Visualizzare e modificare la configurazione della rete

Per il funzionamento del server Web HP incorporato, il prodotto deve essere connesso a una rete basata su IP. Il server Web incorporato HP non supporta i collegamenti della stampante basati su IPX. Non è necessario un collegamento Internet per poter aprire e utilizzare il server Web incorporato HP.



Quando la stampante è collegata alla rete, il server Web HP incorporato è automaticamente disponibile.



NOTA: Il Server Web incorporato HP non è accessibile oltre il firewall di rete.

Accesso al server Web HP incorporato (EWS)

Per aprire il server Web incorporato, attenersi alla seguente procedura.

1. Nella schermata iniziale del pannello di controllo della stampante, toccare  quindi toccare  per visualizzare l'indirizzo IP o il nome host.
2. Aprire un browser Web e nella barra degli indirizzi digitare l'indirizzo IP o il nome host esattamente come viene visualizzato sul pannello di controllo della stampante. Premere il tasto `Invio` sulla tastiera del computer. Si apre il server Web incorporato (EWS).

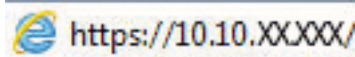

NOTA: se nel browser Web viene visualizzato un messaggio che indica che l'accesso al sito Web potrebbe non essere sicuro, selezionare l'opzione per continuare con il sito Web. L'accesso al sito Web non danneggia il computer.

Per utilizzare il server Web incorporato HP, il browser deve essere conforme ai seguenti requisiti:

Windows® 7

- Internet Explorer (versione 8.x o successiva)
- Google Chrome (versione 34.x o successiva)
- Firefox (versione 20.x o successiva)

Windows® 8 o versioni successive

- Internet Explorer (versione 9.x o successiva)
- Google Chrome (versione 34.x o successiva)
- Firefox (versione 20.x o successiva)

macOS

- Safari (versione 5.x o successiva)
- Google Chrome (versione 34.x o successiva)

Linux

- Google Chrome (versione 34.x o successiva)
- Firefox (versione 20.x o successiva)

Funzioni del server Web incorporato HP

Informazioni sulle funzioni del server Web incorporato (EWS) HP disponibili su ciascuna scheda.

Figura 8-1 Scheda EWS

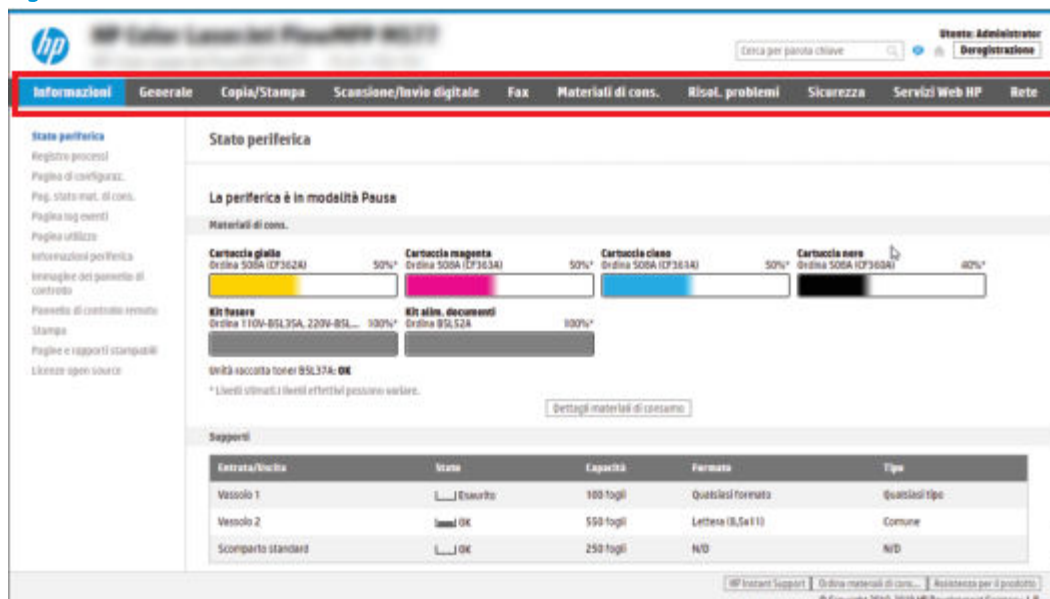

NOTA: Le schede **Copia/Stampa**, **Scansione/Invio digitale** e **Fax** sono disponibili solo per le stampanti multifunzione. Per le stampanti monofunzione è disponibile una singola scheda denominata **Stampa**.

Scheda Informazioni

Fare riferimento alla tabella per le impostazioni nella scheda **Informazioni**.

Tabella 8-1 Scheda Informazioni del server Web incorporato HP

Menu	Descrizione
Stato periferica	Consente di visualizzare lo stato della stampante e la durata residua dei materiali di consumo HP, nonché il tipo e il formato della carta inserita in ciascun vassoio. Per modificare le impostazioni predefinite, fare clic sul collegamento Modifica impostazioni .
Registro processi	Fornisce un elenco dei processi che sono stati elaborati.
Pagina di configurazione	Consente di visualizzare le informazioni contenute nella pagina di configurazione.
Pagina stato materiali di consumo	Mostra lo stato dei materiali di consumo della stampante.
Pagina Registro eventi	Mostra un elenco di tutti gli eventi e gli errori della stampante. Utilizzare il collegamento HP Instant Support (nell'area Altri collegamenti di tutte le pagine del server Web HP incorporato) per visualizzare una serie di pagine Web dinamiche contenenti informazioni per la risoluzione dei problemi. In queste pagine vengono visualizzati inoltre i servizi aggiuntivi disponibili per la stampante.
Pagina utilizzo	Mostra un riepilogo del numero di pagine stampate dalla stampante, raggruppate per formato, tipo o percorso carta.
Informazioni sulla periferica	Mostra il nome di rete della stampante, l'indirizzo e le informazioni sul modello. Per personalizzare queste voci, fare clic sul menu Informazioni periferica nella scheda Generale .
Immagine del pannello di controllo	Consente di visualizzare un'immagine della schermata corrente sul display del pannello di controllo.

Tabella 8-1 Scheda Informazioni del server Web incorporato HP (continuazione)

Menu	Descrizione
Pannello di controllo remoto	Consente di risolvere eventuali problemi o gestire la stampante da una finestra del browser su un computer desktop o laptop.
Stampa	Consente all'utente di inviare un file creato per la stampa alla stampante.
Rapporti e pagine stampabili	Elenca i rapporti e le pagine interne relativi alla stampante. Selezionare una o più voci da stampare.
Licenze open source	Consente di visualizzare il riepilogo delle licenze per i programmi software open source che possono essere utilizzati con la stampante.

Scheda Generale

Fare riferimento alla tabella per le impostazioni nella scheda **Generale**.

Tabella 8-2 Scheda Generale del server Web incorporato HP

Menu	Descrizione
Personalizzazione del pannello di controllo	Riordinare, visualizzare o nascondere funzioni sul display del pannello di controllo. Modificare la lingua predefinita del display e dei layout di tastiera.
Impostazioni rapide	Consente di configurare i processi disponibili nell'area Impostazioni rapide della schermata iniziale del pannello di controllo della stampante.
Avvisi	Consente di configurare gli avvisi e-mail per i diversi eventi relativi alla stampante e ai materiali di consumo.
App Impostazioni pannello di controllo	Mostra le opzioni dell'app Impostazioni disponibili nel pannello di controllo della stampante.
Impostazioni generali	Consente di configurare la modalità di ripristino della stampante dagli inceppamenti della carta e altre impostazioni generali della stampante.
AutoSend	Consente di configurare la stampante in modo che invii automaticamente e-mail riguardanti la configurazione e i materiali di consumo a indirizzi e-mail specifici.
Modifica altri collegamenti	Aggiungere o personalizzare un collegamento a un altro sito web. Il collegamento viene visualizzato nell'area a piè di pagina di tutte le pagine del server Web HP incorporato.
Informazioni per l'ordine	Immettere le informazioni relative all'ordinazione delle cartucce di toner sostitutive. Queste informazioni vengono presentate nella pagina di stato dei materiali di consumo.
Informazioni sulla periferica	Consente di assegnare un nome alla stampante e il numero asset. Immettere il nome del contatto principale che riceverà le informazioni sulla stampante.
Lingua	Consente di impostare la lingua in cui vengono visualizzate le informazioni sul server Web HP incorporato.
Aggiornamento firmware	Consente di scaricare e installare i file di aggiornamento del firmware per la stampante.
Impostazioni Date/Time	Consente di impostare la data e l'ora o di eseguire la sincronizzazione con un server di riferimento orario di rete.
Impostazioni consumo energetico	Consente di impostare l'ora di attivazione, l'ora di pausa e l'intervallo di pausa della stampante. È possibile configurare una pianificazione diversa per ogni giorno della settimana e per le festività. È anche possibile impostare le interazioni che consentono l'attivazione della stampante dalla modalità di pausa.

Tabella 8-2 Scheda Generale del server Web incorporato HP (continuazione)

Menu	Descrizione
Backup e ripristino	Consente di creare un file di backup contenente i dati relativi all'utente e alla stampante. Se necessario, è possibile utilizzare questo file per ripristinare i dati della stampante.
Ripristina impostazioni predefinite	Consente di ripristinare le impostazioni predefinite della stampante.
Installazione soluzione	Consente di installare o rimuovere pacchetti software di terze parti in grado di estendere o modificare le funzionalità della stampante.
Impostazioni Statistiche processi	Fornisce informazioni di connessione relative ai servizi di statistiche dei processi di terze parti oppure abilita la contabilità dei processi del dispositivo serverless locale.
Impostazioni quote	Fornisce le informazioni di connessione relative ai servizi di quote dei processi di terze parti oppure abilita il servizio quota del dispositivo locale.

Elenco Altri collegamenti

consente di configurare i collegamenti da visualizzare nel piè di pagina del server Web incorporato HP utilizzando il menu **Modifica altri collegamenti** nella scheda **Generale**.



NOTA: Gli elementi riportati di seguito rappresentano i collegamenti predefiniti.

Tabella 8-3 Elenco Altri collegamenti del server Web HP incorporato

Menu	Descrizione
HP Instant Support	Consente di connettersi al sito Web HP per trovare le soluzioni a eventuali problemi della stampante.
Ordina materiali di consumo	consente di connettersi al sito Web HP SureSupply per visualizzare le informazioni sulle opzioni di acquisto dei materiali di consumo HP originali, quali cartucce di toner e carta.
Assistenza	Consente di connettersi al sito di assistenza della stampante, dove è possibile trovare indicazioni su argomenti di carattere generale.

Scheda Copia/Stampa

Fare riferimento alla tabella per le impostazioni nella scheda **Copia/Stampa**.

Tabella 8-4 Scheda Copia/Stampa del server Web incorporato HP

Menu	Descrizione
Impostazioni Stampa da unità USB	Consente di attivare o disattivare il menu Recupera da USB nel pannello di controllo.
Gestione dei processi memorizzati	Consente di abilitare o disabilitare la funzionalità di archiviazione dei processi nella memoria della stampante. Configurare le opzioni di archiviazione dei processi.
Opzioni di stampa predefinite	Consente di configurare le opzioni predefinite per i processi di stampa.
Limita colore (solo per le stampanti a colori)	Consente di autorizzare o limitare la stampa e la copia a colori. Specificare le autorizzazioni per i singoli utenti o per i processi che vengono inviati da programmi software specifici.
Impostazioni PCL e PostScript	Consente di regolare le impostazioni PCL e PostScript per tutti i processi di stampa, inclusi quelli di copia e i fax ricevuti.

Tabella 8-4 Scheda Copia/Stampa del server Web incorporato HP (continuazione)

Menu	Descrizione
Qualità di stampa	Consente di configurare le impostazioni di qualità di stampa tra cui regolazione colore, registrazione dell'immagine e tipi di carta consentita.
Impostazioni copia	Consente di configurare le opzioni predefinite e le Impostazioni rapide per i processi di copia. NOTA: se le opzioni di impostazione di copia specifiche del processo non vengono impostate dal pannello di controllo all'inizio di un processo, verranno utilizzate le impostazioni predefinite.
Copia avanzata	Consente di abilitare o disabilitare la Copia avanzata e di impostare la visualizzazione della copia iniziale. La funzione Copia avanzata è disponibile solo su alcuni MFP HP con pannelli di controllo più grandi, nella versione 24.7.3 o successive del firmware FutureSmart 4.
Gestisci vassoi	Consente di configurare le impostazioni per i vassoi della carta.
Gestisci cucitrice/raccogliitore	Consente di configurare le impostazioni per l'unità cucitrice/raccogliitore per le stampanti che dispongono di questa funzione.

Scheda Scansione/Invio digitale

Fare riferimento alla tabella per le impostazioni nella scheda **Scansione/Invio digitale**.

Tabella 8-5 Scheda Scansione/Invio digitale del server Web incorporato HP

Menu	Descrizione
Configurazione e-mail	Consente di configurare le impostazioni e-mail predefinite per l'invio digitale, tra cui: <ul style="list-style-type: none"> • Impostazioni relative al server (SMTP) di posta in uscita • Impostazioni per processi Impostazioni rapide per l'e-mail • Impostazioni predefinite dei messaggi, ad esempio l'indirizzo "Da" e la riga dell'oggetto • Impostazioni per le firme e la crittografia digitali • Impostazioni per le notifiche e-mail • Impostazioni di scansione predefinite per i processi e-mail • Impostazioni file predefinite per i processi e-mail
Scansione su cartella di rete	Consente di configurare le impostazioni relative alla cartella di rete per l'invio digitale, tra cui: <ul style="list-style-type: none"> • Impostazioni per processi Impostazioni rapide salvati in una cartella di rete • Impostazioni delle notifiche • Impostazioni di scansione predefinite per i processi salvati in una cartella di rete • Impostazioni file predefinite per i processi salvati in una cartella di rete

Tabella 8-5 Scheda Scansione/Invio digitale del server Web incorporato HP (continuazione)

Menu	Descrizione
Scansione su SharePoint®	<p>Consente di configurare le impostazioni SharePoint per l'invio digitale, tra cui:</p> <ul style="list-style-type: none"> • Impostazioni per processi Impostazioni rapide salvati in una libreria di documenti sul sito di SharePoint • Impostazioni predefinite per i processi salvati in una libreria di documenti sul sito di SharePoint
Scansione su unità USB	<p>Consente di configurare le impostazioni USB per l'invio digitale, tra cui:</p> <ul style="list-style-type: none"> • Impostazioni per processi Impostazioni rapide salvati in un'unità flash USB • Impostazioni delle notifiche • Impostazioni di scansione predefinite per i processi salvati in un'unità flash USB • Impostazioni file predefinite per i processi salvati in un'unità flash USB
Contatti	<p>Consente di gestire i contatti, effettuando tra le altre le seguenti attività:</p> <ul style="list-style-type: none"> • Aggiungere indirizzi e-mail alla stampante uno alla volta. • Importare un elenco voluminoso di indirizzi e-mail utilizzati con maggiore frequenza in una sola volta, anziché singolarmente. • Esportare contatti dalla stampante in un file .CVS sul computer da utilizzare come backup dei dati o importare i record su un'altra stampante HP. • Modificare gli indirizzi e-mail già salvati nella stampante.
Preferenze	<p>Consente di gestire le impostazioni di scansione generali.</p>
Procedure guidate di configurazione rapida per E-mail e Scansione su cartella di rete	<p>Consente di configurare la stampante per l'invio delle immagini acquisite tramite scansione come allegati e-mail.</p> <p>Consente di configurare la stampante per il salvataggio delle immagini acquisite tramite scansione alla cartella di rete Impostazioni rapide. Impostazioni rapide offre l'accesso rapido ai file salvati in rete.</p>
Impostazione software Digital Sending	<p>Consente di configurare le impostazioni correlate all'utilizzo del software Digital Sending.</p>

Scheda Fax

Fare riferimento alla tabella per le impostazioni nella scheda **Fax**.

Tabella 8-6 Scheda Fax del server Web incorporato HP

Menu	Descrizione
Impostazione invio fax	Consente di configurare le impostazioni per l'invio di fax, tra cui: <ul style="list-style-type: none">• Impostazioni predefinite per i fax in uscita• Impostazioni per processi Impostazioni rapide per fax• Impostazioni delle notifiche• Impostazione predefinita per l'invio di fax tramite il modem fax interno• Impostazioni per l'utilizzo di un servizio fax LAN• Impostazioni per l'utilizzo di un servizio fax Internet
Selezioni rapide fax	Gestione delle opzioni di selezione rapida, tra cui: <ul style="list-style-type: none">• Importare file .CSV contenenti gli indirizzi e-mail, i numeri di fax o i record utente, per potervi accedere dalla stampante.• Esportare indirizzi e-mail, numeri di fax o record utente dalla stampante in un file sul computer da utilizzare come backup dei dati o importare i record su un'altra stampante HP.
Impostazione ricezione fax	Configurare le opzioni di stampa predefinite per i fax in entrata e impostare una pianificazione di stampa dei fax.
Archivio fax e Inoltro fax	Attivare o disattivare l'archiviazione e l'inoltro dei fax, nonché configurare le impostazioni di base per ciascuna operazione: <ul style="list-style-type: none">• L'archiviazione fax consente di inviare una copia di tutti i fax in ingresso e in uscita a un indirizzo e-mail, a una cartella di rete o a un server FTP.• Inoltro fax è un metodo di inoltro dei fax in arrivo a un dispositivo fax diverso.
Registro attività fax	Contiene un elenco dei fax inviati e ricevuti dalla stampante.

Scheda Materiali di consumo

Fare riferimento alla tabella per le impostazioni nella scheda **Materiali di consumo**.

Tabella 8-7 Scheda Materiali di consumo del server Web incorporato HP

Menu	Descrizione
Gestione dei materiali di consumo	È possibile modificare il comportamento della stampante quando i materiali di consumo sono quasi esauriti.

Scheda Risoluzione dei problemi

Fare riferimento alla tabella per le impostazioni nella scheda **Risoluzione dei problemi**.

Tabella 8-8 Scheda Risoluzione dei problemi del server Web incorporato HP

Menu	Descrizione
Risoluzione dei problemi generali	<p>Utilizzare le seguenti opzioni come appropriato:</p> <ul style="list-style-type: none"> Sezione Rapporti e test: consente di selezionare e stampare diversi tipi di rapporti e prova. Alcuni report possono essere visualizzati nel server Web incorporato facendo clic sul pulsante Visualizza. Sezione Strumenti fax: consente di configurare le impostazioni per la risoluzione dei problemi del fax (solo per i prodotti MFP e Digital Sender con l'accessorio fax analogico HP) Sezione Risoluzione dei problemi OXPd: consente di attivare o disattivare l'opzione Consenti connessione non protetta per servizi Web Sezione Ripristino automatico: Consente di abilitare o disabilitare l'opzione Abilita ripristino automatico, che consente alla stampante di recuperare automaticamente gli errori che potrebbero richiedere l'accensione e lo spegnimento (ad esempio, un errore 49).
Guida online	Collegamento alla Guida in linea HP basata su cloud per la risoluzione dei problemi di stampa.
Dati di diagnostica	<p>Consente di esportare le informazioni della stampante in un file che potrebbe aiutare l'assistenza tecnica HP ad effettuare un'analisi dettagliata dei problemi.</p> <p>NOTA: questa voce è disponibile solo se la password dell'amministratore viene impostata dalla scheda Sicurezza.</p>
Calibrazione/Pulizia	Consente di attivare la funzione di pulizia automatica, creare e stampare la pagina di pulizia, nonché selezionare un'opzione per calibrare immediatamente la stampante.
(solo stampanti a colori LaserJet)	
Ripristina impostazioni predefinite	Consente di ripristinare le impostazioni predefinite della stampante.
Aggiornamento firmware	Consente di scaricare e installare i file di aggiornamento del firmware per la stampante.

Scheda Sicurezza

Fare riferimento alla tabella per le impostazioni nella scheda **Sicurezza**.

Tabella 8-9 Scheda Sicurezza del server Web incorporato HP

Menu	Descrizione
Protezione generale	<p>Impostazioni di protezione generale, tra cui:</p> <ul style="list-style-type: none"> Consente di configurare una password di amministratore per limitare l'accesso a determinate funzionalità della stampante. Consente di impostare un codice di accesso ai servizi personalizzato del dispositivo. Consente di impostare la password PjL per l'elaborazione dei comandi PjL. Consente di impostare l'accesso al file system e la protezione degli aggiornamenti firmware. Consente di attivare o disattivare la porta USB host nel pannello di controllo o la porta di connettività USB del formatter per stampare direttamente da un computer. Consente di visualizzare lo stato di tutte le impostazioni di protezione.
Criteri di account	Consente di attivare le impostazioni dell'account amministratore.

Tabella 8-9 Scheda Sicurezza del server Web incorporato HP (continuazione)

Menu	Descrizione
Controllo di accesso	Consente di configurare l'accesso alle funzioni della stampante per determinati individui o gruppi e selezionare il metodo utilizzato dai singoli utenti per accedere alla stampante.
Protezione dati memorizzati	Consente di configurare e gestire l'archiviazione interna della stampante. Consente di configurare le impostazioni per i processi memorizzati sull'archiviazione interna della stampante.
Gestisci app remote	Consente di gestire o inserire nella whitelist le applicazioni remote importando o eliminando i certificati che consentono al dispositivo di utilizzare questo prodotto.
Gestione certificati	Consente di installare e gestire i certificati di protezione per l'accesso alla stampante e alla rete.
Limitazione dominio email	Se la funzionalità e-mail è attivata, gli amministratori possono limitare gli indirizzi e-mail a cui la stampante può inviare messaggi.
Protezione del servizio Web	Consente a determinate pagine Web di accedere alle risorse sulla stampante da vari domini. Se non vengono aggiunti siti all'elenco, tutti i siti vengono ritenuti affidabili.
Test automatico	Consente di verificare che le funzioni di protezione siano eseguite secondo i parametri di sistema previsti.

Scheda Servizi Web HP

Utilizzare la scheda **Servizi Web HP** per configurare ed abilitare HP Web Services per questa stampante. Per utilizzare la funzione HP ePrint, è necessario abilitare i servizi Web HP.

Tabella 8-10 Scheda Servizi Web HP del server Web incorporato HP

Menu	Descrizione
Impostazione dei Servizi Web HP	Consente di collegare la stampante a HP Connected sul Web attivando i servizi Web HP.
Proxy Web	Consente di configurare un server proxy se si verificano problemi nell'abilitazione dei servizi Web HP o nel collegamento della stampante a Internet.
HP JetAdvantage	Consente di accedere alle soluzioni che estendono le funzionalità della stampante
Smart Cloud Print	Consente di attivare Smart Cloud Print, che concede l'accesso alle app basate sul Web che estendono le funzionalità della stampante.

Scheda Rete

Utilizzare la scheda **Rete** per configurare e proteggere le impostazioni di rete per la stampante quando è connessa a una rete basata su IP. Questa scheda non viene visualizzata se la stampante è connessa ad altri tipi di rete.

Tabella 8-11 Scheda Rete del server Web incorporato HP > Impostazioni di configurazione

Menu	Descrizione
Stazione Wireless	Consente di configurare le impostazioni wireless iniziali. NOTA: le opzioni di configurazione disponibili variano a seconda del modello del server di stampa.

Tabella 8-11 Scheda Rete del server Web incorporato HP > Impostazioni di configurazione (continuazione)

Menu	Descrizione
Wi-Fi Direct	Consente di configurare le impostazioni Wi-Fi Direct per le stampanti che includono le funzioni integrate di stampa Wi-Fi Direct Print e NFC o sulle quali è installato un accessorio wireless. NOTA: le opzioni di configurazione disponibili variano a seconda del modello del server di stampa.
Impostazioni TCP/IP	Configurare le impostazioni TCP/IP per le reti IPv4 e IPv6. NOTA: le opzioni di configurazione disponibili variano a seconda del modello del server di stampa.
Impostazioni di rete	Configurare le impostazioni IPX/SPX, AppleTalk, DLC/LLC e SNMP, a seconda del modello del server di stampa.
Altre impostazioni	Configurare i servizi e i protocolli di stampa generali supportati dal server di stampa. Le opzioni disponibili dipendono dal modello del server di stampa, ma possono includere aggiornamenti del firmware, code LPD, impostazioni USB, informazioni di supporto e frequenza di aggiornamento.
AirPrint	Consente di abilitare, configurare o disabilitare la stampa di rete dalle stampanti Apple supportate.
Seleziona lingua	Consente di modificare la lingua visualizzata dal server Web incorporato HP. Questa pagina viene visualizzata solo se le pagine Web supportano più lingue. È inoltre possibile selezionare le lingue supportate mediante le impostazioni relative alla preferenza della lingua del browser.
Seleziona posizione	Selezionare il paese/regione della stampante.

Tabella 8-12 Scheda Rete del server Web incorporato HP > Impostazioni di Google Cloud Print

Menu	Descrizione
Pulsante	Consente di impostare le opzioni di Google Cloud Print.
Proxy Web	Consente di configurare le impostazioni proxy.

Tabella 8-13 Scheda Rete del server Web incorporato HP > Impostazioni di sicurezza

Menu	Descrizione
Impostazioni	Consente di visualizzare e ripristinare le impostazioni di protezione correnti ai valori predefiniti di fabbrica. Configurare le impostazioni di protezione utilizzando la procedura guidata di configurazione della protezione. NOTA: Non utilizzare la procedura guidata di configurazione della protezione per configurare le impostazioni di protezione se si utilizzano le applicazioni di gestione della rete, quali HP Web Jetadmin.
Autorizzazione	Consente di controllare la gestione della configurazione e l'utilizzo della stampante, inclusa la limitazione dell'accesso degli host alla stampante tramite un elenco di controllo degli accessi (ACL, Access Control List) (solo per server di stampa selezionati su reti IPv4).
Comunicazione sicura	Consente di configurare le opzioni di crittografia e del protocollo TLS (Transport Layer Security).

Tabella 8-13 Scheda Rete del server Web incorporato HP > Impostazioni di sicurezza (continuazione)

Menu	Descrizione
Gestione Protocolli	<p>Consente di configurare e gestire i protocolli di protezione per la stampante, tra cui:</p> <ul style="list-style-type: none"> • Impostare il livello di gestione della protezione per il server Web incorporato HP e controllare il traffico su HTTP e HTTPS. • Configurare il funzionamento del protocollo SNMP (Simple Network Management Protocol). Abilitare o disabilitare gli agenti SNMP v1/v2c o SNMP v3 sul server di stampa. • Controllare l'accesso da protocolli che potrebbero non essere sicuri, come protocolli di stampa, servizi di stampa, protocolli di rilevamento, servizi di risoluzione dei nomi e protocolli di gestione della configurazione.
Autenticazione 802.1X	<p>Consente di configurare le impostazioni di autenticazione 802.1X sul server di stampa Jetdirect come richiesto dall'autenticazione del client sulla rete e reimpostare le impostazioni di autenticazione 802.1X sui valori predefiniti di fabbrica.</p> <p>ATTENZIONE: quando si modificano le impostazioni di autenticazione 802.1X, la stampante potrebbe perdere la connessione. Per riconnettersi, potrebbe essere necessario reimpostare il server di stampa su uno stato predefinito di fabbrica e reinstallare la stampante.</p>
IPsec/Firewall	Consente di visualizzare o configurare un criterio Firewall o IPsec/Firewall.
Agente annuncio	Consente di abilitare o disabilitare l'agente di annuncio periferica HP; impostare il server di configurazione e configurare l'autenticazione reciproca tramite certificati.

Tabella 8-14 Scheda Rete del server Web incorporato HP > Impostazioni di diagnostica

Menu	Descrizione
Statistiche di rete	Consente di visualizzare le statistiche di rete raccolte e memorizzate sul server di stampa HP Jetdirect.
Informazioni protocollo	Consente di visualizzare un elenco delle impostazioni di configurazione della rete sul server di stampa HP Jetdirect per ciascun protocollo.
Pagina di configurazione	Consente di visualizzare la pagina di configurazione di HP Jetdirect, che contiene le informazioni sullo stato e sulla configurazione.

Configurazione delle impostazioni di rete IP

Utilizzare il server Web incorporato per configurare le impostazioni di rete della stampante.



Esclusione di responsabilità relativa alla condivisione della stampante

Esaminare la seguente esclusione di responsabilità.

HP non supporta il collegamento di rete peer-to-peer, dal momento che si tratta di una funzione dei sistemi operativi Microsoft e non dei driver di stampa HP. Visitare il sito Web Microsoft www.microsoft.com.

Visualizzazione o modifica delle impostazioni di rete

Utilizzare il Server Web HP incorporato per visualizzare o modificare le impostazioni di configurazione IP.

1. Aprire il server Web incorporato (EWS) HP:
 - a. Nella schermata iniziale del pannello di controllo della stampante, toccare  quindi toccare  per visualizzare l'indirizzo IP o il nome host.
 - b. Aprire un browser Web e nella barra degli indirizzi digitare l'indirizzo IP o il nome host esattamente come viene visualizzato sul pannello di controllo della stampante. Premere il tasto **Invio** sulla tastiera del computer. Si apre il server Web incorporato (EWS).

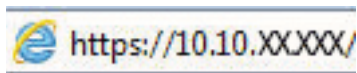



 **NOTA:** se nel browser Web viene visualizzato un messaggio che indica che l'accesso al sito Web potrebbe non essere sicuro, selezionare l'opzione per continuare con il sito Web. L'accesso al sito Web non danneggia il computer.

2. Fare clic sulla scheda **Rete** per ottenere informazioni relative alla rete. Modificare le impostazioni in base alle proprie esigenze.

Ridenominazione della stampante nella rete

Per ridenominare la stampante su una rete per poterla identificare più facilmente, utilizzare il server Web incorporato HP.

1. Aprire il server Web incorporato (EWS) HP:
 - a. Nella schermata iniziale del pannello di controllo della stampante, toccare  quindi toccare  per visualizzare l'indirizzo IP o il nome host.
 - b. Aprire un browser Web e nella barra degli indirizzi digitare l'indirizzo IP o il nome host esattamente come viene visualizzato sul pannello di controllo della stampante. Premere il tasto **Invio** sulla tastiera del computer. Si apre il server Web incorporato (EWS).

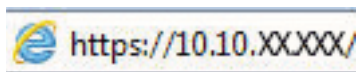

 **NOTA:** se nel browser Web viene visualizzato un messaggio che indica che l'accesso al sito Web potrebbe non essere sicuro, selezionare l'opzione per continuare con il sito Web. L'accesso al sito Web non danneggia il computer.

2. Aprire la scheda **Generale**.

3. Nella pagina Informazioni periferica, il nome stampante predefinito si trova nel campo **Nome periferica**. È possibile modificare questo nome per identificare più facilmente la stampante.



NOTA: il completamento degli altri campi di questa pagina è facoltativo.

4. Fare clic sul pulsante **Applica** per salvare le modifiche.

Configurazione manuale dei parametri TCP/IP IPv4 dal pannello di controllo

Utilizzare i menu [Impostazioni](#) del pannello di controllo per impostare manualmente un indirizzo IPv4, la maschera sottorete e il gateway predefinito.

1. Nella schermata iniziale del pannello di controllo della stampante, accedere all'applicazione [Impostazioni](#) e selezionare l'icona [Impostazioni](#).
2. Aprire i seguenti menu:
 - a. [Rete](#)
 - b. [Ethernet](#)
 - c. [TCP/IP](#)
 - d. [Impostazioni IPV 4](#)
 - e. [Metodo di configurazione](#)
3. Selezionare l'opzione [Manuale](#), quindi toccare il pulsante [Salva](#).
4. Aprire il menu [Impostazioni manuali](#).
5. Toccare l'opzione [Indirizzo IP](#), [Maschera di sottorete](#) o [Gateway predefinito](#).
6. Toccare il primo campo per aprire il tastierino numerico. Digitare le cifre corrette nel campo, quindi toccare il pulsante [OK](#).

Ripetere questa procedura per ciascun campo, quindi toccare il pulsante [Salva](#).

Configurazione manuale dei parametri TCP/IP IPv6 dal pannello di controllo

Utilizzare i menu [Impostazioni](#) del pannello di controllo per impostare manualmente un indirizzo IPv6.

1. Nella schermata iniziale del pannello di controllo della stampante, accedere all'applicazione [Impostazioni](#) e selezionare l'icona [Impostazioni](#).
2. Per attivare la configurazione manuale, aprire i seguenti menu:
 - a. [Rete](#)
 - b. [Ethernet](#)
 - c. [TCP/IP](#)
 - d. [Impostazioni IPV6](#)
3. Selezionare [Attiva](#), quindi scegliere [Attivato](#).
4. Selezionare l'opzione [Abilita impostazioni manuali](#), quindi toccare il pulsante [Fine](#).
5. Per configurare l'indirizzo, aprire il menu [Indirizzo](#), quindi toccare il campo per aprire il tastierino numerico.

6. Utilizzare il tastierino numerico per immettere l'indirizzo, quindi toccare il pulsante **OK**.
7. Toccare **Salva**.

Impostazioni velocità collegamento e duplex

Per apportare modifiche alle impostazioni di velocità collegamento e duplex, attenersi alla seguente procedura.

 **NOTA:** queste informazioni si applicano solo alle reti Ethernet. Non si applicano alle reti wireless.

È necessario che la velocità di collegamento e la modalità di comunicazione del server di stampa corrispondano ai valori dell'hub della rete. Nella maggior parte dei casi, lasciare la stampante in modalità automatica. Modifiche non corrette alle impostazioni duplex e relative alla velocità di connessione potrebbero impedire alla stampante di comunicare con altre periferiche di rete. Per effettuare modifiche, utilizzare il pannello di controllo della stampante.

 **NOTA:** l'impostazione della stampante deve corrispondere a quella del dispositivo di rete (un hub, uno switch, un gateway, un router o un computer di rete).

 **NOTA:** quando si modificano queste impostazioni, è necessario spegnere e riaccendere la stampante. Le modifiche devono essere apportate solo quando la stampante è inattiva.

1. Nella schermata iniziale del pannello di controllo della stampante, accedere all'applicazione **Impostazioni** e selezionare l'icona **Impostazioni**.
2. Aprire i seguenti menu:
 - a. **Rete**
 - b. **Ethernet**
 - c. **Velocità collegamento**
3. Selezionare una delle seguenti opzioni:
 - **Automatico:** Il server di stampa viene configurato automaticamente in base alla velocità di collegamento e alla modalità di comunicazione più elevate consentite dalla rete.
 - **10T Half:** 10 Mbps, funzionamento half duplex
 - **10T Full:** 10 Mbps, funzionamento full duplex
 - **10TX Auto:** 10 Mbps, funzionamento auto duplex
 - **100TX Half:** 100 Mbps, funzionamento half duplex
 - **100TX Full:** 100 Mbps, funzionamento full duplex
 - **100TX Auto:** 100 Mbps, funzionamento auto duplex
 - **1000T Full:** 1000 Mbps, funzionamento full duplex
4. Toccare il pulsante **Salva**. La stampante si spegne e si accende.

Funzioni di protezione della stampante

Consentono di limitare l'accesso alle impostazioni di configurazione, proteggere i dati e impedire l'accesso a componenti hardware importanti.

Introduzione

La stampante include diverse funzionalità di sicurezza per limitare l'accesso alle impostazioni di configurazione, per proteggere i dati e per impedire l'accesso a componenti hardware importanti.

Dichiarazioni sulla protezione

Esaminare questa importante dichiarazione sulla protezione.



La stampante supporta gli standard di sicurezza e i protocolli consigliati che aiutano a mantenere la stampante sicura, a proteggere le informazioni critiche presenti sulla rete e a semplificare il modo in cui la stampante viene controllata e sottoposta a manutenzione.

Assegnazione di una password di amministratore

Assegnare una password di amministratore per l'accesso alla stampante e al server Web HP incorporato in modo da impedire agli utenti non autorizzati di modificare le impostazioni della stampante.

Uso del Server Web incorporato HP (EWS) per impostare la password

Per impostare una password per la stampante, attenersi alla seguente procedura.

1. Aprire il server Web incorporato (EWS) HP:
 - a. Nella schermata iniziale del pannello di controllo della stampante, toccare  quindi toccare  per visualizzare l'indirizzo IP o il nome host.
 - b. Aprire un browser Web e nella barra degli indirizzi digitare l'indirizzo IP o il nome host esattamente come viene visualizzato sul pannello di controllo della stampante. Premere il tasto **Invio** sulla tastiera del computer. Si apre il server Web incorporato (EWS).

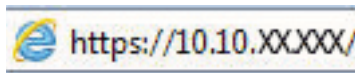

 **NOTA:** se nel browser Web viene visualizzato un messaggio che indica che l'accesso al sito Web potrebbe non essere sicuro, selezionare l'opzione per continuare con il sito Web. L'accesso al sito Web non danneggia il computer.

2. Fare clic sulla scheda **Protezione**.
3. Aprire il menu **Protezione generale**.
4. Nella sezione **Imposta la password dell'amministratore locale**, immettere il nome da associare alla password nel campo **Nome utente**.
5. Immettere la password nel campo **Nuova password**, quindi immetterla nuovamente nel campo **Verifica password**.

 **NOTA:** Per modificare una password esistente, immettere prima la password esistente nel campo **Vecchia password**.

6. Fare clic sul pulsante **Applica**.

 **IMPORTANTE:** prendere nota della password e conservarla in un posto sicuro. La password dell'amministratore non può essere recuperata. Se la password dell'amministratore viene persa o dimenticata, contattare l'assistenza HP per ottenere l'aiuto necessario per reimpostare completamente la stampante.

[Fare clic qui per contattare l'assistenza HP per reimpostare la password della stampante.](#)

Uso delle credenziali di accesso dell'utente nel pannello di controllo della stampante

Per accedere al pannello di controllo, attenersi alla seguente procedura.

Alcune funzioni disponibili sul pannello di controllo della stampante possono essere protette in modo da non consentirne l'utilizzo a utenti non autorizzati. Quando una funzione è protetta, viene richiesto di eseguire l'accesso prima di poterla utilizzare. È anche possibile eseguire l'accesso senza attendere che venga visualizzata la richiesta selezionando **Accesso** sul pannello di controllo della stampante.

Generalmente, le credenziali per accedere alla stampante sono le stesse utilizzate per accedere alla rete. Rivolgersi all'amministratore di rete della stampante per conoscere le credenziali da utilizzare.

1. Nella schermata iniziale sul pannello di controllo della stampante, selezionare il pulsante [Accesso](#).
2. Seguire le istruzioni per immettere le credenziali.



NOTA: Per mantenere la stampante protetta, selezionare [Uscita](#) al termine del suo utilizzo.

Sicurezza IP

Protezione IP (IPsec) è un insieme di protocolli che controllano il traffico di rete basato su IP in entrata e in uscita dalla stampante. IPsec fornisce autenticazione host-to-host, integrità dei dati e crittografia (cifatura) delle comunicazioni di rete.

Per le stampanti collegate alla rete che dispongono di un server di stampa HP Jetdirect, è possibile configurare IPsec mediante la scheda **Rete** nel server Web incorporato HP.

Supporto crittografia: disco rigido protetto ad alte prestazioni HP

Il disco rigido applica una crittografia basata su hardware che consente di memorizzare in modalità sicura dati riservati, senza influire sulle prestazioni della stampante. Il disco rigido utilizza la versione di AES (Advanced Encryption Standard) più recente e dispone di versatili funzioni per accelerare le operazioni e di un funzionamento affidabile.

Per configurare il disco, utilizzare il menu **Protezione** nel server Web HP incorporato.

Blocco del formatter

Il formatter ha uno slot che è possibile utilizzare per collegare un cavo di sicurezza.

Bloccando il formatter si previene la rimozione di componenti di valore.

Impostazioni di risparmio energetico

Informazioni sulle impostazioni di risparmio energetico disponibili per la stampante.

Stampa con EconoMode

Questa stampante è dotata dell'opzione EconoMode per la stampa di bozze dei documenti. L'utilizzo della modalità EconoMode può utilizzare meno toner, ma comporta una qualità di stampa inferiore.

HP sconsiglia l'utilizzo continuo della modalità EconoMode. Se si utilizza continuamente la modalità EconoMode, le parti meccaniche della cartuccia di stampa potrebbero usurarsi prima dell'esaurimento della cartuccia di toner. Se la qualità di stampa risulta ridotta e non più accettabile, si consiglia di sostituire la cartuccia di toner.

 **NOTA:** se l'opzione non è disponibile nel driver di stampa, impostarla utilizzando il pannello di controllo del prodotto.

Configurazione della modalità EconoMode dal driver di stampa

Selezionare la modalità EconoMode utilizzando il driver di stampa.

1. Nel programma software, selezionare l'opzione **Stampa**.
2. Selezionare la stampante, quindi fare clic sul pulsante **Proprietà** o **Preferenze**.
3. Fare clic sulla scheda **Carta/qualità**.
4. Fare clic sulla casella di controllo **EconoMode** per attivare tale funzione, quindi fare clic su **OK**.

Configurazione della modalità EconoMode dal pannello di controllo della stampante

Utilizzare il pannello di controllo della stampante per modificare l'impostazione EconoMode.

1. Nella schermata iniziale del pannello di controllo della stampante, accedere all'applicazione **Impostazioni** e selezionare l'icona **Impostazioni**.
2. Aprire i seguenti menu:
 - a. **Copia/Stampa** o **Stampa**
 - b. **Opzioni di stampa predefinite**
 - c. **EconoMode**
3. Selezionare il pulsante di **attivazione** o **disattivazione** per attivare o disattivare la funzione.

Impostazione del timer per la pausa e configurazione della stampante in modo da utilizzare massimo 1 watt di potenza

Le impostazioni di sospensione di questo menu influiscono sulla quantità di alimentazione sfruttata dalla stampante, sull'orario di riattivazione/sospensione, sulla velocità di passaggio alla modalità di sospensione e sulla rapidità con cui la stampante si riattiva dalla modalità di sospensione.

Per configurare la stampante affinché utilizzi al massimo 1 Watt di potenza nella modalità di sospensione, immettere l'orario per le opzioni **Sospensione dopo inattività** e **Spegnimento automatico dopo sospensione**.

 **NOTA:** HP sconsiglia di utilizzare le impostazioni di sospensione profonda se sono installate soluzioni di protezione. In alcuni casi, la stampante non si riattiva dalla sospensione profonda. Per ulteriori informazioni, contattare il rappresentante HP.

1. Nella schermata iniziale del pannello di controllo della stampante, accedere all'applicazione [Impostazioni](#) e selezionare l'icona [Impostazioni](#).
2. Aprire i seguenti menu:
 - a. [Generale](#)
 - b. [Impostazioni consumo energetico](#)
 - c. [Impostazioni di sospensione](#)
3. Selezionare [Sospensione dopo inattività](#) per specificare il numero di minuti di inattività della stampante prima che entri in modalità di sospensione. Inserire il periodo di tempo appropriato.
4. Selezionare [Spegnimento automatico dopo sospensione](#) per attivare la modalità di risparmio energia dopo un periodo di sospensione. Inserire il periodo di tempo appropriato.



NOTA: per impostazione predefinita, la stampante si riattiva dallo Spegnimento automatico in risposta a un'attività diversa da USB o Wi-Fi. Per impostazioni con consumo energetico maggiore, è possibile impostarla in modo che si riattivi solo con il pulsante di accensione selezionando [Spegni \(riattivazione con solo pulsante di accensione\)](#).

5. Selezionare [Fine](#) per salvare le impostazioni.

Impostazione della pianificazione di pausa

Utilizzare la funzione [Programma pausa](#) per configurare la stampante in modo da attivarla automaticamente o attivare la modalità di sospensione a un determinato orario in determinati giorni della settimana.

1. Nella schermata iniziale del pannello di controllo della stampante, accedere all'applicazione [Impostazioni](#) e selezionare l'icona [Impostazioni](#).
2. Aprire i seguenti menu:
 - a. [Generale](#)
 - b. [Impostazioni consumo energetico](#)
 - c. [Programma pausa](#)
3. Selezionare il pulsante [Nuovo evento](#), quindi selezionare il tipo di evento da programmare: [Evento di attivazione](#) o [Evento di pausa](#).
4. Per un evento di attivazione o pausa, configurare l'ora e i giorni della settimana per l'evento. Selezionare [Salva](#) per salvare l'impostazione.

HP Web Jetadmin

HP Web Jetadmin è uno strumento pluripremiato leader del settore che consente di gestire in modo efficiente un'ampia gamma di prodotti HP di rete, tra cui stampanti, stampanti multifunzione e digital sender. Questa soluzione singola consente di installare, monitorare, gestire, risolvere i problemi e proteggere in remoto l'ambiente di imaging e di stampa, con conseguente aumento della produttività aziendale grazie al risparmio di tempo, al controllo dei costi e alla protezione dell'investimento.

Gli aggiornamenti di HP Web Jetadmin vengono eseguiti regolarmente per fornire assistenza su funzionalità del prodotto specifiche. Per ulteriori informazioni, visitare il sito Web www.hp.com/go/webjetadmin.

Aggiornamenti software e firmware

HP aggiorna periodicamente le funzionalità disponibili per il firmware della stampante. Per sfruttare le funzionalità più recenti, aggiornare il firmware della stampante.

Scaricare il file di aggiornamento firmware più recente dal Web:

Visitare <http://www.hp.com/support/ljE72500MFP> o <http://www.hp.com/support/ljE78323MFP>. Fare clic su **Software, driver e firmware**.

9 Risoluzione dei problemi

Risoluzione dei problemi della stampante. Ricerca di altre risorse per Guida in linea e supporto tecnico.

Le seguenti informazioni sono corrette al momento della pubblicazione. Per informazioni aggiornate, vedere <http://www.hp.com/support/ljE72500MFP> o <http://www.hp.com/support/ljE78323MFP>.

Per ulteriori informazioni:

La guida completa di HP per la stampante include le seguenti informazioni:

- Installazione e configurazione
- Istruzioni e uso
- Risoluzione dei problemi
- Download di aggiornamenti software e firmware
- Registrazione al forum di supporto
- Ricerca di informazioni sulla garanzia e le normative

Assistenza clienti

Individuare le opzioni disponibili per contattare l'assistenza appropriate per la propria stampante HP.

Tabella 9-1 Opzioni di assistenza clienti

Opzione di supporto	Posizione
Assistenza telefonica per il proprio Paese/regione. Prendere nota del nome della stampante, del numero di serie, della data di acquisto e della descrizione del problema e tenere queste informazioni a portata di mano.	I numeri di telefono relativi al Paese/regione di appartenenza sono reperibili nell'opuscolo incluso con la stampante o all'indirizzo support.hp.com .
È possibile ricevere assistenza tramite Internet 24 ore su 24 e scaricare utility software e driver.	http://www.hp.com/support/ljE72500MFP o http://www.hp.com/support/ljE78323MFP
Ordine di accordi di assistenza o manutenzione HP aggiuntivi.	www.hp.com/go/carepack
Registrare la stampante.	www.register.hp.com

Guida del pannello di controllo

La stampante dispone di un sistema di Guida incorporata in cui viene indicata la modalità di utilizzo di ciascuna schermata. Per aprire la Guida, premere il pulsante della Guida  nell'angolo in alto a destra della schermata.



Da alcune schermate, la Guida viene aperta in un menu globale in cui è possibile ricercare argomenti specifici. È possibile sfogliare la struttura del menu toccando i pulsanti nel menu.

Alcune schermate della Guida includono animazioni che illustrano procedure specifiche, ad esempio la rimozione degli inceppamenti.

Se la stampante segnala un errore o un'avvertenza, toccare il pulsante della Guida  per visualizzare un messaggio che descrive il problema, e fornisce istruzioni sulla sua risoluzione.

Ripristina impostazioni predefinite

Il ripristino delle impostazioni predefinite della stampante può aiutare nella risoluzione dei problemi.

Introduzione

Utilizzare uno dei seguenti metodi per ripristinare le impostazioni predefinite originali della stampante.

Metodo uno: ripristinare le impostazioni di fabbrica dal pannello di controllo della stampante

Utilizzare il pannello di controllo della stampante per ripristinare le impostazioni ai valori originali.



1. Nella schermata iniziale del pannello di controllo della stampante, accedere all'applicazione [Impostazioni](#) e selezionare l'icona [Impostazioni](#).
2. Aprire i seguenti menu:
 - a. [Generale](#)
 - b. [Ripristina impostazioni predefinite](#)
3. Selezionare [Ripristina](#).

Un messaggio di verifica avvisa che il completamento della funzione di ripristino può causare la perdita dei dati.
4. Selezionare [Ripristina](#) per completare il processo.

 **NOTA:** Al termine dell'operazione di ripristino, la stampante si riavvia automaticamente.

Metodo due: ripristinare le impostazioni di fabbrica dal server Web incorporato HP (solo stampanti connesse alla rete)

Utilizzare il server Web incorporato HP per ripristinare le impostazioni della stampante originali.

1. Sul pannello di controllo della stampante, selezionare il pulsante Informazioni , quindi selezionare l'icona Rete  per visualizzare l'indirizzo IP o il nome host.
2. Aprire la scheda **Generale**.
3. Sulla parte sinistra dello schermo, fare clic su **Ripristina impostazioni di fabbrica**.
4. Fare clic sul pulsante **Ripristina**.

 **NOTA:** Al termine dell'operazione di ripristino, la stampante si riavvia automaticamente.

Sul pannello di controllo o sull'EWS della stampante viene visualizzato un messaggio che indica "Cartuccia in esaurimento" o "Cartuccia quasi esaurita"

Esaminare le soluzioni possibili per questo problema.

Cartuccia in esaurimento: la stampante indica quando il livello della cartuccia di toner è in esaurimento. La durata residua effettiva della cartuccia del toner può variare. Tenere una cartuccia di sostituzione disponibile da

installare nel caso in cui la qualità di stampa non sia più soddisfacente. Non è necessario sostituire la cartuccia del toner a questo punto.

Cartuccia quasi esaurita: la stampante indica quando il livello della cartuccia di toner è molto basso. La durata residua effettiva della cartuccia del toner può variare. Tenere una cartuccia di sostituzione disponibile da installare nel caso in cui la qualità di stampa non sia più soddisfacente. Non è necessario sostituire immediatamente la cartuccia di toner, a meno che la qualità di stampa non risulti definitivamente deteriorata.

La Garanzia di protezione Premium HP scade quasi in concomitanza con la fine della durata della cartuccia. Per conoscere lo stato, controllare la pagina sullo stato dei materiali di consumo o il server Web incorporato (EWS) HP.

La stampante non preleva la carta o si verificano inceppamenti

Utilizzare queste informazioni se la stampante non preleva la carta dal vassoio o preleva più fogli di carta alla volta.

Introduzione

Le seguenti soluzioni consentono di risolvere diversi problemi, ad esempio se la stampante non preleva la carta dal vassoio o preleva più fogli di carta alla volta. Una delle seguenti condizioni può causare inceppamenti della carta.

La stampante non preleva la carta

Se la stampante non preleva la carta dal vassoio, provare una delle seguenti soluzioni.

1. Aprire la stampante e rimuovere tutti i fogli di carta inceppati. Verificare che non vi siano frammenti di carta strappati all'interno della stampante.
2. Caricare il vassoio con carta del formato corretto per il processo.
3. Accertarsi che il tipo e il formato della carta siano impostati correttamente sul pannello di controllo della stampante.

4. Assicurarsi che le guide della carta nel vassoio siano regolate correttamente per il formato della carta. Regolare le guide sulla tacca appropriata del vassoio. La freccia sulla guida del vassoio deve risultare allineata esattamente al contrassegno sul vassoio.

 **NOTA:** non stringere le guide contro la pila di carta. Regolarle in base alle tacche o ai contrassegni nel vassoio.

Le seguenti immagini mostrano esempi di indicatori dei formati carta nei vassoi per diverse stampanti. La maggior parte delle stampanti HP presenta contrassegni simili a questi.

Figura 9-1 Contrassegni di formato per il vassoio 1 o il vassoio multifunzione



Figura 9-2 Contrassegni di formato per i vassoi del cassetto



5. Verificare che il livello di umidità nella stanza sia conforme alle specifiche per la stampante e che la carta venga conservata in pacchi chiusi. La maggior parte delle risme di carta vengono vendute in confezioni con involucri a prova di umidità per conservare la carta asciutta.

In ambienti con alti livelli di umidità, la carta nella parte superiore della pila nel vassoio può assorbire questa umidità e avere un aspetto ondulato o irregolare. In questo caso, rimuovere i primi 5 - 10 fogli di carta dalla pila.

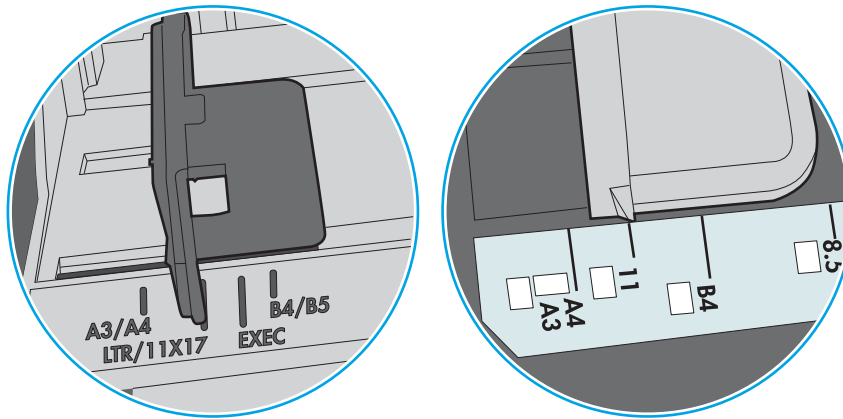
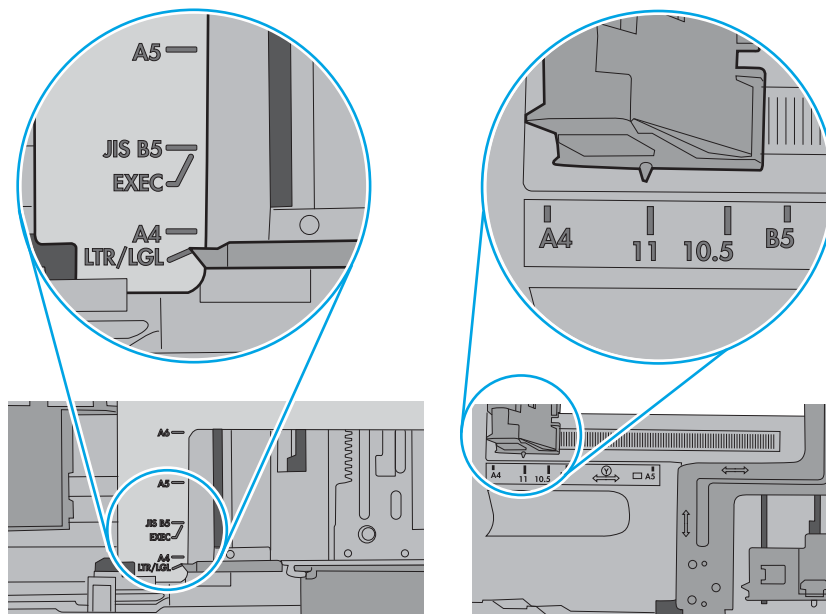
In ambienti con bassi livelli di umidità, un eccesso di elettricità statica può far incollare più fogli di carta. Invece di sfogliare la carta, curvare la pila, tenendo le estremità e portandole verso l'alto per formare una U. Quindi, portare le estremità verso il basso per formare una U inversa. In seguito, tenere entrambi i lati della pila di carta e ripetere questa procedura. Questa procedura consente di rilasciare singoli fogli senza l'introduzione di elettricità statica. Allineare la pila di carta su un piano prima di reinserirla nel vassoio.

Figura 9-3 Tecnica per flettere la pila di carta

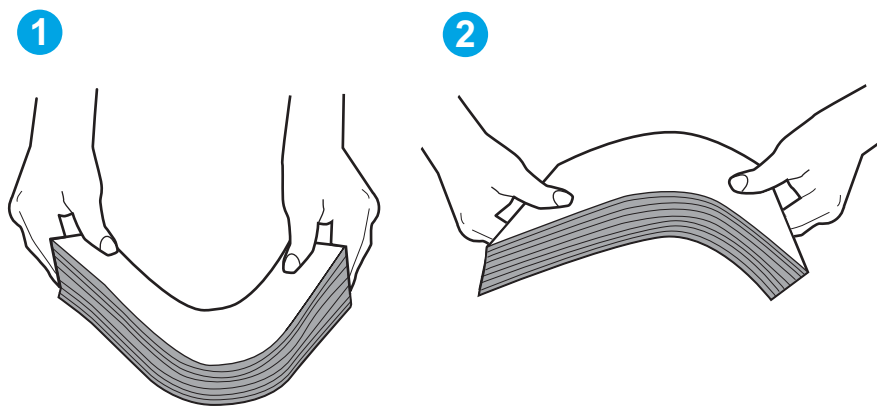

6. Controllare sul pannello di controllo della stampante se viene visualizzata una richiesta di alimentazione manuale della carta. Caricare la carta e continuare.

7. I rulli sopra il vassoio potrebbero essere sporchi. Pulire i rulli con un panno privo di pelucchi inumidito con acqua calda. Utilizzare acqua distillata, se disponibile.

⚠ ATTENZIONE: Non spruzzare l'acqua direttamente sulla stampante. Al contrario, spruzzare l'acqua sul panno o immergere il panno nell'acqua e strizzarlo prima di pulire i rulli.

La seguente immagine mostra alcuni esempi di posizione del rullo per diverse stampanti.

Figura 9-4 Posizioni dei rulli per il vassoio 1 o il vassoio multifunzione

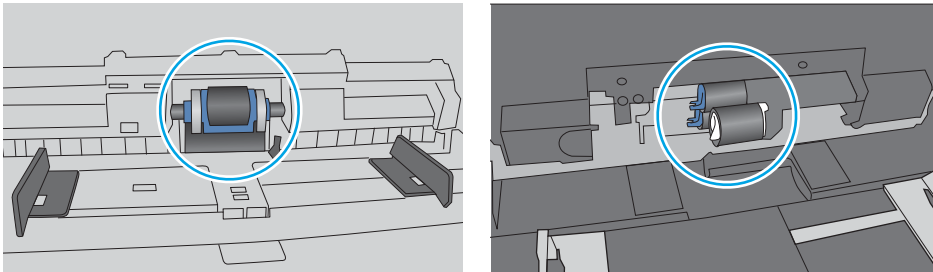

La stampante preleva più fogli di carta

Se la stampante preleva più fogli di carta dal vassoio, provare le seguenti soluzioni.

1. Rimuovere la pila di carta dal vassoio e fletterla, ruotarla di 180 gradi e capovolgerla. *non separare i fogli*
Ricollocare la pila di carta nel vassoio.

📄 NOTA: Sfogliare la carta introduce elettricità statica. Invece di sfogliare la carta, curvare la pila, tenendo le estremità e portandole verso l'alto per formare una U. Quindi, portare le estremità verso il basso per formare una U inversa. In seguito, tenere entrambi i lati della pila di carta e ripetere questa procedura. Questa procedura consente di rilasciare singoli fogli senza l'introduzione di elettricità statica. Allineare la pila di carta su un piano prima di reinserirla nel vassoio.

Figura 9-5 Tecnica per flettere la pila di carta

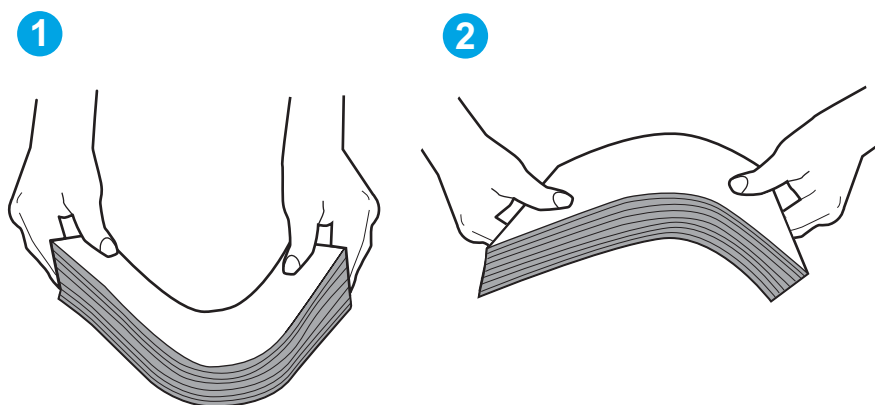

2. Utilizzare solo carta conforme alle specifiche HP per la stampante.

3. Verificare che il livello di umidità nella stanza sia conforme alle specifiche per la stampante e che la carta venga conservata in pacchi chiusi. La maggior parte delle risme di carta vengono vendute in confezioni con involucri a prova di umidità per conservare la carta asciutta.

In ambienti con alti livelli di umidità, la carta nella parte superiore della pila nel vassoio può assorbire questa umidità e avere un aspetto ondulato o irregolare. In questo caso, rimuovere i primi 5 - 10 fogli di carta dalla pila.

In ambienti con bassi livelli di umidità, un eccesso di elettricità statica può far incollare più fogli di carta. In questo caso, rimuovere la carta dal vassoio e curvare la pila come descritto in precedenza.

4. Utilizzare carta non stropicciata, piegata o danneggiata. Se necessario, utilizzare carta proveniente da un'altra confezione.

5. Accertarsi che il vassoio non sia sovraccarico controllando i contrassegni dell'altezza della pila all'interno del vassoio. In questo caso, rimuovere l'intera pila di carta dal vassoio, raddrizzarla e reinserire alcuni fogli di carta nel vassoio.

Le seguenti immagini mostrano esempi di indicatori dell'altezza dalla pila nei vassoi per diverse stampanti. La maggior parte delle stampanti HP presenta contrassegni simili a questi. Accertarsi inoltre che tutti i fogli di carta siano sotto le linguette accanto ai contrassegni dell'altezza della pila. Queste linguette consentono di tenere la carta nella posizione corretta quando entra nella stampante.

Figura 9-6 Contrassegni per l'altezza della pila





Figura 9-7 Linguetta per la pila di carta

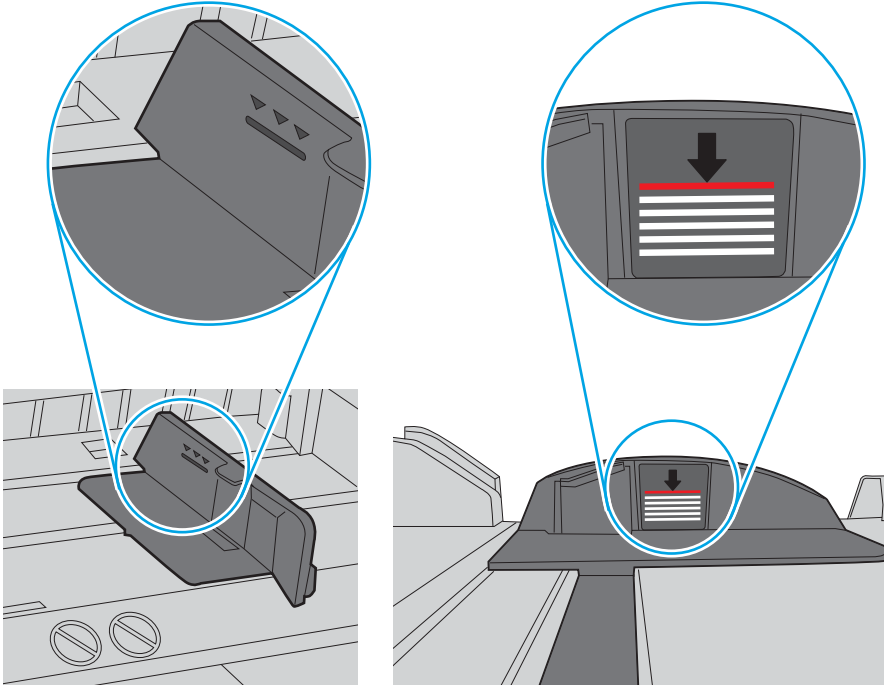
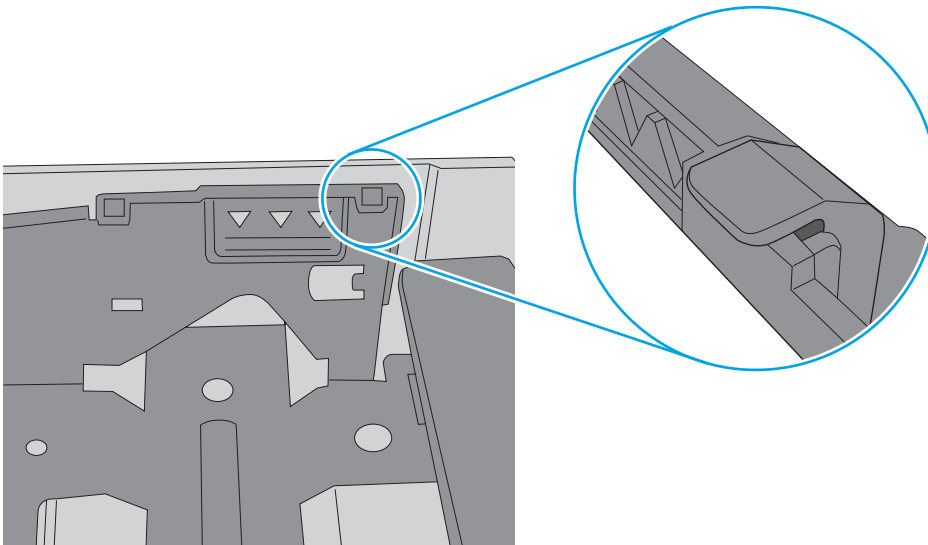

- Assicurarsi che le guide della carta nel vassoio siano regolate correttamente per il formato della carta. Regolare le guide sulla tacca appropriata del vassoio. La freccia sulla guida del vassoio deve risultare allineata esattamente al contrassegno sul vassoio.

 **NOTA:** non stringere le guide contro la pila di carta. Regolarle in base alle tacche o ai contrassegni nel vassoio.

Le seguenti immagini mostrano esempi di indicatori dei formati carta nei vassoi per diverse stampanti. La maggior parte delle stampanti HP presenta contrassegni simili a questi.

Figura 9-8 Contrassegni di formato per il vassoio 1 o il vassoio multifunzione



Figura 9-9 Contrassegni di formato per i vassoi del cassetto



- Accertarsi che l'ambiente di stampa rispetti le specifiche consigliate.

Nell'alimentatore documenti vengono inceppati, inclinati o prelevati più fogli di carta

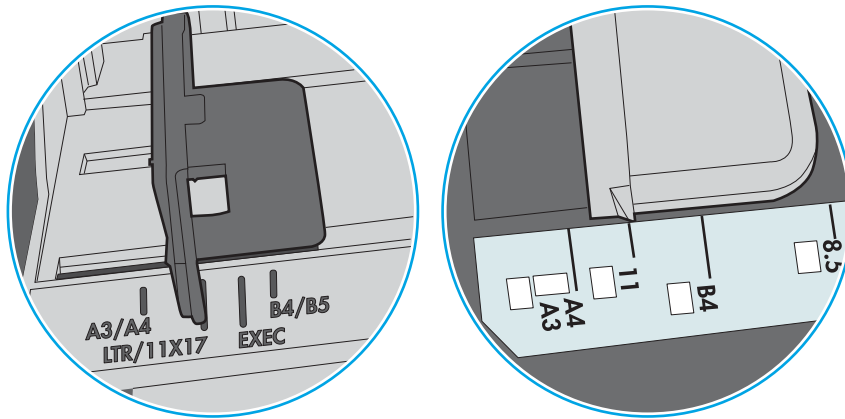
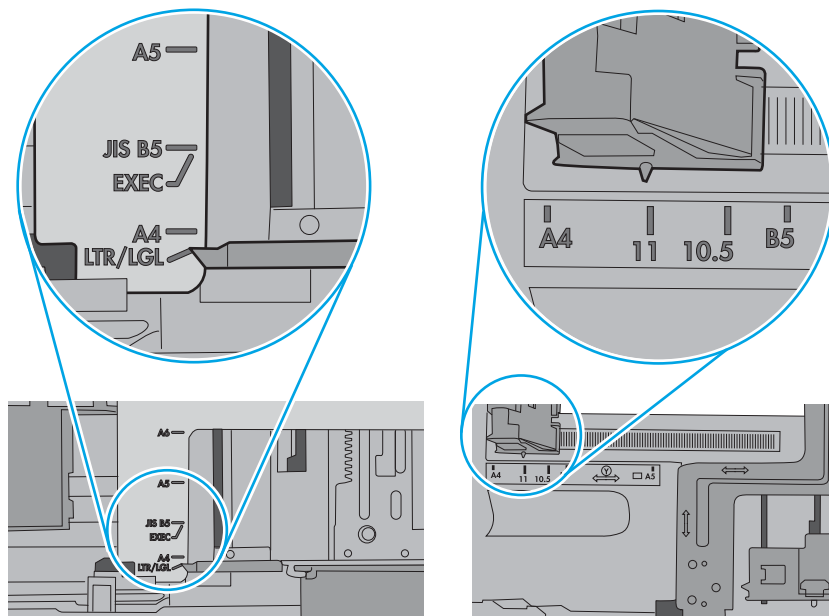
Esaminare le soluzioni possibili per questo problema.



NOTA: Queste informazioni sono valide solo per le stampanti MFP.

- Sull'originale potrebbero essere presenti punti metallici o note adesive. In questo caso, rimuoverle.
- Accertarsi di avere chiuso il coperchio dell'alimentatore documenti superiore.
- Le pagine potrebbero non essere posizionate correttamente. Raddrizzarle e regolare le guide in modo da centrare la pila.
- Per un corretto funzionamento, le guide della carta devono toccare i due lati della pila di carta. Assicurarsi che la pila di carta sia allineata e che le guide siano posizionate ai bordi della pila.
- È possibile che il vassoio di alimentazione o lo scomparto di uscita dell'alimentatore documenti contenga più pagine di quelle consentite. Accertarsi che la pila di carta nel vassoio di alimentazione resti all'interno delle guide, quindi rimuovere le pagine dallo scomparto di uscita.
- Verificare che non siano presenti pezzi di carta, graffette, punti o altre elementi esterni nel percorso della carta.
- Nella schermata iniziale del pannello di controllo della stampante, scorrere e toccare il pulsante [Materiali di consumo](#). Controllare lo stato del kit alimentatore documenti e sostituirlo, se necessario.

Rimozione degli inceppamenti della carta

Per rimuovere la carta inceppata dal percorso della carta della stampante, utilizzare le procedure descritte nella presente sezione.

Introduzione

Le seguenti informazioni includono le istruzioni per la rimozione della carta inceppata dalla stampante.

Posizioni di inceppamento della carta

Gli inceppamenti possono verificarsi nei seguenti punti.

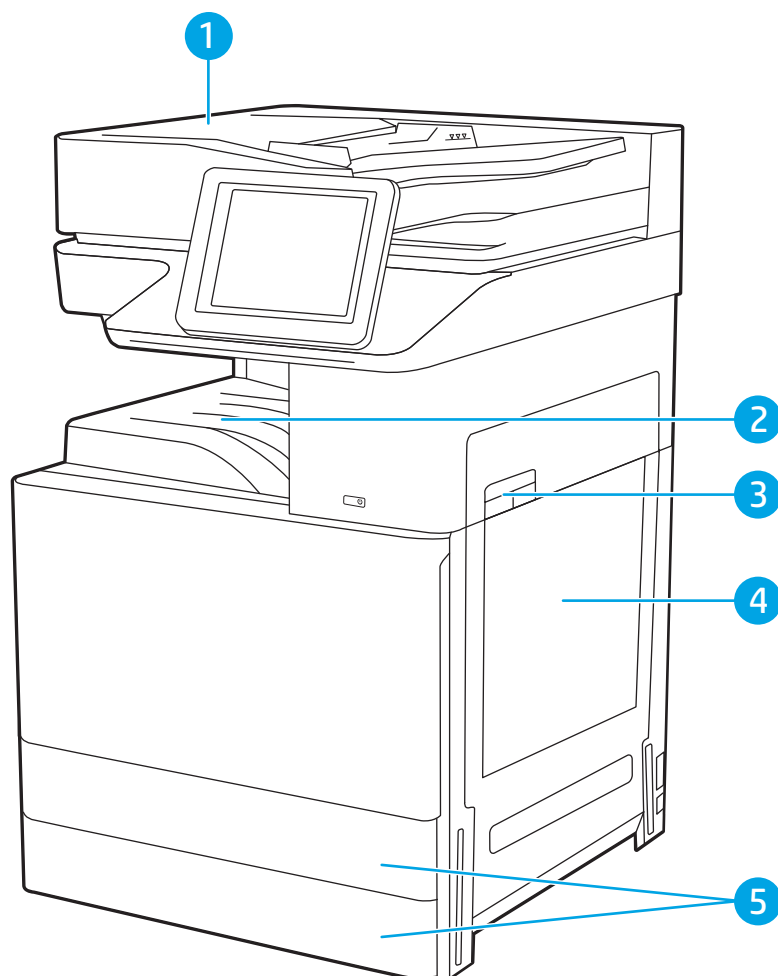

Elemento	Descrizione
1	Alimentatore documenti
2	Scomparto di uscita
3	Sportello destro e area del fusore
4	Vassoio 1 (vassoio multifunzione)
5	Vassoi 2 e 3

Navigazione automatica per la rimozione degli inceppamenti della carta

Informazioni sulla navigazione automatica per la rimozione degli inceppamenti di carta nella stampante.

La funzione di navigazione automatica consente di rimuovere gli inceppamenti fornendo istruzioni dettagliate sul pannello di controllo.

Quando si completa un passaggio, sulla stampante vengono visualizzate le istruzioni per il successivo finché non vengono completati tutti i passaggi della procedura.

Si verificano inceppamenti della carta frequenti o ricorrenti?

Per ridurre il numero degli inceppamenti della carta, provare queste soluzioni.

1. Utilizzare solo carta conforme alle specifiche HP per la stampante.
2. Utilizzare carta non stropicciata, piegata o danneggiata. Se necessario, utilizzare carta proveniente da un'altra confezione.
3. Non caricare carta già stampata o fotocopiata.
4. Accertarsi che il vassoio non sia sovraccarico. In questo caso, rimuovere l'intera pila di carta dal vassoio, raddrizzarla e reinserire alcuni fogli di carta nel vassoio.
5. Assicurarsi che le guide della carta nel vassoio siano regolate correttamente per il formato della carta. Regolare le guide in modo che siano a contatto con la pila, ma senza piegarla.
6. Verificare che il vassoio sia inserito completamente nella stampante.
7. Se si eseguono stampe su carta pesante, gofrata o perforata, utilizzare la funzione di alimentazione manuale e inserire i fogli uno alla volta.
8. Aprire il menu [Vassoi](#) sul pannello di controllo della stampante. Verificare che il vassoio sia configurato correttamente per il tipo e il formato della carta.
9. Accertarsi che l'ambiente di stampa rispetti le specifiche consigliate.

Rimozione degli inceppamenti della carta nell'alimentatore documenti (31.13.yz)

Di seguito vengono fornite le istruzioni per l'eliminazione degli inceppamenti della carta nell'alimentatore. Quando si verifica un inceppamento, il pannello di controllo visualizza un'animazione che aiuta nella rimozione dell'inceppamento.

1. Aprire il coperchio dell'alimentatore documenti.

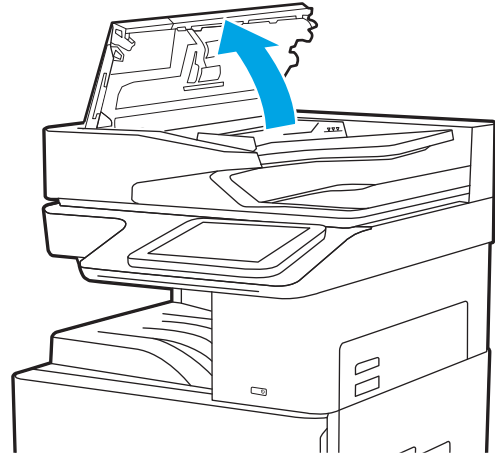

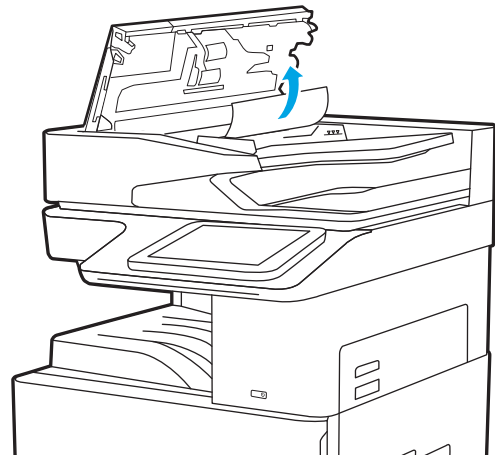

2. Rimuovere la carta inceppata.

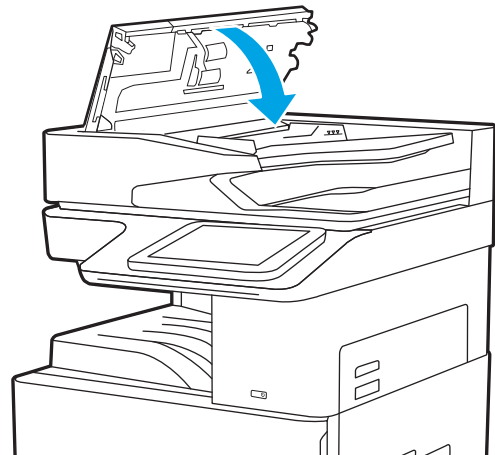

3. Chiudere il coperchio dell'alimentatore documenti.



 **NOTA:** per evitare inceppamenti, assicurarsi che le guide nel vassoio di alimentazione dell'alimentatore documenti siano regolate verso il documento senza piegarlo. Per copiare documenti di formato ridotto, utilizzare lo scanner a superficie piana. Rimuovere tutti i punti metallici e le graffette dai documenti originali.

 **NOTA:** i documenti originali stampati su carta pesante o lucida possono incepparsi con maggior frequenza di quelli stampati su carta normale.

Eliminazione degli inceppamenti di carta nel vassoio 1 (13.A1)

Utilizzare la seguente procedura per rimuovere gli inceppamenti di carta nel vassoio 1. Quando si verifica un inceppamento, il pannello di controllo visualizza un'animazione che aiuta nella rimozione dell'inceppamento.

1. Rimuovere delicatamente la carta inceppata.

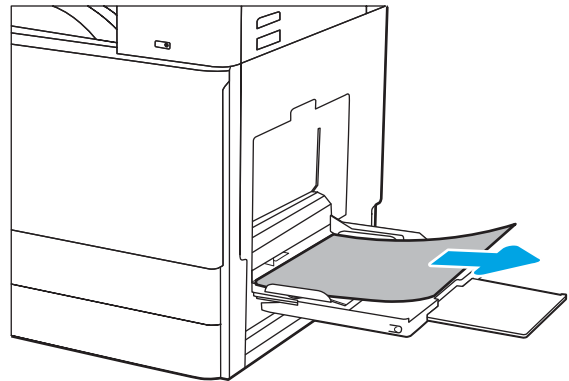

2. Aprire e chiudere lo sportello anteriore per riprendere la stampa.

Rimozione degli inceppamenti carta nei Vassoi 2 e 3 (13.A2, 13.A3)

Attenersi alla seguente procedura per controllare la presenza di carta in tutte le possibili posizioni di inceppamento carta relativamente al Vassoio 2 o al Vassoio 3. Quando si verifica un inceppamento, sul pannello di controllo potrebbe essere visualizzato il seguente messaggio e un'animazione che aiuta nella rimozione dell'inceppamento.

ATTENZIONE: il fusore può raggiungere temperature estremamente elevate durante l'uso della stampante. Lasciarlo raffreddare prima di toccarlo.

NOTA: la procedura per rimuovere un inceppamento carta nel Vassoio 3 è identica a quella del Vassoio 2. Qui è mostrato solo il vassoio 2.

1. Aprire lo sportello destro.

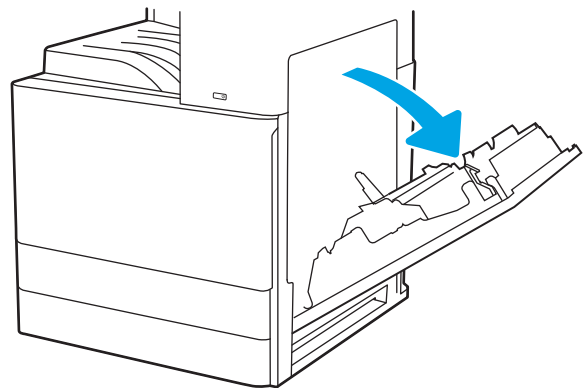

2. Rimuovere delicatamente la carta inceppata.

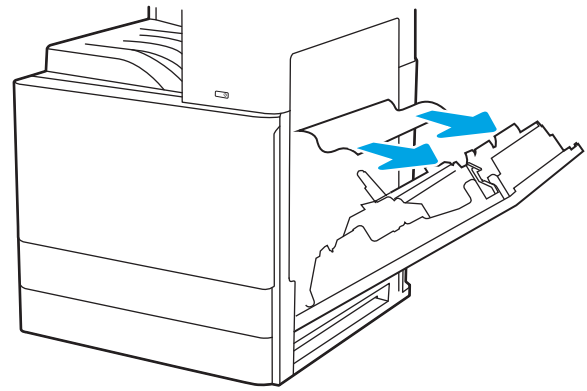

3. Chiudere lo sportello destro.

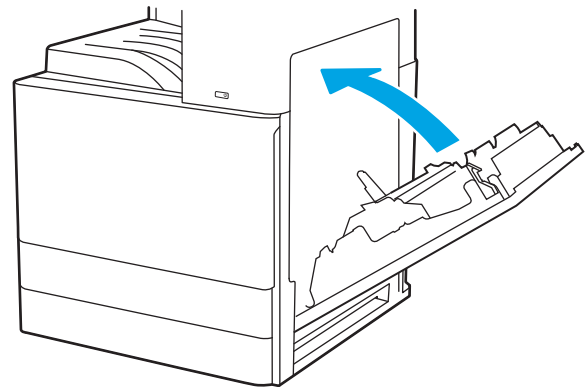

4. Aprire il vassoio.

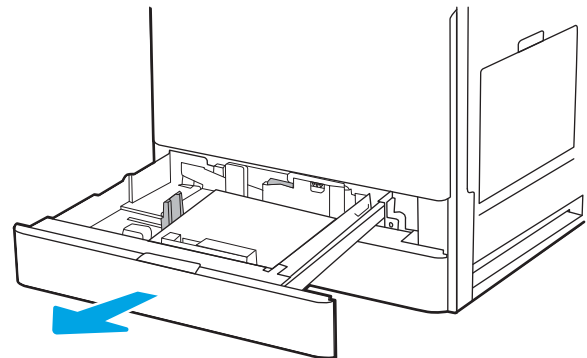

5. Rimuovere delicatamente la carta inceppata.

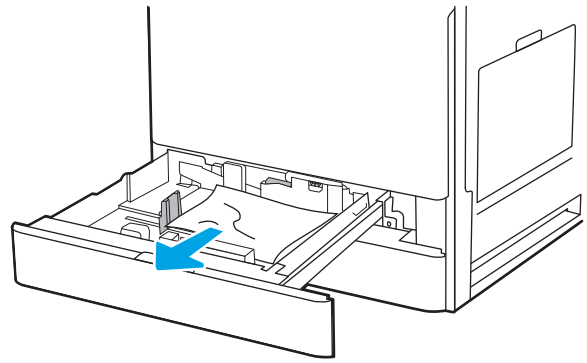

6. Chiudere il vassoio. La stampa riprende automaticamente.

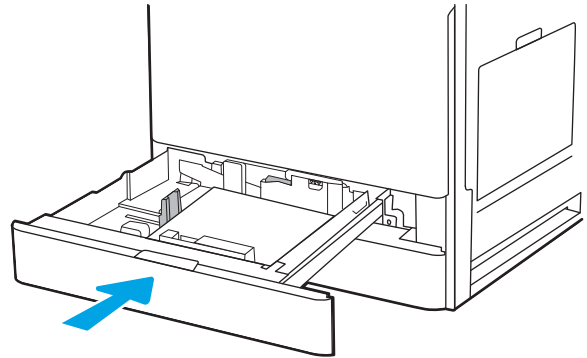

Eliminazione degli inceppamenti carta nello scomparto di uscita (13.E1)

Utilizzare la seguente procedura per controllare la presenza di carta in tutte le posizioni possibili di inceppamenti nello scomparto di uscita. Quando si verifica un inceppamento, il pannello di controllo visualizza un'animazione che aiuta nella rimozione dell'inceppamento.

1. Se la carta è visibile nello scomparto di uscita, afferrare il bordo di entrata e rimuoverla.

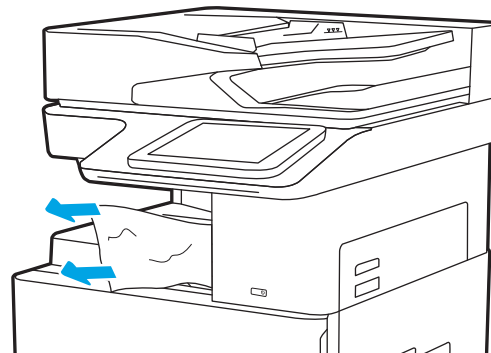

Rimozione degli inceppamenti della carta nell'area del fusore (13.B9, 13.B2, 13.FF)

Per rimuovere gli inceppamenti della carta nello sportello destro e nell'area del fusore, attenersi alla seguente procedura. Quando si verifica un inceppamento, il pannello di controllo visualizza un'animazione che aiuta nella rimozione dell'inceppamento.

 **NOTA:** il fusore può raggiungere temperature estremamente elevate durante l'utilizzo della stampante. Attendere che si raffreddi prima di eliminare eventuali inceppamenti.

1. Aprire lo sportello destro.

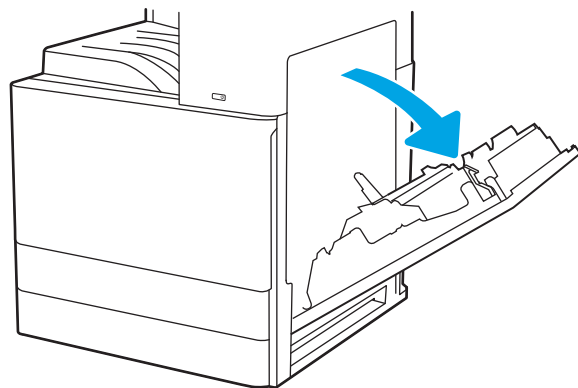

2. Rimuovere delicatamente la carta inceppata.

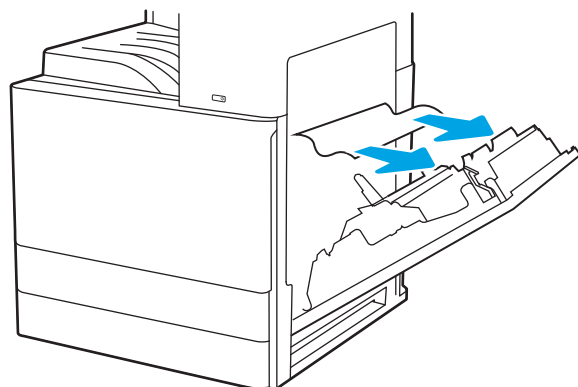

3. Chiudere lo sportello destro.

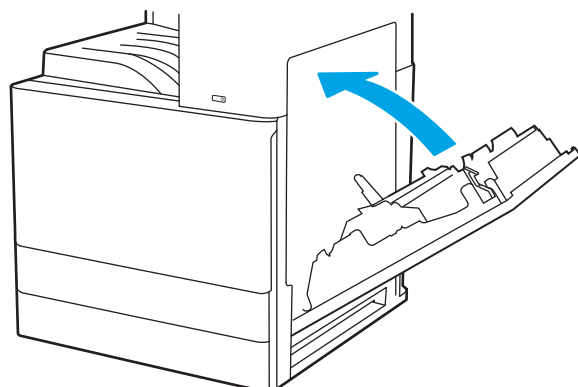

Risoluzione dei problemi di qualità di stampa

Utilizzare le informazioni riportate di seguito per risolvere i problemi di qualità di stampa, inclusi i problemi di qualità dell'immagine e dei colori.

Introduzione

Utilizzare le informazioni riportate di seguito per risolvere i problemi di qualità di stampa, inclusi i problemi di qualità dell'immagine.

La procedura di risoluzione dei problemi consente di risolvere i seguenti difetti:

- Pagine vuote
- Pagine nere
- Carta arricciata
- Bande chiare o scure
- Striature chiare o scure
- Stampa non nitida
- Sfondo grigio o stampa scura
- Stampa chiara
- Residui di toner
- Toner mancante
- Punti sparsi di toner
- Immagini inclinate
- Macchie
- Striature

Risoluzione dei problemi di qualità di stampa

Per risolvere i problemi di qualità di stampa, provare queste operazioni nell'ordine suggerito.

Per risolvere difetti dell'immagine specifici, fare riferimento a Risolvere i difetti dell'immagine.

Stampa da un programma software differente

Tentare di stampare da un programma differente.

Se la pagina viene stampata correttamente, il problema è relativo al programma software dal quale viene eseguita la stampa.

Controllo dell'impostazione relativa al tipo di carta per il processo di stampa

Verificare l'impostazione del tipo di carta se si stampa da un programma software e se le pagine stampate sono scure, sfocate o con strisce, accartocciate o presentano macchie sparse di toner, residui di toner o piccole aree senza toner.

Controllo dell'impostazione del tipo di carta sul pannello di controllo

Controllare l'impostazione del tipo di carta sul pannello di controllo della stampante e modificarla se necessario.

1. Aprire e chiudere il vassoio della carta.
2. Attenersi alle indicazioni visualizzate sul pannello di controllo per confermare o modificare le impostazioni del tipo di carta per il vassoio.
3. Assicurarsi che la carta caricata rispetti le specifiche previste.
4. Regolare l'impostazione di umidità e resistenza sul pannello di controllo in modo che corrisponda all'ambiente.
 - a. Aprire i seguenti menu:
 1. [Impostazioni](#)
 2. [Qualità di stampa](#)
 3. [Regola tipo di carta](#)
 - b. Selezionare il tipo di carta che corrisponde a quello caricato nel vassoio.
 - c. Utilizzare i pulsanti freccia per aumentare o ridurre i valori di umidità e resistenza.
5. Verificare che le impostazioni del driver corrispondano alle impostazioni del pannello di controllo.



NOTA: Le impostazioni del driver di stampa hanno la precedenza su tutte le impostazioni del pannello di controllo.

Modifica dell'impostazione del tipo di carta (Windows)

Controllare il tipo di carta per Windows e modificare l'impostazione, se necessario.

1. Nel programma software, selezionare l'opzione **Stampa**.
2. Selezionare la stampante, quindi fare clic sul pulsante **Proprietà** o **Preferenze**.
3. Fare clic sulla scheda **Carta/qualità**.
4. Nell'elenco a discesa **Tipo di carta**, selezionare il tipo di carta.
5. Fare clic sul pulsante **OK** per chiudere la finestra di dialogo **Proprietà documento**. Nella finestra di dialogo **Stampa**, fare clic sul pulsante **OK** per stampare il processo.

Controllo dell'impostazione del tipo di carta (macOS)

Controllare l'impostazione del tipo di carta per macOS e modificarla se necessario.

1. Fare clic sul menu **File**, quindi sull'opzione **Stampa**.
2. Nel menu **Stampante**, selezionare la stampante.

3. Fare clic su **Mostra dettagli** o **Copie e pagine**.
4. Aprire l'elenco a discesa dei menu, quindi fare clic sul menu **Carta/qualità**.
5. Dall'elenco a discesa **Tipo di supporto**, selezionare il tipo.
6. Fare clic sul pulsante **Stampa**.

Controllo dello stato della cartuccia di toner

Seguire la procedura per verificare la durata stimata rimanente delle cartucce di toner e, se applicabile, lo stato degli altri componenti di manutenzione sostituibili.

Passaggio 1. Stampare la pagina sullo stato dei materiali di consumo

La pagina di stato dei materiali di consumo indica lo stato della cartuccia.

1. Nella schermata iniziale del pannello di controllo della stampante, selezionare il menu [Rapporti](#).
2. Selezionare il menu [Pagine di configurazione/stato](#).
3. Selezionare [Pagina sullo stato dei materiali di consumo](#), quindi selezionare [Stampa](#) per stampare la pagina.

Passaggio 2. controllo dello stato dei materiali di consumo

Controllare il rapporto sullo stato dei materiali di consumo come descritto di seguito.

1. Verificare il rapporto sullo stato dei materiali di consumo per controllare la percentuale di durata rimanente delle cartucce di toner e, se applicabile, lo stato degli altri componenti di manutenzione sostituibili.

Se si utilizza una cartuccia di toner quasi esaurita, possono verificarsi problemi di qualità di stampa. La pagina di stato dei materiali di consumo indica quando un materiale di consumo è quasi esaurito. Una volta raggiunta la soglia minima, la Garanzia di protezione HP sul materiale di consumo HP è terminata.

Non è necessario sostituire immediatamente la cartuccia di toner, a meno che la qualità di stampa non risulti definitivamente deteriorata. Tenere una cartuccia di sostituzione disponibile da installare nel caso in cui la qualità di stampa non sia più soddisfacente.

Se si ritiene necessario sostituire una cartuccia di toner o un altro componente di manutenzione sostituibile, la pagina di stato dei materiali di consumo indica i numeri di catalogo HP originali.

2. Verificare se si sta utilizzando una cartuccia HP originale.

Una cartuccia di toner HP originale riporta su di essa la parola "HP" o il logo HP. Per ulteriori informazioni sull'identificazione delle cartucce HP, andare all'indirizzo www.hp.com/go/learnaboutsupplies.

Stampa di una pagina di pulizia

Durante il processo di stampa, è possibile che si accumulino carta, toner e residui di polvere all'interno della stampante, provocando problemi di qualità di stampa come residui di toner, macchie, striature, linee o segni ripetuti.

Per pulire il percorso della carta nella stampante, attenersi alla seguente procedura:

1. Nella schermata iniziale del pannello di controllo della stampante, aprire il menu [Strumenti di supporto](#).
2. Selezionare i seguenti menu:

- a. [Manutenzione](#)
 - b. [Calibrazione/Pulizia](#)
 - c. [Pagina di pulizia](#)
3. Selezionare [Stampa](#) per stampare la pagina.

Sul pannello di controllo della stampante viene visualizzato il messaggio **Pulizia...** Il completamento del processo di pulizia richiede alcuni minuti. Non spegnere la stampante fino al completamento del processo di pulizia. Al termine, gettare la pagina stampata.

Controllare lo stato del toner e delle cartucce di toner

Seguire le istruzioni indicate per ispezionare ciascuna cartuccia del toner:

1. Rimuovere la cartuccia di toner dalla stampante e controllare che il nastro sigillante sia stato rimosso.
2. Verificare la presenza di eventuali danni nel chip della memoria.
3. Esaminare la superficie del tamburo fotosensibile verde.

 **ATTENZIONE:** Non toccare il tamburo fotosensibile. Eventuali impronte lasciate sul tamburo fotosensibile possono causare problemi di qualità di stampa.

4. Se sono presenti graffi, impronte o altri danni sul tamburo fotosensibile, sostituire la cartuccia di toner.
5. Reinstallare la cartuccia del toner e stampare alcune pagine per verificare se il problema è stato risolto.

Controllo della carta e dell'ambiente di stampa

Per controllare la selezione della carta e l'ambiente di stampa, utilizzare le seguenti informazioni.

Passaggio 1: uso di carta conforme alle specifiche consigliate da HP

Alcuni problemi di qualità della stampa sono causati dall'utilizzo di carta non conforme alle specifiche HP.

- Utilizzare sempre carta il cui tipo e la cui grammatura siano supportati da questa stampante.
- Utilizzare carta di buona qualità che non presenti tagli, incisioni, lacerazioni, macchie, particelle estranee, polvere, stropicciature, fori, bordi ondulati o piegati.
- Non utilizzare carta su cui sono state eseguite stampe precedenti.
- Utilizzare carta che non contenga materiale metallico, ad esempio come glitter.
- Utilizzare carta specifica per stampanti laser. Non utilizzare carta esclusivamente indicata per le stampanti a getto d'inchiostro.
- Non utilizzare carta troppo ruvida. L'uso di carta più levigata offre generalmente una qualità di stampa migliore.

Passaggio 2. Controllo dell'ambiente

L'ambiente può influenzare direttamente la qualità della stampa e costituisce una causa comune dei problemi relativi alla qualità di stampa o all'alimentazione di carta. Tentare le soluzioni seguenti:

- Non posizionare la stampante in prossimità di correnti d'aria provenienti, ad esempio, da finestre e porte aperte o ventole di condizionatori.
- Assicurarsi che la stampante non sia esposta a temperature o umidità non conformi alle specifiche indicate.
- Non posizionare la stampante in spazi limitati, ad esempio un mobiletto.
- Collocare la stampante su una superficie resistente e piana.
- Rimuovere qualsiasi oggetto che blocchi le ventole della stampante. La stampante necessita di un flusso d'aria adeguato su tutti i lati, compresa la parte superiore.
- Proteggere la stampante da pulviscolo, polvere, vapore, grasso o altri elementi che potrebbero lasciare residui all'interno.

Passo 3: impostare l'allineamento del singolo vassoio

Seguire i passaggi indicati quando testo o immagini non sono centrati o allineati correttamente sulla pagina stampata quando si stampa da vassoi specifici.

1. Nella schermata iniziale del pannello di controllo della stampante, selezionare il menu [Impostazioni](#).
2. Selezionare i seguenti menu:
 - a. [Copia/Stampa](#) o [Stampa](#)
 - b. [Qualità di stampa](#)
 - c. [Registrazione dell'immagine](#)
3. Selezionare [Vassoio](#), quindi selezionare il vassoio da regolare.

4. Selezionare [Stampa pagina di prova](#), quindi seguire le istruzioni sulle pagine stampate.
5. Selezionare nuovamente [Stampa pagina di prova](#) per verificare i risultati, quindi, se necessario, effettuare ulteriori regolazioni.
6. Selezionare [Fine](#) per salvare le nuove impostazioni.

Tentativo con un altro driver di stampa

Se si esegue la stampa da un programma software e le pagine stampate presentano righe inaspettate nelle immagini, testo mancante, immagini mancanti, formattazione errata o font sostitutivi, provare a utilizzare un driver di stampa differente.







Scaricare uno dei seguenti driver dal sito Web del supporto della stampante HP: <http://www.hp.com/support/ljE72500MFP> o <http://www.hp.com/support/ljE78323MFP>.

Driver	Descrizione
Driver HP PCL 6 V3	Questo driver di stampa specifico per la stampante supporta Windows 7 e i sistemi operativi più recenti che supportano i driver versione 3. Per un elenco dei sistemi operativi supportati, visitare il sito Web all'indirizzo www.hp.com/go/support .
Driver HP PCL-6 V4	Questo driver di stampa specifico per la stampante supporta Windows 8.1 e i sistemi operativi più recenti che supportano i driver versione 4. Per un elenco dei sistemi operativi supportati, visitare il sito Web all'indirizzo www.hp.com/go/support .
Driver HP UPD PS	<ul style="list-style-type: none"> • Consigliato per la stampa con i programmi software Adobe® o con altri programmi software con grafica molto complessa • Supporta la stampa con driver di emulazione postscript o con font flash postscript
HP UPD PCL 6	<ul style="list-style-type: none"> • Consigliato per la stampa in tutti gli ambienti Windows • Alla maggior parte degli utenti, offre velocità, qualità di stampa e supporto delle caratteristiche della stampante complessivamente migliori • Sviluppato per l'allineamento con Windows Graphic Device Interface (GDI) per velocità ottimale in ambienti Windows • Potrebbe non essere completamente compatibile con i programmi software personalizzati e di terze parti basati su PCL 5

Risoluzione dei difetti dell'immagine

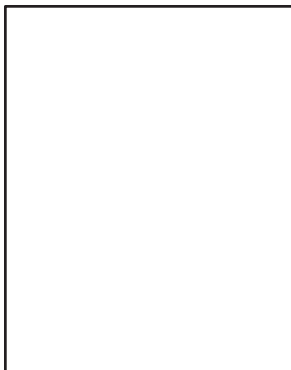
Di seguito vengono riportati esempi di difetti dell'immagine con la relativa procedura di risoluzione.

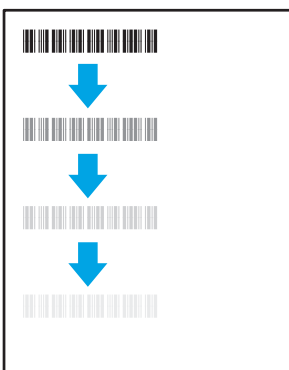
Tabella 9-2 Riferimento rapido tabella dei difetti dell'immagine

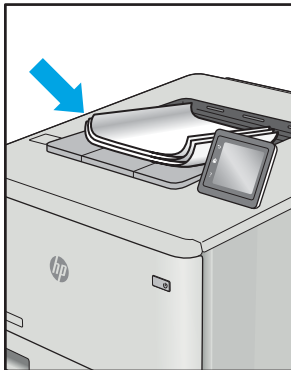
Esempio	Descrizione	Possibili soluzioni
Tabella 9-9 Stampa chiara a pagina 211	Tabella 9-7 Sfondo grigio o stampa scura a pagina 210	Tabella 9-5 Pagina vuota - Nessuna stampa a pagina 208
		
Tabella 9-4 Pagina nera a pagina 208	Tabella 9-3 Bande a pagina 207	Tabella 9-11 Striature a pagina 213
		
Tabella 9-6 Difetti di fissaggio/del fusore a pagina 209	Tabella 9-8 Difetti di posizionamento dell'immagine a pagina 210	Tabella 9-10 Difetti di stampa a pagina 212
		

I difetti dell'immagine, indipendentemente dalla causa, possono essere spesso risolti con la stessa procedura. Utilizzare la procedura riportata di seguito come punto di partenza per la risoluzione dei problemi relativi ai difetti delle immagini.

1. Ristampare il documento. I difetti della qualità di stampa possono essere intermittenti o sparire completamente continuando a stampare.
2. Verificare le condizioni della cartuccia o delle cartucce. Se lo stato di una cartuccia è **Quasi esaurito** (ha superato la durata nominale), sostituire la cartuccia.
3. Assicurarsi che il driver e le impostazioni della modalità di stampa del vassoio corrispondano al supporto caricato nel vassoio. Provare a utilizzare una risma di supporti di stampa diversi o un altro vassoio. Provare a utilizzare una diversa modalità di stampa.
4. Accertarsi che la stampante rientri nell'intervallo di umidità/temperatura operativa supportati.
5. Utilizzare sempre un tipo, una dimensione e un peso di carta supportati dalla stampante. Consultare support.hp.com per un elenco dei formati e dei tipi di carta supportati per la stampante.

 **NOTA:** Per "fusione" si intende la parte del processo di stampa in cui il toner viene fissato sulla carta.

Gli esempi riportati di seguito illustrano un foglio in formato Letter alimentato nella stampante inserendo prima il lato corto.

Tabella 9-3 Bande

Esempio	Descrizione	Possibili soluzioni
	<p>Righe chiare o scure ripetute per tutta la lunghezza della pagina e che sono bande di impulsi e/o ad ampia distanza. Possono essere nette o tenui. Il difetto si presenta solo nelle aree di riempimento, non nel testo o nelle sezioni prive di contenuto stampato.</p>	<ol style="list-style-type: none"> 1. Ristampare il documento. 2. Provare a stampare da un altro vassoio. 3. Sostituire la cartuccia. 4. Utilizzare un tipo di carta diverso. 5. Solo modelli enterprise: nella schermata iniziale del pannello di controllo della stampante, accedere al menu Regola tipi di carta, quindi scegliere una modalità di stampa concepita per un supporto leggermente più pesante di quello utilizzato. In questo modo viene rallentata la velocità di stampa e la qualità di stampa potrebbe migliorare. 6. Se il problema persiste, accedere a support.hp.com.

Tabella 9-4 Pagina nera

Esempio	Descrizione	Possibili soluzioni
	La pagina stampata è completamente nera.	<ol style="list-style-type: none"><li data-bbox="1054 289 1417 342">1. Ispezionare visivamente la cartuccia per verificare la presenza di danni.<li data-bbox="1054 367 1366 420">2. Assicurarsi che la cartuccia sia installata correttamente.<li data-bbox="1054 445 1294 470">3. Sostituire la cartuccia.<li data-bbox="1054 495 1406 548">4. Se il problema persiste, accedere a support.hp.com.

Tabella 9-5 Pagina vuota - Nessuna stampa

Esempio	Descrizione	Possibili soluzioni
	La pagina è completamente vuota e non contiene nessun contenuto stampato.	<ol style="list-style-type: none"><li data-bbox="1054 976 1374 1029">1. Accertarsi che le cartucce siano originali HP.<li data-bbox="1054 1054 1366 1106">2. Assicurarsi che la cartuccia sia installata correttamente.<li data-bbox="1054 1131 1398 1157">3. Stampa con una cartuccia diversa.<li data-bbox="1054 1182 1441 1310">4. Controllare il tipo di carta nel vassoio della carta e regolare le impostazioni corrispondenti della stampante. Se necessario, selezionare un tipo di carta più leggero.<li data-bbox="1054 1335 1406 1388">5. Se il problema persiste, accedere a support.hp.com.

Tabella 9-6 Difetti di fissaggio/del fusore

Esempio	Descrizione	Possibili soluzioni
	<p>Ombreggiature leggere od offset dell'immagine si ripetono per tutta la pagina. L'immagine ripetuta potrebbe sbiadirsi ad ogni ripetizione.</p>	<ol style="list-style-type: none"> 1. Ristampare il documento. 2. Controllare il tipo di carta nel vassoio della carta e regolare le impostazioni corrispondenti della stampante. Se necessario, selezionare un tipo di carta più leggero. 3. Se il problema persiste, accedere a support.hp.com.
	<p>Il toner viene via da entrambi i bordi della pagina. Questo difetto è più comune sui bordi dei processi ad elevata copertura e sui tipi di supporti leggeri, ma può verificarsi in qualsiasi punto della pagina.</p>	<ol style="list-style-type: none"> 1. Ristampare il documento. 2. Controllare il tipo di carta nel vassoio della carta e regolare le impostazioni corrispondenti della stampante. Se necessario, provare ad utilizzare un tipo di carta più pesante. 3. Solo modelli enterprise: dal pannello di controllo della stampante, accedere al menu <i>Da bordo a bordo</i>, quindi selezionare <i>Normale</i>. Ristampare il documento. 4. Solo modelli enterprise: dal pannello di controllo della stampante, selezionare <i>Includi autom. margini</i> e ristampare il documento. 5. Se il problema persiste, accedere a support.hp.com.

Tabella 9-7 Sfondo grigio o stampa scura

Esempio	Descrizione	Possibili soluzioni
	<p>L'immagine o il testo sono più scuri del previsto e/o lo sfondo è grigio.</p>	<ol style="list-style-type: none"> 1. Accertarsi che la carta nei vassoi non sia stata già utilizzata nella stampante. 2. Utilizzare un tipo di carta diverso. 3. Ristampare il documento. 4. Solo modelli mono: dalla schermata iniziale del pannello di controllo della stampante, andare al menu Regola densità del toner, quindi regolare la densità del toner su un livello inferiore. 5. Accertarsi che la stampante rientri nell'intervallo di umidità e temperatura operativa supportato. 6. Sostituire la cartuccia. 7. Se il problema persiste, accedere a support.hp.com.

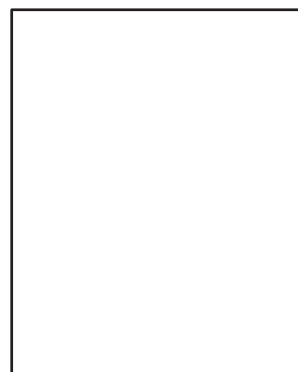
Tabella 9-8 Difetti di posizionamento dell'immagine

Esempio	Descrizione	Possibili soluzioni
	<p>L'immagine non è centrata o la pagina è inclinata. Il difetto si verifica quando la carta non è posizionata correttamente poiché viene prelevata dal vassoio e si sposta attraverso il percorso carta.</p>	<ol style="list-style-type: none"> 1. Ristampare il documento. 2. Rimuovere la carta e ricaricare il vassoio. Assicurarsi che i bordi della carta siano pareggiati su tutti i lati. 3. Accertarsi che la pila non superi l'indicatore di vassoio pieno. Non riempire eccessivamente il vassoio. 4. Assicurarsi che le guide della carta siano regolate correttamente per il formato della carta. non stringere le guide contro la pila di carta. Regolarle in base alle tacche o ai contrassegni nel vassoio. 5. Se il problema persiste, accedere a support.hp.com.

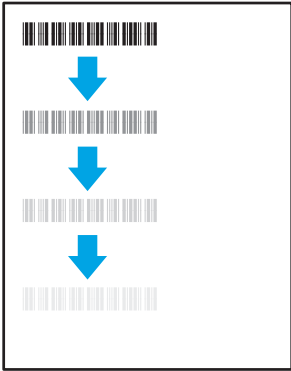
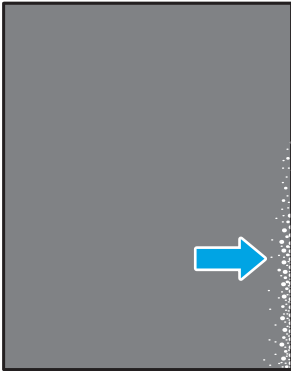
Tabella 9-9 Stampa chiara

Esempio	Descrizione	Possibili soluzioni
	Il contenuto stampato è chiaro o sbiadito su tutta la pagina.	<ol style="list-style-type: none">1. Ristampare il documento.2. Rimuovere la cartuccia, quindi scuoterla per ridistribuire il toner. Reinserire le cartucce di toner nella stampante e chiudere il coperchio. Per una rappresentazione grafica di questa procedura, vedere <i>Sostituire le cartucce di toner</i>.3. Solo modelli mono: accertarsi che l'impostazione EconoMode sia disattivata nel pannello di controllo della stampante e nel driver di stampa.4. Assicurarsi che la cartuccia sia installata correttamente.5. Stampare una pagina sullo stato dei materiali di consumo e verificare la durata e l'uso della cartuccia.6. Sostituire la cartuccia.7. Se il problema persiste, accedere a support.hp.com.

Tabella 9-10 Difetti di stampa

Esempio	Descrizione	Possibili soluzioni
	<p>Le pagine stampate sono arricciate ai bordi. Il bordo arricciato può riguardare il lato corto o lungo della carta. Sono possibili due tipi di arricciatura:</p> <ul style="list-style-type: none"> • Arricciatura positiva: la carta è arricciata verso il lato stampato. Il difetto si verifica in ambienti asciutti o quando si stampano pagine ad alta copertura. • Arricciatura negativa: la carta non è arricciata dal lato stampato. Il difetto si verifica in ambienti con alta umidità o quando si stampano pagine con copertura minima. 	<ol style="list-style-type: none"> 1. Ristampare il documento. 2. Arricciatura positiva: sul pannello di controllo della stampante, selezionare un tipo di carta più pesante. Il tipo di carta più pesante consente di creare una temperatura più elevata per la stampa. Arricciatura negativa: sul pannello di controllo della stampante, selezionare un tipo di carta più leggero. Il tipo di carta più leggero crea una temperatura inferiore per la stampa. Provare a conservare la carta in un ambiente asciutto prima di utilizzarla oppure utilizzare carta di una risma appena aperta. 3. Stampa in modalità fronte/retro. 4. Se il problema persiste, accedere a support.hp.com.
	<p>La carta non forma una pila ordinata nel vassoio di uscita. La pila potrebbe essere irregolare, disallineata o le pagine potrebbero essere fuoriuscite dal vassoio e scivolate sul pavimento. Una delle seguenti condizioni può causare questo difetto:</p> <ul style="list-style-type: none"> • Elevato arricciamento della carta • La carta nel vassoio è stropicciata o deformata • La carta è di tipo non standard, ad esempio buste • Il vassoio di alimentazione è troppo pieno 	<ol style="list-style-type: none"> 1. Ristampare il documento. 2. Aprire l'estensione dello scomparto di uscita. 3. Se il difetto è causato dall'estremo arricciamento della carta, attenersi alla procedura di risoluzione dei problemi di arricciamento in uscita. 4. Utilizzare un tipo di carta diverso. 5. Utilizzare carta appena aperta. 6. Rimuovere la carta dal vassoio di uscita prima che il vassoio risulti troppo pieno. 7. Se il problema persiste, accedere a support.hp.com.

Tabella 9-11 Striature

Esempio	Descrizione	Possibili soluzioni
	<p>Striature verticali chiare che generalmente ricoprono tutta la lunghezza della pagina. Il difetto si presenta solo nelle aree di riempimento, non nel testo o nelle sezioni prive di contenuto stampato.</p>	<ol style="list-style-type: none"> 1. Ristampare il documento. 2. Rimuovere la cartuccia, quindi scuoterla per ridistribuire il toner. Reinsere le cartucce di toner nella stampante e chiudere il coperchio. Per una rappresentazione grafica di questa procedura, vedere <i>Sostituire le cartucce di toner</i>. 3. Se il problema persiste, accedere a support.hp.com.
	<p>Righe scure verticali che si ripetono per tutta la lunghezza della pagina. Il difetto potrebbe verificarsi in un punto qualsiasi della pagina, nelle aree di riempimento o nelle sezioni prive di contenuti stampati.</p>	<ol style="list-style-type: none"> 1. Ristampare il documento. 2. Rimuovere la cartuccia, quindi scuoterla per ridistribuire il toner. Reinsere le cartucce di toner nella stampante e chiudere il coperchio. Per una rappresentazione grafica di questa procedura, vedere <i>Sostituire le cartucce di toner</i>. 3. Stampa di una pagina di pulizia. 4. Controllare il livello di toner nella cartuccia. 5. Se il problema persiste, accedere a support.hp.com.

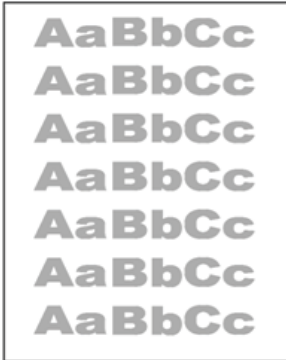
Risoluzione dei problemi di rete cablata

Contattare un rappresentante dell'assistenza tecnica. Accertarsi di conoscere il numero del modello di prodotto, che è indicato sull'etichetta del prodotto sul retro della stampante.

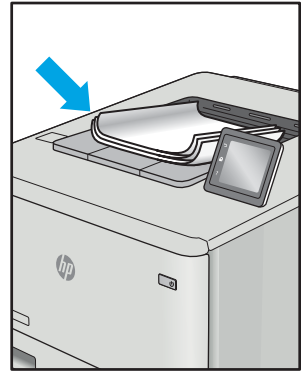
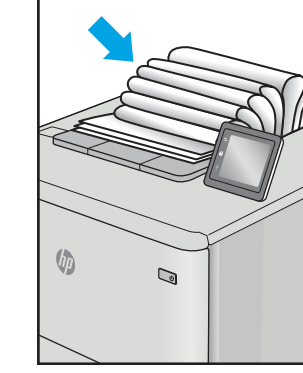
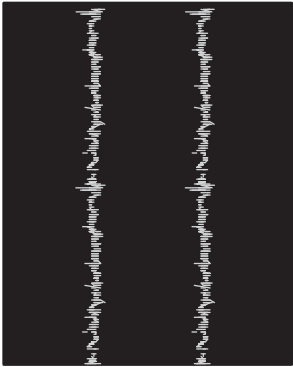
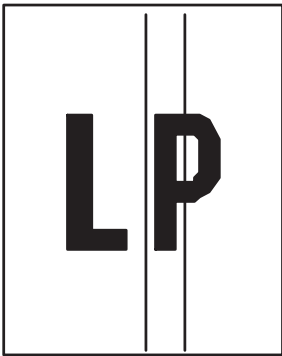
Risoluzione dei problemi di rete wireless

Contattare un rappresentante dell'assistenza tecnica. Accertarsi di conoscere il numero del modello di prodotto, che è indicato sull'etichetta del prodotto sul retro della stampante.

Risoluzione dei problemi fax

Utilizzare le seguenti sezioni per risolvere i problemi relativi alle funzioni fax della stampante.

Elenco di controllo per la risoluzione dei problemi relativi al fax

Utilizzare l'elenco di controllo riportato di seguito per identificare la causa dei possibili problemi relativi al fax:

- **Si utilizza il cavo fax fornito con l'accessorio fax?** Questo accessorio fax è stato collaudato con il cavo fax in dotazione per soddisfare le specifiche RJ11 e funzionali. Non sostituire il cavo con un altro cavo fax. Per l'accessorio fax analogico sono necessari un cavo fax Richiede inoltre una connessione telefonica analogica.
- **Il connettore della linea fax/telefono è inserito nella presa dell'accessorio fax?** Verificare che il connettore telefonico sia inserito correttamente nella presa. Inserire il connettore nella presa finché non scatta.

 **NOTA:** Verificare che il connettore telefonico sia collegato alla porta del fax anziché alla porta di rete. Le porte sono simili.

- **Il connettore telefonico a muro funziona correttamente?** Verificare la presenza del segnale collegando un telefono alla presa a muro e accertarsi che venga emesso un segnale e sia possibile effettuare o ricevere una chiamata.

Tipo di linea telefonica utilizzato

Verificare il tipo di linea telefonica in uso, quindi esaminare i relativi suggerimenti.

- **Linea dedicata:** una linea fax/telefonica analogica standard assegnata per la ricezione o l'invio di fax.

 **NOTA:** la linea telefonica deve essere utilizzata esclusivamente dalla stampante fax e non deve essere condivisa con altri tipi di dispositivi telefonici, ad esempio sistemi di allarme che utilizzano la linea telefonica per le notifiche agli istituti di vigilanza.

- **Sistema PBX:** un sistema telefonico aziendale. I telefoni standard e l'accessorio fax utilizzano un segnale telefonico analogico. Alcuni sistemi PBX sono digitali e potrebbero non essere compatibili con l'accessorio fax. Potrebbe essere necessario un Adattatore per Telefoni Analogici (Analog Telephone Adapter - ATA) per collegare l'apparecchio fax ai sistemi PBX digitali.
- **Linee a trasferimento di chiamata:** una funzione del sistema telefonico che consente di trasferire la chiamata successiva sulla successiva linea disponibile quando la prima linea in entrata è occupata. Provare a collegare la stampante alla prima linea telefonica in entrata. L'accessorio fax risponde alla chiamata dopo il numero di squilli selezionato nell'impostazione del numero di squilli alla risposta.

Utilizzo di un dispositivo di protezione da sbalzi di tensione

È possibile utilizzare un dispositivo di protezione da sbalzi di tensione tra la presa a muro e l'accessorio fax per proteggere quest'ultimo da eventuali sbalzi di tensione trasmessi tramite le linee telefoniche. Questi dispositivi possono causare problemi di comunicazione tramite fax in quanto compromettono la qualità del segnale telefonico.

Se si riscontrano problemi nell'invio o nella ricezione di fax e si utilizza uno di questi dispositivi, collegare la stampante direttamente alla presa telefonica a muro per stabilire se il problema riguarda il dispositivo di protezione dagli sbalzi di tensione.

Utilizzo di un servizio di casella vocale fornito dalla società telefonica o di una segreteria telefonica

Se il numero di squilli alla risposta impostato per il servizio di messaggistica è inferiore a quello impostato per l'accessorio fax, il servizio di messaggistica risponde alla chiamata e l'accessorio fax non è in grado di ricevere i fax.

Se il numero di squilli alla risposta impostato per l'accessorio fax è inferiore a quello impostato per il servizio di messaggistica, l'accessorio fax risponde a tutte le chiamate.

La linea telefonica presenta la funzione di avviso di chiamata?

Se sulla linea telefonica del fax è attivata la funzione di avviso di chiamata, un avviso di chiamata può interrompere una chiamata fax in corso, provocando un errore di comunicazione.

Verificare che la funzione di avviso di chiamata non sia attiva sulla linea telefonica del fax.

Verifica dello stato dell'accessorio fax

Se l'accessorio fax analogico sembra non funzionare, stampare un rapporto [Pagina di configurazione](#) per controllarne lo stato.

1. Nella schermata iniziale, scorrere le opzioni e selezionare [Rapporti](#).
2. Aprire i seguenti menu:
 - a. [Pagine configur./stato](#)
 - b. [Pagina di configurazione](#)
3. Toccare il pulsante [Stampa](#) per stampare il rapporto oppure toccare il pulsante [Visualizza](#) per visualizzare il rapporto sullo schermo. Il rapporto consiste di diverse pagine.



NOTA: l'indirizzo IP o il nome host della stampante è riportato nella pagina Jetdirect.

4. Controllare lo stato del modem nella pagina dell'accessorio fax della pagina di configurazione, sotto l'intestazione Informazioni hardware. Nella tabella che segue vengono identificate le condizioni di stato e le soluzioni possibili.



NOTA: se la pagina dell'accessorio fax non viene stampata, l'accessorio fax analogico potrebbe presentare dei problemi. Se si utilizza il fax tramite LAN o Internet, queste configurazioni potrebbero disattivare la funzione.

Tabella 9-12 Risoluzione dei problemi dell'accessorio fax analogico

Condizioni di stato	Possibili soluzioni
Operativo / Attivato ¹	L'accessorio fax analogico è installato e pronto.
Operativo/Disattivato ¹	L'accessorio fax è installato, tuttavia le impostazioni fax richieste non sono ancora state configurate. L'accessorio fax è installato e operativo, tuttavia, l'utility di invio digitale HP ha disattivato la funzione fax della stampante o attivato il fax tramite LAN. Quando si attiva il fax tramite LAN, la funzione fax analogica viene disattivata. È possibile attivare una sola funzione fax per volta, LAN o analogica. NOTA: Quando si attiva il fax tramite LAN, la funzione Scansione su fax non è disponibile sul pannello di controllo della stampante.
Non operativo / Attivato/Disattivato ¹	La stampante ha rilevato un errore del firmware. Aggiornare il firmware.
Danneggiato / Attivato/Disattivato ¹	Si è verificato un errore nell'accessorio fax. Reinserire la scheda dell'accessorio fax e verificare la presenza di pin piegati. Se lo stato resta DANNEGGIATO, sostituire la scheda dell'accessorio fax analogico.

¹ ATTIVATO indica che l'accessorio fax analogico è attivato, acceso; DISATTIVATO indica che è attivato il fax via LAN (il fax analogico è spento).

Problemi generali di stampa

Ulteriori informazioni sulle soluzioni ai problemi più comuni del fax.

Il fax non è stato inviato

Controllare il problema del fax e provare la soluzione consigliata.

La funzione di compressione JBIG è abilitata e l'apparecchio fax ricevente non la supporta.

Disattivare l'impostazione della funzione di compressione JBIG.

Non viene visualizzato alcun pulsante della rubrica fax

Controllare il problema del fax e provare la soluzione consigliata.

Nessuno dei contatti nell'elenco contatti selezionato ha informazioni fax associate. Aggiungere le informazioni fax necessarie.

Non è possibile individuare le impostazioni fax in HP Web Jetadmin

Controllare il problema del fax e provare la soluzione consigliata.

Le impostazioni fax in HP Web Jetadmin si trovano nel menu a discesa relativo allo stato della periferica.

Dal menu a discesa, selezionare **Invio digitale e Fax**.

L'intestazione viene collocata nella parte superiore della pagina dopo l'attivazione dell'opzione della mascherina.

Questo problema del fax fa parte nel normale funzionamento.

Per tutti i fax inoltrati, la stampante colloca l'intestazione della mascherina nella parte superiore della pagina.

Il funzionamento è corretto.

Nella casella dei destinatari sono riportati sia nomi che numeri

Questo problema del fax fa parte nel normale funzionamento.

Nomi e numeri vengono entrambi visualizzati in base alla provenienza. Nella rubrica fax vengono elencati i nomi e tutti gli altri numeri dell'elenco dei database.

Il funzionamento è corretto.

Un fax di una sola pagina viene stampato su due pagine

Controllare il problema del fax e provare la soluzione consigliata.

L'intestazione del fax è stata inserita nella parte superiore del fax, facendo scorrere il testo nella seconda pagina.

Per stampare il fax su una sola pagina, impostare l'intestazione overlay in modalità overlay o regolare l'impostazione di adattamento a pagina.

Un documento si blocca nell'alimentatore documenti durante l'invio del fax

Controllare il problema del fax e provare la soluzione consigliata.

È presente un inceppamento nell'alimentatore documenti.

Eliminare l'inceppamento e inviare nuovamente il fax.

Il volume dei suoni provenienti dall'accessorio fax è troppo alto o troppo basso

Controllare il problema del fax e provare la soluzione consigliata.

È necessario regolare l'impostazione del volume.

Regolare il volume nel menu [Impostazioni invio fax](#) e nel menu [Impostazioni ricezione fax](#).

L'unità flash USB non risponde

Per impostazione predefinita, la porta USB è disattivata. Prima di utilizzare questa funzione, scegliere un metodo per abilitare la porta USB.

Metodo uno: attivare la porta USB dal pannello di controllo della stampante

Utilizzare il pannello di controllo della stampante per attivare la porta USB per la stampa.

1. Nella schermata iniziale del pannello di controllo della stampante, accedere all'applicazione **Impostazioni** e selezionare l'icona **Impostazioni**.
2. Aprire i seguenti menu:
 - a. **Copia/Stampa o Stampa**
 - b. **Abilita dispositivo USB**
3. Selezionare **Abilita Stampa da unità USB**.

Metodo due: attivare la porta USB dal server Web HP incorporato (solo stampanti connesse alla rete)

Utilizzare il server Web HP incorporato per attivare la porta USB per la stampa.

1. Nella schermata iniziale del pannello di controllo della stampante, toccare **i** quindi toccare **📄** per visualizzare l'indirizzo IP o il nome host.
2. Aprire un browser Web e, nel campo dell'indirizzo, immettere l'indirizzo IP esattamente come viene visualizzato nel pannello di controllo della stampante. Premere il tasto **Invio** sulla tastiera del computer. Si apre il server Web incorporato (EWS).



NOTA: se nel browser Web viene visualizzato un messaggio che indica che l'accesso al sito Web potrebbe non essere sicuro, selezionare l'opzione per continuare con il sito Web. L'accesso al sito Web non danneggia il computer.

3. Selezionare la scheda **Copia/Stampa** per i modelli MFP o la scheda **Stampa** per i modelli SFP.
4. Nel menu a sinistra, selezionare **Impostazioni Stampa da unità USB**.
5. Selezionare **Abilita Stampa da unità USB**.
6. Fare clic su **Applica**.

A Servizio di assistenza e supporto

Dichiarazione di garanzia limitata HP

Prodotto HP	DURATA DELLA GARANZIA LIMITATA*
HP LaserJet Managed MFP E72525, E72530, E72535, HP LaserJet Managed Flow E72525, E72530, E72535, HP Color LaserJet Managed MFP E78323, E78325, E78330, HP Color LaserJet Managed Flow MFP E78323, E78325, E78330	90 giorni solo parti di ricambio HP

 **NOTA:** *Le opzioni di garanzia e supporto variano in base al prodotto, al Paese/regione e ai requisiti normativi locali. Per informazioni sulle eccellenti opzioni del servizio e assistenza HP nel proprio Paese/regione, visitare il sito support.hp.com.

HP garantisce al cliente utente finale che questa Garanzia limitata HP è applicabile solo ai prodotti a marchio HP venduti o concessi in leasing a) da HP Inc., dalle sue sussidiarie e affiliate, dai suoi rivenditori e distributori autorizzati o dai distributori nel Paese/regione e b) con questa Garanzia limitata HP, per il periodo sopra indicato, con decorrenza dalla data di acquisto, HP garantisce che l'hardware e gli accessori saranno privi di difetti di materiale e manodopera. Se HP riceve notizia di tali difetti durante il periodo di garanzia, potrà, a propria discrezione, riparare o sostituire eventuali prodotti difettosi. I prodotti di ricambio possono essere nuovi o equivalenti in termini di prestazioni a quelli nuovi.

HP garantisce all'utente che il software HP non fallirà nell'eseguire le proprie istruzioni di programmazione dopo la data di acquisto, per il periodo sopra indicato, per difetti di materiale o manodopera purché installato e utilizzato correttamente. Se HP riceve notizia di tali difetti durante il periodo di garanzia, sostituirà il software che, a causa di tali difetti, non è in grado di eseguire le istruzioni di programmazione.

HP non garantisce che i suoi prodotti funzioneranno sempre senza interruzioni o errori. Se HP non è in grado, entro un periodo ragionevole di tempo, di riparare o sostituire un prodotto secondo le condizioni di garanzia, l'utente avrà diritto al rimborso del prezzo di acquisto dietro restituzione del prodotto.

I prodotti HP possono contenere parti ricostruite equivalenti per prestazioni a quelle nuove o utilizzate accidentalmente.

La garanzia non si applica per difetti derivanti da (a) manutenzione o calibratura improprie o inadeguate, (b) software, interfacce, parti o materiali di consumo non forniti da HP, (c) modifiche non autorizzate o utilizzo improprio, (d) funzionamento in un ambiente che non corrisponde alle specifiche previste per il prodotto o (e) inadeguata preparazione o manutenzione del luogo d'impiego.

NELLA MISURA CONSENTITA DALLE LEGGI LOCALI IN VIGORE LE GARANZIE DI CUI SOPRA SONO ESCLUSIVE E NON ESISTONO ALTRE GARANZIE O CONDIZIONI, SCRITTE O VERBALI, ESPRESSE O IMPLICITE E HP DECLINA ESPRESSAMENTE OGNI E QUALSIASI GARANZIA O CONDIZIONE IMPLICITA DI COMMERCIALIZZABILITÀ, QUALITÀ SODDISFACENTE E IDONEITÀ PER SCOPI SPECIFICI. Alcuni paesi/regioni, stati o province non ammettono i limiti alla durata delle garanzie implicite e pertanto le limitazioni e le esclusioni summenzionate potrebbero non essere valide. Questa garanzia riconosce diritti legali specifici cui possono aggiungersi altri diritti, variabili da paese/regione a paese/regione, da stato a stato e da provincia a provincia.

La garanzia limitata HP è valida in tutti i paesi/regioni o località in cui HP fornisce assistenza per questo prodotto e lo commercializza. Il livello dell'assistenza in garanzia può variare in base alle norme locali. HP si impegna a non modificare la forma, la destinazione o il funzionamento del prodotto per adattarlo a paesi/regioni per i quali non è mai stato designato in funzione di leggi o normative.

NELLA MISURA CONSENTITA DALLE LEGGI LOCALI IN VIGORE I RIMEDI PREVISTI DALLA PRESENTE GARANZIA SONO GLI UNICI E SOLI CUI L'UTENTE HA DIRITTO. SALVO QUANTO SUMMENZIONATO, IN NESSUN CASO HP O I SUOI FORNITORI SARANNO RITENUTI RESPONSABILI DI PERDITE DI DATI O DI DANNI DIRETTI, SPECIALI, ACCIDENTALI, CONSEGUENTI (INCLUDE LE PERDITE DI DATI O PROFITTI) O DI DANNI DERIVANTI DA CONTRATTO, DOLO O ALTRO.

Alcuni paesi/regioni, stati o province non ammettono l'esclusione di o le limitazioni sui danni accidentali o conseguenti e pertanto le suindicate limitazioni o esclusioni potrebbero non essere valide.

LE CONDIZIONI DI GARANZIA QUI SPECIFICATE, FATTO SALVO PER QUANTO CONSENTITO DALLE LEGGI IN VIGORE, NON ESCLUDONO, LIMITANO O PREGIUDICANO I DIRITTI SPETTANTI PER LEGGE IN RELAZIONE ALL'ACQUISTO DEL PRODOTTO, E VANNO CONSIDERATE IN AGGIUNTA AD ESSI.

Regno Unito, Irlanda e Malta

The HP Limited Warranty is a commercial guarantee voluntarily provided by HP. The name and address of the HP entity responsible for the performance of the HP Limited Warranty in your country/region is as follows:

UK: HP Inc UK Limited, Cain Road, Amen Corner, Bracknell, Berkshire, RG12 1HN

Ireland: Hewlett-Packard Ireland Limited, Liffey Park Technology Campus, Barnhall Road, Leixlip, Co.Kildare

Malta: Hewlett-Packard Europe B.V., Amsterdam, Meyrin Branch, Route du Nant-d'Avril 150, 1217 Meyrin, Switzerland

United Kingdom: The HP Limited Warranty benefits apply in addition to any legal rights to a guarantee from seller of nonconformity of goods with the contract of sale. These rights expire six years from delivery of goods for products purchased in England or Wales and five years from delivery of goods for products purchased in Scotland. However various factors may impact your eligibility to receive these rights. For further information, please consult the following link: Consumer Legal Guarantee (www.hp.com/go/eu-legal) or you may visit the European Consumer Centers website (http://ec.europa.eu/consumers/solving_consumer_disputes/non-judicial_redress/ecc-net/index_en.htm). Consumers have the right to choose whether to claim service under the HP Limited Warranty or against the seller under the legal guarantee.

Ireland: The HP Limited Warranty benefits apply in addition to any statutory rights from seller in relation to nonconformity of goods with the contract of sale. However various factors may impact your eligibility to receive these rights. Consumer statutory rights are not limited or affected in any manner by HP Care Pack. For further information, please consult the following link: Consumer Legal Guarantee (www.hp.com/go/eu-legal) or you may visit the European Consumer Centers website (http://ec.europa.eu/consumers/solving_consumer_disputes/non-judicial_redress/ecc-net/index_en.htm). Consumers have the right to choose whether to claim service under the HP Limited Warranty or against the seller under the legal guarantee.

Malta: The HP Limited Warranty benefits apply in addition to any legal rights to a two-year guarantee from seller of nonconformity of goods with the contract of sale; however various factors may impact your eligibility to receive these rights. Consumer statutory rights are not limited or affected in any manner by the HP Limited Warranty. For further information, please consult the following link: Consumer Legal Guarantee (www.hp.com/go/eu-legal) or you may visit the European Consumer Centers website (http://ec.europa.eu/consumers/solving_consumer_disputes/non-judicial_redress/ecc-net/index_en.htm). Consumers have the right to choose whether to claim service under the HP Limited Warranty or against the seller under two-year legal guarantee.

Austria, Belgio, Germania e Lussemburgo

Die beschränkte HP Herstellergarantie ist eine von HP auf freiwilliger Basis angebotene kommerzielle Garantie. Der Name und die Adresse der HP Gesellschaft, die in Ihrem Land für die Gewährung der beschränkten HP Herstellergarantie verantwortlich ist, sind wie folgt:

Deutschland: HP Deutschland GmbH, Schickardstr. 32, D-71034 Böblingen

Österreich: HP Austria GmbH., Technologiestrasse 5, A-1120 Wien

Luxemburg: Hewlett-Packard Luxembourg S.C.A., 75, Parc d'Activités Capellen, Rue Pafebruc, L-8308 Capellen

Belgien: HP Belgium BVBA, Hermeslaan 1A, B-1831 Diegem

Die Rechte aus der beschränkten HP Herstellergarantie gelten zusätzlich zu den gesetzlichen Ansprüchen wegen Sachmängeln auf eine zweijährige Gewährleistung ab dem Lieferdatum. Ob Sie Anspruch auf diese Rechte haben, hängt von zahlreichen Faktoren ab. Die Rechte des Kunden sind in keiner Weise durch die beschränkte HP Herstellergarantie eingeschränkt bzw. betroffen. Weitere Hinweise finden Sie auf der folgenden Website: Gewährleistungsansprüche für Verbraucher (www.hp.com/go/eu-legal) oder Sie können die Website des Europäischen Verbraucherzentrums (http://ec.europa.eu/consumers/solving_consumer_disputes/non-judicial_redress/ecc-net/index_en.htm) besuchen. Verbraucher haben das Recht zu wählen, ob sie eine Leistung von HP gemäß der beschränkten HP Herstellergarantie in Anspruch nehmen oder ob sie sich gemäß der gesetzlichen zweijährigen Haftung für Sachmängel (Gewährleistung) sich an den jeweiligen Verkäufer wenden.

Belgio, Francia e Lussemburgo

La garantie limitée HP est une garantie commerciale fournie volontairement par HP. Voici les coordonnées de l'entité HP responsable de l'exécution de la garantie limitée HP dans votre pays:

France: HP France SAS, société par actions simplifiée identifiée sous le numéro 448 694 133 RCS Evry, 1 Avenue du Canada, 91947, Les Ulis

G.D. Luxembourg: Hewlett-Packard Luxembourg S.C.A., 75, Parc d'Activités Capellen, Rue Pafebruc, L-8308 Capellen

Belgique: HP Belgium BVBA, Hermeslaan 1A, B-1831 Diegem

France: Les avantages de la garantie limitée HP s'appliquent en complément des droits dont vous disposez au titre des garanties légales applicables dont le bénéfice est soumis à des conditions spécifiques. Vos droits en tant que consommateur au titre de la garantie légale de conformité mentionnée aux articles L. 211-4 à L. 211-13 du Code de la Consommation et de celle relatives aux défauts de la chose vendue, dans les conditions prévues aux articles 1641 à 1648 et 2232 du Code de Commerce ne sont en aucune façon limités ou affectés par la garantie limitée HP. Pour de plus amples informations, veuillez consulter le lien suivant : Garanties légales accordées au consommateur (www.hp.com/go/eu-legal). Vous pouvez également consulter le site Web des Centres européens des consommateurs (http://ec.europa.eu/consumers/solving_consumer_disputes/non-judicial_redress/ecc-net/index_en.htm). Les consommateurs ont le droit de choisir d'exercer leurs droits au titre de la garantie limitée HP, ou auprès du vendeur au titre des garanties légales applicables mentionnées ci-dessus.

POUR RAPPEL:

Garantie Légale de Conformité:

« Le vendeur est tenu de livrer un bien conforme au contrat et répond des défauts de conformité existant lors de la délivrance.

Il répond également des défauts de conformité résultant de l'emballage, des instructions de montage ou de l'installation lorsque celle-ci a été mise à sa charge par le contrat ou a été réalisée sous sa responsabilité ».

Article L211-5 du Code de la Consommation:

« Pour être conforme au contrat, le bien doit:

1° Etre propre à l'usage habituellement attendu d'un bien semblable et, le cas échéant:

- correspondre à la description donnée par le vendeur et posséder les qualités que celui-ci a présentées à l'acheteur sous forme d'échantillon ou de modèle;

- présenter les qualités qu'un acheteur peut légitimement attendre eu égard aux déclarations publiques faites par le vendeur, par le producteur ou par son représentant, notamment dans la publicité ou l'étiquetage;

2° Ou présenter les caractéristiques définies d'un commun accord par les parties ou être propre à tout usage spécial recherché par l'acheteur, porté à la connaissance du vendeur et que ce dernier a accepté ».

Article L211-12 du Code de la Consommation:

« L'action résultant du défaut de conformité se prescrit par deux ans à compter de la délivrance du bien ».

Garantie des vices cachés

Article 1641 du Code Civil : « Le vendeur est tenu de la garantie à raison des défauts cachés de la chose vendue qui la rendent impropre à l'usage auquel on la destine, ou qui diminuent tellement cet usage que l'acheteur ne l'aurait pas acquise, ou n'en aurait donné qu'un moindre prix, s'il les avait connus. »

Article 1648 alinéa 1 du Code Civil:

« L'action résultant des vices rédhibitoires doit être intentée par l'acquéreur dans un délai de deux ans à compter de la découverte du vice. »

G.D. Luxembourg et Belgique: Les avantages de la garantie limitée HP s'appliquent en complément des droits dont vous disposez au titre de la garantie de non-conformité des biens avec le contrat de vente. Cependant, de nombreux facteurs peuvent avoir un impact sur le bénéfice de ces droits. Vos droits en tant que consommateur au titre de ces garanties ne sont en aucune façon limités ou affectés par la garantie limitée HP. Pour de plus amples informations, veuillez consulter le lien suivant: Garanties légales accordées au consommateur (www.hp.com/go/eu-legal) ou vous pouvez également consulter le site Web des Centres européens des consommateurs (http://ec.europa.eu/consumers/solving_consumer_disputes/non-judicial_redress/ecc-net/index_en.htm). Les consommateurs ont le droit de choisir de réclamer un service sous la garantie limitée HP ou auprès du vendeur au cours d'une garantie légale de deux ans.

Italia

La Garanzia limitata HP è una garanzia commerciale fornita volontariamente da HP. Di seguito sono indicati nome e indirizzo della società HP responsabile della fornitura dei servizi coperti dalla Garanzia limitata HP nel vostro Paese:

Italia: HP Italy S.r.l., Via G. Di Vittorio 9, 20063 Cernusco S/Naviglio

I vantaggi della Garanzia limitata HP vengono concessi ai consumatori in aggiunta ai diritti derivanti dalla garanzia di due anni fornita dal venditore in caso di non conformità dei beni rispetto al contratto di vendita. Tuttavia, diversi fattori possono avere un impatto sulla possibilità di beneficiare di tali diritti. I diritti spettanti ai consumatori in forza della garanzia legale non sono in alcun modo limitati, né modificati dalla Garanzia limitata HP. Per ulteriori informazioni, si prega di consultare il seguente link: Garanzia legale per i clienti (www.hp.com/go/eu-legal), oppure visitare il sito Web dei Centri europei per i consumatori (http://ec.europa.eu/consumers/solving_consumer_disputes/non-judicial_redress/ecc-net/index_en.htm). I consumatori hanno il diritto di scegliere se richiedere un servizio usufruendo della Garanzia limitata HP oppure rivolgendosi al venditore per far valere la garanzia legale di due anni.

Spagna

Su Garantía limitada de HP es una garantía comercial voluntariamente proporcionada por HP. El nombre y dirección de las entidades HP que proporcionan la Garantía limitada de HP (garantía comercial adicional del fabricante) en su país es:

España: Hewlett-Packard Española S.L. Calle Vicente Aleixandre, 1 Parque Empresarial Madrid - Las Rozas, E-28232 Madrid

Los beneficios de la Garantía limitada de HP son adicionales a la garantía legal de 2 años a la que los consumidores tienen derecho a recibir del vendedor en virtud del contrato de compraventa; sin embargo, varios factores pueden afectar su derecho a recibir los beneficios bajo dicha garantía legal. A este respecto, la Garantía limitada de HP no limita o afecta en modo alguno los derechos legales del consumidor (www.hp.com/go/eu-legal). Para más información, consulte el siguiente enlace: Garantía legal del consumidor o puede visitar el sitio

web de los Centros europeos de los consumidores (http://ec.europa.eu/consumers/solving_consumer_disputes/non-judicial_redress/ecc-net/index_en.htm). Los clientes tienen derecho a elegir si reclaman un servicio acogiéndose a la Garantía limitada de HP o al vendedor de conformidad con la garantía legal de dos años.

Danimarca

Den begrænsede HP-garanti er en garanti, der ydes frivilligt af HP. Navn og adresse på det HP-selskab, der er ansvarligt for HP's begrænsede garanti i dit land, er som følger:

Danmark: HP Inc Danmark ApS, Engholm Parkvej 8, 3450, Allerød

Den begrænsede HP-garanti gælder i tillæg til eventuelle juridiske rettigheder, for en toårig garanti fra sælgeren af varer, der ikke er i overensstemmelse med salgsaftalen, men forskellige faktorer kan dog påvirke din ret til at opnå disse rettigheder. Forbrugerens lovbestemte rettigheder begrænses eller påvirkes ikke på nogen måde af den begrænsede HP-garanti. Se nedenstående link for at få yderligere oplysninger: Forbrugerens juridiske garanti (www.hp.com/go/eu-legal) eller du kan besøge De Europæiske Forbrugercentres websted (http://ec.europa.eu/consumers/solving_consumer_disputes/non-judicial_redress/ecc-net/index_en.htm). Forbrugere har ret til at vælge, om de vil gøre krav på service i henhold til HP's begrænsede garanti eller hos sælger i henhold til en toårig juridisk garanti.

Norgegia

HPs garanti er en begrenset og kommersiell garanti som HP selv har valgt å tilby. Følgende lokale selskap innestår for garantien:

Norge: HP Norge AS, Rolfbuktveien 4b, 1364 Fornebu

HPs garanti kommer i tillegg til det mangelsansvar HP har i henhold til norsk forbrukerkjøpslovgivning, hvor reklamasjonsperioden kan være to eller fem år, avhengig av hvor lenge salgsgjenstanden var ment å vare. Ulike faktorer kan imidlertid ha betydning for om du kvalifiserer til å kreve avhjelp iht slikt mangelsansvar. Forbrukerens lovmessige rettigheter begrenses ikke av HPs garanti. Hvis du vil ha mer informasjon, kan du klikke på følgende kobling: Juridisk garanti for forbruker (www.hp.com/go/eu-legal) eller du kan besøke nettstedet til de europeiske forbrukersentrene (http://ec.europa.eu/consumers/solving_consumer_disputes/non-judicial_redress/ecc-net/index_en.htm). Forbrukere har retten til å velge å kreve service under HPs garanti eller iht selgerens lovpålagte mangelsansvar.

Svezia

HP:s begränsade garanti är en kommersiell garanti som tillhandahålls frivilligt av HP. Namn och adress till det HP-företag som ansvarar för HP:s begränsade garanti i ditt land är som följer:

Sverige: HP PPS Sverige AB, SE-169 73 Stockholm

Fördelarna som ingår i HP:s begränsade garanti gäller utöver de lagstadgade rättigheterna till tre års garanti från säljaren angående varans bristande överensstämmelse gentemot köpeavtalet, men olika faktorer kan påverka din rätt att utnyttja dessa rättigheter. Konsumentens lagstadgade rättigheter varken begränsas eller påverkas på något sätt av HP:s begränsade garanti. Mer information får du om du följer denna länk: Lagstadgad garanti för konsumenter (www.hp.com/go/eu-legal) eller så kan du gå till European Consumer Centers webbplats (http://ec.europa.eu/consumers/solving_consumer_disputes/non-judicial_redress/ecc-net/index_en.htm). Konsumenter har rätt att välja om de vill ställa krav enligt HP:s begränsade garanti eller på säljaren enligt den lagstadgade treåriga garantin.

Portogallo

A Garantia Limitada HP é uma garantia comercial fornecida voluntariamente pela HP. O nome e a morada da entidade HP responsável pela prestação da Garantia Limitada HP no seu país são os seguintes:

Portugal: HPCP – Computing and Printing Portugal, Unipessoal, Lda., Edifício D. Sancho I, Quinta da Fonte, Porto Salvo, Lisboa, Oeiras, 2740 244

As vantagens da Garantia Limitada HP aplicam-se cumulativamente com quaisquer direitos decorrentes da legislação aplicável à garantia de dois anos do vendedor, relativa a defeitos do produto e constante do contrato de venda. Existem, contudo, vários fatores que poderão afetar a sua elegibilidade para beneficiar de tais direitos. Os direitos legalmente atribuídos aos consumidores não são limitados ou afetados de forma alguma pela Garantia Limitada HP. Para mais informações, consulte a ligação seguinte: Garantia legal do consumidor (www.hp.com/go/eu-legal) ou visite o Web site da Rede dos Centros Europeus do Consumidor (http://ec.europa.eu/consumers/solving_consumer_disputes/non-judicial_redress/ecc-net/index_en.htm). Os consumidores têm o direito de escolher se pretendem reclamar assistência ao abrigo da Garantia Limitada HP ou contra o vendedor ao abrigo de uma garantia jurídica de dois anos.

Grecia e Cipro

Η Περιορισμένη εγγύηση HP είναι μια εμπορική εγγύηση η οποία παρέχεται εθελοντικά από την HP. Η επωνυμία και η διεύθυνση του νομικού προσώπου HP που παρέχει την Περιορισμένη εγγύηση HP στη χώρα σας είναι η εξής:

Ελλάδα /Κύπρος: HP Printing and Personal Systems Hellas EPE, Tzavella 1-3, 15232 Chalandri, Attiki

Ελλάδα /Κύπρος: HP Συστήματα Εκτύπωσης και Προσωπικών Υπολογιστών Ελλάς Εταιρεία Περιορισμένης Ευθύνης, Tzavella 1-3, 15232 Chalandri, Attiki

Τα προνόμια της Περιορισμένης εγγύησης HP ισχύουν επιπλέον των νόμιμων δικαιωμάτων για διετή εγγύηση έναντι του Πωλητή για τη μη συμμόρφωση των προϊόντων με τις συνομολογημένες συμβατικά ιδιότητες, ωστόσο η άσκηση των δικαιωμάτων σας αυτών μπορεί να εξαρτάται από διάφορους παράγοντες. Τα νόμιμα δικαιώματα των καταναλωτών δεν περιορίζονται ούτε επηρεάζονται καθ' οιονδήποτε τρόπο από την Περιορισμένη εγγύηση HP. Για περισσότερες πληροφορίες, συμβουλευτείτε την ακόλουθη τοποθεσία web: Νόμιμη εγγύηση καταναλωτή (www.hp.com/go/eu-legal) ή μπορείτε να επισκεφτείτε την τοποθεσία web των Ευρωπαϊκών Κέντρων Καταναλωτή (http://ec.europa.eu/consumers/solving_consumer_disputes/non-judicial_redress/ecc-net/index_en.htm). Οι καταναλωτές έχουν το δικαίωμα να επιλέξουν αν θα αξιώσουν την υπηρεσία στα πλαίσια της Περιορισμένης εγγύησης HP ή από τον πωλητή στα πλαίσια της νόμιμης εγγύησης δύο ετών.

Ungheria

A HP korlátozott jótállás egy olyan kereskedelmi jótállás, amelyet a HP a saját elhatározásából biztosít. Az egyes országokban a HP mint gyártó által vállalt korlátozott jótállást biztosító HP vállalatok neve és címe:

Magyarország: HP Inc Magyarország Kft., H-1117 Budapest, Alíz utca 1.

A HP korlátozott jótállásban biztosított jogok azokon a jogokon felül illetik meg Önt, amelyek a termékeknek az adásvételi szerződés szerinti minőségére vonatkozó kétéves, jogszabályban foglalt eladói szavatosságból, továbbá ha az Ön által vásárolt termékre alkalmazandó, a jogszabályban foglalt kötelező eladói jótállásból erednek, azonban számos körülmény hatással lehet arra, hogy ezek a jogok Önt megilletik-e. További információért kérjük, keresse fel a következő webhelyet: Jogi Tájékoztató Fogyasztóknak (www.hp.com/go/eu-legal) vagy látogassa meg az Európai Fogyasztói Központok webhelyét (http://ec.europa.eu/consumers/solving_consumer_disputes/non-judicial_redress/ecc-net/index_en.htm). A fogyasztóknak jogában áll, hogy megválasszák, hogy a jótállással kapcsolatos igényüket a HP korlátozott jótállás alapján vagy a kétéves, jogszabályban foglalt eladói szavatosság, illetve, ha alkalmazandó, a jogszabályban foglalt kötelező eladói jótállás alapján érvényesítik.

Repubblica Ceca

Omezená záruka HP je obchodní zárukou dobrovolně poskytovanou společností HP. Názvy a adresy společností skupiny HP, které odpovídají za plnění omezené záruky HP ve vaší zemi, jsou následující:

Česká republika: HP Inc Czech Republic s. r. o., Za Brumlovkou 5/1559, 140 00 Praha 4

Výhody, poskytované omezenou zárukou HP, se uplatňují jako doplněk k jakýmkoli právním nárokům na dvouletou záruku poskytnutou prodejcem v případě nesouladu zboží s kupní smlouvou. Váš nárok na uznání těchto práv však může záviset na mnohých faktorech. Omezená záruka HP žádným způsobem neomezuje ani neovlivňuje zákonná práva zákazníka. Další informace získáte kliknutím na následující odkaz: Zákonná záruka spotřebitele (www.hp.com/go/eu-legal) případně můžete navštívit webové stránky Evropského spotřebitelského centra (http://ec.europa.eu/consumers/solving_consumer_disputes/non-judicial_redress/ecc-net/index_en.htm). Spotřebitelé mají právo se rozhodnout, zda chtějí službu reklamovat v rámci omezené záruky HP nebo v rámci zákonem stanovené dvouleté záruky u prodejce.

Slovacchia

Obmedzená záruka HP je obchodná záruka, ktorú spoločnosť HP poskytuje dobrovoľne. Meno a adresa subjektu HP, ktorý zabezpečuje plnenie vyplývajúce z Obmedzenej záruky HP vo vašej krajine:

Slovenská republika: HP Inc Slovakia, s.r.o., Galvaniho 7, 821 04 Bratislava

Výhody Obmedzenej záruky HP sa uplatnia vedľa prípadných zákazníkových zákonných nárokov voči predávajúcemu z väd, ktoré spočívajú v nesúlade vlastností tovaru s jeho popisom podľa predmetnej zmluvy. Možnosť uplatnenia takých prípadných nárokov však môže závisieť od rôznych faktorov. Služby Obmedzenej záruky HP žiadnym spôsobom neobmedzujú ani neovplyvňujú zákonné práva zákazníka, ktorý je spotrebiteľom. Ďalšie informácie nájdete na nasledujúcom prepojení: Zákonná záruka spotrebiteľa (www.hp.com/go/eu-legal), prípadne môžete navštíviť webovú lokalitu európskych zákazníckych stredísk (http://ec.europa.eu/consumers/solving_consumer_disputes/non-judicial_redress/ecc-net/index_en.htm). Spotrebiteľia majú právo zvoliť si, či chcú uplatniť servis v rámci Obmedzenej záruky HP alebo počas zákonnej dvojročnej záručnej lehoty u predajcu.

Polonia

Ograniczona gwarancja HP to komercyjna gwarancja udzielona dobrowolnie przez HP. Nazwa i adres podmiotu HP odpowiedzialnego za realizację Ograniczonej gwarancji HP w Polsce:

Polska: HP Inc Polska sp. z o.o., Szturmowa 2a, 02-678 Warszawa, wpisana do rejestru przedsiębiorców prowadzonego przez Sąd Rejonowy dla m.st. Warszawy w Warszawie, XIII Wydział Gospodarczy Krajowego Rejestru Sądowego, pod numerem KRS 0000546115, NIP 5213690563, REGON 360916326, GIOŚ E0020757WZBW, kapitał zakładowy 480.000 PLN.

Świadczenia wynikające z Ograniczonej gwarancji HP stanowią dodatek do praw przysługujących nabywcy w związku z dwuletnią odpowiedzialnością sprzedawcy z tytułu niezgodności towaru z umową (rękojmia). Niemniej, na możliwość korzystania z tych praw mają wpływ różne czynniki. Ograniczona gwarancja HP w żaden sposób nie ogranicza praw konsumenta ani na nie nie wpływa. Więcej informacji można znaleźć pod następującym łączem: Gwarancja prawna konsumenta (www.hp.com/go/eu-legal), można także odwiedzić stronę internetową Europejskiego Centrum Konsumentckiego (http://ec.europa.eu/consumers/solving_consumer_disputes/non-judicial_redress/ecc-net/index_en.htm). Konsumentci mają prawo wyboru co do możliwości skorzystania albo z usług gwarancyjnych przysługujących w ramach Ograniczonej gwarancji HP albo z uprawnień wynikających z dwuletniej rękojmi w stosunku do sprzedawcy.

Bulgaria

Ограничената гаранция на HP представлява търговска гаранция, доброволно предоставяна от HP. Името и адресът на дружеството на HP за вашата страна, отговорно за предоставянето на гаранционната поддръжка в рамките на Ограничената гаранция на HP, са както следва:

HP Inc Bulgaria EOOD (Ейч Пи Инк България EOOD), гр. София 1766, район р-н Младост, бул. Околовръстен Път No 258, Бизнес Център Камбаните

Предимствата на Ограничената гаранция на HP се прилагат в допълнение към всички законови права за двугодишна гаранция от продавача при несъответствие на стоката с договора за продажба. Въпреки това, различни фактори могат да окажат влияние върху условията за получаване на тези права. Законовите права на потребителите не са ограничени или засегнати по никакъв начин от Ограничената гаранция на HP. За допълнителна информация, моля вижте Правната гаранция на потребителя (www.hp.com/go/eu-legal) или посетете уебсайта на Европейския потребителски център (http://ec.europa.eu/consumers/solving_consumer_disputes/non-judicial_redress/ecc-net/index_en.htm). Потребителите имат правото да избират дали да претендират за извършване на услуга в рамките на Ограничената гаранция на HP или да потърсят такава от търговеца в рамките на двугодишната правна гаранция.

Romania

Garanția limitată HP este o garanție comercială furnizată în mod voluntar de către HP. Numele și adresa entității HP răspunzătoare de punerea în aplicare a Garanției limitate HP în țara dumneavoastră sunt următoarele:

România: HP Inc Romania SRL, 5 Fabrica de Glucoza Str., Building F, Ground Floor and Floor 8, 2nd District, București

Beneficiile Garanției limitate HP se aplică suplimentar față de orice drepturi privind garanția de doi ani oferită de vânzător pentru neconformitatea bunurilor cu contractul de vânzare; cu toate acestea, diversi factori pot avea impact asupra eligibilității dvs. de a beneficia de aceste drepturi. Drepturile legale ale consumatorului nu sunt limitate sau afectate în vreun fel de Garanția limitată HP. Pentru informații suplimentare consultați următorul link: гаранцията acordată потребителите по закон (www.hp.com/go/eu-legal) или можете да посетите сайта на Централния Европейски Център за Потребители (http://ec.europa.eu/consumers/solving_consumer_disputes/non-judicial_redress/ecc-net/index_en.htm). Потребителите имат право да изберат дали да претендират за извършване на услуга в рамките на Ограничената гаранция на HP или да потърсят такава от търговеца в рамките на двугодишната правна гаранция.

Belgio e Paesi Bassi

De Beperkte Garantie van HP is een commerciële garantie vrijwillig verstrekt door HP. De naam en het adres van de HP-entiteit die verantwoordelijk is voor het uitvoeren van de Beperkte Garantie van HP in uw land is als volgt:

Nederland: HP Nederland B.V., Startbaan 16, 1187 XR Amstelveen

België: HP Belgium BVBA, Hermeslaan 1A, B-1831 Diegem

De voordelen van de Beperkte Garantie van HP vormen een aanvulling op de wettelijke garantie voor consumenten gedurende twee jaren na de levering te verlenen door de verkoper bij een gebrek aan conformiteit van de goederen met de relevante verkoopovereenkomst. Niettemin kunnen diverse factoren een impact hebben op uw eventuele aanspraak op deze wettelijke rechten. De wettelijke rechten van de consument worden op geen enkele wijze beperkt of beïnvloed door de Beperkte Garantie van HP. Raadpleeg voor meer informatie de volgende webpagina: Wettelijke garantie van de consument (www.hp.com/go/eu-legal) of u kan de website van het Europees Consumenten Centrum bezoeken (http://ec.europa.eu/consumers/solving_consumer_disputes/non-judicial_redress/ecc-net/index_en.htm). Consumenten hebben het recht om te kiezen tussen enerzijds de Beperkte Garantie van HP of anderzijds het aanspreken van de verkoper in toepassing van de wettelijke garantie.

Finlandia

HP:n rajoitettu takuu on HP:n vapaaehtoisesti antama kaupallinen takuu. HP:n myöntämästä takuusta maassanne vastaavan HP:n edustajan yhteystiedot ovat:

Suomi: HP Finland Oy, Piispankalliontie, FIN - 02200 Espoo

HP:n takuun edut ovat voimassa mahdollisten kuluttajansuojalakiin perustuvien oikeuksien lisäksi sen varalta, että tuote ei vastaa myyntisopimusta. Saat lisätietoja seuraavasta linkistä: Kuluttajansuoja (www.hp.com/go/eu-legal) tai voit käydä Euroopan kuluttajakeskuksen sivustolla (http://ec.europa.eu/consumers/solving_consumer_disputes/non-judicial_redress/ecc-net/index_en.htm). Kuluttajilla on oikeus vaatia virheen korjausta HP:n takuun ja kuluttajansuojan perusteella HP:lta tai myyjältä.

Slovenia

Omejena garancija HP je prostovoljna trgovska garancija, ki jo zagotavlja podjetje HP. Ime in naslov poslovne enote HP, ki je odgovorna za omejeno garancijo HP v vaši državi, sta naslednja:

Slovenija: Hewlett-Packard Europe B.V., Amsterdam, Meyrin Branch, Route du Nant-d'Avril 150, 1217 Meyrin, Switzerland

Ugodnosti omejene garancije HP veljajo poleg zakonskih pravic, ki ob sklenitvi kupoprodajne pogodbe izhajajo iz dveletne garancije prodajalca v primeru neskladnosti blaga, vendar lahko na izpolnjevanje pogojev za uveljavitev pravic vplivajo različni dejavniki. Omejena garancija HP nikakor ne omejuje strankinih z zakonom predpisanih pravic in ne vpliva nanje. Za dodatne informacije glejte naslednjo povezavo: Strankino pravno jamstvo (www.hp.com/go/eu-legal); ali pa obiščite spletno mesto evropskih središč za potrošnike (http://ec.europa.eu/consumers/solving_consumer_disputes/non-judicial_redress/ecc-net/index_en.htm). Potrošniki imajo pravico izbrati, ali bodo uveljavljali pravice do storitev v skladu z omejeno garancijo HP ali proti prodajalcu v skladu z dvoletno zakonsko garancijo.

Croazia

HP ograničeno jamstvo komercijalno je dobrovoljno jamstvo koje pruža HP. Ime i adresa HP subjekta odgovornog za HP ograničeno jamstvo u vašoj državi:

Hrvatska: HP Computing and Printing d.o.o. za računalne i srodne aktivnosti, Radnička cesta 41, 10000 Zagreb

Pogodnosti HP ograničenog jamstva vrijede zajedno uz sva zakonska prava na dvogodišnje jamstvo kod bilo kojeg prodavača s obzirom na nepodudaranje robe s ugovorom o kupnji. Međutim, razni faktori mogu utjecati na vašu mogućnost ostvarivanja tih prava. HP ograničeno jamstvo ni na koji način ne utječe niti ne ograničava zakonska prava potrošača. Dodatne informacije potražite na ovoj adresi: Zakonsko jamstvo za potrošače (www.hp.com/go/eu-legal) ili možete posjetiti web-mjesto Evropskih potrošačkih centara (http://ec.europa.eu/consumers/solving_consumer_disputes/non-judicial_redress/ecc-net/index_en.htm). Potrošači imaju pravo odabrati žele li ostvariti svoja potraživanja u sklopu HP ograničenog jamstva ili pravnog jamstva prodavača u trajanju ispod dvije godine.

Lettonia

HP ierobežotā garantija ir komercgarantija, kuru brīvprātīgi nodrošina HP. HP uzņēmums, kas sniedz HP ierobežotās garantijas servisa nodrošinājumu jūsu valstī:

Latvija: HP Finland Oy, PO Box 515, 02201 Espoo, Finland

HP ierobežotās garantijas priekšrocības tiek piedāvātas papildus jebkurām likumīgajām tiesībām uz pārdevēja un/vai ražotāju nodrošinātu divu gadu garantiju gadījumā, ja preces neatbilst pirkuma līgumam, tomēr šo tiesību saņemšanu var ietekmēt vairāki faktori. HP ierobežotā garantija nekādā veidā neierobežo un neietekmē

patērētāju likumīgās tiesības. Lai iegūtu plašāku informāciju, izmantojiet šo saiti: Patērētāju likumīgā garantija (www.hp.com/go/eu-legal) vai arī Eiropas Patērētāju tiesību aizsardzības centra tīmekļa vietni (http://ec.europa.eu/consumers/solving_consumer_disputes/non-judicial_redress/ecc-net/index_en.htm). Patērētājiem ir tiesības izvēlēties, vai pieprasīt servisa nodrošinājumu saskaņā ar HP ierobežoto garantiju, vai arī pārdevēja sniegto divu gadu garantiju.

Lituania

HP ribotoji garantija yra HP savanoriškai teikiama komercinė garantija. Toliau pateikiami HP bendrovių, teikiančių HP garantiją (gamintojo garantiją) jūsų šalyje, pavadinimai ir adresai:

Lietuva: HP Finland Oy, PO Box 515, 02201 Espoo, Finland

HP ribotoji garantija papildomai taikoma kartu su bet kokiomis kitomis įstatymais nustatytais teisėmis į pardavėjo suteikiamą dviejų metų laikotarpio garantiją dėl prekių atitikties pardavimo sutarčiai, tačiau tai, ar jums ši teisė bus suteikiama, gali priklausyti nuo įvairių aplinkybių. HP ribotoji garantija niekaip neapriboja ir neįtakoja įstatymais nustatytų vartotojo teisių. Daugiau informacijos rasite paspaudę šią nuorodą: Teisinė vartotojo garantija (www.hp.com/go/eu-legal) arba apsilankę Europos vartotojų centro internetinėje svetainėje (http://ec.europa.eu/consumers/solving_consumer_disputes/non-judicial_redress/ecc-net/index_en.htm). Vartotojai turi teisę prašyti atlikti techninį aptarnavimą pagal HP ribotąją garantiją arba pardavėjo teikiamą dviejų metų įstatymais nustatytą garantiją.

Estonia

HP piiratud garantii on HP poolt vabatahtlikult pakutav kaubanduslik garantii. HP piiratud garantii eest vastutab HP üksus aadressil:

Eesti: HP Finland Oy, PO Box 515, 02201 Espoo, Finland

HP piiratud garantii rakendub lisaks seaduses ettenähtud müüjapoolsele kaheaastasele garantiile, juhul kui toode ei vasta müügilepingu tingimustele. Siiski võib esineda asjaolusid, mille puhul teie jaoks need õigused ei pruugi kehtida. HP piiratud garantii ei piira ega mõjuta mingil moel tarbija seadusjärgseid õigusi. Lisateavet leiate järgmiselt lingilt: tarbija õiguslik garantii (www.hp.com/go/eu-legal) või võite külastada Euroopa tarbijakeskuste veebisaiti (http://ec.europa.eu/consumers/solving_consumer_disputes/non-judicial_redress/ecc-net/index_en.htm). Tarbijal on õigus valida, kas ta soovib kasutada HP piiratud garantiid või seadusega ette nähtud müüjapoolset kaheaastast garantiid.

Garanzia di protezione HP: dichiarazione di garanzia limitata per le cartucce del toner LaserJet

HP garantisce che questo prodotto è privo di difetti materiale e di fabbricazione.

La garanzia non copre i prodotti (a) ricaricati, rigenerati o manomessi in qualsiasi modo, (b) che presentino anomalie dovute ad un utilizzo improprio, conservazione in condizioni non idonee o utilizzo non conforme alle specifiche ambientali pubblicate per la stampante o (c) che mostrino normale usura.

Per richiedere un intervento di assistenza in garanzia, riportare il prodotto al rivenditore presso cui è stato effettuato l'acquisto (con una descrizione scritta del problema e campioni di stampa) o rivolgersi ai servizi di assistenza clienti HP. HP potrà, a propria discrezione, sostituire eventuali prodotti difettosi o rimborsarne il prezzo di acquisto.

NELLA MISURA CONSENTITA DALLE LEGGI LOCALI IN VIGORE, NON VENGONO FORNITE ALTRE GARANZIE, O CONDIZIONI, SCRITTE O ORALI, IMPLICITE O ESPLICITE E, IN PARTICOLARE, HP NON FORNISCE GARANZIE O CONDIZIONI IMPLICITE DI COMMERCIALIZZABILITÀ, QUALITÀ E IDONEITÀ PER UNO SCOPO SPECIFICO.

CONFORMEMENTE A QUANTO CONSENTITO DALLE LEGGI LOCALI, HP E I SUOI FORNITORI DECLINANO OGNI RESPONSABILITÀ PER DANNI DIRETTI, SPECIALI, ACCIDENTALI O CONSEGUENZIALI, COMPRESA LA PERDITA DI DATI O IL MANCATO PROFITTO, O PER ALTRO TIPO DI DANNI, BASATI SU CONTRATTO, ATTO ILLECITO O ALTRO.

LE CONDIZIONI DI GARANZIA QUI SPECIFICATE, FATTO SALVO PER QUANTO CONSENTITO DALLE LEGGI IN VIGORE, NON ESCLUDONO, LIMITANO O PREGIUDICANO I DIRITTI SPETTANTI PER LEGGE IN RELAZIONE ALL'ACQUISTO DEL PRODOTTO, E VANNO CONSIDERATE IN AGGIUNTA AD ESSI.

Dichiarazione di garanzia limitata per materiali di consumo e kit di manutenzione di lunga durata

Si garantisce che il presente prodotto HP sarà privo di difetti di materiale e manodopera finché non si verifica uno dei seguenti eventi: a) sul pannello di controllo della stampante viene visualizzato un indicatore di bassa durata residua o b) il periodo di garanzia scade. I kit di manutenzione preventiva di ricambio o i prodotti LLC sono forniti con una garanzia limitata solo sui componenti di 90 giorni dalla data dell'ultimo acquisto.

La garanzia non copre prodotti (a) ricaricati, rigenerati o manomessi in qualsiasi modo o (b) che presentino anomalie dovute a uso improprio, conservazione in condizioni non idonee o utilizzo non conforme alle specifiche ambientali pubblicate per la stampante o (c) mostrino normale usura.

Per richiedere un intervento di assistenza in garanzia, riportare il prodotto al rivenditore presso cui è stato effettuato l'acquisto (con una descrizione scritta del problema) o rivolgersi al servizio di assistenza clienti HP. A propria discrezione, HP sostituirà i prodotti che dovessero rivelarsi difettosi o rimborserà il prezzo di acquisto.

NEI LIMITI CONSENTITI DALLE LEGGI VIGENTI, LA SUDETTA GARANZIA È ESCLUSIVA E NESSUN'ALTRA GARANZIA O CONDIZIONE, SCRITTA O VERBALE, È ESPRESSA O IMPLICITA. HP NON RICONOSCE ALCUNA GARANZIA IMPLICITA O CONDIZIONE DI COMMERCIALIZZABILITÀ, QUALITÀ SODDISFACENTE E IDONEITÀ A SCOPI PARTICOLARI.

CONFORMEMENTE A QUANTO CONSENTITO DALLE LEGGI LOCALI, HP E I SUOI FORNITORI DECLINANO OGNI RESPONSABILITÀ PER DANNI DIRETTI, SPECIALI, ACCIDENTALI O CONSEGUENZIALI, COMPRESA LA PERDITA DI DATI O IL MANCATO PROFITTO, O PER ALTRO TIPO DI DANNI, BASATI SU CONTRATTO, ATTO ILLECITO O ALTRO.

LE CONDIZIONI DI GARANZIA QUI SPECIFICATE, FATTO SALVO PER QUANTO CONSENTITO DALLE LEGGI IN VIGORE, NON ESCLUDONO, LIMITANO O PREGIUDICANO I DIRITTI SPETTANTI PER LEGGE IN RELAZIONE ALL'ACQUISTO DEL PRODOTTO, E VANNO CONSIDERATE IN AGGIUNTA AD ESSI.

Istruzioni HP per i materiali di consumo non originali HP

HP sconsiglia l'uso di cartucce di toner non HP, siano esse nuove o ricostruite.



NOTA: Per i prodotti per stampanti HP, l'uso di una cartuccia di toner non HP o di una cartuccia di toner ricaricata non influisce sulla garanzia del cliente o su qualsivoglia contratto di supporto HP con il cliente. Tuttavia, se i danni o i guasti al prodotto sono attribuibili all'uso di una cartuccia di toner non HP o ricaricata, HP imputerà i costi relativi al tempo di manodopera e ai materiali richiesti per l'esecuzione dell'intervento di riparazione del prodotto.

Sito Web HP contro la contraffazione

Se dopo aver installato una cartuccia HP viene visualizzato un messaggio sul pannello di controllo che avvisa che non si tratta di una cartuccia HP, consultare il sito Web www.hp.com/go/anticounterfeit. In questo modo sarà possibile stabilire se la cartuccia è originale e individuare la soluzione adeguata per risolvere il problema.

È possibile che la cartuccia non sia una cartuccia originale HP nei seguenti casi:

- La pagina sullo stato dei materiali di consumo segnala che sono stati installati materiali non HP.
- Si verificano diversi problemi con la cartuccia del toner.
- L'aspetto della cartuccia è anomalo, ad esempio la confezione è differente da quelle normalmente utilizzate da HP.

Dati memorizzati nella cartuccia del toner

Le cartucce del toner HP utilizzate con questo prodotto contengono un chip di memoria utile per eseguire le operazioni del prodotto.

Inoltre, questo chip di memoria raccoglie una serie limitata di informazioni sull'uso del prodotto, che possono includere quanto riportato di seguito: la data della prima installazione della cartuccia del toner, la data dell'ultimo utilizzo della cartuccia di stampa, il numero di pagine stampate mediante la cartuccia del toner, la copertura di pagine, le modalità di stampa utilizzate, gli eventuali errori di stampa che si sono verificati e il modello del prodotto. Queste informazioni consentono ad HP di progettare prodotti futuri che soddisfino le esigenze di stampa dei clienti.

I dati raccolti dal chip di memoria del toner di stampa non includono informazioni che possono essere utilizzate per identificare un cliente, l'utente della cartuccia del toner o un prodotto specifico.

HP raccoglie un campione dei chip di memoria dalle cartucce del toner che sono state restituite al programma HP per il riciclaggio e la restituzione gratuiti (HP Planet Partners: www.hp.com/recycle). I chip di memoria di questo campione vengono letti ed esaminati al fine di migliorare i prodotti HP futuri. I partner HP che collaborano al riciclaggio della cartuccia del toner possono avere accesso a questi dati.

Qualsiasi società di terze parti che possiede la cartuccia del toner può avere accesso alle informazioni anonime presenti sul chip di memoria.

EULA

LEGGERE ATTENTAMENTE PRIMA DI UTILIZZARE QUESTA APPARECCHIATURA SOFTWARE: Il presente Contratto di licenza con l'utente finale ("EULA") è un accordo legale tra (a) l'utente (individuo o entità singola) e (b) HP Inc. ("HP") che regola l'uso dell'applicazione Sign-In Once installata o resa disponibile da HP per l'utilizzo con il dispositivo di stampa (il "Software").

È possibile che il Prodotto HP sia accompagnato da un emendamento o un'aggiunta al presente EULA.

I DIRITTI SUL PRODOTTO SOFTWARE VENGONO CONCESSI A CONDIZIONE CHE L'UTENTE ACCETTI TUTTI I TERMINI E LE CONDIZIONI DEL PRESENTE EULA. INSTALLANDO, DUPLICANDO, SCARICANDO O COMUNQUE UTILIZZANDO IL SOFTWARE, L'UTENTE ACCETTA I TERMINI DEL PRESENTE EULA. SE L'UTENTE NON ACCETTA I TERMINI DELLA PRESENTE LICENZA, DEVE CESSARE IMMEDIATAMENTE DI UTILIZZARE IL SOFTWARE E DISINSTALLARE IL PRODOTTO DAL PROPRIO DISPOSITIVO.

IL PRESENTE EULA È UN ACCORDO GLOBALE E NON È SPECIFICO PER UN PARTICOLARE PAESE/REGIONE, STATO O TERRITORIO. SE L'UTENTE HA ACQUISTATO IL SOFTWARE IN QUALITÀ DI CONSUMATORE AI SENSI DELLA NORMATIVA SULLA TUTELA DEI CONSUMATORI VIGENTE NEL PROPRIO PAESE/REGIONE, STATO O TERRITORIO, ANCHE IN PRESENZA DI DISPOSIZIONI CONTRARIE NEL PRESENTE EULA, NULLA DI QUANTO CONTENUTO NEL PRESENTE EULA INFLUISCE SU DIRITTI O RIMEDI INELUDIBILI PREVISTI PER LEGGE E ASSEGNATI ALL'UTENTE AI SENSI DI TALE NORMATIVA SULLA TUTELA DEI CONSUMATORI E IL PRESENTE EULA È SOGGETTO A TALI DIRITTI E RIMEDI. PER ULTERIORI INFORMAZIONI SUI DIRITTI DEI CONSUMATORI, FARE RIFERIMENTO ALLA SEZIONE 17.

1. **CONCESSIONE DI LICENZA.** Subordinatamente all'accettazione del presente EULA, HP concede all'utente i seguenti diritti. Nel caso in cui l'utente rappresenti un'entità o un'organizzazione, gli stessi termini e

condizioni riportati nella presente Sezione 1 vengono applicati in merito all'uso, alla copia e alla memorizzazione del Software sui dispositivi della relativa entità od organizzazione.

- a. **Uso.** L'utente può utilizzare una copia del Software sul dispositivo con lo scopo di accedervi e utilizzarlo. L'utente non può separare i componenti del Software per l'uso su più dispositivi. L'utente non ha il diritto di distribuire il Software, né di modificarlo o di disattivare qualsiasi relativa funzione di assegnazione o controllo delle licenze. L'utente può caricare il Software nella memoria temporanea (RAM) del proprio dispositivo con lo scopo di utilizzarlo.
 - b. **Memorizzazione.** L'utente può copiare il Software nella memoria locale o nell'unità di archiviazione del dispositivo.
 - c. **Copia.** L'utente può effettuare copie del Software a scopo di archiviazione o backup, a condizione che la copia contenga tutte le note di proprietà del Software originale e venga utilizzata a soli fini di backup.
 - d. **Riserva dei diritti.** HP e i suoi fornitori si riservano qualsivoglia diritto non espressamente concesso all'utente nel presente EULA.
 - e. **Freeware.** Fermi restando i termini e le condizioni del presente EULA, tutto o una parte del Software che costituisce software HP non proprietario o software fornito con licenza pubblica da terze parti ("Freeware") viene concesso in licenza all'utente ed è soggetto ai termini e alle condizioni del contratto di licenza software o all'altra documentazione che accompagna tale Freeware al momento del download, dell'installazione o dell'uso dello stesso. L'uso del Freeware da parte dell'utente deve essere regolato dai termini e condizioni di tale licenza.
2. **AGGIORNAMENTI.** Per utilizzare il Software identificato come aggiornamento, è prima necessario ottenere la licenza per il Software originale identificato da HP come idoneo per l'aggiornamento. Dopo l'aggiornamento, non è più possibile utilizzare il Prodotto software originale che costituiva la base per l'idoneità all'aggiornamento.
 3. **SOFTWARE AGGIUNTIVO.** Il presente EULA si applica agli aggiornamenti o ai supplementi del Software originale fornito da HP, a meno che HP non fornisca altri termini insieme all'aggiornamento o al supplemento. In caso di conflitto fra tali termini, questi ultimi prevarranno.
 4. **TRASFERIMENTO.**
 - a. **Terze parti.** L'utente iniziale del Software ha facoltà di trasferire una sola volta il Software a un altro utente finale. Il trasferimento deve includere tutti i componenti, i supporti, i materiali stampati, il presente EULA e, se esistente, il Certificato di Autenticità. Il trasferimento non può essere di natura indiretta, ad esempio una consegna. Prima del trasferimento, l'utente finale beneficiario del trasferimento del prodotto è tenuto ad accettare tutti i termini dell'EULA. All'atto del trasferimento del Software, la licenza dell'utente trasferente sarà automaticamente revocata.
 - b. **Restrizioni.** L'utente non può affittare, cedere in leasing o prestare il Software, né usare il Software per uso ufficio o servizi commerciali a tempo. L'utente non può concedere in licenza, assegnare o trasferire la licenza del Software salvo nei casi espressamente previsti dal presente EULA.
 5. **DIRITTI PROPRIETARI.** Tutti i diritti di proprietà intellettuale relativi al Software e alla documentazione dell'utente appartengono a HP o ai suoi fornitori e sono protetti dalla legge, compresa, tra l'altro, la legge sul copyright, sul segreto commerciale e sui marchi in vigore negli Stati Uniti, nonché altre leggi applicabili e dai trattati internazionali. L'utente deve astenersi dal rimuovere qualsivoglia identificativo, nota di copyright o restrizione proprietaria dal Software.
 6. **RESTRIZIONI ALLA DECODIFICAZIONE.** L'utente non può decodificare, decompilare o disassemblare il Software, salvo ed esclusivamente se la legge applicabile lo impone, ferme restando queste restrizioni o se espressamente indicato nel presente EULA.

7. **TERMINE.** Il presente EULA è valido finché non viene terminato o rifiutato. Il presente EULA terminerà secondo le condizioni stabilite altrove nel presente EULA o in caso di inosservanza da parte dell'utente di qualsiasi termine o condizione del presente EULA.
8. **CONFIGURAZIONE DELL'ACCOUNT.**
- Per utilizzare il Software, è necessario registrare e configurare un account su HP ID. È responsabilità dell'utente ottenere e conservare tutte le apparecchiature, i servizi e il software necessari per accedere e utilizzare l'account HP ID, qualsiasi applicazione collegata tramite il Software e i dispositivi, nonché il pagamento di eventuali costi applicabili.
 - L'UTENTE HA LA PIENA E UNICA RESPONSABILITÀ DEL MANTENIMENTO DELLA RISERVATEZZA DI NOMI UTENTE E PASSWORD RACCOLTI DAL SOFTWARE. L'utente deve avvisare immediatamente HP di qualsiasi utilizzo non autorizzato dell'account HP ID o di qualsiasi altra violazione della protezione correlata al Software o ai dispositivi su cui è installato.
9. **AVVISO RELATIVO ALLA RACCOLTA DATI.** HP può raccogliere nomi utente, password, indirizzi IP dei dispositivi e/o altre informazioni di autenticazione utilizzate dall'utente per accedere a HP ID e alle diverse applicazioni collegate tramite il Software. HP può utilizzare questi dati per ottimizzare le prestazioni del Software in base alle preferenze dell'utente, fornire assistenza e manutenzione e garantire la sicurezza e l'integrità del software. È possibile ottenere ulteriori informazioni sulla raccolta dei dati nelle sezioni che descrivono il tipo di dati raccolti e le modalità di trattamento contenute nell'[informativa sulla privacy HP](#).
10. **ESCLUSIONI DI GARANZIA.** NEI LIMITI MASSIMI CONSENTITI DALLA LEGGE APPLICABILE, HP E I SUOI FORNITORI FORNISCONO IL SOFTWARE "COSÌ COM'È" E CON TUTTI I RELATIVI DIFETTI, ESCLUDENDO PERTANTO QUALSIASI ALTRA GARANZIA, RESPONSABILITÀ E CONDIZIONE ESPLICITA, IMPLICITA O LEGALE, INCLUSE, A TITOLO ESEMPLIFICATIVO, LE GARANZIE: (i) DI TITOLARITÀ E NON VIOLAZIONE; (ii) DI COMMERCIALIZZABILITÀ; (iii) DI IDONEITÀ PER SCOPI SPECIFICI; (iv) DI CORRETTO FUNZIONAMENTO DEL SOFTWARE CON MATERIALI DI CONSUMO O ACCESSORI NON HP; E (v) DI ASSENZA DI VIRUS PER QUANTO RIGUARDA IL SOFTWARE. Alcuni stati/giurisdizioni non consentono esclusioni delle garanzie implicite né restrizioni alla durata delle garanzie implicite, pertanto la suddetta esclusione di responsabilità potrebbe non applicarsi all'utente nella sua interezza.
11. **LIMITAZIONE DELLA RESPONSABILITÀ.** Secondo quanto stabilito dalla legge locale, indipendentemente dall'entità del danno subito dall'utente, l'intera responsabilità di HP e dei suoi fornitori in base al presente EULA e l'unico indennizzo riconoscibile all'utente saranno limitati al maggiore degli importi tra quanto effettivamente corrisposto separatamente dall'utente per il Software oppure U.S. \$ 5,00. NEI LIMITI MASSIMI CONSENTITI DALLA LEGGE APPLICABILE, IN NESSUN CASO HP O I SUOI FORNITORI SARANNO RITENUTI RESPONSABILI DI EVENTUALI DANNI SPECIALI, ACCIDENTALI, INDIRETTI O CONSEGUENZIALI DI QUALSIASI TIPO (INCLUSI, IN VIA ESEMPLIFICATIVA, DANNI PER PERDITA DI PROFITTO, DATI RISERVATI O ALTRE INFORMAZIONI, INTERRUZIONE DELL'ATTIVITÀ, LESIONI PERSONALI O PERDITA DI PRIVACY) DERIVANTI DA O CONNESSI IN ALCUN MODO ALL'USO O ALL'IMPOSSIBILITÀ DI UTILIZZARE IL SOFTWARE O ALTRIMENTI CORRELATI ALLE DISPOSIZIONI DEL PRESENTE EULA, ANCHE NEL CASO IN CUI HP O UN SUO FORNITORE SIA STATO INFORMATO DELLA POSSIBILITÀ DI TALI DANNI E ANCHE SE IL RIMEDIO NON HA AVUTO ESITO POSITIVO. Alcuni stati/giurisdizioni non consentono esclusioni o limitazioni dei danni incidentali o consequenziali, pertanto la suddetta limitazione o esclusione potrebbe non essere valida.
12. **CLIENTI DEL GOVERNO DEGLI STATI UNITI.** In conformità agli articoli FAR 12.211 e 12.212, il software commerciale per computer, la documentazione del software per computer e i dati tecnici per i prodotti commerciali sono concessi in licenza al governo degli Stati Uniti ai sensi della licenza commerciale standard HP.
13. **CONFORMITÀ ALLE LEGGI SULL'ESPORTAZIONE.** L'utente deve attenersi a tutte le leggi e le norme degli Stati Uniti e degli altri paesi/regioni ("Leggi sull'esportazione") per garantire che il Software non venga (1) esportato, direttamente o indirettamente, violando le Leggi sull'esportazione o (2) utilizzato per qualsiasi scopo proibito dalle Leggi sull'esportazione, inclusa, in via esemplificativa, la proliferazione di armi nucleari, chimiche o biologiche.

14. **CAPACITÀ E AUTORITÀ PER STIPULARE UN CONTRATTO.** L'utente dichiara di avere la maggior età stabilita nel proprio stato di residenza e, se applicabile, di essere autorizzato dal proprio datore di lavoro a inserirsi nel presente contratto.
15. **LEGGE APPLICABILE.** Il presente EULA è regolato dalle leggi dello Stato della California, U.S.A.
16. **CONTRATTO COMPLETO.** A meno che non sia stato stipulato un contratto di licenza separato per il Software, il presente EULA (comprese eventuali aggiunte o modifiche incluse con il Prodotto HP) rappresenta il contratto completo tra l'utente e HP relativamente al Software e sostituisce tutte le comunicazioni orali o scritte precedenti o contemporanee, le proposte o le dichiarazioni relative al Software o qualsiasi altro aspetto del presente EULA. Nella misura in cui i termini di qualsiasi norma o programma HP per i servizi di assistenza siano in conflitto con i termini del presente EULA, questi ultimi hanno la priorità.
17. **DIRITTI DEI CONSUMATORI.** In alcuni Paesi/regioni, stati o territori, i consumatori potrebbero beneficiare di determinati diritti e rimedi di legge ai sensi della normativa sulla tutela dei consumatori rispetto alla quale la responsabilità di HP non può essere legalmente esclusa o limitata. Se l'utente ha acquistato il Software in qualità di consumatore ai sensi della normativa sulla tutela dei consumatori vigente nel proprio Paese/ regione, stato o territorio, le disposizioni del presente EULA (comprese le esclusioni di garanzia e le limitazioni ed esclusioni di responsabilità) sono da considerarsi soggette alla legge applicabile e si applicano solo nella misura massima consentita da tale legge applicabile.

Clients australiani: Se l'utente ha acquistato il Software in qualità di consumatore ai sensi dell'Australian Consumer Law (legge australiana sulla tutela dei consumatori) nell'ambito dell'Australian Competition and Consumer Act 2010 (Cth), nonostante eventuali disposizioni contrarie nel presente EULA:

- a. il Software viene fornito con garanzie che non possono essere escluse ai sensi dell'Australian Consumer Law, inclusa la fornitura di prodotti di qualità accettabile e la fornitura di servizi con opportuna attenzione e competenza. L'utente ha diritto alla sostituzione o al rimborso per un grave guasto e a una compensazione per altre perdite o danni ragionevolmente prevedibili. L'utente ha inoltre diritto alla riparazione o sostituzione del Software nel caso in cui la qualità non sia accettabile e il guasto non sia di elevata gravità
- b. nulla di quanto contenuto nel presente EULA esclude, limita o modifica alcun diritto o rimedio, né alcuna garanzia o altri termini o condizioni impliciti o previsti dall'Australian Consumer Law che non possano essere legalmente esclusi o limitati; e
- c. i benefici forniti all'utente dalle garanzie esplicite nel presente EULA vanno ad aggiungersi agli altri diritti e rimedi disponibili ai sensi dell'Australian Consumer Law. I diritti dell'utente ai sensi dell'Australian Consumer Law prevalgono nei casi in cui siano in contrasto con le limitazioni contenute nella garanzia esplicita.

Il Software potrebbe essere in grado di conservare dati generati dall'utente. Con il presente, HP informa l'utente che, in caso di riparazione del Software dell'utente da parte di HP, tale riparazione potrebbe comportare la perdita dei suddetti dati. Nella misura massima consentita dalla legge, rispetto all'eventuale perdita di dati, si applicano le limitazioni ed esclusioni di responsabilità di HP previste nel presente EULA.

Se l'utente ritiene di aver diritto alle garanzie ai sensi del presente contratto o a una qualsiasi delle forme di risarcimento di cui sopra, contattare HP:

HP PPS Australia Pty Ltd
Building F, 1 Homebush Bay
Drive
Rhodes, NSW 2138
Australia

Per presentare una richiesta di assistenza o una richiesta di risarcimento in garanzia, chiamare il numero 13 10 47 (in Australia) o il numero +61 2 8278 1039 (chiamata internazionale) oppure visitare il sito all'indirizzo www.hp.com.au e selezionare la scheda "Support" per le opzioni di assistenza clienti più aggiornate.

Se l'utente è considerato un consumatore ai sensi della legge australiana sulla tutela dei consumatori e acquista il Software o la garanzia e i servizi di assistenza per il Software diversi da quelli generalmente acquistati per l'uso o il consumo personale o domestico, nonostante eventuali disposizioni contrarie nel presente EULA, HP limita come segue la propria responsabilità per il mancato rispetto di una garanzia per il consumatore:

- a. fornitura di servizi di assistenza o garanzia per il Software a uno o più dei seguenti: nuova fornitura di servizi o pagamento dei costi relativi alla nuova fornitura dei servizi;
- b. fornitura del Software a uno o più dei seguenti: sostituzione del Software o fornitura di software equivalente; riparazione del Software; pagamento dei costi relativi alla sostituzione del Software o all'acquisto di software equivalente; oppure pagamento dei costi relativi alla riparazione del Software; e
- c. altrimenti, nella misura massima consentita dalla legge.

Clienti neozelandesi: In Nuova Zelanda, il Software viene fornito con garanzie che non possono essere escluse ai sensi del Consumer Guarantees Act 1993. In Nuova Zelanda, una Consumer Transaction è una transazione con una persona che acquista prodotti per uso o consumo personale o domestico e non per scopi commerciali. I clienti della Nuova Zelanda che acquistano prodotti per uso o consumo personale o domestico e non per scopi commerciali ("clienti neozelandesi") hanno diritto alla riparazione, alla sostituzione o al rimborso in caso di guasto e a una compensazione per altre perdite o danni ragionevolmente prevedibili. Un cliente neozelandese (come definito in precedenza) può recuperare i costi relativi alla restituzione del prodotto presso il luogo di acquisto in caso di violazione della legge neozelandese sulla tutela dei consumatori; inoltre, se il costo a carico del cliente neozelandese per la restituzione dei prodotti ad HP risulta elevata, HP si impegna a raccogliere tali prodotti a proprie spese. In caso di fornitura di prodotti o servizi per scopi commerciali, l'utente accetta che non venga applicato il Consumer Guarantees Act 1993 e, a causa della natura e del valore della transazione, questo è considerato giusto e ragionevole.

© Copyright 2019 HP Development Company, L.P.

Le informazioni contenute nel presente documento sono soggette a modifica senza preavviso. Tutti gli altri nomi di prodotti elencati nel presente documento sono marchi registrati delle rispettive società. Nella misura consentita dalla legge applicabile, le sole garanzie riconosciute da HP per i propri prodotti e servizi sono quelle espressamente indicate nei certificati di garanzia che accompagnano tali prodotti e servizi. Nessuna disposizione del presente documento dovrà essere interpretata come garanzia aggiuntiva. Nella misura consentita dalla legge applicabile, HP declina qualsiasi responsabilità per eventuali omissioni o errori tecnici o editoriali contenuti nel presente documento.

Versione: Aprile 2019

Assistenza in garanzia CSR (Customer Self Repair)

I prodotti HP contengono numerosi componenti CSR (Customer Self Repair, componenti che possono essere riparati dall'utente) per ridurre i tempi di riparazione e consentire una maggiore flessibilità nella sostituzione dei componenti difettosi. Se, in fase di diagnosi, HP stabilisce che la riparazione può essere eseguita tramite l'uso di un componente CSR, questo componente viene spedito direttamente al cliente per eseguire la sostituzione. I componenti CSR appartengono a due categorie: 1) Componenti per i quali la riparazione da parte del cliente è obbligatoria. Se ci si rivolge a HP per la sostituzione di questi componenti, le spese di trasporto e manodopera verranno addebitate al cliente. 2) Componenti per i quali la riparazione da parte del cliente è facoltativa. Si tratta

di componenti che possono anche essere riparati direttamente dal cliente. Se ci si rivolge a HP per la sostituzione di questi componenti, l'operazione viene effettuata senza addebitare le spese al cliente, in base alla formula di assistenza in garanzia valida per il prodotto.

A seconda della disponibilità dei componenti CSR o dell'area geografica di appartenenza, la consegna è prevista per il giorno lavorativo successivo. A seconda dell'area geografica di appartenenza, è inoltre disponibile la consegna nello stesso giorno o entro quattro ore dietro addebito di un costo extra. Se si necessita di assistenza telefonica da parte di un tecnico esperto, è possibile rivolgersi al centro di assistenza tecnica HP. Nel materiale abbinato ai componenti CSR sostitutivi inviati sono presenti istruzioni relative all'eventuale necessità di restituire i componenti difettosi a HP. Nei casi in cui i componenti sostituiti debbano essere resi ad HP, la spedizione dovrà essere effettuata entro un determinato periodo, solitamente entro cinque (5) giorni lavorativi. I componenti difettosi devono essere restituiti con la relativa documentazione nella confezione fornita. La mancata restituzione del componente difettoso a HP potrà comportare l'addebito del costo del componente sostitutivo. In presenza di un CSR, i costi di spedizione e di restituzione dei componenti e la scelta del corriere o del vettore sono a carico di HP.

Assistenza clienti

Assistenza telefonica per il proprio paese/la propria regione	I numeri di telefono relativi al paese/regione di appartenenza sono reperibili nell'opuscolo incluso con il prodotto o all'indirizzo www.hp.com/support/ .
Prendere nota del nome del prodotto, del numero di serie, della data di acquisto e della descrizione del problema e tenere queste informazioni a portata di mano.	
Assistenza tramite Internet 24 ore su 24, nonché scaricare utilità software e driver	http://www.hp.com/support/ljE7250MFP o http://www.hp.com/support/ljE78323MFP
Ordine di accordi di assistenza o di manutenzione HP aggiuntivi	www.hp.com/go/carepack
Per registrare il prodotto	www.register.hp.com

B Programma di sostenibilità ambientale dei prodotti

Tutela dell'ambiente

HP è da sempre impegnata nella realizzazione di prodotti di qualità nel rispetto dei principi della salvaguardia dell'ambiente. Questo prodotto è stato progettato con diversi attributi per ridurre al minimo l'impatto sull'ambiente.

Emissione di ozono

Le emissioni nell'aria di ozono per questo prodotto sono state misurate secondo un protocollo* standardizzato e quando tali dati sulle emissioni sono applicati a un "prevedibile scenario di largo uso del modello di ufficio"**, HP è in grado di determinare che non è presente una quantità apprezzabile di ozono generata durante la stampa che ecceda i livelli o gli standard e le linee guida attuali sulla qualità dell'aria in interni.

* Metodo di test per la determinazione delle emissioni da periferiche di stampa relativo alla concessione dell'etichetta ambientale per periferiche da ufficio con funzioni di stampa; DE-UZ 205 - BAM gennaio 2018

** Basato sulla concentrazione di ozono stampando due ore al giorno in una stanza di 30,6 metri cubici con un tasso di ventilazione di 0,68 cambi d'aria per ora con materiali di consumo HP

Consumo energetico

Le modalità pronta, pausa e spenta consentono di ridurre notevolmente il consumo di energia, grazie a un utilizzo più attento delle risorse naturali che non comporta la riduzione delle prestazioni elevate del prodotto. I dispositivi di imaging e stampa HP contrassegnati dal logo ENERGY STAR® sono conformi alle specifiche ENERGY STAR per i dispositivi di imaging stabilite dall'ente statunitense per la tutela dell'ambiente. I prodotti di imaging conformi alle specifiche ENERGY STAR sono riconoscibili grazie alla presenza del seguente logo:



Ulteriori informazioni sui modelli dei prodotti di imaging conformi alle specifiche ENERGY STAR sono disponibili all'indirizzo:

www.hp.com/go/energystar

Consumo di toner

La funzione EconoMode consente di utilizzare una quantità di toner ridotta, prolungando in questo modo la durata della cartuccia. HP consiglia di non utilizzare sempre la funzione EconoMode. Se si utilizza continuamente la modalità EconoMode, le parti meccaniche della cartuccia di stampa potrebbero usurarsi prima dell'esaurimento del toner. Se la qualità di stampa risulta ridotta e non più accettabile, si consiglia di sostituire la cartuccia di stampa.

Uso della carta

Le funzioni di stampa fronte/retro (manuale o automatica) e la funzione di stampa N-up (più pagine stampate su un'unica pagina) possono ridurre l'uso della carta e il conseguente fabbisogno di risorse naturali.

Componenti in plastica

I componenti in plastica di peso superiore a 25 grammi sono contrassegnati secondo gli standard internazionali per facilitarne l'identificazione e il riciclaggio quando il prodotto viene smaltito.

Materiali di consumo per stampanti HP LaserJet

I materiali di consumo HP originali sono stati progettati nel rispetto dell'ambiente. HP rende semplice la conservazione di risorse e carta durante la stampa. E quando è il momento, il riciclo è semplice e gratuito.¹

Tutte le cartucce HP restituite al programma HP Planet Partners sono trattate in un processo di riciclo in più fasi dove i materiali vengono separati e raffinati per essere utilizzati come materiali grezzi in nuove cartucce originali HP e prodotti di uso quotidiano. Nessuna cartuccia HP originale restituita tramite il programma HP Planet Partners viene inviata in discarica ed HP non ricarica o rivende mai le cartucce originali HP.

Per partecipare al programma di riciclaggio e restituzione HP Planet Partners, visitare il sito Web www.hp.com/recycle. Per informazioni sulla modalità di restituzione dei materiali di consumo della stampante HP, selezionare il paese/regione di provenienza. In tutte le nuove confezioni di cartucce di stampa HP LaserJet sono incluse informazioni e istruzioni multilingue sul programma.

¹ La disponibilità del programma è soggetta a variazione. Per ulteriori informazioni, visitare il sito Web all'indirizzo: www.hp.com/recycle.

Carta

Questo prodotto è in grado di utilizzare carta riciclata e carta leggera (EcoFFICIENT™), qualora sia conforme alle linee guida delineate nella *Guida dei supporti della famiglia di stampanti HP LaserJet*. Questo prodotto supporta l'uso di carta riciclata e carta leggera (EcoFFICIENT™) ai sensi della norma EN12281:2002.

Limitazioni relative ai materiali

Questo prodotto HP non contiene mercurio aggiunto.

Informazioni sulla batteria

Questo prodotto può contenere una batteria:

- ai polimeri di litio-monofluoruro di carbonio (tipo BR) o
- al litio-biossido di manganese (tipo CR)

che richiede uno speciale trattamento al momento dello smaltimento.

 **NOTA:** solo per il tipo CR: materiale perclorato – potrebbe applicarsi un maneggiamento speciale. Vedere <http://dtsc.ca.gov/hazardouswaste/perchlorate>.

Grammatura: ~3 g

Posizione: Sulla scheda madre

Rimovibile dall'utente: No



廢電池請回收

Per informazioni sul riciclaggio, è possibile visitare il sito web <http://www.hp.com/recycle> o contattare le autorità locali o l'organizzazione Electronics Industries Alliance: <http://www.eiae.org>.

Smaltimento delle apparecchiature da parte degli utenti (UE e India)

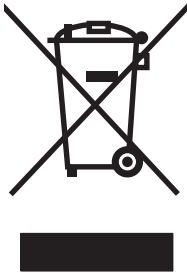

Questo simbolo significa che il prodotto non può essere smaltito con i rifiuti urbani. È responsabilità dell'utente proteggere la salute e l'ambiente smaltendo le apparecchiature dismesse consegnandole al punto di raccolta designato per il riciclaggio dei rifiuti elettrici o elettronici. Per maggiori informazioni, contattare il servizio di smaltimento dei rifiuti urbani o accedere al sito Web: www.hp.com/recycle.

Riciclo dell'hardware elettronico

HP incoraggia i propri clienti a riciclare l'hardware elettronico usato. Per ulteriori informazioni sui programmi di riciclaggio, visitare il sito Web: www.hp.com/recycle.

Informazioni sul riciclaggio dell'hardware in Brasile



**Não descarte o
produto eletrônico
em lixo comum**

Este produto eletrônico e seus componentes não devem ser descartados no lixo comum, pois embora estejam em conformidade com padrões mundiais de restrição a substâncias nocivas, podem conter, ainda que em quantidades mínimas, substâncias impactantes ao meio ambiente. Ao final da vida útil deste produto, o usuário deverá entregá-lo à HP. A não observância dessa orientação sujeitará o infrator às sanções previstas em lei.

Após o uso, as pilhas e/ou baterias dos produtos HP deverão ser entregues ao estabelecimento comercial ou rede de assistência técnica autorizada pela HP.

Para maiores informações, inclusive sobre os pontos de recebimento, acesse:

www.hp.com.br/reciclar

Sostanze chimiche

HP si impegna a fornire ai propri clienti informazioni sulle sostanze chimiche contenute nei propri prodotti nella misura necessaria a soddisfare i requisiti legali, ad esempio REACH (normativa CE N. 1907/2006 del Parlamento Europeo e del Consiglio). Un rapporto delle informazioni chimiche per questo prodotto è disponibile all'indirizzo: www.hp.com/go/reach.

Dati di alimentazione del prodotto secondo la normativa 1275/2008 dell'Unione Europea

Per i dati relativi all'alimentazione del prodotto, compreso il consumo elettrico del prodotto in standby in rete in caso di connessione di tutte le porte cablate e attivazione di tutte le porte di rete wireless, fare riferimento alla sezione P14 "Informazioni aggiuntive" della Dichiarazione ECO IT del prodotto all'indirizzo www.hp.com/hpinfo/globalcitizenship/environment/productdata/itecodesktop-pc.html.

Informazioni utente per etichetta ecologica SEPA (Cina)

中国环境标识认证产品用户说明

噪声大于 63.0 dB(A)的办公设备不宜放置于办公室内，请在独立的隔离区域使用。

如需长时间使用本产品或打印大量文件，请确保在通风良好的房间内使用。

如您需要确认本产品处于零能耗状态，请按电源关闭按钮，并将插头从电源插座断开。

您可以使用再生纸，以减少资源耗费。

La direttiva sull'implementazione dell'etichetta energetica per la Cina per stampante, fax e copiatrice

依据“复印机、打印机和传真机能源效率标识实施规则”，本打印机具有中国能效标签。根据“复印机、打印机和传真机能效限定值及能效等级”（“GB21521”）决定并计算得出该标签上所示的能效等级和 TEC（典型能耗）值。

1. 能效等级

能效等级分为三个等级，等级 1 级能效最高。根据产品类型和打印速度标准决定能效限定值。

2. 能效信息

2.1 LaserJet 打印机和高性能喷墨打印机

- 典型能耗

典型能耗是正常运行 GB21521 测试方法中指定的时间后的耗电量。此数据表示为每周千瓦时 (kWh)。

标签上所示的能效数字按涵盖根据“复印机、打印机和传真机能源效率标识实施规则”选择的登记装置中所有配置的代表性配置测定而得。因此，本特定产品型号的实际能耗可能与标签上所示的数据不同。

有关规格的详细信息，请参阅 GB21521 标准的当前版本。

Restrizioni relative alla dichiarazione di sostanze nocive (India)

This product, as well as its related consumables and spares, complies with the reduction in hazardous substances provisions of the "India E-waste Rule 2016." It does not contain lead, mercury, hexavalent chromium, polybrominated biphenyls or polybrominated diphenyl ethers in concentrations exceeding 0.1 weight % and 0.01 weight % for cadmium, except where allowed pursuant to the exemptions set in Schedule 2 of the Rule.

RAEE (Turchia)

Türkiye Cumhuriyeti: AEEE Yönetmeliğine Uygundur

Tabella delle sostanze (Cina)

产品中有害物质或元素的名称及含量
The Table of Hazardous Substances/Elements and their Content
根据中国《电器电子产品有害物质限制使用管理办法》
As required by China's Management Methods for Restricted Use of
Hazardous Substances in Electrical and Electronic Products



部件名称 Part Name	有害物质 Hazardous Substances					
	铅 Lead (Pb)	汞 Mercury (Hg)	镉 Cadmium (Cd)	六价铬 Hexavalent Chromium (Cr(VI))	多溴联苯 Polybrominated biphenyls (PBB)	多溴二苯醚 Polybrominated diphenyl ethers (PBDE)
打印引擎	X	O	O	O	O	O
复印机组件	X	O	O	O	O	O
控制面板	X	O	O	O	O	O
塑料外壳	O	O	O	O	O	O
格式化板组件	X	O	O	O	O	O
碳粉盒	X	O	O	O	O	O

CHR-LJ-PK-MFP-02

表格依据SJ/T 11364 的规定编制。

This form has been prepared in compliance with the provisions of SJ/T 11364.

O: 表示该有害物质在该部件所有均质材料中的含量均在GB/T 26572 规定的限量要求以下。

O: Indicates that the content of said hazardous substance in all of the homogenous materials in the component is within the limits required by GB/T 26572.

X: 表示该有害物质至少在该部件的某一均质材料中的含量超出GB/T 26572 规定的限量要求。

X: Indicates that the content of said hazardous substance exceeds the limits required by GB/T 26572 in at least one homogenous material in the component.

此表中所有名称中含“X”的部件均符合中国 RoHS达标管理目录限用物质应用例外清单的豁免。

All parts named in this table with an "X" are in compliance with the China RoHS "List of Exceptions to RoHS Compliance Management Catalog (or China RoHS Exemptions)".

此表中所有名称中含“X”的部件均符合欧盟 RoHS 立法。

All parts named in this table with an "X" are in compliance with the European Union's RoHS Legislation.

注: 环保使用期限的参考标识取决于产品正常工作的温度和湿度等条件

Note: The referenced Environmental Protection Use Period Marking was determined according to normal operating use conditions of the product such as temperature and humidity.

Material Safety Data Sheet (MSDS, scheda di sicurezza)

Le schede tecniche di sicurezza relative ai materiali di consumo contenenti sostanze chimiche (ad esempio, il toner) sono disponibili sul sito Web di HP all'indirizzo www.hp.com/go/msds.

EPEAT

Diversi prodotti HP sono progettati per soddisfare EPEAT. EPEAT è uno strumento di valutazione completo che consente di selezionare apparecchiature elettroniche in base alle relative caratteristiche ambientali. Per maggiori informazioni su EPEAT, vedere www.epeat.net. Per informazioni sui prodotti HP registrati con EPEAT, vedere www.hp.com/hpinfo/globalcitizenship/environment/pdf/epeat_printers.pdf.

Tabella delle sostanze (Taiwan)

台灣限用物質含有情況標示聲明書

Taiwan Declaration of the Presence Condition of the Restricted Substances Marking

若要存取產品的最新使用指南或手冊，請前往 <http://www.hp.com/support>。選取**搜尋您的產品**，然後依照畫面上的指示繼續執行。

To access the latest user guides or manuals for your product. Go to

<http://www.support.hp.com>. Select **Find your product**, and then follow the on-screen instructions.

單元 unit	限用物質及其化學符號 Restricted substances and chemical symbols					
	鉛 (Pb)	汞 (Hg)	鎘 (Cd)	六價鉻 (Cr ⁺⁶)	多溴聯苯 (PBB)	多溴二苯醚 (PBDE)
列印引擎 Print engine	—	○	○	○	○	○
外殼和紙匣 External Casing and Trays	○	○	○	○	○	○
電源供應器 Power Supply	—	○	○	○	○	○
電線 Cables	○	○	○	○	○	○
印刷電路板 Print printed circuit board	—	○	○	○	○	○
控制面板 Control panel	—	○	○	○	○	○
碳粉匣 Cartridge	○	○	○	○	○	○
掃描器組件 Scanner assembly	—	○	○	○	○	○
備考 1. “超出 0.1wt%”及“超出 0.01wt%”係指限用物質之百分比含量超出百分比含量基準值。 Note 1: “Exceeding 0.1 wt %” and “exceeding 0.01 wt %” indicate that the percentage content of the restricted substance exceeds the reference percentage value of presence condition. 備考 2. “○”係指該項限用物質之百分比含量未超出百分比含量基準值。 Note 2: “o” indicates that the percentage content of the restricted substance does not exceed the percentage of reference value of presence. 備考 3. “—”係指該項限用物質為排除項目 Note 3: “—” indicates that the restricted substance corresponds to the exemption.						

TWR-LJ-MFP-02

Per ulteriori informazioni

Per ottenere informazioni sui seguenti argomenti relativi alla tutela ambientale:

- Profilo ambientale per il presente prodotto e numerosi prodotti HP correlati
- Impegno HP in materia di rispetto dell'ambiente
- Sistema di gestione dell'ambiente di HP
- Programma di riciclaggio e restituzione di prodotti HP vuoti o esauriti
- Schede sulla sicurezza (MSDS)

Visitare il sito Web www.hp.com/go/environment.

Inoltre, visitare il sito Web www.hp.com/recycle.

C Informazioni sulle normative

Dichiarazioni di conformità alle norme

Numeri identificativi del modello normativo

Ai fini dell'identificazione normativa, al prodotto è assegnato un numero di modello normativo. I numeri di modello normativo non devono essere confusi con il nome commerciale o con il numero di prodotto.

Numero modello del prodotto	Numero di modello normativo
HP LaserJet Managed MFP E72525dn, HP LaserJet Managed MFP E72530dn, HP LaserJet Managed MFP E72535dn	BOISB-1602-00
HP LaserJet Managed MFP E72525z, HP LaserJet Managed MFP E72530z, HP LaserJet Managed MFP E72535z	BOISB-1602-01
HP Color LaserJet Managed MFP E78323dn, HP Color LaserJet Managed MFP E78325dn, HP Color LaserJet Managed MFP E78330dn	BOISB-1603-00
HP Color LaserJet Managed Flow MFPE78323z, HP Color LaserJet Managed Flow MFP E78325z, HP Color LaserJet Managed Flow MFPE78330z	BOISB-1603-01

Avviso relativo alla normativa dell'Unione Europea



I prodotti recanti la marcatura CE sono conformi a una o più delle seguenti direttive UE, a seconda dei casi: Direttiva sulla bassa tensione 2014/35/UE, direttiva EMC 2014/30/UE, direttiva Eco Design 2009/125/EC, RED 2014/53/UE, direttiva RoHS 2011/65/UE.

La conformità a queste direttive viene valutata utilizzando gli standard armonizzati europei applicabili. La dichiarazione di conformità completa è disponibile sul seguente sito Web: www.hp.com/go/certificates (eseguire la ricerca con il nome del modello del prodotto o il numero di modello di regolamentazione (RMN), riportato sull'etichetta di regolamentazione).

Il contatto in materia legale è il seguente: HP Deutschland GmbH, HP HQ-TRE, 71025 Boeblingen, Germania

Il prodotto soddisfa i requisiti della direttiva EN 55032 Classe A, nel qual caso si applica quanto segue: "Avvertenza - Il prodotto appartiene alla classe A. In un ambiente residenziale, questo prodotto può causare interferenze radio. In tal caso, l'utente è tenuto ad adottare opportune misure per eliminare il problema."

Normative FCC

Questo apparecchio è stato testato ed è risultato conforme ai limiti previsti per i dispositivi digitali di Classe A, secondo quanto disposto dalla Parte 15 delle norme FCC. Tali limiti sono stati previsti al fine di fornire una

ragionevole protezione da interferenze dannose di apparecchi utilizzati in ambienti commerciali. Questo apparecchio genera, usa e può irradiare un'energia di frequenza radio e, se non è installato e utilizzato secondo il manuale di istruzioni, può provocare interferenze dannose alle comunicazioni radio. L'utilizzo di questo apparecchio in un'area residenziale può provocare interferenze dannose, nel qual caso l'eliminazione delle interferenze sarà a carico dell'utente.

 **NOTA:** Eventuali cambiamenti o modifiche apportati alla stampante non espressamente approvati da HP potrebbero invalidare l'autorizzazione all'utilizzo dell'apparecchio.

L'utilizzo di un cavo di interfaccia schermato è richiesto per la conformità ai limiti della Classe A, Parte 15 delle norme FCC.

Canada - Dichiarazione di conformità Industry Canada ICES-003

CAN ICES-3(A)/NMB-3(A)

Dichiarazione VCCI per il Giappone

VCCI 32-1 規定適合の場合

この装置は、クラスA情報技術装置です。この装置を家庭環境で使用すると電波妨害を引き起こすことがあります。この場合には使用者は適切な対策を講ずるよう要求されることがあります。

VCCI-A

Dichiarazione EMC per la Corea

A 급 기기 (업무용방송통신기자재)	이 기기는 업무용(A급) 전자파적합기 기로서 판매자 또는 사용자는 이점을 주의하시기 바라며, 가정외의 지역에서 사용하는 것을 목적으 로 합니다.
------------------------	---

Dichiarazione EMC (Cina)

此为 A 级产品，在生活环境，该产品可能会造成无线电干扰。在这种情况下，可能需要用户对其干扰采取切实可行的措施。

Istruzioni relative al cavo di alimentazione

accertarsi che la fonte di alimentazione sia adeguata alla tensione del prodotto specificata sulla relativa etichetta. Il prodotto utilizza 110-127 Vca oppure 220-240 Vca e 50/60 Hz.

Collegare il cavo di alimentazione del prodotto a una presa CA con messa a terra.

⚠ ATTENZIONE: Per evitare di danneggiare il prodotto, utilizzare solo il cavo di alimentazione fornito in dotazione.

Dichiarazione relativa al cavo di alimentazione per il Giappone

製品には、同梱された電源コードをお使い下さい。
同梱された電源コードは、他の製品では使用出来ません。

Sicurezza del laser

Il Center for Devices and Radiological Health (CDRH) della U.S. Food and Drug Administration ha introdotto alcune norme per i prodotti laser fabbricati a partire dal 1° agosto 1976. La conformità è obbligatoria per i prodotti commercializzati negli Stati Uniti. Il dispositivo è certificato come prodotto laser di "classe 1" in conformità allo standard Radiation Performance dell'U.S. Department of Health and Human Services (DHHS) e alla legge Radiation Control for Health and Safety Act del 1968. Poiché le radiazioni emesse nel dispositivo sono trattenute completamente all'interno degli alloggiamenti di protezione e delle coperture esterne, il fascio laser non può fuoriuscire durante alcuna fase delle normali operazioni effettuate da un utente.

⚠ AVVERTENZA! L'utilizzo di comandi, regolazioni e procedure che differiscono dalle indicazioni riportate nella presente guida per l'utente possono causare l'esposizione a radiazioni pericolose.

Per altre questioni normative relative agli Stati Uniti e al Canada, rivolgersi a:

HP Inc.

1501 Page Mill Rd, Palo Alto, CA 94304, USA

Contatto e-mail: (techregshelp@hp.com) o contatto telefonico: +1 (650) 857-1501

Dichiarazione relativa ai laser per la Finlandia

Luokan 1 laserlaite

HP LaserJet Managed MFP E72525, E72530, E72535, HP LaserJet Managed Flow E72525, E72530, E72535, HP Color LaserJet Managed MFP E78323, E78325, E78330, HP Color LaserJet Managed Flow MFP E78323, E78325, E78330, laserkirjoitin on käyttäjän kannalta turvallinen luokan 1 laserlaite. Normaalisissa käytössä kirjoittimen suojakotelointi estää lasersäteen pääsyn laitteen ulkopuolelle. Laitteen turvallisuusluokka on määritetty standardin EN 60825-1 (2014) mukaisesti.

VAROITUS !

Laitteen käyttäminen muulla kuin käyttöohjeessa mainitulla tavalla saattaa altistaa käyttäjän turvallisuusluokan 1 ylittävälle näkymättömälle lasersäteilylle.

VARNING !

Om apparaten används på annat sätt än i bruksanvisning specificerats, kan användaren utsättas för osynlig laserstrålning, som överskrider gränsen för laserklass 1.

HUOLTO

HP LaserJet Managed MFP E72525, E72530, E72535, HP LaserJet Managed Flow E72525, E72530, E72535, HP Color LaserJet Managed MFP E78323, E78325, E78330, HP Color LaserJet Managed Flow MFP E78323, E78325, E78330 - kirjoittimen sisällä ei ole käyttäjän huollettavissa olevia kohteita. Laitteen saa avata ja huoltaa ainoastaan sen huoltamiseen koulutettu henkilö. Tällaiseksi huoltotoimenpiteeksi ei katsota väriainekasetin

vaihtamista, paperiradan puhdistusta tai muita käyttäjän käsikirjassa lueteltuja, käyttäjän tehtäväksi tarkoitettuja ylläpitotoimia, jotka voidaan suorittaa ilman erikoistyökaluja.

VARO !

Mikäli kirjoittimen suojakotelo avataan, olet alttiina näkymättömälle lasersäteilylle laitteen ollessa toiminnassa. Älä katso säteeseen.

VARNING !

Om laserprinterns skyddshölje öppnas då apparaten är i funktion, utsätts användaren för osynlig laserstrålning. Betrakta ej strålen.

Tiedot laitteessa käytettävän laserdiodin säteilyominaisuuksista: Aallonpituus 775-795 nm Teho 5 m W Luokan 3B laser.

Dichiarazioni per i paesi/le regioni nordici (Danimarca, Finlandia, Norvegia, Svezia)

Danimarca:

Apparatets stikprop skal tilsattes en stikkontakt med jord, som giver forbindelse til stikproppens jord.

Finlandia:

Laite on liitettävä suojakoskettimilla varustettuun pistorasiaan.

Norvegia:

Apparatet må tilkoples jordet stikkontakt.

Svezia:

Apparaten skall anslutas till jordat uttag.

Dichiarazione GS (Germania)

Das Gerät ist nicht für die Benutzung im unmittelbaren Gesichtsfeld am Bildschirmarbeitsplatz vorgesehen. Um störende Reflexionen am Bildschirmarbeitsplatz zu vermeiden, darf dieses Produkt nicht im unmittelbaren Gesichtsfeld platziert werden.

Das Gerät ist kein Bildschirmarbeitsplatz gemäß BildscharbV. Bei ungünstigen Lichtverhältnissen (z. B. direkte Sonneneinstrahlung) kann es zu Reflexionen auf dem Display und damit zu Einschränkungen der Lesbarkeit der dargestellten Zeichen kommen.

Die Bildarstellung dieses Gerätes ist nicht für verlängerte Bildschirmtätigkeiten geeignet.

Conformità eurasiatica (Bielorussia, Kazakistan, Russia)



Өндіруші және өндіру мерзімі

HP Inc. Мекенжайы: 1501 Page Mill Road, Palo Alto, California 94304, U.S.

Өнімнің жасалу мерзімін табу үшін өнімнің қызмет көрсету жапсырмасындағы 10 таңбадан тұратын сериялық нөмірін қараңыз.

4-ші, 5-ші және 6-шы сандар өнімнің жасалған жылы мен аптасын көрсетеді. 4-ші сан жылын көрсетеді, мысалы «3» саны «2013» дегенді білдіреді.

5-ші және 6-шы сандары берілген жылдың қай аптасында жасалғанын көрсетеді, мысалы, «12» саны «12-ші» апта дегенді білдіреді.

Жергілікті өкілдіктері:

Ресей: ООО "ЭйчПи Инк",

Ресей Федерациясы, 125171, Мәскеу, Ленинград шоссесі, 16А блок 3,

Телефон/факс: +7 495 797 35 00 / +7 499 92132 50

Қазақстан: "ЭйчПи Глобал Трэйдинг Би.Ви." компаниясының Қазақстандағы филиалы, Қазақстан Республикасы, 050040, Алматы қ., Бостандық ауданы, Әл-Фараби даңғылы, 77/7,

Телефон/факс: +7 727 355 35 52



Производитель и дата производства

HP Inc. Адрес: 1501 Page Mill Road, Palo Alto, California 94304, U.S.

Дата производства зашифрована в 10-значном серийном номере, расположенном на наклейке со служебной информацией изделия.

4-я, 5-я и 6-я цифры обозначают год и неделю производства. 4-я цифра обозначает год, например, «3» обозначает, что изделие произведено в «2013» году.

5-я и 6-я цифры обозначают номер недели в году производства, например, «12» обозначает «12-ю» неделю.

Местные представители:

Россия: ООО "ЭйчПи Инк",

Российская Федерация, 125171, г. Москва, Ленинградское шоссе, 16А, стр.3,

Телефон/факс: +7 495 797 35 00 / +7 499 92132 50

Казахстан: Филиал компании "ЭйчПи Глобал Трэйдинг Би.Ви.", Республика Казахстан, 050040, г. Алматы, Бостандыкский район, проспект Аль-Фараби, 77/7, Телефон/факс: + 7 727 355 35 52

Dichiarazione EMI (Taiwan)

警告使用者：

這是甲類的資訊產品，在居住的環境中使用時，可能會造成射頻干擾，在這種情況下，使用者會被要求採取某些適當的對策。

Stabilità del prodotto

Non estendere più di un vassoio della carta alla volta.

Non utilizzare il vassoio della carta come gradino.

Tenere le mani lontane dai vassoi della carta quando vengono chiusi.

Tutti i vassoi devono essere chiusi durante il trasporto della stampante.

Indice analitico

A

accessori
informazioni generali 43
ordini 44
accessori di memoria USB
stampa da 75
acustiche, specifiche 22
alimentatore documenti
inceppamenti 192
posizione 4
problemi di alimentazione della
carta 183, 190
alimentazione
consumo 22
alloggiamento per integrazione
hardware (HIP)
posizione 4
anticontraffazione, materiali di
consumo 221, 232
archiviazione processi di stampa 71
Assistenza
in linea 221, 238
assistenza
online 179
Assistenza clienti
in linea 221, 238
assistenza clienti
online 179
assistenza on-line 221, 238
assistenza online 179
Assistenza tecnica
in linea 221, 238
assistenza tecnica
online 179
Avvia copia, pulsante
posizione 4

B

Batterie incluse 239, 240

blocco
formatter 171, 173
Bonjour
identificazione 156
buste
orientamento 26
orientamento, caricamento 39
buste, caricamento 39

C

calibrazione
colori 198
caricamento
carta nei vassoi 2 e 3 33
carta nel vassoio 1 26
carta
caricamento dei vassoi 2 e 3 33
caricamento del vassoio 1 26
inceppamenti 192
orientamento dei vassoi 2 e 3 33,
34
orientamento per il vassoio 1 26,
27
selezione 198, 199, 204
carta speciale
stampa (Windows) 64
carta, ordinazione 44
Cartella di rete, invio a 135
cartelle
invio a 135
cartucce
Garanzia 221, 231
non HP 221, 232
riciclo 239, 240
Cartucce del toner
chip di memoria 221, 233
Garanzia 221, 231
non HP 221, 232
riciclo 239, 240

cartuccia
sostituzione 45
Cartuccia del toner
impostazioni soglia minima 181
utilizzo quando in esaurimento
181
cartuccia del toner
componenti 45
sostituzione 45
chip di memoria, cartuccia del toner
descrizione 221, 233
colori
calibrazione 198
componenti
informazioni generali 43
configurazione generale
Server Web HP incorporato 158,
159
Server Web incorporato HP 156
Conformità eurasiatica 247, 248
conformità eurasiatica 252
Connettore di alimentazione
posizione 4
consumo energetico, ottimizzazione
174
copia
informazioni generali 79

D

Dichiarazione EMC per la Corea 247,
248, 249
Dichiarazione EMI per Taiwan 247,
248, 252
Dichiarazione per la sicurezza dell'uso
di laser per la Finlandia 247, 248,
250
Dichiarazione VCCI per il Giappone
247, 248, 249

- dichiarazioni per la sicurezza 247, 248, 250
- dichiarazioni per la sicurezza dell'uso di prodotti laser 247, 248, 250
- dichiarazioni sulla sicurezza 250
- dichiarazioni sulla sicurezza del laser 250
- dimensioni, stampante 20
- dischi rigidi
 - crittografati 171, 173
- Driver di stampa
 - download dal sito Web del supporto della stampante 205
- E**
- EconoMode, impostazione 198, 199
- elenco Altri collegamenti
 - Server Web HP incorporato 158
 - Server Web incorporato HP 156, 160
- elettriche, specifiche 22
- eliminazione
 - processi memorizzati 71, 74
- Ethernet (RJ-45)
 - posizione 4, 6
- etichetta
 - orientamento 41
- etichette
 - orientamento, caricamento 41
 - stampa (Windows) 64
 - stampa su 41
- etichette, caricamento 41
- Explorer, versioni supportate
 - Server Web HP incorporato 156
- F**
- fax
 - blocco 153
 - impostazioni 147, 153
 - impostazioni obbligatorie 146
 - informazioni generali 145
 - installazione 146
 - problemi di alimentazione documenti 214, 217
- formatter
 - posizione 4, 5
- fronte/retro manuale
 - Mac 68
 - Windows 64
- fusore
 - inceppamenti 196
- G**
- Garanzia
 - Cartucce del toner 221, 231
 - CSR (customer self repair) 221, 237
 - licenza 221
 - Prodotto 222
 - prodotto 221
- garanzia
 - licenza 233
- gateway, impostazione predefinita 168
- gestione della rete 168
- gestione della stampante
 - informazioni generali 155
- Guida in linea, pannello di controllo 180
- Guida, pannello di controllo 180
- Guida, pulsante
 - posizione 4, 7
- H**
- Home, pulsante
 - posizione 4, 7
- HP Customer Care 221, 238
- HP Web Jetadmin 176
- HP Web Services
 - attivazione 156, 158, 165
- I**
- impostazione gateway predefinito 168
- impostazioni
 - fax 147, 153
 - ripristino delle impostazioni predefinite 181
- impostazioni del driver Mac
 - Memorizzazione processo 71
- impostazioni della velocità di collegamento, modifica 168
- impostazioni di copia
 - Server Web HP incorporato 156, 158, 160
- impostazioni di invio digitale
 - Server Web HP incorporato 156, 158, 161
- impostazioni di rete
 - Server Web HP incorporato 156, 158, 165
- impostazioni di scansione
 - Server Web HP incorporato 156, 158, 161
- impostazioni di sicurezza
 - Server Web HP incorporato 156, 158, 164
- impostazioni di stampa
 - Server Web HP incorporato 156, 158, 160
- impostazioni duplex di rete, modifica 168
- impostazioni fax
 - obbligatorie 146
 - Server Web HP incorporato 156, 158, 162
- impostazioni obbligatorie
 - fax 146
- inceppamenti
 - alimentatore documenti 192
 - cause 192
 - fusore 196
 - navigazione automatica 192
 - posizioni 191
 - scomparto di uscita 196
 - sportello destro 196
 - vassoi da 520 fogli 194
 - Vassoio 1 194
 - Vassoio 2 194
 - Vassoio 3 194
- inceppamenti di carta
 - alimentatore documenti 192
 - fusore 196
 - posizioni 191
 - scomparto di uscita 196
 - sportello destro 196
 - vassoi da 520 fogli 194
 - Vassoio 1 194
 - Vassoio 2 194
 - Vassoio 3 194
- indirizzo IPv4 168
- Indirizzo IPv6 168
- Internet Explorer, versioni supportate
 - Server Web HP incorporato 156
- interruttore di alimentazione
 - posizione 4
- intervallo di sospensione
 - impostazione 174

- invio digitale
 - cartelle 135
 - invio di documenti 129
 - memoria della stampante 132
 - USB 141
- invio per e-mail
 - invio di documenti 129
- IPsec 171, 173
- J**
- Jetadmin, HP Web 176
- JetAdvantage 143
- L**
- LAN (Local Area Network)
 - posizione 4, 6
- licenza, software 221, 233
- Limitazioni relative ai materiali 239, 240
- lucidi
 - stampa (Windows) 64
- M**
- maschera di sottorete 168
- Material Safety Data Sheet (MSDS, scheda di sicurezza) 239, 244
- materiali di consumo
 - contraffazione 221, 232
 - impostazioni soglia minima 181
 - informazioni generali 43
 - non HP 221, 232
 - ordini 44
 - riciclo 239, 240
 - Server Web HP incorporato 163
 - sostituzione dei punti 55
 - sostituzione dell'unità di raccolta del toner 50
 - sostituzione della cartuccia di toner 45
 - utilizzo quando in esaurimento 181
- materiali di consumo contraffatti 221, 232
- materiali di consumo non HP 221, 232
- memoria
 - incluso 10
- memoria della stampante
 - invio a 132
- memoria stampante, scansione in 132
- memorizzazione dei processi
 - con Windows 71
- memorizzazione, processo
 - impostazioni per Mac 71
- modalità carta intestata alternativa 26, 32, 38
- N**
- Netscape Navigator, versioni supportate
 - Server Web HP incorporato 156
- Normative FCC 247, 248
- numero di serie
 - posizione 4, 5
- numero prodotto
 - posizione 4, 5
- O**
- opzioni colore
 - modifica, Windows 198
- ordini
 - materiali di consumo e accessori 44
- orientamento
 - buste 39
 - etichette 41
- P**
- pagine al minuto 10
- pagine di informazioni
 - Server Web HP incorporato 158
 - Server Web incorporato HP 156
- Pagine per foglio
 - selezione (Mac) 68
 - selezione (Windows) 64
- pannello di controllo
 - Guida 180
 - posizione 4
 - posizione delle funzioni 4, 7
- peso stampante 20
- Più pagine per foglio
 - stampa (Mac) 68
 - stampa (Windows) 64
- Porta di stampa USB 2.0 Hi-speed
 - posizione 6
- porta di stampa USB 2.0 Hi-speed
 - posizione 4
- porta fax
 - posizione 4
- Porta LAN
 - posizione 6
- porta LAN
 - posizione 4
- Porta per stampa USB diretta
 - posizione 4
- Porta RJ-45
 - posizione 6
- porta RJ-45
 - posizione 4
- Porta USB
 - attivazione 75, 76, 78, 219
 - posizione 4, 6
- porte
 - posizione 4, 6
- porte di interfaccia
 - posizione 4
- porte interfaccia
 - posizione 5, 6
- problemi di alimentazione documenti 214, 217
- problemi di prelievo della carta
 - risoluzione 183, 186
- processi memorizzati
 - creazione (Mac) 71
 - creazione (Windows) 71
 - eliminazione 71, 74
 - stampa 71, 73
- processi, memorizzati
 - creazione (Windows) 71
 - eliminazione 71, 74
 - impostazioni per Mac 71
 - stampa 71, 73
- Prodotto privo di mercurio 239, 240
- Programma di sostenibilità ambientale 239
- protezione
 - disco rigido crittografato 171, 173
 - incluso 10
- pulizia
 - percorso carta 198, 199
- Pulsante di accensione/spegnimento
 - posizione 4
- pulsante di accensione/spegnimento
 - posizione 4
- punti metallici
 - sostituzione 55

- Q**
 qualità dell'immagine
 controllo dello stato della cartuccia di toner 198, 199, 202
 provare un altro driver di stampa 205
- R**
 Registrazione, pulsante
 posizione 4, 7
 requisiti del browser
 Server Web HP incorporato 156
 requisiti del browser Web
 Server Web HP incorporato 156
 requisiti di sistema
 Server Web HP incorporato 156
 rete
 impostazioni, modifica 168
 impostazioni, visualizzazione 168
 nome stampante, modifica 168
 reti
 gateway predefinito 168
 HP Web Jetadmin 176
 indirizzo IPv4 168
 Indirizzo IPv6 168
 maschera di sottorete 168
 supportato 10
 riciclaggio hardware, Brasile 239, 242
 riciclo 239, 240
 hardware elettronico 239, 241
 riciclo dell'hardware elettronico 239, 241
 rifiuti, smaltimento 239, 241
 ripristino delle impostazioni predefinite 181
 rischio di scosse elettriche 2
 risoluzione dei problemi
 controllo dello stato della cartuccia di toner 198, 199, 202
 inceppamenti 191, 192
 informazioni generali 179
 problemi di alimentazione della carta 183
 provare un altro driver di stampa 205
- S**
 Salvataggio nella memoria della stampante 132
 scansione
 informazioni generali 85
 scansione a e-mail
 invio di documenti 129
 scansione a una cartella della stampante 132
 scansione a USB 141
 scansione nella memoria della stampante 132
 scansione su cartella 135
 Scansione su cartella di rete 135
 configurazione iniziale 103
 Scansione su unità USB 141
 attivazione 125
 scomparto di uscita
 posizione 4
 rimozione inceppamento 196
 scomparto, uscita
 posizione 4
 Server Web HP incorporato
 configurazione generale 158, 159
 elenco Altri collegamenti 158
 HP Web Services 158
 impostazioni di copia 156, 158, 160
 impostazioni di invio digitale 156, 158, 161
 impostazioni di rete 156, 158, 165
 impostazioni di scansione 156, 158, 161
 impostazioni di sicurezza 156, 158, 164
 impostazioni di stampa 156, 158, 160
 impostazioni fax 156, 158, 162
 materiali di consumo 163
 pagine di informazioni 158
 strumenti per la risoluzione dei problemi 158, 163
 Server Web HP incorporato (EWS)
 connessione di rete 156
 funzioni 156
 Server Web incorporato
 apertura 168
 modifica del nome della stampante 168
 modifica delle impostazioni di rete 168
 Server Web incorporato (EWS)
 assegnazione di password 171, 172
 connessione di rete 156
 funzioni 156
 Server Web incorporato HP
 apertura 168
 configurazione generale 156
 elenco Altri collegamenti 156, 160
 HP Web Services 156, 165
 modifica del nome della stampante 168
 modifica delle impostazioni di rete 168
 pagine di informazioni 156
 strumenti per la risoluzione dei problemi 156
 servizio clienti HP 179
 Sicurezza IP 171, 173
 sistemi operativi supportati 18
 sistemi operativi, supportati 18
 Siti Web
 Assistenza clienti 221, 238
 denunce di frodi 221, 232
 Material Safety Data Sheet (MSDS, scheda di sicurezza) 239, 244
 siti Web
 assistenza clienti 179
 HP Web Jetadmin, download 176
 sito Web contro le frodi 221, 232
 Sito Web HP per la denuncia di frodi 221, 232
 Smaltimento dei prodotti 239, 240
 Smaltimento, prodotti 239, 240
 software
 contratto di licenza software 221, 233
 soluzioni aziendali HP JetAdvantage 143
 sostituzione
 cartuccia del toner 45
 punti metallici 55
 Unità di raccolta del toner 50

- specifiche
 - dimensioni della stampante 20
 - elettriche e acustiche 22
- specifiche della stampante
 - informazioni generali 10
- specifiche tecniche 10
- Sportello anteriore
 - posizione 4
- sportello destro
 - inceppamenti 196
 - posizione 4
- stampa
 - da accessori di memoria USB 75
 - informazioni generali 63
 - processi memorizzati 71, 73
- stampa fronte/retro
 - Mac 68
 - manuale (Mac) 68
 - manuale (Windows) 64
- stampa privata 71
- stampa su due lati
 - impostazioni (Windows) 64
 - Mac 68
 - Windows 64
- stampa su due lati (stampa fronte/retro)
 - impostazioni (Windows) 64
 - Windows 64
- stampa su entrambi i lati
 - impostazioni (Windows) 64
 - Mac 68
 - manuale, Windows 64
 - Windows 64
- stampa USB diretta 75
- stampante
 - informazioni generali 1
- stato, pagina accessori fax 214, 215
- strumenti per la risoluzione dei problemi
 - Server Web HP incorporato 158, 163
 - Server Web incorporato HP 156
- supporto di stampa
 - caricamento nel vassoio 1 26

T

- TCP/IP
 - configurazione manuale dei parametri IPv4 168
 - configurazione manuale dei parametri IPv6 168
- tema colori
 - modifica, Windows 198
- tipi di carta
 - selezione (Mac) 68
- tipo di carta
 - selezione (Windows) 64
- touchscreen
 - posizione delle funzioni 4, 7

U

- Unità di raccolta del toner
 - sostituzione 50
- USB
 - invio a 141
- Uscita, pulsante
 - posizione 4, 7
- uso di energia 174

V

- vassoi
 - capacità 10
 - incluso 10
 - posizione 4
 - uso della modalità carta intestata alternativa 32, 38
- vassoi carta
 - informazioni generali 25
- vassoi da 520 fogli
 - inceppamenti 194
- Vassoio 1
 - caricamento delle buste 39
 - inceppamenti 194
 - orientamento della carta 26, 27
 - posizione 4
- Vassoio 2
 - caricamento 33
 - inceppamenti 194
 - orientamento della carta 33, 34
 - posizione 4
- Vassoio 3
 - caricamento 33
 - inceppamenti 194
 - orientamento della carta 33, 34
 - posizione 4

velocità, ottimizzazione 174

