



User Manual

Refrigerator-Freezer

HB14FMAA

HB14FNAA

HB14FBAA

HB14FRAA

GB

Haier

Thank you for purchasing a Haier Product.

Please read these instructions carefully before using this appliance. The instructions contain important information which will help you get the best out of the appliance and ensure safe and proper installation, use and maintenance.

Keep this manual in a convenient place so you can always refer to it for the safe and proper use of the appliance.

If you sell the appliance, give it away, or leave it behind when you move house, make sure you also pass this manual so that the new owner can become familiar with the appliance and safety warnings.



Legend

Warning – Important Safety information



General information and tips



Environmental information



Disposal

Help protect the environment and human health. Put the packaging in applicable containers to recycle it. Help to recycle waste of electrical and electronic appliances. Do not dispose appliances marked with this symbol with the household waste. Return the product to your local recycling facility or contact your municipal office.



WARNING!

Risk of injury or suffocation!

Refrigerants and gases must be disposed of professionally. Ensure that the tubing of the refrigerant circuit is not damaged before being properly disposed of. Disconnect the appliance from the mains supply. Cut off the mains cable and dispose of it. Remove the trays and drawers as well as the door catch and seals, to prevent children and pets to get closed in the appliance.

Intended use..... 3

Safety 4

Product description..... 7

Use..... 8

Equipment 16

Care and cleaning..... 18

Troubleshooting 20

Installation..... 23

Technical data 25

Customer service..... 26



CAUTION!

When you close the door, the vertical door slip on the left door should be bent inside (1).

If you try to close the left door and the vertical door slip is unbent (2), you should bend it firstly, otherwise the door slip will hit the fixing shaft or right door. Thus a damage to the door slip or a leak will occur.

There is a heating thread inside the vertical door slip. The temperature of the surface will rise a little, which is normal and won't affect the function of refrigerator.

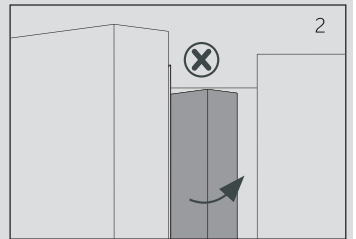
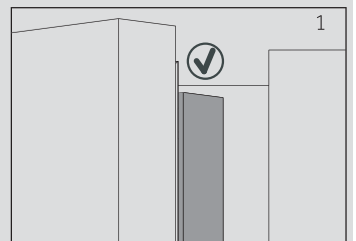

Intended use

This appliance is intended for cooling and freezing food. It has been designed exclusively for use in dry-interior house-holds. It is not intended for commercial or industrial use.

Changes or modifications to the device are not allowed. Unintended use may cause hazards and loss of warranty claims.

Standards and directives **CE**

This product meets the requirements of all applicable EC directives with the corresponding harmonised standards, which provide for CE marking.

Accessories

Check the accessories and literature in accordance with this list:



Ice cube tray
with cover



Energy lable



Warranty
card



User manual

Before switching on the appliance for the first time

Do...

- ▶ make sure there is no transport damage.
- ▶ make sure all packaging is removed and is kept out of children's reach.
- ▶ wait at least two hours before installing the appliance in order to ensure the refrigerant circuit is fully efficient.
- ▶ handle the appliance always with at least two persons because it is heavy.
- ▶ install the appliance in a well-ventilated place. Ensure a space of at least 10 cm on all sides around the appliance. Install and level the appliance in an area suitable for its size and use.
- ▶ keep ventilation openings in the appliance or in the in-built structure clear of obstruction.
- ▶ make sure that the electrical information on the rating plate agrees with the power supply. If it does not, contact an electrician.
- ▶ consider that the appliance is operated by a 220~240 VAC/50 Hz power supply. Abnormal voltage fluctuation may cause the appliance to fail to start or not to operate correctly and damage the temperature control or compressor, originating abnormal noise too. To eliminate abnormal fluctuation it is suggested to use an automatic regulator.
- ▶ use a separate earthed socket for the power supply which is easy accessible. The appliance must be earthed.
Only for UK: The appliance's power cable is fitted with 3-cord (grounding) plug that fits a standard 3-cord (grounded) socket. Never cut off or dismount the third pin (grounding). After the appliance is installed, the plug should be accessible.
- ▶ make sure the plug is easy accessible.
- ▶ ensure that the power cable is not trapped by the refrigerator. Do not step on the power cable.



WARNING!

Make sure not to damage the electric cable and the plug. If damaged it must only be replaced by either the manufacturer or the authorised service agent.

Do not...

- x install the appliance in direct sunlight or in the near of heat sources (e.g. stoves, heaters).
- x damage the refrigerant circuit. If it does become damaged, do not use the appliance.
- x use multi-plug adapters and extension cables.

During daily use

Do...

- ▶ make sure that this appliance is only used by children from the age of 8 as well as from persons with reduced physical, sensory or mental capabilities, or lack of experience and knowledge, if they are supervised or have been instructed how to use it in a safe way and understand the hazards involved.
- ▶ keep away children under 3 years of age from the appliance unless they are constantly supervised.
- ▶ make sure children are not playing with the appliance.
- ▶ make sure children are supervised if they carry out cleaning and maintenance.
- ▶ hold the plug, not the cable, when unplugging the appliance.
- ▶ replace a damaged supply cord only by the manufacturer, its service agent or similarly qualified persons in order to avoid a hazard.
- ▶ follow these instructions if coal gas or other inflammable gas is leaking in the vicinity of the appliance: turn off the valve of the leaking gas, open the doors and windows and do not unplug or plug in the power cable of the appliance or any other appliance.
- ▶ open and close the doors only with the handles. The gap between the doors and between the doors and the cabinet is very narrow. Do not extend your hands in these areas to avoid pinching your fingers. Open or close the refrigerator doors only when there are no children standing within the range of door movement.
- ▶ disconnect the appliance from the electrical supply before undertaking any routine maintenance. Allow at least 5 minutes before restarting the appliance, as frequent starting may damage the compressor.
- ▶ eliminate the dust on the back of the unit at least once in the year to avoid hazard by fire, as well as increased energy consumption.
- ▶ notice that the product is set for operation at a specific ambient range between 10 and 43°C. The appliance may not work properly if it is left for a long period at a temperature above or below the indicated range.
- ▶ check the condition of food if a warming in the freezer has taken place.

Do not...

- x set unnecessarily low temperature in the refrigerator compartment. Minus temperatures may occur at high settings. Attention: Bottles can burst.
- x store medicines which need a precision storage temperature or bacteria or chemical agents in the appliance.
- x store liquids in bottles or cans (besides high percentage spirits) especially carbonated beverages in the freezer, as these will burst during freezing.
- x place unstable articles (heavy objects, containers filled with water) on the top of the appliance, to avoid personal injury caused by falling or electric shock caused by contact with water.
- x pull on the door shelves. The door may be pulled slant, the bottle rack, may be pulled away, or the appliance may topple.
- x damage the refrigerant circuit. If it does become damaged, do not use the appliance.

- x step on the freezer storage compartment door or drawer.
- x touch the inside surface of the freezer storage compartment when in operation, especially with wet hands, as your hands may freeze onto the surface.
- x touch frozen goods with wet hands (wear gloves). Especially do not eat ice lollies immediately after removal from the freezer compartment. There is the risk to freeze or the formation of frost blisters. FIRST aid: keep immediately under running cold water. Do not pull away!
- x scrape off frost and ice with sharp objects. Do not use sprays, electric heaters like heater, hair dryer, steam cleaners or other sources of heat in order to avoid damage to the plastic parts.
- x clean the appliance with hard brushes, wire brushes, detergent powder, petrol, amyl acetate, acetone and similar organic solutions, acid or alkaline solutions. Please clean with special refrigerator detergent to avoid damage.
- x spray or flush the appliance during cleaning.
- x use water spray or steam to clean the appliance.
- x clean the cold glass shelves with hot water. Sudden temperature change may cause the glass to break.
- x use electrical devices inside the food storage compartments of the appliance, unless they are of the type recommended by the manufacturer.
- x try to repair the appliance by yourself. In case of repair please contact our customer service.

**WARNING!**

Do not store or use inflammables, explosives or corrosive materials in the appliance or in the vicinity.

Refrigerant gas information**WARNING!**

The appliance contains the flammable refrigerant ISOBUTHANE (R600a). Make sure the refrigerant circuit is not damaged during transportation or installation. Leaking refrigerant may cause eye injuries or ignite. If a damage has occurred, keep away open fire sources, thoroughly ventilate the room, do **not** plug or unplug the power cords of the appliance or any other appliance. Inform the customer service.

In case of eyes get into contact with the refrigerant, rinse immediately it under running water and call immediately the eye specialist.

Product description

GB

Due to technical changes and different models, the illustrations in this chapter may differ from your model.

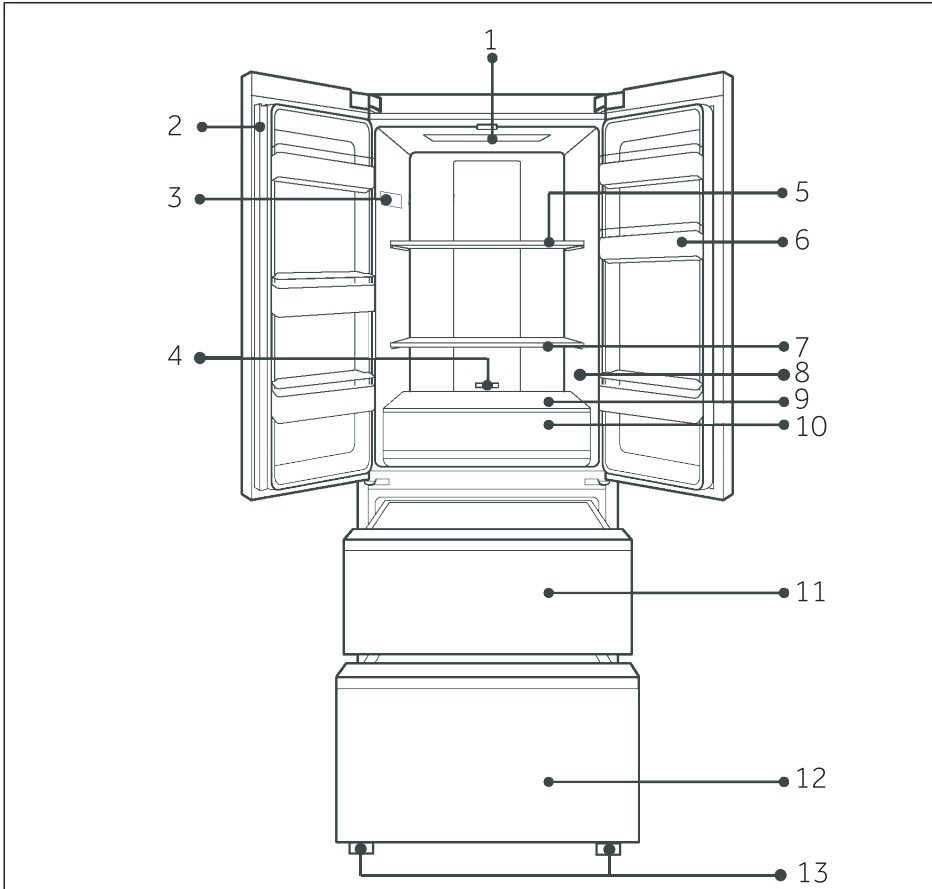

- | | |
|---|---------------------------------|
| 1 Refrigerator LED lamp | 8 O.K. sticker (optimal) |
| 2 Door beam | 9 Glass cover My Zone drawer |
| 3 Rating plate | 10 My Zone drawer |
| 4 Temperature regulator for MyZone drawer | 11 Upper freezer storage drawer |
| 5 Glass shelf | 12 Lower freezer storage drawer |
| 6 Bottle holder | 13 Adjustable feet |
| 7 Glass shelf | |

Before first use

- ▶ Remove all packaging materials, keep them out of children`s reach and dispose them in an environmentally friendly manner.
- ▶ Clean the inside and outside of the appliance with water and a mild detergent before putting any food in it.
- ▶ After the appliance has been levelled and cleaned, wait for at least 2 hours before connecting it to the power supply. See Section INSTALLATION.
- ▶ Precool the compartments at high settings before loading with food. The function Power Cool and Power Freeze help to cool down the compartments quickly.
- ▶ The refrigerator temperature and freezer temperature are automatically set to 5° C and -18° C respectively. These are the recommended settings. If desired, you can change these temperatures manually. Please see FUNCTIONS.

Control panel

Buttons:

- A Compartment selector ("Temp.Zone")
- B Temperature regulation key ("Temp.Set")
- C Function selector („Func.Set")
- D Setting/Panel lock selector

Indicators:

- 1 Refrigerator compartment
- 2 Freezer Compartment
- 3 Temperature value
- 4 Function „Power-Cool"
- 5 Function „Power-Freeze"
- 6 Fuzzy-Function
- 7 Holiday-Function

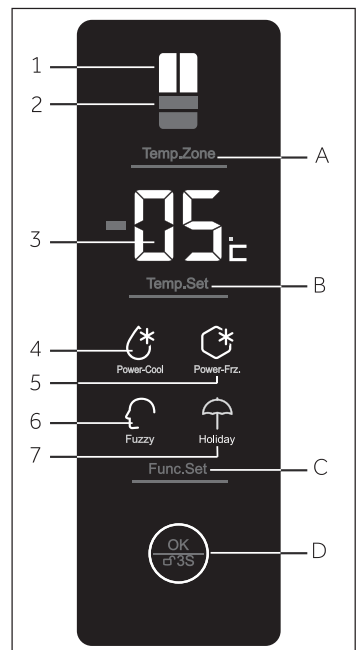

Sensor keys

The buttons on the control panel are sensor keys, which already respond when lightly touched with the finger.

Switch on /of the appliance

The appliance is in operation as soon as it is connected to the power supply.

When the appliance is powered on for the first time, the indicator for the refrigerator compartment is shining and the temperature is displayed. The panel lock is activ.

Empty the appliance before switching off. To switch off the appliance, pull the power cord out off the power socket.

Notice

- ▶ The appliance is preset to the recommended temperature of 5°C (refrigerator) and -18°C (freezer). Under normal ambient condition you need not to set a temperature.
- ▶ When the appliance is switched on after disconnection from the main power supply, it may take up to 12 hours for the correct temperatures to be reached.

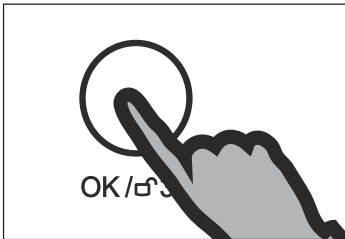

Lock/unlock panel

- ▶ Touch button D („OK/ 3S“) for 3 seconds to block all panel elements against activation. An acoustic signal sounds and the lightening of the panel is switched off.
- ▶ For unlocking press again the button.

Notice

The control panel is automatically blocked against activation if 30 seconds no button is pressed. For any settings the control panel must be unlocked.

Standby-mode

The display screen turns off automatically 30 seconds after pressing a key or if the refrigerator door is open longer than 30 seconds. The display will be automatically locked. It lights up automatically when pressing any key or opening the door/freezer drawer

Door opening alarm

When the refrigerator door is opened for more than 3 minutes, the door opening alarm will sound. The alarm can be silenced by closing the door. If the door is left open for more than 7 minutes, the light inside the refrigerator will automatically switch off.

Select the working mode

You may need to select one of the following two ways to set the appliance:

1) Fuzzy mode

Under fuzzy mode, the appliance can automatically adjust the temperature setting according to the ambient temperature and temperature change in the appliance. If you do not have any special requirements, we recommend that you use fuzzy mode (refer to FUZZY FUNCTION).

2) Manual adjusting mode:

If you want to manually adjust the temperature of the appliance in order to store a particular food, you can set the temperature via a temperature adjusting button (refer to ADJUST THE TEMPERATURE).

Adjust the temperature

The indoor temperatures are influenced by the following factors:

- ▶ Ambient temperature
- ▶ Frequency of door opening
- ▶ Amount of stored foods
- ▶ Installation of the appliance

Adjust the temperature for fridge

1. Unlock the panel by pressing button D („OK/ ⏻ 3S“) if it is locked.
2. Press button A („Temp.Zone“) until the indicator for the refrigerator compartment lights up. The actual temperature in the refrigerator compartment is displayed.
3. Press button B to set the refrigerator temperature. The setting value of original refrigerating compartment flashes in the display. A signal will sound at each key press. The temperature increases in sequences of 1°C from a minimum of 1°C to a maximum of 7°C. The optimum temperature in the refrigerator is 5°C. Colder temperatures mean unnecessary energy consumption.
4. Press button D („OK/ ⏻ 3S“) to confirm. Otherwise the temperature flashes for 5 seconds and the previously set temperature remains active.

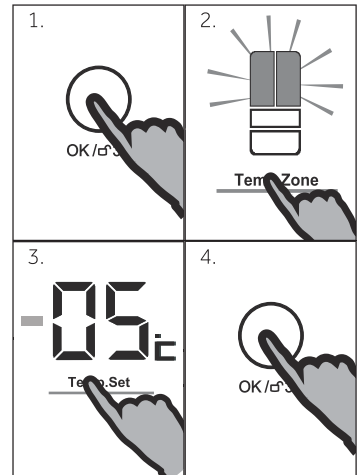

Adjust the temperature for freezer

1. Unlock the panel by pressing button D („OK/ ⏻ 3S“) if it is locked.
2. Press button A („Temp.Zone“) until the indicator for the freezer compartment lights up. The actual temperature in the freezer compartment is displayed.

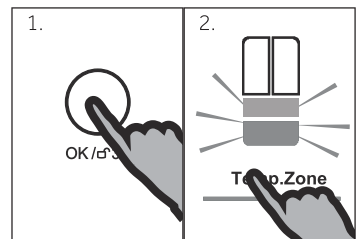

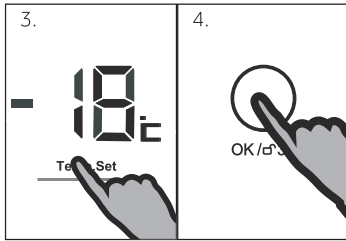

- Press button B to set the freezer temperature. The setting value of original freezer compartment flashes in the display. A signal will sound at each key press. The temperature increases in sequences of 1°C from -15°C to -23°C. The optimum temperature in the freezer is -18°C. Colder temperatures mean unnecessary energy consumption.
- Press button D („OK/ ↵ 3S“) to confirm. Otherwise the temperature flashes for 5 seconds and the previously set temperature remains active.

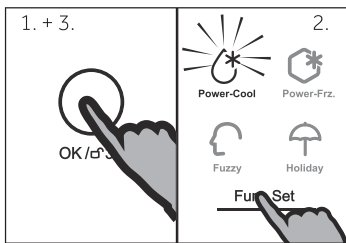

Power-Cool function

Switch on the Power-Cool function if larger quantity of food should be stored (for example after the purchase). The Power-Cool function accelerates the cooling of fresh food and protects the goods already stored from undesirable warming. The factory setting temperature is + 2 °C.

- Unlock the panel by pressing button D („OK/ ↵ 3S“) if it is locked.
- Repeatedly press button C („Func.Set“) until indicator „Power-Cool“ starts to blink.
- Press button D („OK/ ↵ 3S“) to confirm. By repeating the above steps or selecting another function this function can be switched off again.



Notice

This function will be automatically disabled when the temperature from + 2 °C is reached or the function has lasted for more than 3 hours.

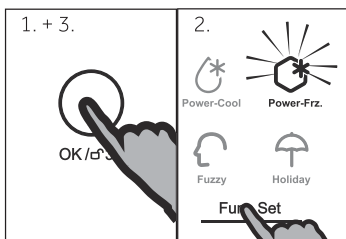

Super freeze function

Fresh food should be frozen as quickly as possible to the core. This preserved the best nutritional value, appearance and taste. The Super freeze function accelerates the freezing of fresh food and protects the goods already stored from undesirable warming. If you need to freeze a large amount of food once, it is recommended to set the Super -freeze function on ahead for 24h before the usage of frozen room.

- Unlock the panel by pressing button D („OK/ ↵ 3S“) if it is locked.
- Repeatedly press button C („Func.Set“) until indicator „Power-Frz.“ starts to blink.

- Press button D („OK/ ⌂ 3S“) to confirm. By repeating the above steps or selecting an other function this function can be switched off again.



Notice

The Super-freeze function will automatically switch off after 50 hours. The appliance is then operated at the previously set temperature.

Fuzzy function

In the Fuzzy function, the appliance can automatically adjust the temperature setting according to the ambient temperature and temperature change in the appliance. This function is totally hand free.

- Unlock the panel by pressing button D („OK/ ⌂ 3S“) if it is locked.
- Repeatedly press button C („Func.Set“) until indicator „Fuzzy“ starts to blink.
- Press button D („OK/ ⌂ 3S“) to confirm. By repeating the above steps or selecting an other function this function can be switched off again.

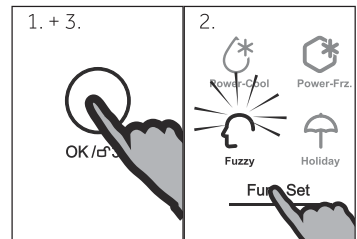

Holiday function

This function sets the refrigerator temperature permanently to 17°C.

This allows to keep the door of the empty refrigerator closed without causing an odour or mold - during a long absence (e.g. during holiday). The freezer compartment is free for your setting.

- Unlock the panel by pressing button D („OK/ ⌂ 3S“) if it is locked.
- Repeatedly press button C („Func.Set“) until indicator „Holiday“ starts to blink.
- Press button D („OK/ ⌂ 3S“) to confirm. By repeating the above steps or selecting an other function this function can be switched off again.

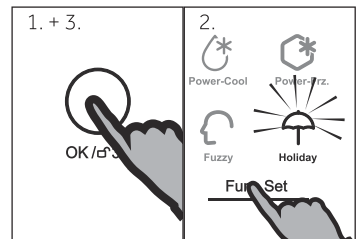

WARNING!

During the holiday function no goods must be stored in the refrigerator compartment. The temperature of + 17 °C is too high for storing food.

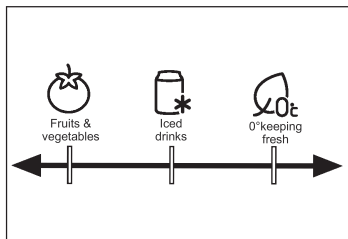

My Zone drawer

The fridge compartment is equipped with a My Zone drawer. In accordance with the food's storage demands, the most suitable function can be selected to get the optimal nutritional value of the foods. Following functions are available:



Fruit & Vegetable

suitable to store vegetable and fruit.



Iced drinks

for rapid cooling and storage of beverages.



0° keeping fresh

suitable to store of fresh food such as meat or instant products. Most foods stay fresh at 0 °C, but not frozen. .

Select the desired function by moving the regulator.



Notice

- ▶ Due to different water contents of meat, some meat with more moisture will be frozen at temperatures lower than 0°C. So "immediately cut" meat should be stored in My-Zone drawer, with temperatures min. 0°C.
- ▶ Cold-sensitive fruits like pineapple, avocado, bananas, grapefruits and vegetables such as potatoes, aubergines, beans, cucumbers, zucchini and tomatoes and cheese should not be stored in the My Zone box.



Energy saving tips

- ▶ Make sure the appliance is properly ventilated (see INSTALLATION).
- ▶ Do not install the appliance in direct sunlight or in the near of heat sources (e.g. stoves, heaters).
- ▶ Avoid unnecessarily low temperature in the appliance. The energy consumption increases the lower the temperature in the appliance is set.
- ▶ Functions like „Power-Cool“ or „Power-Frz.“ consume more energy.
- ▶ Allow warm food to cool down before placing it in the appliance.
- ▶ Open the appliance door as little and as briefly as possible.
- ▶ Do not overfill the appliance to avoid obstructing the air flow.
- ▶ Avoid air within the food packaging.
- ▶ Keep door seals clean so that the door always closes correctly.
- ▶ Defreeze frozen food in the fridge storage compartment.

Tips on storing fresh food

Storing into the refrigerator compartment

- ▶ Keep your fridge temperature below 5°C.
- ▶ Hot food must be cooled to room temperature before storing in the appliance.
- ▶ Foods stored in the refrigerator should be washed and dried before storing
- ▶ Food to be stored should be properly sealed to avoid odour or taste alterations.
- ▶ Do not store excessive quantities of food. Leave spaces between foods to allow cold air flowing around them, for a better and more homogeneous cooling.
- ▶ Foods eaten daily should be stored at the front of the shelf.
- ▶ Leave a gap between foods and the inner walls, allowing air flowing. In special way don't store foods against the rear wall: foods could freeze against rear wall. Avoid direct contact of food (especially oily or acidic food) with the inner liner, as oil/acid can erode the inner liner. Clean away oily/acid dirt whenever it is found.
- ▶ Defreeze frozen food in the fridge storage compartment. This way, you can use the frozen food to decrease the temperature in the compartment and save energy.
- ▶ The ageing process of fruit and vegetables such as courgettes, melons, papaya, banana, pineapple, etc. can be accelerated in the refrigerator. Therefore, it is not advisable to store them in the refrigerator. However, the ripening of strongly green fruits can be promoted for a certain period. Onions, garlic, ginger and other root vegetables should also be stored at room temperature.
- ▶ Unpleasant odours inside the fridge are a sign that something has spilled and cleaning is required. See CARE AND CLEANING.
- ▶ Different foods should be placed in different areas according to their properties:

Food	Location
Butter, cheese	Upper door rack
Eggs	Door rack
Fruit, vegetables, salad	My Zone drawer (with function „Fruits &Vegetable“)
Meat, sausage, cheese, milk	Lower area (lowest shelf / coverage above the My Zone drawer)
Dairy products, canned food, cans	Upper area or door rack
Drinks, bottles, tubes	Door rack
Fresh meat, fresh fish, sausages, cooked foods	My Zone drawer

Storage into the freezer compartment

- ▶ Keep the freezer temperature at -18°C.
- ▶ 24 hours before freezing switch on the Super-freeze function; -for small quantities of food 4-6 hours are sufficient.
- ▶ Hot food must be cooled to room temperature before storing in the freezer compartment.
- ▶ Food cut into small portions will freeze faster and be easier to defrost and cook. The recommended weight for each portion is less than 2.5 kg
- ▶ It is better to pack food before putting it into the freezer. The outside of the packaging must be dry to avoid bags sticking together. Packaging materials should be odour-free, airtight, non-poisonous and nontoxic.
- ▶ In order to avoid expiration of storage periods, please note the freezing date, time limit and name of the food on the packaging according to the storage periods of different foods.
- ▶ **WARNING!:** Acid, alkali and salt etc. could erode the internal surface of the freezer. Do not place the food having these substances (e.g. sea fish) directly on the internal surface. Salt water in the freezer should be cleaned up immediately.
- ▶ Do not exceed the food storage times recommended by the manufacturers. Only take the required amount of food out of the freezer.
- ▶ Consume defrosted food quickly. Defrosted food cannot be re-frozen unless it is first cooked, otherwise it may be less edible.
- ▶ Do not load excessive quantities of fresh food in the freezer compartment. Refer to the freezing capacity of the freezer – See TECHNICAL DATA or data at the type plate.
- ▶ Food can be stored in the freezer at a temperature of at least -18°C for 2 to 12 months, depending on its properties (e.g., meat: 3-12 months, vegetables: 6-12 months)
- ▶ When freezing fresh food, avoid bringing it in contact with already frozen food. Risk of thawing!
- ▶ Defreeze frozen food in the fridge. This way, you can use the frozen food to decrease the temperature in the compartment and save energy.

When storing commercially frozen foods, please follow these guidelines:

- ▶ Always follow manufacturers' guidelines for the length of time you should store food for. Do not exceed these guidelines!
- ▶ Try to keep the length of time between purchase and storage as short as possible to preserve food quality.
- ▶ Buy frozen foods, which have been stored at a temperature of -18 °C or below.
- ▶ Avoid buying food which has ice or frost on the packaging – This indicates that the products might have been partially defrosted and refrozen at some point – temperature rises affect the quality of food.

Adjustable shelves

The height of the shelves can be adjusted to fit your storage needs.

1. To relocate a shelf, remove it first by uplifting its hind edge (1) and pulling it out (2).
2. To reinstall it, put it on the lugs on both sides and push it to the most rearward position until the rear of the shelf is fixed inside the slots in the sides

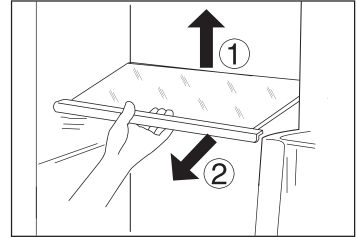

Notice:

Ensure that all ends of a shelf are level.

Removable door racks

The door racks can be removed for cleaning:

1. Place hands on each side of the rack and lift it upwards (1).
2. Pull the door rack out (2).
3. In order to insert the door rack, the above steps are carried out in reverse order.

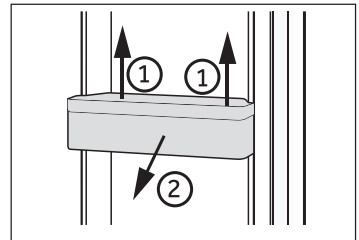

Removable My Zone drawer

For the use of the My Zone drawer, please check section USE (My- Zone drawer)

To remove the My Zone drawer:

1. Remove the two lower bottle holder from both doors.
2. Pull the My Zone drawer and the glass cover to the maximum extent.
3. Lift and remove the drawer and its cover.
4. In order to insert the My Zone drawer, the above steps are carried out in reverse order.

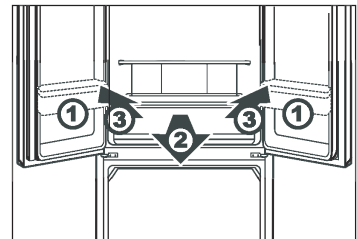

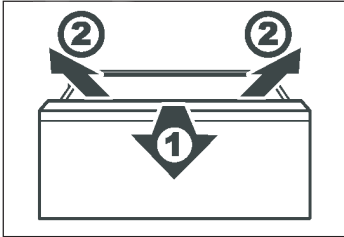

Removable freezer storage drawer

To remove the freezer storage drawer open them to the maximum extent, lift and remove them.

In order to insert the freezer storage drawer, the above steps are carried out in reverse order.



WARNING!

Do not overload the drawers: Max. load of each drawer: 35 kg!

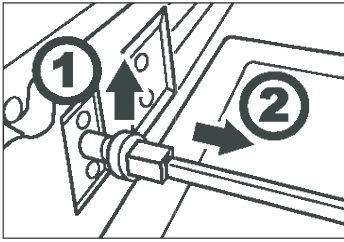

Removable connection rod

The rod can be removed after removing the top freezer drawer:

1. Pull out the clip of supporting bar upward of the upper freezing slide to the left and right of connecting rod.
2. Remove the connecting rod.

In order to insert the connection rod, the above steps are carried out in reverse order.

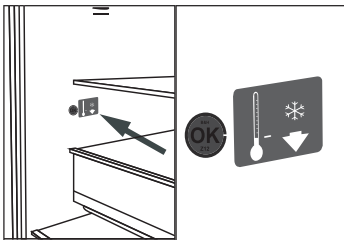

OPTIONAL: OK-temperature indicator

The OK-temperature indicator at the inner wall of the right refrigerator, above the My Zone drawer, can be used to determine temperatures below +4°C. Gradually reduce the temperature if the sign does not indicate "OK".



Notice:

When the appliance is switched on, it may take up to 12 hours for the correct temperatures to be reached.

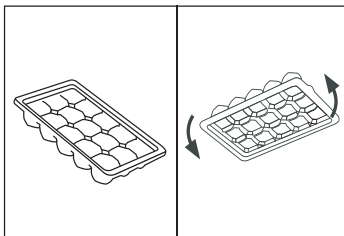

Ice cube tray

1. Fill the ice cube tray 3/4 full of water, close it with the cover and put it into one of the freezer storage drawer.
2. Twist the ice cube tray slightly or hold it under flowing water to loosen the ice cubes.

**WARNING!**

Disconnect the appliance from the power supply before cleaning.

Cleaning

Clean the appliance when only little or no food is stored.

The appliance should be cleaned every four weeks for good maintenance and to prevent bad stored food odors.

**WARNING!**

- ▶ Do not clean the appliance with hard brushes, wire brushes, detergent powder, petrol, amyl acetate, acetone and similar organic solutions, acid or alkaline solutions. Please clean with special refrigerator detergent to avoid damage.
 - ▶ Do not spray or flush the appliance during cleaning.
 - ▶ Do not use water spray or steam to clean the appliance.
 - ▶ Do not clean the cold glass shelves with hot water. Sudden temperature change may cause the glass to break .
 - ▶ Do not touch the inside surface of the freezer storage compartment, especially with wet hands, as your hands may freeze onto the surface.
 - ▶ In case of heating check the condition of frozen goods.
-
- ▶ Always keep the door gasket clean.
 - ▶ Clean the inside and housing of the appliance with a sponge dampened in warm water and neutral detergent.
 - ▶ Rinse and dry with soft cloth.
 - ▶ Do not clean any of the parts of the appliance in a dishwasher.
 - ▶ Allow at least 5 minutes before restarting the appliance as frequent starting may damage the compressor.

**Defrosting**

The defrosting of the refrigerator and the freezer compartment are done automatically; no manual operation is needed.

Replacing the LED-lamps**WARNING!**

Do not replace the LED lamp yourself, it must only be replaced by either the manufacturer or the authorised service agent.

The lamp adopts LED as its light source, featuring low energy consumption and long service life. If there is any abnormality, please contact the customer service . See CUSTOMER SERVICE.

Parameters of the lamp: : 12 V max 2 W.

Non-use for a longer period

If the appliance is not used for an extended period of time, and you will not use the Holiday-function for the refrigerator:

- ▶ Take out the food.
- ▶ Unplug the power cord.
- ▶ Clean the appliance as described above.
- ▶ Keep the door and freezer drawers open to prevent the creation of bad odours inside.



Notice

Turn the appliance off only if strictly necessary.

Moving the appliance

1. Remove all food and unplug the appliance.
2. Secure shelves and other moveable parts in the fridge and the freezer with adhesive tape.
3. Do not tilt the refrigerator more than 45° to avoid damaging the refrigerating system.



WARNING!

- ▶ Do not lift the appliance by its handles.
- ▶ Never place the appliance horizontally on the ground.

Many occurring problems could be solved by yourself without specific expertise. In case of a problem please check all shown possibilities and follow below instructions before you contact an after sales service. See CUSTOMER SERVICE.



WARNING!

- ▶ Before maintenance, deactivate the appliance and disconnect the mains plug from the mains socket.
- ▶ Electrical equipment should be serviced only by qualified electrical experts, because improper repairs can cause considerable consequential damages.
- ▶ A damaged supply should only be replaced by the manufacturer, its service agent or similarly qualified persons in order to avoid a hazard.

Problem	Possible Cause	Possible Solution
The compressor does not work.	<ul style="list-style-type: none"> • Mains plug is not connected in the mains socket. • The appliance is in the defrosting cycle 	<ul style="list-style-type: none"> • Connect the mains plug. • This is normal for an automatic defrosting
The appliance runs frequently or runs for a too long period of time.	<ul style="list-style-type: none"> • The indoor or outdoor temperature is too high. • The appliance has been off power for a period of time. • A door/drawer of the appliance is not tightly closed. • The door/drawer has been opened too frequently or for too long. • The temperature setting for the freezer compartment is too low. • The door/drawer gasket is dirty, worn, cracked or mismatched. • The required air circulation is not guaranteed. 	<ul style="list-style-type: none"> • In this case, it is normal for the appliance to run longer. • Normally, it takes 8 to 12 hours for the appliance to cool down completely. • Close the door/drawer and ensure the appliance is located on a level ground and there is no food or container jarring the door. • Do not open the door/drawer too frequently. • Set the temperature higher until a satisfactory refrigerator temperature is obtained. It takes 24 hours for the refrigerator temperature to become stable. • Clean the door/drawer gasket or replace them by the customer service. • Ensure adequate ventilation.
The inside of the refrigerator is dirty and/ or smells.	<ul style="list-style-type: none"> • The inside of the refrigerator needs cleaning. • Food of strong odour is stored in the refrigerator. 	<ul style="list-style-type: none"> • Clean the inside of the refrigerator. • Wrap the food thoroughly..

Problem	Possible Cause	Possible Solution
It is not cold enough inside the appliance.	<ul style="list-style-type: none"> The temperature is set too high. Too warm goods has been stored. Too much food has been stored at one time. The goods are too close to each other. A door/drawer of the appliance is not tightly closed. The door/drawer has been opened too frequently or for too long. 	<ul style="list-style-type: none"> Reset the temperature. Always cool down goods before storing them. Always store small quantities of food. Leave a gap between several foods allowing air flowing. Close the door/drawer. Do not open the door/drawer too frequently.
It is too cold inside the appliance.	<ul style="list-style-type: none"> The temperature is set too low. The Power Freeze/Power-Cool-function is activated or is running too long. 	<ul style="list-style-type: none"> Reset the temperature. Switch off the Power Freeze/Power-Cool function
Moisture formation on the inside of the refrigerator compartment.	<ul style="list-style-type: none"> The climate is too warm and too-damp. A door/drawer of the appliance is not tightly closed. The door/drawer has been opened too frequently or for too long. Food containers or liquids are left open. 	<ul style="list-style-type: none"> Increase the temperature. Close the door/drawer. Do not open the door/drawer too frequently. Let hot foods cool to room temperature and cover foods and liquids.
Moisture accumulates on the refrigerators outside surface or between the doors/door and drawer.	<ul style="list-style-type: none"> The climate is too warm and too damp. The door/drawer is not closed tightly. The cold air in the appliance and the warm air outside it condensates. 	<ul style="list-style-type: none"> This is normal in damp climate and will change when the humidity decreases. Ensure that the door/drawer is tightly shut.
Strong ice and frost in the freezer compartment.	<ul style="list-style-type: none"> The goods were not adequately packaged. A door/drawer of the appliance is not tightly closed. The door/drawer has been opened too frequently or for too long. The door/drawer gasket is dirty, worn, cracked or mismatched. Something on the inside prevents the door/drawer to close properly. 	<ul style="list-style-type: none"> Always pack the goods well. Close the door/drawer. Do not open the door/drawer too frequently. Clean the door/drawer gasket or replace them by new ones. Reposition the shelves, door racks, or internal containers to allow the door/drawer to close.

Problem	Possible Cause	Possible Solution
The appliance makes abnormal sounds.	<ul style="list-style-type: none"> The appliance is not located on level ground. The appliance touches some object around it. 	<ul style="list-style-type: none"> Adjust the feet to level the appliance. Remove objects around the appliance.
A slight sound is to be heard similar to that of flowing water.	<ul style="list-style-type: none"> - 	<ul style="list-style-type: none"> This is normal.
You will hear an alarm beep.	<ul style="list-style-type: none"> The fridge storage compartment door is open. 	<ul style="list-style-type: none"> Close the door or silence the alarm manually.
You will hear a faint hum.	<ul style="list-style-type: none"> The anti-condensation system is working 	<ul style="list-style-type: none"> This prevents condensation and is normal
The interior lighting or cooling system does not work.	<ul style="list-style-type: none"> Mains plug is not connected in the mains socket. The power supply is not intact. The LED-lamp is out of order. 	<ul style="list-style-type: none"> Connect the mains plug. Check the electrical supply to the room. Call the local electricity company! Please call the service for changing the lamp.

Power interruption

In the event of a power cut, food should remain safely cold for about 12 hours. Follow these tips during a prolonged power interruption, especially in summer:

- ▶ Open the door/drawer as few times as possible.
- ▶ Do not put additional food into the appliance during a power interruption.
- ▶ If prior notice of a power interruption is given and the interruption duration is longer than 12 hours, make some ice and put it in a container in the top of the refrigerator compartment.
- ▶ An inspection of the goods is required immediately after the interruption.
- ▶ As temperature in the refrigerator will rise during a power interruption or other failure, the storage period and edible quality of food will be reduced. Any food that defrosts should be either consumed, or cooked and refrozen (where suitable) soon afterwards in order to prevent health risks.

Memory function during power interruption

After restoration of power the appliance continues with the settings that were set before the power failure. The control panel is unlocked.

Unpacking



WARNING!

- ▶ The appliance is heavy. Always handle with at least two persons.
 - ▶ Keep all packaging materials out of children's reach and dispose them in an environmentally friendly manner.
-
- ▶ Take the appliance out of the packaging.
 - ▶ Remove all packaging materials.

Environmental conditions

The room temperature should always be between 10° C and 43° C, since it can influence the temperature inside the appliance and its energy consumption. Do not install the appliance near other heat-emitting appliances (ovens, refrigerators) without isolation.

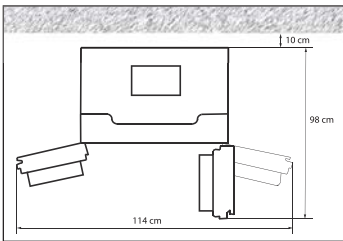

Space requirement

Required space when door is opened:

Appliance width: 114 cm

Appliance depth: 98 cm

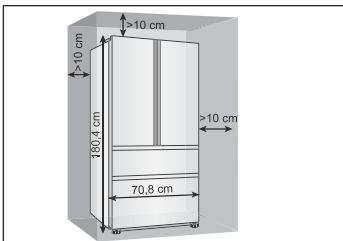

Ventilation cross-section

To achieve sufficient ventilation of the appliance for safety reasons, the information of the required ventilation cross sections must be observed.

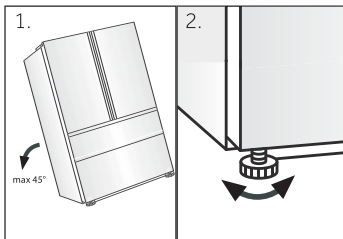

Leveling the appliance

The appliance should be placed on a flat and solid surface.

1. Tilt the refrigerator slightly backwards.
2. Set the feet to the desired level.

Make sure the distance to the wall on the hinge sides is at least 10 cm for the doors to open properly.

3. The stability can be checked by alternately bumping on the diagonals. The slightly swaying should be the same in both directions. Otherwise the frame can warp; possible leaking door seals are the result. A low tendency to the rear facilitates the closing of the door.

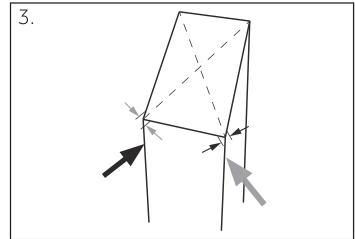

Waiting time

To the maintenance-free lubrication oil is located in the capsule of the compressor. This oil can get through the closed pipe system during slanting transport. Before connecting the appliance to the power supply you have to wait at least 2 hours so that the oil runs back into the capsule.

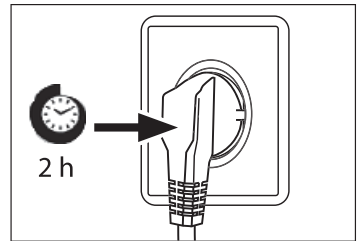

Electrical connection

Before each connection check if:

- ▶ power supply, socket and fusing are appropriate to the rating plate.
- ▶ the power socket is earthed and no multi-plug or extension.
- ▶ the power plug and socket are strictly according.

Connect the plug to a properly installed household socket.



WARNING!

To avoid risks a damaged power cord must be replaced by the customer service (see warranty card).

When positioning the appliance, ensure the supply cord is not trapped or damaged.

Do not locate multiple portable socket-outlets or portable power supplies at the rear of the appliance.



Taking care to avoid causing a fire by igniting flammable material.

Product fiche according to regulation EU No. 1060/2010

Trade mark	Haier
Model identifier	HB14FMAA/HB14FNAA/HB14HBAA/HB14FRAA
Category of the model	Refrigerator-freezer
Energy efficiency class	A+
Annual energy consumption (kWh/year) ¹⁾	335
Storage volume cooling (L)	274
Storage volume freezing (L) ****	108
Star rating	****
Temperature of other compartments > 14°C	Non applicaber
Frostfree system	Yes
Power cut safe (h)	12
Freezing capacity (kg/24h)	10
Climate class This appliance is intended to be used at an ambient temperature between 10 °C and 43°C.	SN-N-ST-T
Airborne acoustical noise emissions (db(A) re 1pW)	39
Construction type	Freestanding

¹⁾based on standard test results for 24 hours. Actual energy consumption will depend on how the appliance is used and where it is located.

Additional technical data

Voltage / Frequency	220-240V ~/ 50Hz
Input power (W)	200
Main fuse (A)	15
Coolant	R600a
Dimensions (H/W/D in mm)	1804 / 708 / 708

Customer Service

We recommend our Haier Customer Service and the use of original spare parts.

If you have a problem with your appliance, please first check section TROUBLESHOOTING.

If you cannot find a solution there, please contact

- ▶ your local dealer or
- ▶ our European Call Service-Center (see listed phone numbers below) or
- ▶ the Service & Support area at www.haier.com where you can activate the service claim and also find FAQs.

To contact our Service, ensure that you have the following data available.

The information can be found on the rating plate.

Model _____

Serial No. _____

Also check the Warranty Card supplied with the product in case of warranty.

European Call Service-Center		
Country*	Phone number	Costs
Haier Italy (IT)	199 100 912	
Haier Spain (ES)	902 509 123	
Haier Germany (DE)	0180 5 39 39 99	<ul style="list-style-type: none"> • 14 Ct/Min Landline • max 42 Ct/Min Mobile
Haier Austria (AT)	0820 001 205	<ul style="list-style-type: none"> • 14,53 Ct/Min Landline • max 20 Ct/Min all others
Haier United Kingdom (UK)	0333 003 8122	
Haier France (FR)	0980 406 409	

* For other countries please refer to www.haier.com



Haier



Manuel d'utilisation

Réfrigérateur-congélateur

HB14FMAA

HB14FNAA

HB14FBAA

HB14FRAA

FR

Haier

Nous vous remercions d'avoir acheté un produit Haier.

Veuillez lire attentivement ces instructions avant d'utiliser l'appareil. Ces instructions sont des informations utiles vous permettant de mieux exploiter cet appareil, et vous assurer une installation, une utilisation et un entretien sécurisés et adéquats.

Veuillez bien garder ce manuel et toujours s'y référer pour une utilisation sécurisée et adéquate de l'appareil.

Si vous devez vendre, donner ou abandonner l'appareil pour cause de déménagement, assurez-vous également de laisser ce manuel afin que le prochain utilisateur puisse maîtriser l'appareil, notamment les règles de sécurité.



Légende

Attention - Règles importantes de sécurité



Généralités et conseils



Informations sur l'environnement



Mise au rebut

Contribuer à la protection de l'environnement et de la santé humaine. Veuillez mettre les emballages au rebut dans les espaces conformes pour leur recyclage. Contribuez à recycler les déchets d'appareils électriques et électroniques. Veuillez à ne pas mettre au rebut les appareils ayant ce symbole avec les déchets ménagers. Veuillez déposer l'appareil chez votre usine de recyclage locale, ou prendre contact avec votre bureau municipal.



AVERTISSEMENT!

Risque de blessure ou d'asphyxie !

Les réfrigérants et les gaz doivent être mis au rebut par des professionnels.

Avant toute mise au rebut, assurez-vous que la tuyauterie du système de réfrigération n'est pas endommagée. Débranchez l'appareil de toute alimentation principale. Coupez les câbles primaires et mettez-les au rebut. Retirez les plateaux et coffrets ainsi que le verrou de porte et les joints, pour éviter qu'un enfant ou un animal domestique ne reste coincé dans l'appareil.

Utilisation prévue	3
Sécurité	4
Description de l'appareil	7
Utilisation	8
Équipements.....	16
Entretien et nettoyage	18
Dépannage	20
Installation	23
Informations techniques	25
Service clients	26

Utilisation prévue

Cet appareil a été conçu pour la réfrigération et la congélation des aliments. Il est destiné exclusivement pour des intérieurs chauds. Il n'est pas destiné à un usage commercial ou industriel.

Aucune modification ou altération de cet appareil n'est autorisée. Toute utilisation inadéquate vous expose à des risques et la perte des droits de garantie.

Normes et directives



Ce produit répond aux exigences de toutes les directives CE applicables ainsi que les normes harmonisées correspondantes, qui prévoient le marquage CE.

Accessoires

Vérifiez les accessoires et la documentation suivant cette liste :

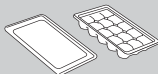

Bac à glaçons
avec couvercle



Étiquette
énergétique



Carte de
garantie



Manuel
d'utilisation

Avant toute première mise en marche de l'appareil

Veillez...

- ▶ vérifier qu'il n'a eu aucun dommage lié au transport.
- ▶ vérifier que tous les emballages sont bien retirés et tenus hors de portée des enfants.
- ▶ attendre au moins deux heures avant d'installer l'appareil pour une meilleure efficacité du système de réfrigération.
- ▶ toujours avoir à vos côtés au minimum deux personnes pour installer l'appareil parce qu'il pèse.
- ▶ installer l'appareil dans un endroit bien aéré. Assurez-vous qu'il y a un espace d'au moins 10 cm autour de l'appareil. installer et positionner l'appareil dans un espace adéquat tenant compte de sa taille et son utilisation.
- ▶ maintenez les ouvertures d'aération de l'appareil ou dans les structures encastrées libres de toute obstruction.
- ▶ vérifiez que les informations électriques sur la plaque signalétique sont conformes à l'alimentation électrique. Si ce n'est pas le cas, veuillez contacter un électricien.
- ▶ Considérant que l'appareil fonctionne avec une alimentation à 220~240 V CA/50 Hz. Une fluctuation anormale de la tension pourrait empêcher l'appareil de fonctionner ou de fonctionner correctement, ce qui endommagerait le dispositif de commande de température ou le compresseur, entraînant ainsi un bruit anormal. Afin d'éviter toute fluctuation anormale, nous vous recommandons d'utiliser un régulateur de tension automatique.
- ▶ pour l'alimentation électrique, utilisez une prise de terre facilement accessible. Cet appareil doit être mis à la terre.

Uniquement pour le Royaume Uni : Cet appareil est équipé d'un câble d'alimentation avec fiche à 3 fils (mise à la terre) respectant les normes de la prise à 3 fils (mise à la terre). Ne jamais couper ou démonter le troisième fil (mise à la terre). Une fois l'appareil installé, la prise doit être accessible.

- ▶ assurez-vous que la prise est facilement accessible.
- ▶ veillez à ne pas endommager le câble électrique et la prise. S'ils sont endommagés, veuillez les faire remplacer par un électricien.
- ▶ assurez-vous que le câble d'alimentation n'est pas coincé sous le réfrigérateur. Évitez de marcher sur le câble d'alimentation.

Ne pas...

- x installer l'appareil en direction des rayons solaires ou à proximité des sources de chaleur (par exemple, les cuisinières, les chauffe-eaux).
- x évitez d'endommager le système de réfrigération. Ne pas utiliser l'appareil si le système est endommagé.
- x utilisez les adaptateurs multi-fonctions et les rallonges.

Pour une utilisation journalière

Veillez...

- ▶ vous assurer que l'appareil n'est utilisé que par les enfants âgés d'au moins 8 ans ou par des personnes ayant des capacités physiques, sensorielles et mentales réduites ou manquant d'expérience et de connaissance à condition qu'ils soient supervisés ou formés sur l'utilisation sécurisée de ce produit et qu'ils comprennent les risques encourus.
- ▶ tenir les enfants de moins de 3 ans hors de portée de l'appareil à condition qu'ils soient constamment surveillés.
- ▶ vous assurer que les enfants ne jouent pas avec l'appareil.
- ▶ vous assurer que les enfants sont surveillés s'ils procèdent au nettoyage et à l'entretien.
- ▶ tenir la prise et non le câble pour débrancher l'appareil.
- ▶ faire remplacer le cordon d'alimentation endommagé par le fabricant, son représentant ou par des personnes qualifiées afin d'éviter tout risque.
- ▶ respecter les instructions suivantes en cas de fuite de gaz de charbon ou tout autre gaz inflammable aux alentours de l'appareil : arrêtez la vanne d'alimentation du gaz qui s'échappe, ouvrez les portes et les fenêtres et évitez de débrancher ou de brancher le câble d'alimentation de l'appareil ou de tout autre appareil.
- ▶ ouvrir et fermer les portes uniquement à l'aide des poignées. l'espace entre les portes et entre les portes et le placard est très réduit. ne pas envoyer vos mains dans ces endroits pour éviter de coincer vos doigts. ouvrir ou fermer les portes du réfrigérateur uniquement lorsque les enfants ne se trouvent pas près du réfrigérateur.
- ▶ débrancher l'appareil de l'alimentation électrique avant d'entreprendre tout entretien de routine. attendre au moins 5 minutes avant de redémarrer l'appareil, parce que plusieurs redémarrages endommageraient le compresseur.
- ▶ dépoussiérer l'arrière de l'appareil au moins une fois l'an afin d'éviter tout risque d'incendie, et pour réduire votre consommation énergétique.
- ▶ noter que l'appareil est programmé pour fonctionner dans une plage de température ambiante variant entre 10 et 43 °C. L'appareil pourrait ne pas bien fonctionner si vous le faites fonctionner pendant longtemps à une température supérieure ou inférieure à la plage indiquée.
- ▶ vérifier le conditionnement des aliments si le congélateur devient chaud.

Ne pas...

- x programmer le réfrigérateur pour qu'il fonctionne à une température inutilement basse. Les températures basses peuvent survenir lorsque les températures hautes sont programmées. Attention: Les bouteilles peuvent se casser.
- x ranger ou utiliser des produits inflammables, des explosifs ou des matières corrosives près de l'appareil ou autour de l'appareil.
- x stocker des médicaments, des bactéries ou des produits chimiques ayant besoin de températures de stockage précises dans l'appareil.
- x garder les bouteilles ou les canettes avec du liquide dans le congélateur (à l'exception de vins et spiritueux fortement alcoolisés), notamment les boissons gazeuses parce qu'elles vont se casser pendant la congélation.

- x placer des objets instables (objets lourds, récipients remplis d'eau) au-dessus de l'appareil pour éviter tout dommage corporel suite à une chute de l'objet ou un choc électrique causé par le contact avec l'eau.
- x tirer sur les étagères de la porte. La porte pourrait se pencher, le rayon des bouteilles pourrait sauter ou l'appareil pourrait basculer.
- x évitez d'endommager le système de réfrigération. Ne pas utiliser l'appareil si le système est endommagé.
- x poser votre pied sur la porte ou le tiroir du compartiment de congélation.
- x toucher la surface intérieure du compartiment de congélation pendant qu'il est en marche, notamment avec les mains mouillées ; vos mains pourraient se congeler sur la surface.
- x toucher les aliments congelés avec des mains mouillées (portez des gants). Surtout ne pas manger les sucettes glacées immédiatement après les avoir sorties du congélateur. Vous risquez une congélation de la langue ou la formation d'ampoules suite à la congélation. PREMIERS soins : placez votre langue sous le robinet avec la sucette.
- x Ne pas la tirer de force !
- x ne pas nettoyer le givre et la sucette glacée à l'aide d'objets tranchants. Ne pas utiliser de vaporisateurs, d'appareils de chauffage électriques, de sèche-cheveux, de nettoyeurs à vapeur ou toute autre source de chaleur afin d'éviter des dommages sur les parties en plastique.
- x nettoyer l'appareil à l'aide de brosses dures, métalliques, de détergent en poudre, d'essence, d'acétate d'amyle, d'acétone et de toute autre solution similaire organique, acide ou alcaline. Veuillez nettoyer avec du détergent spécial réfrigérateur pour éviter tout dommage.
- x utiliser un vaporisateur ou nettoyer l'appareil à grande eau.
- x utiliser un pulvérisateur d'eau ou un nettoyeur à vapeur pour nettoyer l'appareil.
- x nettoyer les rayons de congélation en verre avec de l'eau chaude. Le changement soudain de température pourrait briser le verre.
- x utiliser les appareils électriques autres que ceux recommandés par le fabricant à l'intérieur des compartiments de stockage d'aliments de l'appareil.
- x tenter de réparer l'appareil vous-même. En cas de réparation, veuillez contacter notre service clientèle.

Informations sur le gaz frigorigène



AVERTISSEMENT!

Cet appareil contient du réfrigérant inflammable l'ISOBUTHANE (R600a). Assurez-vous que le système de réfrigération n'est pas endommagé pendant le transport et l'installation. Une fuite de gaz frigorigène pourrait causer des dommages oculaires ou un incendie. Si un dommage est survenu, tenez-vous hors de sources d'incendie visibles, aérez correctement l'espace, ne branchez ou ne débranchez pas le câble d'alimentation de l'appareil ou de tout autre appareil. Informez le service clientèle.

En cas de contact avec les yeux, rincez abondamment les yeux avec de l'eau et consultez immédiatement un ophtalmologue.

Description du produit

FR

En raison des modifications techniques et des divers modèles, les illustrations dans ce chapitre peuvent être différentes de votre modèle.

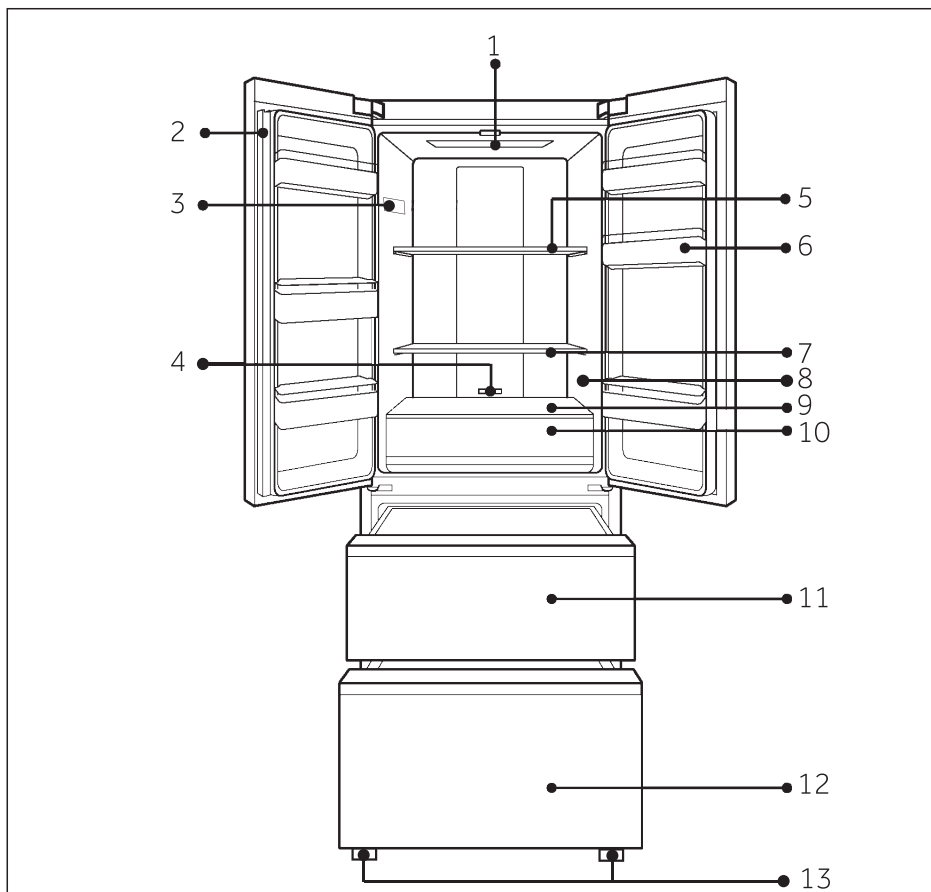

- | | |
|--|--|
| 1 Lampe d'éclairage DEL du réfrigérateur | 8 Autocollant O.K. (optionnel) |
| 2 Poutre de porte | 9 Couvercle en verre pour tiroir My Zone |
| 3 Plaque signalétique | 10 Tiroir My Zone |
| 4 Régulateur de température pour tiroir MyZone | 11 Tiroir de stockage de la partie supérieure du congélateur |
| 5 Étagère en verre | 12 Tiroir de stockage de la partie inférieure du congélateur |
| 6 Porte-bouteille | 13 Pieds réglables |
| 7 Étagère en verre | |

Avant la première utilisation

- ▶ Retirez tous les emballages et tenez-les hors de portée des enfants, puis mettez-les au rebut de manière écologique.
- ▶ Nettoyez l'intérieur et l'extérieur de l'appareil avec de l'eau et un détergent doux avant de ranger les aliments à l'intérieur.
- ▶ Une fois l'appareil bien positionné et nettoyé, attendez au minimum 2 heures avant de le brancher à une source d'alimentation. Voir la Section INSTALLATION.
- ▶ Pré-réfrigérez les compartiments à fortes températures avant de charger les aliments. Les fonctions Power Cool et Power Freeze permettent de réfrigérer rapidement les compartiments. et -18 °C respectivement. Ces derniers sont les réglages recommandés. Au besoin, vous pouvez modifier les températures manuellement. Appuyez sur FONCTIONS.

Panneau de commande

Boutons :

- A Bouton de sélection de compartiment (« Temp.Zone »)
- B Touche de régulation de température (« Temp.Set »)
- C Sélecteur de fonction (« Func.Set »)
- D Sélecteur de réglage / de verrouillage de panneau

Indicateurs :

- 1 Compartiment réfrigérateur
- 2 Compartiment congélateur
- 3 Valeur de température
- 4 Fonction « Power-Cool »
- 5 Fonction « Power-Freeze »
- 6 Fonction Fuzzy
- 7 Fonction Vacances

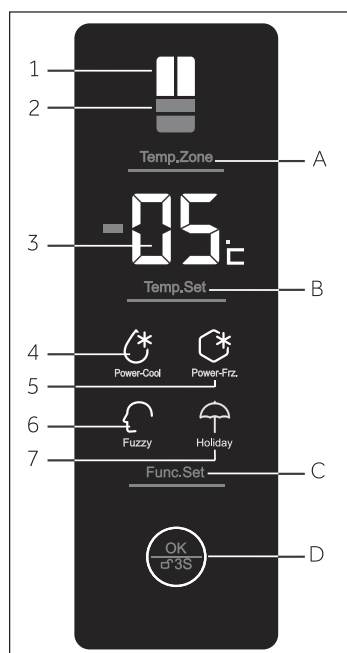

Touches de détection

Les boutons sur le panneau de commande sont des touches de détection qui répondent une fois que vous les effleurez avec le doigt.

Mettre l'appareil en marche / arrêt

L'appareil se met en marche une fois qu'on le branche à l'alimentation électrique.

Lorsque vous mettez l'appareil en marche pour la première fois, l'indicateur du compartiment réfrigérateur s'allume et la température s'affiche à l'écran. Le panneau de verrouillage est actif.

Videz d'abord l'appareil



Remarque

- ▶ L'appareil est préréglé à la température recommandée de 5 °C (réfrigérateur) et -18 °C (congélateur). Sous une température ambiante normale, nul besoin de régler la température.
- ▶ Une fois que l'appareil est mis en marche et débranché de l'alimentation électrique principale, il faut 12 heures pour atteindre les bonnes températures.

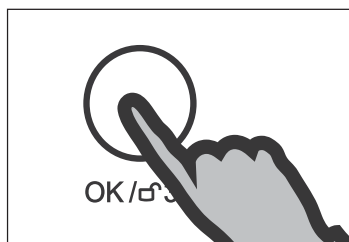

Verrouillage/Déverrouillage du panneau

- ▶ Touchez le bouton D („OK/ 3S“) pendant 3 secondes pour verrouiller toutes les touches du panneau et éviter toute activation. Une alarme sonne et l'éclairage du panneau s'éteint.
- ▶ Pour le déverrouiller, appuyez de nouveau sur le bouton.



Remarque

Pour éviter toute activation, le panneau de commande se verrouille automatiquement si aucun bouton n'est appuyé pendant 30 secondes. Pour tout réglage, le panneau de commande doit être déverrouillé.

Mode Mise en veille

L'écran d'affichage s'éteint automatiquement après 30 secondes si vous avez appuyé sur un bouton ou si la porte du réfrigérateur est restée ouverte plus de 30 secondes. L'écran se verrouille automatiquement. Il se rallume automatiquement lorsque vous appuyez sur un bouton ou lorsque vous ouvrez la porte / le tiroir du congélateur

Alarme d'ouverture de la porte

Lorsque la porte du réfrigérateur reste ouverte pendant plus de 3 minutes, l'alarme d'ouverture de la porte résonne. Vous pouvez arrêter l'alarme en fermant la porte. Si la porte reste ouverte pendant plus de 7 minutes, la lumière à l'intérieur du réfrigérateur s'éteint automatiquement.

Sélection du mode de fonction

Vous pourrez avoir besoin de programmer une des deux fonctions suivantes sur l'appareil :

1) Mode Fuzzy

Sous le mode Fuzzy l'appareil peut automatiquement régler la température selon la température ambiante et le changement de température à l'intérieur de l'appareil. Si vous n'avez pas une (FONCTION FUZZY) particulière.

2) Mode réglage manuel :

Si vous voulez régler la température de l'appareil manuellement dans le but de garder un aliment en particulier, vous pouvez régler la température à l'aide du bouton de réglage de température (voir la partie RÉGLAGE DE LA TEMPÉRATURE).

Réglage de la température

Les températures intérieures sont influencées par les facteurs suivants :

- ▶ La température ambiante
- ▶ La fréquence d'ouverture de la porte
- ▶ La quantité d'aliments conservés
- ▶ L'installation de l'appareil

Régler la température du réfrigérateur

1. Déverrouillez le panneau s'il est verrouillé en appuyant sur le bouton D („OK/ 3S“).
2. Appuyez sur le bouton A (« Temp.Zone ») jusqu'à ce que le compartiment réfrigérateur s'allume. La température réelle du compartiment réfrigérateur s'affiche.
3. Appuyez sur le bouton B pour régler la température du réfrigérateur. La valeur de réglage initial du compartiment réfrigérateur clignote à l'écran. Un signal sera émis à chaque fois que vous appuyez sur un bouton. La température augmente par séquences de 1 °C d'un minimum de 1 °C à un niveau maximum de 7 °C. La température maximale dans le réfrigérateur est de 5 °C. Les températures les plus froides signalent une consommation d'énergie inutile.
4. Appuyez sur le bouton D („OK/ 3S“) pour confirmer. Sinon, la valeur de température clignote pendant 5 secondes et la température précédemment réglée demeure active.

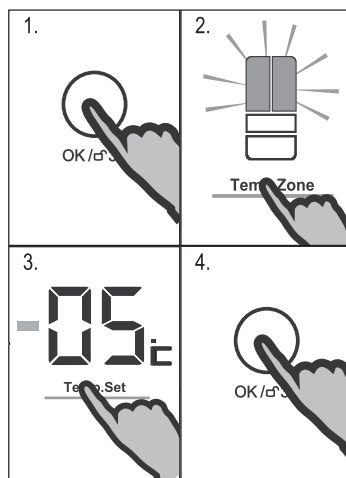

Régler la température du congélateur

1. Déverrouillez le panneau s'il est verrouillé en appuyant sur le bouton D („OK/ 3S“).
2. Appuyez sur le bouton A (« Temp.Zone ») jusqu'à ce que l'indicateur du compartiment congélateur s'allume. La température réelle du compartiment congélateur s'affiche à l'écran.

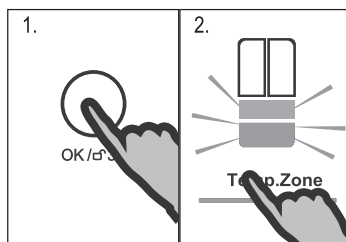

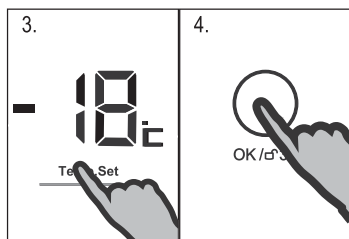

- Appuyez sur le bouton B pour régler la température du congélateur. La valeur de réglage initial du compartiment congélateur clignote à l'écran. Un signal sera émis à chaque fois que vous appuyez sur un bouton. La température augmente par séquences de 1 °C de -15 °C à -23 °C. La température maximale dans le congélateur est de -18 °C. Les températures les plus froides signalent une consommation d'énergie inutile.
- Appuyez sur le bouton D („OK/↵ 3S“) pour confirmer. Sinon, la valeur de température clignote pendant 5 secondes et la température précédemment réglée demeure active.

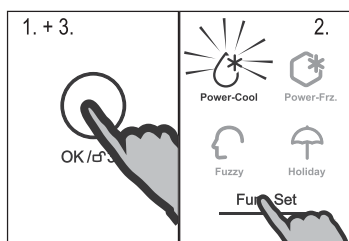

Fonction Power-Cool

Activez la fonction Power Cool si vous voulez conserver une plus grande quantité d'aliments (par exemple après les achats). La fonction Power Cool accélère la réfrigération d'aliments frais et aide à protéger les aliments déjà conservés de la chaleur. La température de fabrication est de +2 °C.

- Déverrouillez le panneau s'il est verrouillé en appuyant sur le bouton D („OK/↵ 3S“).
- Appuyez sur le bouton C à plusieurs reprises (« Func.Set ») jusqu'à ce que l'indicateur « Power-Cool » commence à clignoter.
- Appuyez sur le bouton D („OK/↵ 3S“) pour confirmer. En répétant les étapes précédentes ou en sélectionnant une autre fonction, la fonction susmentionnée peut être désactivée à nouveau.



Remarque

Ladite fonction se désactivera automatiquement lorsque la température atteindra + 2 °C ou lorsque vous aurez utilisé cette fonction pendant plus de 3 heures.

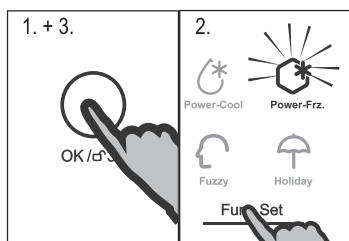

Fonction Super congélation

Les aliments frais doivent se congeler à fond le plus rapidement possible. Ceci permet de préserver au mieux les valeurs nutritives, l'apparence et le goût des aliments. La fonction Super congélation accélère la congélation d'aliments frais et aide à protéger les aliments déjà conservés de la chaleur. Si vous voulez congeler une grande quantité d'aliments en une fois, il est recommandé de régler la fonction super congélation 24 h à l'avance avant d'utiliser le compartiment congélation.

- Déverrouillez le panneau s'il est verrouillé en appuyant sur le bouton D („OK/↵ 3S“).
- Appuyez sur le bouton C (« Func.Set ») à plusieurs reprises jusqu'à ce que l'indicateur « Power-Frz. » commence à clignoter.

- Appuyez sur le bouton D („OK/ ⏏ 3S“) pour confirmer. En répétant les étapes précédentes ou en sélectionnant une autre fonction, la fonction susmentionnée peut être désactivée à nouveau.



Remarque

La fonction Super congélation se désactive automatiquement après 50 heures. L'appareil fonctionne ensuite à la température préalablement réglée.

Fonction Fuzzy

Sous la fonction Fuzzy, l'appareil peut automatiquement régler la température selon la température ambiante et le changement de température à l'intérieur de l'appareil. Cette fonction est totalement libre.

- Déverrouillez le panneau s'il est verrouillé en appuyant sur le bouton D (« OK/ 3S »).
- Appuyez sur le bouton C („OK/ ⏏ 3S“) à plusieurs reprises jusqu'à ce que l'indicateur « Fuzzy » commence à clignoter.
- Appuyez sur le bouton D („OK/ ⏏ 3S“) pour confirmer. En répétant les étapes précédentes ou en sélectionnant une autre fonction, la fonction susmentionnée peut être désactivée à nouveau.

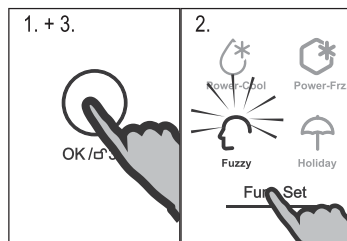

Fonction vacances

Cette fonction permet de régler la température du réfrigérateur de manière permanente à 17 °C.

Cela vous permet de maintenir la porte du réfrigérateur vide fermée sans odeur ou moisissure pendant votre longue absence (par exemple pendant les vacances). Vous êtes libre de régler la température du congélateur.

- Déverrouillez le panneau s'il est verrouillé en appuyant sur le bouton D („OK/ ⏏ 3S“).
- Appuyez sur le bouton C (« Func.Set ») à plusieurs reprises jusqu'à ce que l'indicateur « Holiday » (Vacances) commence à clignoter.
- Appuyez sur le bouton D („OK/ ⏏ 3S“) pour confirmer. En répétant les étapes précédentes ou en sélectionnant une autre fonction, la fonction susmentionnée peut être désactivée à nouveau.

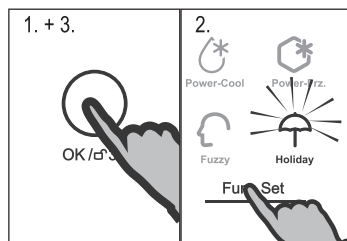

AVERTISSEMENT !

Sous la fonction Vacances, aucun aliment ne doit être conservé dans le réfrigérateur. La température de + 17 °C est trop élevée pour conserver des aliments.

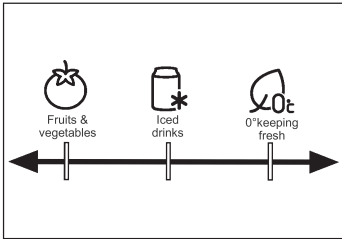

Tiroir My Zone

Le compartiment de congélation est équipé d'un tiroir My Zone. En fonction des besoins de conservation des aliments, la fonction la plus indiquée peut être sélectionnée afin d'obtenir la meilleure valeur nutritive des aliments. Les fonctions ci-après sont disponibles :



« Fruit & Vegetable » (Fruits et légumes)

indiquée pour la conservation des légumes et des fruits.



« Iced drinks » (Boissons glacées)

pour la réfrigération rapide et le stockage des boissons.



0° indiqué pour

conserver les aliments frais tels que la viande ou les produits instantanés. La plupart des aliments conservent leur fraîcheur à 0 °C, sans être pour autant congelés. .

Sélectionnez la fonction souhaitée en déplaçant le régulateur.



Remarque

- ▶ En raison de la variation de la teneur en eau des viandes, les viandes qui moisissent rapidement sont congelées à une température inférieure à 0°C. Ainsi, coupez immédiatement, la viande doit être conservée dans le tiroir My Zone à une température minimale de 0 °C.
- ▶ Les fruits sensibles au froid comme l'ananas, l'avocat, les bananes, les pamplemousses et les légumes ne doivent pas être conservés dans le rayon My Zone.



Conseils pour économiser de l'énergie

- ▶ Assurez-vous que l'appareil est suffisamment ventilé (Voir INSTALLATION).
- ▶ Évitez d'installer l'appareil en direction des rayons solaires ou à proximité des sources de chaleur (par exemple, les cuisinières, les chauffe-eaux).
- ▶ Évitez de faire fonctionner l'appareil à une température inutilement basse. La consommation énergétique augmente lorsque l'appareil fonctionne à des températures basses.
- ▶ Les fonctions telles que « Power-Cool » ou « Power-Frz. » consomment plus d'énergie.
- ▶ Laissez les aliments refroidir avant de les mettre dans l'appareil.
- ▶ Ouvrez la porte de l'appareil le moins possible et le plus brièvement possible.
- ▶ Ne remplissez pas l'appareil pour éviter d'obstruer le flux d'air.
- ▶ Évitez que l'air n'entre dans les aliments emballés.
- ▶ Maintenez toujours les joints de porte propres pour que la porte se ferme correctement.
- ▶ Dégivrez les aliments congelés dans le compartiment réfrigération.

Conseils sur la conservation des aliments frais

Conservez-les dans le compartiment réfrigération.

- ▶ Maintenez votre réfrigérateur à une température inférieure à 5 °C.
- ▶ Les aliments chauds doivent être refroidis à la température ambiante avant qu'ils ne soient conservés dans l'appareil.
- ▶ Les aliments à conserver dans le réfrigérateur doivent être lavés et séchés avant d'être conservés
- ▶ Les aliments à conserver doivent être bien couverts pour éviter les odeurs ou une altération du goût.
- ▶ Ne conservez pas de grandes quantités d'aliments. Laissez les espaces entre les aliments pour permettre la circulation de l'air froid et pour une meilleure réfrigération plus homogène.
- ▶ Les aliments consommés quotidiennement peuvent être conservés à l'avant du rayon.
- ▶ Laissez un espace entre les aliments et les parois internes, pour que l'air y circule. Surtout, ne conservez pas d'aliments près des parois arrière : les aliments peuvent congeler et s'y coller. Évitez un contact direct entre les aliments (notamment les aliments huileux et acides) et la paroi interne, car les aliments huileux/acides peuvent l'éroder. Nettoyez l'huile/les acides qui sont sur les aliments.
- ▶ Dégivrez les aliments congelés dans le compartiment réfrigération. De cette manière vous pouvez utiliser les aliments congelés pour réduire la température du compartiment et économiser de l'énergie.
- ▶ Le processus de vieillissement des fruits et des légumes tels que la courgette, le melon, la papaye, la banane, l'ananas, etc. peut s'accélérer dans le réfrigérateur. Par conséquent, il n'est pas recommandé de les conserver dans le réfrigérateur pendant une longue période de temps. Les oignons, l'ail, le gingembre, et autres légumes à racine se conservent à une température ambiante.
- ▶ Les odeurs désagréables à l'intérieur du réfrigérateur signalent que quelque chose s'est versé et qu'il faut nettoyer. Voir ENTRETIEN ET NETTOYAGE.
- ▶ Les aliments différents doivent se conservés dans des rayons différents en fonction de leurs caractéristiques :

Aliment	Emplacement
Le beurre, le fromage	Casier supérieur de porte
Les œufs	Casier de porte
Les fruits, les légumes, la salade	Tiroir My Zone (avec la fonction « Fruits & Vegetable » (Fruits et légumes))
La viande, les saucisses, le fromage et le lait	Rayon inférieur (rayon le plus bas / couverture au-dessus du tiroir My Zone)
Les produits laitiers, les conserves, les boîtes	Rayon supérieur ou casier de porte
Les boissons, bouteilles et tubes	Casier de porte
La viande fraîche, le poisson frais, les saucisses, les aliments cuisinés	Tiroir My Zone

Conservez dans le compartiment congélation.

- ▶ Réglez la température de congélation à -18°C.
- ▶ 24 heures avant la congélation, réglez la fonction Super freeze ; pour de petites quantités d'aliments 4-6 heures sont suffisantes.
- ▶ Les aliments chauds doivent être refroidir à la température ambiante avant de les conserver dans le congélateur.
- ▶ Les aliments découpés en petits morceaux se congèlent plus rapidement et se dégivrent aussi facilement pour la cuisson. Le poids recommandé pour chaque portion est moins de 2,5kg.
- ▶ Il vaut mieux conditionner les aliments avant de les conserver dans le congélateur. L'extérieur du conditionnement doit être sec pour éviter que les sacs ne se collent les uns contre les autres. Le matériel de conditionnement doit être sans odeur, hermétique, et non toxique.
- ▶ Pour éviter de dépasser le temps de conservation, veuillez inscrire la date de congélation, l'heure et le nom de l'aliment sur l'emballage en fonction des temps de conservation des différents aliments.
- ▶ **AVERTISSEMENT !** : Les acides, les alcalis, le sel, etc peuvent éroder la surface intérieure du congélateur. Ne placez pas les aliments contenant ces substances (par exemple les poissons d'eau profonde) directement sur les surfaces intérieures. L'eau salée dans le congélateur doit immédiatement être nettoyée.
- ▶ Le temps de conservation des différents aliments (notamment les surgelés) recommandé par le fabricant ne doit pas être dépassé. Ne sortez que la quantité d'aliments nécessaire du congélateur.
- ▶ Consommez rapidement les aliments décongelés. Les aliments décongelés ne peuvent être recongelés sauf s'ils sont cuits, auquel cas ils ne sont pas mangeables.
- ▶ Ne gardez pas une trop grande quantité d'aliments dans le congélateur. Veuillez vous référer à la capacité de congélation du congélateur - Voir TECHNICAL DATA (DONNEES TECHNIQUES) ou les informations sur la plaque.
- ▶ Les aliments peuvent se conserver dans le congélateur à une température d'au moins -18°C pendant 2 à 12 mois, selon ses caractéristiques (par exemple, la viande : 3-12 mois, les légumes : 6-12 mois).
- ▶ Lorsque vous congelez des aliments frais, évitez de les mettre contre des aliments déjà congelés. Risque de décongélation !
- ▶ Dégivrez les aliments congelés dans le réfrigérateur. De cette manière vous pouvez utiliser les aliments congelés pour réduire la température du compartiment et économiser de l'énergie.

Lorsque vous conservez les aliments surgelés, veuillez suivre les instructions suivantes :

- ▶ Suivez toujours les instructions des fabricants concernant le temps de conservation de ces aliments. Ne pas dépasser ces délais !
- ▶ Faites en sorte que le temps entre l'achat et la conservation soit le plus court possible pour préserver la qualité de l'aliment.
- ▶ Achetez les aliments surgelés qui peuvent se conserver à une température de -18°C ou moins.
- ▶ Évitez d'acheter des aliments qui ont du givre ou de la glace sur l'emballage - cela indique que ces aliments ont été partiellement décongelés puis recongelés à un moment donné - la montée de température affecte la qualité des aliments.

Rayons réglables

La hauteur des rayons sont réglables to convenir à vos besoins de conservation.

1. Pour réaménager un rayon, retirez le d'abord en soulevant les parties arrières (1) puis sortez le (2).
2. Pour le réinstaller, placez le sur les anses des deux côtés puis poussez le en profondeur vers l'arrière jusqu'à ce que l'arrière se fixe dans les anses sur les côtés.

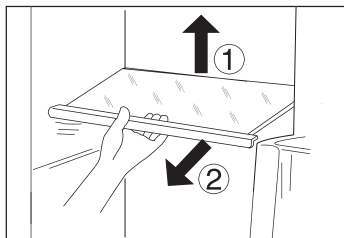

Remarque :

Assurez vous tous les bouts du rayon sont uniformes.

Casiers de porte démontables

Les casiers de porte peuvent être démontés pour les nettoyer.

1. Placez les mains sur chaque côté du casier et soulevez le (1).
2. Tirez la porte du casier vers l'extérieur (2).
3. Pour remettre le casier, refaite cette action dans le sens inverse.

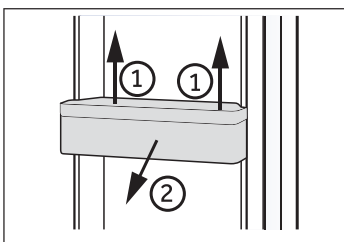

Tiroir amovible My Zone

Pour utiliser et régler la température du tiroir My Zone, veuillez vous référer à la partie Utilisation (tiroir My Zone)

Pour enlever le tiroir My Zone :

1. Retirez les deux porte-bouteilles situés dans la partie inférieure de chaque porte.
2. Ramenez complètement le tiroir My Zone et le couvercle en glace jusqu'à vous.
3. Soulevez et retirez le tiroir et son couvercle.
4. Pour remettre les tiroirs My Zone , répétez ces étapes dans le sens inverse.

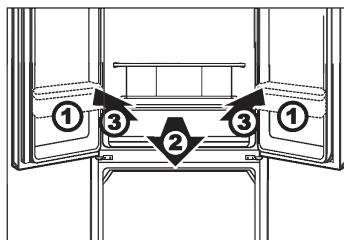

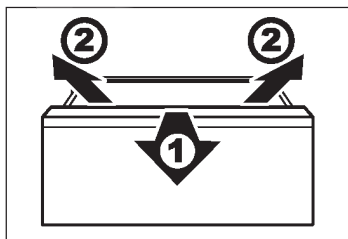

Tiroir de congélateur amovible

Si vous voulez retirer les tiroirs du congélateur, ouvrez-les jusqu'au niveau maximal, soulevez-les et retirez-les.

Pour remettre les tiroirs du congélateur, répétez ces étapes dans le sens inverse.



AVERTISSEMENT !

Ne surchargez pas les tiroirs. Charge maximale pour chaque tiroir : 35 kg !

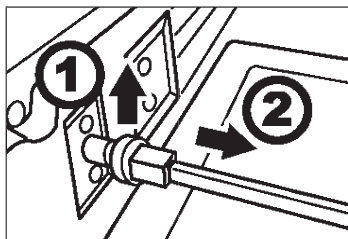

Tige de liaison amovible

La tige de liaison peut être retirée après avoir retiré le tiroir de congélation supérieur :

1. Tirez l'attache de la barre de support vers le haut située sur la partie supérieure du congélateur à gauche et à droite de la tige de liaison.
2. Retirez la tige de liaison.

Pour remettre la tige de liaison, répétez ces étapes dans le sens inverse.

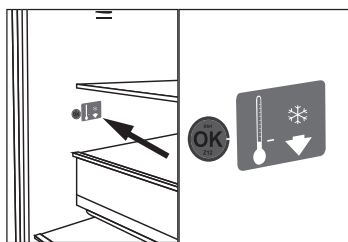

OPTIONNEL : Indicateur de température OK

L'indicateur de température OK situé dans la paroi interne du compartiment réfrigérateur droit, au-dessus du tiroir My Zone sert à déterminer les températures en-dessous de +4 °C. Réduisez progressivement la température si le signe « OK » ne s'affiche pas.



Remarque :

Une fois que l'appareil est mis en marche, il faut 12 heures pour atteindre les bonnes températures.

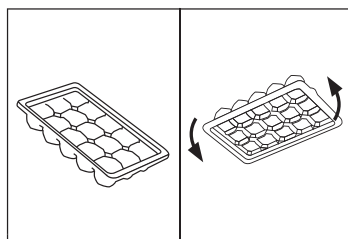

Bac à glaçons

1. Remplissez les bacs à glaçons au 3/4, fermez avec le couvercle et laissez-les dans le tiroir du compartiment de congélation.
2. Tordez légèrement le bac ou tenez-le sous le robinet pour sortir les glaçons.

**AVERTISSEMENT !**

Débranchez l'appareil de la prise d'alimentation avant de le nettoyer.

Nettoyage

Nettoyez l'appareil uniquement lorsqu'il y a moins d'aliments ou pas d'aliments.

Pour un bon entretien et afin de prévenir les mauvaises odeurs, veuillez nettoyer l'appareil tous les quatre semaines.

**AVERTISSEMENT !**

- ▶ Évitez de nettoyer l'appareil à l'aide de brosses dures, métalliques, de détergent en poudre, d'essence, d'acétate d'amyle, d'acétone et toute autre solution similaire organique, acide ou alcaline. Veuillez nettoyer avec du détergent spécial réfrigérateur pour éviter tout dommage.
- ▶ Évitez d'utiliser un vaporisateur ou de nettoyer l'appareil à grande eau.
- ▶ Évitez d'utiliser un pulvérisateur d'eau ou un nettoyeur à vapeur pour nettoyer l'appareil.
- ▶ Évitez de nettoyer les rayons de congélation en verre avec de l'eau chaude. Le changement soudain de température pourrait briser le verre.
- ▶ Évitez de toucher la surface intérieure du compartiment de congélation pendant qu'il est en marche, notamment avec les mains mouillées ; vos mains pourraient se congeler sur la surface.
- ▶ En cas de chauffage, vérifiez l'état des aliments congelés.

- ▶ Gardez toujours le joint de la porte propre.
- ▶ Nettoyez l'intérieur et l'extérieur de l'appareil avec une éponge humide trempée dans de l'eau tiède et un détergent doux.
- ▶ Rincez et séchez avec un torchon doux.
- ▶ Ne lavez aucune pièce de l'appareil dans le lave-vaisselle.
- ▶ Attendez au moins 5 minutes avant de redémarrer l'appareil, parce que plusieurs redémarrages endommageraient le compresseur.

**Dégivrage**

Le réfrigérateur et le congélateur se dégivrent automatiquement, aucune opération manuelle n'est nécessaire.

Remplacer les lampes LED

Les lampes sont des lampes LED ; elles consomment moins d'énergie et ont une longue durée de vie. En cas de problème, veuillez contacter le service clientèle. Voir SERVICE CLIENTÈLE.

Caractéristiques des lampes : 12 V max 2 W.

Non-utilisation pendant une longue période

Au cas où l'appareil reste non-utilisé pendant une longue période, et que vous n'allez pas utiliser la fonction Vacances pour réfrigérateur :

- ▶ Retirez les aliments.
- ▶ Débranchez le câble d'alimentation.
- ▶ Nettoyez l'appareil tel qu'indiqué ci-dessus.
- ▶ Laissez la porte et les tiroirs du congélateur ouverts pour éviter les mauvaises odeurs à l'intérieur.



Remarque

N'éteignez l'appareil que si c'est absolument nécessaire.

Déplacer l'appareil

1. Retirez tous les aliments et débranchez l'appareil.
2. Sécurisez les rayons et autres pièces amovibles à l'intérieur du réfrigérateur et du congélateur à l'aide d'un ruban adhésif.
3. Ne penchez pas le réfrigérateur à plus de 45° pour éviter d'endommager le système de réfrigération.



AVERTISSEMENT !

- ▶ Évitez de soulever l'appareil à l'aide de ses poignées.
- ▶ Ne jamais placer l'appareil horizontalement au sol.

Vous pouvez résoudre la plupart des problèmes qui pourraient survenir sans expertise précise. En cas de problème, veuillez vérifier toutes les solutions possibles en suivant les instructions ci-dessous avant de contacter un service après-vente. Voir SERVICE CLIENTÈLE.



AVERTISSEMENT !

- ▶ Avant tout entretien, veuillez arrêter l'appareil et le débrancher de l'alimentation électrique.
- ▶ Les appareils électriques doivent être entretenus uniquement par des experts en électricité, parce qu'une mauvaise intervention pourrait causer des dommages considérables.
- ▶ Faites remplacer le cordon d'alimentation endommagé par le fabricant, son représentant ou par des personnes qualifiées afin d'éviter tout risque.

Problème	Causes probables	Solutions possibles
Le compresseur ne fonctionne pas.	<ul style="list-style-type: none"> • La fiche principale n'est pas branchée à la prise. • L'appareil est en cycle de dégivrage 	<ul style="list-style-type: none"> • Branchez la fiche. • Ce processus est normal pour un dégivrage automatique
L'appareil tourne continuellement ou tourne pendant trop longtemps.	<ul style="list-style-type: none"> • La température intérieure et extérieure est trop élevée. • L'appareil a été en arrêt pendant trop longtemps. • Une porte/un tiroir de l'appareil ne se ferme pas correctement. • La porte/le tiroir a été ouvert trop souvent ou pendant trop longtemps. • La température du compartiment congélateur est trop basse. • Le joint de porte/tiroir est sale, usé, fissuré ou pas compatible. • Le flux d'air nécessaire n'est pas garanti. 	<ul style="list-style-type: none"> • Dans ce cas, il est normal que l'appareil tourne plus longtemps. • Normalement, il faut 8 à 12 heures pour que l'appareil se dégivre complètement. • Fermez la porte/le tiroir et assurez-vous que l'appareil est placé sur une surface plane et qu'il n'y a pas d'aliments ou de récipient qui cognent sur la porte. • N'ouvrez pas la porte/le tiroir trop fréquemment. • Réglez la température le plus haut possible jusqu'à obtenir une température du réfrigérateur satisfaisante. • Il faut 24 heures pour que la température du réfrigérateur se stabilise. • Nettoyez le joint de la porte/tiroir ou faites les remplacer par le service client. • Veillez à une ventilation adéquate.
L'intérieur du réfrigérateur est sale et/ou dégage des odeurs.	<ul style="list-style-type: none"> • L'intérieur du réfrigérateur a besoin de nettoyage. • Les aliments aux odeurs fortes sont conservés dans le réfrigérateur. 	<ul style="list-style-type: none"> • Nettoyez l'intérieur du réfrigérateur. • Emballez les aliments correctement.

Problème	Causes probables	Solutions possibles
L'appareil n'est pas suffisamment froid.	<ul style="list-style-type: none"> • La température est trop élevée. • Des aliments trop chauds ont été placés dans le congélateur. • De grandes quantités d'aliments ont été conservées à la fois. • Les aliments sont trop près les uns des autres. • Une porte/un tiroir de l'appareil ne se ferme pas correctement. • La porte/tiroir a été ouvert(e) trop souvent ou pendant trop longtemps. 	<ul style="list-style-type: none"> • Réglez à nouveau la température • Toujours laisser les aliments refroidir avant de les conserver. • Toujours conserver de petites quantités d'aliments. • Laissez l'espace entre les différents aliments pour permettre à l'air de circuler. • Fermez la porte/le tiroir. • N'ouvrez pas la porte/le tiroir trop fréquemment.
L'appareil est trop froid.	<ul style="list-style-type: none"> • La température est trop basse. • La fonction Power Freeze / Power-Cool est activée ou a fonctionné pendant longtemps. 	<ul style="list-style-type: none"> • Réglez à nouveau la température • Désactivez la fonction Power Freeze / Power-Cool
Formation de moisissure à l'intérieur du réfrigérateur.	<ul style="list-style-type: none"> • Le climat est trop chaud et trop humide. • Une porte/un tiroir de l'appareil ne se ferme pas correctement. • La porte/tiroir a été ouvert(e) trop souvent ou pendant trop longtemps. • Les récipients contenant les aliments ou les liquides sont laissés ouverts. 	<ul style="list-style-type: none"> • Augmentez la température • Fermez la porte/le tiroir. • N'ouvrez pas la porte/le tiroir trop fréquemment. • Laissez les aliments chauds refroidir à la température ambiante avant de les couvrir et de les placer dans l'appareil.
La moisissure s'accumule sur les surfaces extérieures du réfrigérateur ou entre la porte et le tiroir.	<ul style="list-style-type: none"> • Le climat est trop chaud et trop humide. • La porte/le tiroir n'est pas hermétiquement fermé(e). L'air froid dans l'appareil et l'air chaud à l'extérieur est en condensation. 	<ul style="list-style-type: none"> • Ceci est normal en zone humide et cela change lorsque l'humidité diminue. • Assurez-vous que la porte/le tiroir est bien fermé(e).
Glace trop dure et gel dans le congélateur.	<ul style="list-style-type: none"> • Les aliments ne sont pas bien emballés. • Une porte/un tiroir de l'appareil ne se ferme pas correctement. • La porte/tiroir a été ouvert(e) trop souvent ou pendant trop longtemps. • Le joint de porte/tiroir est sale, usé, fissuré ou pas compatible. • Quelque chose à l'intérieur empêche la porte de se fermer correctement. 	<ul style="list-style-type: none"> • Toujours bien emballer les aliments. • Fermez la porte/le tiroir. • N'ouvrez pas la porte/le tiroir trop fréquemment. • Nettoyez le joint de la porte/tiroir ou remplacez-les par de nouveaux. • Repositionnez les rayons, les caisiers de porte, ou les récipients à l'intérieur pour permettre à la porte/au tiroir de se fermer

Problème	Causes probables	Solutions possibles
L'appareil produit des sons bizarres.	<ul style="list-style-type: none"> • L'appareil n'est pas placé sur une surface plane. • L'appareil est en contact avec certains objets. 	<ul style="list-style-type: none"> • Régler les supports afin d'équilibrer l'appareil. • Retirez les objets autour de l'appareil.
Un léger son se produit, pareil au son de l'eau qui coule.	<ul style="list-style-type: none"> • - 	<ul style="list-style-type: none"> • C'est normal.
Vous entendrez un bip.	<ul style="list-style-type: none"> • La porte du réfrigérateur est ouverte. 	<ul style="list-style-type: none"> • Fermez la porte ou arrêtez l'alarme manuellement.
Vous entendrez un léger ronronnement.	<ul style="list-style-type: none"> • Le système anti-condensation fonctionne. 	<ul style="list-style-type: none"> • Ceci prévient la condensation et c'est normal.
La lampe à l'intérieur ou le système de refroidissement ne fonctionne pas.	<ul style="list-style-type: none"> • La fiche principale n'est pas branchée à la prise. • L'alimentation électrique est anormale. • La lampe DEL ne fonctionne pas. 	<ul style="list-style-type: none"> • Branchez la fiche. • Vérifiez l'alimentation électrique de la pièce. Contactez la compagnie d'électricité. • Veuillez contacter le service client pour changer la lampe.

Interruption de l'alimentation

En cas de coupure d'électricité, les aliments sont en sécurité au froid pendant près de 12 heures. Suivez les conseils suivants pour une interruption de courant prolongée, notamment en été :

- ▶ Ouvrez la porte/le tiroir à des fréquences très réduites.
- ▶ Ne conservez pas une quantité supplémentaire d'aliments dans l'appareil pendant l'interruption de courant.
- ▶ Si vous êtes informé à l'avance de la coupure et de ce que l'interruption durera plus de 12 heures, faites des boules de glace, mettez-les dans un récipient et placez le récipient au-dessus du réfrigérateur.
- ▶ Il est conseillé d'inspecter les aliments une fois le courant rétabli.
- ▶ Étant donné que la température à l'intérieur du réfrigérateur va augmenter pendant l'interruption ou autre panne, la période de conservation et la qualité des aliments seront réduites. Tout aliment décongelé doit être soit consommé soit cuisiné ou recongelé (si possible) immédiatement pour éviter tout risque de santé.

Fonction Mémoire pendant la coupure d'électricité

Après le retour de l'électricité, l'appareil continue de fonctionner avec les réglages définis au préalable avant l'interruption du courant. Le panneau de commande est déverrouillé.

Déballage



AVERTISSEMENT !

- ▶ L'appareil est lourd. Il faut toujours être au moins à deux pour le manœuvrer.
- ▶ Tenez tous les emballages hors de portée des enfants et mettez-les au rebut dans le respect de l'environnement.

- ▶ Sortez l'appareil de l'emballage.
- ▶ Retirez tous les emballages.

Conditions environnementales

La température de la pièce doit toujours varier entre 10 °C et 43 °C, parce qu'elle peut influencer la température à l'intérieur de l'appareil et la consommation énergétique. Ne pas installer l'appareil près des appareils qui produisent de la chaleur (cuisinières, réfrigérateurs) sans isolation.

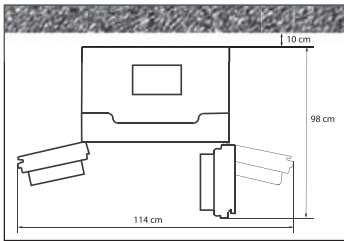

Caractéristiques de la pièce

Espace nécessaire lorsque la porte est ouverte.

Largeur de l'appareil : 114 cm

Profondeur de l'appareil : 98 cm

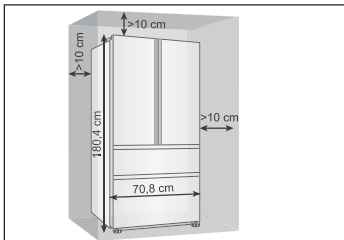

Ventilation croisée

Pour une meilleure ventilation de l'appareil pour des raisons de sécurité, les instructions sur la ventilation croisée doivent être respectées.

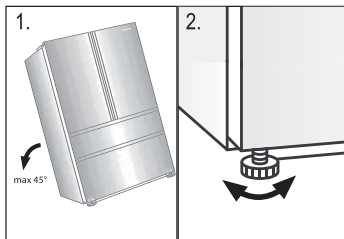

Positionner l'appareil

L'appareil doit être placé sur une surface plane et solide.

1. Penchez légèrement le réfrigérateur vers l'arrière.
2. Réglez les supports de fixation au niveau souhaité.

Assurez-vous que la distance vers le mur sur le côté de la charnière de la porte est d'au moins 10 cm pour permettre à la porte de s'ouvrir aisément.

3. Vérifiez la stabilité en basculant entre les diagonales. Le léger balancement doit être le même dans les deux directions. Sinon le cadre peut se déformer causant ainsi une fuite au niveau des joints de porte. Une légère inclinaison vers l'arrière facilite la fermeture de la porte.

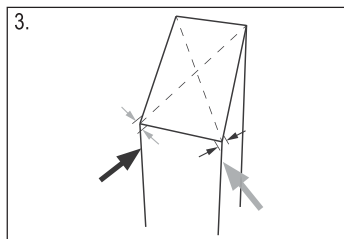

Temps d'attente

L'huile d'entretien du compresseur se trouve dans la capsule du compresseur. Cette huile peut se déverser dans le circuit fermé du système pendant le transport. Avant de brancher l'appareil à l'alimentation électrique vous devez attendre 2 heures pour permettre à l'huile de retourner dans la capsule.

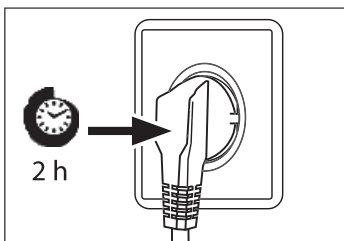

Branchement électrique

Avant chaque branchement, vérifiez si :

- ▶ l'alimentation électrique, la prise et le fusible sont identiques à ceux mentionnés sur la plaque signalétique.
- ▶ la prise d'alimentation est mise à la terre et il n'y a aucune fiche multiple ou de rallonge.
- ▶ la prise d'alimentation et la fiche correspondent parfaitement.

Connectez la fiche à une prise correctement installée.



AVERTISSEMENT !

Pour éviter tout risque, remplacez tout câble endommagé auprès du service clients (voir carte de garantie).

Assurez-vous que le cordon d'alimentation n'est pas coincé ou endommagé lors du positionnement de l'appareil.

Ne placez pas plusieurs prises de courant ou alimentations portables à l'arrière de l'appareil.



Attention de ne pas provoquer un incendie des matériaux inflammables.

Fiche produit conforme à la réglementation UE No 1060/2010

Marque de fabrique	Haier
Catégorie du modèle	HB14FMAA/HB14FNAA/HB14HBAA/HB14FRAA
Classe d'efficacité énergétique	Réfrigérateur-congélateur
Consommation énergétique annuelle (kWh/an) 1)	A+
Volume de conservation réfrigération (L)	335
Volume de conservation congélation (L) ****	274
Classement en étoile	108
Température des autres compartiments > 14 °C	****
Système de givre	Non-applicable
Protection anti-interruption électrique (h)	Oui
Capacité de congélation (kg/24 h)	12
Freezing capacity (kg/24h)	10
Classe climatique Cet appareil doit être utilisé à une température ambiante variant entre 10 °C et 43 °C.	SN-N-ST-T
Émission de bruits aériens (db(A) re 1 pW)	39
Type de fabrication	Position libre

¹⁾ basé sur des résultats d'essais standards pendant 24 heures. La consommation réelle d'énergie dépendra de l'utilisation de l'appareil et de sa position.

Autres données techniques

Tension/Fréquence	220-240V ~/ 50Hz
Puissance d'entrée (W)	200
Fusible principal (A)	15
Refroidissant	R600a
Dimensions (H/L/P en mm)	1804/708/708

Service clients

Nous vous recommandons notre Service clients Haier et l'utilisation de pièces d'origine. Si vous avez un problème avec l'appareil, veuillez-vous référer à la partie DÉPANNAGE.

Si vous ne trouvez pas de solution, veuillez contacter

- ▶ votre revendeur local ou
- ▶ notre Centre d'écoute d'Europe (voir la liste des numéros de téléphone ci-dessous), ou
- ▶ notre Service & Assistance à l'adresse www.haier.com, où vous pouvez activer le service de réclamations et trouver des Réponses aux Questions posées fréquemment.

Pour contacter notre Service, rassurez-vous que les informations ci-après sont disponibles. Ces informations sont disponibles sur la plaque signalétique.

Modèle _____

No de série _____

Vérifiez également la Carte de garantie fournie avec le produit en cas de garantie.

Centre d'écoute d'Europe		
Pays*	Numéro de téléphone	Coûts
Haier Italie (IT)	199 100 912	
Haier Espagne (ES)	902 509 123	
Haier Allemagne (DE)	0180 5 39 39 99	<ul style="list-style-type: none"> • 14 Ct/Min Téléphone fixe • max 42 Ct/Min Mobile
Haier Autriche (AT)	0820 001 205	<ul style="list-style-type: none"> • 14,53 Ct/Min Téléphone fixe • max 20 Ct/Min pour tout autre moyen de communication
Haier Royaume Uni (UK)	0333 003 8122	
Haier France (FR)	0980 406 409	

* Pour tout autre pays bien vouloir consulter le site à l'adresse www.haier.com



Haier



Gebrauchsanleitung

Kühl-Gefrierkombination

HB14FMAA

HB14FNAA

HB14FBAA

HB14FRAA

DE

Haier

Danke, dass Sie sich für ein Haier Produkt entschieden haben.

Bitte lesen Sie diese Gebrauchsanleitung sehr sorgfältig bevor Sie das Gerät in Betrieb nehmen. Sie enthält wichtige Informationen, damit Sie viel Freude an Ihrem Gerät haben und ein sicherer und sauberer Betrieb gewährleistet ist.

Bewahren Sie dieses Handbuch gut auf, damit Sie bei Bedarf immer wieder darauf zurückgreifen können.

Wenn Sie die Maschine verkaufen, abgeben oder bei einem Umzug zurücklassen, geben Sie bitte die Gebrauchsanleitung dazu, damit der neue Besitzer sich mit den Anweisungen zur Benutzung und zum sicheren Betrieb vertraut machen kann.



Legende

Achtung! Unbedingt lesen!

Wichtige Sicherheitshinweise.



Allgemeine Hinweise und Tipps



Umwelt-Tipps

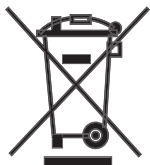

Entsorgung

Produkte mit diesem Symbol dürfen am Ende ihrer Lebensdauer nicht in den Hausmüll gegeben werden, sondern müssen an einem Sammelpunkt für das Recycling von elektrischen und elektronischen Geräten abgegeben werden.



WARNUNG!

Verletzungs- und Erstickungsrisiko!

Das Altgerät ist vor der Verschrottung funktionsuntüchtig zu machen, damit Kinder sich nicht selbst einschließen können.

Achten Sie vor der fachgerechten Entsorgung darauf, dass die Kühlmittelleitungen nicht beschädigt sind.

Trennen Sie das Gerät vom Stromnetz, entfernen Sie das Netzanschlusskabel, entnehmen Sie die Ablagen und Behälter und demontieren Sie die Tür/en und Dichtungen oder machen Sie den Türverschluss unbrauchbar, damit spielende Kinder sich oder andere nicht einsperren und somit in Lebensgefahr kommen.

Vorgesehener Gebrauch	3
Sicherheitshinweise	4
Gerätebeschreibung	7
Bedienung	8
Ausstattung	16
Reinigung und Pflege	18
Fehlerbehebung	20
Installation	23
Technische Daten	25
Kundendienst	26



VORSICHT!

Schließen Sie die linke Tür nur mit eingeklappter Türleiste (1).

Anderenfalls (2) kann die Türleiste verbiegen und deren Aufhängung oder die rechte Tür beschädigt werden, sodass die Dichtung und Kühlleistung nicht mehr gewährleistet ist.

Innerhalb der Türleiste befindet sich ein Heizungselement, wodurch die Oberflächentemperatur ansteigen kann. Dies ist normal und beeinflusst die Funktion des Gerätes nicht.

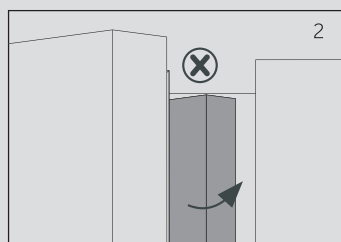
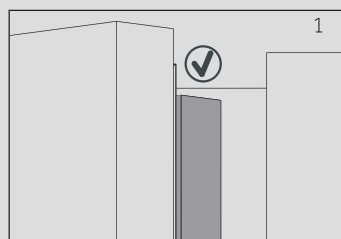

Vorgesehener Gebrauch

Das Gerät ist zum Kühlen und Gefrieren von Lebensmitteln geeignet. Dieses Gerät wurde ausschließlich für den Gebrauch in trockenen Innenräumen im Haushalt konzipiert. Bei gewerblicher Nutzung entfällt die Haier Garantie. Verwenden Sie es nicht für andere Zwecke als die, für die es ausgelegt ist.

Veränderungen oder Modifikationen an dem Gerät sind nicht zulässig. Solche Eingriffe führen zum Verlust von Gewährleistungsansprüchen.

Normen und Richtlinien

Dieses Produkt erfüllt die Anforderungen aller anwendbaren EG-Richtlinien, die eine CE-Kennzeichnung vorsehen.

Zubehör

Zubehör entsprechend der nachfolgenden Liste überprüfen:



Eiswürfelbereiter
mit Abdeckung



Energie-
Label



Garantie-
karte



Bedienungs-
anleitung

Bevor Sie das Gerät zum ersten Mal einschalten achten Sie darauf, dass...

- ▶ das Gerät keinen Transportschaden aufweist.
- ▶ alle Verpackungsmaterialien entfernt sind und diese außerhalb der Reichweite von Kindern aufbewahrt werden.
- ▶ Sie vor der Installation das Gerät mindestens zwei Stunden stehen lassen. Dadurch kann sich das Kühlsystem nach dem Transport erholen.
- ▶ das Gerät schwer ist. Immer mit mindestens zwei Personen handhaben.
- ▶ Der Aufstellort so beschaffen ist, dass sich die Geräetüren vollständig öffnen lassen und der Raum gut belüftet ist. Mindestens 10 cm an allen Seiten um das Gerät freihalten.
- ▶ die Lüftungsöffnungen am Gerät oder im Einbaugehäuse freigehalten werden.
- ▶ die Angaben auf dem Typenschild mit den elektrischen Anschlussbedingungen übereinstimmen. Falls nicht, kontaktieren Sie bitte einen Elektriker.
- ▶ das Gerät mit Netzspannung (220 - 240 VAC/50 Hz) betrieben wird. Außergewöhnliche Netzspannungsschwankungen können dazu führen, dass das Gerät nicht einschaltet, die Temperaturregelung oder der Kompressor beschädigt werden oder ein unnormales Betriebsgeräusch auftritt. In diesem Fall ist ein automatischer Spannungsregler einzubauen.
- ▶ das Gerät an eine separate geerdete Steckdose angeschlossen wird.
- ▶ die Steckdose stets zugänglich ist.
- ▶ das Gerät nicht auf der Netzanschlussleitung steht. Nicht auf das Netzkabel treten.



WARNUNG!

Achten Sie darauf, dass das Anschlusskabel und der Stecker nicht beschädigt ist. Ein beschädigtes Stromkabel darf nur vom Hersteller, dem Kundendienst oder einem entsprechenden Fachmann ersetzt wird.

dass Sie nicht ...

- x das Gerät im direkten Sonnenlicht oder in der Nähe einer Wärmequelle (z. B. Heizkörper, Herd und andere Wärme abgebende Geräte) aufstellen.
- x die Kühlmittelrohre bei Transport oder Installation beschädigen.
- x Mehrfachsteckdosen oder Verlängerungskabel benutzen.

Während des täglichen Gebrauchs achten Sie darauf,

dass ...

- ▶ dieses Gerät nur dann von Kindern ab 8 Jahren und darüber sowie von Personen mit verringerten physischen, sensorischen oder mentalen Fähigkeiten, oder Mangel an Erfahrung und Wissen benutzt wird, wenn sie beaufsichtigt oder bezüglich des sicheren Gebrauchs des Gerätes unterwiesen wurden und die daraus resultierenden Gefahren verstehen.
- ▶ Sie Kinder unter 3 Jahren vom Gerät fernhalten, es sei denn, sie sind unter kontinuierlicher Aufsicht.
- ▶ Kinder nicht mit dem Gerät spielen.
- ▶ die Reinigung und Wartung nur dann von Kindern durchgeführt wird, wenn sie beaufsichtigt werden.
- ▶ nur am Stecker und nicht am Anschlusskabel gezogen wird, um das Gerät vom Stromnetz zu trennen.
- ▶ ein beschädigtes Stromkabel nur vom Hersteller, dem Kundendienst oder einem entsprechenden Fachmann ersetzt wird.
- ▶ Sie den Gashahn schließen und Türen und Fenster öffnen, wenn in der Nähe des Gerätes Gas austritt. Das Netzkabel des Gerätes oder eines anderen Gerätes darf weder gezogen noch eingesteckt werden.
- ▶ Sie die Tür(en) nur an den Griffen öffnen und schließen. Der Spalt zwischen den Abteilen sowie zwischen Tür und Schrank ist sehr schmal. Nicht hineingreifen; es besteht Quetschgefahr. Die Gerätetür(en) nur öffnen und schließen, wenn sich im Bewegungsbereich der Tür keine Kinder aufhalten.
- ▶ Sie das Gerät vor der Durchführung von Wartungsarbeiten von der Stromzufuhr trennen. Vor dem Wiedereinschalten mindestens 5 Minuten warten, da häufiges Einschalten den Kompressor beschädigen kann.
- ▶ Sie mindestens einmal im Jahr die Staubablagerungen von den Teilen an der Rückseite des Gerätes gründlich mit einer weichen Bürste oder dem Staubsauger beseitigen, um Brandgefahr sowie erhöhten Energieaufwand zu vermeiden.
- ▶ das Gerät für einen Betrieb bei Umgebungstemperaturen zwischen 10 und 43°C ausgelegt ist. Das Gerät arbeitet möglicherweise nicht ordnungsgemäß, wenn es für eine längere Zeit einer Temperatur oberhalb oder unterhalb des angegebenen Bereichs ausgesetzt ist.
- ▶ bei Erwärmung im Gefrierabteil der Zustand des Gefriergutes überprüft werden muss. Angetautes muss gegebenenfalls verarbeitet (kochen, braten) und in gegartem Zustand wieder eingefroren werden.

dass Sie nicht ...

- x unnötig tiefe Temperaturen im Kühlabteil einstellen. Bei hoher Einstellung können Minustemperaturen auftreten! **Achtung:** Flaschen können platzen.
- x Medikamente, die eine präzise Lagertemperatur benötigen oder Bakterien oder Chemikalien im Gerät lagern.
- x Flüssigkeiten (insbesondere kohlenensäurehaltige Getränke) -außer hochprozentige Spirituosen- im Gefrierabteil einlagern, da diese platzen könnten.
- x instabile Gegenstände (schwere Gegenstände, wassergefüllte Behälter) auf das Gerät stellen, um Verletzungen durch herabfallende Gegenstände oder einen elektrischen

Schlag bei Wasserkontakt zu verhindern.

- x an den Türablagen ziehen. Die Tür könnte verzogen, die Türablage abgerissen oder das Gerät ins Wanken gebracht werden.
- x den Kältekreislauf beschädigen. Falls er beschädigt wird, darf das Gerät nicht verwendet werden.
- x auf die Gefrierschublade oder das Gefrierabteil treten.
- x die Innenflächen des Gefrierabteils während des Betriebes berühren, insbesondere nicht mit nassen Händen. Es besteht die Gefahr festzufrieren.
- x Tiefkühlgut mit nassen Händen berühren (Handschuhe tragen)! Ebenso Eis am Stiel nicht sofort nach der Entnahme aus dem Gefrierabteil verzehren. Es besteht die Gefahr festzufrieren bzw. die Entstehung von Frostblasen. ERSTE HILFE: Sofort unter fließendes, kaltes Wasser halten! Nicht wegreißen!
- x das Gerät mit hartborstigen Bürsten, Drahtbürsten, Scheuerpulver, Benzin, Amylaceat, Aceton und ähnlichen organischen Lösungen, Säure oder alkalischen Lösungen reinigen.
- x Reif- und Eisansätze mit scharfkantigen Gegenständen abkratzen. Zum Abtauen keine Sprays, keine elektrischen Heizgeräte wie Heizlüfter, Haartrockner, Dampfreiniger oder andere Wärmequellen verwenden! Kunststoffteile könnten sich verformen.
- x das Gerät beim Reinigen besprühen oder abspülen.
- x das Gerät mit Dampf oder Wasserstrahl reinigen.
- x die kalten Glasablagen mit heißem Wasser reinigen. Plötzliche Temperaturänderungen könnten zu Glasbruch führen.
- x elektrische Geräte im Kühl- und Gefrierabteil benutzen, sofern diese nicht vom Hersteller empfohlen wurden.
- x versuchen, das Gerät selbst zu reparieren. Im Reparaturfall wenden Sie sich bitte an den Kundendienst.



WARNUNG!

Lagern oder Benutzen Sie keine brennbaren, explosiven oder korrosiven Stoffe im Gerät oder in der Nähe.

Informationen zum Kühlmittel



WARNUNG!

Dieses Gerät ist mit dem brennbaren Kühlmittel ISOBUTHAN (R600a) befüllt. Achten Sie darauf, dass die Kühlmittelrohre bei Transport oder Installation nicht beschädigt werden. Austretendes Kühlmittel kann Augenschäden verursachen oder sich entzünden. Im Schadensfall sind offenen Feuerquellen fernzuhalten und der Raum gründlich zu lüften. Weder die Netzanschlussleitung dieses Gerätes noch eines anderen darf gezogen oder an das Stromnetz angeschlossen werden. Benachrichtigen Sie den Kundendienst. Sollten Spritzer des Kältemittels ins Auge gelangt sein, spülen Sie das Auge unter fließendem Wasser aus und kontaktieren Sie sofort den Augenarzt

Aufgrund technischer Änderungen und Modellvarianten können die Abbildungen in diesem Kapitel ev. von dem von Ihnen erworbenen Modell abweichen.

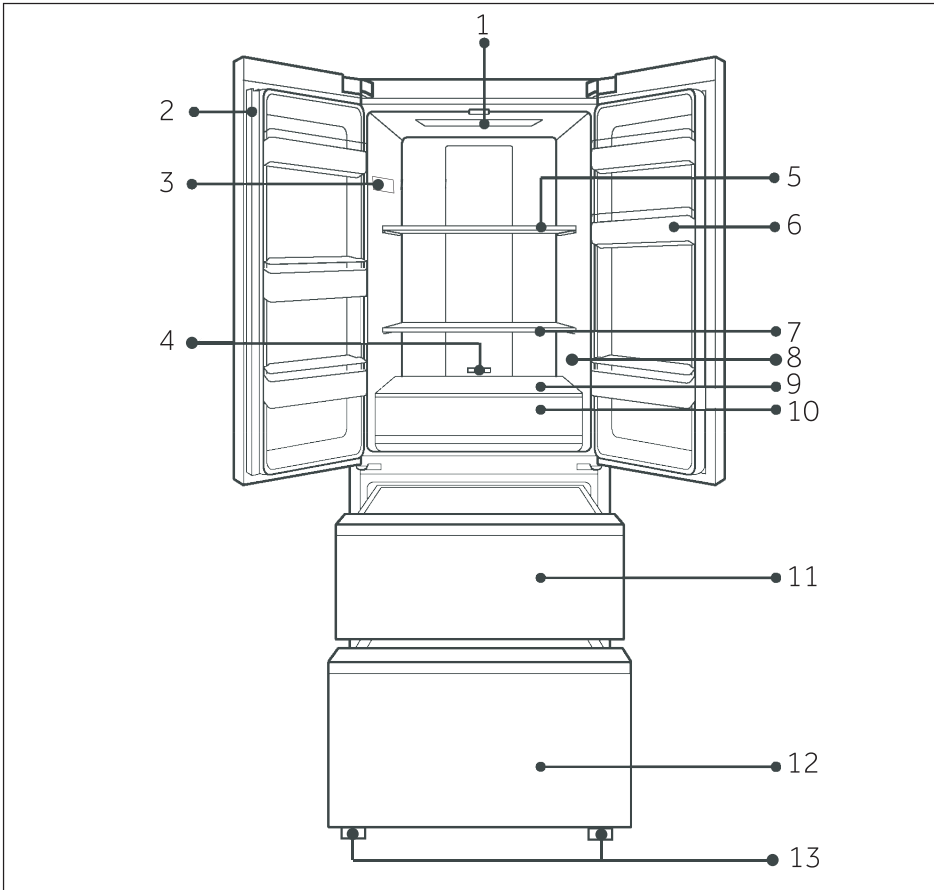

- | | |
|---|--------------------------------|
| 1 LED Lampe Kühlabteil | 8 O.K. Sticker (optional) |
| 2 Türleiste | 9 Abdeckung My Zone-Fach |
| 3 Typenschild | 10 My Zone-Fach |
| 4 Temperaturregler für das My Zone Fach | 11 Obere Gefrierfachschublade |
| 5 Glasablage | 12 Untere Gefrierfachschublade |
| 6 Flaschenhalter | 13 Verstellbare Füße |
| 7 Glasablage | |

Vor dem ersten Gebrauch

- ▶ Alle Verpackungsmaterialien sind zu entfernen. Diese müssen unzugänglich für Kinder aufbewahrt und auf umweltfreundliche Weise entsorgt werden.
- ▶ Vor dem Einlegen von Nahrungsmitteln sollte das Gerät innen und außen mit warmem Wasser und einem milden Geschirrspülmittel gereinigt werden.
- ▶ Nach dem Ausrichten und Reinigen des Gerätes mindestens 2 Stunden warten, bevor es an das Netz angeschlossen wird. Siehe hierzu Kapitel INSTALLATION.
- ▶ Vor dem ersten Einlagern die Abteile bei hoher Reglerstellung vorkühlen. Mit Hilfe der Schnellkühl- und Schnellgefrier-Funktionen werden die Lagertemperaturen schnell erreicht.
- ▶ Die Temperatur im Kühl- und im Gefrierabteil werden automatisch auf 5 °C bzw. -18 °C geregelt. Dies sind die empfohlenen Einstellungen. Falls gewünscht, können diese Temperaturen manuell geändert werden. Siehe FUNKTIONEN.

Bedienblende

Tasten:

- A Abteilwahl („Temp.Zone“)
- B Temperatureinstellung („Temp.Set“)
- C Funktionswahl („Func.Set“)
- D Bestätigungs- und Verriegelungstaste („OK 3S“)

Anzeigen:

- 1 Kühlabteil
- 2 Gefrierabteil
- 3 Temperatur
- 4 Schnellkühl-Funktion („Power Cool“)
- 5 Schnellgefrier-Funktion („Power Freeze“)
- 6 Fuzzy-Funktion
- 7 Holiday-Funktion

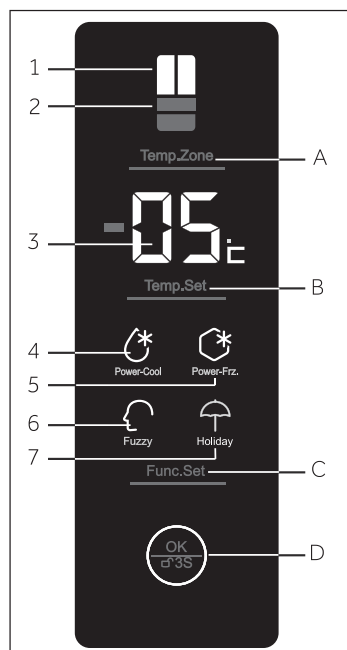

Sensortasten

Bei den Tasten handelt es sich um Sensortasten, die bereits bei leichter Berührung mit dem Finger reagieren.

Ein- und Ausschalten des Geräts

Das Gerät ist in Betrieb, sobald es an die Stromversorgung angeschlossen ist.

Wenn das Gerät zum ersten Mal eingeschaltet ist leuchtet die Anzeige für das Kühlabteil auf und die Temperaturanzeige zeigt die momentan im Kühlabteil vorhandene Temperatur an. Die Tastensperre ist aktiv.

Das Gerät vor dem Ausschalten leeren. Zum Ausschalten des Geräts Gerätestecker aus der Steckdose ziehen.



Hinweis

- ▶ Das Gerät ist ab Werk auf die empfohlenen Temperaturen von 5 °C (Kühlabteil) und -18 °C (Gefrierabteil) eingestellt. Unter normalen Umgebungsbedingungen müssen keine Temperatureinstellungen vorgenommen werden.
- ▶ Nach dem Einschalten des Gerätes kann es bis zu 12 Stunden dauern, bis die eingestellte Temperatur erreicht ist.

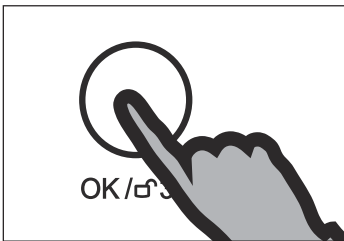

Sperren/entsperren der Bedienblende

- ▶ Zum Sperren der Bedienblende Taste D („OK/ 3S“) für 3 Sekunden drücken. Ein Signal ertönt und die Tastenbeleuchtung ist ausgeschaltet.
- ▶ Zum Entsperren erneut die Taste 3 Sekunden lang drücken.



Hinweis

Die Bedienblende wird automatisch gegen ungewolltes Betätigen gesperrt, wenn 30 Sekunden lang keine Taste gedrückt wird. Für jede Einstellung muss die Bedienblende erst entriegelt werden.

Standby-Modus

Das Display schaltet automatisch 30 Sekunden nach dem Betätigen einer Taste oder wenn die Kühlabteiltür länger als 30 Sekunden geöffnet wird, ab. Danach wird die Bedienblende automatisch verriegelt. Das Display leuchtet auf, wenn eine Taste gedrückt oder eine Tür/ Gefrierfachschublade geöffnet wird.

Türalarm

Wenn die Kühlschranktür für mehr als 3 Minuten geöffnet ist, ertönt ein Türalarm. Der Alarm wird durch Schließen der Tür ausgeschaltet. Wenn die Tür für mehr als 7 Minuten offen gelassen wird, wird das Licht im Kühlabteil automatisch abgeschaltet.

Einstellen der Betriebsart

Zwischen folgenden Betriebsarten kann gewählt werden:

1) Fuzzy Modus

Im Fuzzy Modus regelt das Kühlgerät die Abteil-Temperaturen automatisch entsprechend

der Umgebungstemperatur und der Temperaturänderung im Kühlraum. Falls keine speziellen Anforderungen an die Kühlung bestehen, empfehlen wir die Verwendung des Betriebsmodus Fuzzy .Einstellung siehe FUZZY FUNKTION.

2) Manueller Modus:

Bestehen spezielle Anforderungen an die Lagertemperaturen, können diese mit Hilfe der Tasten der Bedienblende eingestellt werden Einstellung siehe TEMPERATUREINSTELLUNG).

Temperatureinstellung

Die Innentemperaturen werden durch folgende Faktoren beeinflusst:

- ▶ Raumtemperatur
- ▶ Häufigkeit des Tür/Schubladenöffnen
- ▶ Menge der eingelagerten Lebensmittel
- ▶ Aufstellung des Gerätes

Temperatureinstellung im Kühlabteil

1. Bedienblende mit Taste D („OK/ ⏻ 3S“) entsperren, falls diese gesperrt ist.
2. Taste A („Temp.Zone“) softly drücken, bis die Kühlabteilanzeige aufleuchtet. In der Temperaturanzeige wird die aktuelle Temperatur im Kühlabteil angezeigt.
3. Taste B („Temp.Set“) zum Einstellen der Temperatur drücken. In der Temperaturanzeige blinkt der ursprünglich für das Kühlabteil eingestellte Wert. Bei jedem Tastendruck ertönt ein Signal. Die Temperatur kann in 1°C Schritten von minimal 1°C bis maximal 7°C eingestellt werden. Die optimale Temperatur im Kühlabteil ist 5°C. Kältere Temperaturen benötigen unnötigen Stromverbrauch.
4. Zum Bestätigen Taste D („OK/ ⏻ 3S“) drücken. Ansonsten blinkt die Temperaturanzeige für 5 Sekunden und die vormals eingestellte Temperatur bleibt aktiv.

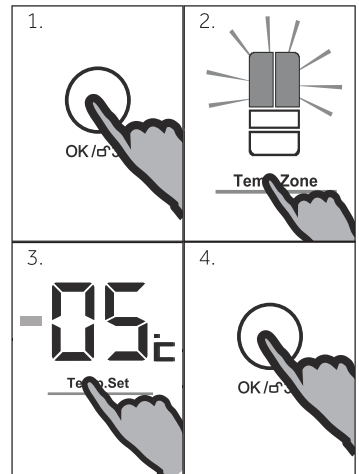

Temperatureinstellung im Gefrierabteil

1. Bedienblende mit Taste D („OK/ ⏻ 3S“) entsperren, falls diese gesperrt ist.
2. Taste A („Temp.Zone“) softly drücken, bis die Gefrierabteilanzeige aufleuchtet. In der Temperaturanzeige wird die aktuelle Temperatur im Kühlabteil angezeigt.

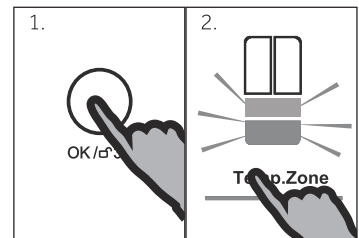

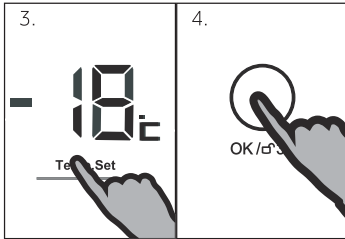

3. Taste B („Temp.Set“) zum Einstellen der Temperatur drücken. In der Temperaturanzeige blinkt der ursprünglich für das Gefrierabteil eingestellte Wert. Bei jedem Tastendruck ertönt ein Signal. Die Temperatur kann in 1°C Schritten von -15°C bis -23°C eingestellt werden. Die optimale Temperatur im Kühlabteil ist -18°C. Kältere Temperaturen benötigen unnötigen Stromverbrauch.
4. Zum Bestätigen Taste D („OK/↵3S“) drücken. Ansonsten blinkt die Temperaturanzeige für 5 Sekunden und die vormals eingestellte Temperatur bleibt aktiv.

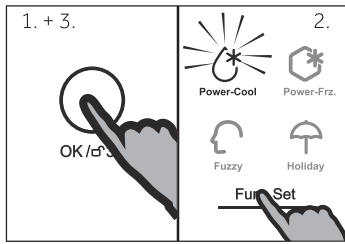

Schnellkühl- Funktion (Power-Cool)

Wenn eine größere Menge von Lebensmitteln eingelagert werden soll, zum Beispiel nach dem Einkauf, sollte die Schnellkühl-Funktion eingeschaltet werden. Die Schnellkühl-Funktion beschleunigt das Abkühlen frischer Lebensmittel und schützt gleichzeitig die bereits eingelagerte Ware vor unerwünschter Erwärmung. Dabei wird automatisch eine Soll-Temperatur von +2°C vorgegeben.

1. Bedienblende mit Taste D („OK/↵3S“) entsperren, falls diese gesperrt ist.
2. Wiederholt Taste C („Func.Set“) drücken, bis die Anzeige „Power-Cool“ zu blinken beginnt.
3. Mit Taste D („OK/↵3S“) bestätigen. Durch Wiederholen der genannten Schritte oder durch Wahl einer anderen Funktion kann die Funktion wieder ausgeschaltet werden.



Hinweis

Die Schnellkühl- Funktion wird automatisch deaktiviert, wenn die Temperatur von +2°C erreicht ist bzw. wenn die Funktion 3 Stunden lang aktiviert war.

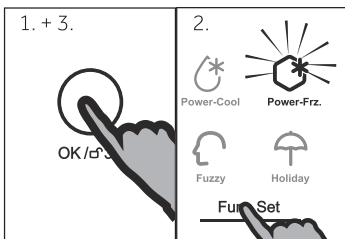

Schnellgefrier-Funktion (Power-Frz.)

FrISCHE Lebensmittel sollten möglichst schnell bis auf den Kern durchgefroren werden. Dadurch bleiben Nährwerte, Aussehen und Geschmack am besten erhalten. Die Schnellgefrier-Funktion beschleunigt das Einfrieren frischer Lebensmittel und schützt gleichzeitig die bereits eingelagerte Ware vor unerwünschter Erwärmung.

Die Funktion 24 Stunden vor dem Einlegen der Lebensmittel in das unterste Gefrierfach einschalten.

1. Bedienblende mit Taste D („OK ↵ 3S“) entsperren, falls diese gesperrt ist.

2. Wiederholt Taste C („Func.Set“) drücken, bis die Anzeige „Power-Frz.“ zu blinken beginnt.
3. Mit Taste D („OK/ ⏻ 3S“) bestätigen. Durch Wiederholen der genannten Schritte oder durch Wahl einer anderen Funktion kann die Funktion wieder ausgeschaltet werden.



Hinweis

Die Schnellgefrier-Funktion wird automatisch nach 50 Stunden ausgeschaltet. Das Gerät wird danach mit der zuvor eingestellten Temperatur betrieben.

Fuzzy-Funktion

In der Fuzzy-Funktion regelt das Kühlgerät die Temperatur automatisch entsprechend der Umgebungstemperatur und der Temperaturänderung im Kühlraum. Diese Funktion erfolgt vollkommen ungebunden.

1. Bedienblende mit Taste D („OK ⏻ 3S“) entsperren, falls diese gesperrt ist.
2. Wiederholt Taste C („Func.Set“) drücken, bis die Anzeige „Fuzzy“ zu blinken beginnt.
3. Mit Taste D („OK/ ⏻ 3S“) bestätigen. Durch Wiederholen der genannten Schritte oder durch Wahl einer anderen Funktion kann die Funktion wieder ausgeschaltet werden.

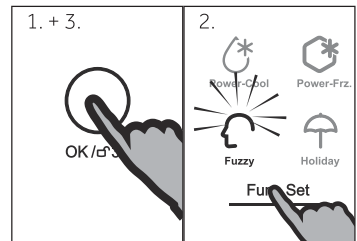

Holiday-Funktion

Mit dieser Funktion wird die Kühlabteilterperatur auf konstant 17 °C eingestellt. Dadurch besteht die Möglichkeit - ohne dass es zu einer Geruchs- oder Schimmelbildung kommt - bei längerer Abwesenheit (z.B. Urlaub= englisch: holiday) das leere Kühlabteil auch geschlossen zu halten. Das Gefrierabteil setzt seinen normalen Betrieb fort.

1. Bedienblende mit Taste D („OK ⏻ 3S“) entsperren, falls diese gesperrt ist.
2. Wiederholt Taste „C“ („Func.Set“) drücken, bis die Anzeige „Holiday“ zu blinken beginnt.
3. Mit Taste D („OK/ ⏻ 3S“) bestätigen. Durch Wiederholen der genannten Schritte oder durch Wahl einer anderen Funktion kann die Funktion wieder ausgeschaltet werden.

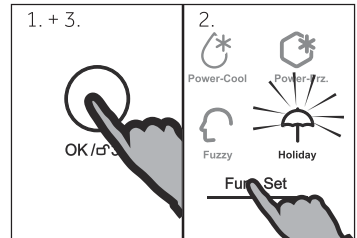

Achtung!

Während die Holiday Funktion in Betrieb ist dürfen keine Waren im Kühlabteil gelagert werden. Die eingestellte Temperatur von +17°C ist zu warm für Lebensmittel.

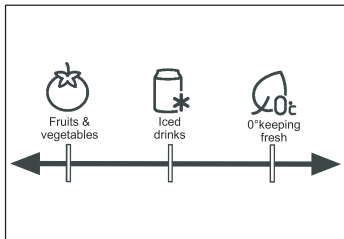

My Zone-Fach

Das Kühlabteil ist mit einem My Zone-Fach ausgestattet. Je nach Art des Lebensmittels kann für das Fach die geeignetste Funktion gewählt werden, um den Nährwert der Speisen optimal zu erhalten. Folgende Funktionen stehen zur Auswahl:



Fruit & Vegetable (Obst und Gemüse)
zur Lagerung von Obst und Gemüse



Iced drinks (Gekühlte Getränke)
zur schnellen Kühlung und Lagerung von Getränken.



0° keeping fresh (0° Frische)
zur Lagerung von frischen Nahrungsmitteln wie z.B. Fleisch oder Fertiggerichten. Bei 0°C bleiben die meisten Nahrungsmittel frisch, werden jedoch nicht tiefgefroren.

Gewünschte Funktion mittels Regler wählen.



Hinweis

- ▶ Aufgrund des unterschiedlichen Wassergehalts von Fleisch können einige Fleischsorten mit hohem Feuchtegehalt bei niedrigen Lagertemperaturen gefrieren. So sollte „frisch aufgeschnittenes“ Fleisch im My Zone-Fach bei mindestens 0°C gelagert werden.
- ▶ Kälteempfindliches Obst wie Ananas, Avocado, Bananen, Grapefruits und Gemüse wie Kartoffeln, Auberginen, Bohnen, Gurken, Zucchini und Tomaten sowie Hartkäse gehören nicht zur Lagerung in das My Zone-Fach.



Hinweise zum Energiesparen

- ▶ Darauf achten, dass das Gerät ausreichend belüftet ist (siehe INSTALLATION).
- ▶ Das Gerät nicht im direkten Sonnenlicht oder in der Nähe einer Wärmequelle (z.B. Heizkörper, Herd und andere Wärme abgebende Geräte) aufstellen.
- ▶ Unnötige tiefe Temperatureinstellungen sollten vermieden werden. Je niedriger die Temperatur eingestellt ist, desto höher ist der Energieverbrauch.
- ▶ Funktionen wie „Power-Cool“ oder „Power-Frz.“ verbrauchen mehr Energie.
- ▶ Warme Lebensmittel vor dem Einlagern auf Raumtemperatur abkühlen lassen.
- ▶ Die Tür so wenig und so kurz wie möglich öffnen.
- ▶ Nicht zu viele Lebensmittel einlagern, damit die kalte Luft zirkulieren kann.
- ▶ Einen Luftabschluss in der Lebensmittelverpackung vermeiden.
- ▶ Türdichtungen sauber halten, damit die Türen immer richtig schließen.
- ▶ Gefriergut im Kühlabteil auftauen.

Tipps für das Einlagern von Lebensmitteln

Einlagern in das Kühlabteil

- ▶ Die Temperatur des Kühlabteils sollte stets auf unter 5°C gehalten werden.
- ▶ Warme Lebensmittel müssen vor dem Einlegen in das Kühlabteil auf Zimmertemperatur abkühlen.
- ▶ Lebensmittel vor dem Einlegen in das Gerät reinigen und trocknen.
- ▶ Einzulagernde Lebensmittel sollten gut verpackt werden, um Gerüche und geschmackliche Beeinträchtigungen zu vermeiden.
- ▶ Keine übermäßigen Mengen einlagern. Die Lebensmittel sollten mit ausreichend Platz eingelagert werden, um einen ungehinderten Kaltluftstrom zu ermöglichen und somit bessere Lagerergebnisse zu erzielen.
- ▶ Nahrungsmittel, die täglich gegessen werden, sollten im vorderen Bereich der Ablagen aufbewahrt werden.
- ▶ Die Lebensmittel nicht zu nah an den Innenwänden lagern, da sie festfrieren könnten. Den direkten Kontakt von (insbesondere öligen und säurehaltigen) Lebensmitteln mit der Innenverkleidung vermeiden, da diese vom Öl/Säure angegriffen werden kann. Solche Rückstände stets entfernen.
- ▶ Gefriergut im Kühlabteil auftauen. Das Gefriergut senkt die Kühltemperatur, wodurch sich Energie sparen lässt.
- ▶ Die Reifung von Obst und Gemüse wie Zucchini, Melonen, Papaya, Bananen, Ananas usw. kann im Gerät beschleunigt werden. Von einer Einlagerung dieser Lebensmittel wird daher abgeraten. Allerdings kann die Reifung sehr unreifer Früchte für eine gewisse Zeit unterstützt werden. Zwiebeln, Knoblauch, Ingwer und sonstiges Wurzelgemüse sollten ebenfalls bei Zimmertemperatur gelagert werden.
- ▶ Unangenehme Gerüche im Kühlschrank weisen darauf hin, dass etwas ausgelaufen ist und eine Reinigung erforderlich ist. Siehe REINIGUNG UND WARTUNG.
- ▶ Die Lebensmittel sollten entsprechend den unterschiedlichen Lagertemperaturbereichen zugeordnet werden:

Lebensmittel	Lagort
Butter, Käse	Obere Türablage
Eier	Innentür
Obst, Gemüse, Salate	My Zone Fach (Einstellung „Fruits & Vegetable“)
Wurst, Fleisch, Käse, Milch	Unterer Bereich (unterste Ablage bzw. Abdeckung über dem My Zone Fach)
Molkereiprodukte, Konserven, Dosen	Oberer Bereich oder in die Innentür
Getränke, Flaschen, Tuben	Innentür
Frisches Fleisch, frischer Fisch, Wurst, gekochte Lebensmittel	My Zone Fach

Einlagern in das Gefrierabteil

- ▶ Die Temperatur des Gefrierabteils sollte stets bei -18°C gehalten werden.
- ▶ 24 Stunden vor dem Einfrieren den die Schnellgefrier-Funktion einstellen- bei kleinen Mengen genügen 4-6 Stunden.
- ▶ Warme Lebensmittel müssen vor dem Einlegen in das Gefrierabteil auf Zimmertemperatur abkühlen.
- ▶ Portionierte Lebensmittel gefrieren schneller und lassen sich besser auftauen und verarbeiten. Das empfohlene Portionsgewicht beträgt höchstens 2,5 kg.
- ▶ Lebensmittel sollten vor dem Einlegen in das Gefrierabteil verpackt werden. Die Verpackung muss außen trocken sein, damit sie nicht festfriert. Das Verpackungsmaterial sollte geruchsneutral, luftdicht und ungiftig sein.
- ▶ Um ein Ablaufen der Lagerzeit zu verhindern, das Einlagerungsdatum, die zulässige Lagerdauer und die Bezeichnung des Lebensmittels auf der Verpackung vermerken.
- ▶ **WARNUNG!**: Säure, Lauge, Salz usw. können die Oberfläche des Gerätes angreifen. Lebensmittel mit diesen Substanzen (z.B. Meeresfisch) nicht direkt auf den Boden oder in Kontakt mit den Wänden ablegen. Salzwasser im Gerät sollte umgehend entfernt werden.
- ▶ Die von den Lebensmittelherstellern empfohlene Lagerzeiten für die jeweiligen Lebensmittel, insbesondere die für gewerblich tiefgefrorene Lebensmittel, sollten nicht überschritten werden.
- ▶ Jeweils nur die benötigte Menge an Lebensmitteln entnehmen.
- ▶ Aufgetaute Lebensmittel rasch verbrauchen. Sie dürfen erst wieder eingefroren werden, nachdem sie gekocht wurden.
- ▶ Keine übermäßigen Mengen an frischen Lebensmitteln einlagern. Das Gefriervermögen beachten (siehe Kapitel TECHNISCHE DATEN und Angaben auf dem Typenschild). Wenn an mehreren Tagen hintereinander eingefroren wird, sind höchstens ca. 2/3 der maximalen Einfriermenge zu nehmen.
- ▶ Lebensmittel können bei einer Temperatur von mindestens -18°C je nach Art 2 bis 12 Monate eingelagert werden (z. B. Fleisch 3 bis 12 Monate, Gemüse 6 bis 12 Monate).
- ▶ Frische Lebensmittel beim Einlagern nicht mit dem übrigen Gefriergut in Kontakt bringen. **Antaugefahr!**

Beim Aufbewahren von eingekauften Tiefkühlwaren sind folgende Punkte zu beachten:

- ▶ Immer die Angaben des Herstellers in Bezug auf die zulässige Aufbewahrungsdauer der Nahrungsmittel beachten. Diese Dauer nicht überschreiten!
- ▶ Zwischen dem Kauf und der Einlagerung sollte so wenig Zeit wie möglich vergehen, um die Qualität der Nahrungsmittel zu erhalten.
- ▶ Nur tiefgekühlte Produkte kaufen, die bei einer Temperatur von -18°C oder weniger aufbewahrt wurden.
- ▶ Nahrungsmittel, auf deren Verpackung sich Eis oder Frost befindet sollten nicht gekauft werden. – Dies ist ein Hinweis darauf, dass das Produkt möglicherweise stellenweise aufgetaut und wieder gefroren ist – Temperaturanstiege beeinträchtigen die Qualität der Nahrungsmittel.

Ablagenhöhe verstellen

Die Ablagen können je nach Lagerungsbedarf in ihrer Höhe verstellt werden.

1. Ablage auf beiden Seiten fassen, in Richtung (1) nach oben anheben und in Richtung (2) herausziehen.
2. Die Ablage zum Wiedereinlegen auf die Führungsschienen legen und ganz nach hinten schieben, bis die Ablage in die hinteren seitlichen Schlitzte einrastet.

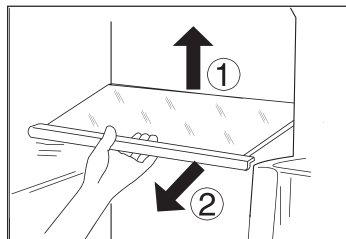

Hinweis

Darauf achten, dass alle Kanten der Ablage auf gleicher Höhe liegen.

Türablagen entfernen

Zur Reinigung lassen sich die Türablagen entfernen

1. Türablage auf beiden Seiten fassen und in Richtung (1) nach oben anheben.
2. Türablage in Richtung (2) herausziehen.
3. Die Schritte in umgekehrter Reihenfolge ausführen, um die Türablage wieder einzusetzen.

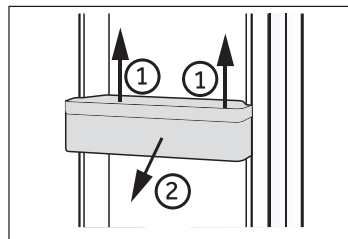

My Zone-Fach entfernen

Gebrauch und Einstellung der My Zone-Fach siehe BEDIENUNG (My Zone-Fach).

Zur Entnahme des My Zone-Faches:

1. Die zwei unteren Flaschenhalter an beiden Türen entfernen,
2. My Zone Fach bis zum Anschlag herausziehen
3. My Zone Fach anheben und entnehmen.
4. Die Schritte in umgekehrter Reihenfolge ausführen, um das My Zone-Fach wieder einzusetzen.

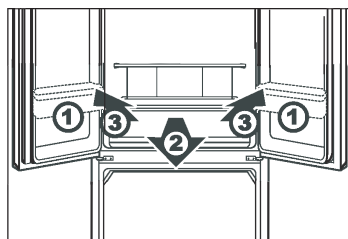

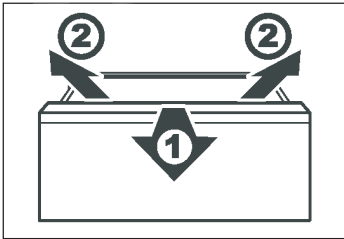

Gefrierschubladen entfernen

Zum Herausnehmen die Einschübe bis zum Anschlag vorziehen, anheben und herausnehmen.

Die Schritte in umgekehrter Reihenfolge ausführen, um die Gefrierschublade wieder einzusetzen.



WARNUNG!

Schubladen nicht überladen! Maximale Beladung je Schublade: 35 kg!

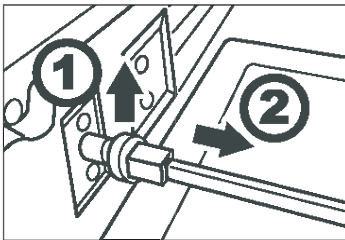

Pleuelstange entfernen

Nach Herausnahme der oberen Gefrierschublade kann die Pleuelstange entfernt werden:

1. Clip der Pleuelstange beidseitig nach oben ziehen.
2. Pleuelstange entnehmen.
3. Die Schritte in umgekehrter Reihenfolge ausführen, um die Pleuelstange wieder einzusetzen.

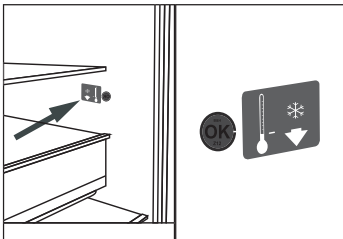

OPTIONAL: OK-Sticker

Anhand der „OK“-Temperaturanzeige an der inneren Seitenwand des rechten Kühlabteils oberhalb des My-Zone-Faches kann festgestellt werden, ob die Temperatur unter +4 °C liegt. Temperatur stufenweise verringern, wenn der Sticker nicht „OK“ anzeigt.



Hinweis

Nach dem Einschalten des Gerätes kann es bis zu 12 Stunden dauern, bis die eingestellte Temperatur erreicht ist.

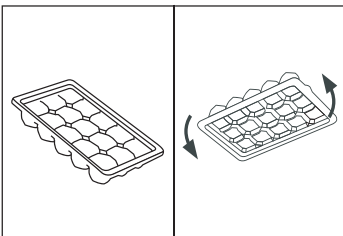

Eiswürfelbehälter

1. Den Eiswürfelbehälter zu 3/4 mit Wasser füllen, Abdeckung aufsetzen und in eine Gefrierfachschublade geben.
2. Um die Eiswürfel herauszulösen den Eiswürfelbehälter vorsichtig verdrehen oder unter fließendes Wasser halten.

**WARNUNG!**

Schalten Sie vor jeder Wartung das Gerät aus und ziehen Sie den Netzstecker.

Reinigung

Gerät am besten dann reinigen, wenn nur wenig oder kein Kühl- bzw. Gefriergut eingelagert ist. Um unangenehme Gerüche im Gerät zu vermeiden, wird empfohlen, das Kühlabteil alle vier Wochen zu reinigen.

**WARNUNG!**

- ▶ Führen Sie die Reinigung nicht mit hartborstigen Bürsten, Drahtbürsten, Scheuerpulver, Benzin, Amylacetat, Aceton und ähnlichen organischen Lösungen, Säure oder alkalischen Lösungen durch sondern verwenden Sie spezielle Kühlschranksreiniger.
- ▶ Besprühen oder spülen Sie das Gerät nicht mit Wasser ab.
- ▶ Reinigen Sie das Gerät nicht mit Dampf- oder Wasserstrahl.
- ▶ Reinigen Sie die kalten Glasablagen nicht mit heißem Wasser. Plötzliche Temperaturänderungen können zu Glasbruch führen.
- ▶ Berühren Sie kalte Eisenteile nicht mit feuchten Händen. Es besteht die Gefahr festzufrieren.
- ▶ Überprüfen Sie bei Erwärmung im Gefrierabteil den Zustand des Gefriergutes .
- ▶ Die Türdichtung stets sauber halten.
- ▶ Das Gerät einschließlich Innenausstattung mit einem weichen Reinigungstuch oder Schwamm und lauwarmem Wasser reinigen. Eventuell etwas mildes Handgeschirrspülmittel begeben.
- ▶ Wassertropfen an den Innenflächen mit einem trockenen, weichen Reinigungstuch entfernen.
- ▶ Geräteteile nicht in der Geschirrspülmaschine reinigen.
- ▶ Vor dem Wiedereinschalten mindestens 5 Minuten warten, da häufiges Einschalten den Kompressor beschädigen kann.

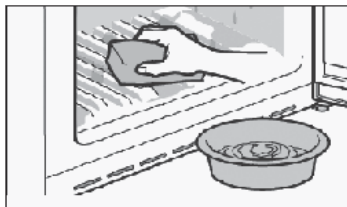
**Abtauen**

Das Kühl- und Gefrierabteil tauen automatisch ab, so dass kein manueller Eingriff erforderlich ist.

Austauschen der LED-Lampe



WARNUNG!

Tauschen Sie die LED Lampe nicht selbst aus sondern wenden Sie sich an der Kundendienst.

Die LED-Beleuchtung ermöglicht einen geringen Energieverbrauch und eine lange Lebensdauer. Bei Störungen wenden Sie sich bitte an den Kundendienst (siehe KUNDENDIENST).

Technische Daten LED Lampe: 12 V max 2 W

Bei längerer Nichtbenutzung

Wenn das Gerät über einen längeren Zeitraum außer Betrieb gesetzt werden soll, und nicht die Holiday-Funktion genutzt werden soll:

- ▶ Eingelagerte Lebensmittel entnehmen.
- ▶ Netzstecker ziehen.
- ▶ Gerät wie oben beschrieben reinigen.
- ▶ Gerätetüren/Schubladen offen stehen lassen, damit im Gerät keine üblen Gerüche entstehen.



Hinweis

Das Gerät nur dann ausschalten, wenn es unbedingt notwendig ist.

Bewegen den Gerätes

1. Netzstecker ziehen und alle Lebensmittel aus dem Gerät entnehmen.
2. Die Ablagen und sonstigen beweglichen Teile im Kühl- und Gefrierabteil mit Klebeband sichern.
3. Das Gerät nicht um mehr als 45 ° kippen, um Beschädigungen des Kühlsystems zu vermeiden.



WARNUNG!

- ▶ Das Gerät nicht an den Griffen anheben.
- ▶ Das Gerät niemals horizontal auf den Boden legen.

Die im Folgenden aufgezählten Probleme können meist selbst behoben werden. Wenden Sie sich erst dann an den Kundendienst (siehe Garantiekarte), wenn Sie alles geprüft haben und den Fehler nicht beseitigen können.



WARNUNG!

- ▶ Schalten Sie vor jeder Wartung das Gerät aus und ziehen Sie den Netzstecker.
- ▶ Elektrogeräte dürfen nur durch Elektrofachkräfte repariert werden, da durch unsachgemäße Reparaturen erhebliche Folgeschäden entstehen können.
- ▶ Wenn das Netzkabel beschädigt ist, muss es durch den Kundendienst (siehe Garantiekarte) ersetzt werden, um eine Gefahr auszuschließen..

Problem	Mögliche Ursachen	Lösungen
Der Kompressor läuft nicht.	<ul style="list-style-type: none"> • Der Netzstecker ist nicht mit der Steckdose verbunden. • Das Gerät taut ab. 	<ul style="list-style-type: none"> • Verbindung herstellen. • Das ist bei einem automatisch abtauenden Gerät normal.
Das Gerät springt häufig an oder läuft zu lange.	<ul style="list-style-type: none"> • Die Innen- oder Außentemperatur ist zu hoch. • Das Gerät war über einen längeren Zeitraum ausgeschaltet. • Eine Gerätetür/Schublade ist nicht richtig geschlossen. • Die Tür/Schublade wurde zu häufig oder zu lange geöffnet. • Die Temperatur für das Gefrierabteil ist zu niedrig eingestellt. • Die Dichtung der Tür/Schublade ist verschmutzt, abgenutzt, gerissen oder verrutscht. • Die erforderliche Luftzirkulation ist nicht gewährleistet. 	<ul style="list-style-type: none"> • In diesem Fall ist es normal, dass das Gerät länger läuft. • In der Regel dauert es 8 bis 12 Stunden, bis das Gerät seine Betriebstemperatur erreicht hat. • Tür/Schublade schließen. Darauf achten, dass das Gerät auf einem ebenen Untergrund steht und keine Nahrungsmittel oder Behälter an die Tür stoßen. • Tür/Schublade so wenig wie möglich öffnen. • Die Temperatur auf einen höheren Wert einstellen, bis eine zufriedenstellende Gefriertemperatur erreicht ist. Die Gefriertemperatur hat sich nach 24 Stunden stabilisiert. • Dichtung reinigen und ggf. vom Kundendienst ersetzen lassen. • Eine ausreichende Belüftung sicherstellen.
Der Innenraum des Kühlabteils ist verschmutzt und/oder riecht unangenehm.	<ul style="list-style-type: none"> • Der Innenraum des Gerätes muss gereinigt werden. • Im Kühlabteil werden streng riechende Lebensmittel gelagert. 	<ul style="list-style-type: none"> • Den Innenraum des Gerätes reinigen. • Lebensmittel stets gut verpackt einlagern.

Problem	Mögliche Ursachen	Lösungen
Im Gerät wird es nicht kalt genug	<ul style="list-style-type: none"> Die Temperatur ist auf einen zu hohen Wert eingestellt. Es wurde zu warmes Gut eingelagert. Es wurde zu viel auf einmal eingelagert. Die Waren liegen zu dicht aneinander. Die Tür/Schublade ist nicht richtig geschlossen. Die Tür/Schublade wurde zu häufig oder zu lange geöffnet. 	<ul style="list-style-type: none"> Temperatur neu einstellen Gut erst abkühlen lassen. Stets kleinere Mengen einlagern. Zwischen den einzelnen Produkten einen Luftspalt lassen, sodass die abgekühlte Luft zirkulieren kann. Tür/Schublade schließen. Tür/Schublade so wenig wie möglich öffnen.
Im Gerät ist es zu kalt	<ul style="list-style-type: none"> Die Temperatur ist auf einen zu niedrigen Wert eingestellt. Die Schnellkühl/Schnellgefrier-Funktion ist aktiviert und läuft zu lange. 	<ul style="list-style-type: none"> Temperatur neu einstellen Schnellkühl/Schnellgefrier-Funktion ausschalten.
Im Kühlabteil hat sich Feuchtigkeit gebildet	<ul style="list-style-type: none"> Das Gerät befindet sich in einer zu warmen und zu feuchten Umgebung. Die Tür/Schublade ist nicht richtig geschlossen. Die Tür/Schublade wurde zu häufig oder zu lange geöffnet. Eingestellte Behältnisse wurden offen gelassen. 	<ul style="list-style-type: none"> Temperatur mittels Temperaturregler leicht erhöhen. Tür/Schublade schließen. Tür/Schublade so wenig wie möglich öffnen. Warme Speisen stets auf Raumtemperatur abkühlen und Nahrungsmittel und Flüssigkeiten abdecken.
Feuchtigkeit sammelt sich auf den Außenflächen des Gerätes oder zwischen den Abteilen.	<ul style="list-style-type: none"> Die Luftfeuchtigkeit ist zu hoch. Die Tür/Schublade ist nicht richtig geschlossen.. 	<ul style="list-style-type: none"> Das ist bei feuchtem Klima normal und ändert sich mit abnehmender Luftfeuchtigkeit. Darauf achten, dass die Tür/Schublade richtig geschlossen ist.
Starke Eis- und Reifbildung im Gefrierabteil	<ul style="list-style-type: none"> Es wurden nicht ausreichend verpackte Waren eingelagert. Die Tür/Schublade wurde offen gelassen. Die Tür/Schublade wurde zu häufig oder zu lange geöffnet. Die Dichtung ist defekt. Etwas im Innenraum verhindert, dass die Tür/Schublade richtig schließt. 	<ul style="list-style-type: none"> Waren stets gut verpackt einlagern . Tür/Schublade schließen. Tür/Schublade so wenig wie möglich öffnen. Dichtung reinigen ggf. vom Kundendienst ersetzen lassen. Sicherstellen, dass weder Ware, deren Verpackung oder Geräteeile das Schließen der Tür/Schublade behindern.

Problem	Mögliche Ursachen	Lösungen
Das Gerät gibt ungewöhnliche Geräusche von sich.	<ul style="list-style-type: none"> • Das Gerät steht nicht auf ebenem Untergrund. • Das Gerät stößt an einen Gegenstand. 	<ul style="list-style-type: none"> • Das Gerät so ausrichten, dass es gerade steht. • Um das Gerät stehende Gegenstände entfernen.
Ein leises Geräusch wie von fließendem Wasser ist zu hören.	<ul style="list-style-type: none"> • '- 	<ul style="list-style-type: none"> • Dies ist normal.
Es ertönt ein Alarmton	<ul style="list-style-type: none"> • Die Kühlabteiltür steht offen. 	<ul style="list-style-type: none"> • Die Kühlabteiltür schließen.
Ein leises Brummen ist zu hören.	<ul style="list-style-type: none"> • Das Kondenswasser-Schutzsystem läuft. 	<ul style="list-style-type: none"> • Das System verhindert die Bildung von Kondenswasser und erzeugt dieses Geräusch
Die Innenbeleuchtung und/oder das Kühlsystem funktionieren nicht	<ul style="list-style-type: none"> • Der Netzstecker ist nicht mit der Steckdose verbunden. • Die Stromversorgung ist nicht intakt. • Die LED-Lampe ist defekt. 	<ul style="list-style-type: none"> • Verbindung herstellen. • Stromversorgung überprüfen. Bei jeglichem Defekt ist ein Elektrofachmann zu verständigen! • LED Lampe durch Kundendienst austauschen.

Stromausfall

Bei einem Stromausfall bleiben die Nahrungsmittel etwa 12 Stunden lang sicher gekühlt. Bei einem länger andauernden Stromausfall, insbesondere im Sommer sind folgende Hinweise zu befolgen:

- ▶ Tür/Schublade so wenig wie möglich öffnen.
- ▶ Während des Stromausfalls keine weiteren Lebensmittel in das Gerät geben.
- ▶ Wenn der Stromausfall angekündigt wird und mehr als 12 Stunden andauert, etwas Eis zubereiten und in einem Behälter auf die oberste Ablage des Kühlabteils stellen.
- ▶ Eine Überprüfung des Lagergutes unmittelbar nach der Unterbrechung ist erforderlich.
- ▶ Da die Temperatur im Gerät bei einem Stromausfall oder sonstigen Störung ansteigt, verkürzt sich die Lagerzeit der Lebensmittel und verringert sich deren Qualität. Gegebenenfalls ist Angetautes zu verarbeiten (kochen, braten) und in gegartem Zustand wieder einzufrieren.

Speicherfunktion bei Stromausfall

Nach Wiederherstellung des Stromanschlusses läuft das Gerät mit den Einstellungen weiter, die vor dem Stromausfall festgelegt waren. Die Bedienblende ist entsperrt.

Auspacken



WARNUNG!

- ▶ Das Gerät ist schwer. Nehmen Sie eine zweite Person zu Hilfe.
- ▶ Bewahren Sie alle Verpackungsmaterialien für Kinder unzugänglich auf und entsorgen Sie die Verpackung auf umweltfreundliche Weise.
- ▶ Gerät aus der Verpackung entnehmen.
- ▶ Alle Verpackungsmaterialien entfernen.

Umgebungsbedingungen

Die Zimmertemperatur muss zwischen 10 °C und 43 °C liegen, da sie die Temperatur im Gerät und dessen Energieverbrauch beeinflussen kann. Das Gerät nicht ungedämmt in der Nähe anderer Wärme abgebender Geräte (Herde, Heizkörper etc.) aufstellen.

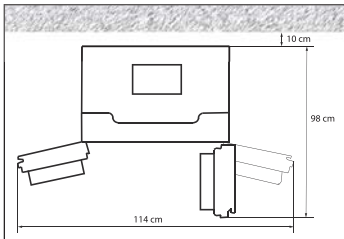

Gesamtraumbedarf

Erforderlicher Gesamtraumbedarf bei geöffneter Tür:

Gerätebreite: 114 cm

Gerätetiefe: 98 cm

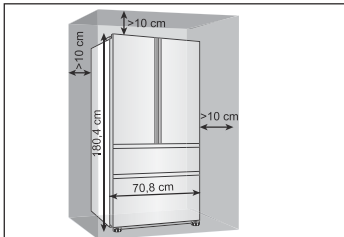

Lüftungsquerschnitte

Um aus Sicherheitsgründen eine ausreichende Belüftung des Gerätes zu erzielen, müssen die Angaben des erforderlichen Lüftungsquerschnittes eingehalten werden.

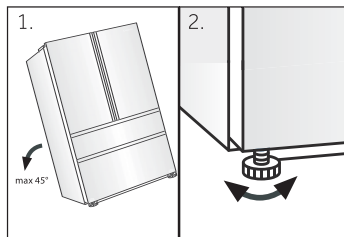

Gerät ausrichten

Gerät auf ebenen harten Boden aufstellen.

1. Das Gerät leicht nach hinten kippen.
2. Die FüÙe auf die gewünschte Höhe einstellen.

Darauf achten, dass der Abstand zur Wand auf den Türanschlagseiten mindestens 10 cm beträgt, damit die Türen richtig geöffnet werden können.

3. Die Standfestigkeit kann durch wechselseitiges Anstoßen über die Diagonalen überprüft werden. Das leichte Schwanken soll in beiden Richtungen gleich sein. Ist dies nicht der Fall, kann sich das Gehäuse verziehen; eventuelle undichte Türdichtungen sind die Folge. Eine geringe Neigung nach hinten erleichtert das Schließen der Tür(en).

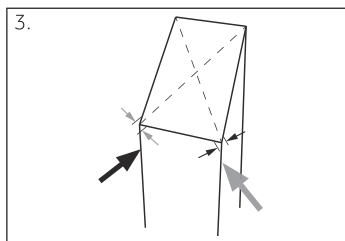

Wartezeit

Zur wartungsfreien Dauerschmierung befindet sich in der Kapsel des Kompressors Öl. Durch Schräglage beim Transport kann dieses Öl in das geschlossene Rohrsystem gelangen. Mit dem Einschalten des Gerätes muss mindestens 2 Stunden gewartet werden, damit das Öl wieder zurück in die Kapsel läuft.

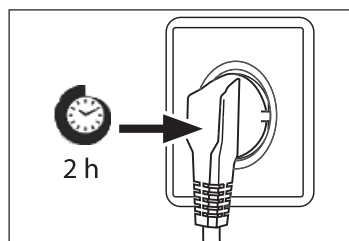

Elektrischer Anschluss

Vor jedem Anschluss prüfen ob

- ▶ die Stromversorgung dem Typenschild entspricht.
- ▶ die Anschlussdose geerdet und keine Mehrfachdose oder Verlängerung ist.
- ▶ Stecker und Dose sich exakt entsprechen.

Gerätestecker an eine vorschriftmäßig installierte Haushaltssteckdose anschließen.



WARNUNG!

Um Gefahren zu vermeiden lassen Sie ein beschädigtes Netzkabel durch den Kundendienst ersetzen (siehe Garantiekarte).

Achten Sie beim Aufstellen des Geräts darauf, dass das Netzkabel nicht eingeklemmt oder beschädigt ist.

Platzieren Sie nicht mehrere tragbare Steckdosen oder tragbare Netzteile an der Rückseite des Geräts.



Unachtsamkeiten in der Nähe von entzündlichen Stoffen können zu Bränden führen.

Produktdatenblatt gemäß Verordnung EU 1060/2010

Marke	Haier
Modellkennung	HB14FMAA/HB14FNAA/HB14HBAA/HB14FRAA
Kategorie	Kühl-Gefrierkombination
Energieeffizienzklasse	A+
Energieverbrauch (kWh/Jahr) ¹⁾	335
Nutzzinhalt Kühlen (L)	274
Nutzzinhalt Gefrieren (L) ****	108
Stern-Einstufung	****
Auslegungstemperatur „sonstige Fächer“ > 14°C	Nicht anwendbar
Frostfrei System	Ja
Lagerzeit bei Störung (h)	12
Gefriervermögen (kg/24h)	10
Klimaklasse Dieses Gerät ist für den Betrieb bei einer Umgebungstemperatur zwischen 10 °C und 43°C bestimmt	SN-N-ST-T
Luftschallemissionen (db(A) re 1pW)	39
Gerätetyp	Standgerät

¹⁾Auf der Grundlage von Ergebnissen der Normprüfung über 24 Stunden. Der tatsächliche Verbrauch hängt von der Nutzung und vom Standort des Geräts ab.

Zusätzliche technische Daten

Spannung / Frequenz	220-240V ~/ 50Hz
Eingangsleistung (W)	200
Hauptsicherung (A)	15
Kühlmittel	R600a
Abmessungen (B/H/T in mm)	1804 / 708 / 708

Kundendienst

Wir empfehlen Ihnen unseren Haier Kundendienst und die Verwendung von Original Ersatzteilen.

Sollte eine Störung an Ihrem Gerät auftreten, überprüfen Sie bitte zuerst die Hinweise im Kapitel FEHLERBEHEBUNG.

Wenn Sie dort keine Lösung finden, kontaktieren Sie bitte

- ▶ Ihren Händler vor Ort oder
- ▶ unsere Europäische Service-Hotline (siehe unten gelistete Telefonnummern) oder
- ▶ unseren Kundenservice im Internet unter www.haier.com
Hier können Sie eine Reparaturanfrage stellen und außerdem die Garantiebedingungen finden.

Wenn Sie unseren Kundendienst kontaktieren, halten Sie bitte folgende Gerätedaten bereit:

Diese Informationen finden Sie auf dem Typenschild

Model _____

Serial No. _____

Im Garantiefall ziehen Sie bitte auch die Informationen auf der Garantiekarte zu Rate.

Europäische Service Hotline		
Land*	Telefonnummer	Kosten
Haier Italien (IT)	199 100 912	
Haier Spanien (ES)	902 509 123	
Haier Deutschland (DE)	0180 5 39 39 99	<ul style="list-style-type: none"> • 14 Ct/Min Festnetz • max 42 Ct/Min Mobilfunk
Haier Österreich (AT)	0820 001 205	<ul style="list-style-type: none"> • 14,53 Ct/Min Festnetz • max 20 Ct/Min alle anderen
Haier Großbritannien (UK)	0333 003 8122	
Haier Frankreich (FR)	0980 406 409	

* Die Telefonnummern von weiteren Ländern finden Sie im Internet unter www.haier.com



Haier



Manuale dell'Utente

Frigorifero-Congelatore

HB14FMAA

HB14FNAA

HB14FBAA

HB14FRAA

IT

Haier

Vi ringraziamo per aver deciso di acquistare un prodotto Haier.

Vi invitiamo a leggere attentamente queste istruzioni prima di iniziare a usare il dispositivo. Le istruzioni contengono informazioni importanti che vi aiuteranno a trarre il meglio da questo dispositivo e vi garantiranno altresì sicurezza in fase di installazione, uso e manutenzione del dispositivo.

Conservare questo manuale in un luogo pratico, di modo da poterlo sempre consultare e garantire un utilizzo sicuro e adeguato del dispositivo.

Qualora il dispositivo venga venduto, ceduto o lasciato nella vecchia abitazione in fase di trasferimento, accertarsi sempre di lasciare anche il manuale, di modo che il nuovo proprietario possa acquisire familiarità col dispositivo e con le relative avvertenze di sicurezza.

Legenda



Avvertenza - Informazioni importanti per la sicurezza



Informazioni e suggerimenti generali



Informazioni ambientali



Smaltimento

Contribuire alla protezione dell'ambiente e alla salute umana. Collocare l'imballaggio in contenitori adeguati per poterlo riciclare. Contribuire al riciclaggio dei rifiuti provenienti da dispositivi elettrici ed elettronici. Non smaltire i dispositivi recanti questo simbolo con i normali rifiuti domestici. Riportare il prodotto presso la struttura di riciclaggio locale o contattare il proprio ufficio municipale competente in merito.



AVVERTENZA!

Rischio di lesione o soffocamento!

I refrigeranti e i gas vanno smaltiti in modo professionale.

Verificare che i tubi del circuito refrigerante non si siano danneggiati prima di smaltirli in modo adeguato. Scollegare il dispositivo dalla presa di corrente. Tagliare il cavo di rete e smaltirlo. Togliere i vassoi e i cassetti, oltre che il lucchetto e le guarnizioni della porta al fine di evitare che i bambini e gli animali domestici rimangano intrappolati all'interno del dispositivo.

Usò previsto.....	3
Sicurezza.....	4
Descrizione del prodotto.....	7
Usò	8
Strumentazione	16
Cura e pulizia.....	18
Guida alla risoluzione dei problemi.....	20
Installazione.....	23
Dati tecnici	25
Servizio di assistenza.....	26

Uso previsto

Questo dispositivo è stato pensato per raffreddare e congelare alimenti. È stato progettato esclusivamente per essere usato all'interno di case con atmosfere asciutte all'interno. Non è stato pensato per un uso di tipo commerciale o industriale.

Non sono ammesse modifiche o trasformazioni all'apparecchiatura. Un uso non previsto potrebbe causare pericoli e perdita del servizio di copertura della garanzia.

Standard e direttive

Questo prodotto soddisfa i requisiti di tutte le direttive CE applicabili con i corrispondenti standard armonizzati, il che gli conferisce la marcatura CE.

Accessori

Controllare gli accessori e la documentazione conformemente al presente elenco:



Vassoio dei cubetti
di ghiaccio con
coperchio



Etichetta
energetica



Scheda di
garanzia



Manuale
dell'utente

Prima di accendere il dispositivo per la prima volta

Cosa fare...

- ▶ verificare che non vi siano danni verificatisi in fase di trasporto.
- ▶ verificare che l'imballaggio sia stato rimosso e sia tenuto fuori dalla portata dei bambini.
- ▶ attendere almeno due ore prima di procedere all'installazione del dispositivo al fine di garantire che il circuito del refrigerante sia completamente operativo.
- ▶ spostare sempre il dispositivo in due persone, dato che è molto pesante.
- ▶ installare il dispositivo in una zona ben ventilata.. Verificare che vi sia uno spazio di almeno 10 cm su tutti i lati del dispositivo. Installare e livellare il dispositivo in un'area adatta per le sue dimensioni e per il suo uso.
- ▶ verificare che le aperture di ventilazione, sia sull'apparecchiatura che nella struttura da incasso, siano libere da ostruzioni.
- ▶ verificare che le informazioni elettriche sulla targhetta elettrica siano in linea con l'alimentazione disponibile. In caso contrario, contattare un elettricista.
- ▶ prendere in considerazione che il dispositivo funziona con una sorgente di alimentazione di questo tipo: 220~240 VAC/50 Hz. Delle normali fluttuazioni di tensione possono causare il mancato avvio o il funzionamento anomalo del dispositivo e danneggiare il controllo della temperatura o il compressore, generando al tempo stesso anche rumori anomali. Per eliminare le fluttuazioni anomale consigliamo di usare un regolatore automatico.
- ▶ servirsi di una presa con messa a terra separata per l'alimentazione che sia facilmente accessibile. L'apparecchiatura deve disporre di una messa a terra.

Unicamente per il Regno Unito: Il cavo di alimentazione del dispositivo è dotato di una presa a 3 poli (con messa a terra), adatta per una normale presa a 3 poli. Non tagliare o smontare mai il terzo polo (messa a terra). Dopo aver installato il dispositivo, la presa dovrebbe essere accessibile.

- ▶ verificare che la presa sia prontamente accessibile.
- ▶ verificare di non danneggiare il cavo elettrico e la presa. Qualora siano danneggiati, rivolgersi a un elettricista per effettuare la sostituzione.
- ▶ verificare che il cavo di alimentazione non sia intrappolato dal frigorifero. Non pestare il cavo di alimentazione.

Cose da non fare...

- x installare il dispositivo direttamente esposto alla luce del sole o vicino a sorgenti di alimentazione (ad esempio: stufe, riscaldatori).
- x danneggiare il circuito refrigerante. Qualora si danneggi, non usare il dispositivo.
- x usare ciabatte e prolunghe.

Durante l'uso quotidiano

Cosa fare...

- ▶ verificare che il dispositivo sia usato unicamente da bambini a partire dagli 8 anni oltre che da persone con capacità fisiche, sensoriali o mentali ridotte o non in possesso dell'esperienza e delle conoscenze necessarie, a meno che queste persone non siano supervisionate o istruite in merito a come usare il dispositivo in modo sicuro e comprendano i rischi coinvolti.
- ▶ tenere i bambini di età inferiore ai 3 anni lontano dal dispositivo a meno che non siano sotto costante supervisione.
- ▶ verificare che i bambini non stiano giocando col dispositivo.
- ▶ verificare che i bambini siano supervisionati se eseguono operazioni di pulizia e manutenzione.
- ▶ tenere la presa e non il cavo in fase di scollegamento del dispositivo.
- ▶ sostituire un cavo danneggiato unicamente rivolgendosi al produttore, al suo agente di servizio o a persone debitamente qualificate per evitare di correre inutili rischi.
- ▶ attenersi a queste istruzioni se vi sono perdite di gas di carbone o di altri gas infiammabili in prossimità del dispositivo: disattivare la valvola del gas che perde, aprire porte e finestre e non scollegare o collegare il cavo di alimentazione del dispositivo o di qualsiasi altro dispositivo.
- ▶ aprire e chiudere le porte servendosi unicamente delle maniglie. Lo spazio fra le porte e fra le porte e l'armadietto è molto stretto. Non estendere le mani in queste zone per evitare di pizzicarsi le dita. Aprire o chiudere le porte del frigorifero solo quando non ci sono bambini nella zona di movimento delle porte.
- ▶ scollegare il dispositivo dall'alimentazione elettrica prima di intraprendere qualsiasi intervento di manutenzione. Lasciar passare almeno 5 minuti prima di riavviare il dispositivo, dato che operazioni di avvio frequenti potrebbero danneggiare il compressore.
- ▶ eliminare la polvere sulla parte posteriore dell'unità una volta all'anno per evitare di correre rischi legati al fuoco ed evitare un consumo eccessivo di corrente.
- ▶ si prega di notare che il prodotto funziona a una temperatura compresa fra i 10 e i 43°C. Il dispositivo potrebbe non funzionare correttamente se viene lasciato a lungo a temperature superiori o inferiori alla gamma indicata.
- ▶ controllare le condizioni degli alimenti se all'interno del congelatore vi è stato un aumento della temperatura.

Cose da non fare...

- x impostare temperature inutilmente basse all'interno dello scomparto frigorifero. Con impostazioni elevate si potrebbero avere temperature basse. Attenzione: Le bottiglie possono esplodere.
- x conservare o riutilizzare materiali infiammabili, esplosivi o corrosivi all'interno del dispositivo o nelle immediate vicinanze.
- x conservare farmaci che richiedono una temperatura di conservazione specifica o batteri o agenti chimici all'interno del dispositivo.
- x conservare i liquidi in bottiglie o lattine (oltre alle bevande con elevato contenuto alcolico) in particolare bevande gassate all'interno del congelatore, dato che potrebbero esplodere in fase di congelamento.
- x posizionare articoli instabili (oggetti pesanti, contenitori pieni d'acqua) sopra al dispositivo per evitare lesioni personali causate da caduta o scosse elettriche causate dal contatto con l'acqua.

- x tirare le mensole sulla porta. La porta si potrebbe inclinare, il ripiano bottiglie si potrebbe togliere e il dispositivo potrebbe traballare.
- x danneggiare il circuito refrigerante. Qualora si danneggi, non usare il dispositivo.
- x salire sulla porta dello scomparto del congelatore o sul cassetto.
- x toccare la superficie interna dello scomparto del congelatore mentre è in funzione, in particolar modo con le mani bagnate, dato che le mani si potrebbero congelare sulla superficie.
- x toccare alimenti congelati con le mani bagnate (indossare i guanti). In particolar modo non mangiare i ghiaccioli subito dopo averli estratti dallo scomparto del congelatore. Sussiste il rischio di congelamento o di formazione di vesciche da freddo. PRIMO soccorso: tenere immediatamente sotto acqua fredda corrente.
- x Non tirare via!
- x togliere il gelo e il ghiaccio con oggetti appuntiti. Non usare spray, riscaldatori elettrici come riscaldatori, asciugacapelli, prodotti per la pulizia a vapore o altre sorgenti di calore per evitare di arrecare danni alle componenti in plastica.
- x pulire il dispositivo con spazzole dure, spugnette abrasive, detergente in polvere, petrolio, amil acetato, acetone e altre simili soluzioni organiche, soluzioni acide o alcaline. Pulire con l'apposito detergente per il frigorifero per evitare danni.
- x spruzzare o lavare il dispositivo in fase di pulizia.
- x usare acqua spray o vapore per pulire il dispositivo.
- x pulire i ripiani in vetro freddi con acqua calda. Le improvvise variazioni di temperatura potrebbero causare la rottura del ghiaccio.
- x utilizzare apparecchiature elettriche all'interno dei comparti di conservazione degli alimenti, ad eccezione di quelli consigliati dal costruttore.
- x provare a riparare il dispositivo in modo autonomo. In caso di riparazioni rimandiamo al nostro centro assistenza clienti.

Informazioni sul gas refrigerante



AVVERTENZA!

Il dispositivo contiene il refrigerante infiammabile ISOBUTANO (R600a). Verificare che il circuito del refrigerante non si sia danneggiato in fase di trasporto o installazione. Le perdite di refrigerante possono causare lesioni agli occhi o rischi di incendio. Qualora si siano verificati danni, tenere lontano dalle fonti libere di fuoco, ventilare bene la stanza, non collegare o scollegare i cavi di alimentazione del dispositivo o di qualsiasi altro dispositivo. Informare l'assistenza clienti.

Qualora gli occhi entrino in contatto col refrigerante, risciacquare immediatamente sotto all'acqua corrente e chiamare immediatamente un medico oculista.

Descrizione del prodotto

IT

A causa di modifiche tecniche e modelli diversi, le illustrazioni all'interno di questo capitolo potrebbero differire dal modello attuale.

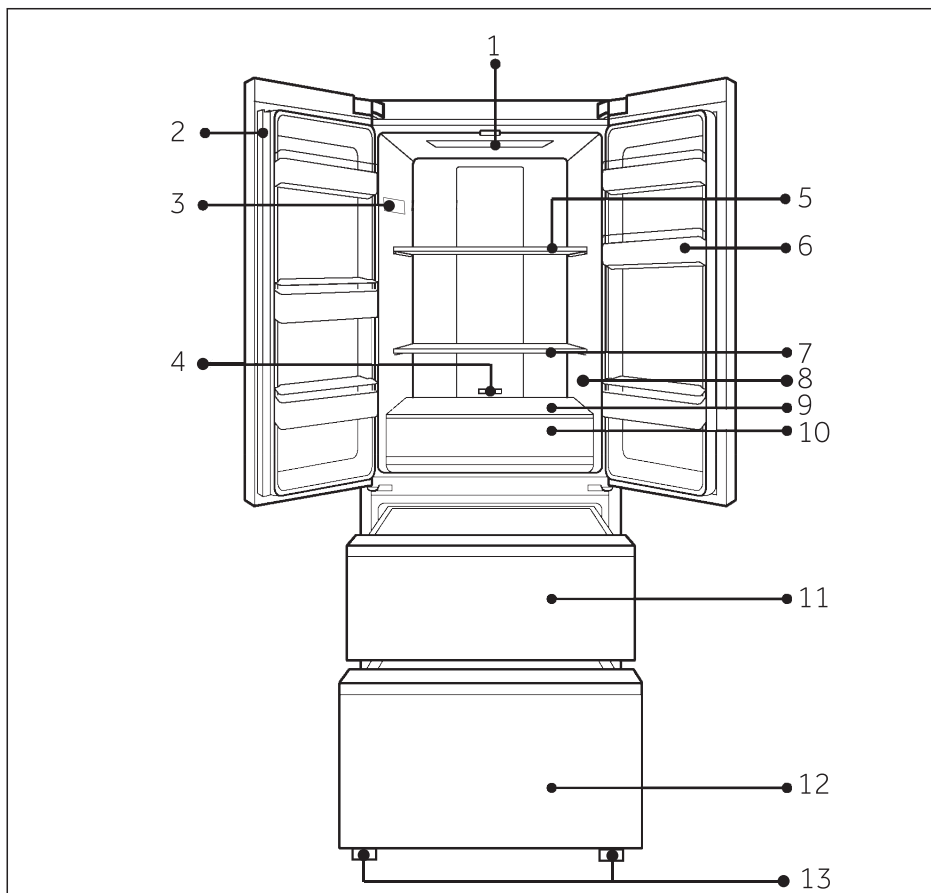

- | | |
|---|---|
| 1 Lampada LED del frigorifero | 8 Adesivo O.K. (opzionale) |
| 2 Asta porta | 9 Coperchio in vetro del cassetto MyZone |
| 3 Targhetta | 10 Cassetto MyZone |
| 4 Regolatore della temperatura per il cassetto MyZone | 11 Cassetto di stoccaggio superiore del congelatore |
| 5 Ripiano in vetro | 12 Cassetto di stoccaggio inferiore del congelatore |
| 6 Supporto bottiglie | 13 Piedini regolabili |
| 7 Ripiano in vetro | |

Prima di iniziare a usare il dispositivo

- ▶ Togliere tutti i materiali dell'imballaggio, tenerli fuori dalla portata dei bambini e smaltirli in modo rispettoso dell'ambiente.
- ▶ Pulire l'interno e l'esterno del dispositivo con acqua e con un detergente delicato prima di inserire alimenti all'intero.
- ▶ Dopo aver appoggiato in piano e pulito l'apparecchiatura, attendere almeno 2 ore prima di collegare nuovamente il dispositivo alla presa di corrente. Cfr. la sezione INSTALLAZIONE.
- ▶ Pre-raffreddare gli scomparti con impostazioni elevate prima di inserire gli alimenti. La funzione Power Cool e Power Freeze aiuta a raffreddare rapidamente gli scomparti. e -18° C rispettivamente. Queste sono le impostazioni consigliate. Qualora lo si desidera, sarà possibile modificare queste temperature manualmente. Cfr. FUNZIONI.

Pannello di controllo

Pulsanti:

- A Selettore scomparto ("Temp.Zone")
- B Chiave di regolazione della temperatura ("Temp.Set")
- C Selettore funzione ("Func.Set")
- D Selettore Impostazione / Blocco pannello

Indicatori:

- 1 Scomparto Frigorifero
- 2 Scomparto Congelatore
- 3 Valore della temperatura
- 4 Funzione "Power-Cool"
- 5 Funzione "Power-Freeze"
- 6 Funzione Fuzzy
- 7 Funzione Holiday

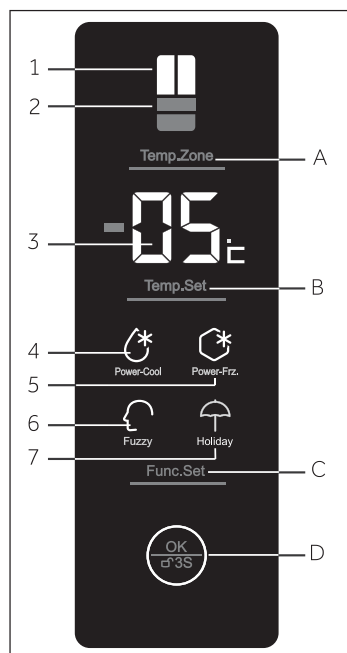

Tasti sensore

I pulsanti sul pannello di controllo sono tasti sensore, che rispondono già quando vengono sfiorati col dito.

Accensione / spegnimento del dispositivo

Il dispositivo è in funzione non appena viene connesso alla sorgente di alimentazione.

Quando il dispositivo viene alimentato per la prima volta, l'indicatore dello scomparto frigorifero lampeggia e viene visualizzata la temperatura. Il blocco pannello è attivo.

Svuotare il dispositivo prima



Informativa

- ▶ Il dispositivo è pre-impostato alla temperatura consigliata di 5°C (frigorifero) e - 18°C (congelatore). In condizioni ambientali normali non è necessario impostare la temperatura.
- ▶ Quando il dispositivo viene acceso dopo essere stato scollegato dalla presa di corrente, potrebbe essere necessario attendere 12 ore perché venga raggiunta la temperatura adeguata.

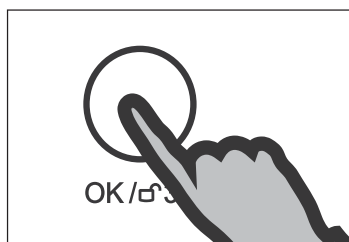

Blocco/Sblocco del pannello

- ▶ Toccare il pulsante („OK/OK 3S“) per 3 secondi per bloccare tutti gli elementi del pannello all'attivazione. Viene emesso un segnale acustico e si spegne l'illuminazione del pannello.
- ▶ Per lo sblocco premere nuovamente il pulsante.



Informativa

Il pannello di controllo si blocca automaticamente all'attivazione qualora non venga premuto nessun pulsante per 30 secondi. Per eventuali impostazioni sarà necessario sbloccare il pannello di controllo.

Modalità standby

La schermata del display si spegne automaticamente 30 secondi dopo aver premuto un tasto o se la porta del frigorifero viene lasciata aperta per più di 30 secondi. Il display si blocca automaticamente. Si illumina automaticamente quando viene premuto qualsiasi tasto o quando viene aperta la porta / il cassetto del congelatore

Allarme apertura porta

Quando la porta del frigorifero viene aperta per più di 3 minuti, suonerà l'allarme di apertura porta. Sarà possibile disattivare l'audio dell'allarme chiudendo la porta. Se la porta viene lasciata aperta per più di 7 minuti, la luce all'interno del frigorifero si spegne automaticamente.

Selezione modalità di funzionamento

Potrebbe essere necessario selezionare una delle seguenti due modalità per impostare il dispositivo:

1) Modalità Fuzzy

In modalità fuzzy, il dispositivo regola automaticamente la temperatura a seconda della temperatura ambiente e in linea con le variazioni di temperatura all'interno del dispositivo. Qualora non si disponga di una funzione speciale FUZZY.

2) Modalità di regolazione manuale:

Qualora si intenda regolare manualmente la temperatura del dispositivo per conservare un determinato alimento, sarà possibile impostare la temperatura tramite un pulsante di regolazione della temperatura (cfr. Regolazione della Temperatura).

Regolare la temperatura

La temperatura interna è influenzata dai seguenti fattori:

- ▶ Temperatura ambiente
- ▶ Frequenza di apertura della porta
- ▶ Quantitativo di cibi conservati
- ▶ Installazione del dispositivo

Regolare la temperatura del frigorifero

1. Sbloccare il pannello premendo il pulsante D („OK/☞ 3S“) se è bloccato.
2. Premere il pulsante A (“Temp.Zone”) fino a che l'indicatore sullo scomparto frigorifero non si illumina. Viene visualizzata la temperatura reale all'interno dello scomparto frigorifero.
3. Premere il pulsante “B” per impostare la temperatura del frigorifero. Il valore di impostazione dello scomparto refrigerante originale lampeggia sul display. Viene emesso un segnale sonoro a ogni pressione del tasto. Con aumenti di temperatura di 1°C da un minimo di 1°C a un massimo di 7°C. La temperatura ottimale per il frigorifero è 5 °C. Temperature più basse indicano un consumo di energia non necessario.
4. Premere il pulsante D („OK/☞ 3S“) per confermare. In caso contrario la temperatura lampeggia per 5 secondi e la temperatura precedentemente impostata rimane attiva.

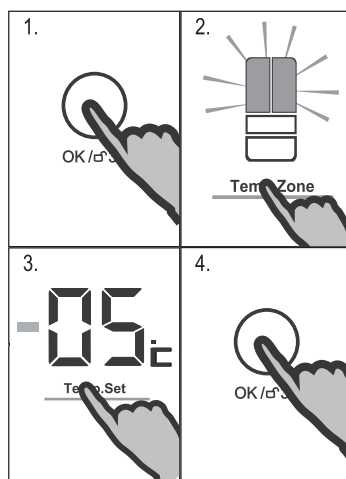

Regolare la temperatura del congelatore

1. Sbloccare il pannello premendo il pulsante D („OK/☞ 3S“) se è bloccato.
2. Premere il pulsante A (“Temp.Zone”) fino a che l'indicatore sullo scomparto congelatore non si illumina. Viene visualizzata la temperatura reale all'interno dello scomparto congelatore.

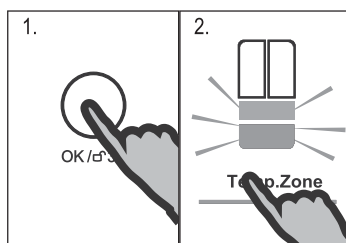

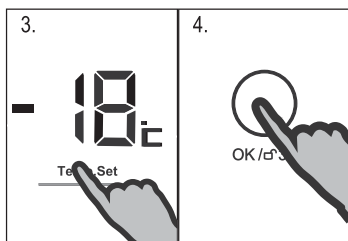

3. Premere il pulsante B per impostare la temperatura del congelatore. Il valore di impostazione dello scomparto congelatore originale lampeggia sul display. Viene emesso un segnale sonoro a ogni pressione del tasto. La temperatura aumenta in sequenze di 1°C da -15°C a -23°C. La temperatura ottimale all'interno del congelatore è -18°C. Temperature più basse indicano un consumo di energia non necessario.
4. Premere il pulsante D („OK/↵ 3S“) per confermare. In caso contrario la temperatura lampeggia per 5 secondi e la temperatura precedentemente impostata rimane attiva.

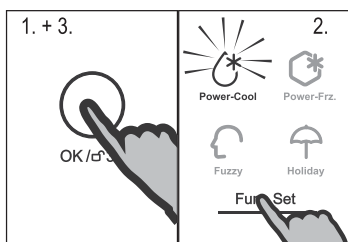

Funzione Power-Cool

Attivare la funzione Power-Cool qualora sia necessario conservare grandi quantità di cibo (ad esempio dopo l'acquisto). La funzione Power-Cool accelera il raffreddamento di alimenti freschi e protegge i cibi già conservati da un riscaldamento indesiderato. La temperatura di fabbrica è +2°C.

1. Sbloccare il pannello premendo il pulsante D („OK/↵ 3S“) se è bloccato.
2. Premere ripetutamente il pulsante C („Func.Set“) fino a che l'indicatore „Power-Cool“ non inizia a lampeggiare.
3. Premere il pulsante D („OK/↵ 3S“) per confermare. Ripetendo i summenzionati passaggi o selezionando un'altra funzione sarà possibile disattivare nuovamente questa funzione.



Informativa

Questa funzione viene automaticamente disattivata quando viene raggiunta la temperatura oppure quando la funzione è rimasta attiva per più di 3 ore.

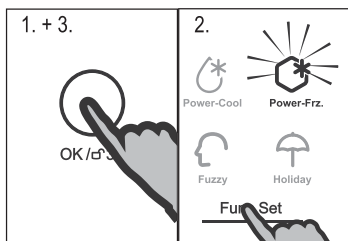

Funzione Super freeze

Gli alimenti freschi dovrebbero essere congelati quanto più rapidamente possibile in modo completo. Così facendo si mantiene il valore nutrizionale, il buon aspetto il gusto dell'alimento. La funzione Super freeze accelera il congelamento di alimenti freschi e protegge i cibi già conservati da un riscaldamento indesiderato. Qualora sia necessario congelare un elevato quantitativo di alimenti in una sola volta, consigliamo di impostare la funzione Super freeze 24 ore prima di iniziare a utilizzare la cella del congelatore.

1. Sbloccare il pannello premendo il pulsante D („OK/↵ 3S“) se è bloccato.
2. Premere ripetutamente il pulsante C („Func.Set“) fino a che l'indicatore „Power-Frz.“ non inizia a lampeggiare.

3. Premere il pulsante D („OK/ \square 3S“) per confermare. Ripetendo i summenzionati passaggi o selezionando un'altra funzione sarà possibile disattivare nuovamente questa funzione.



Informativa

La funzione Super freeze si disattiverà automaticamente dopo 50 ore. Il dispositivo viene poi utilizzato alla temperatura precedentemente impostata.

Funzione Fuzzy

Nella funzione Fuzzy, il dispositivo regola automaticamente la temperatura a seconda della temperatura ambiente e in linea con le variazioni di temperatura all'interno del dispositivo. Questa funzione non prevede in alcun modo l'uso delle mani.

1. Sbloccare il pannello premendo il pulsante D („OK/ \square 3S“) se è bloccato.
2. Premere ripetutamente il pulsante C (“Func.Set”) fino a che l'indicatore “Fuzzy” non inizia a lampeggiare.
3. Premere il pulsante D („OK/ \square 3S“) per confermare. Ripetendo i summenzionati passaggi o selezionando un'altra funzione sarà possibile disattivare nuovamente questa funzione.

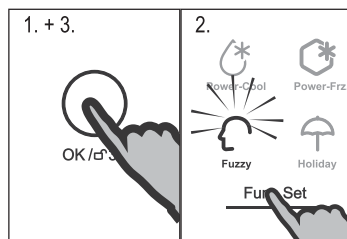

Funzione Holiday

Questa funzione imposta la temperatura del frigorifero in modo fisso a 17°C.

Ciò consente di tenere chiusa la porta del frigorifero senza causare odori o muffe – per lunghi periodi di tempo (ad esempio durante le vacanze). Lo scomparto congelatore può ora essere impostato.

1. Sbloccare il pannello premendo il pulsante D („OK/ \square 3S“) se è bloccato.
2. Premere ripetutamente il pulsante C (“Func.Set”) fino a che l'indicatore “Holiday” non inizia a lampeggiare.
3. Premere il pulsante D („OK/ \square 3S“) per confermare. Ripetendo i summenzionati passaggi o selezionando un'altra funzione sarà possibile disattivare nuovamente questa funzione.

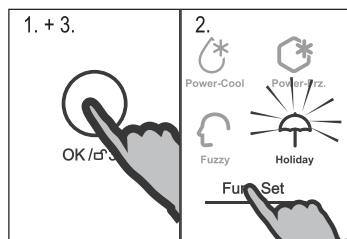

AVVERTENZA!

Quando è in modalità holiday, non vi devono essere alimenti all'interno dello scomparto frigorifero. La temperatura di +17°C è troppo alta per la conservazione degli alimenti.

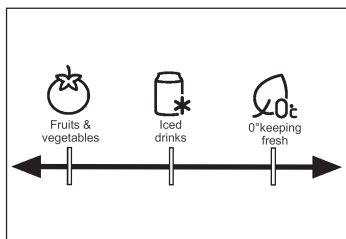

Cassetto MyZone

Lo scomparto frigo è dotato di un cassetto MyZone. Conformemente ai requisiti di conservazione degli alimenti, sarà possibile selezionare la funzione più adeguata al fine di ottenere il valore nutrizionale ottimale per gli alimenti. Sono disponibili le seguenti funzioni:



Frutta & verdura

adatta per conservare frutta e verdura.



Bevande ghiacciate

per il raffreddamento rapido e la conservazione di bevande.



La conservazione a 0° è

particolarmente adatta per conservare alimenti freschi come ad esempio carne o prodotti istantanei. La maggior parte degli alimenti rimangono freschi a 0 °C, ma non congelati.

Selezionare la funzione desiderata spostando il regolatore.



Informativa

- ▶ Dato che varie tipologie di carne contengono vari quantitativi di acqua, alcuni tipi di carne, che contengono più umidità, verranno congelati a temperature inferiori a 0°C. In questo modo, la carne è “pronta da tagliare” va conservata nel cassetto My-Zone, con una temperatura minima pari a 0°C.
- ▶ I frutti più sensibili al freddo, come ad esempio ananas, avocado, banane, uva e la verdura non vanno conservati nel cassetto MyZone.



Suggerimenti per risparmiare energia

- ▶ Verificare che il dispositivo disponga di una ventilazione adeguata (cfr. INSTALLAZIONE).
- ▶ Non installare il dispositivo direttamente esposto alla luce del sole o vicino a sorgenti di alimentazione (ad esempio: stufe, riscaldatori).
- ▶ Evitare di impostare temperature inutilmente basse all'interno dello scomparto frigorifero. Il consumo di energia aumenta mano a mano che si scende con la temperatura impostata nel dispositivo.
- ▶ Funzioni quali ad esempio “Power-Cool” o “Power-Frz.” richiedono più energia.
- ▶ Lasciare che i cibi caldi si raffreddino prima di collocarli all'interno del dispositivo.
- ▶ Aprire la porta del dispositivo leggermente, unicamente ove necessario.
- ▶ Non riempire eccessivamente il dispositivo per evitare di ostruire il flusso d'aria.
- ▶ Evitare che nell'imballaggio entri aria.
- ▶ Tenere pulite le guarnizioni di modo che la porta si chiuda correttamente.
- ▶ Scongelare gli alimenti congelati nello scomparto di conservazione del frigorifero.

Suggerimenti per conservare alimenti freschi

Conservazione all'interno dello scomparto frigorifero

- ▶ Conservare la temperatura del frigorifero al di sotto dei 5°C.
- ▶ Gli alimenti caldi vanno conservati a temperatura ambiente prima di essere collocati all'interno del dispositivo.
- ▶ Gli alimenti conservati in frigorifero vanno lavati e asciugati prima di essere collocati all'interno
- ▶ Gli alimenti vanno sigillati in modo adeguato per evitare cattivi odori o alterazioni del gusto.
- ▶ Non conservare quantità eccessive di cibo. Lasciare spazio fra gli alimenti per consentire un flusso di aria fresca, per un raffreddamento migliore e più omogeneo.
- ▶ I cibi che vengono mangiati quotidianamente vanno conservati sulla parte anteriore del ripiano.
- ▶ Lasciare uno spazio fra gli alimenti e le pareti interne, per consentire il flusso dell'aria. Prestare particolarmente attenzione a non riporre alimenti appoggiati alla parete posteriore: gli alimenti si potrebbero congelare appiccicandosi alla parete posteriore. Evitare il contatto diretto degli alimenti, in particolare alimenti oleosi o acidi, con il rivestimento interno, dato che gli oli e gli acidi possono rovinare il rivestimento interno. Pulire le eventuali tracce di olio o acido, ogni qualvolta vengono individuate.
- ▶ Scongelare gli alimenti congelati nello scomparto di conservazione del frigorifero. In questo modo sarà possibile usare l'alimento congelato per diminuire la temperatura all'interno di questo scomparto, e, così facendo, risparmiare energia.
- ▶ Il processo di invecchiamento della frutta e della verdura, come ad esempio zucchine, meloni, papaya, banana, ananas, può essere accelerato all'interno del frigorifero. Non sarà quindi possibile conservarli oltre un determinato periodo. Cipolle, aglio, finocchio e altre verdure con radici vanno conservati a temperatura ambiente.
- ▶ La presenza di odori sgradevoli all'interno del frigorifero indica che qualche alimento si è rovesciato ed è quindi necessario procedere alle operazioni di pulizia. Cfr. MANUTENZIONE E PULIZIA.
- ▶ Alimenti diversi vanno posizionati in aree diverse a seconda delle loro proprietà:

Alimenti	Ubicazione
Burro, formaggio	Ripiano porta superiore
Uova	Ripiano porta
Frutta, verdura, insalata	Cassetto My Zone (con la funzione "Frutta & Verdura")
Carne, salsiccia, formaggio, latte	Area inferiore (ripiano più basso / copertura sopra al cassetto My Zone)
Latticini, cibo in scatola, lattine	Area superiore o ripiano porta
Bevande, bottiglie, tubetti	Ripiano porta
Carne fresca, pesce fresco, salsicce, alimenti cotti	Cassetto MyZone

Conservazione all'interno dello scomparto congelatore

- ▶ Mantenere la temperatura del congelatore a -18°C.
- ▶ 24 ore prima del congelamento attivare la funzione Super-freeze; -per piccole quantità di alimenti bastano 4-6 ore.
- ▶ Gli alimenti caldi vanno conservati a temperatura ambiente prima di essere collocati nello scomparto congelatore.
- ▶ Gli alimenti tagliati a piccole porzioni si congelano più rapidamente e sono più facili da scongelare e cucinare. Il peso consigliato per ogni porzione è inferiore a 2.5 kg
- ▶ Consigliamo di confezionare gli alimenti prima di riporli all'interno del congelatore. La parte esterna della confezione deve essere asciutta per evitare che le confezioni si incollino fra di loro. I materiali con cui sono stati confezionati gli alimenti dovrebbero essere inodore, non velenosi e non tossici.
- ▶ Per evitare che gli alimenti scadano si prega di annotare la data di scadenza, il limite massimo di conservazione e il nome dell'alimento sulla confezione, e di disporre gli alimenti stessi in ordine di scadenza.
- ▶ **AVVERTENZA!** Acido, alcali e sale, ecc. potrebbero consumare la superficie interna del congelatore. Non collocare alimenti contenenti queste sostanze (ad esempio pesce) direttamente a contatto con la superficie interna. L'acqua salata all'interno del congelatore va pulita immediatamente.
- ▶ Il tempo di conservazione per gli specifici alimenti (in particolare per gli alimenti surgelati a livello commerciale) consigliati dai produttori non vanno superati. Estrarre solo il quantitativo di cibo che serve dal frigorifero.
- ▶ Consumare rapidamente i cibi scongelati. Gli alimenti scongelati non possono essere nuovamente congelati, a meno che prima non vengano cotti; ciò potrebbe comprometterne la commestibilità.
- ▶ Non caricare quantità eccessiva di alimenti freschi nello scomparto del frigorifero. Rimandiamo alla capacità di congelamento del congelatore – Cfr. DATI TECNICI oppure i dati sulla targhetta.
- ▶ Gli alimenti possono essere conservati nel congelatore a una temperatura minima di -18°C per 2-12 mesi, a seconda delle proprietà (ad esempio carne: 3-12 mesi, verdura: 6-12 mesi)
- ▶ Quando vengono congelati alimenti freschi, evitare che gli stessi entrino in contatto con alimenti già surgelati. Rischio di scongelamento!
- ▶ Scongelare gli alimenti congelati nel frigorifero. In questo modo sarà possibile usare l'alimento congelato per diminuire la temperatura all'interno di questo scomparto, e, così facendo, risparmiare energia.

Quando vengono conservati alimenti surgelati a livello commerciale, attenersi a queste linee guida:

- ▶ Attenersi sempre alle linee guida del produttore per la durata di tempo in cui vengono conservati gli alimenti. Attenersi scrupolosamente a queste linee guida!
- ▶ Cercare di mantenere la durata di tempo fra l'acquisto e l'inserimento in frigorifero quando più breve possibile al fine di mantenere la qualità del cibo..
- ▶ Acquistare alimenti congelati, che siano stati conservati a una temperatura di -18 °C o inferiore.
- ▶ Evitare di acquistare alimenti con ghiaccio o gelo sulla confezione - Ciò indica che i prodotti forse in un determinato momento sono stati scongelati e ri-congelati - gli aumenti di temperatura influiscono sulla qualità del cibo.

Ripiani regolabili

L'altezza dei ripiani può essere adattata alle proprie esigenze.

1. Per ri-posizionare un ripiano, come prima cosa sollevarlo tenendolo per l'estremità (1) e poi estraendolo (2).
2. Per re-installarlo, collocarlo sulle alette su entrambi i lati e spingerlo fino in fondo, fino a che la parte posteriore dello stesso non sarà fissata negli alloggiamenti laterali

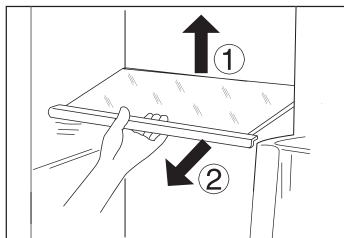

Informativa:

Verificare che tutte le estremità del ripiano siano in piano.

Ripiani porta rimovibili

I ripiani della porta possono essere rimossi per la pulizia:

1. Collocare le mani su ogni lato del ripiano e sollevarlo verso l'alto (1).
2. Estrarre il ripiano della porta (2).
3. Per inserire il ripiano della porta, vengono eseguiti i seguenti passaggi al contrario.

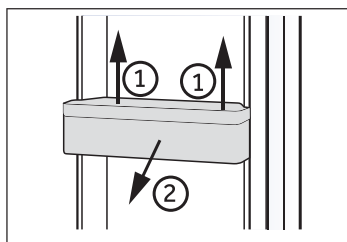

Cassetto rimovibile MyZone

Per usare il cassetto My Zone, controllare la sezione USO (cassetto My- Zone)

Per togliere il cassetto My Zone:

1. Togliere i due portabottiglie inferiori dalle porte.
2. Estrarre il cassetto My Zone e il coperchio in vetro al massimo.
3. Sollevare e togliere il cassetto e il suo coperchio.
4. Per togliere il cassetto My Zone, eseguire i passaggi sopra indicati al contrario.

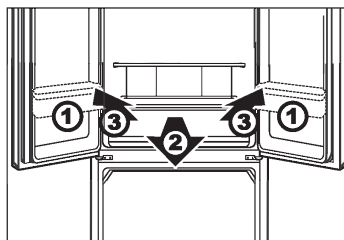

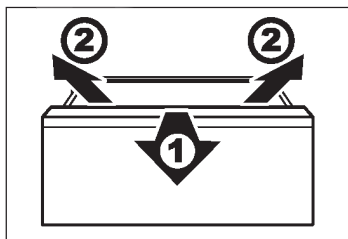

Cassetto di stoccaggio del congelatore rimovibile

Per togliere il cassetto di stoccaggio del congelatore rimovibile, sollevarlo ed estrarlo.

Per inserire il cassetto di stoccaggio del congelatore vengono eseguiti i passaggi sopra indicati al contrario.



AVVERTENZA!

Non sovraccaricare i cassetti: Carico massimo su ogni cassetto: 35 kg!

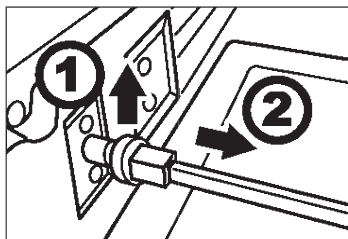

Asta di connessione rimovibile

Sarà possibile togliere l'asta dopo aver tolto il cassetto del congelatore superiore:

1. Estrarre il clip della barra di supporto verso l'alto del sistema di scorrimento superiore verso sinistra e destra dell'asta di collegamento.
2. Togliere l'asta di collegamento.

Per inserire l'asta di collegamento, eseguire i passaggi sopra indicati al contrario.

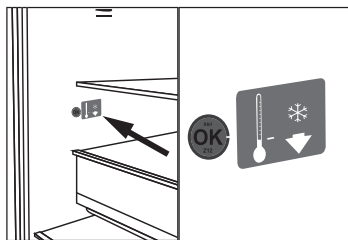

OPZIONALE: Indicatore temperatura OK

L'indicatore di temperatura OK sulla parete interna del frigorifero di destra può essere usato per determinare temperature al di sotto dei +4°C. Ridurre gradualmente la temperatura qualora il segno non indichi "OK".



Informativa:

Quando il dispositivo viene acceso potrebbe essere necessario attendere 12 ore perché venga raggiunta la temperatura adeguata.

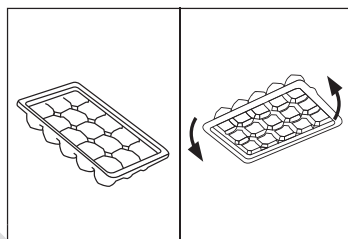

Vassoio dei cubetti di ghiaccio

1. Riempire il vassoio a 3/4 di acqua, chiudere il coperchio e ricollocare nel cassetto di stoccaggio del congelatore.
2. Ruotare leggermente il vassoio o tenerlo sotto l'acqua corrente per allentare i cubetti di ghiaccio.

**AVVERTENZA!**

Scolligare il dispositivo dalla presa di corrente prima di avviare le operazioni di pulizia.

Pulizia

Pulire il dispositivo solamente quando all'interno vi sono pochi alimenti o quando è completamente vuoto.

Il dispositivo va pulito ogni quattro settimane al fine di garantire una buona manutenzione oltre che per evitare la formazione di cattivi odori al suo interno.

**AVVERTENZA!**

- ▶ Non pulire il dispositivo con spazzole dure, spugnette abrasive, detergente in polvere, petrolio, amil acetato, acetone e altre simili soluzioni organiche, soluzioni acide o alcaline. Pulire con l'apposito detergente per il frigorifero per evitare danni.
 - ▶ Non spruzzare o lavare il dispositivo in fase di pulizia.
 - ▶ Non usare acqua spray o vapore per pulire il dispositivo.
 - ▶ Non pulire i ripiani in vetro freddi con acqua calda. Le improvvise variazioni di temperatura potrebbero causare la rottura del ghiaccio.
 - ▶ Non toccare la superficie interna dello scomparto del congelatore mentre è in funzione, in particolare modo con le mani bagnate, dato che le mani si potrebbero congelare sulla superficie.
 - ▶ Qualora vi sia un aumento della temperatura, controllare le condizioni degli alimenti congelati.
-
- ▶ Tenere sempre pulita la guarnizione della porta.
 - ▶ Pulire l'interno e l'alloggiamento della dispositivo servendosi di una spugna imbevuta di acqua tiepida e detergente neutro.
 - ▶ Risciacquare ed asciugare con un panno morbido.
 - ▶ Non pulire alcun componente dell'apparecchio in lavastoviglie.
 - ▶ Lasciar passare almeno 5 minuti prima di riavviare il dispositivo, dato che operazioni di avvio frequenti potrebbero danneggiare il compressore.

**Sbrinamento**

Lo sbrinamento dello scomparto frigorifero e dello scomparto congelatore avviene in modo automatico. Non è necessario intervenire manualmente.

Sostituzione delle lampade LED

La lampada utilizza la tecnologia LED come sorgente luminosa. Ciò comporta un basso consumo energetico e una lunga durata di vita. In caso di anomalie di funzionamento invitiamo a contattare la nostra assistenza clienti. Cfr. ASSISTENZA CLIENTI.

Parametri della lampada: : 12 V max 2 W.

Non uso per lunghi periodi di tempo

Qualora il dispositivo non venga usato a lungo e non si usi la funzione Holiday per il frigorifero:

- ▶ Estrarre gli alimenti.
- ▶ Togliere il cavo di alimentazione.
- ▶ Pulire il dispositivo secondo quanto descritto più sopra.
- ▶ Tenere aperti porta e cassetto per evitare la formazione di cattivi odori all'interno.



Informativa

Spegnere il dispositivo unicamente nel caso in cui ciò sia strettamente necessario.

Spostamento del dispositivo

1. Togliere tutti gli alimenti e scollegare il dispositivo.
2. Fissare i ripiani e tutte le parti mobili nel frigorifero e nel congelatore servendosi di nastro adesivo.
3. Non inclinare il frigorifero più di 45° per evitare di danneggiare il sistema refrigerante.



AVVERTENZA!

- ▶ Non sollevare il dispositivo prendendolo per le maniglie.
- ▶ Non posizionare mai il dispositivo in orizzontale a terra.

Molti dei problemi più ricorrenti possono essere risolti senza competenze specifiche. In caso di problemi controllare tutte le possibilità indicate e attenersi alle seguenti istruzioni prima di contattare il servizio post vendita. Cfr. ASSISTENZA CLIENTI.



AVVERTENZA!

- ▶ Prima di eseguire qualunque intervento di manutenzione, spegnere l'apparecchio ed estrarre la spina dalla presa.
- ▶ Gli interventi di manutenzione sulla strumentazione elettrica vanno eseguiti unicamente da elettricisti esperti, dato che l'esecuzione di riparazioni in modo non adeguato può causare gravi danni alla strumentazione.
- ▶ Un'alimentazione danneggiata va sostituita unicamente dal produttore, dal suo agente di servizio o da persone qualificate al fine di evitare pericoli.

Problema	Possibile causa	Possibile soluzione
Il compressore non funziona.	<ul style="list-style-type: none"> • La spina non è collegata alla presa di corrente. • Il dispositivo si trova nel ciclo di sbrinatoria 	<ul style="list-style-type: none"> • Inserire la spina nella presa. • Si tratta di una condizione normale per un frigorifero con funzione di sbrinamento automatica
Il dispositivo funziona frequentemente oppure funziona per periodi di tempo troppo lunghi.	<ul style="list-style-type: none"> • La temperatura interna o esterna è troppo alta. • Il dispositivo è stato spento per lunghi periodi di tempo. • Una porta o un cassetto del dispositivo non è stato chiuso correttamente. • La porta o il cassetto sono stati aperti con eccessiva frequenza o troppo lungo. • L'impostazione di temperatura per lo scomparto del congelatore è troppo bassa. • La guarnizione della porta o del cassetto è sporca, usurata, rotta o non è posizionata correttamente. • Non è garantito il livello adeguato di circolazione dell'aria. 	<ul style="list-style-type: none"> • In questo caso, è normale che il dispositivo funzioni più a lungo. • Di norma, sono necessarie dalle 8 alle 12 ore per consentire un raffreddamento completo del dispositivo. • Chiudere la porta, o il cassetto, e garantire che il dispositivo si trovi su una superficie piana e che non vi siano alimenti o contenitori che bloccano la porta. • Non aprire le porte o i cassettei con eccessiva frequenza. • Impostare la temperatura a un livello superiore fino a che non si otterrà una temperatura soddisfacente all'interno del frigorifero. • Sarà necessario attendere 24 ore affinché la temperatura all'interno del frigorifero si stabilizzi. • Pulire la guarnizione della porta o del cassetto, o provvedere alla loro sostituzione da parte del servizio clienti. • Garantire un livello di ventilazione adeguato.
La parte interna del frigorifero è sporca e/o emette cattivi odori.	<ul style="list-style-type: none"> • La parte interna del frigorifero deve essere pulita. • All'interno del frigorifero sono conservati alimenti che emettono odori forti. 	<ul style="list-style-type: none"> • Pulire l'interno del frigorifero. • Avvolgere completamente gli alimenti.

Problema	Possibile causa	Possibile soluzione
All'interno del dispositivo non c'è abbastanza freddo.	<ul style="list-style-type: none"> • La temperatura è impostata su un livello troppo alto. • I cibi troppo caldi sono stati conservati. • Sono stati inseriti troppi alimenti contemporaneamente. • I prodotti sono troppo vicini tra loro. • Una porta o un cassetto del dispositivo non è stato chiuso correttamente. • La porta o il cassetto sono stati aperti con eccessiva frequenza o troppo lungo. 	<ul style="list-style-type: none"> • Resetare la temperatura. • Lasciare sempre che gli alimenti si raffreddino prima di riporli all'interno del frigorifero. • Conservare sempre piccole quantità di cibo. • Lasciare sempre uno spazio fra i diversi alimenti, per consentire il flusso dell'aria. • Chiudere la porta e/o il cassetto. • Non aprire le porte o i cassetti con eccessiva frequenza.
C'è troppo freddo all'interno del dispositivo.	<ul style="list-style-type: none"> • La temperatura è impostata su un livello troppo basso. • La funzione Power Freeze/Power-Cool-function è attivata o è stata in funzione troppo a lungo. 	<ul style="list-style-type: none"> • Resetare la temperatura. • Spegnerne la funzione Power Freeze/ Power-Cool
Formazione di umidità all'interno dello scomparto frigorifero.	<ul style="list-style-type: none"> • Il clima è troppo caldo e troppo umido. • Una porta o un cassetto del dispositivo non è stato chiuso correttamente. • La porta o il cassetto sono stati aperti con eccessiva frequenza o troppo lungo. • I contenitori di alimenti o liquidi sono lasciati aperti. 	<ul style="list-style-type: none"> • Aumentare la temperatura. • Chiudere la porta e/o il cassetto. • Non aprire le porte o i cassetti con eccessiva frequenza. • Lasciare che gli alimenti caldi si raffreddino a temperatura ambiente, e coprire gli alimenti liquidi.
L'umidità si accumula sulla superficie esterna del frigorifero o fra le porte/fra la porta e il cassetto.	<ul style="list-style-type: none"> • Il clima è troppo caldo e troppo umido. • La porta o il cassetto non sono chiusi saldamente. L'aria fredda all'interno del dispositivo e l'aria calda all'esterno causano condensa. 	<ul style="list-style-type: none"> • Si tratta di una condizione normale con climi umidi. Ciò varierà al variare del livello di umidità. • Verificare che la porta e il cassetto siano chiusi saldamente.
Ghiaccio duro e gelo nello scomparto congelatore.	<ul style="list-style-type: none"> • I cibi non sono stati confezionati in modo adeguato. • Una porta o un cassetto del dispositivo non è stato chiuso correttamente. • La porta o il cassetto sono stati aperti con eccessiva frequenza o troppo lungo. • La guarnizione della porta o del cassetto è sporca, usurata, rotta o non è posizionata correttamente. • Qualcosa all'interno impedisce la chiusura corretta del cassetto o della porta. 	<ul style="list-style-type: none"> • Conservare sempre bene i vari cibi. • Chiudere la porta e/o il cassetto. • Non aprire le porte o i cassetti con eccessiva frequenza. • Pulire la guarnizione della porta o del cassetto, o provvedere alla loro sostituzione con altre guarnizioni nuove. • Riposizionare i ripiani, i supporti sulle porte o i contenitori interni per consentire la chiusura della porta o dei cassetti

Problema	Possibile causa	Possibile soluzione
Il dispositivo emette umori strani.	<ul style="list-style-type: none"> • Il dispositivo non era appoggiato su una superficie piana. • Il dispositivo tocca alcuni oggetti nelle immediate vicinanze. 	<ul style="list-style-type: none"> • Regolare i piedini e livellare il dispositivo. • Togliere gli oggetti nelle immediate vicinanze del dispositivo.
Si sente un suono leggero, simile a dell'acqua che scorre.	<ul style="list-style-type: none"> • - 	<ul style="list-style-type: none"> • Non si tratta di un'anomalia di funzionamento.
Si sentirà un allarme suonare.	<ul style="list-style-type: none"> • La porta dello scomparto frigorifero è aperta. 	<ul style="list-style-type: none"> • Chiudere la porta o silenziare l'allarme manualmente.
Si sentirà un debole ronzio.	<ul style="list-style-type: none"> • Il sistema anti-condensa è in funzione 	<ul style="list-style-type: none"> • In questo modo si evita la condensa. Non si tratta di un'anomalia di funzionamento
Il sistema di illuminazione un raffreddamento interno non funziona.	<ul style="list-style-type: none"> • La spina non è collegata alla presa di corrente. • Il sistema di alimentazione non è intatto. • Una delle lampade LED non funziona. 	<ul style="list-style-type: none"> • Inserire la spina nella presa. • Controllare il sistema di alimentazione della stanza. Contattare la società elettrica! • Rivolgersi all'assistenza clienti per la sostituzione della lampada.

Interruzione di corrente

In caso di black out, gli alimenti dovrebbero rimanere al fresco in modo sicuro per all'incirca 12 ore. Attenersi alle seguenti indicazioni durante un black out prolungato, in particolar modo se ciò avviene d'estate:

- ▶ Aprire la porta o i cassetti solamente quando ciò è strettamente necessario.
- ▶ Non collocare alimenti aggiuntivi all'interno della dispositivo durante un blackout.
- ▶ Qualora sia stata fornita una notifica del black out, e il black out si prolunghi per più di 12 ore, recuperare del ghiaccio e collocarlo in un contenitore sulla parte superiore dello scomparto frigorifero.
- ▶ Non appena viene ripristinata la corrente, consigliamo di ispezionare immediatamente gli alimenti contenuti all'interno.
- ▶ Dato che in caso di black out la temperatura all'interno del frigorifero aumenta, il periodo di conservazione, nonché le qualità di commestibilità degli alimenti verranno ridotte. Gli eventuali alimenti che si scongelano dovranno essere consumati, cotti o nuovamente congelati, ove necessario, subito dopo, al fine di evitare rischi per la salute.

Funzione di memoria in caso di black-out

Dopo che la corrente è stata ripristinata il dispositivo continua con le impostazioni impostate prima del black out. Il pannello di controllo è sbloccato.

Disimballaggio



AVVERTENZA!

- ▶ L'apparecchiatura è pesante. Spostarlo sempre in due.
 - ▶ Conservare tutti i materiali dell'imballaggio fuori dalla portata dei bambini e smaltirli in modo rispettoso dell'ambiente.
-
- ▶ Estrarre il dispositivo dall'imballaggio.
 - ▶ Togliere tutti i materiali dell'imballaggio.

Condizioni ambientali

La temperatura della stanza dovrebbe sempre collocarsi in un intervallo compreso fra i 10°C e i 43°C, dato che può influenzare la temperatura all'interno del dispositivo stesso nonché il suo consumo sul piano energetico. Non installare il dispositivo vicino ad altri dispositivi che emettono calore, quali ad esempio forni e frigoriferi, isolamento.

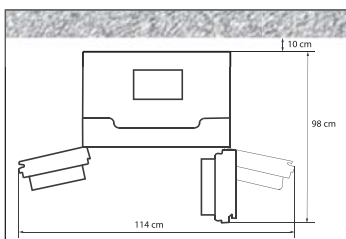

Requisiti a livello di spazio

Spazio richiesto quando la porta è aperta:

Larghezza del dispositivo: 114 cm

Profondità dispositivo 98 cm: 98 cm

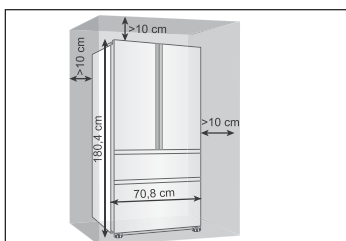

Sezione trasversale ventilazione

Al fine di raggiungere un livello adeguato di ventilazione del dispositivo per ragioni di sicurezza, sarà necessario rispettare le informazioni relativamente alla sezione trasversale della ventilazione.

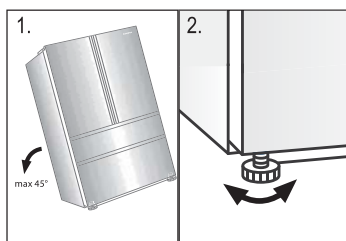

Allineamento dell'apparecchiatura

L'apparecchiatura dovrebbe essere collocato su una superficie piana e resistente.

1. Inclinare il frigorifero leggermente all'indietro.
2. Impostare i piedini al livello desiderato.

Verificare che la distanza dalla parete, sul lato cerniere, sia di almeno 10 cm per consentire alla porta di aprirsi in modo adeguato.

3. Sarà possibile verificare la stabilità andando ad agire in modo alternato sulle diagonali. La leggera oscillazione dovrebbe essere la stessa in entrambe le direzioni. In caso contrario, il telaio si potrebbe inclinare; la conseguenza sarebbero dei danni alle guarnizioni delle porte, che a loro volta causerebbero perdite. Una leggera inclinazione verso la parte posteriore facilita la chiusura della porta.

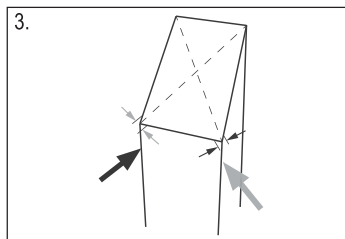

Tempo d'attesa

L'olio di lubrificazione si trova nella capsula del compressore e garantisce un funzionamento senza bisogno di interventi di manutenzione. Questo olio può attraversare il tubo chiuso se il trasporto viene eseguito col dispositivo inclinato. Prima di collegare il dispositivo alla sorgente di alimentazione sarà necessario attendere almeno 2 ore, affinché l'olio rientri all'interno della capsula.

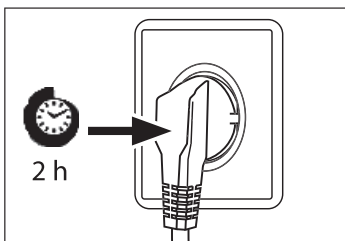

Collegamento elettrico

Prima di ogni collegamento, verificare che:

- ▶ la sorgente di alimentazione, la presa e il fusibile siano adeguati alla targhetta informativa.
- ▶ la presa di alimentazione sia dotata di messa a terra e non vi siano collegate ciabatte o prolunga.
- ▶ il cavo di alimentazione e la presa siano conformi a quanto indicato.

Collegare la spina a una presa domestica debitamente dotata di messa a terra.



AVVERTENZA!

Per evitare rischi rivolgersi all'assistenza clienti per sostituire un cavo di alimentazione danneggiato (cfr. scheda garanzia)

Quando si posiziona l'apparecchio, assicurarsi che il cavo di alimentazione non sia intrappolato o danneggiato

Non posizionare ciabatte o prolunghie elettriche sul retro dell'apparecchio.



Pericolo materiale infiammabile

Scheda prodotto conformemente a normativa UE numero 1060/2010

Marchio commerciale	Haier
Categoria del modello	HB14FMAA/HB14FNAA/HB14HBAA/HB14FRAA
Classe di efficienza energetica	Frigorifero-congelatore
Consumo energetico annuo (kWh/anno) 1)	A+
Volume di conservazione raffreddamento (L)	335
Volume di conservazione congelamento (L)	274
Valutazione a stelle	108
Temperatura degli altri scomparti > 14°C	****
Sistema senza gelo Frostfree	Non applicabile
Sicurezza in caso di blackout (h)	Si
Capacità di congelamento (kg/24h)	12
Freezing capacity (kg/24h)	10
Classe climatica Questo dispositivo è stato pensato per essere usato a una temperatura ambiente compresa fra 10 °C e 43°C.	SN-N-ST-T
Emissioni sonore di rumore trasmesse tramite l'aria (db(A) re 1pW)	39
Tipo di costruzione	Indipendente

¹⁾ sulla base dei risultati di test standard per 24 ore. Il consumo effettivo di energia dipenderà dalla modalità d'uso nonché dalla sua ubicazione.

Dati tecnici aggiuntivi

Tensione / Frequenza	220-240V ~/ 50Hz
Ingresso di corrente (W)	200
Fusibile principale (A)	15
Refrigerante	R600a
Dimensioni (H/L/P in mm)	1804/708/708

Servizio di assistenza

Consigliamo di fare riferimento alla nostra Assistenza Clienti Haier; consigliamo inoltre di servirsi di componenti originali.

In caso di problemi col dispositivo, controllare come prima cosa la sezione GUIDA ALLA RISOLUZIONE DEI PROBLEMI.

Qualora non fosse possibile trovare una soluzione, contattare

- ▶ il proprio rivenditore locale
- ▶ o il nostro servizio di Assistenza Clienti europeo (cfr. i numeri elencati qui di seguito) o
- ▶ l'Assistenza Clienti all'indirizzo www.haier.com da dove sarà possibile attivare la richiesta di assistenza oltre che leggere la Domande Più Frequenti.

Per contattare il nostro Servizio, verificare di disporre dei seguenti dati.

Le informazioni si trovano sulla targhetta.

Modello _____

Numero seriale _____

Consigliamo inoltre di controllare la Scheda Garanzia fornita in dotazione col prodotto qualora si debba fare ricorso alla garanzia.

Call Center Assistenza Clienti Europa

Paese*	Numero di telefono	Costi
Haier Italy (IT)	199 100 912	
Haier Spagna (ES)	902 509 123	
Haier Germania (DE)	0180 5 39 39 99	<ul style="list-style-type: none"> • 14 Ct/Min linea fissa • max 42 Ct/Min da cellulare
Haier Austria (AT)	0820 001 205	<ul style="list-style-type: none"> • 14,53 Ct/Min linea fissa • max 20 Ct/Min tutti gli altri
Haier Regno Unito (UK)	0333 003 8122	
Haier Francia (FR)	0980 406 409	

* Per gli altri paesi rimandiamo al sito www.haier.com



Haier



Manual de usuario

Frigorífico-Congelador

HB14FMAA

HB14FNAA

HB14FBAA

HB14FRAA

ES

Haier

Gracias por comprar un producto Haier.

Lea con atención todas las instrucciones antes de utilizar el aparato. Estas instrucciones contienen información importante que le permitirá dar un buen uso al frigorífico y garantizar su instalación, uso y mantenimiento de forma segura y adecuada.

Conserve el manual en un lugar de fácil acceso para consultarlo en cualquier momento y garantizar el uso seguro y adecuado del aparato.

Si vende, regala o deja el frigorífico al mudarse, asegúrese de entregar este manual al nuevo propietario para que pueda familiarizarse con el aparato y las precauciones que debe tomar para garantizar un uso seguro.



Leyenda

Advertencia - Información de seguridad importante



Información general y consejos



Información ambiental



Desecho

Ayude a proteger el medio ambiente y la salud de las personas. Coloque el embalaje en los contenedores adecuados para reciclarlo. Ayude a reciclar los desechos de aparatos eléctricos y electrónicos. No deseche aparatos que contengan este símbolo junto con los residuos domésticos. Lleve el producto a las instalaciones de reciclaje local o comuníquese con su oficina municipal.



ADVERTENCIA!

Riesgo de lesiones o asfixia!

Se deben desechar los refrigerantes y gases de manera profesional.

Verifique que las tuberías del circuito de refrigeración no estén dañadas antes de desecharlas de forma adecuada. Desconecte el aparato de la fuente de energía eléctrica. Corte el cable de alimentación y deséchelo. Extraiga las bandejas y cajones, y los cierres y sellos de las puertas, para evitar que los niños y mascotas queden encerrados en el aparato.

Uso previsto.....	3
Seguridad	4
Descripción del producto.....	7
Uso	8
Equipo	16
Limpieza y cuidados	18
Solución de problemas.....	20
Instalación	23
Datos técnicos.....	25
Atención al cliente	26

Uso previsto

Este aparato ha sido diseñado para refrigerar y congelar alimentos. Es sólo para uso doméstico, de interior, en ambientes secos. No es adecuado para un uso comercial o industrial.

No puede realizar cambios o modificaciones al aparato. Cualquier otro uso del aparato puede producir lesiones e invalidar la garantía.

Normas y directivas



Este producto cumple todos los requerimientos de las directivas de la EU aplicables con las normas armonizadas correspondientes, y ostenta la marca CE.

Accesorios

Compruebe los accesorios y su información de acuerdo con esta lista:

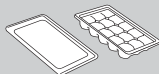

Bandeja para
cubos de hielo
con tap



Etiqueta de
energía



Tarjeta de
garantía



Manual del
usuario

Antes de encender el aparato por primera vez debe hacer lo siguiente...

- ▶ asegúrese de que no presente daños ocasionados durante el transporte.
- ▶ asegúrese de retirar todo el material de embalaje y mantenerlo fuera del alcance de los niños.
- ▶ espere al menos dos horas antes de instalar el aparato para asegurarse de que el circuito de refrigeración está completamente operativo.
- ▶ siempre mueva el aparato con al menos dos personas ya que es pesado.
- ▶ instale el aparato en un lugar con buena ventilación. Garantice un espacio de al menos 10 cm en todos los lados alrededor del aparato. instale y nivele el aparato en un área adecuada para su tamaño y uso.
- ▶ mantenga las aberturas de ventilación, en el aparato o en la estructura incorporada, sin obstáculos.
- ▶ asegúrese de que la información eléctrica de la placa de especificaciones coincida con la fuente de alimentación. En caso contrario, comuníquese con un electricista.
- ▶ tenga en cuenta que el aparato funciona con una fuente de alimentación de 220~240 V CA/50 Hz. Una fluctuación de voltaje anormal puede causar fallas en el arranque del aparato o impedir su correcto funcionamiento y dañar el sistema de control de temperatura o el compresor, lo que a su vez generará un ruido anormal. Sugerimos utilizar un regulador automático para eliminar estas fluctuaciones anormales.
- ▶ utilice un enchufe con toma a tierra separado de fácil acceso para conectar el aparato. El frigorífico debe tener una conexión a tierra.
- ▶ **Sólo para el Reino Unido:** El cable de alimentación del aparato está equipado con un conector a tierra de tres clavijas que puede conectarse a un enchufe estándar con toma a tierra con tres clavijas. Nunca corte o desmonte la tercera clavija (de toma a tierra). Una vez instalado el aparato, el enchufe debe ser de fácil acceso.
- ▶ asegúrese de que el enchufe sea de fácil acceso.
- ▶ asegúrese de no dañar el cable de alimentación y el enchufe. Si sufre daños, llame a un electricista para que lo cambie.
- ▶ asegúrese de que el cable de alimentación no quede atrapado por el frigorífico. No pise el cable de alimentación.

No debe hacer lo siguiente...

- x instalar el aparato en un lugar donde reciba luz solar de forma directa o cerca de una fuente de calor (por ejemplo, estufas, calentadores).
- x dañar el circuito de refrigeración. Si se producen daños, no utilice el aparato.
- x usar adaptadores múltiples y cables prolongadores eléctricos.

Durante el uso diario debe hacer lo siguiente...

- ▶ asegúrese de que este aparato de refrigeración solo sea utilizado por niños mayores de 8 años o por personas con una capacidad física, sensorial o mental reducida, o con falta de experiencia y conocimiento solo si están bajo supervisión adecuada o si han recibido instrucciones acerca del uso seguro del aparato y comprenden los riesgos involucrados.
- ▶ mantenga a los niños menores de 3 años alejados del aparato a menos que se encuentren bajo supervisión permanente.
- ▶ asegúrese de que los niños no jueguen con el aparato.
- ▶ asegúrese de que los niños estén supervisados si realizan tareas de limpieza o mantenimiento.
- ▶ sostenga el conector, no el cable, cuando desenchufe el aparato.
- ▶ recurra solo al fabricante, su servicio técnico o similares personas capacitadas, para reemplazar un cable de alimentación dañado y evitar así cualquier peligro.
- ▶ siga estas instrucciones si detecta pérdidas de gas de carbón u otro gas inflamable cerca del aparato: apague la válvula del gas que tiene la pérdida, abra puertas y ventanas y no desconecte o conecte el cable de alimentación del aparato o cualquier otro aparato.
- ▶ abra y cierre las puertas solo con las manijas. El espacio entre las puertas y entre la puerta y el gabinete es muy estrecho. No extienda sus manos en estas áreas para no apretarse los dedos. Abra o cierre las puertas del frigorífico solo cuando no haya niños parados dentro del espacio de movimiento de la puerta.
- ▶ desconecte el aparato de la fuente de alimentación antes de realizar cualquier tarea de mantenimiento de rutina. Espere al menos 5 minutos antes de reiniciar el aparato ya que el arranque frecuente puede dañar el compresor.
- ▶ elimine el polvo de la parte trasera de la unidad al menos una vez por año para evitar daños por incendio y un mayor consumo de energía.
- ▶ tenga en cuenta que el aparato ha sido diseñado para funcionar en un rango de temperatura ambiente específico de 10 °C a 43 °C. Si se lo deja durante mucho tiempo en un lugar con temperaturas superiores o inferiores al rango indicado, es posible que el aparato no funcione de forma adecuada.
- ▶ compruebe el estado de los alimentos si ha aparecido una señal de advertencia en el congelador.

No debe hacer lo siguiente...

- x fije la temperatura demasiado baja sin necesidad en el compartimiento del frigorífico. Puede obtener temperaturas bajo cero con ajustes altos del control de temperatura. Atención: Las botellas pueden estallar.
- x almacenar o utilizar materiales inflamables, explosivos o corrosivos en el aparato o cerca del mismo.
- x almacenar medicamentos que necesiten una temperatura de almacenamiento precisa, o bacterias o agentes químicos en el aparato.
- x almacenar líquidos en botellas o latas (aparte de las bebidas de alta graduación alcohólica), especialmente bebidas gaseosas, en el congelador, ya que pueden estallar al congelarse.
- x colocar artículos inestables (objetos pesados, contenedores llenos de agua) en la parte superior del aparato, para evitar lesiones ocasionadas por una caída o una descarga eléctrica por contacto con el agua.

- x tire de los estantes de la puerta. Se puede inclinar la puerta, puede salirse la bandeja portabotellas o puede caerse el aparato.
- x dañar el circuito de refrigeración. Si se producen daños, no utilice el aparato.
- x parase en la puerta o el cajón del compartimiento de almacenamiento del congelador.
- x tocar la superficie interna del compartimiento de almacenamiento del congelador con el aparato en funcionamiento, especialmente con las manos húmedas, ya que sus manos pueden quedar adheridas a la superficie.
- x tocar alimentos congelados con las manos húmedas (use guantes). En especial, no coma palitos helados apenas los retira del compartimiento del congelador. Corre el riesgo de que se quede le pegado o de que se le formen ampollas por congelamiento. PRIMEROS auxilios: ponga de inmediato la superficie afectada bajo agua corriente.
- x No tire para separar!
- x intentar remover la escarcha y el hielo con objetos afilados. No utilice aerosoles, calentadores eléctricos como calefactores, secadores de pelo, limpiadores a vapor u otras fuentes de calor para evitar daños a los componentes plásticos.
- x limpiar el aparato con cepillos duros, cepillos de alambre, detergente en polvo, gasolina, acetato de amilo, acetona y otras soluciones orgánicas similares, soluciones ácidas o alcalinas. Utilice un detergente especial para frigorífico a fin de evitar daños.
- x rociar enjuague el aparato durante la limpieza.
- x utilizar un rociador de agua o vapor para limpiar el aparato.
- x limpiar los estantes de vidrio fríos con agua caliente. Un cambio brusco de temperatura puede causar la ruptura del vidrio.
- x utilizar aparatos eléctricos dentro de los compartimentos para alimentos del aparato, a menos que sean del tipo recomendado por el fabricante.
- x tratar de reparar el producto usted mismo. Comuníquese con el centro de atención al cliente si necesita reparación.

Información sobre el gas refrigerante



ADVERTENCIA!

El aparato contiene el gas refrigerante inflamable ISOBUTANO (R600a). Asegúrese de que el circuito de refrigeración no haya sufrido daños durante el transporte o la instalación. Una pérdida de refrigerante puede ocasionar lesiones en la vista o inflamarse. Si se ha producido un daño, mantenga el aparato alejado de fuentes de ignición como llamas abiertas, ventile la habitación por completo, no enchufe o desenchufe los cables de alimentación del aparato o de otros aparatos. Informe el daño al centro de atención al cliente.

Si sus ojos entran en contacto con el refrigerante, enjuáguelos de inmediato con agua corriente y comuníquese con un oftalmólogo.

Descripción del producto

ES

Debido a cambios técnicos y diferencias entre modelos, las ilustraciones incluidas en este capítulo pueden ser distintas a su modelo.

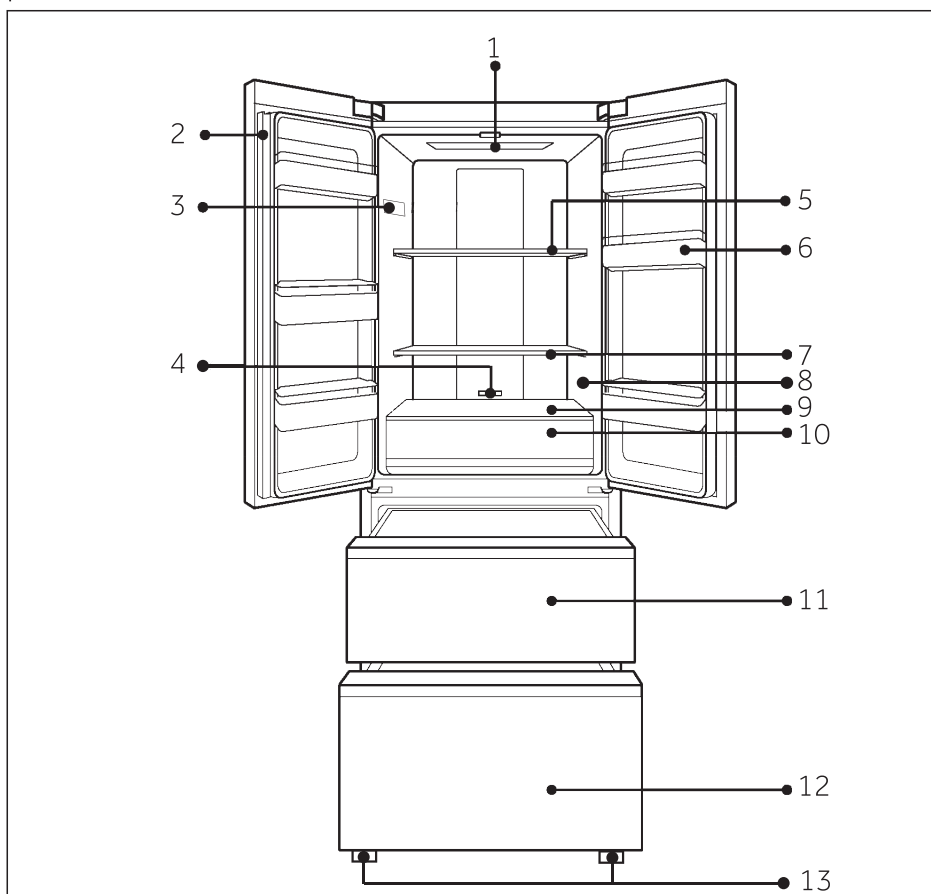

- | | |
|--|--|
| 1 Lámpara LED del frigorífico | 8 Etiqueta O.K. (opcional) |
| 2 Bisagras para puerta | 9 Cubierta de vidrio para el cajón Mi Zona |
| 3 Placa de especificaciones | 10 Cajón Mi Zona |
| 4 Regulador de temperatura para el cajón Mi Zona | 11 Cajón de almacenamiento del congelador superior |
| 5 Estante de vidrio | 12 Cajón de almacenamiento del congelador inferior |
| 6 Portabotellas | 13 Patas ajustables |
| 7 Estante de vidrio | |

Antes del primer uso

- ▶ Retire todos los materiales de embalaje, manténgalos fuera del alcance de los niños y deséchelos de forma ecológica.
- ▶ Limpie la parte interior y exterior del aparato con agua y detergente suave antes de guardar los alimentos.
- ▶ Una vez que el aparato esté nivelado y limpio, espere al menos 2 horas antes de conectarlo a la energía eléctrica. Consulte la sección INSTALACIÓN.
- ▶ Enfríe con anticipación los compartimientos antes de guardar alimentos en el frigorífico. Las funciones de Super refrigeración o Super congelamiento ayudan a enfriar rápidamente los compartimientos. y -18° C respectivamente. Estos son los ajustes de temperatura recomendados. Si lo desea, puede cambiarlos de forma manual. Consulte la sección FUNCIONES.

Panel de control

Botones:

- A Selector de compartimiento (“Temp.Zone”)
- B Llave de la regulación de la temperatura (“Temp.Set”)
- C Selector de funciones („Func.Set“)
- D Selector de bloqueo / Configuración del panel

Indicadores

- 1 Compartimento frigorífico
- 2 Compartimento del congelador
- 3 Valor de temperatura
- 4 Función „Super refrigeración“
- 5 Función „Super congelamiento“
- 6 Función Fuzzy
- 7 Función Vacaciones

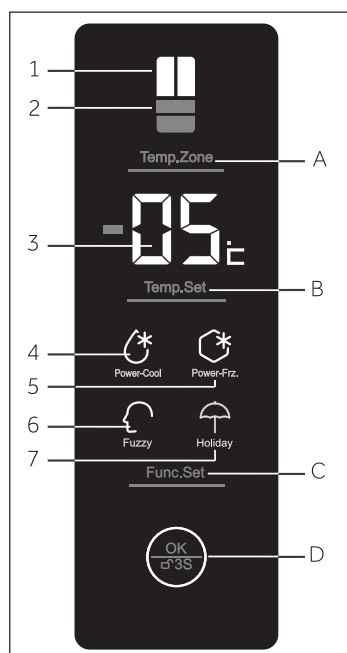

Teclas de contacto

Los botones del panel de control son teclas de contacto que responden con solo tocarlas levemente con un dedo.

Encender y apagar el aparato

El aparato comienza a funcionar apenas lo conecta a la fuente de alimentación.

Cuando el aparato es encendido, por primera vez, el indicador para el compartimiento del frigorífico brilla y se visualiza la temperatura. El bloqueo del panel está activo.

Vacíe el aparato antes



Aviso

- ▶ El aparato está preconfigurado para funcionar a las temperaturas recomendadas de 5 °C (frigorífico) y - 18 °C (congelador). En condiciones ambiente normales, no es necesario ajustar la temperatura.
- ▶ Al encender el aparato después de haberlo desconectado de la fuente de alimentación, puede tardar hasta 12 horas en alcanzar las temperaturas adecuadas.

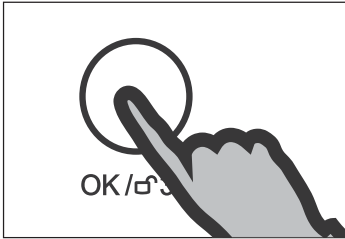

Bloquear/desbloquear el panel

- ▶ Toque el botón D („OK/ 3S“) por 3 segundos para bloquear todos los elementos del panel contra la activación. Suena una señal acústica y el relámpago del panel se apaga.
- ▶ Pulse nuevamente el botón para desbloquearlo.



Aviso

El panel de control se bloquea de forma automática si no se presiona ningún botón durante 30 segundos. Para realizar cualquier ajuste, debe desbloquear el panel de control.

Modo de espera

La pantalla se apaga automáticamente 30 segundos después de pulsar una tecla o si la puerta del frigorífico está abierta más de 30 segundos. La pantalla se bloquea de forma automática. Se enciende automáticamente al pulsar cualquier tecla o abrir la puerta / cajón del congelador

Alarma de puerta abierta

Cuando queda abierta la puerta del frigorífico durante más de 3 minutos, sonará la alarma de puerta abierta. La alarma se puede silenciar al cerrar la puerta. Si la puerta queda abierta por más de 7 minutos, se apagará automáticamente la luz ubicada dentro del frigorífico

Seleccione el modo de funcionamiento

Puede ser necesario seleccionar una de las siguientes dos formas de configurar el aparato:

1) Modo Fuzzy (control automático de temperatura)

En el modo Fuzzy, el aparato puede ajustar el valor de la temperatura de forma automática de acuerdo a la temperatura ambiente y a los cambios de temperatura en el frigorífico. Si usted no tiene ninguna FUNCIÓN FUZZY especial).

2) Modo de ajuste manual:

Si desea ajustar la temperatura del aparato de forma manual para guardar un tipo especial de alimentos, puede seleccionar la temperatura con el botón de ajuste de temperatura (consulte la sección AJUSTE DE TEMPERATURA).

Ajuste de temperatura

Los siguientes factores afectan a las temperaturas internas del frigorífico:

- ▶ Temperatura ambiente
- ▶ Frecuencia de apertura de la puerta
- ▶ Cantidad de alimentos almacenados
- ▶ Instalación del aparato

Ajuste de la temperatura del frigorífico

1. Desbloquear el panel pulsando el botón D („OK/↵ 3S“) si está bloqueado.
2. Pulse el botón A („Temp.Zone“) hasta que el indicador para el compartimento del frigorífico se encienda. Se muestra la temperatura en el compartimento del congelador.
3. Pulse el botón B para ajustar la temperatura del frigorífico. El valor de ajuste original del compartimento del frigorífico parpadea en la pantalla. Una señal sonará a cada pulsación de tecla. La temperatura aumenta en secuencias de 1°C desde un mínimo de 1°C hasta un máximo de 7°C. La temperatura óptima en el frigorífico es de 5 °C. Las temperaturas más frías significan consumo innecesario de energía.
4. Pulse el botón D („OK/↵ 3S“) para confirmar. De lo contrario, la temperatura parpadeará durante 5 segundos y la temperatura fijada previamente permanecerá activa.

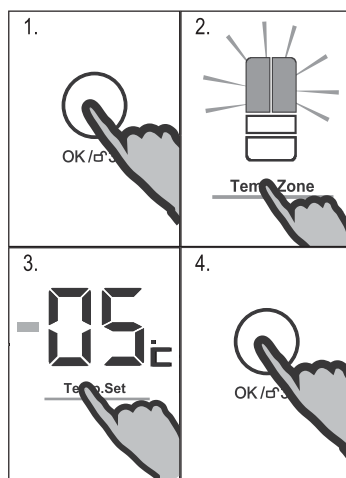

Ajuste de la temperatura del congelador

1. Desbloquear el panel pulsando el botón D („OK/↵ 3S“) si está bloqueado.
2. Pulse el botón A („Temp.Zone“) hasta que el indicador para el compartimento del congelador se ilumine. Se muestra la temperatura actual en el compartimento del congelador.

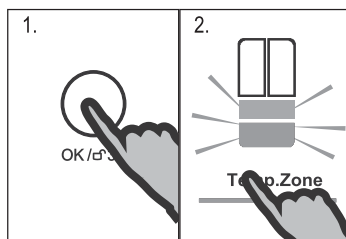

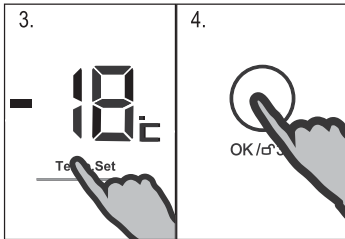

3. Pulse el botón B para ajustar la temperatura del congelador. El valor de ajuste original del compartimento del congelador parpadea en la pantalla. Una señal sonará a cada pulsación de tecla. La temperatura aumenta en secuencias de 1°C desde un mínimo de -15°C a -23°C. La temperatura óptima en el frigorífico es de -18°C. Las temperaturas más frías significan consumo innecesario de energía.
4. Pulse el botón D („OK/ 3S“) para confirmar. De lo contrario, la temperatura parpadeará durante 5 segundos y la temperatura fijada previamente permanecerá activa.

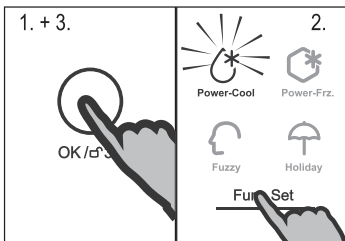

Función Power Cool

Encienda la función Power-Cool si debe almacenar una mayor cantidad de comida (por ejemplo, luego de una compra). Esta función acelera el enfriamiento de alimentos frescos y evita que los alimentos que ya están guardados no pierdan frío. La temperatura configurada de fábrica es de 2 °C.

1. Desbloquear el panel pulsando el botón D („OK/ 3S“) si está bloqueado.
2. Pulse repetidamente el botón C („Func.Set“) hasta que el indicador „Power-Cool“ parpadee.
3. Pulse el botón D („OK/ 3S“) para confirmar. Al repetir los pasos anteriores para seleccionar otra función esta función se puede desactivar de nuevo.



Aviso

Esta función se desactiva automáticamente cuando se alcanza la temperatura de + 2°C o la función se ha prolongado durante más de 3 horas.

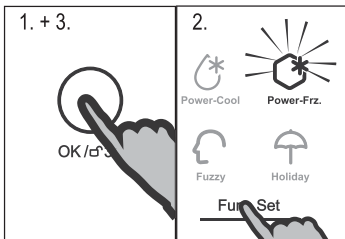

Función de Super congelamiento

Los alimentos frescos deben congelarse por completo con la mayor rapidez posible. De esta forma, se preservan sus mejores valores nutricionales, aspecto y sabor. La función de Super congelamiento acelera el congelamiento de alimentos frescos y evita que los alimentos que ya están guardados pierdan frío. Si necesita congelar una gran cantidad de alimentos de una vez, se recomienda seleccionar la función de Super congelamiento con 24 horas de anticipación antes de utilizar el espacio de congelamiento.

1. Desbloquear el panel pulsando el botón D („OK/ 3S“) si está bloqueado.
2. Pulse repetidamente el botón C („Func.Set“) hasta que el indicador „Power-Cool“ parpadee.

3. Pulse el botón D („OK/ ⏪ 3S“) para confirmar. Al repetir los pasos anteriores para seleccionar otra función esta función se puede desactivar de nuevo.



Aviso

Esta función se desactivará de forma automática luego de 50 horas. El aparato seguirá funcionando a la temperatura ajustada con anterioridad.

Función Fuzzy

En el modo Fuzzy, el aparato puede ajustar el valor de la temperatura de forma automática de acuerdo a la temperatura ambiente y a los cambios de temperatura en el aparato. Esta función es totalmente automática.

1. Desbloquear el panel pulsando el botón D („OK/ ⏪ 3S“) si está bloqueado.
2. Pulse repetidamente el botón C („Func.Set“) hasta que el indicador „Fuzzy“ parpadee.
3. Pulse el botón D („OK/ ⏪ 3S“) para confirmar. Al repetir los pasos anteriores para seleccionar otra función esta función se puede desactivar de nuevo.

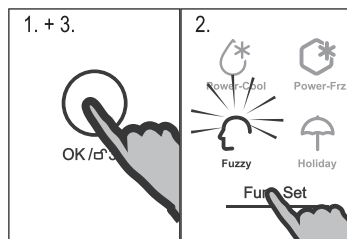

Función vacaciones

Esta función fija la temperatura del frigorífico en 17 °C de forma permanente.

Esto permite mantener cerrada la puerta del frigorífico vacío sin que se generen malos olores o se forme moho durante una ausencia prolongada (por ejemplo, durante las vacaciones). El compartimiento del congelador no está afectado por este ajuste.

1. Desbloquear el panel pulsando el botón D („OK/ ⏪ 3S“) si está bloqueado.
2. Pulse repetidamente el botón C („Func.Set“) hasta que el indicador „Holiday“ parpadee.
3. Pulse el botón D („OK/ ⏪ 3S“) para confirmar. Al repetir los pasos anteriores para seleccionar otra función esta función se puede desactivar de nuevo.

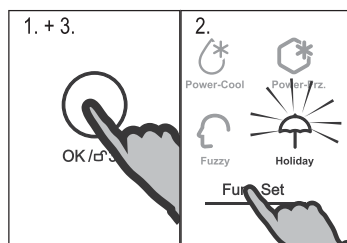

ADVERTENCIA!

Durante la función vacaciones no debe haber alimentos en el compartimiento del frigorífico. La temperatura de 17 °C es demasiado elevada para almacenar alimentos.

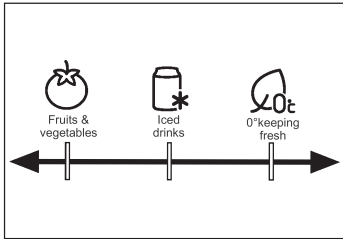

Cajón Mi Zona

El compartimento del frigorífico está equipado con un cajón Mi Zona. De acuerdo a las necesidades de almacenamiento de los alimentos, se puede seleccionar la temperatura más adecuada para obtener los valores nutricionales óptimos de los alimentos. Las siguientes funciones están disponibles:



Frutas y Verduras

adecuado para almacenar vegetales y frutas.



Bebidas heladas

para el enfriamiento rápido y el almacenamiento de bebidas.



0° mantiene

fresco y adecuado el almacenamiento de alimentos frescos como la carne o los productos instantáneos. La mayoría de los alimentos se mantienen frescos a 0°C, pero sin congelar .



Aviso

Seleccione la función deseada moviendo el regulador.

- ▶ Debido a los diferentes contenidos de agua de la carne, algunas carnes con más humedad se congelarán a temperaturas inferiores a 0 °C. Por lo tanto, la carne que ha sido “recientemente cortada” debe almacenarse en el cajón Mi Zona a una temperatura inferior a 0 °C.
- ▶ Frutas sensibles al frío como la piña, aguacate, plátanos, pomelos y verduras no deben ser almacenadas en el cajón Mi Zona.



Consejos para ahorrar energía

- ▶ Asegúrese de que el aparato tenga la ventilación adecuada (consulte la sección INSTALACIÓN).
- ▶ No instale el aparato en un lugar donde reciba luz solar de forma directa o cerca de una fuente de calor (por ejemplo, estufas, calentadores).
- ▶ Evite fijar bajas temperaturas innecesariamente en el aparato. Cuanto menor es la temperatura del aparato, mayor es el consumo de energía.
- ▶ Funciones como „Power-Cool“ o „Power-Frz.“ consumen más energía.
- ▶ Deje enfriar la comida caliente antes de guardarla en el frigorífico.
- ▶ Abra la puerta del aparato lo menos posible.
- ▶ No guarde una cantidad excesiva de alimentos para evitar obstruir el movimiento del aire.
- ▶ Guarde los alimentos en envases herméticos.
- ▶ Mantenga limpios los sellos de las puertas para asegurar un cierre adecuado.
- ▶ Descongele los alimentos congelados en el compartimento de almacenamiento del frigorífico

Sugerencias para almacenar alimentos frescos

Almacene los alimentos en el compartimiento del frigorífico

- ▶ Mantenga la temperatura del frigorífico por debajo 5°C.
- ▶ Deje enfriar los alimentos calientes a temperatura ambiente antes de guardarlos en el aparato.
- ▶ Lave y seque los alimentos que almacena en el frigorífico
- ▶ Coloque los alimentos en envases herméticamente cerrados para evitar la formación de olores o la alteración de los sabores.
- ▶ No almacene grandes cantidades de alimentos. Deje espacios entre los alimentos para permitir que el aire fluya alrededor de ellos, por un enfriamiento mejor y más homogénea.
- ▶ Alimentos consumidos diariamente se deben almacenar en la parte delantera del estante.
- ▶ Deje un espacio entre los alimentos y las paredes internas, para permitir el movimiento del aire. Tenga especial cuidado de no almacenar alimentos contra la pared trasera, ya que podrían congelarse. Evite el contacto directo de los alimentos (especialmente la comida grasosa o alimentos ácidos) con el revestimiento interno del frigorífico, ya que la grasa o el ácido pueden erosionarlo. Limpie la suciedad aceitosa / ácida cada vez que la encuentre.
- ▶ Descongele los alimentos congelados en el compartimiento de almacenamiento del frigorífico. De esta forma, puede utilizar los alimentos congelados para disminuir la temperatura en el compartimiento y ahorrar energía.
- ▶ El frigorífico puede acelerar el proceso de maduración de las frutas y vegetales como los calabacines, melones, papaya, banana, piñas, etc. Por lo tanto, no es recomendable guardarlos en el cajón, hay que sacarlos en un determinado periodo. Ciertas verduras, como la cebolla, el ajo, el jengibre y otros tubérculos también deben guardarse a temperatura ambiente.
- ▶ La presencia de olores desagradables dentro del frigorífico indica que se ha volcado algún alimento y es necesario realizar una limpieza del compartimiento. Consulte la sección CUIDADO Y LIMPIEZA.
- ▶ Debe colocar los diferentes alimentos en diferentes áreas de acuerdo a sus propiedades:

Alimento	Ubicación
Manteca, queso	Estante superior de la puerta
Huevos	Estante de la puerta
Frutas, vegetales, ensaladas	El cajón Mi Zona (con la función „Fruits &Vegetable“)
Carne, salchichas, queso, leche	Área inferior (estante inferior /cubierta ubicada sobre el cajón Mi Zona)
Productos lácteos, alimentos envasados, latas	Área superior o estante de la puerta
Bebidas, botellas, tubos	Estante de la puerta
Carne fresca, pescado fresco, salchichas, alimentos cocidos	Cajón Mi Zona

Almacenamiento en el compartimiento del congelador

- ▶ Mantenga la temperatura del congelador a $-18\text{ }^{\circ}\text{C}$.
- ▶ Encienda la función de super congelamiento 24 horas antes de congelar los alimentos. Para pequeñas cantidades de alimentos, bastará con 4 a 6 horas de anticipación.
- ▶ Deje enfriar los alimentos calientes a temperatura ambiente antes de guardarlos en el compartimiento del congelador.
- ▶ Los alimentos cortados en pequeñas porciones se congelarán más rápido y se facilitará su descongelamiento y cocción. El peso recomendado para cada porción es de 2,5 kg.
- ▶ Es mejor embalar los alimentos antes de guardarlos en el congelador. La parte exterior del embalaje debe estar seca para evitar que las bolsas se peguen entre ellas. Los materiales de embalaje deben estar libres de olores, ser herméticos y no ser tóxicos o nocivos.
- ▶ Para evitar el vencimiento de los periodos de almacenamiento, anote la fecha de congelamiento, el límite de tiempo y el nombre del alimento en el paquete de acuerdo a los periodos de congelamiento para cada tipo de alimento.
- ▶ **ADVERTENCIA!** Las sustancias ácidas, alcalinas, la sal, etc., pueden erosionar la superficie interna del congelador. No coloque alimentos con estas sustancias (por ejemplo pescado de mar) apoyados directamente sobre la superficie interna. Limpie de inmediato cualquier resto de agua salada en el congelador.
- ▶ No debe sobrepasar el tiempo de almacenamiento para cada alimento (en especial para los alimentos congelados de manera comercial) recomendado por el fabricante. Solo retire del congelador la cantidad de alimentos que necesita.
- ▶ Consuma los alimentos descongelados con rapidez. No puede volver a congelar alimentos descongelados a menos que los cocine primero. De otra forma pueden perder sus propiedades.
- ▶ No almacene una cantidad excesiva de alimentos en el compartimiento del congelador. Consulte la capacidad de congelamiento de este compartimiento, en la sección DATOS TÉCNICOS o en los datos especificados en la placa de identificación del aparato.
- ▶ Se pueden almacenar alimentos en el congelador a una temperatura de al menos $-18\text{ }^{\circ}\text{C}$ durante 2 a 12 meses dependiendo de sus propiedades (por ejemplo, carne: 3 a 12 meses, vegetales: 6 a 12 meses)
- ▶ Al congelar alimentos frescos, evite que entren en contacto con alimentos ya congelados. ¡Riesgo de descongelamiento!
- ▶ Descongele los alimentos congelados en refrigerador. De esta forma, puede utilizar los alimentos congelados para disminuir la temperatura en el compartimiento y ahorrar energía.

Siga los siguientes lineamientos para guardar alimentos congelados de forma comercial:

- ▶ Siempre siga las indicaciones de los fabricantes para saber por cuánto tiempo se pueden almacenar los alimentos. ¡No exceda estos tiempos!
- ▶ Trate de guardar los alimentos lo antes posible luego de comprarlos para preservar su calidad.
- ▶ Compre alimentos congelados, que han sido almacenados a una temperatura de $-18\text{ }^{\circ}\text{C}$ o menor.
- ▶ Evite comprar alimentos que tengan hielo o escarcha en el embalaje. Esto indica que el producto puede haber sido descongelado de forma parcial y vuelto a congelar en algún momento –los aumentos de temperatura afectan la calidad de los alimentos.

Estantes ajustables

Se puede ajustar la altura de los estantes para adecuarse a sus necesidades de almacenamiento.

1. Para reubicar un estante, primero debe extraerlo levantando su borde posterior (1) y tirando hacia afuera (2).
2. Para volver a instalarlo, colóquelo en las guías a ambos lados y deslice el estante hacia adentro hasta que la parte posterior quede fijada en las ranuras a ambos lados.

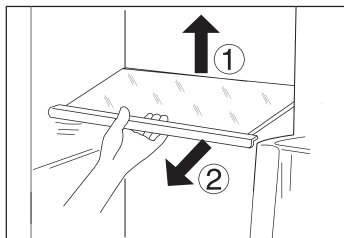

Aviso:

Asegúrese de que todos los extremos del estante estén nivelados.

Estantes de la puerta extraíbles

Puede retirar los estantes de la puerta para su limpieza:

1. Coloque sus manos a ambos lados del estante, tire hacia arriba (1).
2. Saque el estante hacia afuera (2).
3. Siga los pasos anteriores en el orden inverso para volver a colocar el estante de la puerta.

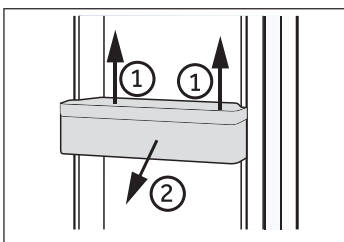

Cajón removible Mi Zona

Consulte la sección cajón Mi Zona para ver las instrucciones de uso y ajuste de USO (Cajón Mi Zona).

Para quitar el cajón de Mi zona:

1. Retire los dos soporte inferiores para botellas de las dos puertas.
2. Saque el cajón de Mi zona y la tapa de vidrio hasta el máximo.
3. Levante y retire el cajón y su cubierta.
4. Siga los pasos anteriores en el orden inverso para volver a colocar el cajón Mi Zona.

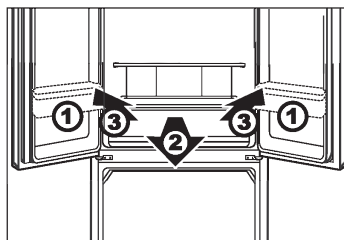

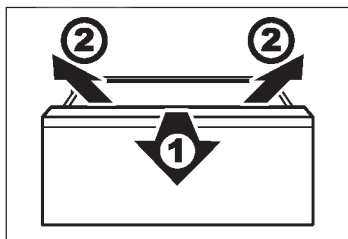

Cajón del congelador extraíble

Para quitar el cajón de almacenamiento en el congelador ábralo hasta el máximo, levante y saque.

Siga los pasos anteriores en el orden inverso para volver a colocar el cajón.



ADVERTENCIA!

No sobrecargue los cajones: Carga máxima de cada cajón: 35 kg.

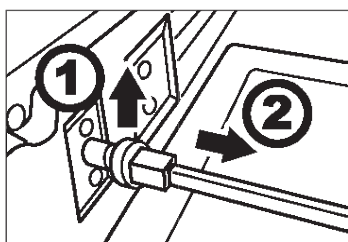

Barra de conexión extraíble

La barra se puede eliminar después de quitar el cajón superior del congelador:

1. Tire de la pinza de la barra de soporte hacia arriba del congelador superior deslizando a la izquierda y a la derecha de la barra.
2. Quite la barra.

Con el fin de insertar la barra de conexión, los pasos anteriores se llevan a cabo en orden inverso.

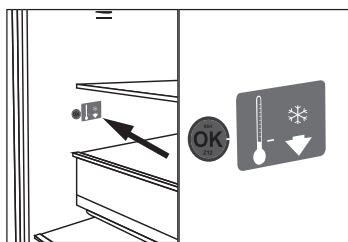

OPCIONAL: Indicador de temperatura correcta

El indicador de OK-temperatura en la pared interior derecha del frigorífico, por encima del cajón Mi Zona, se puede utilizar para determinar temperaturas inferiores a + 4°C. Poco a poco reduce la temperatura si la señal no indica "OK".



Aviso:

Al encender el aparato, puede tardar hasta 12 horas en alcanzar las temperaturas adecuadas.

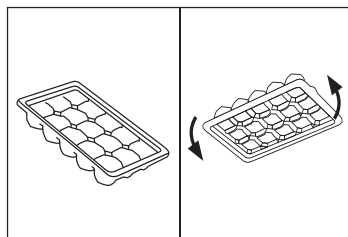

Bandeja de cubos de hielo

1. Llene la bandeja de cubos de hielo con 3/4 partes de agua, ciérrela con la tapa y colóquela en el compartimiento de congelamiento.
2. Tuerza un poco la bandeja de cubos de hielo o sosténgala debajo de un chorro de agua para desprender los cubos de hielo.

**ADVERTENCIA!**

Desconecte el aparato de la fuente de alimentación antes de limpiarlo.

Limpieza

Limpie el aparato cuando haya pocos o ningún alimento almacenado.

Para asegurar un buen mantenimiento y evitar la formación de malos olores, limpie el aparato cada cuatro semanas.

**ADVERTENCIA!**

- ▶ No limpie el aparato con cepillos duros, cepillos de alambre, detergente en polvo, gasolina, acetato de amilo, acetona y otras soluciones orgánicas similares, soluciones ácidas o alcalinas. Utilice un detergente especial para frigorífico a fin de evitar daños.
 - ▶ No rocíe o enjuague el aparato durante la limpieza.
 - ▶ No utilice un rociador de agua o vapor para limpiar el aparato.
 - ▶ No limpie los estantes de vidrio fríos con agua caliente. Un cambio brusco de temperatura puede causar la ruptura del vidrio.
 - ▶ No toque la superficie interna del compartimiento de almacenamiento del congelador, especialmente con las manos húmedas, ya que sus manos pueden quedar adheridas a la superficie.
 - ▶ En caso de calentamiento, verifique el estado de los alimentos congelados.
-
- ▶ Siempre mantenga limpia la junta de la puerta.
 - ▶ Limpie el interior y los compartimentos del aparato con una esponja humedecida con agua tibia y un detergente neutral.
 - ▶ Enjuague y seque con un paño suave.
 - ▶ No limpie ninguna parte del aparato en un lavavajillas.
 - ▶ Espere al menos 5 minutos antes de reiniciar el aparato ya que el arranque frecuente puede dañar el compresor.

**Descongelamiento**

Este aparato tiene un proceso de descongelamiento automático de los compartimentos del frigorífico y el congelador. No debe seguir ningún procedimiento manual.

Reemplazo de las lámparas LED

El aparato utiliza lámparas LED como fuente de luz, las que tienen un bajo consumo de energía y una larga vida útil. Si detecta alguna anomalía, comuníquese con el centro de atención al cliente. Consulte la sección ATENCIÓN AL CLIENTE.

Parámetros de la lámpara: : 12 V máx. 2 W.

Falta de uso durante un periodo prolongado

Si no se utiliza el aparato durante un periodo prolongado, y no utilizará la función vacaciones del frigorífico:

- ▶ Saque los alimentos.
- ▶ Desconecte el cable de alimentación.
- ▶ Limpie el aparato como se describe anteriormente.
- ▶ Deje la puerta del frigorífico y los cajones del congelador abiertos para evitar la formación de malos olores.



Aviso

Solo apague el aparato de ser estrictamente necesario.

Movimiento del aparato

1. Retire todos los alimentos y desenchufe el aparato.
2. Asegure con cinta adhesiva los estantes y otras partes móviles del frigorífico y del congelador.
3. No incline el frigorífico más de 45° para evitar dañar el sistema de refrigeración.



ADVERTENCIA!

- ▶ No levante el aparato por sus manijas.
- ▶ Nunca coloque el aparato sobre el suelo en posición horizontal.
- ▶ cuando coloque el electrodoméstico, asegúrese de que el cable de alimentación no esté atrapado o dañado.
No ubique múltiples tomacorrientes portátiles o fuentes de alimentación portátiles en la parte posterior del dispositivo.
- ▶  En los tubos del circuito de frío fluye una pequeña cantidad de líquido refrigerante (R600a) de elevada compatibilidad medioambiental pero inflamable. Este gas no daña la capa de ozono ni aumenta tampoco el efecto invernadero. Tenga presente que la salida a chorro del líquido refrigerante puede inflamarse o provocar lesiones en los ojos.

Puede solucionar muchos problemas usted mismo sin necesidad de conocimientos específicos. Si se presenta un problema, compruebe todas las posibilidades señaladas y siga las indicaciones que figuran a continuación antes de comunicarse con el servicio posventa. Consulte la sección ATENCIÓN AL CLIENTE.



ADVERTENCIA!

- ▶ Antes de realizar cualquier tarea de mantenimiento, apague el aparato y desconecte el cable de alimentación.
- ▶ El servicio técnico solo debe estar a cargo de electricistas calificados, ya que una reparación inadecuada puede causar daños importantes.
- ▶ Recorra solo al fabricante, su servicio técnico o similares personas capacitadas, para reemplazar un componente dañado y evitar así cualquier peligro.

Problema	Causa posible	Solución posible
El compresor no funciona.	<ul style="list-style-type: none"> • El enchufe no está conectado a la fuente de alimentación. • El aparato está en el ciclo de descongelamiento 	<ul style="list-style-type: none"> • Conecte el aparato a la fuente de alimentación. • Esto es normal para un aparato con descongelación automática
El aparato funciona con demasiada frecuencia o durante periodos demasiado prolongados.	<ul style="list-style-type: none"> • La temperatura interior o exterior es demasiado elevada. • El aparato ha estado desconectado de la fuente de alimentación durante un período de tiempo. • Una puerta o cajón del aparato no está bien cerrado. • Se abrió la puerta o cajón con demasiada frecuencia o durante demasiado tiempo. • El ajuste de temperatura del compartimiento del congelador es demasiado bajo. • La junta de la puerta o el cajón está sucia, gastada, resquebrajada o mal colocada. • No se garantiza la circulación de aire requerida. 	<ul style="list-style-type: none"> • En este caso, el aparato suele funcionar durante periodos más prolongados. • Normalmente, el aparato necesita entre 8 y 12 horas para enfriarse por completo. • Cierre la puerta o el cajón y asegúrese de que el aparato esté ubicado en una superficie nivelada y que no haya ningún alimento o envase que haga vibrar la puerta. • No abra la puerta o el cajón con demasiada frecuencia. • Ajuste la temperatura a un valor más elevado hasta lograr una temperatura del frigorífico satisfactoria. • Se requieren 24 horas para estabilizar la temperatura del frigorífico. • Limpie la junta de la puerta o el cajón o comuníquese con el centro de atención al cliente para pedir su cambio. • Asegúrese que haya una ventilación adecuada.
La parte interior del frigorífico está sucia y/o con mal olor.	<ul style="list-style-type: none"> • El interior del frigorífico necesita una limpieza. • Se han guardado alimentos con un olor muy fuerte en el frigorífico. 	<ul style="list-style-type: none"> • Limpie el interior del frigorífico. • Envuelva los alimentos por completo.

Problema	Causa posible	Solución posible
<p>No hay una temperatura lo suficientemente baja dentro del aparato.</p>	<ul style="list-style-type: none"> • La temperatura está ajustada demasiado alta. • Se han guardado alimentos demasiado calientes. • Se ha guardado demasiada comida a la vez. • Los alimentos están guardados con muy poco espacio de separación. • Una puerta o cajón del aparato no está bien cerrado. • La puerta / cajón se ha abierto con demasiada frecuencia o durante demasiado tiempo. 	<ul style="list-style-type: none"> • Vuelva a ajustar la temperatura. • Siempre deje que se enfrien los alimentos antes de guardarlos. • Siempre almacene pequeñas cantidades de alimentos. • Deje un espacio entre los alimentos para permitir la circulación de aire. • Cierre la puerta o el cajón. • No abra la puerta o el cajón con demasiada frecuencia.
<p>Hay una temperatura demasiado baja en el aparato.</p>	<ul style="list-style-type: none"> • La temperatura está ajustada demasiado baja. • La función Power Freeze / Power-Cool se activa o se está ejecutando por demasiado tiempo. 	<ul style="list-style-type: none"> • Vuelva a ajustar la temperatura. • Apague la función Power Cool/ Power Freeze
<p>Formación de humedad en el interior del compartimiento del frigorífico.</p>	<ul style="list-style-type: none"> • El clima es demasiado cálido y húmedo. • Una puerta o cajón del aparato no está bien cerrado. • La puerta / cajón se ha abierto con demasiada frecuencia o durante demasiado tiempo. • Los recipientes de alimentos para líquidos se dejan abiertos. 	<ul style="list-style-type: none"> • Aumente la temperatura. • Cierre la puerta o el cajón. • No abra la puerta o el cajón con demasiada frecuencia. • Deje enfriar los alimentos calientes a temperatura ambiente y tape los alimentos y líquidos.
<p>Acumulación de humedad en la superficie exterior del frigorífico o entre la/s puerta/s y el cajón.</p>	<ul style="list-style-type: none"> • El clima es demasiado cálido y húmedo. • La puerta o cajón no está bien cerrado. Se condensan el aire frío dentro del aparato y el aire cálido del exterior. 	<ul style="list-style-type: none"> • Esto es normal en climas húmedos y se modificará cuando baje la humedad. • Asegúrese de que la puerta o el cajón estén bien cerrados.
<p>Hielo y las escarcha dura en el congelador.</p>	<ul style="list-style-type: none"> • Los alimentos no estaban envasados de forma adecuada. • Una puerta o cajón del aparato no está bien cerrado. • La puerta / cajón se ha abierto con demasiada frecuencia o durante demasiado tiempo. • La junta de la puerta o el cajón está sucia, gastada, resquebrajada o mal colocada. • Algún artículo dentro evita que se cierre bien la puerta o el cajón. 	<ul style="list-style-type: none"> • Siempre guarde los alimentos bien embalados. • Cierre la puerta o el cajón. • No abra la puerta o el cajón con demasiada frecuencia. • Limpie la junta de la puerta / cajón o reemplácela por otra nueva. • Cambie la posición de los estantes, los estantes de la puerta o los contenedores internos para permitir que se cierre la puerta o el cajón

Problema	Causa posible	Solución posible
El aparato hace un ruido anormal.	<ul style="list-style-type: none"> • El aparato no está ubicado sobre una superficie nivelada. • El aparato está tocando algún objeto que se encuentra a su alrededor. 	<ul style="list-style-type: none"> • Ajuste las patas para nivelar el aparato. • Retire los objetos ubicados alrededor del aparato.
Debe escuchar un leve sonido similar al de agua que corre.	<ul style="list-style-type: none"> • - 	<ul style="list-style-type: none"> • Esto es normal.
Escuchará un bip de alarma.	<ul style="list-style-type: none"> • La puerta del compartimiento de almacenamiento del frigorífico está abierta. 	<ul style="list-style-type: none"> • Cierre la puerta o apague la alarma de forma manual.
Escuchará un tenue zumbido.	<ul style="list-style-type: none"> • El sistema de anticondensación está funcionando. 	<ul style="list-style-type: none"> • Esto evita la condensación y es normal.
La luz interior o el sistema de refrigeración no funcionan.	<ul style="list-style-type: none"> • El enchufe no está conectado a la fuente de alimentación. • La fuente de alimentación no está intacta. • La lámpara LED no funciona. 	<ul style="list-style-type: none"> • Conecte el aparato a la fuente de alimentación. • Revise la fuente de alimentación de la habitación. Comuníquese con la empresa proveedora de energía eléctrica local! • Comuníquese con el servicio técnico para que cambien la lámpara.

Interrupción de la energía eléctrica

En caso de un corte de energía, el aparato debería mantener los alimentos refrigerados de forma segura durante aproximadamente 12 horas. Siga estos consejos durante una interrupción prolongada del suministro de energía eléctrica, especialmente en verano.

- ▶ Abra la puerta o los cajones lo menos posible.
- ▶ No coloque alimentos adicionales en el aparato durante un corte de energía.
- ▶ Si se trata de un corte programado con aviso y el suministro de energía eléctrica estará interrumpido por más de 12 horas, prepare hielo y colóquelo en un contenedor en la parte superior del compartimiento del frigorífico.
- ▶ Debe comprobar el estado de los alimentos de inmediato luego del corte de energía.
- ▶ Como se producirá un aumento de la temperatura dentro del frigorífico durante un corte de energía u otra falla, esto reducirá el periodo de almacenamiento y la calidad de los alimentos. Puede consumir, cocinar o volver a congelar (en los casos en que sea adecuado) cualquier alimento que se descongele a la brevedad luego del corte para evitar daños a la salud.

Función de memoria durante la interrupción de la alimentación

Después de la restauración del poder del aparato continúe con los ajustes hechos antes de la falla de energía. El panel de control está desbloqueado.

Desembalaje



ADVERTENCIA!

- ▶ El aparato es pesado. Siempre mueva el aparato con al menos dos personas.
 - ▶ Mantenga todos los materiales de embalaje fuera del alcance de los niños y deséchelos de forma ecológica.
-
- ▶ Saque el aparato del embalaje.
 - ▶ Retire todos los materiales de embalaje.

Condiciones ambientales

La temperatura ambiente siempre debe estar entre los 10 °C y los 43 °C, ya que puede afectar a la temperatura dentro del aparato y su consumo de energía. No instale el aparato cerca de otros artefactos que emitan calor (hornos, frigoríficos), sin un aislamiento adecuado.



Requerimientos de espacio

Espacio requerido para abrir la puerta:

Ancho del aparato: 114 cm

Profundidad del aparato: 98 cm

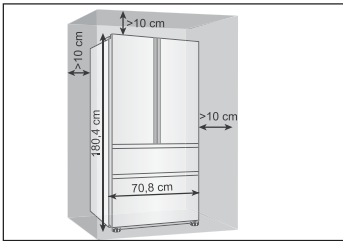

Sección transversal de ventilación

Cumpla las indicaciones referidas a la sección transversal de ventilación requerida para lograr la suficiente ventilación del aparato por cuestiones de seguridad.

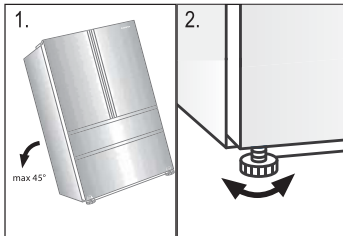

Alineación del aparato

Coloque el aparato sobre una superficie plana y sólida..

1. Inclínelo levemente hacia atrás.
2. Fije las patas en el nivel adecuado.

Asegúrese de que haya una separación de la pared de al menos 10 cm en el lado de la bisagra para poder abrir la puerta de forma adecuada.

3. Puede comprobar la estabilidad del aparato golpeando ligeramente las diagonales de forma alterna. El balanceo ligero debe ser en ambas direcciones. De lo contrario, se podría torcer la estructura y afectar el cierre hermético de las puertas. Una leve inclinación hacia atrás facilita el cierre de la puerta.

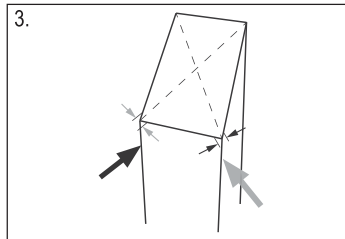

Tiempo de espera

El aceite de lubricación libre de mantenimiento está ubicado en la cápsula del compresor. Si se inclina el aparato durante el transporte, este aceite puede pasar al sistema de tuberías cerradas. Debe esperar 2 horas antes de conectar el aparato a la fuente de alimentación para que el aceite regrese a la cápsula.

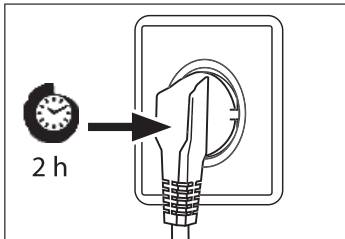

Conexión eléctrica

Antes de cada conexión, compruebe si:

- ▶ la fuente de alimentación, la toma corriente y los fusibles son adecuados, según la placa de especificaciones.
- ▶ la toma de corriente tiene conexión a tierra y no se está usando ningún adaptador múltiple o cable prolongador eléctrico.
- ▶ el enchufe y el toma corriente son compatibles.

Conecte el enchufe a un toma corriente doméstico instalado de forma correcta.



ADVERTENCIA!

Para evitar riesgos, comuníquese con el centro de atención al cliente para solicitar el cambio de un cable eléctrico dañado (consulte la tarjeta de la garantía), cuando coloque el electrodoméstico, asegúrese de que el cable de alimentación no esté atrapado o dañado.

No ubique múltiples tomacorrientes portátiles o fuentes de alimentación portátiles en la parte posterior del dispositivo.



En los tubos del circuito de frío fluye una pequeña cantidad de líquido refrigerante (R600a) de elevada compatibilidad medioambiental pero inflamable. Este gas no daña la capa de ozono ni aumenta tampoco el efecto invernadero. Tenga presente que la salida a chorro del líquido refrigerante puede inflamarse o provocar lesiones en los ojos.

Ficha del producto conforme al Reglamento EU Núm. 1060/2010

Marca	Haier
Categoría del modelo	HB14FMAA/HB14FNAA/HB14HBAA/HB14FRAA
Clasificación energética	Frigorífico-congelador
Consumo anual de energía (kWh/año) 1)	A+
Capacidad de almacenamiento del frigorífico (litros)	335
Capacidad de almacenamiento del congelador (litros) ****	274
Clasificación por estrellas	108
Temperatura de otros compartimientos > 14 °C	****
Sistema libre de escarcha	No aplicable
Mantenimiento del frío durante un corte de energía (en horas)	Si
Capacidad de congelamiento (kg/24 horas)	12
Freezing capacity (kg/24h)	10
Clase climática Este aparato ha sido diseñado para el uso en una temperatura ambiente entre 10 °C y 43 °C.	SN-N-ST-T
Ruido acústico aéreo emitido (db(A) re 1pW)	39
Tipo de construcción	Soporte independiente

¹⁾ basado en los resultados de la prueba estándar de 24 horas. El consumo real de energía dependerá del uso y ubicación del aparato de refrigeración.

Datos técnicos adicionales

Voltaje / frecuencia	220-240V ~/ 50Hz
Potencia de entrada (W)	200
Fusible principal (A)	15
Refrigerante	R600a
Dimensiones (altura, ancho y profundidad en mm)	1804/708/708

Atención al cliente

Recomendamos recurrir al centro de atención al cliente de Haier y utilizar repuestos originales. Si tiene un problema con su aparato, consulte primero la sección SOLUCIÓN DE PROBLEMAS.

Si no puede encontrar una solución en esta sección, comuníquese con

- ▶ su distribuidor local o
- ▶ nuestro centro europeo de atención telefónica (consulte los teléfonos que figuran a continuación) o
- ▶ con el área de servicios y asistencia técnica en www.haier.com, donde podrá activar un reclamo de servicio técnico y encontrar las preguntas más frecuentes.

Antes de contactar a nuestro servicio técnico, asegúrese de tener los siguientes datos disponibles. Puede encontrar la información en la tabla de especificaciones.

Modelo _____

Núm. de serie _____

Asimismo, compruebe la tarjeta de la garantía suministrada con el producto si éste aún está en garantía.

Centro europeo de atención telefónica

País*	Nro. de teléfono	Costos
Haier Italia (IT)	199 100 912	
Haier España (ES)	902 509 123	
Haier Alemania (DE)	0180 5 39 39 99	<ul style="list-style-type: none"> • 14 Ct/Min línea terrestre • máx. 42 ct/min. teléfono celular
Haier Austria (AT)	0820 001 205	<ul style="list-style-type: none"> • 14,53 ct/min. teléfono fijo • máx. 20 ct/min. todos los otros
Haier Reino Unido (UK)	0333 003 8122	
Haier Francia (FR)	0980 406 409	

* Para obtener información sobre otros países, ingrese a www.haier.com.



Haier



Gebruikshandleiding

Koelkast-diepvriezer

HB14FMAA

HB14FNAA

HB14FBAA

HB14FRAA

NL

Haier

Dank u voor uw aankoop van dit Haier product.

Lees deze handleiding grondig voor u het apparaat in gebruik neemt. De handleiding bevat belangrijke informatie die u zal helpen uw apparaat optimaal te gebruiken en het veilig en correct te installeren, gebruiken en onderhouden.

Bewaar deze handleiding zodat u hem steeds kunt raadplegen voor het veilig en correct gebruik van het apparaat.

Als u het apparaat verkoopt, wegschenkt, of achterlaat wanneer u verhuist, moet u deze handleiding ook meegeven zodat de nieuwe eigenaar vertrouwd kan raken met het apparaat en de veiligheidsaanschuwingen.



Legende

Waarschuwing - Belangrijke veiligheidsinformatie



Algemene informatie en tips



Milieu-informatie

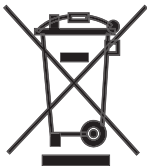

Verwijdering

Help het milieu en de gezondheid te beschermen. Plaats de verpakking in de geschikte containers om het te recyclen. Help afval van elektrische en elektronische apparaten recyclen. Gooi apparaten die voorzien zijn van dit symbool niet weg met huishoudelijk afval. Retourneer het product naar uw lokale instelling of neem contact op met uw gemeentelijk kantoor.



WAARSCHUWING!

Risico op letsels of verstikking!

Koelmiddelen en gassen moeten door professionals worden verwijderd.

Zorg ervoor dat de leiding van het koelcircuit niet beschadigd is voor het correct verwijderd wordt. Ontkoppel het apparaat van het netwerk. Snijd het netsnoer door en verwijder het. Verwijder de laden, de sleuven en de scharnieren en afdichtingen om te vermijden dat kinderen of huisdieren in het apparaat vastgeklemd kunnen raken.

Beoogd gebruik	3
Veiligheid	4
Productbeschrijving	7
Gebruik	8
Apparatuur	16
Zorg en reiniging	18
Probleemoplossing	20
Installatie	23
Technische gegevens	25
Klantendienst	26

Beoogd gebruik

Dit apparaat is bedoeld om etenswaren te koelen en in te vriezen. Het werd exclusief ontworpen voor gebruik in droge huishoudelijke ruimten. Het is niet bedoeld voor commercieel of industrieel gebruik. Wijzigingen aan het apparaat zijn niet toegelaten. Onbedoeld gebruik kan gevaar en het verlies van de garantie betekenen.

Normen en richtlijnen



Dit product stemt overeen met de vereisten van alle toepasselijke EU-richtlijnen met de overeenstemmende geharmoniseerde normen die gelden voor de CE-markering.

Accessoires

Controleer de accessoires en literatuur op basis van de onderstaande lijst:

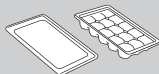

Ijslade met
deksel



Energie-etiket



Garantiekaart



Gebruikshandleiding

Voor u het apparaat de eerste maal inschakelt

Ja...

- ▶ zorg ervoor dat er geen schade is opgetreden tijdens het transport.
- ▶ zorg ervoor dat alle verpakking verwijderd is en uit de buurt van kinderen wordt gehouden.
- ▶ wacht minimum twee uur voor u het apparaat monteert om zeker te zijn dat het koelcircuit correct en efficiënt werkt.
- ▶ het apparaat moet altijd door minimum twee personen worden gedragen omdat het zo zwaar is.
- ▶ installeer het apparaat op een goed geventileerde plaats. Zorg ervoor dat een ruimte van minimum 10 cm wordt vrijgehouden aan alle zijanten van het apparaat. Installeer en niveleer het apparaat in een ruimte die geschikt is voor de afmetingen en de toepassing van het apparaat.
- ▶ houd de ventilatieopeningen in het apparaat of de ingebouwde structuur vrij van belemmeringen.
- ▶ zorg ervoor dat de elektrische informatie op het naamplaatje overeenstemt met de stroomtoevoer. Zo niet moet u contact opnemen met een elektricien.
- ▶ denk eraan dat het apparaat werkt met een voeding van 220~240 VAC/50 Hz. Een abnormale schommeling in de spanning kan ertoe leiden dat het apparaat niet correct start of schade veroorzaakt aan de temperatuurregeling of compressor. Dit kan ook abnormaal lawaai genereren. Om abnormale schommelingen te verwijderen, is het aanbevolen een automatische regelaar te gebruiken.
- ▶ gebruik een afzonderlijke aardgeleider voor de voeding die eenvoudig toegankelijk moet zijn. Het apparaat moet geaard worden.
Enkel voor het VK: Het netsnoer van het apparaat is uitgerust met een driepolige stekker (aarding) die past in een driepolige (geaarde) stekker. Snij de derde pin (aarding) nooit weg of demonteer ze niet. De stekker moet ook na de installatie toegankelijk zijn.
- ▶ zorg ervoor dat de stekker eenvoudig toegankelijk is.
- ▶ zorg ervoor dat het netsnoer en de stekker niet beschadigd zijn. Indien beschadigd moet het worden vervangen door een elektricien.
- ▶ zorg ervoor dat het netsnoer niet geklemd zit onder de koelkast. Stap niet op het netsnoer.

Nee...

- x installeer het apparaat niet in direct zonlicht of in de buurt van warmtebronnen (bijv. fornuizen, verwarmingen).
- x beschadig het koelcircuit niet. Als het toch beschadigd wordt, mag u het apparaat niet gebruiken.
- x gebruik geen multi-stekker adapters of verlengsnoeren.

Tijdens het dagelijks gebruik

Ja...

- ▶ zorg ervoor dat dit apparaat enkel wordt gebruikt door kinderen vanaf 8 jaar oud of door personen met een verminderd fysiek, gevoelsmatig of mentaal vermogen, of mensen met een gebrek aan ervaring en kennis, als ze onder toezicht staan of instructies hebben ontvangen met betrekking tot het veilige gebruik van het apparaat en als ze de relevante gevaren begrijpen.
- ▶ houd het apparaat uit de buurt van kinderen jonger dan 3 jaar oud tenzij ze onder constant toezicht staan.
- ▶ zorg ervoor dat kinderen niet met het apparaat spelen.
- ▶ zorg ervoor dat kinderen onder toezicht staan als ze het apparaat reinigen of onderhouden.
- ▶ u mag nooit aan het netsnoer trekken om de stekker uit het stopcontact te verwijderen.
- ▶ als het netsnoer beschadigd is, moet het worden vervangen door de fabrikant, zijn onderhoudsdiens of dergelijk gekwalificeerde personen om ieder risico uit te sluiten.
- ▶ volg deze instructies als er een lichtgaslek of ander ontvlambaar gaslek ontstaat in de buurt van het apparaat; sluit de klep van het lekkend gas, open de deuren en ramen en verwijder de stekker niet of voer hem niet in het stopcontact.
- ▶ open en sluit de deuren enkel bij de handvaten. De opening tussen de deuren en tussen de deuren en de kast is bijzonder smal. Voer uw handen niet in deze zones om te vermijden dat uw vingers geklemd zouden raken. Zorg ervoor dat niemand in de weg staat wanneer u de deur van de koelkast opent of sluit.
- ▶ verwijder de stekker uit het stopcontact voor u onderhoudswerkzaamheden uitvoert. Wacht minimum 5 minuten voor u het apparaat opnieuw opstart aangezien het herhaaldelijk starten de compressor kan beschadigen.
- ▶ verwijder het stof minimum een maal per jaar van de achterzijde van het apparaat om brandgevaar of een hoger energieverbruik te voorkomen.
- ▶ denk eraan dat het product ingesteld is voor een werking binnen een specifiek temperatuurbereik van 10 tot 43°C. Het apparaat werkt mogelijk niet als het gedurende een langere periode aan hogere of lagere temperatuur wordt ingesteld.
- ▶ controleer de toestand van de etenswaren als het opgewarmd of ingevroren werd.

Nee...

- x stel geen nodeloos lage temperatuur in in het koelvak. Negatieve temperaturen kunnen optreden bij hoge instellingen. Let op: Flessen kunnen barsten.
- x berg geen ontvlambaar, explosief of corrosief materiaal op in het apparaat of in de buurt.
- x berg geen medicatie die een nauwkeurige temperatuur vereisen noch bacteriën of chemische stoffen op in het apparaat.
- x berg geen vloeistoffen op in flessen of blikjes (met uitzondering van drank met een hoog alcoholpercentage), in het bijzonder koolzuurhoudende drank, op in het vriesvak want deze kunnen barsten tijdens het invriezen.
- x plaats geen onstabiele artikelen (zware voorwerpen, containers gevuld met water) bovenop het apparaat om persoonlijke letsels te vermijden veroorzaakt door het vallen of door elektrische schokken door het contact met water.

- x trek niet aan de deurladen. De deur kan scheef getrokken worden, het flessenrek kan weg worden getrokken, of het apparaat kan omver kantelen.
- x beschadig het koelcircuit niet. Als het toch beschadigd wordt, mag u het apparaat niet gebruiken.
- x stap niet op de deur of lade van het diepvriezer bergvak.
- x raak de binnenzijde van vriesvak niet aan als het in werking is, in het bijzonder als uw handen nat zijn, want uw handen kunnen vastvriezen aan het oppervlak.
- x raak geen ingevroren etenswaren aan met natte handen (draag handschoenen). Eet zeker nooit ijslollies onmiddellijk uit het vriesvak. Het risico bestaat dat u uw tong befrist of vorstblaren gevormd worden. EHBO: onmiddellijk onder stromend water houden.
- x Niet wegtrekken!
- x krab geen vorst of ijs weg met scherpe voorwerpen. Gebruik geen sprays, elektrische verwarmingstoestellen zoals een verwarming, haardroger, stoomreinigers of andere warmtebronnen om schade aan de plastic onderdelen te vermijden.
- x reinig het apparaat niet met harde borstels, draadborstels, oplospoeder, petroleum, amylocetaat, aceton en gelijkaardige organische oplossingen, zuur of alkalische oplosmiddelen. Gebruik speciaal koelkast reinigingsmiddel om schade te vermijden.
- x u mag het apparaat niet met spray bewerken of spoelen.
- x gebruik geen waterspray of stoom om het apparaat te reinigen.
- x reinig de koude glazen platen niet met warm water. Plotse temperatuurwijzigingen kunnen het glas doen breken.
- x gebruik geen elektrische apparaten in de etenswaren opbergvakken van het apparaat, tenzij ze van het type zijn dat wordt aanbevolen door de fabrikant.
- x u mag nooit proberen het apparaat zelf te repareren. Neem contact op met onze klantendienst om reparaties te laten uitvoeren.

Koelgasinformatie



WAARSCHUWING!

Het apparaat bevat het ontvlambare koelmiddel ISOBUTHAAN (R600a). Zorg ervoor dat het koelcircuit niet beschadigd is tijdens het transport of de installatie. Lekkend koelmiddel kan letsels veroorzaken aan de ogen of ontvlammen. Als er schade optreedt, moet u het uit de buurt van open vlammen houden, de ruimte grondig ventileren, de netsnoeren niet verwijderen uit of invoeren in stopcontact. Licht de klantendienst in.

Als uw ogen in contact komen met het koelmiddel moet u onmiddellijk spoelen in stromend water en onmiddellijk contact opnemen met uw oogspecialis.

Omwille van technische wijzigingen en uiteenlopende modellen kunnen de illustraties in dit hoofdstuk verschillen van uw model.

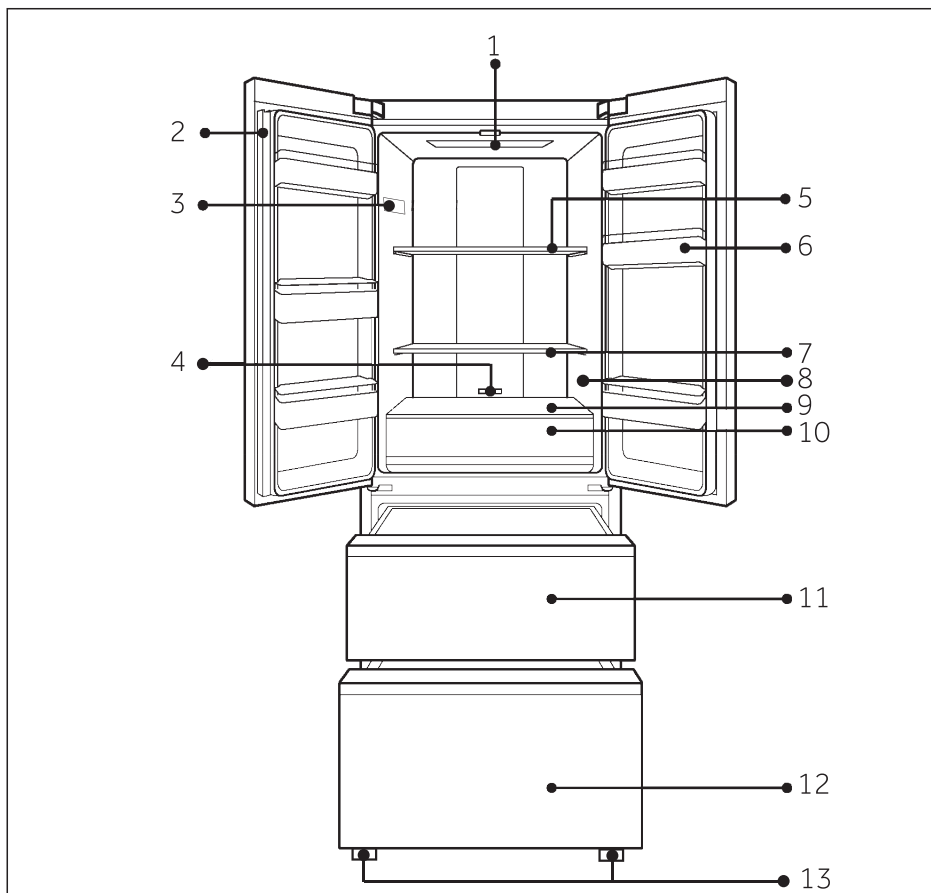

- | | |
|---|------------------------------|
| 1 Koelkast LED-lamp | 8 O.K. sticker (optioneel) |
| 2 Deurbalk | 9 Glazen deksel My Zone lade |
| 3 Naamplaatje | 10 My Zone lade |
| 4 Temperatuurregelaar voor de MyZone lade | 11 Bovenste vriesvak lade |
| 5 Glazen lade | 12 Onderste vriesvak lade |
| 6 Flessenhouder | 13 Instelbare voetjes |
| 7 Glazen lade | |

Voor de eerste ingebruikname

- ▶ Verwijder alle verpakking, houd ze uit de buurt van kinderen en verwijder ze op een milieuvriendelijke wijze.
- ▶ Reinig de binnen- en buitenzijde van het apparaat met water en een zacht reinigingsmiddel voor u er etenswaren in plaatst.
- ▶ Nadat het apparaat genivelleerd en gereinigd is, moet u minimum 2 uur wachten voor u het aansluit op het elektrisch net. Zie sectie INSTALLATIE.
- ▶ Koel de vakken aan hoge instellingen voor u etenswaren in de koelkast of diepvriezer plaatst. De functie Power Cool en Power Freeze helpt de vakken snel af te koelen. en -18° C respectievelijk. Dit zijn de aanbevolen instellingen. Indien ingesteld kunt u deze temperaturen handmatig wijzigen. Zie FUNCTIES.

Bedieningspaneel

Knoppen:

- A Compartiment selectieschakelaar ("Temp.Zone")
- B Temperatuurregelaarknop ("Temp.Set")
- C Functieselectieschakelaar („Func.Set“)
- D Instelling/Paneelvergrendeling selectieschakelaar

Indicatoren:

- 1 Koelvak
- 2 Vriesvak
- 3 Temperatuurwaarde
- 4 Functie „Power-Cool“
- 5 Functie „Power-Freeze“
- 6 Fuzzy-functie
- 7 Vakantiefunctie

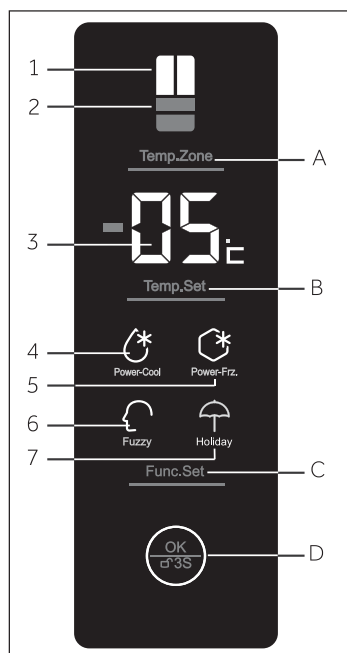

Sensortoetsen

De knoppen op het bedieningspaneel zijn sensortoetsen die al reageren als u ze licht aanraakt met de vinger.

Het apparaat in- of uitschakelen

Het apparaat schakelt in zodra het wordt aangesloten op het elektrisch net.

Wanneer het apparaat de eerste maal wordt ingeschakeld, licht de indicator van het koelvak in en de temperatuur wordt weergegeven. De paneelvergrendeling is actief.

Maak het apparaat leeg



Opgelet

- ▶ Het apparaat is vooraf ingesteld op de aanbevolen temperatuur van 5°C (koelkast) en -18°C (diepvriezer). In normale omstandigheden moet u een temperatuur instellen.
- ▶ Als het apparaat ingeschakeld wordt na een ont koppeling van het netwerk kan het tot 12 uur duren voor de correcte temperaturen worden bereikt.

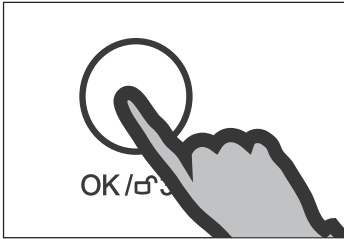

Vergrendeling/ontgrendeling paneel

- ▶ Raak knop "G" aan gedurende 3 seconden om alle panelelementen te blokkeren tegen inschakeling. Er weerklinkt een geluidssignaal en de verlichting van het paneel wordt uitgeschakeld.
- ▶ Om te ontgrendelen, drukt u opnieuw op de knop.



Opgelet

Het bedieningspaneel wordt automatisch geblokkeerd tegen inschakeling als er geen knop wordt ingedrukt gedurende 30 seconden. Het bedieningspaneel moet ontgrendeld zijn voor alle instellingen.

Stand-bymodus

Het scherm schakelt automatisch uit 30 seconden nadat een knop wordt ingedrukt of als de deur van de koelkast langer dan 30 seconden wordt geopend. Het scherm wordt automatisch vergrendeld. Het licht automatisch wanneer een knop wordt ingedrukt of de deur/diepvrieslade geopend wordt

Deur opening alarm

Als de deur van de koelkast wordt geopend gedurende meer dan 3 minuten weerklinkt het opening-salarm. Het alarm kan worden uitgeschakeld door de deur te sluiten. Als de deur open wordt gelaten gedurende meer dan 7 minuten schakelt het licht in de koelkast automatisch uit.

Selecteer de werkmodus

U moet een van deze twee methoden toepassen om het apparaat in te stellen:

1) Fuzzy modus

In de Fuzzy modus kan het apparaat de temperatuurinstelling automatisch instellen aan de omgevingstemperatuur en temperatuurwijziging in het apparaat. Als u geen speciale FUZZY FUNCTION hebt).

2) Handmatige instelmodus:

Als u de temperatuur van het apparaat handmatig wilt inschakelen voor specifieke etenswaren kunt u de temperatuur instellen met de temperatuur insteltoets (raadpleeg DE TEMPERATUUR INSTELLEN).

Pas de temperatuur aan

De interne temperaturen worden beïnvloed door de volgende factoren:

- ▶ Omgevingstemperatuur
- ▶ Regelmaat van het openen van de deur
- ▶ Hoeveelheid opgeborgen etenswaren
- ▶ Installatie van het apparaat

Pas de temperatuur aan van de koelkast

1. Ontgrendel het paneel door de knop D („OK/↵ 3S“) in te drukken als het vergrendeld is.
2. Druk op knop A („Temp.Zone“) tot de indicator van het koelvak oplicht. De reële temperatuur in het koelvak wordt weergegeven.
3. Druk op knop B om de temperatuur van de koelkast in te stellen. De ingestelde waarde van het originele koelvak knippert op het scherm. Er weerklinkt een geluid iedere maal een knop wordt ingedrukt. De temperatuur stijgt in stappen van 1°C van minimum 1°C tot maximum 7°C. De optimale temperatuur in de koelkast is 5°C. Koudere temperaturen resulteren in onnodig energieverbruik.
4. Druk op knop D („OK/↵ 3S“) om te bevestigen. Zo niet knippert de temperatuur gedurende 5 seconden en de eerder ingestelde temperatuur blijft actief.

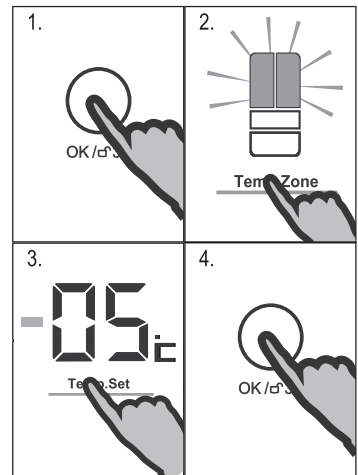

Pas de temperatuur aan van de diepvriezer

1. Ontgrendel het paneel door de knop D („OK/↵ 3S“) in te drukken als het vergrendeld is.
2. Druk op knop A („Temp.Zone“) tot de indicator van het vriesvak oplicht. De reële temperatuur in het vriesvak wordt weergegeven.

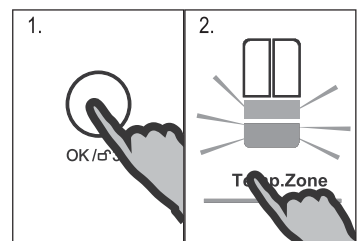

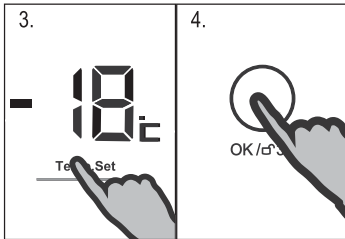

3. Druk op knop B om de temperatuur van de diepvriezer in te stellen. De ingestelde waarde van het originele vriesvak knippert op het scherm. Er weerklinkt een geluid iedere maal een knop wordt ingedrukt. De temperatuur stijgt in stappen van 1°C van -15°C tot -23°C. De optimale temperatuur in de diepvriezer is -18°C. Koudere temperaturen resulteren in onnodig energieverbruik.
4. Druk op knop D („OK/ 3S“) om te bevestigen. Zo niet knippert de temperatuur gedurende 5 seconden en de eerder ingestelde temperatuur blijft actief.

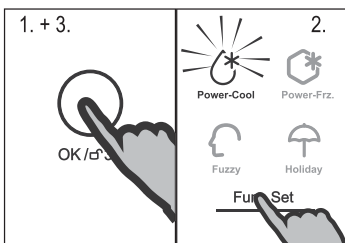

Power cool functie

Schakel de Power Cool functie in als een grotere hoeveelheid etenswaren moet worden bewaard (bijvoorbeeld na aankopen). De Power cool functie versnelt het koelen van verse etenswaren en beschermt de al bewaarde waren tegen ongewenst opwarmen. De temperatuur ingesteld in de fabriek is +2°C.

1. Ontgrendel het paneel door de knop D („OK/ 3S“) in te drukken als het vergrendeld is.
2. Druk herhaaldelijk op knop C („Func.Set“) tot de indicator „Power-Cool“ begint te knipperen.
3. Druk op knop D („OK/ 3S“) om te bevestigen. Door de bovenstaande stappen te herhalen of door een andere functie te selecteren, kan deze functie opnieuw worden uitgeschakeld.



Opgelet

Deze functie wordt automatisch uitgeschakeld wanneer een temperatuur van +2°C bereikt wordt of de functie langer dan 3 uur geduurd heeft.

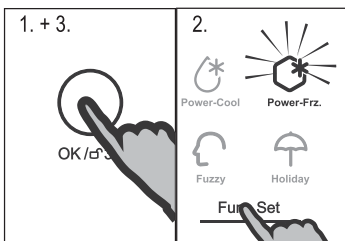

Super freeze functie

Verse etenswaren moeten zo snel mogelijk volledig worden ingevroren. Dit bewaart de optimale voedingswaarde, het uiterlijk en smaak. De Super freeze functie versnelt het invriezen van verse etenswaren en beschermt de al bewaarde etenswaren tegen ongewenst opwarmen. Als u een grote hoeveelheid etenswaren moet invriezen, is het aanbevolen de Super freeze functie 24 uur voor het gebruik in te stellen.

1. Ontgrendel het paneel door de knop D („OK/ 3S“) in te drukken als het vergrendeld is.
2. Druk herhaaldelijk op knop C („Func.Set“) tot de indicator „Power-Frz“ begint te knipperen.

3. Druk op knop D („OK/ \square 3S“) om te bevestigen. Door de bovenstaande stappen te herhalen of door een andere functie te selecteren, kan deze functie opnieuw worden uitgeschakeld



Opgelet

De Super freeze functie wordt automatisch uitgeschakeld na 50 uur. De toepassing wordt dan bestuurd op de eerder ingestelde temperatuur.

Fuzzy functie

In de Fuzzy functie kan het apparaat de temperatuurinstelling automatisch aanpassen naargelang de omgevingstemperatuur en de temperatuurwijziging in het apparaat. Deze functie volledig handenvrij.

1. Ontgrendel het paneel door de knop D („OK/ \square 3S“) in te drukken als het vergrendeld is.
2. Druk herhaaldelijk op knop C („Func.Set“) tot de indicator „Fuzzy“ begint te knipperen.
3. Druk op knop D („OK/ \square 3S“) om te bevestigen. Door de bovenstaande stappen te herhalen of door een andere functie te selecteren, kan deze functie opnieuw worden uitgeschakeld.

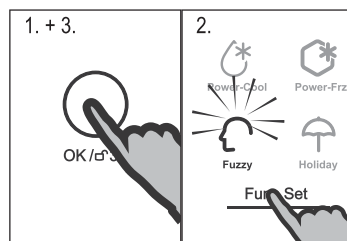

Vakantiefunctie

Deze functie stelt de temperatuur van de koelkast permanent in op 17°C.

Dit biedt de mogelijkheid de deur van de lege koelkast gesloten te laten zonder dat dit geurtjes of schimmel veroorzaakt – tijdens een langdurige afwezigheid (bijv. tijdens een vakantie). Het vriesvak kan vrij geworden ingesteld.

1. Ontgrendel het paneel door de knop D („OK/ \square 3S“) in te drukken als het vergrendeld is.
2. Druk herhaaldelijk op knop C („Func.Set“) tot de indicator „Holiday“ begint te knipperen.
3. Druk op knop D („OK/ \square 3S“) om te bevestigen. Door de bovenstaande stappen te herhalen of door een andere functie te selecteren, kan deze functie opnieuw worden uitgeschakeld.

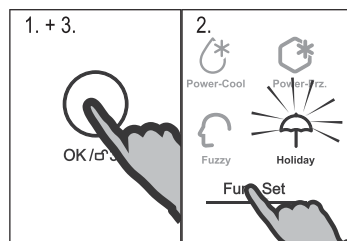

WAARSCHUWING!

Als de vakantiefunctie ingeschakeld is, mogen geen etenswaren in het koelvak worden bewaard. De temperatuur van +17°C is te hoog om etenswaren te bewaren.

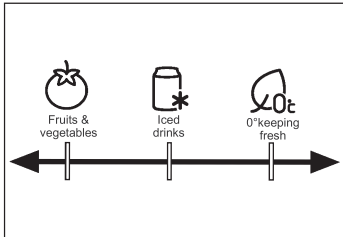

My Zone lade

Het koelvak is uitgerust met een Mijn Zone vak. In overeenstemming met de vereisten van de voedselbewaring kan de best geschikte functie worden geselecteerd om een optimale waarde te verkrijgen uit te etenswaren. De volgende functies zijn beschikbaar:



Fruit & groenten

geschikt om groenten en fruit te bewaren.



Ijskoude drankjes

om drankjes snel af te koelen en te bewaren.



0° fris houden,

geschikt om verse etenswaren te bewaren zoals vlees of instant producten. De meeste etenswaren blijven vers bij een temperatuur van 0°C, maar niet ingevroren. .

Selecteer de gewenste functie door de regelaar te verschuiven.



Opgelet

- ▶ Omwille van uiteenlopende hoeveelheden water in vlees vriezen sommige vleeswaren met meer vocht aan temperaturen van minder dan 0°C. Om die reden moet vlees dat wordt afgesneden worden bewaard in het Mijn Zone vak aan een temperatuur van min. 0°C.
- ▶ Koudgevoelig fruit zoals ananas, avocado, bananen, grapefruit en groenten mogen niet worden bewaard in de My Zone lade.



Energiebesparing tips

- ▶ Zorg ervoor dat het apparaat correct geventileerd is (zie INSTALLATIE).
- ▶ U mag het apparaat niet installeren in direct zonlicht of in de buurt van warmtebronnen (bijv. fornuizen, verwarming).
- ▶ Vermijd onnodig lage temperaturen in het apparaat. Het energieverbruik verhoogt hoe lager de temperatuur van het apparaat wordt ingesteld.
- ▶ Functies zoals „Power-Cool“ or „Power-Frz.“ verbruiken meer energie.
- ▶ Laat warme etenswaren afkoelen voor u ze in het apparaat plaatst.
- ▶ Open de deur van het apparaat zo weinig en zo kort mogelijk.
- ▶ Vul het apparaat niet te veel op zodat u de luchtstroom niet belemmert.
- ▶ Vermijd lucht in de verpakking van de etenswaren.
- ▶ Houd de afdichtingen van de deuren schoon zodat de deur altijd correct sluit.
- ▶ Ontdooi de ingevroren etenswaren in het koelvak.

Tips om verse etenswaren te bewaren

Bewaren in het koelvak

- ▶ Houd de temperatuur van uw koelkast lager dan 5°C.
- ▶ Warme etenswaren moeten worden afgekoeld tot kamertemperatuur voor u ze bewaart in het apparaat.
- ▶ Etenswaren die in de koelkast worden bewaard moeten gewassen en gedroogd worden voor u ze opbergt
- ▶ De etenswaren die u wilt bewaren moeten correct worden afgedicht om geurtjes en wijzigingen in de smaak te vermijden.
- ▶ Bewaar geen al te grote hoeveelheden etenswaren. Laat ruimte tussen etenswaren om koude lucht te laten doorstromen voor een betere en meer homogene afkoeling.
- ▶ De etenswaren die u dagelijks eet, moeten vooraan op de lade worden bewaard.
- ▶ Laat een opening tussen etenswaren en de interne wanden om lucht te laten circuleren. Plaats zeker geen etenswaren tegen de achterwand: etenswaren kunnen bevriezen tegen de achterwand. Vermijd direct contact van de etenswaren (in het bijzonder olierijke of zure etenswaren) met de interne voering want olie/zuur kan de interne voering eroderen. Verwijder olie/zuurresten als u ze opmerkt.
- ▶ Ontdooi de ingevroren etenswaren in het koelvak. Zo kunt u de ingevroren etenswaren gebruiken om de temperatuur te verlagen in het vak en energie besparen.
- ▶ Het verouderingsproces van fruit en groenten zoals courgettes, meloenen, papaja, bananen, ananas, etc. kan worden versneld in de koelkast. Om die reden is het niet aanbevolen ze in de koelkast te bewaren. Uien, look, gember en andere wortelgroenten moeten ook bij kamertemperatuur worden bewaard.
- ▶ Onaangename geurtjes in de koelkast zijn een teken dat er iets gemorst is en dat ze moet gereinigd worden. Zie ZORG EN REINIGING.
- ▶ Andere etenswaren moeten in andere plaatsen worden bewaard, naargelang hun eigenschappen:

Etenswaren	Locatie
Boter, kaas	Bovenste deurrek
Eieren	Deurrek
Fruit, groenten, salade	My Zone lade (met functie „fruit & groenten“)
Vlees, worst, kaas, melk	Lage zone (onderste lade / deksel boven de My Zone lade)
Zuivelproducten, conserven, blikjes	Bovenste zone of deurrek
Drank, flessen, tubes	Deurrek
Vers vlees, verse vis, worsten, bereide etenswaren	My Zone lade

Bewaring in het vriesvak

- ▶ Handhaaf de temperatuur in het vriesvak op -18°C .
- ▶ 24 uur voor het invriezen, moet u de Super freeze functie inschakelen; voor kleine hoeveelheden etenswaren is 4-6 uur voldoende.
- ▶ Warme etenswaren moeten worden afgekoeld tot kamertemperatuur voor u het opbergt in het vriesvak.
- ▶ Etenswaren die in kleine porties verdeeld zijn, zullen sneller invriezen en eenvoudiger zijn om te ontdooien en te bereiden. Het aanbevolen gewicht voor elke portie is minder dan 2,5kg
- ▶ Het is beter etenswaren te verpakken voor u ze in het vriesvak plaatst. De buitenzijde van de verpakking moet droog zijn om te voorkomen dat ze aan elkaar zouden plakken. Verpakkingsmateriaal moet vrij zijn van geurtjes en luchtdicht of niet-giftig zijn.
- ▶ Om te voorkomen dat de bewaarperioden verstrijken, moet u de invriesdatum, tijdslijm en de naam van de etenswaren noteren op de verpakking in overeenstemming met de bewaarperioden van verschillende etenswaren.
- ▶ **WAARSCHUWING!** Zuur, basen, zout, etc. kunnen de interne oppervlakte van de diepvriezer beschadigen. Plaats geen etenswaren met deze stoffen (bijv. zeevis) rechtstreeks op de interne wand. Zoutwater in de diepvriezer moet onmiddellijk worden gereinigd.
- ▶ De bewaartijd voor de respectieve etenswaren (in het bijzonder voor commercieel ingevroren etenswaren) aanbevolen door de producenten van de etenswaren mogen niet worden overschreden. Verwijder uitsluitend de vereiste hoeveelheid etenswaren uit de diepvriezer.
- ▶ Verbruik de ontdooide etenswaren in een korte periode. Ontdooide etenswaren mogen niet opnieuw worden ingevroren als ze bereid werden.
- ▶ Plaats geen overdreven hoeveelheden verse etenswaren in het vriesvak. Raadpleeg de capaciteit van de diepvriezer - Zie TECHNISCHE GEGEVENS of informatie op het naamplaatje.
- ▶ Etenswaren kunnen in het vriesvak worden bewaard aan een temperatuur van minimum -18°C gedurende 2 tot 12 maanden, afhankelijk van de eigenschappen (bijv. vlees: 3-12 maanden, groenten: 6-12 maanden)
- ▶ Wanneer u verse etenswaren invriest, moet u contact vermijden met al ingevroren etenswaren. Dooirisico!
- ▶ Ontdooi bevroren etenswaarden in de koelkast. Zo kunt u de ingevroren etenswaren gebruiken om de temperatuur te verlagen in het vak en energie besparen.

Wanneer u commercieel ingevroren etenswaren wilt bewaren, moet u de volgende richtlijnen volgen:

- ▶ Volg altijd de richtlijnen van de producent met betrekking tot de bewaartijden van de etenswaren. Respecteer deze richtlijnen!
- ▶ Probeer de tijdsduur tussen de aankoop en het opbergen zo kort mogelijk te houden om de kwaliteit te handhaven.
- ▶ Koop ingevroren etenswaren die werden bewaard aan een temperatuur van -18°C of lager.
- ▶ Vermijd etenswaren te kopen met ijs of vorst op de verpakking - Dit wijst erop dat de producten op zeker moment gedeeltelijk ontdooid en opnieuw ingevroren werden - temperatuurstijgingen beïnvloeden de kwaliteit van de etenswaren.

Aanpasbare laden

De hoogte van de laden kan worden aangepast naargelang uw bewaarbehoeften.

1. Om een lade te verplaatsen, moet u ze eerst verwijderen door de achterzijde omhoog op te tillen (1) en het te verwijderen (2).
2. Om ze opnieuw aan te brengen, plaatst u ze op de beugels op beide zijden en duwt u volledig naar achter tot de achterzijde van de lade in de sleuven aan de zijkant

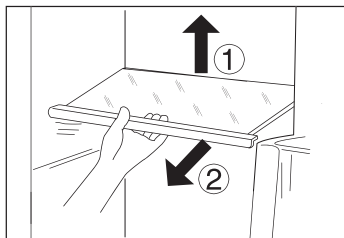

Opgelet:

Zorg ervoor dat alle uiteinden van een lade genivelleerd zijn.

Verwijderbare deurrekken

De deurrekken kunnen worden verwijderd voor het reinigen:

1. Plaats uw handen op beide zijden van het rek en til het omhoog (1).
2. Trek het deurrek uit (2).
3. Om het deurrek in te voeren, worden de bovenstaande stappen uitgevoerd in de omgekeerde volgorde.

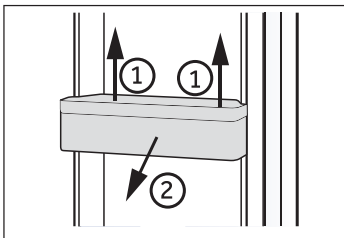

Verwijderbare My Zone lade

Voor het gebruik van het Mijn Zone vak moet u de sectie GE-BRUIK raadplegen (Mijn Zone vak)

De Mijn Zone lade verwijderen:

1. Verwijder beide onderste flessenhouders uit beide deuren.
2. Trek de Mijn Zonelade en het glazen deksel zover mogelijk uit.
3. Til de lade op en verwijder ze samen met het deksel.
4. Om de Mijn Zone lade in te voegen, worden de bovenstaande stappen uitgevoerd in de omgekeerde volgorde.

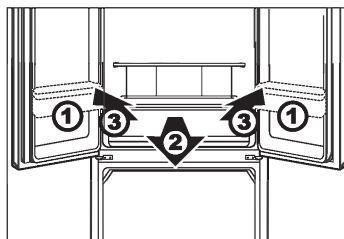

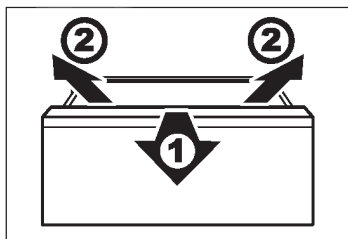

Verwijderbare diepvrieslade

Om de diepvrieslade te verwijderen, opent u de lade volledig, til ze omhoog en verwijderd.

Om de diepvries opberglade in te voegen, worden de bovenstaande stappen uitgevoerd in de omgekeerde volgorde.



WAARSCHUWING!

U mag de laden niet overbelasten: Max. last van elke lade: 35 kg.!

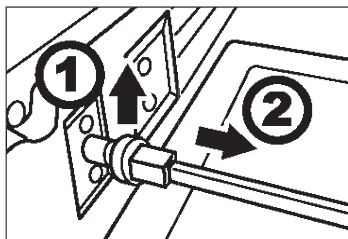

Verwijderbare verbindingstaaf

De staaf kan worden verwijderd na verwijdering van de bovenste vrieslade:

1. Verwijder de klem van de steunbalk naar omhoog van de bovenste vriesvak schuifdeur links en rechts van de verbindingstaaf.
2. Verwijder de verbindingstaaf.

Om de verbindingstaaf in te voeren, worden de bovenstaande stappen uitgevoerd in de omgekeerde volgorde.

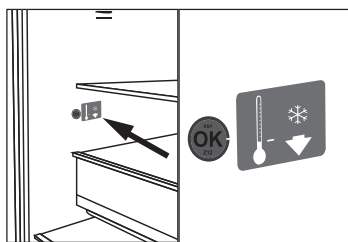

OPTIONEEL: OK-Temperatuurindicator

De OK-temperatuurindicator op de interne rechtse van de koelkast kan worden gebruikt om temperaturen te bepalen van minder dan +4°C. Verlaag de temperatuur stapsgewijs als het teken niet "OK" aangeeft.



Opgelet:

Als het apparaat ingeschakeld is, kan het tot 12 uur duren tot de correcte temperaturen worden bereikt.

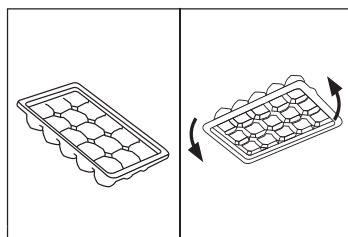

Ijsblokjeslade

1. Vul de lade 3/4 vol water, sluit met het deksel en plaats het in het vriesvak.
2. Draai de ijsblokjeslade lichtjes of houd het onder stromend water om de ijsblokjes los te maken.

**WAARSCHUWING!**

Ontkoppel het apparaat van het elektrisch net voor de reiniging.

Reiniging

Reinig het apparaat als er slechts een kleine hoeveelheid of geen etenswaren opgeborgen zijn.

Het apparaat moet elke vier weken worden gereinigd voor een goed onderhoud en om de geurtjes van slecht opgeslagen etenswaren te voorkomen.

**WAARSCHUWING!**

- ▶ Reinig het apparaat niet met harde borstels, draadborstels, oplospoeder, petroleum, amylacetaat, aceton en gelijkaardige organische oplossingen, zuur of alkalische oplossingen. Gebruik speciaal koelkast reinigingsmiddel om schade te vermijden.
- ▶ Spray niet op het apparaat of spoel het niet voor de reiniging.
- ▶ Gebruik geen waterspray of stoom om het apparaat te reinigen.
- ▶ Reinig de koude glazen platen niet met warm water. Plotse temperatuurwijzigingen kunnen het glas doen breken.
- ▶ Raak de binnenzijde van vriesvak niet aan als het in werking is, in het bijzonder als uw handen nat zijn, want uw handen kunnen vastvriezen aan het oppervlak.
- ▶ Bij opwarming moet u de toestand van ingevroren etenswaren controleren.

- ▶ Houd de pakking van de deur altijd schoon.
- ▶ Reinig de binnenzijde en de behuizing van het apparaat met een spons in warm water en een neutraal reinigingsmiddel.
- ▶ Spoel en droog met een zachte doek.
- ▶ U mag geen van de onderdelen van het apparaat wassen in de vaatwasmachine.
- ▶ Laat het apparaat minimum 5 minuten rusten voor u het apparaat herstart want dit kan de compressor beschadigen.

**Ontdooien**

De koelkast en diepvriezer ontdooien automatisch; er is geen handmatige bewerking nodig.

De LED-lampen vervangen

De lamp gebruikt de LED als haar lichtbron, met een laag energieverbruik en een lange levensduur. Als u iets abnormaal opmerkt, kunt u contact opnemen met de klantendienst. Zie KLANTENDIENST.

Parameters van de lamp: : 12 V max 2 W.

Niet gebruikt gedurende een lange periode

Als het apparaat gedurende een lange periode niet zal worden gebruikt en u gebruikt de vakantiefunctie van de koelkast niet:

- ▶ Verwijder de etenswaren.
- ▶ Ontkoppel het netsnoer.
- ▶ Reinig het apparaat zoals hierboven beschreven.
- ▶ Houd de deur en diepvriesladen open om de onaangename geurtjes te voorkomen.



Opgelet

Schakel het apparaat enkel uit als het absoluut noodzakelijk is.

Het apparaat verplaatsen

1. Verwijder alle etenswaren en ontkoppel het apparaat.
2. Beveilig de laden en andere bewegende onderdelen in de koelkast en de diepvriezer met plakband.
3. U mag de koelkast niet meer dan 45° kantelen om schade aan het koelsysteem te vermijden.



WAARSCHUWING!

- ▶ U mag het apparaat niet bij de handvaten dragen.
- ▶ Plaats het apparaat nooit horizontaal op de grond.

Veel van de voorkomende problemen kunt u zelf oplossen zonder specifieke expertise. In het geval van een probleem moet u alle weergegeven mogelijkheden controleren en de onderstaande instructies volgen voor u contact opneemt met de dienst na verkoop. Zie KLANTENDIENST.



WAARSCHUWING!

- ▶ Voor ieder onderhoud moet u het apparaat uitschakelen en de stekker verwijderen uit het stopcontact.
- ▶ Elektrische apparaten mogen uitsluitend door gekwalificeerde elektrische experts worden onderhouden. Incorrecte reparaties kunnen aanzienlijke gevolgschade veroorzaken.
- ▶ Als het netsnoer beschadigd is, moet het worden vervangen door de fabrikant, zijn onderhoudsdienst of dergelijk gekwalificeerde personen om ieder risico uit te sluiten.

Probleem	Mogelijke oorzaak	Mogelijke oplossing
De compressor werkt niet.	<ul style="list-style-type: none"> • De stekker is niet ingevoerd in het stopcontact. • Het apparaat is ingesteld in de ontdooi-cyclus 	<ul style="list-style-type: none"> • Voer de stekker in het stopcontact. • Dit is normaal voor een automatisch ontdooiend apparaat
Het apparaat draait regelmatig of gedurende een te lange periode.	<ul style="list-style-type: none"> • De interne en externe temperatuur is te hoog. • Het apparaat is al een zekere periode uitgeschakeld. • Een deur/lade van het apparaat is niet stevig gesloten. • De deur/lade is te vaak of te lang geopend. • De temperatuurinstelling van het vriesvak is te laag. • De pakking van de deur/lade is vuil, versleten, gebarsten of stemmen niet overeen. • De vereiste luchtcirculatie is niet gegarandeerd. 	<ul style="list-style-type: none"> • In dat geval is het normaal dat het apparaat langer draait. • Het duurt gewoonlijk 8 tot 12 uur tot het apparaat volledig afkoelt. • Sluit de deur/lade en zorg ervoor dat het apparaat op een vlakke ondergrond is geplaatst en dat er geen etenswaren of container de deur blokkeert. • Open de deur/lade niet te vaak. • Stel de temperatuur hoger in tot de geschikte koelkasttemperatuur bereikt is. • Het duurt 24 uur tot de koelkasttemperatuur stabiel wordt. • Reinig de deur/lade of laat ze vervangen door de klantendienst. • Zorg voor voldoende ventilatie.
De binnenzijde van de koelkast is vuil en/of stinkt.	<ul style="list-style-type: none"> • De binnenzijde van de koelkast moet worden gereinigd. • Er zijn etenswaren met een sterke geur opgeborgen in de koelkast. 	<ul style="list-style-type: none"> • Reinig de binnenzijde van de koelkast. • Verpak de etenswaren grondig.

Probleem	Mogelijke oorzaak	Mogelijke oplossing
Het is onvoldoende koud in het apparaat.	<ul style="list-style-type: none"> • De temperatuur is te hoog ingesteld. • Te warme etenswaren werden opgeslagen. • Te veel etenswaren in een keer opgeslagen. • De etenswaren werden te dicht bij elkaar geplaatst. • Een deur/lade van het apparaat is niet stevig gesloten. • De deur/lade is te vaak of te lang geopend. 	<ul style="list-style-type: none"> • Stel de temperatuur opnieuw in. • Laat de etenswaren altijd goed afkoelen voor u ze opbergt. • Berg altijd kleine hoeveelheden etenswaren op. • Laat een opening tussen verschillende etenswaren om de lucht te laten circuleren. • Sluit de deur/lade. • Open de deur/lade niet te vaak.
Het is te koud in het apparaat.	<ul style="list-style-type: none"> • De temperatuur is te laag ingesteld. • De Power Freezer/Power-Cool functie worden ingeschakeld of werken te lang. 	<ul style="list-style-type: none"> • Stel de temperatuur opnieuw in. • Schakel de Power Freeze/ Power-Cool functie uit
Vochtvorming op de binnenzijde van het koelvak.	<ul style="list-style-type: none"> • Het klimaat is te warm en te vochtig. • Een deur/lade van het apparaat is niet stevig gesloten. • De deur/lade is te vaak of te lang geopend. • Voedselcontainers of vloeistoffen zijn open gelaten. 	<ul style="list-style-type: none"> • Verhoog de temperatuur. • Sluit de deur/lade. • Open de deur/lade niet te vaak. • Laat warme etenswaren afkoelen tot kamertemperatuur en dek de etenswaren en vloeistoffen af.
Vocht accumuleert op de buitenzijde van de koelkast of tussen de deuren/deur en de lade.	<ul style="list-style-type: none"> • Het klimaat is te warm en te vochtig. • De deur/lade is niet stevig gesloten. De koude lucht in het apparaat en de warme lucht buiten condenseert. 	<ul style="list-style-type: none"> • Dit is normaal in een vochtig klimaat en zal veranderen wanneer de vochtigheidsgraad daalt. • Zorg ervoor dat de deur/lade volledig gesloten is.
Veel ijs en vorst in het vriesvak.	<ul style="list-style-type: none"> • De etenswaren werden niet correct verpakt. • Een deur/lade van het apparaat is niet stevig gesloten. • De deur/lade is te vaak of te lang geopend. • De pakking van de deur/lade is vuil, versleten, gebarsten of stemmen niet overeen. • Er is iets in de koelkast dat de deur/lade belemmert correct te sluiten. 	<ul style="list-style-type: none"> • U moet de etenswaren altijd goed verpakken. • Sluit de deur/lade. • Open de deur/lade niet te vaak. • Reinig de deur/ladepakkingen of vervang ze. • Breng de laden, deurrekken of interne containers opnieuw aan zodat de deur/lade kan sluiten

Probleem	Mogelijke oorzaak	Mogelijke oplossing
Het apparaat maakt abnormaal lawaai.	<ul style="list-style-type: none"> • Het apparaat staat niet op een vlakke ondergrond. • Het apparaat komt in contact met een aanpalend voorwerp. 	<ul style="list-style-type: none"> • Stel de voeten in om het apparaat te nivelleren. • Verwijder objecten rond het apparaat.
U moet een licht geluid horen, gelijkaardig aan dat van stromend water.	<ul style="list-style-type: none"> • - 	<ul style="list-style-type: none"> • Dit is normaal.
U zult een alarmsignaal horen.	<ul style="list-style-type: none"> • De koelvak staat open. 	<ul style="list-style-type: none"> • Sluit de deur of schakel het alarm handmatig uit.
U zult een zacht gezoom horen.	<ul style="list-style-type: none"> • Het anti-condensatiesysteem werkt 	<ul style="list-style-type: none"> • Dit voorkomt condensatie en is normaal
De interne verlichting of het koelsysteem werkt niet.	<ul style="list-style-type: none"> • De stekker is niet ingevoerd in het stopcontact. • De voeding is niet intact. • De LED-lamp is defect. 	<ul style="list-style-type: none"> • Voer de stekker in het stopcontact. • Controleer de elektrische toevoer naar de kamer. Bel het lokale elektriciteitsbedrijf! • Bel de service om de lamp te vervangen.

Stroomonderbreking

In het geval van een stroompanne zullen de etenswaren ongeveer 12 uur koud blijven. Volg deze tips tijdens een langdurige stroomonderbreking, in het bijzonder in de zomer:

- ▶ Open de deur/lade zo weinig mogelijk.
- ▶ Plaats geen bijkomende etenswaren in het apparaat tijdens een stroomonderbreking.
- ▶ Als een stroomonderbreking vooraf wordt aangekondigd en de onderbreking langer dan 12 uur zal duren, kunt u op voorhand ijs maken en het in een container plaatsen boven in het koelvak.
- ▶ Na de onderbreking moeten de etenswaren onmiddellijk worden geïnspecteerd.
- ▶ Aangezien de temperatuur in de koelkast zal stijgen tijdens een stroomonderbreking of een andere panne zal de bewaartijd en de kwaliteit van de etenswaren verminderen. Alle etenswaren die ontdooien snel moeten worden verbruikt of bereid en opnieuw ingevroren (indien geschikt) om gezondheidsrisico's te voorkomen.

Geheugenfunctie tijdens stroompanne

Na herstel van de stroom blijft het apparaat met dezelfde instellingen werken die werden ingesteld voor de stroompanne. Het bedieningspaneel is niet vergrendeld.

Uit de verpakking verwijderen



WAARSCHUWING!

- ▶ Het apparaat is zwaar. Draag het altijd met twee personen.
 - ▶ Houd alle verpakking buiten het bereik van kinderen en gooi ze weg op een milieuvriendelijke wijze.
-
- ▶ Verwijder het apparaat uit de verpakking.
 - ▶ Verwijder alle verpakkingsmateriaal.

Milieuomstandigheden

De kamertemperatuur moet altijd tussen 10°C en 43°C zijn aangezien het de temperatuur in het apparaat en het energieverbruik kan beïnvloeden. Installeer het apparaat niet in de buurt van warmte-uitstralende apparaten (ovens, koelkasten) zonder isolatie.

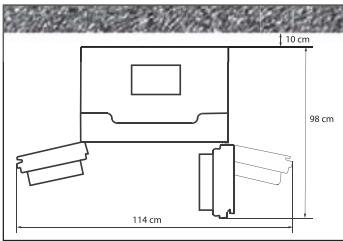

Plaatsvereisten

Vereiste plaats wanneer de deur geopend is:

Breedte van het apparaat: 114 cm

98 cm diepte van het apparaat: 98 cm

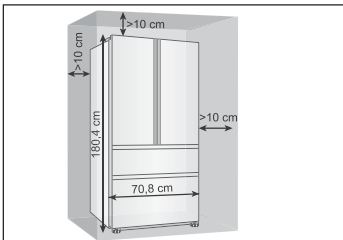

Ventilatie doorsnede

Om het apparaat voldoende te ventileren uit veiligheidsredenen moet de informatie van de vereiste ventilatie doorsnede worden gerespecteerd.

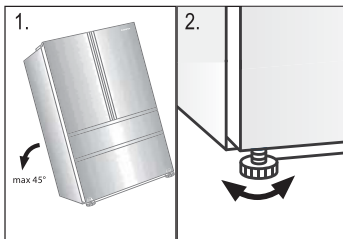

Het apparaat uitlijnen

Het apparaat moet op een vlakke en stevige ondergrond worden geplaatst.

1. Kantel de koelkast lichtjes naar achter.
2. Stel de voeten in op het gewenste niveau.

Zorg ervoor dat de afstand met de muur op de scharnierzijde minimum 10 cm is zodat de deur correct kan openen.

3. De stabiliteit kan worden gecontroleerd door zachtjes te kloppen op de diagonale hoeken. Het zacht schommelen moet identiek zijn in beide richtingen. Zo niet kan het kader vervormen; dit kan resulteren in lekken in de deuropakkingen. Een lage tendens naar achter vereenvoudigt het sluiten van de deur.

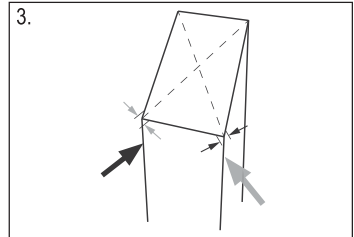

Wachttijd

De onderhoudsvrije smeerolie bevindt zich in de capsule van de compressor. Deze olie kan doorheen de afgesloten leidingen stromen als het apparaat gekanteld wordt tijdens transport. Voor u het apparaat aansluit op het elektrisch net moet u minimum 2 uur wachten zodat de olie in de capsule kan stromen.

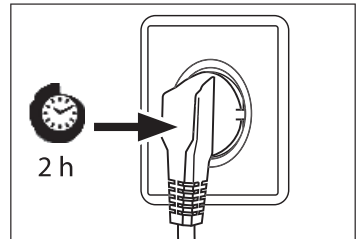

Elektrische aansluiting

Voor elke aansluiting moet u controleren of:

- ▶ het elektrisch net, stopcontact en de zekeringen overeenstemmen met de informatie op het naamplaatje.
- ▶ het stopcontact geaard is en geen multistekker of verlengsnoer is.
- ▶ de stekker en het stopcontact overeenstemmen.

Voer de stekker in een correct geïnstalleerd stopcontact bij u thuis.



WAARSCHUWING!

Om risico's te verminderen, moet een beschadigd netsnoer worden vervangen door de klantendienst (zie garantiekaart)

Let op dat bij het plaatsen van het apparaat, het netsnoer niet bekneld of beschadigd raakt. Geen meerdere stopcontacten of voedingen installeren aan de achterkant van het apparaat.



Vermijd het veroorzaken van een brand door ontvlambaar materiaal te ontsteken.

Productfiche conform regel EU Nr. 1060/2010

Handelsmerk	Haier
Categorie van het model	HB14FMAA/HB14FNAA/HB14HBAA/HB14FRAA
Energie efficiëntieklasse	Koelkast-diepvriezer
Jaarlijks energieverbruik (kWh/jaar) 1)	A+
Opslagvolume koelen (L)	335
Opslagvolume vriezen (L)	274
Ster classificatie	108
Temperatuur van andere vakken > 14°C	****
Vorstvrij systeem	Niet toepasselijk
Beveiliging tegen stroompanne (h)	Ja
Vriesvermogen (kg/24u)	12
Freezing capacity (kg/24h)	10
Klimaatklasse Dit apparaat is bedoeld voor gebruik bij een temperatuur tussen 10°C en 43°C.	SN-N-ST-T
Akoestische geluidsemissies in de lucht (db(A) re 1pW)	39
Constructietype	Vrijstaand

¹⁾ op basis van standaardtestresultaten voor 24 uur. Het reële energieverbruik hangt af van het gebruik van het apparaat en waar het zich bevindt.

Bijkomende technische gegevens

Spanning / Frequentie	220-240V ~/ 50Hz
Invoervermogen (W)	200
Hoofdzekering (A)	15
Koelvloeistof	R600a
Afmetingen (H/B/D in mm)	1804/708/708

Klantendienst

We raden onze Haier klantendienst aan en het gebruik van originele reserveonderdelen.

Als u een probleem ondervindt met uw apparaat moet u eerst de sectie PROBLEEMOPLOSSEN controleren.

Als u daar geen oplossing vindt, kunt u contact opnemen met

- ▶ uw lokale verdeler of
- ▶ ons Europese service centrum (zie de lijst met telefoonnummers hieronder) of
- ▶ de Service & ondersteuningszone op www.haier.com waar u de service claim kunt inschakelen en ook de VGV vinden.

Wanneer u contact opneemt met onze service moet u de volgende informatie bij de hand hebben.

De informatie staat vermeld op het naamplaatje.

Model _____

Serienummer _____

Controleer ook het garantiekaartje dat wordt geleverd met het product met betrekking tot de garantie.

Europees servicecentrum		
Land*	Telefoonnummer	Kosten
Haier Italië (IT)	199 100 912	
Haier Spanje (ES)	902 509 123	
Haier Duitsland (DE)	0180 5 39 39 99	<ul style="list-style-type: none"> • 14 Ct/Min landnummer • max 42 Ct/Min mobiel
Haier Oostenrijk (AT)	0820 001 205	<ul style="list-style-type: none"> • 14,53 Ct/Min vaste nummer • max 20 Ct/Min alle andere
Haier Verenigd Koninkrijk (UK)	0333 003 8122	
Haier Frankrijk (FR)	0980 406 409	

* Voor andere landen verwijzen wij u naar www.haier.com



Haier



Felhasználói kézikönyv

Hűtőszekrény-Fagyasztószekrény

HB14FMAA

HB14FNAA

HB14FBAA

HB14FRAA

HU

Haier

Köszönjük, hogy Haier terméket vásárolt.

A készülék használatba vétele előtt figyelmesen olvassa el az alábbi utasításokat. Az utasítások fontos információkat tartalmaznak, melyek segítenek abban, hogy a legjobban kihasználhassa készülékét, valamint biztosítsa a biztonságos és helyes üzembe helyezést, használatot és karbantartást.

Tartsa ezt a kézikönyvet könnyen hozzáférhető helyen, hogy mindig megnézhesse a készülék biztonságos és helyes használata érdekében.

Ha eladja a készüléket, mellékelje a kézikönyvet, illetve ha elköltözik, hagyja a lakásban, és mindenképpen adja át ezt a kézikönyvet az új tulajdonosnak, hogy megismerhesse a készüléket és a biztonsági figyelmeztetéseket.



Jelmagyarázat

Figyelem - Fontos biztonsági utasítások



Általános információk és tippek



Környezetvédelmi információ



Hulladékkezelés

Segítsen a környezet és az emberi egészség védelmében. Helyezze a csomagolást megfelelő gyűjtőedénybe az újrahasznosításhoz. Segítsen az elektronikus és elektromos készülékek hulladékának újrahasznosításában. Az ezzel a jelzéssel ellátott készülékeket ne helyezze a háztartási hulladék közé. Jutassa el a terméket a helyi újrafeldolgozó üzembe vagy vegye fel a kapcsolatot az önkormányzattal.



FIGYELEM!

Sérülés vagy fulladásveszély!

A hűtőközegeket és gázokat professzionális módon kell ártalmatlanítani.

A helyes leselejtezéskor ellenőrizze, hogy a hűtőkör csővezetéke nem sérült-e meg. Válassza le a készüléket az áramforrásról. Vágja el az elektromos kábelt és selejtezze le. Távolítsa el a tálcákat és a fiókokat, valamint az ajtóreteszt és a tömítéseket, hogy megakadályozza a gyermekek és állatok bezáródását a készülékbe.

Rendeltetésszerű használat	3
Biztonság	4
A termék leírása	7
Használat	8
Berendezés	16
Ápolás és tisztítás	18
Hibaelhárítás	20
Üzembe helyezés	23
Műszaki adatok	25
Ügyfélszolgálat	26

Felhasználási javaslat

Ez a készülék élelmiszerek hűtésére és fagyasztására készült. Kifejezetten száraz, beltéri háztartási célokra készült. Kereskedelmi vagy ipari felhasználásra nem alkalmas.

A készülék módosítása vagy megváltoztatása tilos. A nem rendeltetésszerű használat veszélyes lehet és a jótállás elvesztésével jár.

Szabványok és előírások

Ez a termék megfelel minden vonatkozó EU rendelet előírásainak a megfelelő harmonizált szabványokkal együtt, melyek a CE jelölés feltételei.

Tartozékok

Ellenőrizze a tartozékokat és dokumentumokat a következő lista alapján:

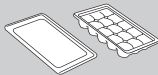

Jégkockatartó
fedéllel



Energiacímke



Jótállási jegy



Felhasználói
kézikönyv

Mielőtt a készüléket először bekapcsolná

Teendők

- ▶ Ellenőrizze, hogy a készülék a szállítás során nem sérült-e meg.
- ▶ Ellenőrizze, hogy minden csomagolást eltávolított-e, és a gyermekek nem érhetik el azokat.
- ▶ Várjon legalább két órát a készülék üzembe helyezése előtt, hogy a hűtőkör teljes hatékonysággal működhessen.
- ▶ A készülék nehéz, ezért mindig két személy kezelje.
- ▶ A készüléket jól szellőző helyen használja. Biztosítson legalább 10 cm szabad helyet a készülék körül. A készüléket méretének és felhasználási módjának megfelelő helyre telepítse és vízszintezze.
- ▶ Hagyja szabadon a készülék és a beépített rendszerek szellőzőnyílásait.
- ▶ Ellenőrizze, hogy az adattáblán feltüntetett elektromos adatok megfelelnek az áramforrás adatainak. Ha nem, forduljon villanyszerelőhöz.
- ▶ Vegye figyelembe, hogy a készülék 220-240 V-on, 50 Hz-es hálózaton működik. A nem normális feszültségingadozás miatt lehetséges, hogy a készülék nem kapcsol be vagy nem működik megfelelően, károsodhat a termosztát vagy a kompresszor, valamint nem normális zaj is halható lehet. A nem normális feszültségingadozás kiküszöbölése érdekében használjon automatikus szabályozót.
- ▶ Könnyen elérhető, különálló, földelt aljzatot használjon áramforrásként. A készüléket le kell földelni.
Csak az Egyesült Királyságban: A készülék tápkábelén három érintkezős (földelt) dugasz található, amely a szabványos három érintkezős (földelt) aljzatba illeszkedik. Soha ne vágja le vagy szerelje le a harmadik érintkezőt (a földelést). A készülék üzembe helyezése után is elérhetőnek kell lennie a dugasznak.
- ▶ Ellenőrizze, hogy a dugasz könnyen elérhető-e.
- ▶ Ellenőrizze, hogy az elektromos kábel és a dugasz nem sérült-e meg. Ha megsérült, cseréltesse ki egy villanyszerelővel.
- ▶ Ellenőrizze, hogy a tápkábelt nem csipte-e be a hűtőszekrény. Ne lépjen a hálózati kábelre.

Ne

- x helyezze a készüléket olyan helyre, ahol közvetlen napfény éri, vagy hőforrás (tűzhely, fűtőtest) közelébe.
- x károsítsa a hűtőkört. Ha a hűtőkör sérült, ne használja a készüléket.
- x használjon elosztót és hosszabbítót.

A napi használat során

Teendők

- ▶ A készüléket csak 8 évnél idősebb gyermekek, valamint a csökkent testi, szenzoros vagy mentális képességű, valamint a tapasztalatlan és járatlan személyek felügyelet mellett, vagy a készülék biztonságos használatát ismertető utasítások, és a használattal járó veszélyek megismertetése esetén használhatják.
- ▶ Tartsa távol a 3 évnél fiatalabb gyermekeket a készüléktől, vagy folyamatosan felügyelje őket.
- ▶ Ellenőrizze, hogy a gyermekek nem játszanak a készülékkel.
- ▶ A gyermekek legyenek felügyelet alatt, ha tisztítják vagy karbantartják a készüléket.
- ▶ A dugasznál és ne a kábelnél fogva húzza ki a készüléket.
- ▶ Ha a tápvezeték sérült, a veszély elkerülése érdekében azt a gyártónak vagy megbízott szervízének, vagy egy hasonlóan szakképzett személynek ki kell cserélnie.
- ▶ Kövesse a következő utasításokat ha városi gáz vagy más gyúlékony gáz szivárog a készülék közelében: zárja el a szivárgó gáz csapját, nyissa ki az ajtókat és az ablakokat, és ne húzza ki vagy dugja be a készülék vagy más készülék tápkábelét.
- ▶ Csak a fogantyúnál fogva nyissa ki és csukja be az ajtókat. Az ajtók, valamint az ajtók és a szekrény közötti rés nagyon szűk. Ne dugja a kezét ezekre a területekre, hogy elkerülje az ujjai becsípődését. Csak akkor nyissa ki és csukja be a hűtőszekrény ajtaját, ha nem állnak gyermekek az ajtó mozgási tartományában.
- ▶ A szokásos karbantartás előtt válassza le a készüléket az elektromos hálózatról. Várjon legalább 5 percet a készülék újraindításával, mert a gyakori elindítás károsíthatja a kompresszort.
- ▶ Legalább évente egyszer takarítsa le a port a készülék hátuljáról, hogy elkerülje a tűzveszélyt, valamint az energiafogyasztás növekedését.
- ▶ Vegye figyelembe, hogy a készüléket 10 és 43 °C fok közötti környezeti hőmérsékleten való üzemeltetésre tervezték. Lehetséges, hogy a készülék nem működik megfelelően, ha hosszú ideig a feltüntetett tartományon kívüli hőmérsékleten hagyják.
- ▶ Ellenőrizze az élelmiszer állapotát, ha a fagyasztóban felmelegedést tapasztal.

Ne

- x állítson be feleslegesen alacsony hőmérsékletet a hűtőszekrényben. Magas beállításokon mínusz hőmérséklet is elérhető. Figyelem: Az üvegek felrobbanhatnak.
- x tároljon vagy használjon gyúlékony, robbanékony vagy maró hatású anyagokat a készülékben vagy annak közelében.
- x tároljon pontos hűtési hőmérsékletet igénylő gyógyszereket, valamint baktériumokat és vegyi anyagokat a hűtőszekrényben.
- x tároljon folyadékokat üvegekben és dobozokban (a magas alkoholtartalmú szeszes italokon kívül), különösen szénsavas üdítőitalokat a fagyasztóban, mert a fagyasztás során ezek felrobbannak.
- x helyezzen nem stabil tárgyakat (nehéz tárgyakat, vízzel telt edényeket) a készülék tetejére, hogy elkerülje a leeső tárgyak okozta személyi sérülés, vagy a vízzel való érintkezés miatt az áramütés veszélyét.
- x húzza az ajtó polcait. Az ajtó megdőlhét, az üvegrekesz leszakadhat vagy a készülék előredőlhét.
- x károsítsa a hűtőkört. Ha a hűtőkör sérült, ne használja a készüléket.

- x álljon a fagyasztó tárolórekeszére vagy a fiókra.
- x érintse meg működés közben a fagyasztó tárolórekeszét, különösen nedves kézzel ne tegye, mert a keze odafagyhat a felülethez.
- x érintse meg a fagyasztott termékeket nedves kézzel (viseljen kesztyűt). Különösen ne fogyassza el azonnal a jégkrémekeket közvetlenül azután, hogy kivette a fagyasztórekeszből. Fennáll a fagyásveszély vagy a fagyási hólyagosodás veszélye. Elsősegély: tartsa azonnal folyó hideg víz alá.
- x Ne húzza el!
- x kaparja le a zúzmarát és a jeget éles tárggyal. Ne használjon permetezőt, elektromos fűtőeszközt például fűtőtestet, hajszárítót, gőztisztítót vagy más hőforrást, hogy elkerülje a műanyag alkatrészek károsodását.
- x tisztítsa a készüléket kemény kefével, drótkefével, tisztítószerrel, benzinnel, amilacetáttal, acetonnal és hasonló szerves oldatokkal, savakkal vagy lúgos oldatokkal. Kérjük, speciális hűtőgép tisztítószerrel használjon a károsodás elkerülése érdekében.
- x szórja be vagy öblítse le a készüléket tisztítás közben.
- x használjon vízpermetet vagy gőzt a készülék tisztítására.
- x tisztítsa le a hideg üvegpolicokat forró vízzel. A hirtelen hőmérsékletváltozás miatt az üveg eltörhet.
- x használjon a gyártó ajánlásain kívüli elektromos berendezéseket a készülék élelmisvertároló rekeszeiben.
- x próbálja meg saját maga javítani a készüléket. Ha javításra van szükség, vegye fel a kapcsolatot az ügyfélszolgálattal.

Tájékoztatás a hűtőgázról



FIGYELEM!

A készülék gyúlékony hűtőközeget, izobutánt (R600a) tartalmaz. Ellenőrizze, hogy a szállítás vagy az üzembe helyezés során nem sérült-e meg a hűtőkör. A szivárgó hűtőközeg szemsérülést vagy gyulladást okozhat. Sérülés esetén tartsa távol a nyílt lángot, szellőztesse ki a helyiséget, ne dugja be vagy húzza ki a készülék vagy bármely más készülék tápkábelét. Tájékoztassa az ügyfélszolgálatot.

Ha a hűtőközeg szembe kerül, azonnal öblítse ki folyó vízzel, és azonnal hívjon szemészt.

A műszaki változtatások és a különböző típusok miatt az ebben a fejezetben levő ábrák eltérhetnek az Ön készüléktípusától.

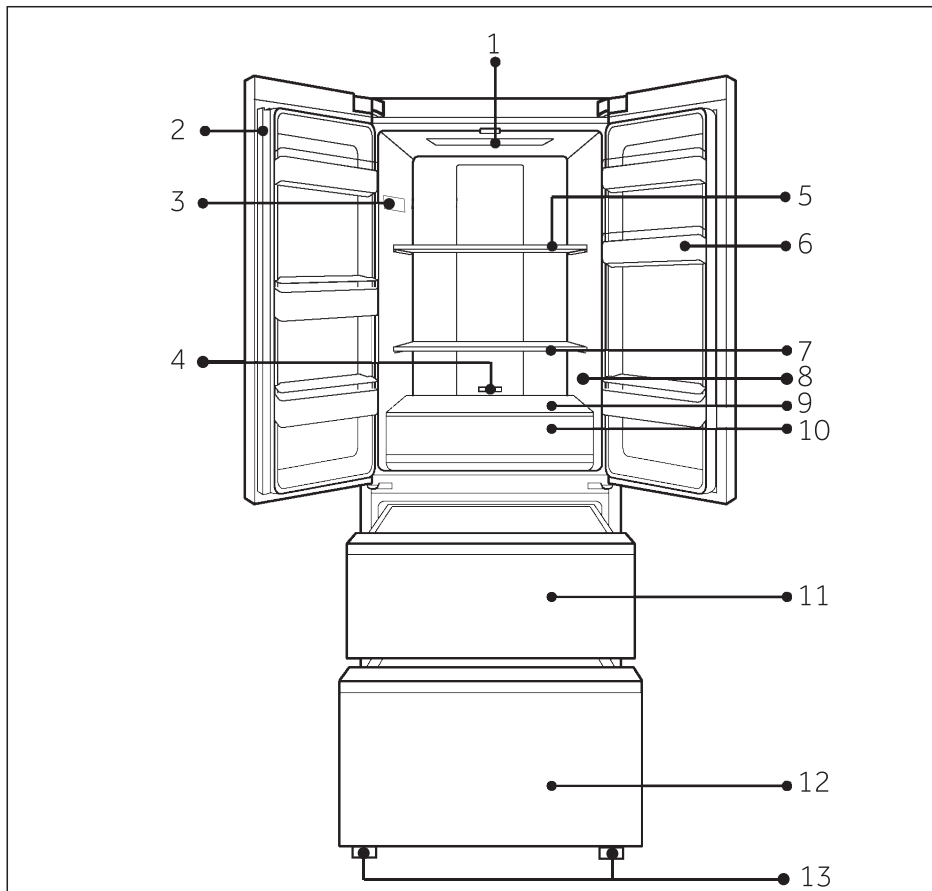

- | | |
|--|---------------------------------|
| 1 LED-es hűtő világítás | 7 Üvegpolc |
| 2 Ajtómerevítő | 8 O.K. sticker (opcionális) |
| 3 Adattábla | 9 Saját zóna rekesz üvegfedele |
| 4 Hőmérséklet szabályozó a MyZone (Saját zóna) rekeszhez | 10 Saját zóna rekesz |
| 5 Üvegpolc | 11 Felső fagyasztó tárolórekesz |
| 6 Palacktartó | 12 Alsó fagyasztó tárolórekesz |
| | 13 Állítható láb |

Az első használat előtt

- ▶ Távolítsa el minden csomagolóanyagot, tartsa távol őket a gyermekektől, és helyezze el őket környezetbarát módon.
- ▶ Tisztítsa meg a készülék belsejét és külsejét enyhe tisztítószeres vízzel, mielőtt bármilyen élelmiszert helyezne bele.
- ▶ A készülék vízszintezése és megtisztítása után várjon legalább 2 órát, mielőtt az elektromos hálózathoz csatlakoztatná. Tekintse meg az ÜZEMBEHELYEZÉS részt.
- ▶ Magas beállítással hűtse elő a rekeszeket, mielőtt behelyezi az élelmiszert. A Szuper hideg (Power Cool) és a Szuper fagyasztás (Power Freeze) funkciók segítenek a rekeszek gyors lehűtésében. és -18 °C-ra. Ezek az ajánlott beállítások. Szükség esetén kézzel megváltoztathatja ezeket a beállításokat. Lásd a FUNKCIÓK részt.

Kezelőpanel

Gombok:

- A Rekeszváltó gomb ("Temp.Zone")
- B Hőmérséklet szabályozó gomb ("Temp.Set")
- C Funkcióválasztó gomb („Func.Set“)
- D Beállítások/Kezelőpanelt lezáró választógomb

Jelzőfények:

- 1 Hűtőrekesz
- 2 Fagyasztórekesz
- 3 Hőmérsékletérték
- 4 „Power-Cool” funkció
- 5 „Power-Freeze” funkció
- 6 Fuzzy funkció
- 7 Nyaralás funkció

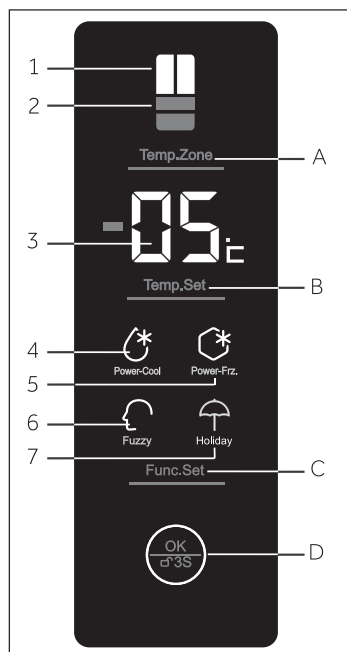

Érintőgombok

A kezelőpulton levő gombok érintőgombok, melyek már az ujjak enyhe érintésére is reagálnak.

A készülék be-/kikapcsolása

A készülék rögtön bekapcsol, miután az elektromos hálózathoz csatlakoztatta.

Amikor a készülék első alkalommal kerül bekapcsolásra, a hűtőszekrény kijelzője ég és megjelenik a hőmérséklet. A kijelzőpanel zárja aktív.

Ürítse ki a készüléket a



Megjegyzés

- ▶ A készülék gyárilag az 5°C (hűtőszekrény) és a -18°C (fagyasztó) ajánlott hőmérsékletekre van beállítva. Normális környezeti hőmérsékleti feltételek mellett nem kell beállítania a hőmérsékletet.
- ▶ Ha a készüléket az elektromos hálózatról való leválasztás után újból bekapcsolják, 12 órába is telhet, amíg a helyes hőmérsékletet eléri.

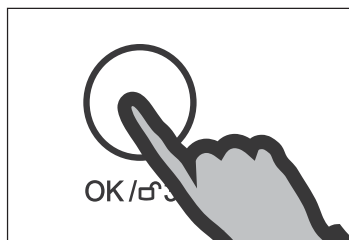

Kezelőpanel lezárása/feloldása

- ▶ Érintse meg a D („OK/ 3S”) gombot 3 másodpercig, hogy a kezelőpanel elemeit ne lehessen aktiválni. Egy hangjelzés hallatszik és a kijelzőpanel világítása kikapcsol.
- ▶ A feloldáshoz nyomja meg újra a gombot.



Megjegyzés

A kezelőpanel automatikusan zárolja magát, ha 30 másodpercig nem nyomnak meg egyetlen gombot sem. A beállításhoz a kezelőpanelt fel kell oldani.

Készenléti mód

A kijelző 30 másodperccel egy gomb lenyomása után automatikusan kikapcsol vagy ha a hűtőajtó 30 másodpercnél tovább nyitva marad. A kijelző automatikusan záródik. Automatikusan visszakapcsol, ha lenyomásra kerül egy gomb vagy kinyitja az ajtót/fagyasztórekeszt.

Ajtó nyitva riasztás

Ha a hűtőszekrény ajtaja több mint 3 percig nyitva van, megszólal az ajtó nyitva riasztóhang. A riasztót az ajtó bezárásával el lehet némitani. Ha az ajtó több mint 7 percig nyitva van, a hűtőszekrényben levő világítás automatikusan kikapcsol.

Válassza ki a működési módot

Lehetséges, hogy a következő két mód közül ki kell választania az egyiket a készülék beállításához:

1) Automatikus üzemmód

Automatikus módban a készülék automatikusan be tudja állítani a hőmérsékletet a környezeti hőmérséklettől és a készülékben levő hőmérsékletváltozástól függően. Ha nincs semmilyen különleges FUZZY FUNKCIÓ).

2) Kézi üzemmód:

Ha kézzel szeretné beállítani a készülék hőmérsékletét, mert egy bizonyos élelmiszert tárol benne, akkor beállíthatja a hőmérsékletet a hőmérséklet beállító gombbal (lásd A HŐMÉRSÉKLET BEÁLLÍTÁSA részt).

A hőmérséklet beállítása

A belső hőmérsékletet az alábbi tényezők befolyásolják:

- ▶ Környezeti hőmérséklet
- ▶ Az ajtónyitás gyakorisága
- ▶ A tárolt élelmiszer mennyisége
- ▶ A készülék beszerelése

A hűtőszekrény hőmérsékletének beállítása

1. A D gomb megnyomásával oldja ki a kijelzőpanelt („OK/☐ 3S”), ha le van zárva.
2. Nyomja meg az A gombot („Temp.Zone”), amíg a hűtőszekrény kijelzője ki nem világít. A hűtőszekrényben lévő aktuális hőmérséklet megjelenítésre kerül.
3. Nyomja meg a B gombot a hűtőszekrény hőmérsékletének beállításához. Az eredeti hűtőszekrény beállítási értéke villog a kijelzőn. Egy hangjelzés hallatszik minden gombnyomásra. A hőmérséklet 1°C-onként fokozatosan nő min 1°C-ról 7°C-ig. A hűtőszekrény optimális hőmérséklete 5°C. Ennél alacsonyabb hőmérséklet szükségtelen energiafogyasztást jelent.
4. A jóváhagyáshoz nyomja meg a D („OK/☐ 3S”) gombot. eltérő esetben a hőmérséklet 5 másodpercig villog, majd az előzetesen beállított hőmérséklet aktív marad.

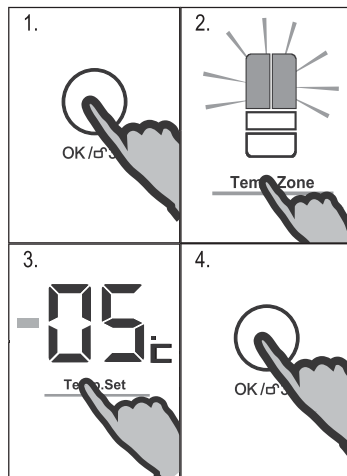

A fagyasztó hőmérsékletének beállítása

1. A D gomb megnyomásával oldja ki a kijelzőpanelt („OK/☐ 3S”), ha le van zárva.
2. Nyomja meg az A gombot („Temp.Zone”), amíg a fagyasztórekesz kijelzője ki nem világít. A fagyasztórekeszben lévő aktuális hőmérséklet megjelenítésre kerül.

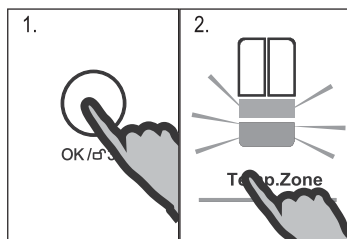

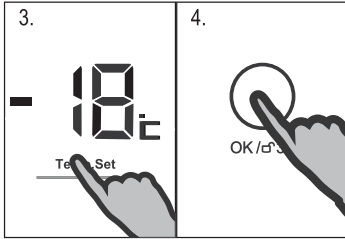

3. Nyomja meg a B gombot a fagyasztószekrény hőmérsékletének beállításához. Az eredeti fagyasztórekesz beállítási értéke villog a kijelzőn. Egy hangjelzés hallatszik minden gombnyomásra. A hőmérséklet 1°C-onként fokozatosan nő min -15°C-ról -23°C-ig. A fagyasztórekesz optimális hőmérséklete -18°C. Ennél alacsonyabb hőmérséklet szükségtelen energiafogyasztást jelent.
4. A jóváhagyáshoz nyomja meg a D („OK/↵ 3S”) gombot. Eltérő esetben a hőmérséklet 5 másodpercig villog, majd az előzetesen beállított hőmérséklet aktív marad.

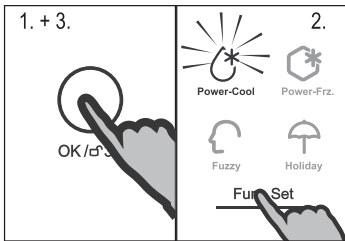

Szuper hideg (Power-Cool) funkció

Kapcsolja be a Szuper hideg (Power-Cool) funkciót, ha nagy mennyiségű élelmiszert fog behelyezni (például egy bevásárlás után). A Szuper hideg (Power-Cool) funkció meggyorsítja a friss élelmiszer hűtését, és megvédi a már hűtőszekrényben levő árukat a nem kívánt felmelegedéstől. A gyári beállítás +2°C.

1. A D gomb megnyomásával oldja ki a kijelzőpanelt („OK/↵ 3S”), ha le van zárva.
2. Ismételten nyomja meg a C („Func.Set”) gombot, amíg a „Power-Cool” kijelző el nem kezd villogni.
3. A jóváhagyáshoz nyomja meg a D („OK/↵ 3S”) gombot. A fenti lépések megismétlésével vagy egy másik funkció kiválasztásával ezt a funkciót ismét ki lehet kapcsolni.



Megjegyzés

Ez a funkció automatikusan kikapcsol, amikor a hőmérséklet +2°C-ról elérésre kerül vagy a funkció több mint 3 óráig működött.

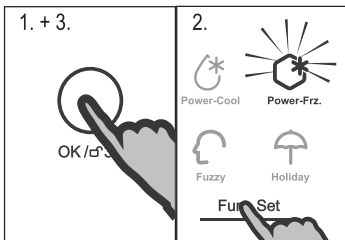

Szuper fagyasztó funkció

A friss élelmiszert a lehető leggyorsabban le kell fagyasztani. Ezzel őrizhető meg a legjobb tápérték, megjelenés és íz. A Szuper fagyasztó funkció meggyorsítja a friss élelmiszer fagyasztását, és megvédi a már hűtőszekrényben levő árukat a nem kívánt felmelegedéstől. Ha egyszerre nagy mennyiségű élelmiszert szeretne lefagyasztani, ajánlatos a Szuper fagyasztó funkciót 24 órával a fagyasztó használata előtt bekapcsolni.

1. A D gomb megnyomásával oldja ki a kijelzőpanelt („OK/↵ 3S”), ha le van zárva.
2. Ismételten nyomja meg a C („Func.Set”) gombot, amíg a „Power-Frz.” kijelző el nem kezd villogni.

3. A jóváhagyáshoz nyomja meg a D („OK/ \square 3S”) gombot. A fenti lépések megismétlésével vagy egy másik funkció kiválasztásával ezt a funkciót ismét ki lehet kapcsolni.



Megjegyzés

A Szuper fagyasztó funkció 50 óra elteltével automatikusan kikapcsol. A készülék ezután a korábban beállított hőmérsékleten üzemel.

Fuzzy funkció

Fuzzy funkcióban a készülék automatikusan be tudja állítani a hőmérsékletet a környezeti hőmérséklettől és a készülékben levő hőmérsékletváltozástól függően. A funkció esetén nem szükséges kézi beavatkozás.

1. A D gomb megnyomásával oldja ki a kijelzőpanelt („OK/ \square 3S”), ha le van zárva.
2. Ismételten nyomja meg a C („Func.Set”) gombot, amíg a „Fuzzy” kijelző el nem kezd villogni.
3. A jóváhagyáshoz nyomja meg a D („OK/ \square 3S”) gombot. A fenti lépések megismétlésével vagy egy másik funkció kiválasztásával ezt a funkciót ismét ki lehet kapcsolni.

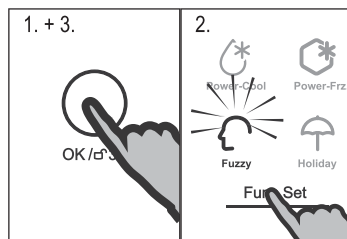

Szabadság funkció

Ez a funkció a hűtőszekrény hőmérsékletét állandó 17 °C-ra állítja.

Így az üres hűtőszekrény ajtaja becsukva maradhat, nem keletkezik szag és penész a hosszú távolmaradás (pl. szabadság) alatt. A fagyasztószekrényt nem érinti ez a beállítás.

1. A D gomb megnyomásával oldja ki a kijelzőpanelt („OK/ \square 3S”), ha le van zárva.
2. Ismételten nyomja meg a C („Func.Set”) gombot, amíg a „Holiday” kijelző el nem kezd villogni.
3. A jóváhagyáshoz nyomja meg a D („OK/ \square 3S”) gombot. A fenti lépések megismétlésével vagy egy másik funkció kiválasztásával ezt a funkciót ismét ki lehet kapcsolni.

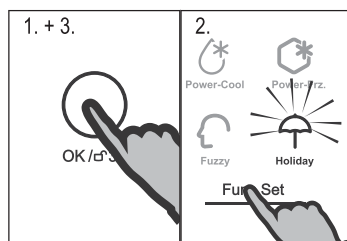

FIGYELEM!

A Szabadság funkció működése alatt nem tárolható élelmiszer a hűtőszekrényben. A +17 °C túl magas az élelmiszerek tárolásához.

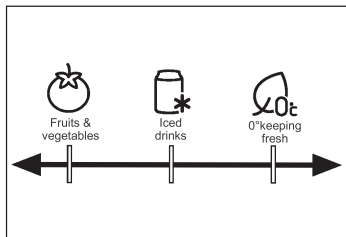

Saját zóna rekesz

A hűtőszekrényben található egy Saját zóna rekesz. Az élelmiszerek tárolási igényeinek megfelelően kiválasztható a legmegfelelőbb funkció, hogy az élelmiszer tápértéke optimális legyen. Az alábbi funkciók állnak rendelkezésre:



Gyümölcs és zöldség

zöldségek és gyümölcsök tárolására.



Jeges italok

italok gyors lehűtésére és tárolására.



0°C frissen tartás,

friss ételek, pl. hús vagy instant termékek tárolására. A legtöbb termék 0 °C-on friss marad, de nem fagy le. .

Válassza ki a kívánt funkciót a választógomb mozgatásával.



Megjegyzés

- ▶ A hús eltérő víztartalma miatt bizonyos nedvesebb húsok 0 °C alatti hőmérsékleten megfagynak. Ezért az "azonnal felvágandó" húst a Saját zóna rekeszben kell tartani legalább 0 °C-on.
- ▶ A hidegre érzékeny gyümölcsök, pl. ananász, avocado, banán, grapefruit és zöldségek nem tárolhatók a Saját zóna rekeszben.



Energiatakarékosági tanácsok

- ▶ Biztosítsa a készülék megfelelő szellőzését (lásd ÜZEMBE HELYEZÉS).
- ▶ Ne helyezze a készüléket olyan helyre, ahol közvetlen napfény éri, vagy hőforrás (tűzhely, fűtőtest) közelébe.
- ▶ Ne állítson be feleslegesen alacsony hőmérsékletet a készülékben. Az energiafogyasztás növekszik, minél alacsonyabb hőmérsékletet állít be.
- ▶ A „Power-Cool“ vagy „Power-Frz.“ funkció több energiát fogyaszt.
- ▶ Várja meg, hogy a meleg étel lehűljön, mielőtt a készülékbe helyezi.
- ▶ A készülék ajtaját a lehető legkisebbre és a lehető legrövidebb ideig nyissa ki.
- ▶ Ne töltsen túl a készüléket, hogy ne akadályozza a légáramlást.
- ▶ Kerülje el, hogy levegő kerüljön az élelmiszer csomagolásába.
- ▶ Tartsa az ajtótomítéteket tisztán, hogy az ajtó mindig helyesen záródhasson.
- ▶ A hűtőszekrény részben olvassa fel a fagyasztott élelmiszert.

Tippek a friss élelmiszerek tárolásához

Tárolás a hűtőszekrényben

- ▶ A hűtőszekrény hőmérséklete 5 °C alatt legyen.
- ▶ A forró ételt először szobahőmérsékletre kell lehűteni, mielőtt behelyezné azt a hűtőszekrénybe.
- ▶ A hűtőszekrényben tárolt élelmiszert meg kell mosni és meg kell szárítani.
- ▶ Az élelmiszert megfelelően lezárva kell tárolni, hogy elkerülje a szagok keletkezését és az íz megváltozását.
- ▶ Ne tároljon nagy mennyiségű élelmiszert. Hagyjon helyet az ételek között, hogy a hideg levegő cirkulálni tudjon körülöttük és lehetővé tegyen egy jobb és egyenletesebb lehűlést.
- ▶ A naponta fagyasztott élelmiszert érdemes a polc elején tárolni.
- ▶ Hagyjon helyet az élelmiszerek és a belső falak között, hogy a levegő szabadon áramolhasson. Ne tárolja az élelmiszereket a hátsó falnak támasztva: az élelmiszer hozzáfagyhat a hátsó falhoz. Kerülje el, hogy az élelmiszerek (különösen az olajos vagy savas élelmiszerek) közvetlenül hozzáérjenek a belső burkolathoz, mert az olaj/sav szétmarhatja a belső burkolatot. Takarítsa fel az olajos/savas szennyeződést, ha ilyet talál.
- ▶ A hűtőszekrény részben olvassa fel a fagyasztott élelmiszert. Így a fagyasztott élelmiszer csökkenti a hűtőszekrény hőmérsékletét és energiát takarít meg.
- ▶ A gyümölcsök és zöldségek, például a cukkini, dinnye, papaja, banán, ananász stb. érési folyamata felgyorsulhat a hűtőszekrényben. Ezért ezeket nem tanácsos huzamosabb ideig tárolni. A hagyma, fokhagyma, gyömbér és más gyökeres zöldségek szintén szobahőmérsékleten tárolhatók.
- ▶ A hűtőszekrényben érezhető kellemetlen szagok azt jelzik, hogy valami kiömlött és takarítás szükséges. Lásd a GONDOZÁS ÉS TISZTÍTÁS részt.
- ▶ A különböző élelmiszereket különböző helyekre kell tenni tulajdonságaik alapján:

Élelmiszer	Hely
Vaj, sajt	Felső ajtórekesz
Tojás	Ajtórekesz
Gyümölcs, zöldség, saláta	Saját zóna rekesz („Gyümölcs és zöldség“ funkcióval)
Hús, kolbász, sajt, tej	Alsó helyek (alsó rekesz / fedél a Saját zóna rekesz felett)
Tejtermékek, konzervek, dobozos élelmiszerek	Felső hely vagy felső ajtórekesz
Italok, palackok, tubusok	Ajtórekesz
Friss hús, hal, kolbász, elkészített élelmiszerek	Saját zóna rekesz

Tárolás a fagyasztószekrényben

- ▶ Tartsa a fagyasztószekrény hőmérsékletét -18 °C -on
- ▶ A fagyasztás előtt 24 órával kapcsolja be a Szuper fagyasztó funkciót, kis mennyiségű élelmiszer esetén 4-6 óra is elegendő.
- ▶ A forró ételt először szobahőmérsékletre kell lehűteni, mielőtt behelyezné azt a fagyasztószekrénybe.
- ▶ A kis adagokra feldarabolt élelmiszer gyorsabban lefagy, könnyebb kiolvasztani és elkészíteni. Az egyes adagok tömege ne haladja meg a 2,5 kg-ot.
- ▶ Ajánlatos becsomagolni az élelmiszert, mielőtt a fagyasztóba tenné azt. A csomagolás külseje legyen száraz, hogy megakadályozza a zacskók összefagyását. A csomagolóanyag legyen szagmentes, légmentes, nem mérgező.
- ▶ Az élelmiszerek lejáratának elkerülése érdekében kérjük, írja fel a fagyasztás idejét, az eltarthatóság idejét, valamint az élelmiszer nevét az élelmiszer csomagolására.
- ▶ **FIGYELMEZTETÉS!** A savak, alkáli és sós anyagok kimarhatják a fagyasztó belső felületét. Ilyen anyagokat tartalmazó élelmiszert (pl. tengeri halat) ne helyezzen közvetlenül a belső felületre. A fagyasztóban levő sós vizet azonnal fel kell takarítani.
- ▶ Az adott élelmiszerek (különösen az üzletekben kapható fagyasztott élelmiszerek) a gyártó által ajánlott tárolási idejét ne lépje túl. Csak a szükséges mennyiségű élelmiszert vegye ki a fagyasztóból.
- ▶ A kiolvasztott élelmiszert gyorsan fogyassza el. A kiolvasztott élelmiszert nem szabad újból lefagyasztani, kivéve ha először megfőzte, ellenkező esetben ehetetlenné válhat.
- ▶ Ne tegyen nagy mennyiségű friss élelmiszert a fagyasztószekrénybe. Nézze meg a fagyasztó fagyasztási kapacitását - lásd a MŰSZAKI ADATOK részt vagy az adatokat az adattáblán.
- ▶ A fagyasztóban legalább -18 °C 2-12 hónapig a tulajdonságaiktól függően tárolhatók az élelmiszerek (pl. hús: 3-12 hónap, zöldségek: 6-12 hónap)
- ▶ Friss élelmiszer fagyasztásakor kerülje el, hogy az hozzáérjen a már fagyott élelmiszerhez. Fenáll a felolvadás veszélye!
- ▶ A hűtőszekrényben olvassa fel a fagyasztott élelmiszert. Így a fagyasztott élelmiszer csökkenti a hűtőszekrény hőmérsékletét és energiát takarít meg.

Iparilag fagyasztott (mirelit) élelmiszer tárolásakor kövesse az alábbi útmutatót:

- ▶ Mindig tartsa be a gyártó által előírt eltarthatósági időt. Ne lépje túl a megadott időt!
- ▶ A vásárlás és a tárolás közötti időt próbálja a lehető legrövidebbre venni, hogy megtartsa az élelmiszer minőségét.
- ▶ -18 °C vagy az alatt tárolt fagyasztott élelmiszert vásároljon.
- ▶ Kerülje el az olyan élelmiszer vásárlását, amelynek csomagolásán jég vagy deresedés található. - Ez azt jelzi, hogy talán a termék részben kiolvadt majd újra lefagyasztották - a hőmérsékletemelkedés hatással van az élelmiszer minőségére.

Állítható polcok

A polcok magassága a tárolási igényeinek megfelelően állíthatók.

1. A polc áthelyezéséhez először emelje fel a hátsó részét (1), majd húzza ki (2).
2. A behelyezéskor helyezze mindkét oldalon a sínekre, és tolja be egészen hátra addig, amíg nem rögzül a két oldal levő résekben.

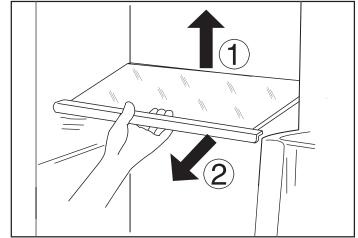

Megjegyzés:

Ellenőrizze, hogy a polc minden vége vízszintesen áll-e.

Eltávolítható ajtórekeszek

Az ajtórekeszek kivehetők, így könnyebb tisztítani őket:

1. Helyezze a kezét a rekesz két oldalára, emelje fel (1).
2. Húzza ki az ajtórekeszt (2).
3. Az ajtórekesz behelyezéséhez a fenti lépéseket fordított sorrendben végezze el.

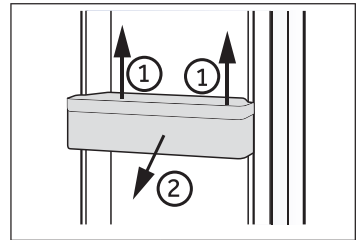

Kivehető Saját zóna rekesz

A Saját zóna rekesz használatáról lásd a HASZNÁLATA (Saját zóna rekesz) című részt.

A Saját zóna rekesz eltávolítása:

1. Vegye ki a két alsó palacktartót mindkét ajtóból.
2. Húzza ki a Saját zóna rekeszt és az üvegfedőt a lehető legjobban.
3. Emelje fel és vegye ki a rekeszt és a fedelét.
4. A Saját zóna rekesz behelyezéséhez a fenti lépéseket fordított sorrendben végezze el.

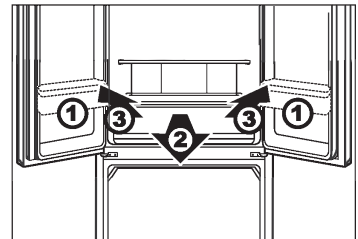

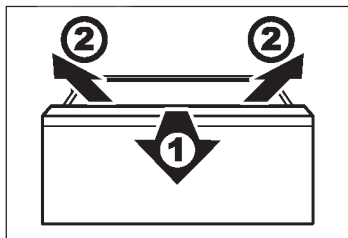

Fagyasztószekrény eltávolítható tárolórekesze

A fagyasztórekesz eltávolításához nyissa ki teljesen, majd emelje fel és vegye ki.

A fagyasztószekrény eltávolítható tárolórekeszének a behelyezéséhez a fenti lépéseket fordított sorrendben végezze el.



FIGYELEM!

Ne terhelje túl a fiókokat: Az egyes fiókok maximális terhelhetősége: 35 kg!

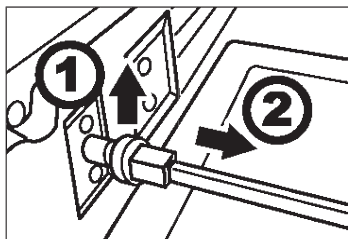

Kivehető csatlakozórúd

A rúd kivehető a fagyasztórekesz fedelének eltávolítása után:

1. Húzza ki a tartórúd kapcsát felfelé a felső fagyasztó felé, csúsztassa balra és jobbra a csatlakozórudat.
2. Vegye ki a csatlakozórudat.

A csatlakozórúd behelyezéséhez a fenti lépéseket fordított sorrendben végezze el.

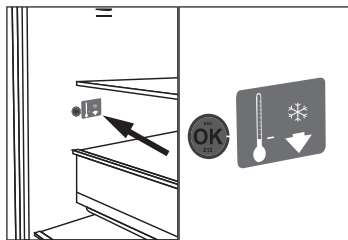

VÁLASZTHATÓ: OK-hőmérséklet jelző

A hűtőszekrény jobb oldali belső falán, a Saját zóna rekesz felett lévő OK-hőmérséklet jelző segítségével meghatározható a +4 °C alatti hőmérséklet. Fokozatosan csökkentse a hőmérsékletet, ha a jelzőn nem olvasható az "OK" felirat.



Megjegyzés:

Ha a készüléket bekapcsolják, 12 órába is telhet, amíg a helyes hőmérsékletet eléri.

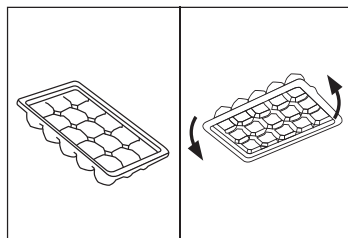

Jégkockatartó

1. Töltse meg a jégkockatartót 3/4-ig vízzel, zárja le a fedelével és tegye a fagyasztó tárolórekeszébe.
2. Enyhén csavarja meg a jégkockatartót vagy tartsa folyóvíz alá a jégkockák kilazításához.



FIGYELEM!

Tisztítás előtt húzza ki a hálózati kábelt az áramforrásból.

Tisztítás

Akkor tisztítsa a készüléket, amikor kevés élelmiszer van benne, vagy amikor teljesen üres.

A készüléket négyhetente érdemes kitakarítani a megfelelő karbantartás érdekében, valamint hogy megakadályozza a romlott élelmiszerek okozta szagok keletkezését.



FIGYELEM!

- ▶ Ne tisztítsa a készüléket kemény kefével, drótkefével, tisztítószerrel, benzinnel, amilacetáttal, acetonnal és hasonló szerves oldatokkal, savakkal vagy lúgos oldatokkal. Kérjük, speciális hűtőgép tisztítószerrel használjon a károsodás elkerülése érdekében.
- ▶ Ne szórja be vagy öblítse le a készüléket tisztítás közben.
- ▶ Ne használjon vízpermetet vagy gőzt a készülék tisztítására.
- ▶ Ne tisztítsa le a hideg üvegpalcokat forró vízzel. A hirtelen hőmérsékletváltozás miatt az üveg eltörhet.
- ▶ Ne érintse meg működés közben a fagyasztó tárolórekeszt, különösen nedves kézzel ne tegye, mert a keze odafagyhat a felülethez.
- ▶ Felmelegedés esetén ellenőrizze a fagyasztott élelmiszerek állapotát.

- ▶ Mindig tartsa tisztán az ajtótomítést.
- ▶ Semleges tisztítószeres, meleg vizes szivaccsal törölje le a készülék belsejét és burkolatát.
- ▶ Öblítse le, és törölje szárazra puha ruhával.
- ▶ Ne tisztítsa a készülék egyetlen alkatrészét sem mosogatógépben.
- ▶ Várjon legalább 5 percet a készülék újraindításával, mert a gyakori elindítás károsíthatja a kompresszort.



Leolvasztás

A hűtőszekrény és a fagyasztó leolvasztása automatikus, nincs szükség kézi beavatkozásra.

A LED-lámpák cseréje

A lámpában LED fényforrás található, amely alacsony energiafogyasztású és hosszú ideig működőképes. Bármilyen szokatlan működés esetén vegye fel a kapcsolatot az ügyfélszolgálatl. Lásd az ÜGYFÉLSZOLGÁLAT részt.

A lámpa paraméterei: : 12 V, max. 2 W.

Hosszú ideig használaton kívül

Ha a készüléket hosszú ideig nem használja, és nem fogja használni a Szabadság funkciót:

- ▶ Vegye ki az élelmiszereket.
- ▶ Húzza ki a hálózati kábelt.
- ▶ A fent leírtak szerint tisztítsa meg a készüléket.
- ▶ Tartsa nyitva az ajtót és a fagyasztó fiókjait, hogy megakadályozza a rossz szagok keletkezését.



Megjegyzés

Csak akkor kapcsolja ki a készüléket, ha az feltétlenül szükséges.

A készülék mozgatása

1. Vegye ki az összes élelmiszert, és húzza ki a hálózati kábelt.
2. Rögzítse a polcokat és a többi mozgó alkatrészt a hűtőszekrényben és a fagyasztóban ragasztószalaggal.
3. Ne döntse meg a hűtőszekrényt 45°-nál nagyobb mértékben, hogy elkerülje a hűtőrendszer károsodását.



FIGYELEM!

- ▶ Ne emelje fel a készüléket a fogantyúinál fogva.
- ▶ Ne fektesse a készüléket vízszintesen a földre.

Számos felmerülő problémát Ön is meg tud oldani különösebb szakértelem nélkül. Probléma esetén kérjük, ellenőrizze az összes itt feltüntetett lehetőséget, és kövesse az alábbi utasításokat, mielőtt felvonná a kapcsolatot a szervizzel. Lásd az ÜGYFÉLSZOLGÁLAT részt.

**FIGYELEM!**

- ▶ Karbantartás előtt kapcsolja ki a készüléket úgy, hogy kihúzza a dugaszt az elektromos aljzatból.
- ▶ Az elektromos berendezést csak képzett szakember javíthatja, mert a nem megfelelő javítás munka jelentős következményes károkat okozhat.
- ▶ A veszély elkerülése érdekében a sérült hálózati kábelt a gyártónak vagy megbízott szervizének, vagy egy hasonlóan szakképzett személynek ki kell cserélnie.

Probléma	Lehetséges ok	Lehetséges megoldás
A kompresszor nem működik.	<ul style="list-style-type: none"> • A hálózati dugasz nincs bedugva az elektromos aljzatba. • A készülék éppen leolvasztási ciklusban van. 	<ul style="list-style-type: none"> • Csatlakoztassa az elektromos dugaszt. • Ez normális automatikus leolvasztás esetén.
A készülék túl gyakran bekapcsol, vagy nagyon hosszú ideig kapcsol be.	<ul style="list-style-type: none"> • A belső vagy a külső hőmérséklet túl magas. • A készülék hosszú ideig ki volt kapcsolva. • Az egyik ajtó/fiók nincs rendesen becsukva. • Az ajtó/fiókot túl gyakran vagy túl hosszú ideig nyitották ki. • A fagyasztószekrény hőmérsékleti beállítása túl alacsony. • Az ajtó/fiók tömitése piszkos, elkopott, elszakadt vagy nem illeszkedik. • Nem biztosítható az igényelt légáramlás. 	<ul style="list-style-type: none"> • Ebben az esetben normális, ha a készülék tovább van bekapcsolva. • Általában 8-12 óráig tart, hogy a készülék teljesen lehűljön. • Csukja be az ajtó/fiókot, és biztosítsa, hogy a készülék vízszintesen álljon, és ne legyen élelmiszer vagy tárolóedény az ajtó útjában. • Ne nyissa ki az ajtó/fiókot túl gyakran. • Állítsa magasabbra a hőmérsékletet, amíg egy megfelelő hűtési hőmérsékletet el nem ér. • 24 órába is beletelhet, amíg a hűtőszekrény hőmérséklete stabilállá válik. • Tisztítsa meg az ajtó/fiók tömitését, vagy cseréltesse ki az ügyfélszolgálatnál. • Biztosítson megfelelő szellőzést.
A hűtőszekrény belseje piszkos és/vagy bűdös.	<ul style="list-style-type: none"> • A hűtőszekrény belsejét ki kell tisztítani. • Erős illatú élelmiszer van a hűtőszekrényben. 	<ul style="list-style-type: none"> • Tisztítsa meg a hűtőszekrény belsejét. • Csomagolja be az élelmiszert alaposan.

Probléma	Lehetséges ok	Lehetséges megoldás
Nincs elég hideg a készülékben.	<ul style="list-style-type: none"> A hőmérséklet túl magasra van állítva. Túl meleg élelmiszerek lettek behelyezve. Túl sok ételmyszer lett behelyezve egyszerre. Az élelmiszerek túl közel vannak egymáshoz. Az egyik ajtó/fiók nincs rendesen becsukva. Az ajtót/fiókot túl gyakran vagy túl hosszú ideig nyitották ki. 	<ul style="list-style-type: none"> Állítsa alapállapotba a hőmérsékletet. Mindig hagyja az élelmiszereket kihűlni, mielőtt betenné őket. Mindig kis mennyiségű ételmyszert tegyen be egyszerre. Hagyjon helyet az élelmiszerek között, hogy a levegő áramolni tudjon. Csukja be az ajtót/fiókot. Ne nyissa ki az ajtót/fiókot túl gyakran.
Túl hideg van a készülékben	<ul style="list-style-type: none"> A hőmérséklet túl alacsonyra van állítva. A Power Freeze/Power-Cool funkció aktiválva van vagy már túl régóta működik. 	<ul style="list-style-type: none"> Állítsa alapállapotba a hőmérsékletet. Kapcsolja ki a Power Freeze/Power-Cool funkciót.
Dér képződik a hűtőszekrény belsejében.	<ul style="list-style-type: none"> Az időjárás túl meleg és túl párás. Az egyik ajtó/fiók nincs rendesen becsukva. Az ajtót/fiókot túl gyakran vagy túl hosszú ideig nyitották ki. Nyitva maradtak az ételmyszertároló edények vagy folyadékok. 	<ul style="list-style-type: none"> Növelje a hőmérsékletet. Csukja be az ajtót/fiókot. Ne nyissa ki az ajtót/fiókot túl gyakran. Hagyja a forró ételeket szobahőmérsékletűre lehűlni, és fedje le az élelmiszereket és folyadékokat.
Dér képződik a hűtőszekrény külső felületén vagy az ajtó(k) és a fiók között.	<ul style="list-style-type: none"> Az időjárás túl meleg és túl párás. Az ajtó/fiók nincs rendesen becsukva. A készülékben levő hideg és a külső meleg levegő kicsapódik. 	<ul style="list-style-type: none"> Ez párás időjárás esetén normális, a páratartalom csökkenésével megváltozik. Ellenőrizze, hogy az ajtó/fiók szorosan be van-e csukva.
Erőteljes jegesedés és deresedés tapasztalható a fagyasztószekrényben.	<ul style="list-style-type: none"> Az élelmiszerek nincsenek megfelelően becsomagolva. Az egyik ajtó/fiók nincs rendesen becsukva. Az ajtót/fiókot túl gyakran vagy túl hosszú ideig nyitották ki. Az ajtó/fiók tömítése piszkos, elkopott, elszakadt vagy nem illeszkedik. Valami megakadályozza az ajtó/fiók normális becsukását. 	<ul style="list-style-type: none"> Mindig jól csomagolja be az ételeket. Csukja be az ajtót/fiókot. Ne nyissa ki az ajtót/fiókot túl gyakran. Tisztítsa meg az ajtó/fiók tömítést, vagy cserélje ki újakra. Helyezze át a polcokat, az ajtórekeszeket vagy a bent levő tárolóedényeket, hogy az ajtó/fiók be tudjon csukódni.

Probléma	Lehetséges ok	Lehetséges megoldás
A készülék szokatlan hangokat ad ki.	<ul style="list-style-type: none"> A készülék nem vízszintes talajon áll. A készülék valamihez hozzáér. 	<ul style="list-style-type: none"> Állítsa be a lábakat, hogy készülék vízszintesen álljon. Távolítsa el a készülék körül levő tárgyakat.
Halk hang hallható, hasonló az áramló vízhez.	<ul style="list-style-type: none"> - 	<ul style="list-style-type: none"> Ez normális jelenség.
Sípolás hallható.	<ul style="list-style-type: none"> A hűtőszekrény ajtaja nyitva van. 	<ul style="list-style-type: none"> Csukja be az ajtót, vagy kézzel halkítsa el a riasztást.
Enyhe zümmögés hallható.	<ul style="list-style-type: none"> Bekapcsolt a kondenzáció elhárító rendszer. 	<ul style="list-style-type: none"> Ez megakadályozza a kondenzációt, normális jelenség.
A belső világítás vagy a hűtőrendszer nem működik.	<ul style="list-style-type: none"> A hálózati dugasz nincs bedugva az elektromos aljzatba. A hálózati kábel meg van sérülve. A LED-es lámpa elromlott. 	<ul style="list-style-type: none"> Csatlakoztassa az elektromos dugaszt. Ellenőrizze a helyiség energiaellátását. Hívja fel a helyi áramszolgáltatót! Kérjük, hívja fel a szervizt a lámpa kicseréléséhez.

Az áramellátás megszakadása

Az áramellátás megszakadása esetén az élelmiszerek biztonságosan hidegen maradnak kb. 12 órán keresztül. Kövesse az alábbi tanácsokat, ha az áramellátás hosszabb ideig tart, különösen nyáron:

- ▶ A lehető legkevesebb alkalommal nyissa ki az ajtót/fiókot.
- ▶ Áramszünet esetén ne helyezzen további élelmiszert a készülékbe.
- ▶ Ha kapott előzetes értesítést az áramszünetről, és az 12 óránál hosszabb ideig fog tartani, akkor készítsen jeget, és helyezze az egy edényben a hűtőszekrény felső részébe.
- ▶ Az áramszünet után azonnal vizsgálja át az élelmiszerek.
- ▶ Mivel az áramszünet vagy más hiba miatt a hűtőszekrény hőmérséklete emelkedni fog, az élelmiszerek tárolhatósági időtartama és fogyaszthatósági ideje csökkeni fog. Minden leolvadt élelmiszert azonnal el kell fogyasztani, meg kell főzni vagy vissza kell fagyasztani (ha lehetséges), hogy elkerülje az egészségügyi kockázatokat.

Memória funkció áramszünet esetén

Áramszünet után a készülék az áramszünet előtti beállításokkal működik tovább. A kijelzőpanel ki van oldva.

Kicsomagolás



FIGYELEM!

- ▶ A készülék nehéz. Mindig legalább két személy kezelje.
- ▶ Tartsa távol a csomagolóanyagokat a gyermekektől, és helyezze el őket környezetbarát módon.

- ▶ Vegye ki a készüléket a csomagolásából.
- ▶ Távolítsa el a csomagolás minden részét.

Környezeti feltételek

A szoba hőmérséklete mindig legyen 10 °C és 43 °C között, mert ez hatással lehet a készülékben levő hőmérsékletre és az energiafogyasztásra. Ne helyezze a készüléket más hőtermelő készülékek (sütők, hűtőszekrények) közelébe szigetelés nélkül.

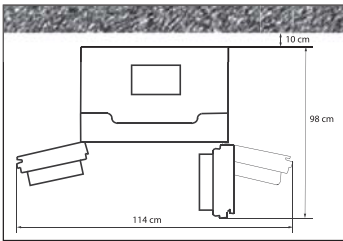

Helyigény

Helyigén az ajtó nyitásakor:

Készülék szélessége: 114 cm

A készülék mélysége: 98 cm

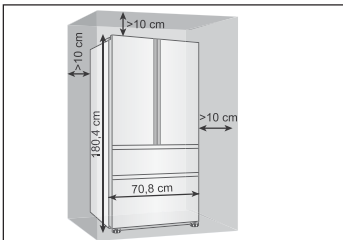

Szellőzési keresztmetszet

A készülék biztonsági okokból igényelt szellőzésének biztosítása érdekében vegye figyelembe a szellőzési keresztmetszet ábrán látható adatokat.

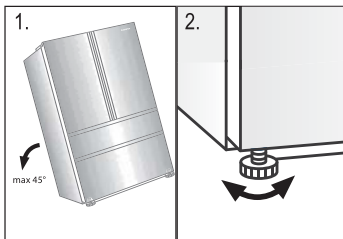

A készülék elhelyezése

A készüléket sima, vízszintes felületre kell helyezni.

1. Döntse a hűtőszekrény enyhén hátra.
2. Állítsa be a lábakat a kívánt szintre.

Ellenőrizze, hogy az ajtópánt felőli oldalon a faltól való távolság legalább 10 cm, hogy az ajtó megfelelően ki tudjon nyílni.

3. A stabilitás ellenőrizhető, ha átlósan megpróbálja megbil-
lenteníteni a készüléket. Az enyhe billenés egyforma legyen
mindkét irányba. Ellenkező esetben a váz elgörbülhet,
amelynek eredménye az ajtó tömítések szivárgása lehet.
Az enyhe hátrafele dőlés megkönnyíti az ajtó becsukását.

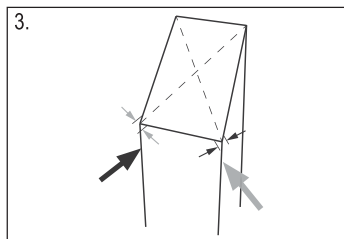

Várakozási idő

A karbantartást nem igénylő kenőolaj a kompresszor burkolatán belül található. Ez az olaj átjuthat a zárt csőrendszerbe, ha a készüléket ferdén döntve szállítják. A készülék áramel-
látáshoz való csatlakoztatása előtt várjon legalább 2 órát, hogy az olaj visszakerüljön a kompresszorba.

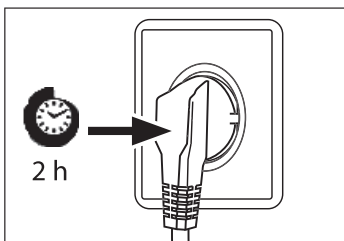

Elektromos csatlakoztatás

A csatlakoztatás előtt ellenőrizze, hogy

- ▶ az elektromos hálózat, az aljzat és a biztosíték megfelel az adattáblán látható adatoknak.
- ▶ az aljzat földelve van-e, és nincsen elosztó vagy hosszabbító.
- ▶ a dugasz és az aljzat szorosan illeszkedik.

Csatlakoztassa a dugót megfelelően szerelt konnektorba.



FIGYELEM!

A veszélyek elkerülése érdekében a sérült tapkabelt ki kell cseréltetni az ügyfel-szolgálat tal (lásd a JótallasiJegyen) amikor a készülék elhelyezése, biztosítja az ellátási köldökzsinór csapdában vagy sérült. nem az értékesítési meg több hordozható vagy hordozható tápegységek hátul a készüléket.



vigyáz, hogy ne okozhassanak tüzet azzal, ami gyúlékony anyagok

Termék adatlap az 1060/2010 számú EK rendeletnek megfelelően

Márkanév	Haier
Típuskategória	HB14FMAA/HB14FNAA/HB14HBAA/HB14FRAA
Energiahatékonysági osztály	Hűtő-fagyasztó
Éves energiafogyasztás (kWh/év) ¹⁾	A+
Úrtartalom, hűtő (l)	335
Úrtartalom, fagyasztó (l) ****	274
Csillag besorolás	108
Egyéb rekeszek hőmérséklete > 14°C	****
Jegesedés mentes rendszer	Nem értelmezhető
Áramkimaradás esetén biztonságos (ó)	Igen
Fagyasztási kapacitás (kg/24 ó)	12
Freezing capacity (kg/24h)	10
Klímaosztály Ezt a készüléket 10 °C és 43°C közötti környezeti hőmérsékletre tervezték.	SN-N-ST-T
Zajterhelés (db(A) re 1 pW)	39
Konstrukció típusa	Szabadon álló

¹⁾ 24 órás szabványos teszt alapján. A valós energiafogyasztás függ a készülék használati módjától és elhelyezésétől.

További műszaki adatok

Feszültség / frekvencia	220-240V ~/ 50Hz
Input power (W)	200
Hálózati biztosíték (A)	15
Hűtőközeg	R600a
Méretetek (M/SZ/M mm-ben)	1804/708/708

Ügyfélszolgálat

A Haier ügyfélszolgálatot és eredeti pótalkatrészek használatát javasoljuk.

Ha problémája van a készülékével, kérjük, először nézze meg a HIBAELHÁRÍTÁS című fejezetet.

Ha nem talál ott megoldást, kérjük, vegye fel a kapcsolatot

- ▶ a helyi kereskedőjével vagy
- ▶ európai telefonos szervizközpontunkkal (lásd a telefonszámok listáját alább) vagy
- ▶ a Service & Support (Szerviz és támogatás) részt a www.haier.com weboldalon, ahol jelezheti szervizigényét, valamint megtalálja a Gyakran Ismételt Kérdéseket is.

Amikor felveszi a kapcsolatot a szervizzel, készítse elő a következő adatokat.

Az információkat az adattáblán található meg.

Típus _____

Gyári szám _____

Továbbá ellenőrizze a termékhez mellékeljt jótállási jegyet, ha a termék még garanciális.

Európai telefonos szervizközpont

Ország*	Telefonszám	Díj
Haier Olaszország (IT)	199 100 912	
Haier Spanyolország (ES)	902 509 123	
Haier Németország (DE)	0180 5 39 39 99	<ul style="list-style-type: none"> • 14 Ct/perc vezetékes • max. 42 Ct/perc mobil
Haier Ausztria (AT)	0820 001 205	<ul style="list-style-type: none"> • 14,53 Ct/perc vezetékes • max. 20 Ct/perc egyéb
Haier Egyesült Királyság (UK)	0333 003 8122	
Haier Franciaország (FR)	0980 406 409	

* A többi országokért keresse fel a www.haier.com weboldalt.



Haier



Instrukcja obsługi

Lodówko-zamrażarka

HB14FMAA

HB14FNAA

HB14FBAA

HB14FRAA

PL

Haier

Dziękujemy za zakup produktu Haier.

Przed użyciem urządzenia prosimy o dokładne zapoznanie się z instrukcją. Instrukcja zawiera ważne informacje, które pomogą Ci uzyskać jak najlepszą pracę urządzenia i zapewnić bezpieczną i prawidłową instalację, użytkowanie i konserwację.

Instrukcję należy przechowywać w dogodnym miejscu, aby zawsze można było znaleźć w niej informacje dotyczące bezpiecznego i prawidłowego korzystania z urządzenia.

W przypadku sprzedaży urządzenia, rozdawać je, lub zostawić w tyle podczas przenoszenia domu, upewnij się, że przekażesz ten podręcznik, aby nowy właściciel mógł zapoznać się z urządzeniem i zasadami bezpieczeństwa.

Legenda



Ostrzeżenie - Ważne informacje dotyczące bezpieczeństwa



Informacje i wskazówki ogólne



Informacje o środowisku



Utylizacja

Pomóż chronić środowisko naturalne i zdrowie ludzkie. Wyrzuć opakowanie do stosownych pojemników do recyklingu. Pomóż recyklingować odpady z urządzeń elektrycznych i elektronicznych. Nie wyrzucaj urządzeń oznaczonych tym symbolem razem z odpadami domowymi. Oddaj produkt do miejscowego zakładu recyklingu lub skontaktuj się z urzędem miasta.



OSTRZEŻENIE!

Ryzyko obrażeń lub uduszenia!

Czynniki chłodnicze i gazy muszą być usuwane profesjonalnie.

Przed utylizacją upewnij się, że przewody układu chłodniczego nie są uszkodzone. Wyciągnij wtyczkę z kontaktu. Odetnij przewód zasilający i wyrzuc go. Usuń tace i szuflady oraz zamek drzwi i uszczelki, aby zapobiec zamknięciu się dzieci i zwierząt w urządzeniu.

Zamierzone użytkowanie.....	3
Bezpieczeństwo.....	4
Opis produktu	7
Użytkowanie	8
Sprzęt	16
Konserwacja i czyszczenie.....	18
Rozwiązywanie problemów	20
Instalacja	23
Dane techniczne.....	25
Obsługa klienta.....	26

Przeznaczenie

Urządzenie jest przeznaczone do chłodzenia i zamrażania żywności. Zostało ono zaprojektowane do stosowania wyłącznie w suchym wnętrzu, do użytku domowego. Nie jest ono przeznaczone do zastosowania komercyjnego.

Zmiany i modyfikacje urządzenia nie są dozwolone. Używanie niezgodne z przeznaczeniem może spowodować zagrożenia i utratę praw gwarancyjnych.

Dyrektywy i normy



Produkt ten spełnia wymagania wszystkich obowiązujących dyrektyw UE z odpowiednimi normami zharmonizowanymi, które przewidują oznakowanie CE.

Akcesoria

Sprawdź akcesoria i literaturę zgodnie z tą listą:

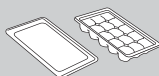

Taca na kostki lodu z pokrywą



Etykieta energetyczna



Karta gwarancyjna



Instrukcje użytkownika

Przed włączeniem urządzenia po raz pierwszy

Pamiętaj...

- ▶ upewnij się, że nie ma uszkodzeń transportowych.
- ▶ upewnij się, że wszystkie opakowania są usunięte i jest ono przechowywane w miejscu niedostępnym dla dzieci.
- ▶ odczekaj co najmniej dwie godziny przed zainstalowaniem urządzenia, aby upewnić się, że obieg chłodniczy jest w pełni efektywny.
- ▶ zawsze przenoś urządzenie z pomocą dwóch osób, ponieważ jest ono ciężkie.
- ▶ zainstaluj urządzenie w dobrze wentylowanym miejscu. Zapewnij przestrzeń co najmniej 10 cm z każdej strony urządzenia. Zainstaluj i wypoziomuj urządzenie w miejscu odpowiednim dla jego wielkości i przeznaczenia.
- ▶ nie blokuj otworów wentylacyjnych w urządzeniu ani w zabudowie.
- ▶ upewnij się, że zasilanie jest zgodne z informacją elektryczną na tabliczce znamionowej. Jeśli tak nie jest, skontaktuj się z elektrykiem.
- ▶ weź pod uwagę, że urządzenie jest obsługiwane przez zasilanie 220~240 VAC/50 Hz. Nienormalne wahania napięcia mogą spowodować nie włączenie się urządzenia lub nieprawidłowe działanie i uszkodzenie regulatora temperatury lub sprężarki, a także być źródłem nietypowego dźwięku. Aby wyeliminować nieprawidłowe wahania zaleca się użycie automatycznego regulatora.
- ▶ używaj do zasilania uziemione gniazdo, które jest łatwo dostępne. Urządzenie musi być uziemione.

Tylko dla Wielkiej Brytanii: Kabel zasilający urządzenie jest wyposażony we wtyczki z 3 bolcami (z uziemieniem), która pasuje do standardowego gniazda z 3 przewodami (z uziemieniem). Nigdy nie odcinaj albo wyjmuj trzeciego bolca (uziemiającego). Po zainstalowaniu urządzenia, wtyczka powinna być dostępna.

- ▶ upewnij się, że wtyczka jest łatwo dostępna.
- ▶ staraj się nie uszkodzić kabla elektrycznego i wtyczki. Jeśli jest uszkodzony jego wymiany musi dokonać elektryk.
- ▶ upewnij się, że przewód elektryczny nie jest uwięziony przez lodówkę. Nie nadepnij na kabel zasilania.

Nie ...

- x instaluj urządzenia w miejscu narażonym na bezpośrednie działanie promieni słonecznych lub w pobliżu źródeł ciepła (np. pieców, grzejników).
- x niszczy obwód chłodzący. Nie korzystaj z urządzenia, jeśli jest uszkodzone.
- x używaj adapterów wtyczek i przedłużaczy.

Podczas codziennego użytku

Pamiętaj...

- ▶ urządzenie to może być używane przez dzieci w wieku lat 8 lub starsze, osoby z obniżoną sprawnością fizyczną, zmysłową lub umysłową, osoby z brakiem doświadczenia i wiedzy, jeśli są one nadzorowane lub gdy je poinstruowano, jak korzystać z tego urządzenia w bezpieczny sposób, i gdy zdają sobie sprawę z istniejących niebezpieczeństw.
- ▶ trzymaj z dala od urządzenia dzieci poniżej 3 roku życia, chyba że są pod stałym nadzorem.
- ▶ upewnij się, że dzieci nie bawią się urządzeniem.
- ▶ upewnij się, że dzieci są nadzorowane podczas czyszczenia i konserwacji urządzenia.
- ▶ podczas odłączania urządzenia trzymaj za wtyczkę, a nie za przewód.
- ▶ jeśli kabel zasilania jest uszkodzony, musi on zostać wymieniony przez producenta, serwisanta lub inną wykwalifikowaną osobę w celu uniknięcia niebezpieczeństwa.
- ▶ przestrzegaj tych instrukcji, jeśli gaz węglowy lub inny niepalny gaz wycieka w pobliżu urządzenia: zamknij zawór wyciekającego gazu, otwórz drzwi i okna i nie odłączaj ani podłączaj kabla zasilającego urządzenia lub innego urządzenia.
- ▶ otwieraj i zamykaj drzwi, używając tylko uchwytów. Szczelina między drzwiami a komorą jest bardzo wąska. Nie trzymaj swoich rąk w tych obszarach, aby uniknąć przycięcia palców. Otwieraj i zamykaj drzwi lodówki tylko wtedy, gdy nie ma dzieci stojących w obrębie ruchu drzwi.
- ▶ przed podjęciem jakichkolwiek rutynowych prac konserwacyjnych odłącz urządzenie od zasilania elektrycznego. Pozostaw co najmniej 5 minut przed ponownym uruchomieniem urządzenia, jako że szybkie włączenie może doprowadzić do uszkodzenia sprężarki.
- ▶ wyeliminuj kurz z tyłu urządzenia, co najmniej raz w roku, aby uniknąć zagrożenia przez ogień, a także zwiększonego zużycia energii.
- ▶ zauważ, że urządzenie jest ustawione do działania w określonym zakresie temperatur pomiędzy 10 i 43°C. Urządzenie może nie działać prawidłowo, jeśli jest używane przez dłuższy okres czasu w temperaturze powyżej lub poniżej podanego zakresu.
- ▶ sprawdź stan żywności, jeśli doszło do podwyższenia temperatury w zamrażarce.

Nie ...

- x ustawiaj niepotrzebnie niskiej temperatury w komorze chłodziarki. Ujemne temperatury mogą wystąpić przy wysokich ustawieniach. Uwaga: Butelki mogą wybuchnąć.
- x przechowuj ani nie używaj materiałów łatwopalnych, wybuchowych lub żrących w urządzeniu lub w jego sąsiedztwie.
- x przechowuj w urządzeniu leków, które wymagają precyzyjnej temperatury przechowywania ani bakterii lub środków chemicznych.
- x przechowuj płynów w butelkach lub puszkach (oprócz wysokoprocentowych alkoholi), zwłaszcza w zamrażarce, jako że mogą one wybuchnąć podczas zamrażania.
- x umieszczaj artykułów niestabilnych (ciężkich przedmiotów, pojemników z wodą) na górnej części urządzenia, aby uniknąć obrażeń spowodowanych upadkiem lub porażenia prądem spowodowanego przez kontakt z wodą.
- x ciągnij za półki drzwiowe. Drzwi mogą zostać przekrzywione, stojak na butelki, może się przesunąć, albo urządzenie może się przewrócić.

- x niszczy obwód chłodzący. Nie korzystaj z urządzenia, jeśli jest uszkodzone.
- x stawaj na drzwi pojemnika lub szuflady zamrażarki.
- x dotykaj wewnętrznej powierzchni komory zamrażarki podczas pracy, zwłaszcza mokrymi rękami, jako że ręce mogą przymarznąć do jej powierzchni.
- x dotykaj zamrożonych rzeczy wilgotnymi rękami (załóż rękawiczki). Szczególnie nie jeść lizaków lodowych natychmiast po wyjęciu z zamrażalnika. Istnieje ryzyko przymarznięcia języka lub utworzenia się pęcherzy. Pierwsza pomoc: włóż natychmiast pod bieżącą zimną wodę.
- x Nie odrywaj!
- x zeszkrobuj szronu i lodu z ostrymi przedmiotami. Nie wolno używać aerozoli, grzejników elektrycznych, takich jak grzejnik, suszarka do włosów, urządzenie do czyszczenia parą lub innych źródeł ciepła, w celu uniknięcia uszkodzenia części plastikowych.
- x czyść urządzenia za pomocą twardych szczotek, drucianych szczotek, detergentów proszkowych, benzyny, octanu amylu, acetonu i podobnych roztworów organicznych, kwasu lub roztworów alkalicznych. Proszę czyścić specjalnym detergentem do lodówek, aby uniknąć uszkodzenia.
- x używaj aerozolu ani nie przepłukuj urządzenia podczas czyszczenia.
- x stosuj wody lub pary do czyszczenia urządzenia.
- x czyść zimnych szklanych półek używając gorącej wody. Nagła zmiana temperatury może spowodować pęknięcie szkła.
- x używaj urządzeń elektrycznych wewnątrz komór do przechowywania żywności w urządzeniu, chyba że są one rekomendowane przez producenta.
- x próbuj samodzielnie naprawiać urządzenia. W przypadku naprawy, prosimy o kontakt z działem obsługi klienta.

Informacje o gazie chłodzącym



OSTRZEŻENIE!

Urządzenie zawiera łatwopalny czynnik chłodniczy IZOBUTAN (R600a). Upewnij się, że układ chłodniczy nie został uszkodzony podczas transportu lub instalacji. Wyciek czynnika może spowodować uszkodzenie wzroku lub zapalenie. Jeśli wystąpiło uszkodzenie, trzymaj urządzenie z dala od otwartych źródeł ognia, dokładnie przewietrz pomieszczenie, nie podłączaj lub odłączaj kabli zasilających tego lub innego urządzenia. Poinformuj obsługę klienta.

W przypadku, gdy czynniki chłodnicze wejdzie w kontakt z oczami, natychmiast przepłucz je pod bieżącą wodą i zadzwoń do lekarza okulisty.

Z powodu zmian technicznych i różnych modeli, ilustracje w tym rozdziale mogą się różnić od modelu.

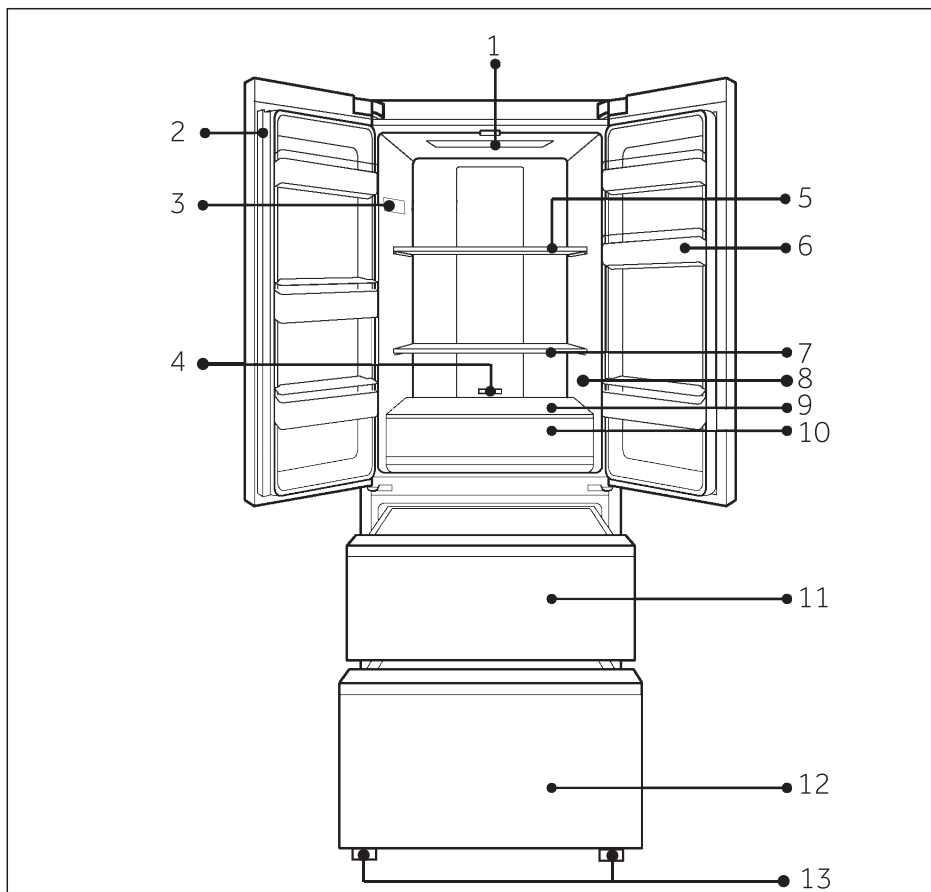

- | | | | |
|---|--|----|--|
| 1 | Żarówka LED w lodówce | 8 | Nalepka O.K. (opcja) |
| 2 | zawiasy drzwiowe | 9 | Szklana pokrywa szuflady w Mojej strefie |
| 3 | Tabliczka znamionowa | 10 | Szuflada w Mojej strefie |
| 4 | Regulator temperatury dla Mojej strefy | 11 | Szuflada w górnej części zamrażarki |
| 5 | Szklana półka | 12 | Szuflada w dolnej części zamrażarki |
| 6 | Uchwyt na butelki | 13 | Regulowane nóżki |
| 7 | Szklana półka | | |

Przed pierwszym użyciem

- ▶ Usunąć całe opakowanie, trzymając je poza zasięgiem dzieci i usunąć je w sposób przyjazny dla środowiska.
- ▶ Wyczyścić wnętrze i obudowę urządzenia wodą z dodatkiem łagodnego detergentu.
- ▶ Po wypoziomowaniu i oczyszczeniu urządzenia, odczekać co najmniej 2 godziny przed podłączeniem go do zasilania. Zobacz rozdział INSTALACJA.
- ▶ Przed włożeniem jedzenia wstępnie schłodzić komory w wysokich ustawieniach. Funkcja Power Cool i Power Freeze pomaga szybko ochłodzić komory, oraz odpowiednio -18° C. Zalecane ustawienia. W razie potrzeby można ręcznie zmienić te temperatury. Patrz: FUNKCJE.

Panel kontrolny

Przyciski:

- A Wybór komory ("temp. strefa")
- B Przycisk regulacji temperatury ("temp. ustawienie")
- C Wybór funkcji ("funkcja ustawienie")
- D Ustawienia/Wybór blokady panelu

Wskaźniki:

- 1 Komora lodówki
- 2 Komora zamrażarki
- 3 Wartość temperatury
- 4 Funkcja „Power-Cool“
- 5 Funkcja „Power-Freeze“
- 6 Funkcja fuzzy
- 7 Funkcja wakacyjna

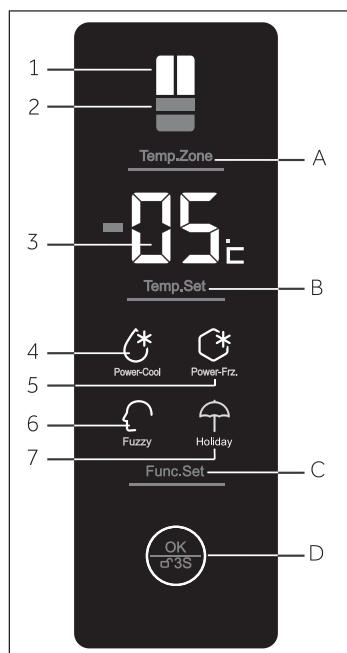

Klawisze czujnika

Przyciski na panelu sterowania są klawiszami czujników, które reagują przy delikatnym dotknięciu palcem.

Przełącznik włączenia / wyłączenia urządzenia

Urządzenie to zaczyna pracować, gdy tylko zostanie podłączone do źródła zasilania.

Kiedy urządzenie jest włączone po raz pierwszy, zapali się wskaźnik komory lodówki i wyświetli się temperatura. Blokada panelu sterowania jest włączona.

Opróżnij urządzenie przed



Uwaga

- ▶ Urządzenie jest fabrycznie ustawione na zalecaną temperaturę od 5°C (w lodówce) oraz - 18°C (w zamrażarce). W normalnych warunkach otoczenia nie musisz ustawiać temperatury.
- ▶ Gdy urządzenie jest włączone, po odłączeniu od zasilania głównego, osiągnięcie poprawnej temperatury może potrwać do 12 godzin.



Zablokuj / Odblokuj panel

- ▶ Przytrzymaj przycisk D („OK/ 3S“) przez 3 sekundy, aby zablokować wszystkie elementy panelu sterowania. Rozlegnie się sygnał dźwiękowy, a światelko zgaśnie.
- ▶ Aby go odblokować ponownie naciśnij przycisk.



Uwaga

Panel sterowania jest automatycznie blokowany przed aktywacją, jeśli nie naciśniesz żadnego przycisku przez 30 sekund. Dla wszelkich ustawień panel kontrolny musi być odblokowany.

Tryb czuwania

Ekran wyświetlacza wyłączy się automatycznie po 30 sekundach od naciśnięcia przycisku lub kiedy drzwi lodówki są otwarte na dłużej niż 30 sekund. Wyświetlacz zostanie automatycznie zablokowany. Włącza się on automatycznie, kiedy naciśnie się którykolwiek przycisk lub otworzy się drzwi/szufladę zamrażarki

Alarm otwartych drzwi

Gdy drzwi lodówki są otwarte przez więcej niż 3 minuty, włącza się alarm otwarcia drzwi. Alarm można wyłączyć poprzez zamknięcie drzwi. Jeśli drzwi lodówki będą otwarte przez ponad 7 minut, oświetlenie wnętrza oraz podświetlenie panelu kontrolnego zgasną automatycznie.

Wybierz tryb pracy

Być może trzeba wybrać jeden z następujących sposobów, aby ustawić urządzenie:

1) Tryb Fuzzy

W trybie fuzzy, urządzenie może automatycznie dostosować ustawienia temperatury w zależności od temperatury otoczenia i zmiany temperatury w urządzeniu. Jeśli nie masz specjalnej FUNKCJI FUZZY).

2) Tryb regulacji ręcznej:

Jeśli chcesz ręcznie ustawić temperaturę urządzenia w celu przechowywania szczególnej żywności, możesz ustawić temperaturę za pomocą przycisku regulacji temperatury (patrz: DOSTOSOWANIE TEMPERATURY).

Dopasowanie temperatury

Następujące czynniki mają wpływ na temperatury w urządzeniu:

- ▶ Temperatura otoczenia
- ▶ Częstotliwość otwierania drzwi
- ▶ Ilość przechowywanej żywności
- ▶ Zainstalowanie urządzenia

Dopasowanie temperatury w lodówce

1. Odblokuj panel przez naciśnięcie przycisku D („OK/ 3S”), jeśli jest zablokowany.
2. Naciskaj przycisk A (“temp. strefa”) dopóki nie zapali się wskaźnik komory lodówki. Wyświetli się rzeczywista temperatura w komorze lodówki.
3. Naciśnij przycisk B, aby ustawić temperaturę lodówki. Oryginalne ustawienia komory lodówki będą migać na wyświetlaczu. Przy każdym naciśnięciu przycisku rozlegnie się sygnał dźwiękowy. Temperatura wzrasta w sekwencji co 1°C, od minimum 1°C do maksymalnie 7°C. Optymalna temperatura w lodówce to 5 °C. Niższe temperatury mogą niepotrzebnie zwiększyć zużycie energii.
4. Naciśnij przycisk D („OK/ 3S”) aby potwierdzić. W przeciwnym razie temperatura będzie migać przez 5 sekund, a poprzednie ustawienie temperatury będzie nadal aktywne.

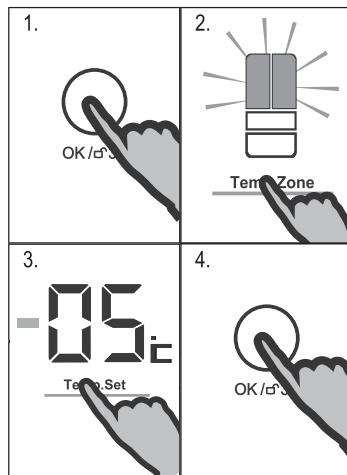

Dopasowanie temperatury w zamrażarce

1. Odblokuj panel przez naciśnięcie przycisku D („OK/ 3S”), jeśli jest zablokowany.
2. Naciskaj przycisk A (“temp. strefa”) dopóki nie zapali się wskaźnik komory zamrażarki. Wyświetli się rzeczywista temperatura w komorze zamrażania.

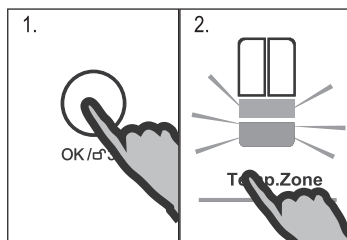

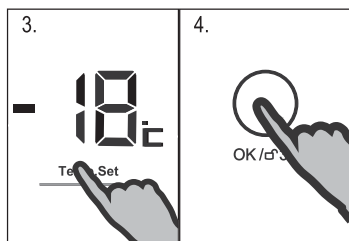

- Naciśnij przycisk B, aby ustawić temperaturę zamrażarki. Oryginalne ustawienia komory zamrażarki będą migać na wyświetlaczu. Przy każdym naciśnięciu przycisku rozlegnie się sygnał dźwiękowy. Temperatura obniża się w sekwencji co 1°C, od -15°C do -23°C. Optymalna temperatura w zamrażarce to -18°C. Niższe temperatury mogą niepotrzebnie zwiększyć zużycie energii.
- Naciśnij przycisk D („OK/ °C 3S”) aby potwierdzić. W przeciwnym razie temperatura będzie migać przez 5 sekund, a poprzednie ustawienie temperatury będzie nadal aktywne.

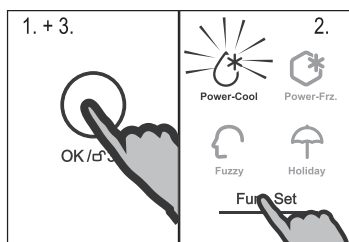

Funkcja Power-Cool

Włącz funkcję Power-Cool, jeśli będzie przechowywana większa ilość żywności (na przykład po zakupach). Funkcja Power-Cool przyspiesza chłodzenie świeżej żywności i chroni przed niepożądanym ociepleniem. Fabryczne ustawienie temperatury to + 2°C.

- Odblokuj panel przez naciśnięcie przycisku D („OK/ °C 3S”), jeśli jest zablokowany.
- Wielokrotnie naciskaj przycisk C (”funkcja ustawienia”) aż zacznie migać wskaźnik ”Power-Cool”.
- Naciśnij przycisk D („OK/ °C 3S”) aby potwierdzić. Funkcja ta może zostać wyłączona przez powtarzanie powyższych kroków lub wybranie innej funkcji.



Uwaga

Funkcja ta będzie automatycznie wyłączona, jeśli temperatura wzrośnie do + 2°C lub funkcja była włączona przez więcej niż 3 godziny.

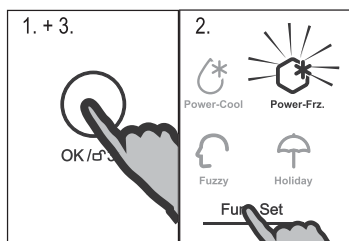

Funkcja Super freeze

Świeże jedzenie powinno być zamrożone możliwie jak najszybciej. Zachowa to najlepsze wartości odżywcze, wygląd i smak. Funkcja Super freeze przyspiesza zamrażanie świeżej żywności i chroni jedzenie już przechowywane przed niepożądanym ociepleniem. Jeśli musisz zamrozić dużą ilość żywności na raz, zaleca się, aby ustawić funkcję Super freeze do 24h przed włożeniem tej żywności do komory zamrażarki.

- Odblokuj panel przez naciśnięcie przycisku D („OK/ °C 3S”), jeśli jest zablokowany.
- Wielokrotnie naciskaj przycisk C (”funkcja ustawienia”) aż zacznie migać wskaźnik ”Power-Frz.”.

- Naciśnij przycisk D („OK/☞ 3S“) aby potwierdzić. Funkcja ta może zostać wyłączona przez powtarzanie powyższych kroków lub wybranie innej funkcji.



Uwaga

Funkcja Super freeze wyłączy się automatycznie po 50 godzinach. Urządzenie następnie będzie pracować we wcześniej nastawionych temperaturach.

Funkcja „Fuzzy“

W funkcji fuzzy, urządzenie może automatycznie dostosować ustawienia temperatury w zależności od temperatury otoczenia i zmiany temperatury w urządzeniu. Funkcja ta jest całkowicie bezobsługowa.

- Odblokuj panel przez naciśnięcie przycisku D („OK/☞ 3S“), jeśli jest zablokowany.
- Wielokrotnie naciskaj przycisk C („funkcja ustawienia“) aż zacznie migać wskaźnik „Fuzzy“.
- Naciśnij przycisk D („OK/☞ 3S“) aby potwierdzić. Funkcja ta może zostać wyłączona przez powtarzanie powyższych kroków lub wybranie innej funkcji.

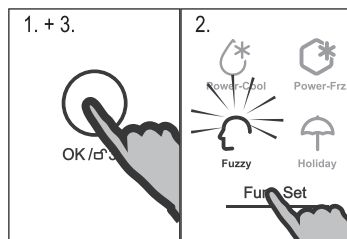

Funkcja wakacyjna

Funkcja ta ustawia temperaturę lodówki na stałe na 17°C.

Pozwala to pozostawić drzwi pustej lodówki zamknięte bez obaw o nieprzyjemny zapach lub pleśń w trakcie dłuższej nieobecności (na przykład podczas wakacji). Komora zamrażarki jest regulowana oddzielnie.

- Odblokuj panel przez naciśnięcie przycisku D („OK/☞ 3S“), jeśli jest zablokowany.
- Wielokrotnie naciskaj przycisk C („funkcja ustawienia“) aż zacznie migać wskaźnik „Wakacje“.
- Naciśnij przycisk D („OK/☞ 3S“) aby potwierdzić. Funkcja ta może zostać wyłączona przez powtarzanie powyższych kroków lub wybranie innej funkcji.

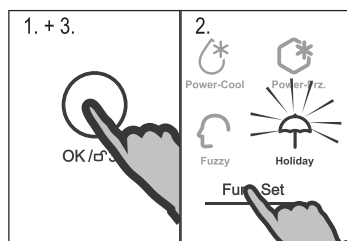

OSTRZEŻENIE!

Przy funkcji wakacyjnej nie wolno przechowywać żywności w komorze chłodziarki. Temperatura + 17°C jest zbyt wysoka dla przechowywania żywności.

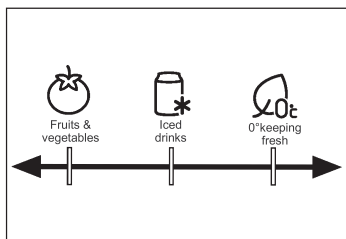

Szuflada w Mojej strefie

Komora lodówki jest wyposażona w szufladę Moja strefa. Zgodnie z wymogami przechowywania żywności, może zostać wybrana najbardziej odpowiednia funkcja, aby uzyskać optymalną wartość odżywczą żywności. Dostępne są następujące funkcje:



Owoce i warzywa

odpowiednia do przechowywania warzyw i owoców.



Mrożone napoje

do szybkiego chłodzenia i przechowywania napojów.



0° utrzymując

świeżość, odpowiednia do przechowywania świeżej żywności, na przykład mięsa lub półproduktów.

Większość jedzenia pozostaje świeża w 0 ° C, ale nie zamarza. .

Wybierz żądaną funkcję, przesuwając regulator.



Uwaga

- ▶ Ze względu na różne zawartości wody w mięsie, część mięsa z większą ilością będą zamrażane w temperaturach niższych niż 0°C. Tak więc mięso do „natychmiastowego cięcia” należy przechowywać w szufladzie Moja strefa, w temperaturze min. 0°C.
- ▶ Owoce wrażliwe na temperaturę, takie jak ananas, awokado, banany, grapefruity oraz warzywa, nie powinny być przechowywane w pojemniku Moja strefa.



Porady dotyczące oszczędzania energii

- ▶ Upewnij się, że urządzenie jest odpowiednio wentylowane (patrz: INSTALACJA).
- ▶ Nie instaluj urządzenia w miejscu narażonym na bezpośrednie działanie promieni słonecznych lub w pobliżu źródeł ciepła (np. pieców, grzejników).
- ▶ Nie ustawiaj niepotrzebnie niskiej temperatury w urządzeniu. Zużycie energii jest większe, gdy ustawiona jest niższa temperatura.
- ▶ Funkcje jak „Power-Cool” lub „Power-Frz.” zużywają więcej energii.
- ▶ Gorące potrawy i napoje należy schłodzić przed włożeniem ich do urządzenia.
- ▶ Kiedy wkładasz do lodówki jedzenie i napoje, otwieraj drzwi na jak najkrócej.
- ▶ Nie przepelniaj urządzenia, aby nie doprowadzić do utrudniania przepływu powietrza.
- ▶ Nie pozostawiaj powietrza w opakowaniu żywności.
- ▶ Utrzymuj uszczelki drzwiowe w czystości, aby drzwi zawsze zamykały się dobrze.
- ▶ Rozmrażaj mrozonki w komorze lodówki.

Wskazówki dotyczące przechowywania świeżej żywności

Przechowywanie w komorze chłodziarki

- ▶ Utrzymuj temperaturę lodówki poniżej 5°C.
- ▶ Gorące jedzenie musi zostać schłodzone do temperatury pokojowej, zanim będzie włożone do lodówki.
- ▶ Jedzenie przechowywane w lodówce powinno być umyte i wysuszone przed włożeniem
- ▶ Jedzenie powinno być przechowywane w szczelnych pojemnikach, aby uniknąć zmian w zapachu lub smaku.
- ▶ Nie przechowuj nadmiernych ilości jedzenia. Zostaw przestrzenie między produktami, aby umożliwić przepływ zimnego powietrza wokół nich, dla lepszego i bardziej jednorodnego chłodzenia.
- ▶ Produkty spożywcze spożywane codziennie powinny być przechowywane z przodu półki.
- ▶ Pozostaw przerwy pomiędzy żywnością a ściankami wewnętrznymi, umożliwiając przepływ powietrza. Nie pozwól żywności dotykać tylnej ścianki: żywność może do niej przymarznąć. Unikaj bezpośredniego kontaktu żywności (zwłaszcza tłustej lub kwaśnej) z wyściółką wewnętrzną, jako że olej/kwas mogą ją zniszczyć. Kiedy pojawi się tłuszcz/kwas, wytrzyj powierzchnię.
- ▶ Rozmrażaj mrożonki w komorze lodówki. W ten sposób można użyć zamrożonej żywności do zmniejszenia temperatury w komorze, co zaoszczędzi energię.
- ▶ Proces starzenia owoców i warzyw, takich jak cukinia, melon, papaja, banan, ananas, itp. może zostać przyspieszony w lodówce. Therefore, it is not advisable to store them in the can be promoted for a certain period. Cebula, czosnek, imbir i inne warzywa korzeniowe powinny być przechowywane w temperaturze pokojowej.
- ▶ Nieprzyjemne zapachy wewnątrz lodówki to znak, że coś się wylało i wymaga czyszczenia. Patrz: KONSERWACJA I CZYSZCZENIE.
- ▶ Różne produkty powinny być umieszczone w różnych obszarach, zgodnie z ich właściwościami:

Żywność	Lokalizacja
Masło, ser	Górne półki na drzwiach
Jajka	Półki na drzwiach
Owoce, warzywa, sałatki	Szuflada Moja strefa (z funkcją "owoce i warzywa")
Mięso, kielbasa, ser, mleko	Dolna powierzchnia (najniższa półka/powyżej szuflady Moja strefa)
Produkty mleczne, konserwy, puszki	Górna powierzchnia lub półki na drzwiach
Napojów, butelki, tubki	Półki na drzwiach
Mięso świeże, świeże ryby, wędliny, gotowane jedzenie	Szuflada w Mojej strefie

Przechowywanie w zamrażarce

- ▶ Utrzymuj temperaturę zamrażarki na- 18°C.
- ▶ 24 godziny przed zamrażaniem włącz funkcję Super mrożenia; - dla małych ilości jedzenia 4-6 godzin są wystarczające.
- ▶ Gorące jedzenie musi zostać schłodzone do temperatury pokojowej, zanim będzie włożone do zamrażarki.
- ▶ Jedzenie w małych porcjach zamarza szybciej i łatwiej je potem rozmrozić i przygotować. Zalecana waga dla każdej porcji to mniej niż 2,5 kg.
- ▶ Zaleca się zapakowanie jedzenia przed włożeniem go do zamrażarki. Opakowanie zewnętrzne musi być suche, aby uniknąć sklejaniasię porcji. Opakowanie powinno być bezzapachowe, szczelne, nie trujące i nietoksyczne.
- ▶ W celu uniknięcia przekroczenia okresu przechowywania, należy zapisać datę zamrażania, termin i nazwę produktu na opakowaniu, zgodnie z okresem przechowywania różnych produktów spożywczych.
- ▶ **OSTRZEŻENIE!** Kwasy, zasady i sól mogą zniszczyć powierzchnię wewnętrzną zamrażarki. Nie umieszczaj żywności bogatej w te substancje (np. ryby morskie) bezpośrednio na powierzchni wewnętrznej. Słona woda w zamrażarce musi być natychmiast wyczyszczona.
- ▶ Czas przechowywania żywności (szczególnie dla żywności mrożonej), zalecany przez producentów żywności, nie powinien być przekroczony. Wyciągaj tylko wymaganą ilość żywności z zamrażarki.
- ▶ Zużyj rozmrożone jedzenie szybko. Rozmrożone jedzenie nie może być ponownie zamrażane, chyba że jest ono najpierw gotowane, w przeciwnym razie będzie niejadalne.
- ▶ Nigdy nie wkładaj zbyt dużej ilości jedzenia do zamrażarki. Sprawdź wydajność zamrażania zamrażarki - patrz: DANE TECHNICZNE lub dane na tabliczce znamionowej.
- ▶ Żywność może być przechowywana w zamrażarce w temperaturze co najmniej -18°C przez 2 do 12 miesięcy, w zależności od jego właściwości (na przykład mięsa: 3-12 miesięcy, warzywa: 6-12 miesięcy)
- ▶ Podczas zamrażania świeżych produktów, nie powinno dojść do kontaktu z już zamrożonymi produktami. Ryzyko rozmrażania!
- ▶ Rozmrażaj mrożonki w lodówce. W ten sposób można użyć zamrożonej żywności do zmniejszenia temperatury w komorze, co zaoszczędzi energię.

Podczas przechowywania kupnych mrozonek, proszę przestrzegać następujących zaleceń:

- ▶ Zawsze przestrzegaj zaleceń producenta co do terminu przechowywania żywności. Nie należy przekraczać tych wskazówek!
- ▶ Aby zachować dobrą jakość żywności, staraj się, aby czas między zakupem a włożeniem do lodówki był jak najkrótszy.
- ▶ Kupuj mrożonki, które były przechowywane w temperaturze -18°C lub poniżej.
- ▶ Unikaj kupowania żywności, która lód albo szron na opakowaniu - oznacza to, że produkt ten mógł być częściowo rozmrożony i ponownie zamrożony w pewnym momencie - a wzrost temperatury wpływa na jakość żywności.

Regulowane półki

Wysokość półki można dostosować do swoich potrzeb przechowywania.

1. Aby przenieść półkę, należy ją najpierw usunąć przez uniesienie tylnych krawędzi (1) i wyciągnięcie jej (2).
2. Aby zainstalować ją ponownie, umieść ją na uchwytach po obu stronach komory i przesunij w głąb, aż tył półki zamocowany będzie w otworach na bokach

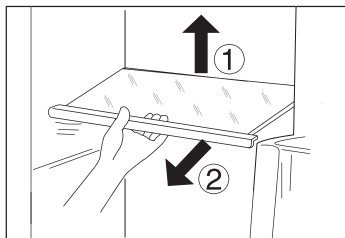

Uwaga:

Upewnij się, że obie strony półki są na tym samym poziomie.

Zdejmowane półki na drzwiach

Półki na drzwiach można wyjmować do czyszczenia.

1. Umieść ręce z obu stron półki, unieś ją do góry (1).
2. Wyciągnij półkę (2).
3. W celu zamontowania półki na drzwiach, powyższe etapy trzeba wykonać w odwrotnej kolejności.

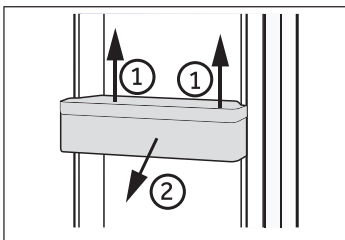

Wymowana szuflada w Mojej strefie

Aby sprawdzić wykorzystanie pojemnika Moja Strefa, sprawdź rozdział UŻYTKOWANIE (Moja Strefa - pojemnik)

Aby wyjąć pojemnik Mojej strefy:

1. Wymij dwa dolne pojemniki na butelki z obu drzwi.
2. Wyciągnij do końca pojemnik Mojej strefy oraz szklana pokrywkę.
3. Podnieś i wymij pojemnik oraz jego pokrywkę.
4. W celu zamontowania pojemnika Mojej strefy, powyższe etapy trzeba wykonać w odwrotnej kolejności.

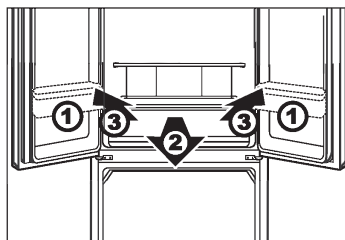

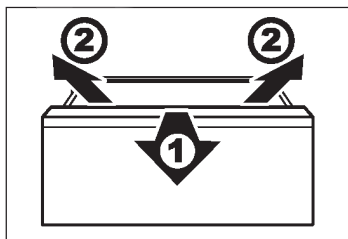

Wymowana szuflada zamrażarki

Aby wyjąć szufladę zamrażarki, wysuń ją maksymalnie, unieś i wyjmij.

W celu zamontowania szuflady zamrażarki, powyższe etapy trzeba wykonać w odwrotnej kolejności.



OSTRZEŻENIE!

Nie przeciążaj szuflad: Max. obciążenie każdej szuflady: 35 kg!

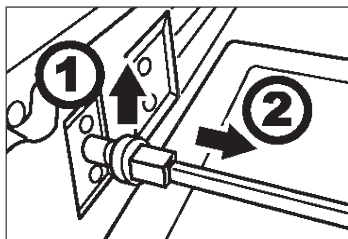

Wymowany pręt łączący

Pręt może być usunięty po wyjęciu szuflady zamrażarki:

1. Pociągnij zatrzask pręta podtrzymującego w górę po górnej prowadnicy, na lewo i na prawo od pręta łączącego.
2. Wyjmij pręt łączący.

W celu zamontowania pręta łączącego, powyższe etapy trzeba wykonać w odwrotnej kolejności.

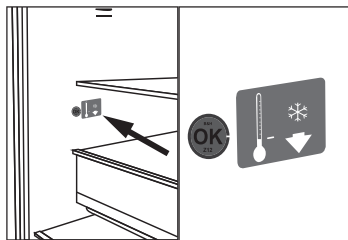

OPCJA: Wskaźnik temperatury „OK”

Wskaźnik temperatury OK na wewnętrznej ścianie lodówki po prawej stronie, powyżej szuflady moja strefa, może służyć do określania temperatur poniżej +4°C. Stopniowo zmniejszaj temperaturę, jeśli wskaźnik nie pokazuje „OK”.



Uwaga:

Gdy urządzenie jest włączone osiągnięcie poprawnej temperatury może potrwać do 12 godzin.

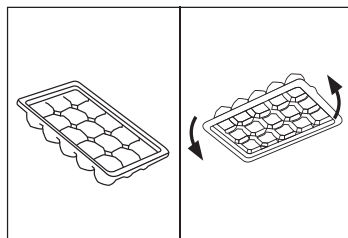

Taca na kostki lodu

1. Wypełnij tackę na kostki lodu do 3/4 wodą, zamknij ją pokrywką i włóż do jednej z komór zamrażalnika.
2. Przekręć lekko tackę na kostki lodu lub potrzymaj ją pod bieżącą wodą, aby poluzować kostki lodu.



OSTRZEŻENIE!

Przed czyszczeniem odłącz urządzenie od sieci.

Czyszczenie

Czyść urządzenie, gdy jest w niej niewiele produktów lub żadna żywność nie jest przechowywana.

Urządzenie powinno być czyszczone co cztery tygodnie dla konserwacji i aby zapobiec utrzymywaniu się nieświeżych zapachów.



OSTRZEŻENIE!

- ▶ Nie czyść urządzenia za pomocą twardych szczotek, szczotek drucianych, detergentów proszkowych, benzyny, octanu amylnego, acetonu i podobnych roztworów organicznych, kwasu lub roztworów alkalicznych. Proszę czyścić specjalnym detergentem do lodówek, aby uniknąć uszkodzenia.
 - ▶ Nie używaj aerozolu ani nie przepłukuj urządzenia podczas czyszczenia.
 - ▶ Nie stosuj wody lub pary do czyszczenia urządzenia.
 - ▶ Nie czyść zimnych szklanych półek używając gorącej wody. Nagła zmiana temperatury może spowodować pęknięcie szkła.
 - ▶ Nie dotykaj wewnętrznej powierzchni komory zamrażarki podczas pracy, zwłaszcza mokrymi rękami, jako że ręce mogą przymarznąć do jej powierzchni.
 - ▶ W przypadku wyższych temperatur sprawdź stan produktów mrożonych.
-
- ▶ Zawsze należy utrzymywać uszczelkę drzwi w czystości.
 - ▶ Czyść wnętrze i obudowę urządzenia gąbką zwilżoną ciepłą wodą i neutralnym detergentem.
 - ▶ Oplucz i wysusz dokładnie.
 - ▶ Nie czyść żadnej z części urządzenia w zmywarce.
 - ▶ Poczekaj co najmniej 5 minut przed ponownym uruchomieniem urządzenia, jako że szybkie włączenie może doprowadzić do uszkodzenia sprężarki.



Rozmrażanie

Rozmrażanie lodówki i zamrażarki są wykonywane automatycznie; nie jest potrzebna instrukcja obsługi.

Wymiana lampy LED

Lampy LED jako źródło światła charakteryzują się niskim zużyciem energii i długą żywotnością. W przypadku jakichkolwiek nieprawidłowości, należy skontaktować się z obsługą klienta. Patrz: OBSŁUGA KLIENTA.

Parametry lampy: : 12 V maks. 2 W.

Nie użytkowanie przez dłuższy okres

Jeśli urządzenie nie jest używane przez dłuższy okres czasu i nie będziesz korzystać z funkcji wakacyjnej lodówki:

- ▶ Wyjmij jedzenie.
- ▶ Wyjmij wtyczkę z kontaktu.
- ▶ Wyczyść urządzenie, jak to opisano powyżej.
- ▶ Otwórz drzwi i szuflady zamrażarki, aby zapobiec tworzeniu się wewnątrz nieprzyjemnych zapachów.



Uwaga

Wyłącz urządzenie tylko jeśli jest to absolutnie konieczne.

Przenoszenie urządzenia

1. Usuń całe jedzenie i wyjmij wtyczkę z gniazdka.
2. Zabezpiecz taśmą klejącą półki i inne części ruchome w lodówce i zamrażarce.
3. Nie przechylaj lodówki bardziej niż 45°, aby uniknąć uszkodzenia układu chłodniczego.



OSTRZEŻENIE!

- ▶ Nie podnoś urządzenia za uchwyty.
- ▶ Nigdy nie umieszczaj urządzenia poziomo na ziemi.

Wiele problemów można rozwiązać samodzielnie, bez specjalistycznej wiedzy. W przypadku problemów prosimy sprawdzić wszystkie pokazane możliwości i postępować zgodnie z poniższymi instrukcjami przed skontaktowaniem się z obsługi posprzedażnej. Patr: OBSŁUGA KLIENTA.



OSTRZEŻENIE!

- ▶ Przed przystąpieniem do konserwacji, wyłącz urządzenie i wyjmij wtyczkę z gniazdka sieciowego.
- ▶ Urządzenia elektryczne powinny być serwisowane tylko przez wykwalifikowanych ekspertów elektrycznych, ponieważ niewłaściwe naprawy mogą spowodować znaczne szkody.
- ▶ Jeśli kabel zasilania jest uszkodzony, musi on zostać wymieniony przez producenta, serwisanta lub inną wykwalifikowaną osobę w celu uniknięcia niebezpieczeństwa.

Problem	Możliwa przyczyna	Możliwe rozwiązanie
Sprężarka nie działa.	<ul style="list-style-type: none"> • Wtyczka sieciowa nie jest podłączona do gniazdka. • Urządzenie jest w cyklu rozmrażania 	<ul style="list-style-type: none"> • Podłącz wtyczkę sieciową. • Jest to normalne dla automatycznego rozmrażania
Urządzenie działa często lub przez zbyt długi okres czasu.	<ul style="list-style-type: none"> • Temperatura wewnątrz lub na zewnątrz jest zbyt wysoka. • Urządzenie było odłączone od zasilania przez jakiś okres czasu. • Drzwi/szuflady urządzenia nie są szczelnie zamknięte. • Drzwi/szuflady były otwierane zbyt często lub na zbyt długo. • Ustawienie temperatury dla komory zamrażarki jest zbyt niskie. • Uszczelki drzwi/szuflady są brudne, zużyte, pęknięte lub niedopasowane. • Wymagany przepływ powietrza nie jest gwarantowany. 	<ul style="list-style-type: none"> • W tym przypadku, to normalne, że urządzenie będzie pracować dłużej. • Zwykle trwa od 8 do 12 godzin, aż urządzenie ostygnie. • Zamknij drzwi/szuflady i upewnij się, że urządzenie znajduje się na płaskiej powierzchni, ani że jedzenie lub szuflady nie blokują drzwi. • Nie otwieraj drzwi/szuflad zbyt często. • Ustaw temperaturę na wyższą, aż uzyskasz temperaturę odpowiednią dla lodówki. • Uzyskanie stabilnej temperatury w lodówce trwa 24 godziny. • Wyczyść uszczelki szuflad/drzwi lub wymień je z pomocą serwisu obsługi klienta. • Zapewnij odpowiednią wentylację.
Wnętrze lodówki jest brudne i/lub nieprzyjemnie pachnie.	<ul style="list-style-type: none"> • Wnętrze lodówki wymaga czyszczenia. • W lodówce jest przechowywane jedzenie o silnym zapachu. 	<ul style="list-style-type: none"> • Wnętrze lodówki wymaga czyszczenia. • Opakuj produkty spożywcze dokładnie.

Problem	Możliwa przyczyna	Możliwe rozwiązanie
Nie jest wystarczająco zimno wewnątrz urządzenia.	<ul style="list-style-type: none"> • Temperatura jest zbyt wysoka. • Zostały włożone zbyt ciepłe produkty. • Przechowywane jest jednorazowo zbyt dużo jedzenia. • Produkty są zbyt blisko siebie. • Drzwi/szuflady urządzenia nie są szczelnie zamknięte. • Drzwi/szuflady były otwierane zbyt często lub na zbyt długo. 	<ul style="list-style-type: none"> • Ponownie ustaw temperaturę. • Zawsze ostudź produkty przed włożeniem ich do urządzenia. • Zawsze przechowuj niewielką ilość żywności. • Pozostaw lukę pomiędzy żywnością a ściankami wewnętrznymi, umożliwiając przepływ powietrza. • Zamknij drzwi/szuflady. • Nie otwieraj drzwi/szuflad zbyt często.
Jest zbyt zimno wewnątrz urządzenia.	<ul style="list-style-type: none"> • Temperatura jest zbyt niska. • Funkcja Power Freeze/Power-Cool jest włączona lub działa zbyt długo. 	<ul style="list-style-type: none"> • Ponownie ustaw temperaturę. • Wyłącz funkcję Power Freeze/Power-Cool
Powstawanie wilgoci na wewnętrznych ściankach komory chłodziarki.	<ul style="list-style-type: none"> • Klimat jest zbyt ciepły i zbyt wilgotny. • Drzwi/szuflady urządzenia nie są szczelnie zamknięte. • Drzwi/szuflady były otwierane zbyt często lub na zbyt długo. • Otwarte są pojemniki na żywność lub płyny. 	<ul style="list-style-type: none"> • Zwiększ temperaturę. • Zamknij drzwi/szuflady. • Nie otwieraj drzwi/szuflad zbyt często. • Schłódź gorące jedzenie do temperatury pokojowej i przykryj jedzenie oraz napoje.
Wilgoć gromadzi się na powierzchni zewnętrznej chłodziarki lub pomiędzy drzwiami a szufladą.	<ul style="list-style-type: none"> • Klimat jest zbyt ciepły i zbyt wilgotny. • Drzwi/szuflady nie są szczelnie zamknięte. Skrapla się zimne powietrze wewnątrz urządzenia, a ciepłe powietrze na zewnątrz. 	<ul style="list-style-type: none"> • Jest to normalne zjawisko w wilgotnym klimacie i zmieni się, gdy wilgotność spadnie. • Upewnij się, że drzwi/szuflady są szczelnie zamknięte.
Lód i szron w komorze zamrażalnika.	<ul style="list-style-type: none"> • Produkty nie zostały odpowiednio zapakowane. • Drzwi/szuflady urządzenia nie są szczelnie zamknięte. • Drzwi/szuflady były otwierane zbyt często lub na zbyt długo. • Uszczelki drzwi/szuflady są brudne, zużyte, pęknięte lub niedopasowane. • Coś w środku nie pozwala prawidłowo zamknąć drzwi / szuflady. 	<ul style="list-style-type: none"> • Zawsze dobrze zapakuj produkty. • Zamknij drzwi/szuflady. • Nie otwieraj drzwi/szuflad zbyt często. • Wyczyść uszczelki szuflad/drzwi lub wymień je na nowe. • Załóż półki, pojemniki na drzwiach, lub pojemniki wewnętrzne tak, aby umożliwić zamknięcie się drzwi/szuflad

Problem	Możliwa przyczyna	Możliwe rozwiązanie
Urządzenie wydaje dziwne dźwięki.	<ul style="list-style-type: none"> • Urządzenie nie znajduje się na wypoziomowanym podłożu. • Urządzenie dotyka jakiegoś obiektu. 	<ul style="list-style-type: none"> • Wyreguluj nóżki, aby wypoziomować urządzenie. • Usuń przedmioty znajdujące się w pobliżu urządzenia.
Słysząc delikatny szum podobny do płynącej wody.	<ul style="list-style-type: none"> • - 	<ul style="list-style-type: none"> • To jest normalne.
Słysząc dźwięk alarmu.	<ul style="list-style-type: none"> • Schowek na drzwiach lodówki jest otwarty. 	<ul style="list-style-type: none"> • Zamknij drzwi lub wyłącz alarm ręcznie.
Słysząc cichy szum.	<ul style="list-style-type: none"> • Pracuje system zapobiegający kondensacji 	<ul style="list-style-type: none"> • Zapobiega to kondensacji i jest normalne
System oświetlenia lub chłodzenie wnętrza nie działa.	<ul style="list-style-type: none"> • Wtyczka sieciowa nie jest podłączona do gniazdka. • Wystąpił problem z zasilaniem. • Lampa LED nie działa. 	<ul style="list-style-type: none"> • Podłącz wtyczkę sieciową. • Sprawdź zasilanie elektryczne w pomieszczeniu. Skontaktuj się z lokalnym dostawcą energii elektrycznej! • Proszę wezwać serwis do wymiany lampy.

Przerwa w zasilaniu

W przypadku awarii zasilania, jedzenie powinno pozostać bezpiecznie zimne przez około 12 godzin. Postępuj zgodnie z poniższymi poradami podczas długotrwałego braku zasilania, zwłaszcza w lecie:

- ▶ Jak najrzadziej otwieraj drzwi/szuflady.
- ▶ Nie wkładaj nowych produktów do urządzenia podczas przerwy w zasilaniu.
- ▶ Jeżeli wcześniej jest podana wiadomość o przerwaniu zasilania, a czas przerwy jest dłuższy niż 12 godzin, przygotuj trochę lodu i umieść go w pojemniku na górze komory chłodziarki.
- ▶ Po awarii konieczna jest niezwłoczna kontrola produktów.
- ▶ Jako że temperatura w lodówce podniesie się podczas przerwy w zasilaniu lub innej awarii, zmniejszy się okres przechowywania żywności i jej przydatność do spożycia. Każdy produkt, który się rozmroził należy jak najszybciej ugotować i ponownie zamrozić (jeśli to konieczne), aby zapobiec zagrożeniom dla zdrowia.

Pamięć funkcji podczas awarii zasilania

Po przywróceniu zasilania urządzenie przechodzi do ustawień, które zostały ustawione przed awarią zasilania. Panel kontrolny zostanie odblokowany.

Rozpakowywanie



OSTRZEŻENIE!

- ▶ Urządzenie jest ciężkie. Zawsze przenoś urządzenie z pomocą co najmniej dwóch osób.
 - ▶ Zachowaj wszystkie materiały opakowania poza zasięgiem dzieci i wyrzuć je w sposób przyjazny dla środowiska.
-
- ▶ Wymij urządzenie z opakowania.
 - ▶ Usuń całe opakowanie.

Warunki środowiskowe

Temperatura w pomieszczeniu powinna być zawsze pomiędzy 10°C a 43°C, ponieważ może to mieć wpływ na temperaturę wewnątrz urządzenia oraz zużycie energii. Nie ustawiaj urządzenia w pobliżu innych urządzeń bez izolacji emitujących ciepło (piekarniki, lodówki).

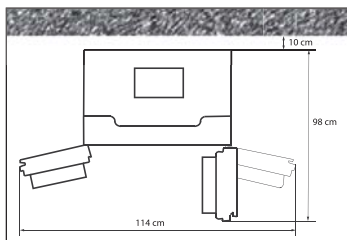

Wymagane miejsce

Wymagane miejsce, gdy drzwi są otwarte:

Szerokość urządzenia: 114 cm

Głębokość urządzenia: 98 cm

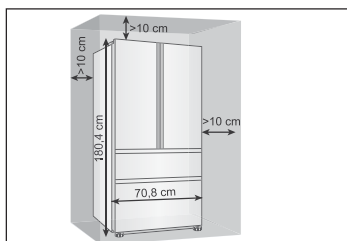

Przekrój wentylacji

Aby osiągnąć odpowiednią wentylację urządzenia ze względów bezpieczeństwa należy postępować zgodnie z informacją o wentylacji.

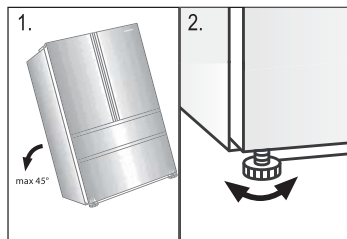

Przenoszenie urządzenia

Urządzenie powinno być umieszczone na płaskiej i stabilnej powierzchni.

1. Pochyl lodówkę lekko do tyłu.
2. Ustaw nóżki na pożądanym poziomie.

Aby drzwi mogły prawidłowo się otworzyć, upewnij się, że odległość od ściany od strony zawiasów wynosi co najmniej 10 cm.

3. Stabilność można sprawdzić popychając na przemiał rogi urządzenia. Lekkie kołysanie powinno być takie samo w obu kierunkach. W przeciwnym razie rama może się wykrzywić; wynikiem tego mogą być nieszczelne uszczelki drzwi. Niewielki przechył do tyłu pomaga zamknięciu drzwi.

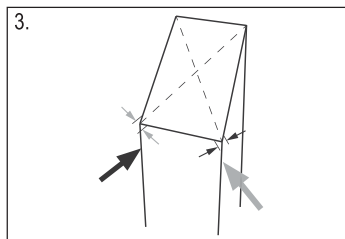

Czas oczekiwania

W kapsułce sprężarki znajduje się olej do bezobsługowej konserwacji. Olej ten może przedostać się poprzez zamknięty system rur podczas transportu przechylnego urządzenia. Przed podłączeniem urządzenia do zasilania trzeba odczekać co najmniej 2 godziny, aby olej spłynął z powrotem do zbiornika.

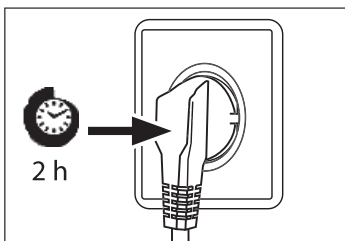

Połączenie elektryczne

Przed każdym podłączeniem sprawdź, czy:

- ▶ zasilacz, gniazdo i bezpieczniki są odpowiednie do informacji na tabliczce znamionowej.
- ▶ gniazdko jest uziemione i nie zastosowano rozgałęźnika lub przedłużacza.
- ▶ wtyczka i gniazdko są ściśle dopasowane.

Podłącz urządzenie wyłącznie do właściwie zamontowanych i uziemionych gniazdek elektrycznych.



OSTRZEŻENIE!

Aby uniknąć ryzyka, uszkodzony przewód zasilający musi być wymieniony przez serwis (patrz karta gwarancyjna)

Podczas ustawiania urządzenia upewnij się, że przewód zasilający nie jest przycięty lub uszkodzony

Nie umieszczaj wielu gniazdek przenośnych ani przenośnych zasilaczy za urządzeniem



Materiały łatwopalne, należy uważać aby nie spowodować pożaru

Karta produktu, zgodnie z Zarządzeniem UE Nr 1060/2010

Znak towarowy	Haier
Kategoria modelu	HB14FMAA/HB14FNAA/HB14HBAA/HB14FRAA
Klasa efektywności energetycznej	Chłodziarko-zamrażarka
Roczne zużycie energii (kWh/rok) 1)	A+
Objętość komory chłodzenia (L)	335
Objętość komory zamrażarki (L) ****	274
Klasyfikacja w formie gwiazdek	108
Temperatura innych komór > 14°C	****
System bezszronowy	Nie dotyczy
Zabezpieczenie przed awarią zasilania (h)	Tak
Zdolność zamrażania (kg/24h)	12
Freezing capacity (kg/24h)	10
Klasa klimatyczna Urządzenie to przeznaczone jest do stosowania przy temperaturze otoczenia od 10°C do 43°C.	SN-N-ST-T
Poziom emitowanego hałasu (db(A) re 1pW)	39
Rodzaj konstrukcji	Wolnostojąca

¹⁾ w oparciu o wyniki standardowych testów w ciągu 24 godzin. Rzeczywiste zużycie energii zależy od tego, jak urządzenie jest używane i gdzie się znajduje.

Dodatkowe dane techniczne

Napięcie / Częstotliwość	220-240V ~/ 50Hz
Moc wejściowa (W)	200
Główny bezpiecznik (A)	15
Płyn Chłodniczy	R600a
Wymiary (wys. / szer. / gł. w mm)	1804/708/708

Obsługa klienta

Polecamy nasz system Obsługi Klienta Haier i stosowanie oryginalnych części zamiennych. Jeśli masz problem z urządzeniem, najpierw sprawdź sekcję ROZWIĄZYWANIE PROBLEMÓW.

Jeżeli nie możesz znaleźć rozwiązania, prosimy o kontakt

- ▶ za swoim lokalnym sprzedawcą
- ▶ naszym Europejskim Call Center (patrz: wymienione poniżej numery telefonów) lub
- ▶ z działem serwisu i wsparcia www.haier.com gdzie możesz aktywować usługi, a także znaleźć odpowiedzi na najczęściej zadawane pytania.

Aby skontaktować się z naszym działem obsługi, upewnij się, że masz następujące dane. Informacje można znaleźć na tabliczce znamionowej.

Model _____

Nr seryjny. _____

Sprawdź także również kartę gwarancyjną dostarczoną z produktem w przypadku posiadania gwarancji.

Europejski Call-Center		
Kraj *	Numer telefonu	Koszty
Haier Włochy (IT)	199 100 912	
Haier Hiszpania (ES)	902 509 123	
Haier Niemcy (DE)	0180 5 39 39 99	<ul style="list-style-type: none"> • 14 centa/min telefon stacjonarny • max 42 centa/min telefon komórkowy
Haier Austria (AT)	0820 001 205	<ul style="list-style-type: none"> • 14,53 centa/min. telefon stacjonarny • max 20 centa/min wszystkie inne
Haier Wielka Brytania (UK)	0333 003 8122	
Haier Francja (FR)	0980 406 409	

* W przypadku innych krajów patrz: www.haier.com



Haier



Návod k použití

Lednička-Mraznička

HB14FMAA

HB14FNAA

HB14FBAA

HB14FRAA

CZ

Haier

Děkujeme Vám, že jste si zakoupili spotřebič Haier.

Před použitím spotřebiče si prosím pečlivě přečtěte tento návod. V návodu najdete důležité informace, díky nimž budete svůj spotřebič využívat naplno, zajistíte bezpečnou a správnou instalaci, použití a údržbu.

Uchovávejte tento návod na vhodném místě, abyste ho měli vždy po ruce a mohli tak spotřebič používat bezpečně a správně.

Pokud spotřebič prodáte, darujete nebo necháte v domě/bytě např. po stěhování, zajistěte předání návodu, aby se nový majitel spotřebiče mohl seznámit s pokyny pro jeho bezpečné používání.



Popis

Upozornění - Důležité poučení o bezpečnosti



Obecné informace a tipy



Sdělení týkající se životního prostředí



Likvidace

Pomozte chránit životní prostředí a lidské zdraví. Obal spotřebiče vyhodte do příslušného kontejneru, aby mohl být recyklován. Pomozte recyklovat odpad z elektrických a elektronických přístrojů. Nevyhazujte přístroje označené tímto symbolem do běžného odpadu z domácnosti. Vraťte výrobek do místního zařízení pro recyklaci nebo se obraťte na svůj městský úřad.



UPOZORNĚNÍ!

Nebezpečí zranění nebo udušení!

Chladivo a plyny se musí zlikvidovat profesionálně.

Před řádnou likvidací se ujistěte, že potrubí chladicího okruhu není poškozeno. Odpojte spotřebič od elektrické sítě. Odřízněte kabel pro připojení do elektrické sítě a zlikvidujte ho. Aby nedošlo k zavření dětí nebo domácích mazlíčků do spotřebiče, odstraňte zásobníky a zásuvky a odmontujte západku dveří a těsnění.

Doporučené použití	3
Bezpečnost.....	4
Popis produktu.....	7
Použití.....	8
Příslušenství	16
Péče a čištění	18
Řešení problémů	20
Instalace	23
Technické údaje.....	25
Zákaznický servis	26

Doporučené použití

Tento spotřebič je určený k chlazení a mrazení potravin. Je zkonstruovaný výhradně pro použití v suchém interiéru domácností. Není určený pro komerční nebo průmyslové využití.

Není dovoleno přístroj jakkoli měnit nebo upravovat. Nedovolené zacházení může způsobit poruchy a ztrátu záruky.

Normy a směrnice



Tento výrobek vyhovuje požadavkům všech odpovídajících směrnic ES včetně souvisejících harmonizovaných norem, které jsou nutné pro to, aby výrobek mohl nést označení CE.

Příslušenství

Zkontrolujte příslušenství a textovou dokumentaci podle tohoto seznamu:

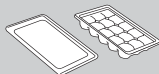

Miska na led
s víkem



Energetický
štítek



Záruční list



Návod k použití

Než poprvé zapnete spotřebič

použití...

- ▶ zkontrolujte, že nedošlo k poškození spotřebiče během přepravy.
- ▶ zkontrolujte, že všechny obaly jsou odstraněny a umístěny mimo dosah dětí.
- ▶ před instalací spotřebiče vyčkejte alespoň dvě hodiny, aby byla zajištěna plná funkce chladicího okruhu.
- ▶ s přístrojem manipulujte vždy minimálně ve dvou osobách, protože je těžký.
- ▶ spotřebič instalujte na dobře větrané místo. Zabezpečte nejméně 10 cm prostoru na všech stranách kolem spotřebiče. Instalujte a vyrovnejte spotřebič na místě, které odpovídá jeho velikosti a způsobu využití.
- ▶ udržujte větrací otvory v přístroji nebo ve vestavěné konstrukci čisté a bez překážek.
- ▶ ujistěte se, že elektrické údaje na výkonnostním štítku souhlasí se síťovým napájením. Pokud tomu tak není, obraťte se na elektrikáře.
- ▶ mějte na zřeteli, že spotřebič pracuje při napájení 220~240 V/50 Hz. Neobvyklé kolísání napětí může způsobit, že se spotřebič nespustí nebo nebude správně pracovat, může dojít k poškození ovladače teploty nebo kompresoru, také může vznikat nadměrný hluk. Pokud chcete odstranit neobvyklé kolísání napětí, doporučujeme využít automatický regulátor.
- ▶ použijte samostatnou zásuvku pro uzemnění napájení, jež je snadno přístupná. Spotřebič musí být uzemněný.

Pouze pro Spojené království: Napájecí kabel spotřebiče je vybaven 3drátovou (zemnicí) zástrčkou, která je vhodná pro standardní 3drátovou (zemnicí) zásuvku. Nikdy neodstraňujte ani nedemontujte třetí kolík (uzemnění). Po instalaci spotřebiče by zásuvka měla zůstat přístupná.

- ▶ zkontrolujte, že zástrčka je snadno přístupná.
- ▶ ujistěte se, že nedojde k poškození elektrického kabelu a zástrčky. Pokud došlo k poškození, nechte poškozenou část vyměnit elektrikáře.
- ▶ zkontrolujte, že lednička nestojí na napájecím kabelu. Nešlapejte na napájecí kabel.

Čeho se vyvarovat...

- x instalace spotřebiče na přímé sluneční světlo nebo do blízkosti tepelných zdrojů (např. sporák, radiátory).
- x poškození chladicího okruhu. Pokud dojde k poškození chladicího okruhu, spotřebič nepoužívejte.
- x použití adaptéru s více zásuvkami a prodlužovacích kabelů.

Při každodenním

použití...

- ▶ ujistěte se, že spotřebič používají děti starší 8 let a osoby se sníženými fyzickými, smyslovými nebo duševními schopnostmi nebo s nedostatkem zkušeností a znalostí pouze pod dohledem nebo poté, co byli poučeni o tom, jak spotřebič bezpečně používat, a že si uvědomují možná rizika.
- ▶ děti do 3 let udržujte v bezpečné vzdálenosti od přístroje, pokud nejsou pod neustálým dohledem.
- ▶ ujistěte se, že děti si nemohou se spotřebičem hrát.
- ▶ zajistěte, aby při provádění čištění a údržby byly děti pod dozorem.
- ▶ při odpojování spotřebiče od el. napájení táhněte za zástrčku, ne za kabel.
- ▶ poškozený síťový kabel musí vyměnit výrobce, autorizovaný servis nebo podobně kvalifikovaná osoba, aby se zabránilo možným rizikům.
- ▶ pokud v blízkosti spotřebiče uniká svítíplyn nebo jiný hořlavý plyn, postupujte podle těchto pokynů: vypněte ventil unikajícího plynu, otevřete dveře a okna a neodpojujte nebo nepřipojujte síťový kabel tohoto ani žádného jiného spotřebiče.
- ▶ dveře spotřebiče otvírejte a zavírejte pouze klikou. Mezera mezi dveřmi a mezi dveřmi a skříní je velmi úzká. Nedávejte ruce do těchto míst, abyste se vyhnuli skřípnutí prstů. Dveře otvírejte a zavírejte, pouze pokud v dosahu dveří nestojí děti.
- ▶ před prováděním jakékoli běžné údržby spotřebič odpojte od elektrické sítě. Před tím, než spotřebič znovu zapnete, vyčkejte alespoň 5 minut, protože časté zapínání může poškodit kompresor.
- ▶ alespoň jednou ročně odstraňte prach ze zadní části spotřebiče, abyste omezili riziko vzniku požáru a také zvýšenou spotřebu energie.
- ▶ věnujte pozornost tomu, že spotřebič je nastavený pro provoz při rozsahu okolní teploty mezi 10 a 43 °C. Pokud bude ponechán delší dobu v prostředí, kde je teplota vyšší nebo nižší než je uvedený rozsah, nemusí správně fungovat.
- ▶ pokud v mrazničce došlo k zahřátí, zkontrolujte stav potravin.

Čeho se vyvarovat...

- x nastavení příliš nízké teploty v prostoru ledničky. Při vysokém nastavení může teplota klesnout pod nulu. Pozor: Může dojít k roztržení lahvi.
- x skladování hořlavé rudy, výbušnin nebo žíravých materiálů ve spotřebiči nebo v jeho okolí.
- x skladování léků, které vyžadují přesnou skladovací teplotu, bakterií nebo chemických látek ve spotřebiči.
- x skladování tekutin v lahvích nebo plechovkách (kromě lihovin s vysokým obsahem alkoholu), zejména perlivých nápojů, v mrazničce, protože by během zmrazování praskly.
- x umístění nestabilních předmětů (těžké předměty, nádoby s vodou) nahoru na spotřebič, abyste zabránili zranění osob způsobené pádem nebo elektrickému šoku způsobenému kontaktem s vodou.
- x nasazení polic na dveře. Dveře by se mohly zakřivit, polička na láhev odtáhnout nebo by se spotřebič mohl převrátit.
- x poškození chladicího okruhu. Pokud dojde k poškození chladicího okruhu, spotřebič nepoužívejte.
- x stoupenutí na dveře mrazicí části nebo na zásuvky.

- x doteku vnitřního povrchu mrazničky, když je zapnutá, zejména mokřýma rukama, protože by vám ruce mohly přimrznout k povrchu.
- x dotýkání zmrazených potravin mokřýma rukama (noste rukavice). Zejména se vyvarujte jedení nanuků ihned po vyjmutí z mrazničky. Je zde nebezpečí omrzlin nebo tvorby puchýřů z mrazu. První pomoc: okamžitě dejte pod tekoucí studenou vodu.
- x V žádném případě se neodtrhujte!
- x seškrabávání námrazy a ledu ostrými předměty. Nepoužívejte spreje, elektrické ohřívače jako radiátory, fény, parní čističe nebo jiné zdroje tepla, abyste zabránili poškození plastových částí.
- x čištění spotřebiče hrubými kartáči, drátěnými kartáči, čisticími prášky, benzínem, amyloacetáty, acetonem a podobnými organickými rozpouštědly, kyselinovými nebo zásaditými rozpouštědly. Abyste se vyhnuli poškození spotřebiče, používejte prosím k čištění speciální čisticí prostředky určené pro ledničky.
- x postřikání nebo políání spotřebiče během čištění.
- x čištění spotřebiče s použitím vodního rozprašovače nebo páry.
- x čištění studených skleněných polic horkou vodou. Náhlá změna teploty by mohla způsobit prasknutí skla.
- x použití elektrických přístrojů uvnitř potravinové skříně, pokud se nejedná o přístroje doporučené výrobcem.
- x pokusů o opravení spotřebiče vlastními silami. V případě nutnosti opravy spotřebiče kontaktujte náš zákaznický servis.

Informace o chladicím plynu



UPOZORNĚNÍ!

Spotřebič obsahuje hořlavé chladivo ISOBUTAN (R600a). Zkontrolujte, že během přepravy a instalace nedošlo k poškození chladicího okruhu. Prosakující chladivo může způsobit poranění očí nebo se vznítit. Pokud se objeví závada, držte všechny zdroje otevřeného ohně stranou, důkladně vyvětrejte místnost, nezapojujte ani nelypujte síťové kabely žádného spotřebiče v místnosti. Informujte zákaznický servis.

V případě, že chladivo přijde do kontaktu s očima, okamžitě je propláchněte pod tekoucí vodou a zavolejte neprodleně očního lékaře.

Ilustrace v této kapitole se mohou v důsledku technických změn a rozdílnosti modelů lišit od Vašeho spotřebiče.

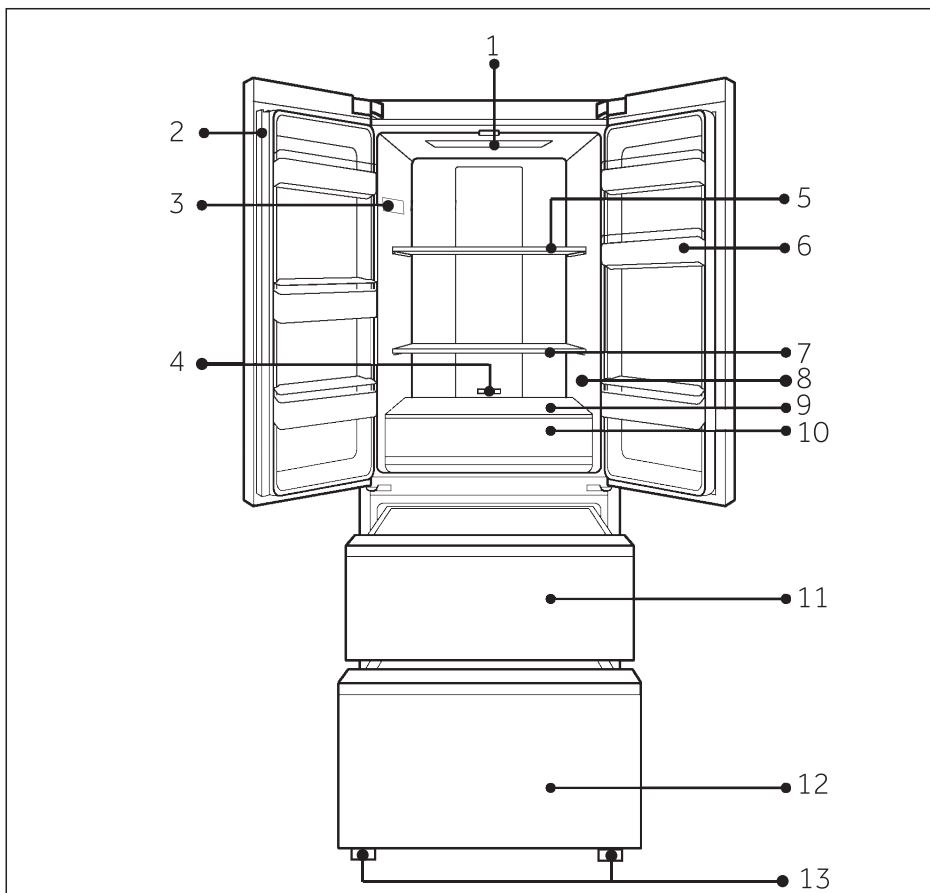

- | | |
|---|-------------------------------------|
| 1 LED osvětlení ledničky | 8 O.K. nálepka (volitelné) |
| 2 Prah dveří | 9 Skleněný kryt zásuvky My Zone |
| 3 Typový štítek | 10 Zásuvka My Zone |
| 4 Teplotní regulátor pro MyZone zásuvky | 11 Horní mrazicí skladovací zásuvka |
| 5 Skleněná policička | 12 Dolní mrazicí skladovací zásuvka |
| 6 Držák na láhev | 13 Nastavitelné nožičky |
| 7 Skleněná policička | |

Před prvním použitím

- ▶ Odstraňte všechny obalové materiály, udržte je mimo dosah dětí a zlikvidujte je v souladu s ochranou životního prostředí.
- ▶ Než vložíte do spotřebiče potraviny, očistěte ho uvnitř i zvenku vodou a jemným čistícím prostředkem.
- ▶ Po vyrovnání a očištění spotřebiče vyčkejte alespoň 2 hodiny, než ho zapojíte do elektrické sítě. Viz oddíl INSTALACE.
- ▶ Nechte přihrádky vychladit na požadovanou teplotu dříve, než do nich vložíte potraviny.
- ▶ Pomocí funkcí Silného chlazení a Silného mrazení Power Cool a Power Freeze se přihrádky rychle vychladí. postupně na $-18\text{ }^{\circ}\text{C}$. To je doporučené nastavení. Nastavené teploty můžete ručně změnit podle vlastních požadavků. Viz oddíl FUNKCE.

Ovládací panel

Tlačítka:

- A Volič prostoru ("Temp.Zone")
- B Tlačítko Regulace teploty ("TEMP.SET")
- C Volič funkce ("Func.Set")
- D Volič Nastavení / Zámek panelu

Kontroly:

- 1 Oddíl chladničky
- 2 Oddíl mrazničky
- 3 Teplotní hodnota
- 4 Funkce "Power-Cool"
- 5 Funkce "Power-Freeze"
- 6 Funkce Fuzzy
- 7 Funkce Dovolená

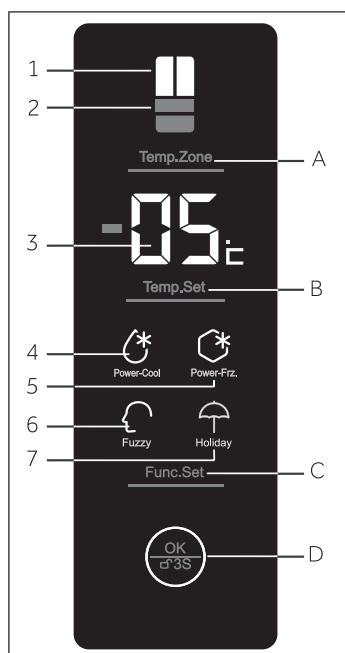

Doteková tlačítka

Tlačítka na ovládacím panelu jsou doteková tlačítka, která reagují na lehký dotek prstem.

Zapnutí/Vypnutí spotřebiče

Spotřebič je funkční, jakmile ho zapojíte do elektrické sítě.

Při prvním zapnutí přístroje kontrolka pro chladicí oddíl svítí a je zobrazena teplota. Zámek panelu je aktivní.

Vyprázdněte spotřebič před



Poznámka

- ▶ Spotřebič je nastavený na doporučenou teplotu 5°C (lednička) a -18°C (mraznička). Za normálních podmínek okolního prostředí není nutné teplotu nastavovat.
- ▶ Když zapnete spotřebič po předchozím odpojení od elektrické sítě, může trvat až 12 hodin, než dosáhne správných teplot.

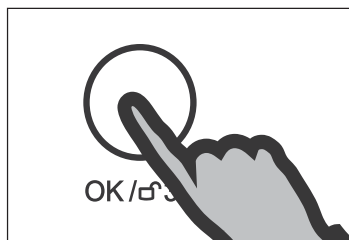

Zamknout/Odemknout panel

- ▶ Chcete-li zablokovat všechny prvky na panelu proti aktivaci, držte po dobu 3 sekund tlačítko D („OK/ 3S“). Při vypnutí osvětlení panelu zazní zvukový signál.
- ▶ Chcete-li panel odemknout, stlačte znovu tlačítko.



Poznámka

Ovládací panel se automaticky zablokuje proti aktivaci, není-li po dobu 30 sekund stisknuto žádné tlačítko. Chcete-li provést jakékoli nastavení, ovládací panel musí být odemčený.

Pohotovostní režim (Stand-by)

Displej se automaticky vypne po 30 sekundách od stisknutí klávesy, nebo v případě, že dveře chladničky jsou otevřené déle než 30 sekund. Displej se automaticky zamkne. Při stisku libovolného tlačítka nebo otevření dveří / zásuvky mrazničky se automaticky rozsvítí

Alarm při otevřených dveřích

Jsou-li dveře ledničky otevřené více než 3 minuty, ozve se alarm dveří. Alarm lze vypnout zavřením dveří. Jsou-li dveře otevřené déle než 7 minut, světlo uvnitř ledničky automaticky zhasne.

Volba pracovního režimu

Pro nastavení spotřebiče můžete zvolit jednu z následujících možností:

1) Fuzzy režim

Ve fuzzy režimu může spotřebič automaticky upravovat teplotu podle okolní teploty a podle změn teploty uvnitř spotřebiče. Pokud nemáte žádné zvláštní FUZZY funkce).

2) Ruční nastavení:

Chcete-li nastavit teplotu spotřebiče ručně s ohledem na uchovávání specifických potravin, můžete ji nastavit přes tlačítko pro nastavení teploty (viz NASTAVENÍ TEPLoty).

Nastavení teploty

Vnitřní teploty ovlivňují níže uvedené faktory:

- ▶ Okolní teplota
- ▶ Četnost otevírání dveří
- ▶ Množství uchovávaných potravin
- ▶ Instalace spotřebiče

Nastavení teploty pro ledničku

1. Odemkněte panel stiskem tlačítka D („OK/↵ 3S“), je li zamčený.
2. Stiskněte tlačítko („Temp.Zone“), dokud se kontrolka v chladicím prostoru nerozsvítí. Zobrazí se aktuální teplota chladicího oddílu.
3. Pro nastavení teploty chladničky stiskněte tlačítko B. Na displeji bliká původně nastavená hodnota chladicího prostoru. Při každém stisknutí tlačítka zazní signál. Teplota se bude zvyšovat po 1°C, od minimální teploty 1°C po maximální teplotu 7°C. Optimální teplota v chladničce je 5°C. Chladnější teplota znamená zbytečnou spotřebu energie.
4. Stiskněte tlačítko D („OK/↵ 3S“) pro potvrzení. V opačném případě teplota bude blikat po dobu 5 sekund a zůstane aktivní původně nastavená teplota.

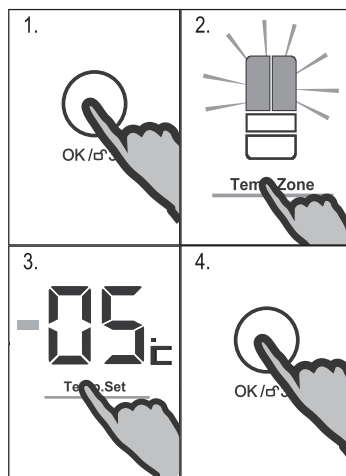

Nastavení teploty pro mrazničku

1. Odemkněte panel stiskem tlačítka D („OK/↵ 3S“), je li zamčený.
2. Stiskněte tlačítko („Temp.Zone“), dokud se kontrolka v mrazicím prostoru nerozsvítí. Zobrazí se aktuální teplota mrazicího oddílu.

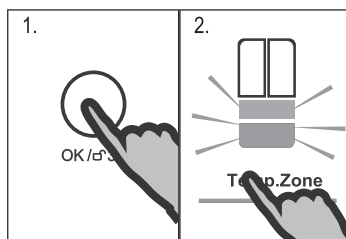

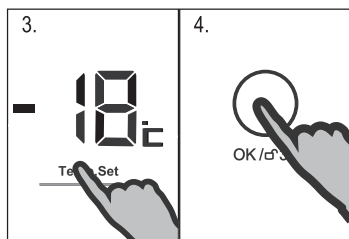

- Pro nastavení teploty mrazničky stiskněte tlačítko B. Na displeji bliká původně nastavená hodnota mrazicího prostoru. Při každém stisknutí tlačítka zazní signál. Teplota se bude snižovat po 1°C, od -15°C po -23°C. Optimální teplota v mrazničce je -18°C. Chladnější teplota znamená zbytečnou spotřebu energie.
- Stiskněte tlačítko D („OK/ °C 3S“) pro potvrzení. V opačném případě teplota bude blikat po dobu 5 sekund a zůstane aktivní původně nastavená teplota.

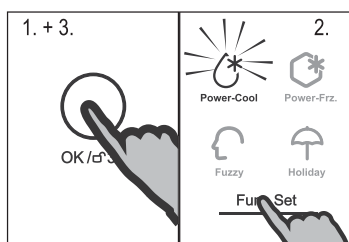

Funkce Power-Cool

Zapněte funkci Powercool, pokud chcete uložit větší množství potravin (například po nákupu). Funkce Power-Cool urychluje chlazení čerstvých potravin a chrání již uložený zboží před nežádoucím ohřátím. Továrně nastavená teplota je +2°C.

- Odemkněte panel stiskem tlačítka D („OK/ °C 3S“), je li zamčený.
- Opakovaně stiskněte tlačítko C („Func.Set“), dokud kontrolka „Power-Cool“ začne blikat.
- Stiskněte tlačítko D („OK/ °C 3S“) pro potvrzení. Opakováním výše uvedených kroků, nebo výběrem další funkce, může být tato funkce opět vypnuta.



Poznámka

Tato funkce se automaticky vypne po dosažení teploty + 2°C, nebo průběh funkce trvá déle než 3 hodiny.

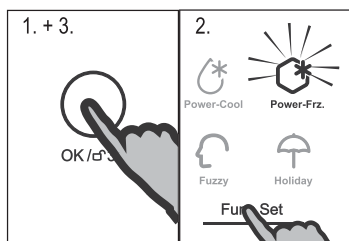

Funkce Extra mrazení (Super freeze)

Čerstvé potraviny by měly být zcela zmrazeny co nejrychleji. Zachovají se tak nejlepší nutriční hodnoty, vzhled a chuť. Funkce Extra mrazení zrychluje zmrazení čerstvých potravin a chrání již uložené potraviny před nežádoucím ztepláním. Pokud potřebujete jednorázově zmrazit velké množství potravin, doporučujeme zapnout funkci Extra mrazení 24 hodin před použitím mrazicího prostoru.

- Odemkněte panel stiskem tlačítka D („OK/ °C 3S“), je li zamčený.
- Opakovaně stiskněte tlačítko C („Func.Set“), dokud kontrolka „Power-Frz.“ začne blikat.

3. Stiskněte tlačítko D („OK/☐ 3S“) pro potvrzení. Opakováním výše uvedených kroků, nebo výběrem další funkce, může být tato funkce opět vypnuta.



Poznámka

Po 50 hodinách se funkce Extra mrazení automaticky vypne. Spotřebič pak bude pracovat při teplotě, která byla nastavena před použitím funkce Extra mrazení.

Funkce Fuzzy

Ve Fuzzy režimu si spotřebič automaticky nastavuje teplotu v závislosti na okolní teplotě a na změnách vnitřní teploty. Tato funkce je zcela automatická.

1. Odemkněte panel stiskem tlačítka D („OK/☐ 3S“), je li zamčený.
2. Opakovaně stiskněte tlačítko C („Func.Set“), dokud kontrolka „Fuzzy“ začne blikat.
3. Stiskněte tlačítko D („OK/☐ 3S“) pro potvrzení. Opakováním výše uvedených kroků, nebo výběrem další funkce, může být tato funkce opět vypnuta.

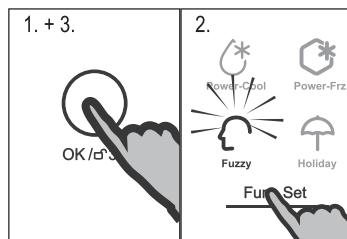

Funkce Dovolená

Touto funkcí nastavíte teplotu spotřebiče na stálých 17°C.

Díky tomu je možné nechat dveře prázdné lednice zavřené, aniž by vznikl zápach nebo plíseň – a to po dobu dlouhé nepřítomnosti (např. během dovolené). Oddíl mrazničky můžete nastavit podle libosti.

1. Odemkněte panel stiskem tlačítka D („OK/☐ 3S“), je li zamčený.
2. Opakovaně stiskněte tlačítko C („Func.Set“), dokud kontrolka „Holiday“ začne blikat.
3. Stiskněte tlačítko D („OK/☐ 3S“) pro potvrzení. Opakováním výše uvedených kroků, nebo výběrem další funkce, může být tato funkce opět vypnuta.

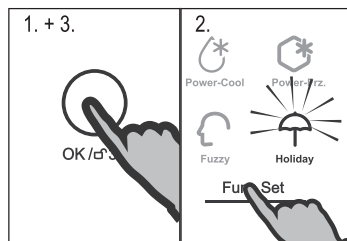

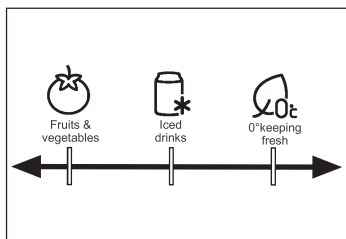

UPOZORNĚNÍ!

Je-li zapnutá funkce Dovolená, nesmí být v ledničce uloženy žádné potraviny. Teplota 17°C je pro uchování potravin příliš vysoká.



Zásuvka My Zone

Prostor ledničky je vybaven zásuvkou My Zone. V souladu s požadavky na správné skladování potravin lze nastavit nevhodnější funkci, aby se zachovala optimální nutriční hodnota potravin. Jsou k dispozici následující funkce:

-  **Ovoce a zelenina**
vhodná pro uchovávání zeleniny a ovoce.
-  **Ledové nápoje**
pro rychlé chlazení a uchovávání nápojů.
-  **0° pro udržení čerstvosti**
je vhodné pro skladování čerstvých potravin, jako jsou maso a instantní výrobky. Většina potravin zůstane při teplotě 0 ° C čerstvá, ale nezamrzne. .

Vyberte požadovanou funkci pohybem voliče.



Poznámka

- ▶ Kvůli rozdílnému obsahu vody v masě se některá vlhká masa zmrází při teplotách nižších než 0°C. Z toho důvodu by hodně čerstvá masa měla být uchovávána v zásuvce My Zone při teplotě minimálně 0°C.
- ▶ Ovoce citlivé na chlad, jako jsou ananas, avokádo, banány, grapefruit a zelenina, by neměly být uloženy v zásuvce My Zone.



Tipy na ušetření energie

- ▶ Zkontrolujte, zda spotřebič správně větrá (viz INSTALACE).
- ▶ Neinstalujte spotřebič na přímé sluneční světlo nebo do blízkosti tepelných zdrojů (např. sporák, radiátory).
- ▶ Nenastavujte na spotřebiči zbytečně nízké teploty. Čím nižší teplota je na spotřebiči nastavená, tím vyšší je spotřeba energie.
- ▶ Funkce jako "Power-Cool" nebo "Power-frz." spotřebovávají více energie.
- ▶ Teplé potraviny nechce před uložením do spotřebiče ochladit.
- ▶ Dveře spotřebiče otvírejte co nejméně a na co nejkratší dobu.
- ▶ Spotřebič nenaplňujte přes míru, aby nedošlo ke ztížení cirkulace vzduchu.
- ▶ Uvnitř potravinového balení by neměl být vzduch.
- ▶ Udržujte těsnění dveří čisté, aby se dveře vždy správně zavřely.
- ▶ Zmražené potraviny rozmrazujte v prostoru ledničky.

Tipy pro uchování čerstvých potravin

Ukládání do prostoru ledničky

- ▶ Udržujte teplotu v ledničce pod 5°C.
- ▶ Horká jídla se musí před uložením do ledničky zchladit na pokojovou teplotu.
- ▶ Potraviny by se před uložením do ledničky měly omýt a osušit
- ▶ Potraviny určené pro uložení do ledničky by měly být řádně utěsněny, aby se zabránilo změnám vůně nebo chuti.
- ▶ Neuchovávejte nadměrné množství potravin. Pro lepší a homogenní chlazení nechte mezery mezi potravinami, aby kolem nich mohl proudit studený vzduch.
- ▶ Denně používané potraviny by se měly ukládat do přední části polic.
- ▶ Nechcete mezeru mezi potravinami a vnitřními stěnami ledničky, aby mohl vzduch volně proudit. Zejména ohlíďte, aby se potraviny nedotýkali zadní stěny: mohly by k ní přimrznout. Zabraňte přímému kontaktu potravin (zejména mastných nebo kyselých) s vnitřním povrchem, protože mastnota a kyseliny ho mohou rozrušit. Kdykoli narazíte na mastnou/kyselou špinu, hned ji vyčistěte.
- ▶ Zmražené potraviny rozmrazujte v prostoru ledničky. Zmrzlé potraviny sníží teplotu v ledničce a tím ušetříte energii.
- ▶ Proces stárnutí ovoce a zeleniny, např. některé druhy zeleniny, melounů, papáji, banánů, ananasu atd., se může v ledničce urychlit. Proto není vhodné uchovávat je v ledničce - mohou být uloženy na určitou dobu. Cibuli, česnek, zázvor a další kořenovou zeleninu je možné uchovávat při pokojové teplotě.
- ▶ Nepříjemné pachy uvnitř ledničky značí, že se něco vylilo a je nezbytné ledničku vyčistit. Viz PÉČE A ÚDRŽBA.
- ▶ Různé potraviny je třeba umístit na různá místa podle toho, jaké mají vlastnosti:

Potraviny	Umístění
Máslo, sýr	Horní polička na dveře
Vajíčka	Polička na dveřích
Ovoce, zelenina, salát	Zásuvka My Zone (s funkcí "Ovoce a zelenina")
Maso, uzeniny, sýr, mléko	Spodní část (nejnižší police / kryt nad zásuvkou My Zone)
Mléčné výrobky, konzervované potraviny, konzervy	Horní část nebo polička na dveřích
Nápoje, lahve, tuby	Polička na dveřích
Čerstvé maso, čerstvé ryby, uzeniny, vařené pokrmy	Zásuvka My Zone

Ukládání do prostoru mrazničky

- ▶ Udržujte teplotu v mrazničce na -18°C .
- ▶ 24 hodin před mražením zapněte funkci Extra mrazení; -pro malé množství potravin stačí 4-6 hodin.
- ▶ Horké potraviny je nutné před uložením do mrazničky zchladit na pokojovou teplotu.
- ▶ Potraviny nakrájené na malé porce zmraznou rychleji a bude snadnější je rozmrazit a uvařit. Doporučená váha každá porce je do 2,5 kg
- ▶ Je lepší potraviny před vložením do mrazničky zabalit. Vnější stana obalu musí být suchá, aby se balíčky k sobě nepřilepily. Obalové materiály musí být bez zápachu, neprodyšné, nesmí být toxické ani škodlivé.
- ▶ Abyste nepřekročili dobu uchovávání potravin, zapište prosím datum zmrazení, časový limit a název potraviny na obal. Řiďte se doporučenou dobou uchovávání u různých potravin.
- ▶ **UPOZORNĚNÍ!**: Kyseliny, žiraviny a sůl atd. mohou narušit vnitřní povrch mrazničky. Neumísťujte přímo na vnitřní povrch potraviny, které obsahují tyto látky (např. mořské ryby). Slanou vodu je třeba z mrazničky ihned vyčistit.
- ▶ Neměli byste překračovat výrobcem doporučovanou dobu uchovávání jednotlivých potravin (zejména komerčně mražených potravin). Z mrazničky vydávejte pouze požadované množství potravin.
- ▶ Rozmražené potraviny rychle zkonzumujte. Rozmražené jídlo znovu nezmrazujte, pokud ho nejdříve neuvaříte, protože by to negativně ovlivnilo jeho požitelnost.
- ▶ Neukládejte do mrazničky nadměrné množství čerstvých potravin. Podívejte se na mrazicí kapacitu mrazničky – viz TECHNICKÁ DATA nebo údaje na výkonnostním štítku.
- ▶ Potraviny lze uchovávat v mrazničce při teplotě nejméně -18°C po dobu 2 až 12 měsíců podle vlastností potravin (např. maso: 3-12 měsíců, zelenina: 6-12 měsíců)
- ▶ Chcete-li zmrazit čerstvé potraviny, zabraňte jejich kontaktu s již zmrazenými potravinami. Nebezpečí tání!
- ▶ Zmražené potraviny rozmrazujte v ledničce. Zmrzlé potraviny sníží teplotu v ledničce a tím ušetříte energii.

Při zmrazování komerčně mražených potravin postupujte prosím podle těchto pokynů:

- ▶ Vždy věnujte pozornost pokynům výrobce o délce uchování potravin. Neporušujte tyto pokyny!
- ▶ Kvůli zachování kvality potravin se snažte, aby doba mezi nákupem a uložením potravin byla co nejkratší.
- ▶ Kupujte potraviny, které byly uchovávány při teplotě -18°C nebo nižší.
- ▶ Vyhnete se nákupu potravin, které mají na obale sníh nebo námrazu – může to značit, že výrobek byl částečně rozmrazen a znovu zmrazen – nárůst teploty ovlivňuje kvalitu potravin.

Nastavitelné police

Výšku polic lze nastavit podle vašich požadavků.

1. Chcete-li přemístit polici, nejprve nadzvedněte její zadní okraj (1) a poté ji vytáhněte (2).
2. Chcete polici znovu vložit do ledničky, položte ji na výstupky po obou stranách a zatlačte ji do krajní zadní polohy, dokud nezapadne do žlábků po stranách

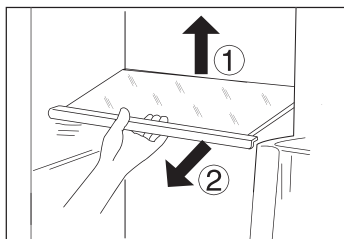

Poznámka:

Zkontrolujte, že všechny strany police jsou ve stejné úrovni.

Snímatelné poličky na dveře

Poličky na dveře lze vyjmout kvůli čištění:

1. Položte ruce na obě strany poličky, zvedněte ji nahoru (1).
2. Vytáhněte stojan ve dveřích (2).
3. Chcete-li vrátit poličku zpět na dveře, výše zmíněný postup obraťte.

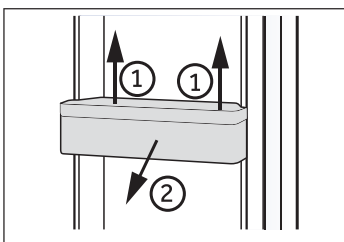

Vyjímatelná zásuvka My Zone

Chcete-li využívat zásuvku My Zone, vyhledejte prosím sekci POUŽITÍ (Zásuvka My Zone)

Pro odstranění zásuvky Myzone:

1. Odstraňte dva dolní držáky na láhve z obou dveří.
2. V maximální míře vytáhněte zásuvku My Zone a skleněný kryt.
3. Nadzvedněte a vytáhněte zásuvku a její kryt.
4. Chcete-li vrátit zásuvku My Zone zpět, výše zmíněný postup obraťte.

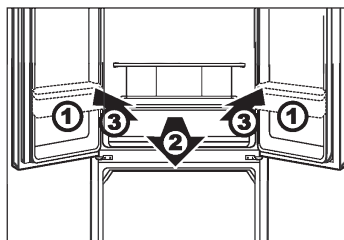

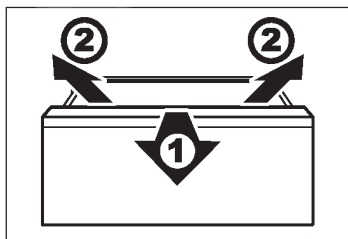

Vyjímatelná skladovací zásuvka mrazničky

Chcete-li odstranit skladovací zásuvku mrazničky, otevřete ji v maximální možné míře, zvedněte a vyjměte je.

Chcete-li vrátit skladovací zásuvku mrazničky zpět, výše zmíněný postup obraťte.



UPOZORNĚNÍ

Nepřetěžujte zásuvky: Maximální zatížení každé zásuvky je: 35 kg!

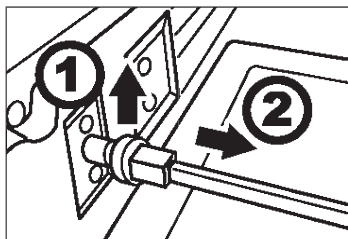

Odnímatelná spojovací tyč

Tyč může být odstraněna po odstranění horní mrazicí zásuvky:

1. Vytáhněte klip nosné tyče směrem vzhůru z horního mrazicího krytu na levé a pravé straně spojovací tyče.
2. Odstraňte spojovací tyč.

Chcete-li vrátit spojovací tyč zpět, výše zmíněný postup obraťte.

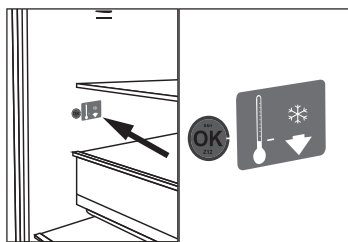

DOPLNĚK: Kontrolka správné teploty

Kontrolka správné teploty na pravé vnitřní stěně chladničky, nad zásuvkou My Zone lze využít k udržování teploty pod +4°C. Pokud znaménko neukazuje „OK“, snižujte postupně teplotu.



Poznámka:

Po zapnutí spotřebiče může trvat až 12 hodin než se dosáhne správných teplot.

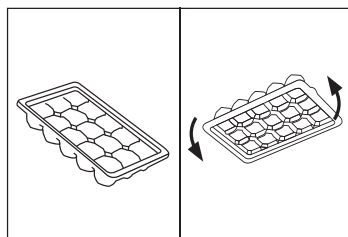

Zásobník na ledové kostky

1. Naplňte zásobník na ledové kostky vodou do 3/4, zavřete ho víkem a vložte ho do jednoho z prostorů skladovací zásuvky mrazničky.
2. Aby se kostky ledu uvolnily, lehce otočte zásobník nebo ho podržte pod tekoucí vodou.

**UPOZORNĚNÍ!**

Než začnete s čištěním spotřebiče, odpojte ho od elektrické sítě.

Čištění

Spotřebič čistěte, pouze když je prázdný nebo když je v něm jen malé množství uskladněných potravin. Spotřebič by se měl čistit každé 4 týdny jednak kvůli správné údržbě a jednak aby se zabránilo pachům ze špatně uchovávaných potravin.

**UPOZORNĚNÍ!**

- ▶ Spotřebič nečistěte tvrdými kartáči, drátěnými kartáči, čisticími prášky, benzínem, amyloacetáty, acetony a podobnými organickými prostředky, kyselinami nebo alkalickými čistidly. Abyste se vyhnuli poškození spotřebiče, používejte prosím k čištění speciální čisticí prostředky určené pro ledničky.
 - ▶ Během čištění na spotřebič nestříkejte ani ho neoplachujte.
 - ▶ Nepoužívejte při čištění kropicí ani parní přístroje.
 - ▶ Studené skleněné police neomyjte horkou vodou. Náhlá změna teploty by mohla způsobit prasknutí skla.
 - ▶ Nedotýkejte se vnitřního povrchu prostoru mrazničky, zejména mokřkýma rukama, protože by vám mohly k povrchu přimrznout.
 - ▶ IDojde-li k zahřátí, zkontrolujte stav zmrazených potravin.
-
- ▶ Těsnění na dveřích musí být vždy čisté.
 - ▶ Vnitřek a plášť spotřebiče čistěte houbičkou navlhčenou teplou vodou a neutrálním čisticím prostředkem.
 - ▶ Spotřebič omyjte a vysušte jemnou utěrkou.
 - ▶ Žádné součásti spotřebiče nemyjte v myčce nádobí.
 - ▶ Před opakovaným spuštěním spotřebiče vyčkejte alespoň 5 minut, protože časté zapínání může poškodit kompresor.

**Odmrazování**

Odmrazování ledničky a mrazničky probíhá automaticky, není potřeba provádět ho ručně.

Výměna LED osvětlení

Ve spotřebiči je jako světelný zdroj LED osvětlení, protože spotřebovává malé množství energie a má dlouhou životnost. Vyskytne-li se nějaká závada, kontaktujte prosím zákaznický servis. Viz ZÁKAZNICKÝ SERVIS.

Parametry osvětlení : 12 V max 2 W.

Nepoužívání spotřebiče po delší dobu

Nepoužíváte-li spotřebič delší dobu a nevyužili jste pro ledničku funkci Dovolena:

- ▶ Vyměte potraviny.
- ▶ Odpojte síťový kabel.
- ▶ Očistěte spotřebič podle výše uvedeného návodu.
- ▶ Dveře a zásuvky mrazničky nechte otevřené, abyste zabránili vzniku nežádoucích pachů uvnitř spotřebiče.



Poznámka

Spotřebič zapněte pouze pokud je to nezbytně nutné.

Stěhování spotřebiče

1. Vyměte všechny potraviny a odpojte spotřebič od elektrické sítě.
2. Police a všechny pohyblivé části v ledničce a mrazničce zajistěte lepicí páskou.
3. Nenaklánejte spotřebič pod větším úhlem než 45°, aby nedošlo k poškození chladicího systému.



UPOZORNĚNÍ!

- ▶ Spotřebič nezvedejte za kliky.
- ▶ Nikdy nepokládejte spotřebič na podlahu v horizontální poloze.

Hodně vzniklých problémů můžete vyřešit sami bez zvláštní kvalifikace. Vyskytne-li se nějaký problém, dříve než se obrátíte na prodejce, zkontrolujte všechny uvedené možnosti a postupujte podle níže uvedených pokynů. Viz ZÁKAZNICKÝ SERVIS.



UPOZORNĚNÍ!

- ▶ Před prováděním údržby spotřebič vypněte a odpojte ho od elektrické sítě.
- ▶ Elektrické součásti smí opravovat pouze kvalifikovaný odborník, protože neodborné zásahy by mohly způsobit rozsáhlá následná poškození.
- ▶ Poškozený síťový kabel musí vyměnit výrobce, autorizovaný servis nebo podobně kvalifikovaná osoba, aby se zabránilo možným rizikům.

Problém	Možná příčina	Možné řešení
Nefunguje kompresor.	<ul style="list-style-type: none"> • Zástrčka není zapojená do elektrické zásuvky. • Spotřebič je ve fázi odtávání 	<ul style="list-style-type: none"> • Zapojte spotřebič do elektrické sítě. • Při automatickém odmrazování je to normální
Spotřebič pracuje často nebo příliš dlouho.	<ul style="list-style-type: none"> • Vnitřní nebo vnější teplota je příliš vysoká. • Spotřebič byl nějakou dobu bez přívodu elektrické energie. • Dveře/zásuvky spotřebiče nejsou těsně uzavřeny. • Dveře/zásuvky spotřebiče se otevíraly příliš často nebo na dlouhou dobu. • Nastavená teplota mrazničky je příliš nízká. • Těsnění dveří/zásuvek je špinavé, opotřebované, prasklé nebo nevhodné. • Není zajištěna požadovaná cirkulace vzduchu. 	<ul style="list-style-type: none"> • V tomto případě je běžné, že spotřebič pracuje delší dobu. • Běžně trvá 8 až 12 hodin než se spotřebič zcela ochladí. • Zavřete dveře/zásuvky a zkontrolujte, že spotřebič stojí na rovném podkladu a že se dveři nedotýkají žádné potraviny ani jiné překážky. • Neotvírejte dveře/zásuvky příliš často. • Nastavte vyšší teplotu, dokud se spotřebič nedostane na uspokojivou teplotu. • Ustálení teploty ledničky trvá 24 hodin. • Očistěte těsnění dveří/zásuvek nebo je nechte vyměnit v zákaznickém servisu. • Zajistěte dostatečnou ventilaci.
Vnitřek ledničky je špinavý a/nebo zapáchá.	<ul style="list-style-type: none"> • Je potřeba vyčistit vnitřek ledničky. • V ledničce jsou uloženy potraviny s výraznou vůní. 	<ul style="list-style-type: none"> • Umyjte vnitřek ledničky. • Potraviny důkladně zabalte.

Problém	Možná příčina	Možné řešení
Uvnitř spotřebiče není dostatečně chladno.	<ul style="list-style-type: none"> • Je nastavena příliš vysoká teplota. • Byly vloženy teplé potraviny. • Bylo vloženo příliš mnoho potravin najednou. • Potraviny jsou příliš blízko u sebe. • Dveře/zásuvky spotřebiče nejsou těsně uzavřeny. • Dveře/zásuvky spotřebiče se otevíraly příliš často nebo na dlouhou dobu. 	<ul style="list-style-type: none"> • Nastavte teplotu znovu. • Před uložením potraviny vždy ochladte. • Ukládejte vždy malé množství potravin. • Mezi potravinami nechte mezery, aby mohl vzduch volně proudit. • Zavřete dveře/zásuvku. • Neotvírejte dveře/zásuvky příliš často.
Uvnitř spotřebiče je příliš chladno.	<ul style="list-style-type: none"> • Nastavená teplota je příliš nízká. • Jsou aktivní funkce Power Freeze / Power-Cool nebo jsou spuštěny příliš dlouho. 	<ul style="list-style-type: none"> • Nastavte teplotu znovu. • Vypněte funkci Power Freeze/ Power-Cool
Na vnitřní straně ledničky kondenzuje vlhkost.	<ul style="list-style-type: none"> • Ovzduší je příliš teplé a příliš vlhké. • Dveře/zásuvky spotřebiče nejsou těsně uzavřeny. • Dveře/zásuvky spotřebiče se otevíraly příliš často nebo na dlouhou dobu. • Nádoby na potraviny nebo tekutiny jsou otevřené. 	<ul style="list-style-type: none"> • Zvyšte teplotu. • Zavřete dveře/zásuvku. • Neotvírejte dveře/zásuvky příliš často. • Nechte horké jídlo zchladnout na pokojovou teplotu a zakryjte potraviny a tekutiny.
Na vnějším povrchu nebo mezi dveřmi/zásuvkami se hromadí vlhkost.	<ul style="list-style-type: none"> • Ovzduší je příliš teplé a příliš vlhké. • Dveře/zásuvky nejsou těsně uzavřeny. Kondenzaci způsobuje studený vzduch ve spotřebiči a teplý vzduch venku. 	<ul style="list-style-type: none"> • To je ve vlhkém prostředí normální. Změna nastane, až klesne vlhkost. • Ujistěte se, že dveře/zásuvka jsou těsně zavřené.
V mrazničce je silná vrstva ledu a námrazy.	<ul style="list-style-type: none"> • Potraviny nebyly správně zabaleny. • Dveře/zásuvky spotřebiče nejsou těsně uzavřeny. • Dveře/zásuvky spotřebiče se otevíraly příliš často nebo na dlouhou dobu. • Těsnění dveří/zásuvek je špinavé, opotřebené, prasklé nebo nevhodné. • Uvnitř je překážka, která brání správnému zavření dveří/zásuvky. 	<ul style="list-style-type: none"> • Potraviny vždycky správně zabalte. • Zavřete dveře/zásuvku. • Neotvírejte dveře/zásuvky příliš často. • Těsnění dveří/zásuvky očistěte nebo vyměňte za nové. • Přemístěte police, dveřní poličky nebo vnitřní zásobníky tak, aby bylo možné zavřít dveře/zásuvku

Problém	Možná příčina	Možné řešení
Spotřebič dělá neobvyklý hluk.	<ul style="list-style-type: none"> Spotřebič nestojí na rovné ploše. Spotřebič je v kontaktu s nějakým předmětem. 	<ul style="list-style-type: none"> Vyrovnejte spotřebič nastavením nožiček. Odstraňte předměty z okolí spotřebiče.
Měl by být slyšet tenký zvuk podobný zvuku tekoucí vody.	<ul style="list-style-type: none"> - 	<ul style="list-style-type: none"> To je normální.
Uslyšíte pípnutí alarmu.	<ul style="list-style-type: none"> Jsou otevřené dveře úložného prostoru ledničky. 	<ul style="list-style-type: none"> Zavřete dveře nebo alarm vypněte ručně.
Uslyšíte slabé hučení.	<ul style="list-style-type: none"> Pracuje anti-kondenzační systém 	<ul style="list-style-type: none"> Zabraňuje to kondenzaci a je to v pořádku
Nefunguje vnitřní osvětlení nebo chladicí systém.	<ul style="list-style-type: none"> Zástrčka není zapojená do elektrické zásuvky. Zdroj napájení není v pořádku. LED osvětlení nefunguje. 	<ul style="list-style-type: none"> Zapojte spotřebič do elektrické sítě. Zkontrolujte, jestli přívod elektrické energie v místnosti. Kontaktujte místního dodavatele elektrického proudu! Kvůli výměně světla prosím kontaktujte servis.

Přerušení elektrické energie

V případě výpadku elektrického proudu by měly potraviny zůstat bezpečně vychlazené po dobu asi 12 hodin. V případě delšího výpadku proudu, zejména v létě, postupujte podle těchto pokynů:

- ▶ Otevírejte dveře/zásuvky co možná nejméně.
- ▶ Během výpadku proudu nepřidávejte do spotřebiče další potraviny.
- ▶ Pokud je výpadek proudu předem ohlášený a předpokládaná doba výpadku přesahuje 12 hodin, vyrobte led a vložte ho do zásobníku v horní části ledničky.
- ▶ Jakmile je dodávka energie obnovena, je nutné zkontrolovat stav potravin.
- ▶ V důsledku zvýšení teploty v ledničce během výpadku elektrického proudu nebo jiné poruchy dojde ke zkrácení doby uložení potravin a také se sníží jejich kvalita. Potraviny, které se rozmrazily, by se měly buď brzy zkonsumovat, nebo uvařit a znovu zmrazit (pokud je to vhodné), aby se předešlo zdravotním rizikům.

Funkce paměti při přerušení napájení

Po obnovení napájení přístroj pokračuje v nastaveních, které byly nastaveny před výpadkem proudu. Ovládací panel je odemčený.

Vybalení



UPOZORNĚNÍ!

- ▶ Spotřebič je těžký. Se spotřebičem manipulujte vždy nejméně ve dvou.
 - ▶ Všechny obalové materiály udržujte mimo dosah dětí a zlikvidujte ho způsobem, který je šetrný k životnímu prostředí.
- ▶ Vyměte spotřebič z obalu.
 - ▶ Odstraňte všechny obalové materiály.

Podmínky okolního prostředí

Teplota v místnosti by se měla pohybovat v rozmezí 10°C až 43°C, protože může ovlivňovat teplotu uvnitř spotřebiče a spotřebu energie. Neinstalujte spotřebič do blízkosti spotřebičů, které vydávají teplo (sporáky, ledničky), aniž by byl odizolován.

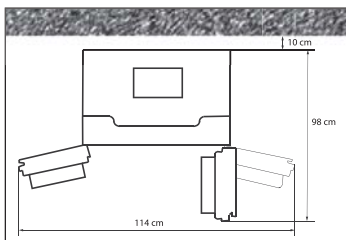

Prostorové požadavky

Prostor nutný při otevřených dveřích:

Šířka spotřebiče: 114 cm

Hloubka spotřebiče: 98 cm

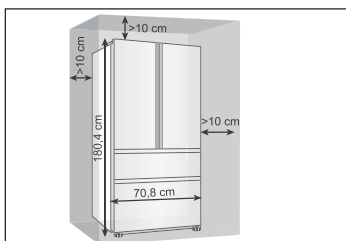

Ventilační systém

Pro dosažení dostatečné ventilace spotřebiče z důvodu bezpečnosti, je nutné dodržet požadavky pro správné větrání.

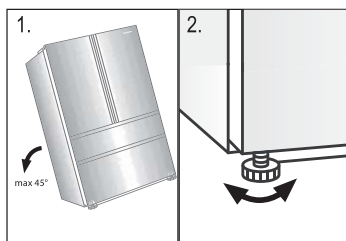

Umístění spotřebiče

Spotřebič umístěte na rovný a pevný povrch.

1. Nakloňte ho lehce dozadu.
2. Nastavte nožičky na požadovanou úroveň.

Zkontrolujte, že vzdálenost od zdi ke straně spotřebiče, na které je závěs dveří, je alespoň 10 cm, aby se dveře daly řádně otvírat.

3. Stabilitu spotřebiče zkontrolujete tak, že střídavě udeříte do protilehlých stran. Mírné kymácení by mělo být stejné v obou směrech. V opačném případě by mohlo dojít k deformaci rámu; důsledkem může být netěsnící zavírání dveří. Mírný náklon na zadní stranu usnadňuje zavírání dveří.

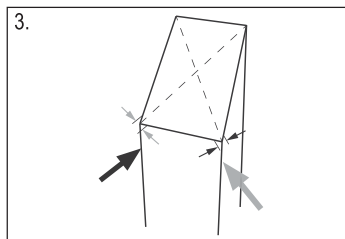

Čekací doba

V kapsli kompresoru je umístěný bezúdržbový olej. Při naklánění spotřebiče během převozu se olej mohl dostat přes zavřené potrubí. Vyčkejte alespoň 2 hodiny před zapojením spotřebiče do elektrické sítě, aby se olej mohl vrátit do pouzdra.

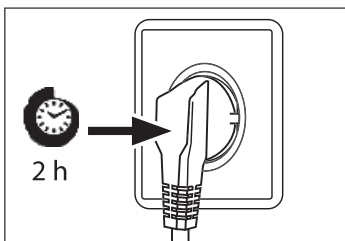

Elektrické připojení

Před každým zapojením zkontrolujte, zda:

- ▶ zdroj energie, zásuvka a pojistka odpovídají výkonostnímu štítku.
- ▶ zásuvka je uzemněná a nepoužíváte prodlužovací kabel ani vícenásobné zásuvky.
- ▶ zástrčka a zásuvka se přesně shodují.

Zástrčku zapojte do řádně instalované domácí zásuvky.



UPOZORNENÍ!

Poskozený napájecí kabel musí být vyměněn v zákaznickém servisu, aby nedošlo ke vzniku nebezpečí (viz Záruční list)

Při umístění přístroje se ujistěte, že přívodní kabel není zachycen nebo poškozen. Chladničku neumísťujte zadní stranou k rozbočovačům zásuvek nebo přenosným napájecím zdrojům.



Dbejte na to, aby nedošlo ke vzniku požáru vzplanutím hořlavého materiálu.

List výrobku podle nařízení EU č. 1060/2010

Obchodní značka	Haier
Model	HB14FMAA/HB14FNAA/HB14HBAA/HB14FRAA
Kategorie spotřebiče	Lednička-mraznička
Trída energetické účinnosti	A+
Roční spotřeba energie [kWh/rok]	335
Čistý objem chladícího prostoru [L]	274
Čistý objem mrazícího prostoru [L]	108
Označení mrazícího prostoru hvězdičkami	****
Teplota jiných prostorů > 14 °C	Neupotřebitelný
Beznámrazový systém	Ano
Doba skladování při vypnutí [h]	12
Mrazící výkon [kg/24h]	10
Klimatická třída	SN-N-ST-T
Úroveň hluku [dB(A) re 1pW]	39
Vestavný spotřebič určen k montáži	Ne
Tento spotřebič je určen výhradně k uchovávání vína	Ne

¹⁾ na základě výsledků 24 hodinové normalizované zkoušky. Skutečná spotřeba energie bude záviset na používání a umístění spotřebiče.

Doplňkové technické údaje

Napětí / Frekvence	220-240V ~/ 50Hz
Spotřeba (W)	200
Hlavní pojistka (A)	15
Chladicí kapalina	R600a
Rozměry (v/š/h v mm)	1804/708/708

Zákaznický servis

Doporučujeme používat originální náhradní díly a služby zákaznického servisu Haier.

Máte-li se spotřebičem nějaký problém, podívejte se prosím nejprve do sekce ŘEŠENÍ PROBLÉMŮ.

Pokud tam nenajdete řešení, kontaktujte prosím

- ▶ místního prodejce nebo
- ▶ naše evropské Servisní centrum (viz seznam telefonních čísel níže) nebo
- ▶ sekce Service & Support na stránkách www.haier.com, kde můžete aktivovat váš servisní požadavek a také najít často kladené dotazy.

Ještě než budete kontaktovat naše Servisní centrum, zkontrolujte, zda máte níže uvedené informace. Informace najdete na výkonostním štítku.

Model _____

Výrobní číslo _____

Zkontrolujte také Záruční list, který je dodáván spolu se spotřebičem pro případ reklamace.

Servisní centrum pro Evropu

Země*	Telefonní číslo	Ceny
Haier Itálie (IT)	199 100 912	
Haier Španělsko (ES)	902 509 123	
Haier Německo (DE)	0180 5 39 39 99	<ul style="list-style-type: none"> • 14 Ct/Min místní linka • max. 42 Ct/Min mobil
Haier Rakousko (AT)	0820 001 205	<ul style="list-style-type: none"> • 14,53 Ct/Min místní linka • max. 20 Ct/Min všichni ostatní
Haier Spojené království (UK)	0333 003 8122	
Haier, Francie (FR)	0980 406 409	

* Pro další země prosím jděte na www.haier.com



Haier



Manual do Utilizador

Frigorífico–Congelador

HB14FMAA

HB14FNAA

HB14FBAA

HB14FRAA

PT

Haier

Obrigado por comprar um produto Haier.

Deve ler estas instruções cuidadosamente antes de usar o aparelho. As instruções contém informação importante que o ajudará a obter o melhor do aparelho e assegurar a instalação segura, utilização e manutenção adequada.

Manter este manual em local conveniente para que o possa consultar sempre para a utilização segura e adequada do aparelho.

Se vender o aparelho, o oferecer, ou o deixar quando mudar de casa, ter a certeza de também entregar este manual para o novo proprietário se familiarizar com o aparelho e as advertências de segurança.



Legenda

Advertência - Informação de Segurança Importante



Informação e dicas gerais



Informação ambiental



Eliminação

Ajude a proteger o ambiente e a saúde humana. Pôr a embalagem em contentores adequados para ser reciclada. Ajude a reciclar resíduos de aparelhos elétricos e eletrónicos. Não eliminar aparelhos marcados com este símbolo com o lixo doméstico. Levar o produto para a sua instalação de reciclagem local ou contatar o seu serviço municipal.



ADVERTÊNCIA!

Risco de lesão ou asfixia!

Refrigerantes e gases devem ser eliminados profissionalmente.

Assegurar que a tubagem do circuito de refrigeração não está danificada antes de ser eliminado adequadamente. Desligar o aparelho da corrente elétrica. Cortar os cabos de alimentação e eliminá-los. Retirar as prateleiras e gavetas bem como os vedantes e pegas da porta, para evitar que crianças e animais fiquem perto do aparelho.

Utilização indicada.....	3
Segurança	4
Descrição do produto	7
Utilização	8
Equipamento	16
Cuidado e limpeza.....	18
Resolução de problemas.....	20
Instalação	23
Dados técnicos	25
Serviço ao Cliente	26

Utilização prevista

Este aparelho é indicado para refrigerar e congelar alimentos. Foi concebido exclusivamente para utilização no interior seco de casa. Não está previsto para utilização comercial ou industrial.

Não são permitidas alterações ou modificações ao aparelho. Utilização não indicada pode causar perigos e perda de solicitação de garantia.

Normas e diretivas



Este produto cumpre os requisitos de todas as diretivas CE aplicáveis com as normas harmonizadas correspondentes, previstas pela marca CE.

Acessórios

Verificar os acessórios e literatura em conformidade com esta lista:

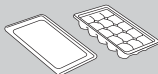

Prateleira de cubos de gelo com tampa



Rótulo energético



Cartão de garantia



Manual do utilizador

Antes de ligar o aparelho pela primeira vez

Fazer...

- ▶ assegurar que não há danos de transporte.
- ▶ assegurar que toda a embalagem é retirada e mantida fora do alcance das crianças.
- ▶ aguardar pelo menos duas horas antes de instalar o aparelho de modo a garantir que o circuito refrigerante é totalmente eficiente.
- ▶ manusear o aparelho sempre com pelo menos duas pessoas porque é pesado.
- ▶ instalar o aparelho num espaço bem ventilado. Assegurar um espaço de pelo menos 10 cm em todos os lados à volta do aparelho. Instalar e nivelar o aparelho numa zona adequada ao seu tamanho e utilização.
- ▶ manter as aberturas de ventilação no aparelho ou na estrutura embutida sem obstrução.
- ▶ assegurar que a informação elétrica na chapa de características está de acordo com fonte de alimentação. Se não for, contactar um electricista.
- ▶ considerar que o aparelho funciona com uma fonte de alimentação de 220~240 VAC/50 Hz. Flutuação de tensão anormal pode fazer com que o aparelho não arranque ou não funcione corretamente e danificar o controlo de temperatura ou o compressor, originado também ruído anormal. Para eliminar a flutuação anormal sugere-se que use um regulador automático.
- ▶ usar uma tomada com ligação à terra para a fonte de alimentação que seja acessível facilmente. O aparelho deve ser ligado à terra.

Apenas para RU: O cabo de alimentação do aparelho está equipado com uma ficha de 3 fios (com terra) que se adapta a uma tomada padrão de 3 fios (com terra). Nunca cortar ou desmontar o terceiro pin (com terra). Depois do aparelho estar instalado, a ficha deve estar acessível.

- ▶ assegurar que a ficha é facilmente acessível.
- ▶ assegurar que não danifica o cabo elétrico e a ficha. Se danificado deve ser substituído por um electricista.
- ▶ garantir que o cabo de alimentação não está preso pelo frigorífico. Não pisar no cabo de alimentação.

Não fazer...

- x instalar o aparelho à luz solar direta ou perto de superfícies quentes (p.ex. fogões, aquecedores).
- x danificar o circuito de refrigeração. Se estiver danificado, não utilizar o aparelho.
- x usar adaptadores multi-fichas ou cabos de extensão.

Durante a utilização diária

Fazer...

- ▶ assegurar que este equipamento apenas é usado por crianças a partir de 8 anos e mais e por pessoas com capacidades físicas, sensoriais ou mentais reduzidas ou com falta de experiência e conhecimento, se forem supervisionados ou lhes tiver sido dada instrução de como utilizar o equipamento de uma forma segura e entender os riscos envolvidos.
- ▶ manter as crianças com menos de 3 anos afastadas do aparelho a menos que estejam supervisionadas constantemente.
- ▶ assegurar que as crianças não brincam com o aparelho.
- ▶ assegurar que as crianças são supervisionadas se fizerem limpeza e manutenção.
- ▶ segurar a ficha, não o cabo, quando desligar o aparelho.
- ▶ substituir o cabo de alimentação apenas pelo fabricante, pelo seu agente de assistência ou uma pessoa igualmente qualificada de modo a evitar algum perigo.
- ▶ seguir estas instruções se gás de carvão ou outro gás inflamável é libertado junto ao aparelho: desligar a válvula do gás libertado, abrir as portas e janelas e não desligar ou ligar o cabo de alimentação do aparelho ou de qualquer outro aparelho.
- ▶ abrir e fechar as portas apenas com as pegas. O espaço entre as portas e entre as portas e o armário é muito estreito. Não estender as suas mãos nestas zonas para evitar apertar os seus dedos. Abrir ou fechar as portas do frigorífico apenas quando não há crianças em posição ao alcance do movimento da porta.
- ▶ desligar o aparelho da fonte de alimentação antes de realizar qualquer manutenção de rotina. Esperar pelo menos 5 minutos antes de reiniciar o aparelho, pois frequentes arranques podem danificar o compressor.
- ▶ eliminar a sujidade na parte de trás do aparelho pelo menos uma vez por ano para evitar perigo de incêndio, bem como aumento do consumo de energia.
- ▶ notar que o produto está concebido para funcionar numa faixa de ambiente específico entre 10 e 43 °C. O aparelho pode não funcionar corretamente se for deixado por um longo período a uma temperatura acima ou abaixo do intervalo indicado.
- ▶ verificar a condição dos alimentos se tiver havido um aquecimento no frigorífico.

Não fazer...

- x definir temperatura baixa desnecessariamente no compartimento frigorífico. Podem ocorrer temperaturas negativas em definições elevadas. Atenção: As garrafas podem explodir.
- x guardar ou usar materiais inflamáveis, explosivos ou corrosivos no aparelho ou na sua proximidade.
- x guardar no aparelho medicamentos que precisem de temperatura de armazenamento exata ou agentes bacterianos ou químicos.
- x guardar líquidos em garrafas ou latas (além de elevada percentagem de espirituosos) especialmente bebidas carbonatadas no congelador, pois podem explodir durante o congelamento.
- x colocar artigos instáveis (objetos pesados, recipientes cheios de água) em cima do aparelho, para evitar danos pessoais causados por queda ou choque elétrico causado pelo contato com água.

- x puxar pelas prateleiras da porta. A porta deve ser puxada inclinada, a prateleira para garrafas deve ser puxada para fora, ou o aparelho pode tombar.
- x danificar o circuito de refrigeração. Se estiver danificado, não utilizar o aparelho.
- x pisar na porta ou gaveta do compartimento de armazenamento do congelador.
- x tocar na superfície interior do compartimento de armazenamento do congelador quando está a funcionar, especialmente com as mãos molhadas, pois as suas mão podem congelar à superfície.
- x tocar em alimentos congelado com as mãos molhadas (usar luvas). Especialmente não comer sorvetes imediatamente depois de os retirar do compartimento congelador. Há o risco de congelar ou a formação de bolhas por gelo. PRIMEIROS socorros: pôr imediatamente sob água corrente fria.
- x Não retirar!
- x raspar geada e gelo com objetos cortantes. Não usar pulverizadores, aquecedores elétricos como aquecedor, secador de cabelo, limpeza a vapor ou outras fontes de calor, a fim de evitar danos às peças de plástico.
- x limpar o aparelho com escovas duras, escovas de aço, detergente em pó, gasolina, acetato de amilo, acetona e soluções orgânicas semelhantes, ácido ou soluções alcalinas. Deve limpar com detergente de frigorífico especial para evitar danos.
- x pulverizar ou enxaguar o aparelho durante a limpeza.
- x usar pulverizador ou vaporizador de água para limpar o aparelho.
- x limpar as prateleiras de vidro frias com água quente. Mudança de temperatura súbita pode provocar a quebra do vidro.
- x usar aparelhos elétricos no interior do compartimento de armazenamento de alimentos do aparelho, a menos que sejam do tipo recomendado pelo fabricante.
- x tentar reparar o aparelho autonomamente. Em caso de reparação deve contactar o nosso serviço ao cliente.

Informação do gás refrigerante



ADVERTÊNCIA!

O aparelho contém o refrigerante inflamável ISOBUTANO (R600a). Assegurar que o circuito refrigerante não foi danificado durante o transporte ou instalação. Libertação de refrigerante pode causar danos nos olhos ou detonação. Se ocorreu um dano, manter afastado de fontes de fogo abertas, ventilar bem a divisão, não ligar ou desligar os cabos de alimentação do aparelho ou qualquer outro aparelho. Informar o serviço ao cliente.

No caso do contato dos olhos com o refrigerante, enxaguá-los imediatamente sob água corrente e contactar o especialista de olhos imediatamente.

Descrição do produto

PT

Devido a alterações técnicas e modelos diferentes, as ilustrações neste capítulo podem diferir do seu modelo.

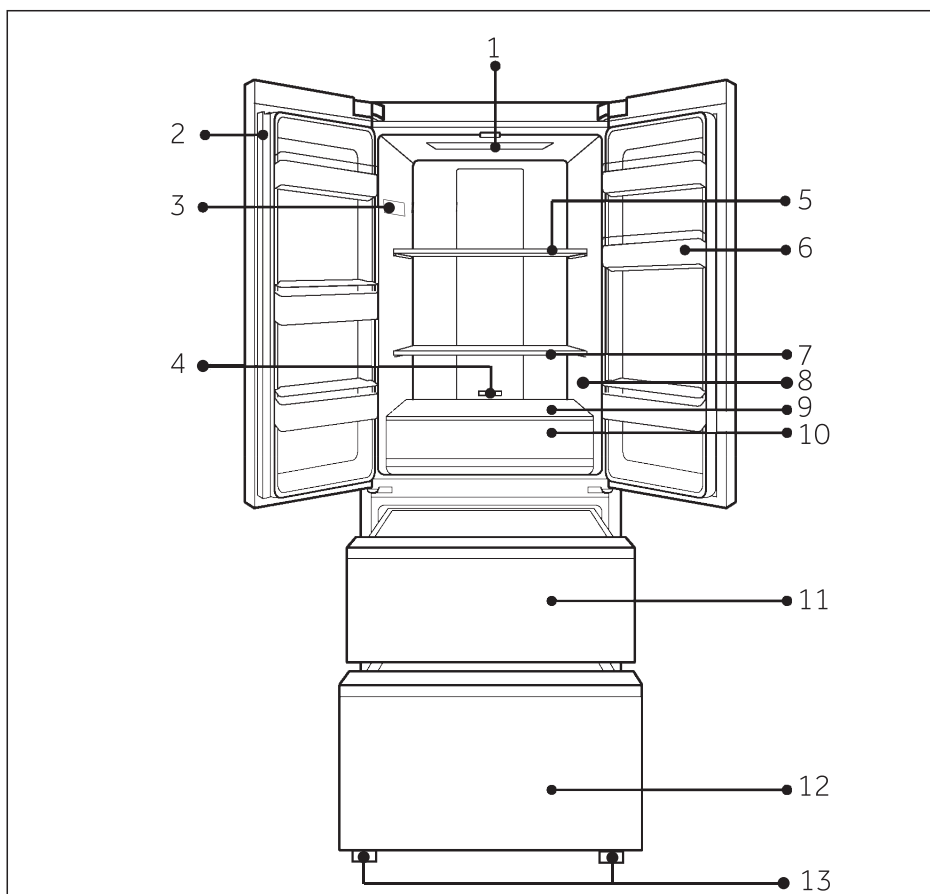

- | | |
|---|---|
| 1 Lâmpada LED do frigorífico | 8 Autocolante O.K. (opcional) |
| 2 Barra da porta | 9 Tampa de vidro da gaveta Minha Zona |
| 3 Placa de características | 10 Gaveta Minha Zona |
| 4 Regulador de temperatura para a gaveta Minha Zona | 11 Gaveta superior de armazenamento do congelador |
| 5 Prateleira de vidro | 12 Gaveta inferior de armazenamento do congelador |
| 6 Suporte para garrafa | 13 Pés ajustáveis |
| 7 Prateleira de vidro | |

Antes da primeira utilização

- ▶ Remover todos os materiais de embalagem, mantê-los foras do alcance das crianças e eliminá-los de forma ecológica.
- ▶ Limpar o interior e exterior do aparelho com água e um detergente suave antes de lá colocar qualquer alimento.
- ▶ Depois do aparelho ter sido nivelado e limpo, esperar pelo menos 2 horas antes de o ligar à fonte de alimentação. Consultar a secção INSTALAÇÃO.
- ▶ Pré-arrefecer os compartimentos em definições elevadas antes de colocar alimentos. A função Frio Intenso e Congelamento Intenso ajuda a arrefecer os compartimentos rapidamente. e -18° C respetivamente. Estas são as definições recomendadas. Se pretendido, pode alterar estas temperaturas manualmente. Deve consultar FUNÇÕES.

Painel de controlo

Botões:

- A Seletor do compartimento (“Zona Temp.”)
- B Tecla de regulação de temperatura (“Definição Temp.”)
- C Seletor de função (“Definir Funç.”)
- D Seletor Definições/Bloqueio de painel

Indicadores:

- 1 Compartimento do frigorífico
- 2 Compartimento do congelador
- 3 Valor da temperatura
- 4 Função “Frio-Intenso”
- 5 Função “Congelamento-Intenso”
- 6 Função-Inteligente
- 7 Função-Férias

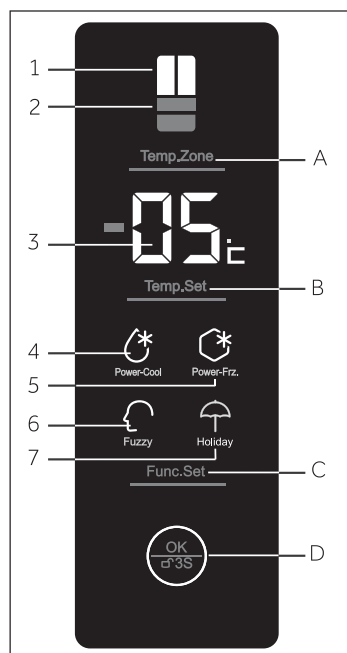

Teclas sensíveis

Os botões no painel de controlo são teclas sensíveis, que respondem quando toca suavemente com o dedo.

Ligar/desligar o aparelho

O aparelho fica a funcionar assim que é ligado à fonte de alimentação.

Quando o aparelho é ligado pela primeira vez, o indicador do departamento frigorífico é iluminado e a temperatura é exibida. O bloqueio de painel está ativo.

Esvaziar o aparelho antes



Observação

- ▶ O aparelho é predefinido para as temperaturas recomendadas de 5°C (frigorífico) e - 18°C (congelador). Em condições ambientais normais não precisa de definir uma temperatura.
- ▶ Quando o aparelho é ligado depois de desligado da fonte de alimentação elétrica, demorará até 12 horas a atingir as temperaturas corretas.

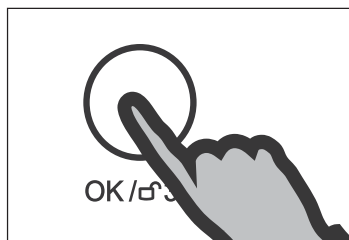

Bloquear/Desbloquear o painel

- ▶ Premir o botão D („OK/ 3S“) durante 3 segundos para bloquear todos os elementos do painel contra a ativação. Soa um sinal acústico e a iluminação do painel é desligada.
- ▶ Para desbloquear premir o botão de novo.



Observação

O painel de controlo é bloqueado automaticamente se não for premido qualquer botão durante 30 segundos. Para quaisquer definições o painel de controlo deve estar desbloqueado.

Modo em espera

O visor do ecrã desliga automaticamente 30 segundos depois de premir uma tecla ou se a porta do frigorífico é aberta por mais de 30 segundos. O visor bloqueará automaticamente. Acende automaticamente quando premir qualquer tecla ou abrir a porta/gaveta do congelador

Alarme de abertura da porta

Quando a porta do frigorífico estiver aberta durante mais de 3 minutos, soará o alarme de abertura da porta. O alarme pode ser silenciado fechando a porta. Se a porta estiver aberta durante mais de 7 minutos, a luz interior do frigorífico desligará automaticamente.

Selecionar o modo de funcionamento

Deve precisar de selecionar um dos dois modos seguintes para definir o aparelho:

1) Modo inteligente

No modo inteligente, o aparelho pode ajustar a definição de temperatura de acordo com a temperatura ambiente e mudança de temperatura no aparelho. Se não tem nenhuma FUNÇÃO INTELIGENTE (especial).

2) Modo de ajuste manual:

Se quer ajustar manualmente a temperatura do aparelho de modo a guardar um alimento em particular, pode definir a temperatura através do botão de ajuste da temperatura (consultar AJUSTAR A TEMPERATURA).

Ajustar a temperatura

As temperaturas interiores são influenciadas pelos seguintes fatores:

- ▶ Temperatura ambiente
- ▶ Frequência de abertura da porta
- ▶ Quantidade de alimentos guardados
- ▶ Instalação do aparelho

Ajustar a temperatura do frigorífico

1. Desbloquear o painel se estiver bloqueado premindo o botão D („OK/↵ 3S“).
2. Premir o botão A (“Zona Temp.”) até que o indicador para o compartimento frigorífico acenda. A temperatura atual no compartimento frigorífico é exibida.
3. Premir o botão B para definir a temperatura do frigorífico. O valor de definição do compartimento de refrigeração original pisca no visor. Soará um sinal de cada vez que premir uma tecla. A temperatura aumenta em sequências de 1°C de um mínimo de 1°C a um máximo de 7°C. A temperatura ótima no frigorífico é 5 °C. Temperaturas mais frias significam consumo de energia desnecessário.
4. Premir o botão D („OK/↵ 3S“) para confirmar. De outro modo a temperatura pisca durante 5 segundos e a temperatura definida previamente permanece ativa.

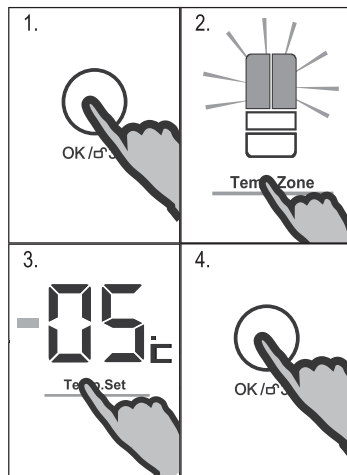

Ajustar a temperatura do congelador

1. Desbloquear o painel se estiver bloqueado premindo o botão D („OK/↵ 3S“).
2. Premir o botão A (“Zona Temp.”) até que o indicador para o compartimento congelador acenda. A temperatura no compartimento de congelação é exibida.

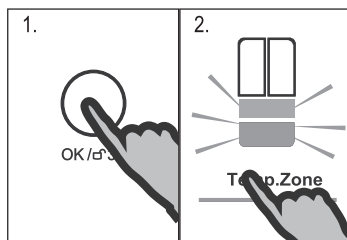

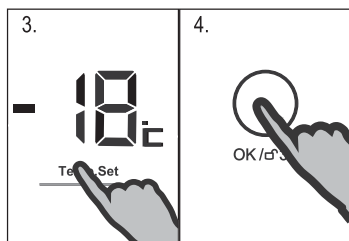

3. Premir o botão B para definir a temperatura do congelador. O valor de definição do compartimento congelador original pisca no visor. Soará um sinal de cada vez que premir uma tecla. A temperatura aumenta em sequências de 1°C de -15°C a -23°C. A temperatura ótima no congelador é -18°C. Temperaturas mais frias significam consumo de energia desnecessário.
4. Premir o botão D („OK/↵ 3S“) para confirmar. De outro modo a temperatura pisca durante 5 segundos e a temperatura definida previamente permanece ativa.

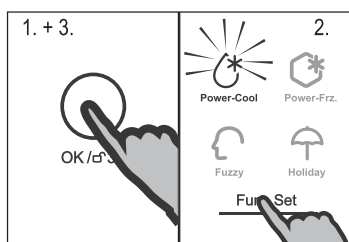

Função Frio-Intenso

Ligar a função Frio-Intenso se for guardada uma grande quantidade de alimentos (por exemplo depois da compra). A função Frio-Intenso acelera o arrefecimento de alimentos frescos e protege os alimentos já guardados de aquecimento indesejável. A temperatura definida de fábrica é + 2 °C.

1. Desbloquear o painel se estiver bloqueado premindo o botão D („OK/↵ 3S“).
2. Premir repetidamente o botão C („Definir Funç.“) até que o indicador “Frio-Intenso” comece a piscar.
3. Premir o botão D („OK/↵ 3S“) para confirmar. Repetindo os passos acima ou selecionando um outra função pode desligar esta função de novo.



Observação

Esta função será desativada automaticamente quando a temperatura de + 2 ° C é atingida ou a função se tenha prolongado por mais de 3 horas.

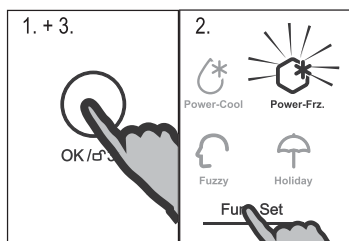

Função super congelamento

Os alimentos frescos devem ser congelados tão rapidamente quanto possível até ao núcleo. Isto preserva o melhor valor nutricional, aparência e sabor. A função Super congelamento acelera o congelamento de alimentos frescos e protege os alimentos já guardados de aquecimento indesejável. Se precisar de congelar uma grande quantidade de alimentos uma vez, é recomendado definir a função Super congelamento 24h antes da utilização do espaço congelador.

1. Desbloquear o painel se estiver bloqueado premindo o botão D („OK/↵ 3S“).
2. Premir repetidamente o botão C („Definir Funç.“) até que o indicador “Cong.-Intenso” comece a piscar.

3. Premir o botão D („OK/ \square 3S“) para confirmar. Repetindo os passos acima ou selecionando um outra função pode desligar esta função de novo.



Observação

A função Super congelamento desligará automaticamente após 50 horas. O aparelho fica então a funcionar à temperatura definida previamente.

Função inteligente

Na função Inteligente, o aparelho pode ajustar a definição de temperatura de acordo com a temperatura ambiente e mudança de temperatura no aparelho. Esta função é totalmente de mãos livres.

1. Desbloquear o painel se estiver bloqueado premindo o botão D („OK/ \square 3S“).
2. Premir repetidamente o botão C („Definir Funç.“) até que o indicador “Inteligente” comece a piscar.
3. Premir o botão D („OK/ \square 3S“) para confirmar. Repetindo os passos acima ou selecionando um outra função pode desligar esta função de novo.

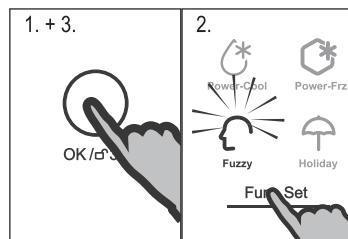

Função férias

Esta função define a temperatura do frigorífico para 17°C permanentemente.

Isto permite manter a porta do frigorífico vazio fechada sem causar odor ou mofo – durante uma longa ausência (p.ex. durante as férias). O compartimento congelador está livre para a sua definição.

1. Desbloquear o painel se estiver bloqueado premindo o botão D („OK/ \square 3S“).
2. Premir repetidamente o botão C („Definir Funç.“) até que o indicador “Férias” comece a piscar.
3. Premir o botão D („OK/ \square 3S“) para confirmar. Repetindo os passos acima ou selecionando um outra função pode desligar esta função de novo.

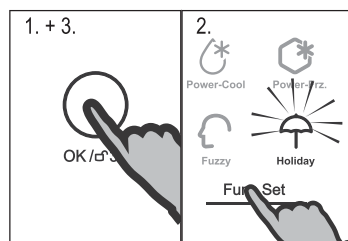

ADVERTÊNCIA!

Durante a função férias não deve guardar alimentos no compartimento frigorífico. A temperatura de 17 ° C é demasiado elevada para guardar alimentos.

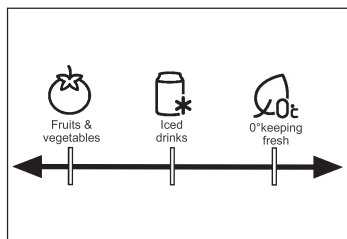

Gaveta Minha Zona

O compartimento frigorífico está equipado com a gaveta Minha Zona. Em conformidade com as exigências de armazenamento dos alimentos, a função mais adequada pode ser seleccionada para obter o valor nutricional ótimo dos alimentos. Estão disponíveis as seguintes funções:



Frutas e Vegetais

adequado para guardar vegetais e fruta.



Bebidas geladas

para arrefecimento rápido e armazenamento de bebidas.



0° mantendo

fresco adequado para armazenar alimentos frescos, como carne ou produtos instantâneos. A maioria dos alimentos ficam frescos a 0 ° C, mas não congelados. .

Selecionar a função pretendida movendo o regulador.



Observação

- ▶ Devido a diferentes teores de água da carne, alguma carne com mais humidade ficará congelada a temperaturas abaixo de 0°C. Assim, a carne "cortada imediatamente" deve ser guardada na gaveta Minha Zona, com temperaturas mín. de 0°C.
- ▶ Frutos sensíveis ao frio como ananás, abacate, bananas, toranjas e vegetais tais como não devem ser guardados na caixa Minha Zona.



Dicas para poupar energia

- ▶ Assegurar que o aparelho está devidamente ventilado (consultar INSTALAÇÃO).
- ▶ Não instalar o aparelho à luz solar direta ou perto de superfícies quentes (p.ex. fogões, aquecedores).
- ▶ Evitar temperatura baixa desnecessariamente no aparelho. O consumo de energia aumenta se é definida a temperatura mais baixa no aparelho.
- ▶ Funções como „Frio-Intenso“ ou „Cong.-Intenso“ consomem mais energia.
- ▶ Deixar os alimentos quentes arrefecerem antes de os colocar no aparelho.
- ▶ Abrir a porta do aparelho tão pouco e tão brevemente quanto possível.
- ▶ Não encher demasiado o aparelho para evitar obstruir o fluxo de ar.
- ▶ Evitar ar dentro da embalagem de alimento.
- ▶ Manter os vedantes da porta limpos pois isto deixa a porta fechar corretamente sempre.
- ▶ Descongelar alimentos congelados no compartimento de armazenagem do frigorífico.

Dicas para guardar alimentos frescos

Guardar no compartimento frigorífico

- ▶ Manter a temperatura do seu frigorífico abaixo dos 5°C.
- ▶ Alimentos quentes devem ser arrefecidos para a temperatura ambiente antes de guardar no aparelho.
- ▶ Alimentos guardados no frigorífico devem ser lavados e secos antes de guardar
- ▶ Alimentos para serem guardados devem ser vedados adequadamente para evitar alterações de odor ou sabor.
- ▶ Não guardar quantidades excessivas de alimentos. Deixar espaços entre os alimentos para permitir que o ar frio flua à sua volta, para um arrefecimento melhor e mais homogéneo.
- ▶ Alimentos comidos diariamente devem ser guardados à frente na prateleira.
- ▶ Deixar um espaço entre os alimentos e as paredes interiores, permitindo que o ar flua. De modo especial não guardar os alimentos contra a parede de trás: os alimentos podem congelar contra esta parede. Evitar o contato direto dos alimentos (especialmente alimentos oleosos e ácidos) com o revestimento interior, pois o óleo/ácido podem corroer o revestimento interior. Limpar a sujidade oleosa/ácida sempre que a encontrar.
- ▶ Descongelar alimentos congelados no compartimento de armazenagem do frigorífico. Desta forma, pode usar os alimentos congelados para diminuir a temperatura no compartimento e poupar energia.
- ▶ O processo de envelhecimento de frutas e legumes, como curgetes, melão, papaia, banana, ananás, etc., podem ser acelerado no frigorífico. Portanto, não é aconselhável guardá-los no pode ser promovido por um determinado período. Cebola, alho, gengibre e outros tubérculos também devem ser guardados à temperatura ambiente.
- ▶ Odores desagradáveis dentro da frigorífico são um sinal de que algo foi derramado e é necessária limpeza. Consultar CUIDADO E LIMPEZA.
- ▶ Alimentos diferentes devem ser colocados em zonas diferentes de acordo com as suas propriedades:

Alimento	Localização
Manteiga, queijo	Prateleira superior da porta
Ovos	Prateleira da porta
Fruta, vegetais, salada	Gaveta Minha Zona (com função „Frutas e Vegetais“)
Carne, salsichas, queijo, leite	Zona inferior (prateleira inferior / cobertura sobre a gaveta Minha Zona)
Produtos diários, conservas, latas	Zona superior ou prateleira da porta
Bebidas, garrafas, tubos	Prateleira da porta
Carne fresca, peixe fresco, salsichas, alimentos cozinhados	Gaveta Minha Zona

Armazenamento no compartimento congelador

- ▶ Manter a temperatura do congelador em - 18°C.
- ▶ 24 horas antes de congelar ligar a função Super congelamento; - para pequenas quantidades de alimentos são suficientes 4-6 horas.
- ▶ Alimentos quentes devem ser arrefecidos para a temperatura ambiente antes de guardar no compartimento congelador.
- ▶ Os alimentos cortados em pequenas porções congelarão mais rapidamente e será mais fácil descongelar e cozinhar. O peso recomendado para cada porção é de menos de 2,5 kg
- ▶ É melhor embalar os alimentos antes de os pôr no congelador. O exterior da embalagem deve ser seco para evitar que os sacos se colem. Os materiais de embalagem devem ser isentos de cheiro, herméticos, não venenosos e não tóxicos.
- ▶ A fim de evitar a expiração do tempo de armazenamento, deve anotar a data de congelamento, limite de tempo e nome do alimento na embalagem de acordo com os períodos de armazenamento dos diferentes alimentos.
- ▶ **ADVERTÊNCIA!**: Ácido, alcalinos e sal, etc. podem corroer a superfície interna do congelador. Não colocar os alimentos com estas substâncias (p.ex. marisco) diretamente na superfície interna. Água salgada no congelador deve ser limpa imediatamente.
- ▶ O tempo de armazenagem para o alimento respectivo recomendado pelos fabricantes (especialmente para alimentos congelados comercialmente) não deve ser excedido. Retirar apenas a quantidade de alimento necessária do congelador.
- ▶ Consumir rapidamente alimentos descongelados. Alimentos descongelados não devem ser congelados de novo a menos que cozinhados previamente, pois podem ficar menos comestíveis.
- ▶ Não carregar quantidades excessivas de alimentos frescos no compartimento congelador. Consultar a capacidade de congelamento do congelador - Consultar DADOS TÉCNICOS ou dados na placa de características.
- ▶ O alimentos podem ser guardados no congelador à temperatura de pelo menos -18°C durante 2 a 12 meses, dependendo das suas propriedades (p.ex. carne: 3-12 meses, vegetais: 6-12 meses)
- ▶ Quando congelar alimentos frescos, evitar que fiquem em contato com alimentos já congelados. Risco de descongelamento!
- ▶ Descongelar alimentos congelados no frigorífico. Desta forma, pode usar os alimentos congelados para diminuir a temperatura no compartimento e poupar energia.

Quando guardar alimentos congelados comercialmente, deve seguir estas orientações:

- ▶ Seguir sempre as orientações sobre qual o período de tempo que devem ser guardados. Não exceder estas orientações!
- ▶ Tentar manter o período de tempo entre a compra e a armazenagem tão curto quanto possível para preservar a qualidade dos alimentos.
- ▶ Comprar alimentos congelados, que tenham sido guardados a uma temperatura de -18 °C ou abaixo.
- ▶ Evitar comprar alimentos que tenham gelo ou geada na embalagem - Isto indica que o produto deve ter sido parcialmente descongelado e congelado de novo em determinada altura - subidas de temperatura afetam a qualidade dos alimentos.

Prateleiras ajustáveis

A altura das prateleiras pode ser ajustada para combinar com as suas necessidades de armazenamento.

1. Para deslocar uma prateleira, removê-la primeiro levantando a sua extremidade traseira (1) e puxando-a para fora (2).
2. Para a recolocar, colocar sobre as saliências em ambos os lados e empurrá-la para a posição mais recuada até que a parte traseira da prateleira esteja fixa no interior das ranhuras laterais

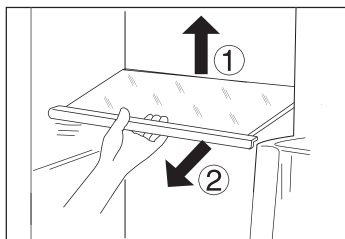

Observação:

Assegurar que todas as extremidades da prateleira estão niveladas.

Prateleiras da porta amovíveis

As prateleiras da porta podem ser removidas para limpeza:

1. Colocar as mãos de cada lado da prateleira, levantar para cima (1).
2. Puxar a prateleira da porta para fora (2).
3. Para inserir a prateleira da porta, os passos acima são realizados na ordem inversa.

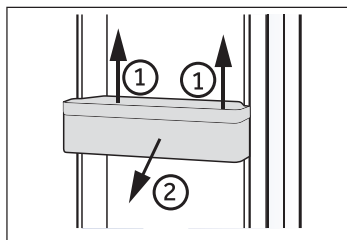

Gaveta Minha Zona amovível

Para utilização da gaveta Minha Zona, deve verificar a seção UTILIZAÇÃO (gaveta Minha Zona)

Para retirar a gaveta Minha Zona:

1. Retirar os dois suportes de garrafas inferiores de ambas as portas.
2. Puxar a gaveta Minha Zona e a tampa de vidro até ao limite máximo.
3. Levantar e retirar a gaveta e a sua tampa.
4. Para inserir a gaveta Minha Zona, os passos acima são realizados na ordem inversa.

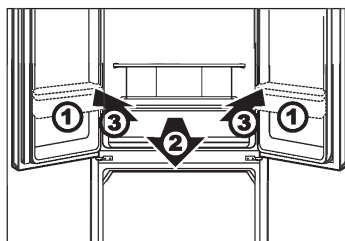

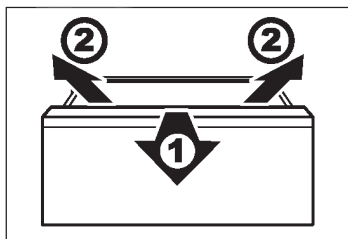

Gaveta de armazenamento do congelador amovível

Para retirar a gaveta de armazenamento do congelador abri-las até ao limite máximo, levantar e removê-las.

Para inserir a gaveta de armazenamento do congelador, os passos acima são realizados na ordem inversa.



ADVERTÊNCIA!

Não sobrecarregar as gavetas: Carga máx. de cada gaveta: 35 kg!

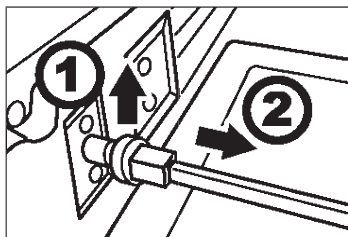

Haste de ligação amovível

A haste pode ser retirada depois de retirar a gaveta superior do congelador:

1. Puxar o clipe da barra de suporte de para cima do cursor superior do congelador para a esquerda e direita da haste de ligação.
2. Retirar a haste de ligação.

Para inserir a haste de ligação, os passos acima são realizados na ordem inversa.

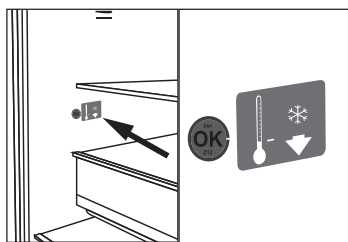

OPCIONAL: Indicador da temperatura OK

O indicador de temperatura OK na parede interior do frigorífico à direita, acima da gaveta Minha Zona, pode ser usado para determinar temperaturas abaixo de +4°C. Reduzir gradualmente a temperatura se o sinal não indica "OK".



Observação:

Quando o aparelho é ligado, poderá demorar até 12 horas a atingir as temperaturas corretas.

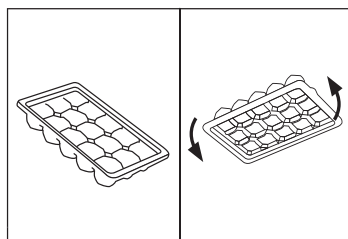

Prateleira de cubos de gelo

1. Encher a prateleira de cubos de gelo com 3/4 de água, fechar com a tampa e pô-la na gaveta de armazenamento do congelador.
2. Torcer bandeja de cubos de gelo ou manter um pouco sob água corrente para soltar os cubos de gelo.

**ADVERTÊNCIA!**

Desligar o aparelho da fonte de alimentação antes de proceder à limpeza.

Limpeza

Limpar o aparelho apenas quando pouco ou nenhum alimento esteja guardado.

O aparelho deve ser limpo a cada 4 semanas para boa manutenção e evitar maus cheiros nos alimentos guardados.

**ADVERTÊNCIA!**

- ▶ Não limpar o aparelho com escovas duras, escovas de aço, detergente em pó, gasolina, acetato de amilo, acetona e soluções orgânicas semelhantes, ácido ou soluções alcalinas. Deve limpar com detergente de frigorífico especial para evitar danos.
 - ▶ Não pulverizar ou enxaguar o aparelho durante a limpeza.
 - ▶ Não usar pulverizador ou vaporizador de água para limpar o aparelho.
 - ▶ Não limpar as prateleiras de vidro frias com água quente. Mudança de temperatura súbita pode provocar a quebra do vidro.
 - ▶ Não tocar na superfície interior do compartimento de armazenamento do congelador, especialmente com as mãos molhadas, pois as suas mãos podem congelar à superfície.
 - ▶ Em caso de aquecimento verificar a condição dos produtos congelados.
-
- ▶ Manter sempre o vedante da porta limpo.
 - ▶ Limpar o interior e a carcaça do aparelho com uma esponja com uma esponja humedecida em água quente e detergente neutro.
 - ▶ Enxaguar e secar com pano suave.
 - ▶ Não limpar qualquer das peças do aparelho na máquina de lavar loiça.
 - ▶ Esperar pelo menos 5 minutos antes de reiniciar o aparelho, pois frequentes arranques podem danificar o compressor.

**Descongelar**

O descongelamento do frigorífico e do compartimento congelador é feita automaticamente; não é necessária qualquer operação manual.

Substituir as lâmpadas LED

A lâmpada adopta LED como a sua fonte de luz, apresentando baixo consumo de energia e longa vida útil. Se há alguma anormalidade, deve contactar o serviço ao cliente. Consultar SERVIÇO AO CLIENTE.

Parâmetros da lâmpada: : 12 V máx 2 W.

Não utilização por período mais longo

Se o aparelho não for utilizado por um período de tempo alargado, e não usar a função Férias para o frigorífico:

- ▶ Retirar os alimentos.
- ▶ Desligar o cabo de alimentação.
- ▶ Limpar o aparelho como descrito acima.
- ▶ Manter a porta e gavetas do congelador abertas para evitar a criação de maus cheiros no interior.



Observação

Desligar o aparelho apenas se estritamente necessário.

Deslocar o aparelho

1. Retirar todos os alimentos e desligar o aparelho.
2. Fixar prateleiras e outras peças móveis no frigorífico e congelador com fita adesiva
3. Não inclinar o frigorífico mais de 45° para evitar danificar o sistema de refrigeração.



ADVERTÊNCIA!

- ▶ Não levantar o aparelho pelas pegas.
- ▶ Nunca colocar o aparelho horizontalmente no chão.

Muitos problemas ocorridos podem ser resolvidos por si sem conhecimento específico. No caso de um problema verificar todas as possibilidades mostradas e seguir as instruções abaixo antes de contatar um serviço pós-venda. Consultar SERVIÇO AO CLIENTE.



ADVERTÊNCIA!

- ▶ Antes da manutenção, desativar o aparelho e desligar a ficha de alimentação da tomada de rede.
- ▶ Equipamento elétrico deve ser assistido apenas por técnicos em eletricidade qualificados, porque reparações inapropriadas podem causar danos consequenciais consideráveis.
- ▶ Um cabo de alimentação danificado apenas deve ser substituído pelo fabricante, pelo seu agente de assistência ou uma pessoa igualmente qualificada de modo a evitar algum perigo.

Problema	Causa Possível	Solução Possível
O compressor não funciona.	<ul style="list-style-type: none"> • A ficha de alimentação não está ligada à tomada elétrica. • O aparelho está no ciclo de descongelamento 	<ul style="list-style-type: none"> • Ligar a ficha de alimentação. • Isto é normal para um descongelamento automático
O aparelho funciona frequentemente ou funciona por um longo período de tempo.	<ul style="list-style-type: none"> • A temperatura interior ou exterior é demasiado elevada. • O aparelho esteve desligado por um longo período de tempo. • Uma porta/gaveta do aparelho não está fechada hermeticamente. • Uma porta/gaveta foi aberta demasiado frequentemente ou por muito tempo. • A definição de temperatura para o compartimento do congelador é demasiado baixa. • O vedante da porta/gaveta está sujo, desgastado, fendido ou desajustado. • A circulação de ar necessária não está garantida. 	<ul style="list-style-type: none"> • Neste caso, é normal que o aparelho funcionar mais tempo. • Normalmente, demora 8 a 12 horas até o aparelho arrefecer completamente. • Fechar a porta/gaveta e assegurar que o aparelho está colocado num piso nivelado e não há alimento ou recipiente a vibrar na porta. • Não abrir a porta/gaveta com demasiada frequência. • Definir a temperatura mais elevada até que uma temperatura do frigorífico seja obtida satisfatoriamente. • Demora 24 horas para que a temperatura do frigorífico fique estável. • Limpar o vedante da porta/gaveta ou substituí-los pelo serviço ao cliente. • Assegurar ventilação adequada.
O interior do aparelho está sujo e/ou cheira.	<ul style="list-style-type: none"> • O interior do frigorífico precisa de limpeza. • Alimento de odor forte está guardado no frigorífico. 	<ul style="list-style-type: none"> • Limpar o interior do frigorífico. • Envolver o alimento totalmente.

Problema	Causa Possível	Solução Possível
Não está frio suficiente no interior do aparelho.	<ul style="list-style-type: none"> A temperatura está definida demasiado elevada. Foram guardados alimentos muito quentes. Foram guardados alimentos muito quentes de uma vez. Os produtos estão demasiado próximas umas das outras. Uma porta/gaveta do aparelho não está fechada hermeticamente. Uma porta/gaveta foi aberta demasiado frequentemente ou por muito tempo. 	<ul style="list-style-type: none"> Reiniciar a temperatura. Deixar arrefecer sempre os produtos antes de os guardar. Guardar sempre pequenas quantidades de alimentos. Deixar um espaço entre os diversos alimentos permitindo o fluxo de ar. Fechar a porta/gaveta. Não abrir a porta/gaveta com demasiada frequência.
Está demasiado frio no interior do aparelho.	<ul style="list-style-type: none"> A temperatura está definida demasiado baixa. A função Congelamento Intenso/Frio Intenso está ativada ou a funcionar demasiado tempo. 	<ul style="list-style-type: none"> Reiniciar a temperatura. Desligar a função Congelamento Intenso/Frio Intenso
Formação de humidade no interior do compartimento frigorífico.	<ul style="list-style-type: none"> O clima é demasiado quente e demasiado húmido. Uma porta/gaveta do aparelho não está fechada hermeticamente. Uma porta/gaveta foi aberta demasiado frequentemente ou por muito tempo. Foram deixados recipientes de alimentos ou líquidos. 	<ul style="list-style-type: none"> Aumentar a temperatura. Fechar a porta/gaveta. Não abrir a porta/gaveta com demasiada frequência. Deixe os alimentos quentes arrefeçam à temperatura ambiente e cobrir alimentos e líquidos.
Humidade acumula na superfície exterior do frigorífico ou entre as portas/porta ou gaveta.	<ul style="list-style-type: none"> O clima é demasiado quente e demasiado húmido. A porta/gaveta do aparelho não está fechada hermeticamente. O ar frio no aparelho e o ar quente exterior condensam-se. 	<ul style="list-style-type: none"> Isto é normal num clima húmido e mudará quando a humidade diminuir. Assegurar que porta/gaveta é hermeticamente fechada.
Gelo e geada forte no compartimento congelador.	<ul style="list-style-type: none"> Os produtos não foram devidamente embalados. Uma porta/gaveta do aparelho não está fechada hermeticamente. Uma porta/gaveta foi aberta demasiado frequentemente ou por muito tempo. O vedante da porta/gaveta está sujo, desgastado, fendido ou desajustado. Alguma coisa no interior evita que a porta/gaveta feche adequadamente. 	<ul style="list-style-type: none"> Embalar sempre bem os produtos. Fechar a porta/gaveta. Não abrir a porta/gaveta com demasiada frequência. Limpar o vedante da porta/gaveta ou substituí-los por novos. Reposicionar as prateleiras, prateleiras das portas, ou recipientes interiores para permitir que a porta/gaveta feche.

Problema	Causa Possível	Solução Possível
O aparelho faz sons anormais.	<ul style="list-style-type: none"> • O aparelho não está colocado num piso nivelado. • O aparelho está a tocar em algum objeto à sua volta. 	<ul style="list-style-type: none"> • Ajustar os pés para nivelar o aparelho. • Remover objetos à volta do aparelho.
Um som ligeiro é para ser ouvido semelhante a água a fluir.	<ul style="list-style-type: none"> • - 	<ul style="list-style-type: none"> • Isto é normal.
Ouvirá um bipe de alarme.	<ul style="list-style-type: none"> • A porta do compartimento de armazenamento do frigorífico está aberta. 	<ul style="list-style-type: none"> • Fechar a porta ou silenciar o alarme manualmente.
Ouvirá um leve zumbido.	<ul style="list-style-type: none"> • O sistema de anti-condensação está a funcionar 	<ul style="list-style-type: none"> • Isto evita condensação e é normal
A iluminação interior ou os sistema de arrefecimento não funciona.	<ul style="list-style-type: none"> • A ficha de alimentação não está ligada à tomada elétrica. • A fonte de alimentação não está intata. • A lâmpada LED está fora de serviço. 	<ul style="list-style-type: none"> • Ligar a ficha de alimentação. • Verificar a alimentação elétrica à divisão. Contatar a empresa local de eletricidade! • Deve contactar a assistência para mudar a lâmpada.

Interrupção de corrente eléctrica

No caso de um corte de energia, os alimentos deverão permanecer seguramente frios por cerca de 12 horas. Seguir estas dicas durante uma interrupção de energia prolongada, especialmente no verão:

- ▶ Abrir a porta/gaveta tão poucas vezes quanto possível.
- ▶ Não pôr alimentos adicionais no aparelho durante uma interrupção de energia.
- ▶ Se for dada notificação prévia de uma interrupção de energia e a duração de interrupção for superior a 12 horas, fazer algum gelo e colocá-lo num recipiente na parte superior do compartimento do frigorífico.
- ▶ É necessária uma inspeção dos produtos imediatamente após a interrupção.
- ▶ Como a temperatura no frigorífico aumentará durante uma interrupção de energia ou outra falha, o período de armazenamento e a qualidade do alimento serão reduzidos. Qualquer alimento que descongela deve ser consumido, ou cozinhado e congelado de novo (quando apropriado) logo depois de modo a evitar riscos para a saúde.

Função de memória durante interrupção de energia

Após a reposição da energia o aparelho continua com as definições que estavam definidas antes da falha de energia. O painel de controlo está desbloqueado.

Desembalagem



ADVERTÊNCIA!

- ▶ O aparelho é pesado. Manusear sempre com pelo menos duas pessoas.
 - ▶ Manter todos os materiais de embalagem fora do alcance das crianças e eliminá-los de forma ecológica.
-
- ▶ Retirar o aparelho da embalagem.
 - ▶ Remover todos os materiais de embalagem.

Condições ambientais

A temperatura da divisão deve ser sempre entre 10° C e 43° C, pois pode influenciar a temperatura no interior do aparelho e o seu consumo de energia. Não instalar o aparelho próximo de outros aparelhos emissores de calor (fornos, frigoríficos) sem isolamento.

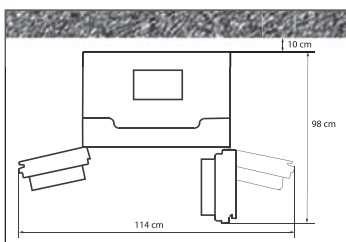

Requisitos de espaço

Espaço necessário quando a porta é aberta:

Largura do aparelho: 114 cm

Profundidade do aparelho: 98 cm

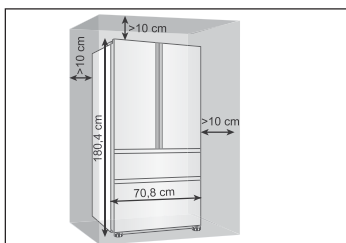

Secção transversal de ventilação

Para obter uma ventilação suficiente do aparelho por razões de segurança, as informações das secções transversais de ventilação necessárias devem ser observadas.

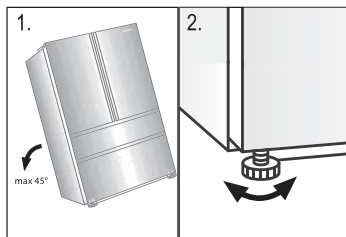

Alinhar o aparelho

O aparelho deve ser colocado numa superfície plana e sólida.

1. Inclinhar ligeiramente o frigorífico para trás.
2. Ajustar os pés para o nível pretendido.

Assegurar que a distância para a parede no lado da dobradiça é de pelo menos 10 cm para que as portas abram adequadamente.

3. A estabilidade pode ser verificada por abanar nas diagonais alternadamente. A oscilação ligeira deve ser a mesma em ambas as direcções. Caso contrário, a estrutura pode deformar; possíveis fugas dos vedantes da porta são o resultado. Uma pequena tendência para a parte traseira facilita o fecho da porta.

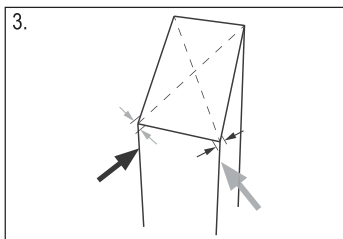

Tempo de espera

O óleo de lubrificação sem manutenção está localizado na cápsula do compressor. Este óleo pode ficar no sistema de tubos fechados durante o transporte inclinado. Antes de ligar o aparelho à fonte de alimentação tem de esperar pelo menos 2 horas para que o óleo volte para a cápsula.

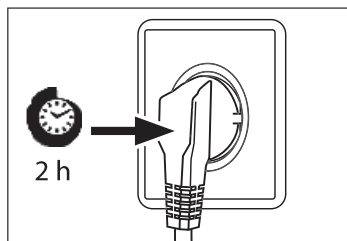

Ligação eléctrica

Antes de cada ligação verificar se:

- ▶ fonte de alimentação, tomada e fusível são adequados à placa de características.
- ▶ a tomada de alimentação tem ligação à terra e sem fichas múltiplas ou extensão.
- ▶ a ficha e tomada de alimentação estão estritamente de acordo.

Ligar a ficha a uma tomada doméstica instalada adequadamente.



ADVERTÊNCIA!

Um cabo de alimentai ao danificado deve ser substituído pelo servii o ao cliente para evitar riscos (consultar cartao de garantia)

Ao posicionar o aparelho, certifique-se de que o cabo de alimentação não esteja preso ou danificado.

Não coloque várias tomadas portáteis, extensões ou fontes de alimentação na parte traseira do aparelho



Tome cuidado para evitar causar um incêndio acendendo material inflamável.

Ficha do produto em conformidade com regulamento da UE No. 1060/2010

Marca Registrada	Haier
Categoria do modelo	HB14FMAA/HB14FNAA/HB14HBAA/HB14FRAA
Classe Eficiência Energética	Frigorífico–congelador
Consumo de energia anual (kWh/ano) 1)	A+
Volume de armazenagem frigorífico (L)	335
Volume de armazenagem congelador (L) ****	274
Classificação de estrelas	108
Temperatura dos outros compartimentos > 14°C	****
Sistema de frio ventilado	Não aplicável
Corte de energia seguro (h)	Sim
Capacidade congelamento (kg/24h)	12
Freezing capacity (kg/24h)	10
Classe climática Este aparelho é concebido para ser usado a uma temperatura ambiente entre 10 °C e 43°C.	SN-N-ST-T
Emissões de ruído acústico aéreo (db(A) re 1pW)	39
Tipo de construção	Independente

1) baseado em resultados de testes normalizados durante 24 horas. O consumo de energia atual dependerá de como o aparelho é usado e onde está localizado.

Dados técnicos adicionais

Tensão / Frequência	220-240V ~/ 50Hz
Potência de entrada (W)	200
Fusível principal (A)	15
Refrigerante	R600a
Dimensões (A/C/P em mm)	1804/708/708

Serviço ao Cliente

Recomendamos o nosso Serviço ao Cliente Haier e a utilização de peças de substituição originais. Se tiver um problema com o seu aparelho, deve verificar primeiro a secção RESOLUÇÃO DE PROBLEMAS.

Se não conseguir encontrar uma solução lá, deve contactar

- ▶ o seu revendedor local ou
- ▶ o nosso Centro-Serviço de Chamadas Europeu (consultar números de telefone indicados abaixo) ou
- ▶ a área de Serviço e Apoio em www.haier.com onde pode ativar o pedido de serviço e também encontrar FAQs.

Para contactar o nosso Serviço, assegurar que tem os seguintes dados disponíveis.

A informação pode ser encontrada na placa de características.

Modelo _____

Série N.º _____

Verificar também o Cartão de Garantia fornecido com o produto em caso de garantia.

Centro-Serviço de Chamadas Europeu

País*	Número de telefone	Custos
Haier Itália (IT)	199 100 912	
Haier Espanha (ES)	902 509 123	
Haier Alemanha (DE)	0180 5 39 39 99	<ul style="list-style-type: none"> • 14 cênt/min Telefone fixo • máx 42 cênt/min Telemóvel
Haier Áustria (AT)	0820 001 205	<ul style="list-style-type: none"> • 14,53 cênt/min Telefone fixo • máx 20 cênt/min todos os outros
Haier Reino Unido (RU)	0333 003 8122	
Haier França (FR)	0980 406 409	

* Para outros países deve consultar www.haier.com



Haier



Εγχειρίδιο χρήστη

Ψυγειοκαταψύκτης

HB14FMAA

HB14FNAA

HB14FBAA

HB14FRAA

GR

Haier

Ευχαριστούμε που αγοράσατε ένα προϊόν Haier.

Διαβάστε τις παρακάτω οδηγίες προσεκτικά πριν χρησιμοποιήσετε τη συσκευή. Οι οδηγίες περιέχουν σημαντικές πληροφορίες για να εκμεταλλευτείτε στο μέγιστο τη συσκευή και να εξασφαλίσετε την ασφάλη και σωστή εγκατάσταση, χρήση και συντήρηση.

Φυλάξτε το παρόν εγχειρίδιο σε βολική τοποθεσία έτσι ώστε να μπορείτε να ανατρέχετε εύκολα σε αυτό για την ασφαλή και σωστή χρήση της συσκευής.

Εάν πρόκειται να πουλήσετε, να χαρίσετε ή να αφήσετε τη συσκευή στο σπίτι μετά τη μετακόμιση, πρέπει να παραδώσετε και το παρόν εγχειρίδιο, ώστε ο νέος ιδιοκτήτης να εξοικειωθεί με τη συσκευή και τις προειδοποιήσεις ασφαλείας.



Υπόμνημα

Προειδοποίηση - Σημαντικές πληροφορίες ασφαλείας



Γενικές πληροφορίες και συμβουλές



Πληροφορίες για το περιβάλλον



Τελική διάθεση

Να προστατεύετε το περιβάλλον και την υγεία των ανθρώπων. Απορρίψτε τα υλικά συσκευασίας σε ειδικούς κάδους ανακύκλωσης. Βοηθήστε την ανακύκλωση των αποβλήτων ηλεκτρικών και ηλεκτρονικών συσκευών. Μην απορρίπτετε μαζί με τα οικιακά απορρίμματα τις συσκευές που επισημαίνονται με αυτό το σύμβολο. Επιστρέψτε το προϊόν στη μονάδα ανακύκλωσης της περιοχής σας ή επικοινωνήστε με τη δημοτική αρχή.



ΠΡΟΕΙΔΟΠΟΙΗΣΗ!

Κίνδυνος τραυματισμού ή πνιγμού!

Τα ψυκτικά υγρά και αέρια πρέπει να απορρίπτονται με επαγγελματικό τρόπο.

Βεβαιωθείτε ότι οι σωληνώσεις του ψυκτικού κυκλώματος δεν έχουν υποστεί ζημιά πριν τη σωστή απόρριψη του προϊόντος. Αποσυνδέστε τη συσκευή από την παροχή ρεύματος δικτύου. Κόψτε το καλώδιο ρεύματος και απορρίψτε το. Αφαιρέστε τα ράφια, τα συρτάρια, καθώς και το σύστημα ασφάλισης και τις στεγανοποιήσεις από τις πόρτες, για να αποτρέψετε τυχόν εγκλωβισμό παιδιών και κατοικίδιων στη συσκευή.

Προβλεπόμενη χρήση	3
Ασφάλεια.....	4
Περιγραφή προϊόντος.....	7
Χρήση.....	8
Εξοπλισμός	16
Φροντίδα και καθαρισμός	18
Επίλυση προβλημάτων	20
Εγκατάσταση.....	23
Τεχνικά χαρακτηριστικά	25
Εξυπηρέτηση πελατών	26

Προβλεπόμενη χρήση

Η συσκευή αυτή προορίζεται για την ψύξη και την κατάψυξη τροφίμων. Έχει σχεδιαστεί αποκλειστικά για χρήση σε ξηρούς εσωτερικούς οικιακούς χώρους. Δεν προορίζεται για επαγγελματική ή βιομηχανική χρήση.

Δεν επιτρέπονται αλλαγές ή τροποποιήσεις της συσκευής. Τυχόν χρήση πέραν της προβλεπόμενης μπορεί να προκαλέσει κινδύνους και απώλεια της εγγύησης.

Πρότυπα και Οδηγίες



Το προϊόν αυτό ικανοποιεί τις απαιτήσεις όλων των εφαρμοστέων Οδηγιών ΕΚ και τα αντίστοιχα εναρμονισμένα πρότυπα που προβλέπονται για τη σήμανση CE.

Αξεσουάρ

Ελέγξτε τα αξεσουάρ και το έντυπο υλικό σύμφωνα με την παρακάτω λίστα:

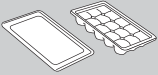

Θήκη για παγάκια με κάλυμμα



Ετικέτα ενεργειακής απόδοσης



Κάρτα εγγύησης



Εγχειρίδιο χρήστη

Πριν ενεργοποιήσετε τη συσκευή για πρώτη φορά

Κάντε τα εξής...

- ▶ βεβαιωθείτε ότι δεν έχει υποστεί ζημιά κατά τη μεταφορά.
- ▶ βεβαιωθείτε ότι έχετε αφαιρέσει όλα τα υλικά συσκευασίας και τα κρατάτε μακριά από παιδιά.
- ▶ περιμένετε τουλάχιστον δύο ώρες πριν εγκαταστήσετε τη συσκευή, για να εξασφαλίσετε ότι το ψυκτικό κύκλωμα είναι πλήρως αποδοτικό.
- ▶ μετακινείτε τη συσκευή πάντα με τουλάχιστον δύο άτομα, επειδή είναι βαριά.
- ▶ εγκαταστήστε τη συσκευή σε καλά αεριζόμενο χώρο. Διασφαλίστε χώρο τουλάχιστον 10 cm περιμετρικά της συσκευής. Εγκαταστήστε και οριζοντιώστε τη συσκευή σε χώρο κατάλληλο για το μέγεθος και τη χρήση της.
- ▶ διατηρείτε ελεύθερα από εμπόδια τα ανοίγματα αερισμού στη συσκευή ή στην κατασκευή εντοιχισμού.
- ▶ βεβαιωθείτε ότι τα ηλεκτρικά χαρακτηριστικά που αναφέρονται στην πινακίδα χαρακτηριστικών συμφωνούν με την παροχή ρεύματος. Διαφορετικά, επικοινωνήστε με ηλεκτρολόγο.
- ▶ έχετε υπόψη σας ότι η συσκευή λειτουργεί με ηλεκτρική παροχή 220~240 V AC/50 Hz. Τυχόν μη φυσιολογική διακύμανση της τάσης μπορεί να προκαλέσει αποτυχία εκκίνησης της λειτουργίας της συσκευής ή εσφαλμένη λειτουργία και να προκαλέσει βλάβη στο σύστημα ελέγχου θερμοκρασίας ή στο συμπιεστή, ο οποίος θα παράγει μη φυσιολογικό θόρυβο. Για να περιορίσετε τη μη φυσιολογική διακύμανση, προτείνεται η χρήση αυτόματου ρυθμιστή.
- ▶ χρησιμοποιήστε μια εύκολα προσβάσιμη ξεχωριστή γειωμένη πρίζα για την παροχή ρεύματος. Η συσκευή πρέπει να γειωθεί.

Μόνο για το Η.Β.: Το καλώδιο ρεύματος της συσκευής διαθέτει φως 3 καλωδίων (με γείωση) που αντιστοιχεί σε τυπική πρίζα 3 καλωδίων (γειωμένη). Μην κόβετε και μην αποσυναρμολογείτε την τρίτη ακίδα (γείωση). Μετά την εγκατάσταση της συσκευής, το φως πρέπει να είναι προσβάσιμο.

- ▶ βεβαιωθείτε ότι το φως είναι εύκολα προσβάσιμο.
- ▶ προσέξτε να μην προκαλέσετε ζημιά στο καλώδιο ρεύματος και στο φως. Σε αυτήν την περίπτωση, αναθέστε την αντικατάστασή του σε ηλεκτρολόγο.
- ▶ βεβαιωθείτε ότι το καλώδιο ρεύματος δεν έχει μπλεχτεί στο ψυγείο. Μην πατάτε το καλώδιο ρεύματος.

Μην κάνετε τα εξής...

- x μην εγκαταστήσετε τη συσκευή στον ήλιο ή κοντά σε πηγές θερμότητας (π.χ. ηλεκτρική κουζίνα, καλοριφέρ).
- x μην προσεγγίσετε ζημιές στο ψυκτικό κύκλωμα. Εάν υποστεί ζημιά, μη χρησιμοποιήσετε τη συσκευή.
- x μη χρησιμοποιείτε πολύπριζα και καλώδια επέκτασης.

Κατά την καθημερινή χρήση

Κάντε τα εξής...

- ▶ βεβαιωθείτε ότι αυτή η συσκευή χρησιμοποιείται από παιδιά άνω των 8 ετών, καθώς και από άτομα με μειωμένες σωματικές, αισθητηριακές ή νοητικές ικανότητες, ή χωρίς εμπειρία και γνώση, μόνο εάν αυτά επιβλέπονται ή τους έχουν δοθεί οδηγίες για την ασφαλή χρήση και κατανοούν τους σχετικούς κινδύνους.
- ▶ μην επιτρέψετε σε παιδιά κάτω των 3 ετών να πλησιάζουν τη συσκευή, εκτός αν βρίσκονται υπό συνεχή επίβλεψη.
- ▶ βεβαιωθείτε ότι τα παιδιά δεν παίζουν με τη συσκευή.
- ▶ βεβαιωθείτε ότι τα παιδιά είναι υπό επίβλεψη αν διενεργούν εργασίες καθαρισμού και συντήρησης.
- ▶ πιάνετε το φιν, όχι το καλώδιο, όταν αποσυνδέετε τη συσκευή.
- ▶ αναθέστε την αντικατάσταση του καλωδίου τροφοδοσίας, αν έχει υποστεί ζημιά, μόνο στον κατασκευαστή, τον αντιπρόσωπό του για σέρβις ή σε άτομο με παρόμοια εξειδίκευση, για την πρόληψη κινδύνου.
- ▶ τηρήστε αυτές τις οδηγίες σε περίπτωση διαρροής φωταερίου ή άλλου εύφλεκτου αερίου κοντά στη συσκευή: κλείστε τη βαλβίδα του αερίου που παρουσιάζει διαρροή, ανοίξτε πόρτες και παράθυρα και μη συνδέετε ή αποσυνδέετε το καλώδιο ρεύματος αυτής ή οποιασδήποτε άλλης συσκευής.
- ▶ ανοίγεται και κλείνεται τις πόρτες μόνο από τις λαβές. Το διάκενο ανάμεσα στις πόρτες και ανάμεσα στις πόρτες και το ντουλάπι είναι πολύ μικρό. Μη βάζετε τα χέρια σας σε αυτά τα σημεία για να αποφύγετε να πιαστούν τα δάκτυλά σας. Ανοίγεται ή κλείνεται τις πόρτες του ψυγείου μόνο όταν δεν στέκονται παιδιά σε όλο το εύρος κίνησης της πόρτας.
- ▶ αποσυνδέετε τη συσκευή από την παροχή ρεύματος πριν από τη διεξαγωγή τακτικής συντήρησης. Περιμένετε τουλάχιστον 5 λεπτά πριν επανεκκινήσετε τη συσκευή, καθώς η συχνή εκκίνηση μπορεί να προκαλέσει ζημιά στον συμπιεστή.
- ▶ καθαρίζετε τη σκόνη από το πίσω μέρος της μονάδας τουλάχιστον μία φορά το χρόνο για να αποφύγετε τον κίνδυνο πυρκαγιάς αλλά και την αυξημένη κατανάλωση ενέργειας.
- ▶ έχετε υπόψη ότι το προϊόν προορίζεται για λειτουργία σε συγκεκριμένο εύρος θερμοκρασιών από 10 έως 43 °C. Η συσκευή μπορεί να μη λειτουργεί σωστά εάν παραμείνει για παρατεταμένο χρονικό διάστημα σε θερμοκρασία άνω ή κάτω του ενδεδειγμένου εύρους.
- ▶ ελέγξτε την κατάσταση των τροφίμων αν έχει προκύψει περίπτωση θέρμανσης της κατάψυξης.

Μην κάνετε τα εξής...

- x μη ρυθμίζετε υπερβολικά χαμηλή θερμοκρασία στο θάλαμο συντήρησης. Μπορεί να προκύψουν θερμοκρασίες υπό του μηδενός σε υψηλές ρυθμίσεις. Προσοχή: Τα μπουκάλια μπορεί να σπάσουν.
- x μην αποθηκεύετε και μη χρησιμοποιείτε εύφλεκτα, εκρηκτικά ή διαβρωτικά υλικά μέσα ή κοντά στη συσκευή.
- x μη φυλάσσετε μέσα στη συσκευή φάρμακα για τα οποία απαιτείται ακριβής θερμοκρασία φύλαξης και μη φυλάσσετε βακτηρίδια ή χημικές ουσίες.
- x μην αποθηκεύετε στην κατάψυξη υγρά σε μπουκάλια ή μεταλλικά δοχεία (εκτός από οιοπνευματώδη ποτά με υψηλή περιεκτικότητα σε αλκοόλ), ειδικά ανθρακούχα ποτά, καθώς μπορεί να σπάσουν όταν παγώσουν.

- x μην τοποθετείτε πάνω στη συσκευή ασταθή αντικείμενα (βαριά αντικείμενα, δοχεία γεμάτα με νερό), για να αποφύγετε τυχόν τραυματισμό λόγω πτώσης ή ηλεκτροπληξία λόγω επαφής με το νερό.
- x μην τραβάτε τα ράφια της πόρτας. Μπορεί να αποκτήσει κλίση η πόρτα, να αποσπαστεί το ράφι για τα μπουκάλια ή να ανατραπεί η συσκευή.
- x μην προξενήσετε ζημιές στο ψυκτικό κύκλωμα. Εάν υποστεί ζημιά, μη χρησιμοποιήσετε τη συσκευή.
- x μην πατάτε επάνω στην πόρτα ή σε συρτάρι του θαλάμου κατάψυξης.
- x μην αγγίζετε την εσωτερική επιφάνεια του θαλάμου κατάψυξης όταν είναι σε λειτουργία, ειδικά με βρεγμένα χέρια, γιατί τα χέρια σας μπορεί να παγώσουν και να κολλήσουν στην επιφάνεια.
- x μην αγγίζετε κατεψυγμένα τρόφιμα με βρεγμένα χέρια (να φοράτε γάντια). Επίσης, μην τρώτε γρανίτες αμέσως μόλις τις βγάλετε από την κατάψυξη. Υπάρχει κίνδυνος να παγώσετε ή να βγάλετε φλύκταινες λόγω κρουσπαγήματος. ΠΡΩΤΕΣ βοήθειες: βάλτε τα αμέσως κάτω από κρύο τρεχούμενο νερό.
- x Μην τα τραβήξετε για να τα απομακρύνετε!
- x μην ξύνετε την πάχνη και τον πάγο με αιχμηρά αντικείμενα. Μη χρησιμοποιείτε σπρέι, ηλεκτρικά θερμαντικά σώματα όπως καλοριφέρ, πιστολάκι μαλλιών, ατμοκαθαριστές ή άλλες πηγές θερμότητας, για να αποφύγετε τυχόν βλάβη στα πλαστικά μέρη.
- x μην καθαρίζετε τη συσκευή με σκληρές βούρτσες, συρματινές βούρτσες, απορρυπαντικό σε σκόνη, βενζίνη, οξικό αμυλεστέρα, ασετόν και παρεμφερή οργανικά διαλύματα, όξινα ή αλκαλικά διαλύματα. Να καθαρίζετε με ειδικά καθαριστικά για ψυγεία για να μην προκληθεί ζημιά.
- x μην πεκάζετε ή ξεπλένετε τη συσκευή κατά τον καθαρισμό.
- x μην πεκάζετε με νερό ή ατμό για να καθαρίσετε τη συσκευή.
- x μην καθαρίζετε τα κρύα γυάλινα ράφια με ζεστό νερό. Η ξαφνική αλλαγή θερμοκρασίας μπορεί να προκαλέσει θραύση του τζαμιού.
- x μη χρησιμοποιείτε ηλεκτρικές συσκευές μέσα στους χώρους αποθήκευσης τροφίμων της συσκευής, εκτός αν αυτές είναι του τύπου που συνιστά ο κατασκευαστής.
- x μην επιχειρήσετε να επισκευάσετε τη συσκευή μόνος/η σας. Σε περίπτωση ανάγκης για επισκευή, επικοινωνήστε με την εξυπηρέτηση πελατών μας.

Πληροφορίες για το ψυκτικό αέριο



ΠΡΟΕΙΔΟΠΟΙΗΣΗ!

Η συσκευή περιέχει το εύλεκτο ψυκτικό μέσο ΙΣΟΒΟΥΤΑΝΙΟ (R600a). Βεβαιωθείτε ότι το ψυκτικό κύκλωμα δεν έχει υποστεί ζημιά κατά τη μεταφορά ή την εγκατάσταση. Η διαρροή ψυκτικού μέσου μπορεί να προκαλέσει τραυματισμό στα μάτια ή ανάφλεξη. Εάν έχει προκληθεί ζημιά, κρατήστε τη συσκευή μακριά από πηγές γυμνής φλόγας, αερίστε καλά το δωμάτιο και μη συνδέετε ή αποσυνδέετε καλώδια ρεύματος αυτής ή οποιασδήποτε άλλης συσκευής. Ενημερώστε την εξυπηρέτηση πελατών.

Σε περίπτωση επαφής του ψυκτικού μέσου με τα μάτια, ξεπλένετε αμέσως με άφθονο τρεχούμενο νερό και καλέστε αμέσως οφθαλμίατρο.

Λόγω τεχνικών αλλαγών και διαφορετικών μοντέλων, οι εικόνες σε αυτό το κεφάλαιο ενδέχεται να διαφέρουν από το μοντέλο σας.

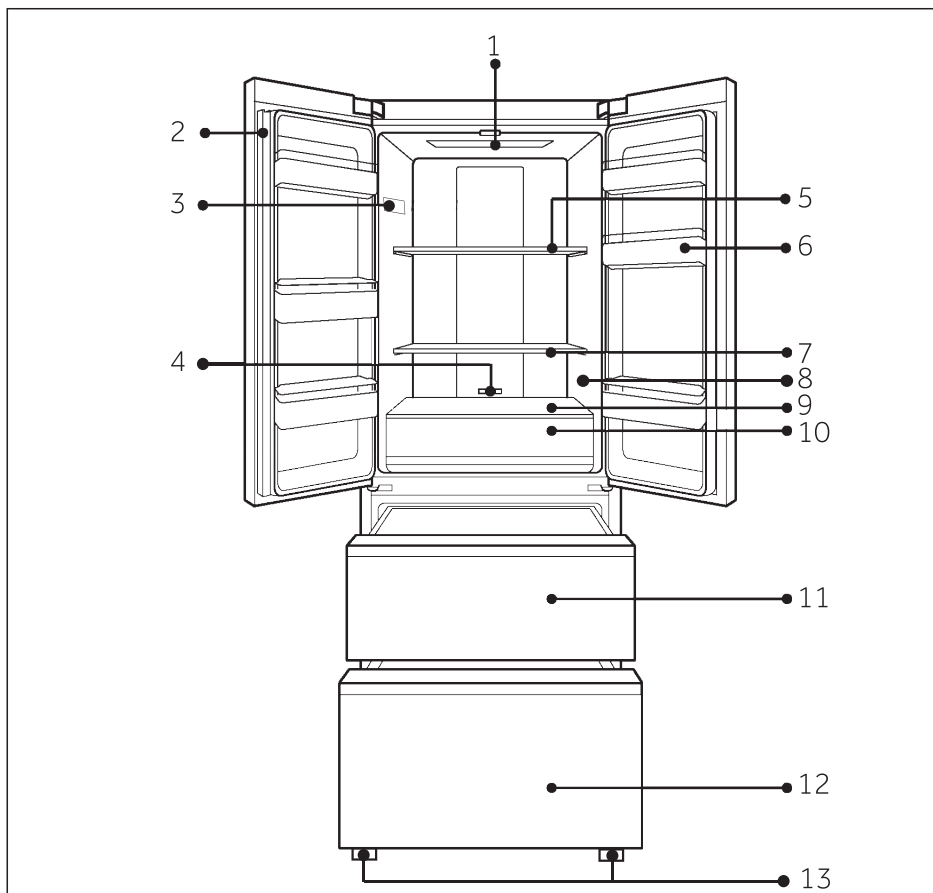

- | | | | |
|---|--|----|------------------------------------|
| 1 | Λυχνία LED θαλάμου συντήρησης | 7 | Γυάλινο ράφι |
| 2 | Δοκός πόρτας | 8 | Αυτοκόλλητο Ο.Κ. (προαιρετικό) |
| 3 | Πινακίδα χαρακτηριστικών | 9 | Γυάλινο κάλυμμα συρταριού My Zone |
| 4 | Ρυθμιστής θερμοκρασίας για συρτάρι My Zone | 10 | Συρτάρι My Zone |
| 5 | Γυάλινο ράφι | 11 | Πάνω συρτάρι φύλαξης της κατάψυξης |
| 6 | Βάση μπουκαλιών | 12 | Κάτω συρτάρι φύλαξης της κατάψυξης |
| | | 13 | Ρυθμιζόμενα πόδια |

Πριν από την πρώτη χρήση

- ▶ Αφαιρέστε όλα τα υλικά συσκευασίας, φυλάξτε τα μακριά από παιδιά και απορρίψτε τα με τρόπο φιλικό προς το περιβάλλον.
- ▶ Καθαρίστε το εσωτερικό και το εξωτερικό της συσκευής με νερό και ένα ήπιο απορρυπαντικό, πριν τοποθετήσετε τα τρόφιμα.
- ▶ Αφού οριζοντιώσετε και καθαρίσετε τη συσκευή, περιμένετε τουλάχιστον 2 ώρες πριν τη συνδέσετε στην παροχή ρεύματος. Δείτε την Ενότητα ΕΓΚΑΤΑΣΤΑΣΗ.
- ▶ Ψύξτε προκαταρκτικά τους θαλάμους σε ρυθμίσεις υψηλής ψύξης, πριν τοποθετήσετε τα τρόφιμα. Οι λειτουργίες Power Cool και Power Freeze συμβάλλουν στη γρήγορη ψύξη των θαλάμων. και -18°C αντίστοιχα. Αυτές είναι οι προτεινόμενες ρυθμίσεις. Εάν θέλετε, μπορείτε να αλλάξετε αυτές τις ρυθμίσεις χειροκίνητα. Ανατρέξτε στις ΛΕΙΤΟΥΡΓΙΕΣ.

Πίνακας ελέγχου

Πλήκτρα:

- A Επιλογέας θαλάμου ("Temp.Zone")
- B Πλήκτρο ρύθμισης θερμοκρασίας ("Temp.Set")
- C Επιλογέας λειτουργίας ("Func.Set")
- D Επιλογέας Ρύθμισης/Κλειδώματος πίνακα

Ενδείξεις:

- 1 Θάλαμος συντήρησης
- 2 Θάλαμος κατάψυξης
- 3 Τιμή θερμοκρασίας
- 4 Λειτουργία "Power-Cool"
- 5 Λειτουργία "Power-Freeze"
- 6 Λειτουργία Fuzzy
- 7 Λειτουργία Holiday

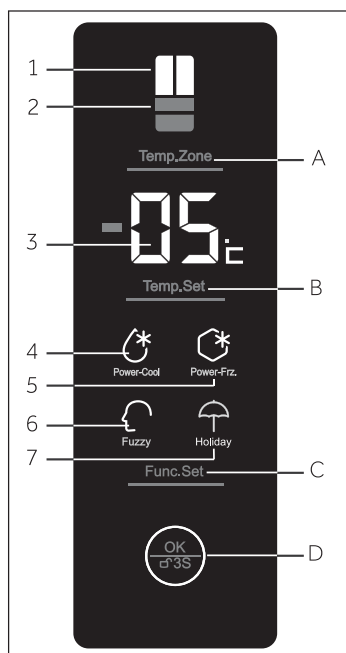

Πλήκτρα αφής

Τα πλήκτρα του πίνακα ελέγχου είναι πλήκτρα αφής τα οποία ενεργοποιούνται ακόμη και με ένα ελαφρύ άγγιγμα με το δάχτυλο.

Ενεργοποίηση/απενεργοποίηση της συσκευής

Η συσκευή τίθεται σε λειτουργία μόλις συνδεθεί με το ηλεκτρικό ρεύμα.

Όταν ενεργοποιηθεί για πρώτη φορά η συσκευή, ανάβει η ενδεικτική λυχνία του θαλάμου συντήρησης και εμφανίζεται η θερμοκρασία. Το κλειδί/μα πίνακα είναι ενεργό.

Αδειάστε τη συσκευή πριν



Ειδοποίηση

- ▶ Η συσκευή έχει προρρυθμιστεί στη συνιστώμενη θερμοκρασία των 5 °C (συντήρηση) και των -18 °C (κατάψυξη). Υπό κανονικές συνθήκες περιβάλλοντος δεν θα χρειαστεί να ρυθμίσετε τη θερμοκρασία.
- ▶ Όταν η συσκευή ενεργοποιείται μετά από αποσύνδεση από την παροχή ρεύματος δικτύου, μπορεί να χρειαστούν έως 12 ώρες για να επιτευχθούν οι σωστές θερμοκρασίες.

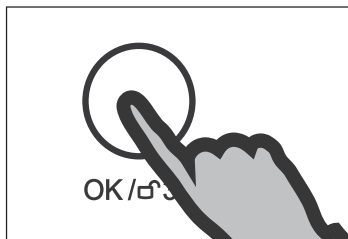

Κλειδί/μα/ξεκλειδί/μα πίνακα

- ▶ Αγγίξτε το κουμπί D („OK/OK“) για 3 δευτερόλεπτα για να θέσετε φραγή στην ενεργοποίηση όλων των στοιχείων του πίνακα. Ακούγεται ένα ηχητικό σήμα και απενεργοποιείται ο φωτισμός του πίνακα.
- ▶ Για ξεκλειδί/μα πατήστε πάλι το πλήκτρο.



Ειδοποίηση

Ο πίνακας ελέγχου μπλοκάρει αυτόματα αν δεν πατήσετε κανένα πλήκτρο επί 30 δευτερόλεπτα. Για οποιαδήποτε ρύθμιση πρέπει να ξεκλειδώσετε τον πίνακα ελέγχου.

Λειτουργία αναμονής

Η οθόνη απενεργοποιείται αυτόματα 30 δευτερόλεπτα μετά το πάτημα ενός πλήκτρου ή αν η πόρτα της συντήρησης έχει παραμείνει ανοικτή περισσότερο από 30 δευτερόλεπτα. Η οθόνη κλειδώνει αυτόματα. Φωτίζεται αυτόματα όταν πιέσετε οποιοδήποτε πλήκτρο ή ανοίξετε την πόρτα/το συρτάρι κατάψυξης.

Συναγερμός ανοίγματος πόρτας

Αν η πόρτα της συντήρησης παραμείνει ανοικτή περισσότερο από 3 λεπτά, θα ηχήσει ο συναγερμός ανοίγματος πόρτας. Μπορείτε να σταματήσετε το συναγερμό κλείνοντας την πόρτα. Αν η πόρτα παραμείνει ανοικτή περισσότερο από 7 λεπτά, το φως μέσα στη συντήρηση θα απενεργοποιηθεί αυτόματα.

Επιλέξτε τον τρόπο λειτουργίας

Μπορεί να χρειαστεί να επιλέξετε έναν από τους εξής δύο τρόπους για να ρυθμίσετε τη συσκευή:

1) Λειτουργία Fuzzy

Στη λειτουργία Fuzzy, η συσκευή μπορεί να ρυθμίσει αυτόματα τη θερμοκρασία ανάλογα με τη θερμοκρασία περιβάλλοντος και την αλλαγή θερμοκρασίας στη συσκευή. Αν δεν έχετε ειδική ΛΕΙΤΟΥΡΓΙΑ FUZZY.

2) Λειτουργία χειροκίνητης ρύθμισης:

Εάν θέλετε να ρυθμίσετε χειροκίνητα τη θερμοκρασία της συσκευής για να αποθηκεύσετε ένα συγκεκριμένο φαγητό, μπορείτε να ορίσετε τη θερμοκρασία μέσω ενός κουμπιού ρύθμισης θερμοκρασίας (ανατρέξτε στη ΡΥΘΜΙΣΗ ΘΕΡΜΟΚΡΑΣΙΑΣ).

Ρυθμίστε τη θερμοκρασία

Οι εσωτερικές θερμοκρασίες επηρεάζονται από τους εξής παράγοντες:

- ▶ Θερμοκρασία περιβάλλοντος
- ▶ Συχνότητα ανοίγματος πόρτας
- ▶ Ποσότητα αποθηκευμένων τροφίμων
- ▶ Εγκατάσταση της συσκευής

Ρυθμίστε τη θερμοκρασία της συντήρησης

1. Ξεκλειδώστε τον πίνακα πιέζοντας το κουμπί D („OK/ 3S“), αν είναι κλειδωμένος.
2. Πιέστε το κουμπί A (“Temp.Zone”) έως ότου ανάψει η ενδεικτική λυχνία για το θάλαμο συντήρησης. Η πραγματική θερμοκρασία στο θάλαμο συντήρησης εμφανίζεται στην οθόνη.
3. Πιέστε το κουμπί B για να ρυθμίσετε τη θερμοκρασία της συντήρησης. Η αρχική τιμή ρύθμισης του θαλάμου συντήρησης αναβοσβήνει στην οθόνη. Θα ηχεί ένα σήμα σε κάθε πάτημα πλήκτρου. Η θερμοκρασία αυξάνεται σε βήματα του 1 °C από την ελάχιστη τιμή 1 °C έως τη μέγιστη τιμή 7 °C. Η βέλτιστη θερμοκρασία στη συντήρηση είναι 5 °C. Χαμηλότερες θερμοκρασίες σημαίνει άσκοπη κατανάλωση ενέργειας.
4. Πιέστε το κουμπί D („OK/ 3S“) για να επιβεβαιώσετε. Διαφορετικά η θερμοκρασία αναβοσβήνει για 5 δευτερόλεπτα και παραμένει ενεργή η θερμοκρασία που είχε ρυθμιστεί.

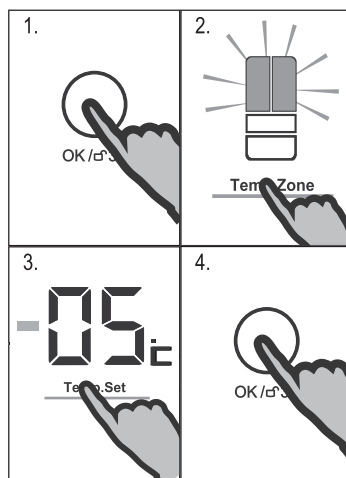

Ρυθμίστε τη θερμοκρασία της κατάψυξης

1. Ξεκλειδώστε τον πίνακα πιέζοντας το κουμπί D („OK/ 3S“), αν είναι κλειδωμένος.
2. Πιέστε το κουμπί A (“Temp.Zone”) έως ότου ανάψει η ενδεικτική λυχνία για το θάλαμο κατάψυξης. Εμφανίζεται η πραγματική θερμοκρασία στο θάλαμο κατάψυξης.

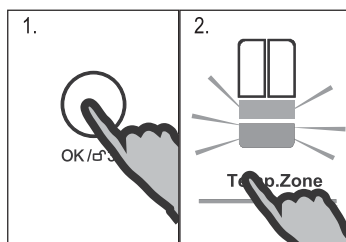

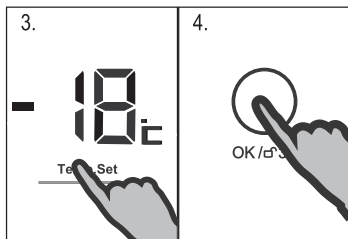

3. Πιέστε το κουμπί B για να ρυθμίσετε τη θερμοκρασία της κατάψυξης. Στην οθόνη αναβοσβήνει η αρχική τιμή ρύθμισης του θαλάμου κατάψυξης. Θα ηχη ένα σήμα σε κάθε πάτημα πλήκτρου. Η θερμοκρασία αυξάνεται σε βήματα του 1 °C από -15 °C έως -23 °C. Η βέλτιστη θερμοκρασία στην κατάψυξη είναι -18°C. Χαμηλότερες θερμοκρασίες σημαίνει άσκοπη κατανάλωση ενέργειας.
4. Πιέστε το κουμπί D („OK/ ⏏ 3S“) για να επιβεβαιώσετε. Διαφορετικά η θερμοκρασία αναβοσβήνει για 5 δευτερόλεπτα και παραμένει ενεργή η θερμοκρασία που είχε ρυθμιστεί.

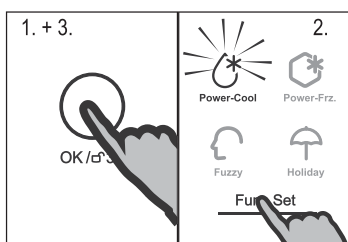

Λειτουργία Power Cool

Ενεργοποιήστε τη λειτουργία Power Cool εάν θέλετε να αποθηκεύσετε μεγαλύτερη ποσότητα τροφίμων (για παράδειγμα μετά την αγορά). Η λειτουργία Power Cool επιταχύνει την ψύξη των νωπών τροφίμων και προστατεύει τα ήδη ήδη αποθηκευμένα προϊόντα από ανεπιθύμητη θέρμανση. Η εργοστασιακά ρυθμισμένη θερμοκρασία είναι + 2 °C.

1. Ξεκλειδώστε τον πίνακα πιέζοντας το κουμπί D („OK/ ⏏ 3S“), αν είναι κλειδωμένος.
2. Πιέστε επανειλημμένα το κουμπί C (“Func.Set”) έως ότου αρχίζει να αναβοσβήνει η ενδεικτική λυχνία “Power Cool”.
3. Πιέστε το κουμπί D („OK/ ⏏ 3S“) για να επιβεβαιώσετε. Μπορείτε να απενεργοποιήσετε αυτή τη λειτουργία επαναλαμβάνοντας τα παραπάνω βήματα ή επιλέγοντας άλλη λειτουργία.



Ειδοποίηση

Αυτή η λειτουργία θα απενεργοποιηθεί αυτόματα όταν επιτευχθεί η θερμοκρασία των + 2 °C ή αν έχει διαρκέσει περισσότερο από 3 ώρες.

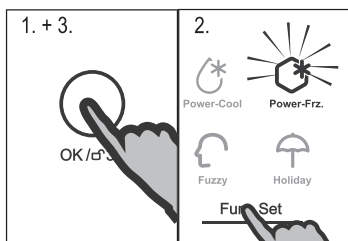

Λειτουργία Super freeze

Τα φρέσκα τρόφιμα πρέπει να καταψύχονται το συντομότερο δυνατό. Έτσι διατηρείται η βέλτιστη θρεπτική αξία, η εμφάνιση και η γεύση τους. Η λειτουργία Super freeze επιταχύνει την ψύξη των φρέσκων τροφίμων και προστατεύει τα ήδη αποθηκευμένα προϊόντα από ανεπιθύμητη θέρμανση. Εάν πρόκειται να καταψύξετε μεγάλη ποσότητα τροφίμων, συνιστάται να ενεργοποιήσετε τη λειτουργία Super freeze 24 ώρες πριν.

1. Ξεκλειδώστε τον πίνακα πιέζοντας το κουμπί D („OK/ ⏏ 3S“), αν είναι κλειδωμένος.
2. Πιέστε επανειλημμένα το κουμπί C (“Func.Set”) έως ότου αρχίζει να αναβοσβήνει η ενδεικτική λυχνία “Power-Frz.”.

3. Πιέστε το κουμπί D („OK/ ⏻ 3S“) για να επιβεβαιώσετε. Μπορείτε να απενεργοποιήσετε αυτή τη λειτουργία επαναλαμβάνοντας τα παραπάνω βήματα ή επιλέγοντας άλλη λειτουργία.



Ειδοποίηση

Η λειτουργία Super freeze απενεργοποιείται αυτόματα έπειτα από 50 ώρες. Η συσκευή λειτουργεί τότε με την ήδη ρυθμισμένη θερμοκρασία.

Λειτουργία Fuzzy

Στη λειτουργία Fuzzy, η συσκευή μπορεί να ρυθμίσει αυτόματα τη θερμοκρασία, ανάλογα με τη θερμοκρασία περιβάλλοντος και τη μεταβολή θερμοκρασίας στη συσκευή. Αυτή η λειτουργία σας παρέχει πλήρη ελευθερία κινήσεων.

1. Ξεκλειδώστε τον πίνακα πιέζοντας το κουμπί D („OK/ ⏻ 3S“), αν είναι κλειδωμένος.
2. Πιέστε επανειλημμένα το κουμπί C („Func.Set“) έως ότου αρχίζει να αναβοσβήνει η ενδεικτική λυχνία “Fuzzy”.
3. Πιέστε το κουμπί D („OK/ ⏻ 3S“) για να επιβεβαιώσετε. Μπορείτε να απενεργοποιήσετε αυτή τη λειτουργία επαναλαμβάνοντας τα παραπάνω βήματα ή επιλέγοντας άλλη λειτουργία.

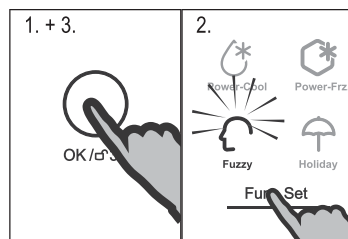

Λειτουργία Holiday

Η λειτουργία αυτή ρυθμίζει τη θερμοκρασία της συντήρησης μόνιμα στους 17 °C.

Με αυτόν τον τρόπο μπορείτε να αφήσετε την πόρτα του άδειου ψυγείου κλειστή χωρίς να προκληθεί δυσάρεστη οσμή ή υγρασία στη διάρκεια της παρατεταμένης απουσίας σας (π.χ. στις διακοπές σας). Μπορείτε να ρυθμίσετε τον χώρο της κατάψυξης ελεύθερα όπως θέλετε.

1. Ξεκλειδώστε τον πίνακα πιέζοντας το κουμπί D („OK/ ⏻ 3S“), αν είναι κλειδωμένος.
2. Πιέστε επανειλημμένα το κουμπί C („Func.Set“) έως ότου αρχίζει να αναβοσβήνει η ενδεικτική λυχνία “Holiday”.
3. Πιέστε το κουμπί D („OK/ ⏻ 3S“) για να επιβεβαιώσετε. Μπορείτε να απενεργοποιήσετε αυτή τη λειτουργία επαναλαμβάνοντας τα παραπάνω βήματα ή επιλέγοντας άλλη λειτουργία.

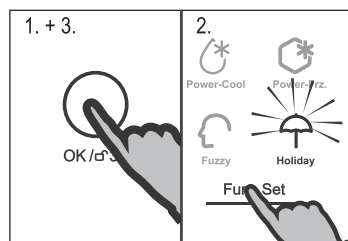

ΠΡΟΕΙΔΟΠΟΙΗΣΗ!

Κατά τη λειτουργία Holiday δεν πρέπει να αποθηκεύετε τρόφιμα στον χώρο του ψυγείου. Η θερμοκρασία των +17 °C είναι πολύ υψηλή για αποθήκευση τροφίμων.

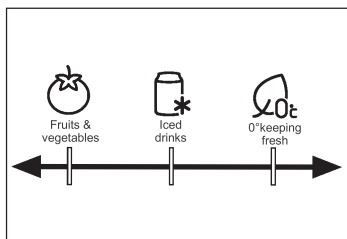

Συρτάρι My Zone

Ο θάλαμος συντήρησης είναι εξοπλισμένος με συρτάρι My Zone. Ανάλογα με τις απαιτήσεις αποθήκευσης τροφίμων, μπορείτε να επιλέξετε την καταλληλότερη θερμοκρασία για να επιτύχετε τη βέλτιστη διατροφική αξία των τροφίμων. Διατίθενται οι εξής λειτουργίες:



Fruit & Vegetable

κατάλληλη για αποθήκευση λαχανικών και φρούτων.



Iced drinks

για ταχεία ψύξη και αποθήκευση ποτών.



0°C keeping fresh

Διατήρηση φρεσκάδας στους 0 °C για την αποθήκευση νωπών τροφίμων όπως κρέατος ή στιγμιαίων προϊόντων. Τα περισσότερα τρόφιμα στους 0 °C παραμένουν φρέσκα χωρίς να παγώσουν. .

Επιλέξτε την επιθυμητή λειτουργία μετακινώντας το ρυθμιστή.



Ειδοποίηση

- ▶ Λόγω των διαφορετικών περιεκτικότητων των κρέατων σε νερό, ορισμένα κρέατα με περισσότερη υγρασία παγώνουν σε θερμοκρασίες κάτω των 0 °C. Επομένως, το φρεσκοκομμένο κρέας πρέπει να φυλάσσεται στο συρτάρι My Zone, με ελάχ. θερμοκρασία 0 °C.
- ▶ Τα φρούτα που είναι ευαίσθητα στις χαμηλές θερμοκρασίες όπως ανανάς, αβοκάντο, μπανάνες, γκρέιπ φρουτ και λαχανικά όπως δεν πρέπει να αποθηκεύονται στο συρτάρι My Zone.



Πρακτικές συμβουλές εξοικονόμησης ενέργειας

- ▶ Βεβαιωθείτε για το σωστό αερισμό της συσκευής (βλέπε ΕΓΚΑΤΑΣΤΑΣΗ).
- ▶ Μην εγκαθιστάτε τη συσκευή στον ήλιο ή κοντά σε πηγές θερμότητας (π.χ. κουζίνα, καλοριφέρ).
- ▶ Αποφεύγετε την άσκοπη χαμηλή θερμοκρασία στη συσκευή. Η κατανάλωση ενέργειας αυξάνεται όσο χαμηλότερα ρυθμίζεται η θερμοκρασία στη συσκευή.
- ▶ Οι λειτουργίες όπως "Power Cool" ή "Power-Frz." καταναλώνουν περισσότερη ενέργεια.
- ▶ Περιμένετε να κρυώσουν τα ζεστά τρόφιμα πριν τα τοποθετήσετε μέσα στη συσκευή.
- ▶ Να ανοίγετε την πόρτα της συσκευής όσο το δυνατό λιγότερο.
- ▶ Μη γεμίζετε υπερβολικά τη συσκευή για να μην εμποδίζεται η ροή του αέρα.
- ▶ Απομακρύνετε τον αέρα από τη συσκευασία των τροφίμων.
- ▶ Διατηρείτε τις στεγανοποιήσεις της πόρτας καθαρές, ώστε να κλείνει πάντα σωστά η πόρτα.
- ▶ Αποψύχετε τα κατεψυγμένα τρόφιμα στο θάλαμο συντήρησης.

Συμβουλές για αποθήκευση φρέσκων τροφίμων

Αποθήκευση στο θάλαμο συντήρησης

- ▶ Διατηρείτε τη θερμοκρασία της συντήρησης κάτω από 5 °C.
- ▶ Αφήνετε τα ζεστά φαγητά να κρυώνουν σε θερμοκρασία δωματίου πριν τα αποθηκεύσετε στη συσκευή.
- ▶ Πριν από την αποθήκευση των τροφίμων στη συντήρηση, πρέπει να τα πλένετε και να τα στεγνώνετε
- ▶ Τα τρόφιμα που θα αποθηκεύσετε πρέπει να είναι αεροστεγώς σφραγισμένα, για να αποτρέπεται η αλλοίωση της οσμής ή της γεύσης.
- ▶ Μην αποθηκεύετε υπερβολικές ποσότητες τροφίμων. Αφήνετε ελεύθερο χώρο μεταξύ τροφίμων για να επιτρέψετε στον αέρα να κυκλοφορεί ανάμεσά τους, ώστε να έχετε καλύτερη και πιο ομοιόμορφη ψύξη.
- ▶ Τα τρόφιμα που καταναλώνετε σε καθημερινή βάση πρέπει να αποθηκεύονται στο μπροστινό μέρος του ραφιού.
- ▶ Αφήνετε κενά ανάμεσα στα τρόφιμα και τα εσωτερικά τοιχώματα, για να επιτρέψετε τη ροή του αέρα. Ποτέ μην αποθηκεύετε τρόφιμα στο πίσω τοίχωμα: τα τρόφιμα μπορεί να παγώσουν εκεί. Αποφύγετε την άμεση επαφή των τροφίμων (ειδικά των λιπαρών ή των όξινων τροφών) με την εσωτερική επένδυση, καθώς τα έλαια/οξέα μπορεί να τη διαβρώσουν. Να καθαρίζετε πάντα τα έλαια/οξέα όπου υπάρχουν.
- ▶ Αποψύχετε τα κατεψυγμένα τρόφιμα στο θάλαμο συντήρησης. Με αυτόν τον τρόπο, μπορείτε να χρησιμοποιείτε τα κατεψυγμένα τρόφιμα για μείωση της θερμοκρασίας στον χώρο και εξοικονόμηση ενέργειας.
- ▶ Η διεργασία ωρίμανσης φρούτων και λαχανικών όπως κολοκυθάκια, πεπόνι, παπάγια, μπανάνα, ανανάς κλπ. μπορεί να επιταχυνθεί στο ψυγείο. Επομένως, δεν συνιστάται να τα φυλάσσετε στο ψυγείο μπορεί να προωθηθεί για ορισμένη περίοδο. Κρεμμύδια, σκόρδο, τζίντζερ και άλλα ριζώδη λαχανικά πρέπει επίσης να φυλάσσονται σε θερμοκρασία δωματίου.
- ▶ Τυχόν δυσάρεστες οσμές μέσα στο ψυγείο είναι ένδειξη ότι κάτι έχει χυθεί και απαιτείται καθαρισμός. Βλ. ΦΡΟΝΤΙΔΑ ΚΑΙ ΚΑΘΑΡΙΣΜΟΣ.
- ▶ Τα διαφορετικά τρόφιμα πρέπει να τοποθετούνται σε διαφορετές θέσεις, ανάλογα με τις ιδιότητές τους:

Τρόφιμα	Τοποθέτηση
Βούτυρο, τυρί	Επάνω ράφι πόρτας
Αυγά	Ράφι πόρτας
Φρούτα, λαχανικά, σαλάτες	Συρτάρι My Zone (με λειτουργία "Fruits &Vegetable")
Κρέας, λουκάνικο, τυρί, γάλα	Κάτω χώρος (κάτω ράφι/κάλυμμα πάνω από το συρτάρι My Zone)
Γαλακτοκομικά προϊόντα, τρόφιμα σε κονσέρβα, μεταλλικά δοχεία	Επάνω χώρος ή ράφι πόρτας
Ποτά, μπουκάλια, κυλινδρικά κουτιά	Ράφι πόρτας
Φρέσκο κρέας, φρέσκο ψάρι, λουκάνικα, μαγειρεμένα τρόφιμα	Συρτάρι My Zone

Αποθήκευση στο θάλαμο κατάψυξης

- ▶ Διατηρείτε τη θερμοκρασία της κατάψυξης στους $-18\text{ }^{\circ}\text{C}$.
- ▶ 24 ώρες πριν από την κατάψυξη ενεργοποιήστε τη λειτουργία Super freeze - για μικρές ποσότητες τροφίμων, αρκούν 4-6 ώρες.
- ▶ Τα ζεστά τρόφιμα πρέπει να μένουν σε θερμοκρασία δωματίου πριν αποθηκευτούν στην κατάψυξη.
- ▶ Τα τρόφιμα που είναι κομμένα σε μικρές μερίδες παγώνουν πιο γρήγορα και είναι ευκολότερη η απόψυξη και το μαγειρέμά τους. Το προτεινόμενο βάρος κάθε μερίδας είναι έως 2,5 κιλά
- ▶ Είναι προτιμότερο να συσκευάζετε τα τρόφιμα πριν τα τοποθετήσετε στην κατάψυξη. Το εξωτερικό της συσκευασίας πρέπει να είναι στεγνό για να μην κολλάνε οι σακούλες μεταξύ τους. Τα υλικά συσκευασίας πρέπει να είναι άσπρα, αεροστεγή, μη δηλητηριώδη και μη τοξικά.
- ▶ Για να αποφύγετε τη λήξη των περιόδων αποθήκευσης, σημειώστε την ημερομηνία ψύξης, το χρονικό περιθώριο και το όνομα του τροφίμου στη συσκευασία, σύμφωνα με τις περιόδους αποθήκευσης των διαφόρων τροφίμων.
- ▶ **ΠΡΟΕΙΔΟΠΟΙΗΣΗ!** Τα οξέα, τα αλκάλια, το αλάτι, κτλ. μπορεί να διαβρώσουν την εσωτερική επιφάνεια της κατάψυξης. Μην τοποθετείτε τρόφιμα με αυτές τις ουσίες (π.χ. θαλασσινά) απευθείας στην εσωτερική επιφάνεια. Πρέπει να καθαρίζετε αμέσως το θαλασσινό νερό από την κατάψυξη.
- ▶ Δεν πρέπει να υπερβαίνετε τον χρόνο αποθήκευσης των τροφίμων (ειδικά των έτοιμων κατεψυγμένων τροφίμων) που προτείνεται στη συσκευασία. Να παίρνετε μόνο την απαιτούμενη ποσότητα τροφίμου από την κατάψυξη.
- ▶ Να κατανalώνετε άμεσα τα αποψυγμένα τρόφιμα. Δεν επιτρέπεται η εκ νέου κατάψυξη των αποψυγμένων τροφίμων εκτός εάν έχουν μαγειρευτεί πρώτα, διαφορετικά δεν είναι βρώσιμα.
- ▶ Μην τοποθετείτε μεγάλες ποσότητες φρέσκων τροφίμων στην κατάψυξη. Ανατρέξτε στην ικανότητα κατάψυξης του θαλάμου κατάψυξης. Δείτε τα ΤΕΧΝΙΚΑ ΧΑΡΑΚΤΗΡΙΣΤΙΚΑ ή τα στοιχεία στην ετικέτα τύπου.
- ▶ Μπορείτε να αποθηκεύσετε τρόφιμα στην κατάψυξη σε θερμοκρασία τουλάχιστον $-18\text{ }^{\circ}\text{C}$ για 2 έως 12 μήνες, ανάλογα με τις ιδιότητές τους (π.χ. κρέας: 3-12 μήνες, λαχανικά: 6-12 μήνες)
- ▶ Όταν καταψύχετε φρέσκα τρόφιμα, αποφεύγετε να τα φέρνετε σε επαφή με ήδη κατεψυγμένα τρόφιμα. Υπάρχει κίνδυνος να ξεπαγώσουν!
- ▶ Να αποψύχετε τα κατεψυγμένα τρόφιμα στη συντήρηση. Με αυτόν τον τρόπο, μπορείτε να χρησιμοποιείτε τα κατεψυγμένα τρόφιμα για μείωση της θερμοκρασίας στον χώρο και εξοικονόμηση ενέργειας.

Κατά την αποθήκευση έτοιμων κατεψυγμένων τροφίμων, ακολουθήστε τις παρακάτω οδηγίες:

- ▶ Να τηρείτε πάντα τις οδηγίες του κατασκευαστή όσον αφορά το χρονικό διάστημα αποθήκευσης. Να τηρείτε πάντα αυτές τις οδηγίες!
- ▶ Προσπαθήστε να αποθηκεύετε το τρόφιμο το συντομότερο δυνατό μετά την αγορά, για τη διατήρηση της ποιότητάς του.
- ▶ Να αγοράζετε κατεψυγμένα τρόφιμα που είναι αποθηκευμένα σε θερμοκρασία $-18\text{ }^{\circ}\text{C}$ ή χαμηλότερη.
- ▶ Αποφεύγετε να αγοράζετε τρόφιμα που έχουν πάγο στη συσκευασία- αυτό σημαίνει ότι τα προϊόντα μπορεί να έχουν ξεπαγώσει λίγο και να έχουν καταψυχθεί ξανά. Οι αυξομειώσεις της θερμοκρασίας επηρεάζουν την ποιότητα του τροφίμου.

Ρυθμιζόμενα ράφια

Μπορείτε να ρυθμίσετε το ύψος των ραφιών έτσι ώστε να καλύπτει τις δικές σας ανάγκες αποθήκευσης.

1. Για να αλλάξετε θέση σε ένα ράφι, αφαιρέστε το σηκώνοντας το πίσω άκρο του (1) και τραβώντας το προς τα έξω (2).
2. Για να το τοποθετήσετε ξανά, τοποθετήστε το στα πτερύγια και στις δύο πλευρές και σπρώξτε το τέρμα πίσω μέχρι το πίσω μέρος του ραφιού να στερεωθεί στις πλαϊνές εγκοπές

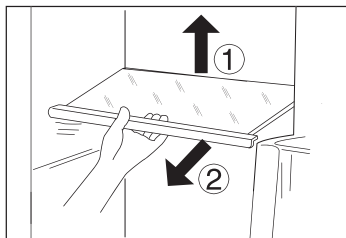

Ειδοποίηση:

Βεβαιωθείτε ότι όλα τα άκρα του ραφιού είναι ίσια.

Αφαιρούμενα ράφια πόρτας

Μπορείτε να αφαιρέσετε τα ράφια της πόρτας για να τα καθαρίσετε:

1. Πιάστε το ράφι και από τις δύο πλευρές και ανασηκώστε το προς τα πάνω (1).
2. Τραβήξτε το ράφι πόρτας προς τα έξω (2).
3. Για να εισαγάγετε το ράφι της πόρτας, εκτελέστε τα παραπάνω βήματα με την αντίστροφη σειρά.

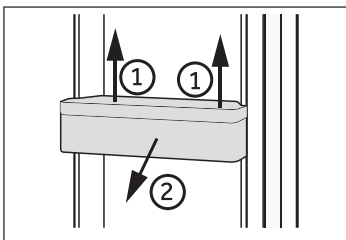

Αφαιρούμενο συρτάρι My Zone

Για τη χρήση και τη ρύθμιση του συρταριού My Zone, ανατρέξτε στην ενότητα ΧΡΗΣΗ (συρτάρι My Zone)

Για να αφαιρέσετε το συρτάρι My Zone:

1. Αφαιρέστε τις δύο κάτω βάσεις μπουκαλιών και από τις δύο πόρτες.
2. Τραβήξτε το συρτάρι My Zone και το γυάλινο κάλυμμα έως ότου τερματίσουν.
3. Ανασηκώστε και αφαιρέστε το συρτάρι και το κάλυμμά του.
4. Για να εισαγάγετε το συρτάρι My Zone, εκτελέστε τα παραπάνω βήματα με την αντίστροφη σειρά.

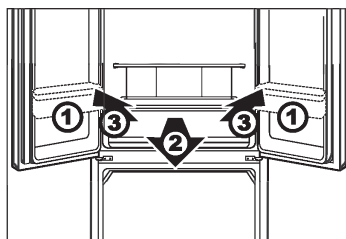

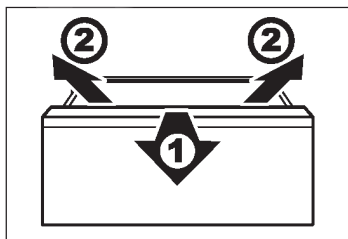

Αφαιρούμενο συρτάρι αποθήκευσης της κατάψυξης

Για να αφαιρέσετε το συρτάρι αποθήκευσης της κατάψυξης, ανοίξτε το τελείως, ανυψώστε το και αφαιρέστε το.

Για να εισαγάγετε το συρτάρι αποθήκευσης της κατάψυξης, εκτελέστε τα παραπάνω βήματα με την αντίστροφη σειρά.



ΠΡΟΕΙΔΟΠΟΙΗΣΗ!

Μην υπερφορτώνετε τα συρτάρια: Μέγ. φορτίο για κάθε συρτάρι: 35 κιλά!

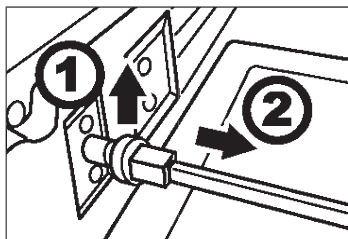

Αφαιρούμενη μπάρα σύνδεσης

Η μπάρα μπορεί να αφαιρεθεί μετά την αφαίρεση του πάνω συρταριού της κατάψυξης:

1. Τραβήξτε έξω το κλιπ της μπάρας στήριξης προς τα πάνω από τον πάνω ολισθητήρα κατάψυξης στα αριστερά και δεξιά της μπάρας σύνδεσης.
2. Αφαιρέστε την μπάρα σύνδεσης.

Για να εισαγάγετε την μπάρα σύνδεσης, εκτελέστε τα παραπάνω βήματα με την αντίστροφη σειρά.

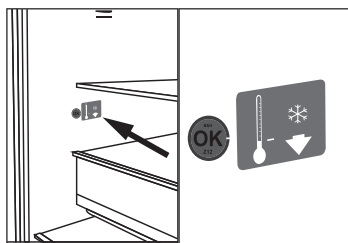

ΠΡΟΑΙΡΕΤΙΚΟΣ ΕΞΟΠΛΙΣΜΟΣ: Ένδειξη θερμοκρασίας OK

Μπορείτε να χρησιμοποιήσετε την ένδειξη θερμοκρασίας OK στο δεξιό εσωτερικό τοίχωμα της συντήρησης, πάνω από το συρτάρι My Zone για να ορίσετε θερμοκρασίες κάτω από +4 °C. Μειώστε βαθμιαία τη θερμοκρασία εάν η ένδειξη δεν είναι "OK".



Ειδοποίηση:

Όταν ενεργοποιείται η συσκευή, μπορεί να χρειαστούν έως 12 ώρες μέχρι να επιτευχθεί η σωστή θερμοκρασία.

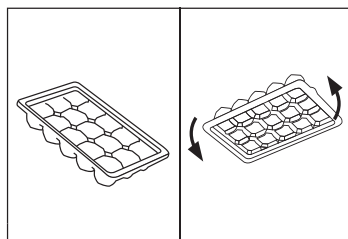

Θήκη για τα παγάκια

1. Γεμίστε τη θήκη για τα παγάκια ως τα 3/4 με νερό, κλείστε τη με το κάλυμμα και τοποθετήστε τη στο συρτάρι φύλαξης της κατάψυξης.
2. Για να αφαιρέσετε τα παγάκια, στρίψτε ελαφρώς τη θήκη ή κρατήστε τη κάτω από το νερό της βρύσης.

**ΠΡΟΕΙΔΟΠΟΙΗΣΗ!**

Πριν από τον καθαρισμό, αποσυνδέστε τη συσκευή από το ηλεκτρικό ρεύμα.

Καθαρισμός

Καθαρίζετε τη συσκευή μόνο όταν περιέχει λίγα ή καθόλου τρόφιμα.

Πρέπει να καθαρίζετε τη συσκευή κάθε τέσσερις εβδομάδες για καλή συντήρηση και για να αποτρέψετε τις δυσάρεστες οσμές.

**ΠΡΟΕΙΔΟΠΟΙΗΣΗ!**

- ▶ Μην καθαρίζετε τη συσκευή με σκληρές βούρτσες, συρματινές βούρτσες, απορρυπαντικό σε σκόνη, πετρέλαιο, οξικό αμυλεστέρα, ασετόν και παρεμφερή οργανικά διαλύματα, όξινα ή αλκαλικά διαλύματα. Να καθαρίζετε με ειδικά καθαριστικά για ψυγεία για να μην προκληθεί ζημιά.
- ▶ Μην ψεκάζετε ή ξεπλένετε τη συσκευή κατά τον καθαρισμό.
- ▶ Μην ψεκάζετε με νερό ή ατμό για να καθαρίσετε τη συσκευή.
- ▶ Μην καθαρίζετε τα κρύα γυάλινα ράφια με ζεστό νερό. Η ξαφνική αλλαγή θερμοκρασίας μπορεί να προκαλέσει θραύση του τζαμιού.
- ▶ Μην αγγίζετε την εσωτερική επιφάνεια του θαλάμου κατάψυξης, ειδικά με βρεγμένα χέρια, γιατί τα χέρια σας μπορεί να παγώσουν και να κολλήσουν στην επιφάνεια.
- ▶ Σε περίπτωση θέρμανσης, ελέγξτε την κατάσταση των κατεψυγμένων τροφίμων.

- ▶ Να διατηρείτε πάντα τη στεγανοποίηση της πόρτας καθαρή.
- ▶ Να καθαρίζετε το εσωτερικό και το εξωτερικό της συσκευής με ένα σφουγγάρι ελαφρά βρεγμένο με χλιαρό νερό και απορρυπαντικό.
- ▶ Ξεπλύνετε και στεγνώστε με ένα μαλακό πανί.
- ▶ Μην πλένετε τα εξαρτήματα της συσκευής σε πλυντήριο πιάτων.
- ▶ Περιμένετε τουλάχιστον 5 λεπτά πριν επανεκκινήσετε τη συσκευή, καθώς η συχνή εκκίνηση μπορεί να προκαλέσει ζημιά στον συμπιεστή.

**Απόψυξη**

Η απόψυξη στη συντήρηση και στην κατάψυξη πραγματοποιείται αυτόματα και δεν απαιτείται καμία χειροκίνητη ενέργεια.

Αντικατάσταση των λυχνιών LED

Οι λάμπες είναι LED για χαμηλότερη κατανάλωση ενέργειας και μεγαλύτερη διάρκεια ζωής. Για οποιοδήποτε πρόβλημα, επικοινωνήστε με την εξυπηρέτηση πελατών. Βλ. ΕΞΥΠΗΡΕΤΗΣΗ ΠΕΛΑΤΩΝ. Χαρακτηριστικά της λάμπας: : 12 V μέγ. 2 W.

Μη χρήση για μεγάλο χρονικό διάστημα

Αν η συσκευή δεν χρησιμοποιείται για παρατεταμένο χρονικό διάστημα, και δεν χρησιμοποιείτε τη λειτουργία Διακοπών για τη συντήρηση:

- ▶ Αφαιρέστε τα τρόφιμα.
- ▶ Αποσυνδέστε το καλώδιο ρεύματος.
- ▶ Καθαρίστε τη συσκευή όπως περιγράφεται παραπάνω.
- ▶ Αφήστε την πόρτα και τα συρτάρια της κατάψυξης ανοικτά για να αποφύγετε τη δημιουργία δυσάρεστων οσμών στο εσωτερικό.



Ειδοποίηση

Απενεργοποιείτε τη συσκευή μόνο εάν είναι απολύτως απαραίτητο.

Μετακίνηση της συσκευής

1. Αφαιρέστε όλα τα τρόφιμα και αποσυνδέστε το καλώδιο ρεύματος.
2. Στερεώστε ράφια και άλλα κινούμενα μέρη συντήρησης και κατάψυξης με κολλητική ταινία.
3. Μη γέρνετε το ψυγείο περισσότερο από 45° για να μην προκληθεί βλάβη στο σύστημα ψύξης.



ΠΡΟΕΙΔΟΠΟΙΗΣΗ!

- ▶ Μη σηκώνετε τη συσκευή από τις λαβές της.
- ▶ Ποτέ μην τοποθετείτε τη συσκευή οριζόντια στο έδαφος.

Για την επίλυση πολλών προβλημάτων δεν απαιτείται ειδική εμπειρία. Σε περίπτωση προβλήματος, ελέγξτε όλες τις πιθανότητες και ακολουθήστε τις παρακάτω οδηγίες πριν επικοινωνήσετε με την εξυπηρέτηση πελατών. Βλ. ΕΞΥΠΗΡΕΤΗΣΗ ΠΕΛΑΤΩΝ.



ΠΡΟΕΙΔΟΠΟΙΗΣΗ!

- ▶ Πριν τη συντήρηση, απενεργοποιήστε τη συσκευή και αποσυνδέστε το καλώδιο ρεύματος από την πρίζα.
- ▶ Ο ηλεκτρικός εξοπλισμός πρέπει να επισκευάζεται μόνο από καταρτισμένους ηλεκτρολόγους, καθώς τυχόν εσφαλμένες επισκευές μπορεί να προκαλέσουν σημαντικές επακόλουθες ζημιές.
- ▶ Αν το καλώδιο τροφοδοσίας έχει υποστεί ζημιά, αυτό αντικαθίσταται μόνο από τον κατασκευαστή, τον αντιπρόσωπό του για σέρβις ή από άτομο με παρόμοια εξειδίκευση, για την πρόληψη κινδύνου.

Πρόβλημα	Πιθανή αιτία	Πιθανή λύση
Ο συμπιεστής δεν λειτουργεί.	<ul style="list-style-type: none"> • Το καλώδιο ρεύματος δεν είναι συνδεδεμένο στην πρίζα. • Η συσκευή εκτελεί τον κύκλο απόψυξης 	<ul style="list-style-type: none"> • Συνδέστε το καλώδιο ρεύματος. • Αυτό είναι φυσιολογικό για την αυτόματη απόψυξη
Η συσκευή λειτουργεί συχνά ή λειτουργεί για μεγάλο χρονικό διάστημα.	<ul style="list-style-type: none"> • Η εσωτερική ή η εξωτερική θερμοκρασία είναι πολύ υψηλή. • Η συσκευή ήταν εκτός λειτουργίας για μεγάλο χρονικό διάστημα. • Κάποια πόρτα ή κάποιο συρτάρι της συσκευής δεν έχει κλείσει καλά. • Η πόρτα ή το συρτάρι άνοιξε πολύ συχνά ή για μεγάλο χρονικό διάστημα. • Η ρύθμιση θερμοκρασίας για το θάλαμο κατάψυξης είναι πολύ χαμηλή. • Η στεγανοποίηση της πόρτας/του συρταριού είναι λερωμένη, φθαρμένη, ραγισμένη ή δεν εφαρμόζει σωστά. • Δεν εξασφαλίζεται η απαιτούμενη κυκλοφορία αέρα. 	<ul style="list-style-type: none"> • Σε αυτήν την περίπτωση, είναι φυσιολογικό η συσκευή να λειτουργεί περισσότερο. • Φυσιολογικά, απαιτούνται 8 έως 12 ώρες μέχρι να ψυχθεί πλήρως η συσκευή. • Κλείστε την πόρτα/το συρτάρι, βεβαιωθείτε ότι η συσκευή βρίσκεται σε επίπεδο δάπεδο και ότι δεν υπάρχουν τρόφιμα ή δοχεία που εμποδίζουν την πόρτα. • Μην ανοίγετε πολύ συχνά την πόρτα/το συρτάρι. • Επιλέξτε υψηλότερη θερμοκρασία μέχρι να επιτευχθεί ικανοποιητική θερμοκρασία στη συντήρηση. • Απαιτούνται 24 ώρες μέχρι να σταθεροποιηθεί η θερμοκρασία της συντήρησης. • Καθαρίστε τη στεγανοποίηση της πόρτας/του συρταριού ή ζητήστε από την εξυπηρέτηση πελατών την αντικατάστασή της. • Εξασφαλίστε επαρκή αερισμό.
Το εσωτερικό της συντήρησης είναι λερωμένο και/ή μυρίζει.	<ul style="list-style-type: none"> • Το εσωτερικό της συντήρησης χρειάζεται καθαρίσμα. • Αποθηκεύτηκε στη συντήρηση κάποιο τρόφιμο με έντονη οσμή. 	<ul style="list-style-type: none"> • Καθαρίστε το εσωτερικό της συντήρησης. • Συσκευάστε καλά τα τρόφιμα.

Πρόβλημα	Πιθανή αιτία	Πιθανή λύση
Δεν είναι αρκετά χαμηλή η θερμοκρασία μέσα στη συσκευή.	<ul style="list-style-type: none"> • Η θερμοκρασία είναι πολύ υψηλή. • Αποθηκεύσατε πολύ ζεστά φαγητά. • Αποθηκεύσατε μεγάλη ποσότητα τροφίμων ταυτόχρονα. • Τα προϊόντα είναι πολύ κοντά το ένα στο άλλο. • Κάποια πόρτα ή κάποιο συρτάρι της συσκευής δεν έχει κλείσει καλά. • Η πόρτα ή το συρτάρι άνοιξε πολύ συχνά ή για μεγάλο χρονικό διάστημα. 	<ul style="list-style-type: none"> • Ρυθμίστε ξανά τη θερμοκρασία. • Να αφήνετε πάντα τα τρόφιμα να κρυσώσουν πριν τα αποθηκεύσετε. • Να αποθηκεύετε πάντα μικρές ποσότητες τροφίμων. • Αφήνετε κενό ανάμεσα στα τρόφιμα για να επιτρέπετε τη ροή του αέρα. • Κλείστε την πόρτα/το συρτάρι. • Μην ανοίγετε πολύ συχνά την πόρτα/το συρτάρι.
Είναι πολύ χαμηλή η θερμοκρασία μέσα στη συσκευή.	<ul style="list-style-type: none"> • Η ρύθμιση θερμοκρασίας είναι πολύ χαμηλή. • Η λειτουργία Power Freeze/Power Cool είναι ενεργοποιημένη ή λειτουργούσε για πολλή ώρα. 	<ul style="list-style-type: none"> • Ρυθμίστε ξανά τη θερμοκρασία. • Απενεργοποιήστε τη λειτουργία Power Freeze/ Power Cool
Σχηματισμός υγρασίας στο εσωτερικό του θαλάμου συντήρησης.	<ul style="list-style-type: none"> • Το κλίμα είναι πολύ ζεστό και πολύ υγρό. • Κάποια πόρτα ή κάποιο συρτάρι της συσκευής δεν έχει κλείσει καλά. • Η πόρτα ή το συρτάρι άνοιξε πολύ συχνά ή για μεγάλο χρονικό διάστημα. • Τα δοχεία τροφίμων ή υγρών έμειναν ανοικτά. 	<ul style="list-style-type: none"> • Αυξήστε τη θερμοκρασία. • Κλείστε την πόρτα/το συρτάρι. • Μην ανοίγετε πολύ συχνά την πόρτα/το συρτάρι. • Αφήστε τα ζεστά τρόφιμα να κρυσώσουν σε θερμοκρασία δωματίου και καλύψτε τα τρόφιμα και τα υγρά.
Συσσωρεύεται υγρασία στην εξωτερική επιφάνεια του ψυγείου ή ανάμεσα στις πόρτες/την πόρτα και το συρτάρι.	<ul style="list-style-type: none"> • Το κλίμα είναι πολύ ζεστό και πολύ υγρό. • Η πόρτα/το συρτάρι δεν έχει κλείσει καλά. Ο κρύος αέρας στη συσκευή και ο ζεστός αέρας έξω από αυτή συμπυκνώνονται. 	<ul style="list-style-type: none"> • Αυτό είναι φυσιολογικό σε υγρά κλίματα και αλλάζει όταν μειώνεται η υγρασία. • Βεβαιωθείτε ότι η πόρτα/το συρτάρι είναι καλά κλεισμένα.
Έντονη συσσώρευση πάγου και πάχνης μέσα στο θάλαμο κατάψυξης.	<ul style="list-style-type: none"> • Τα τρόφιμα δεν ήταν καλά συσκευασμένα. • Κάποια πόρτα ή κάποιο συρτάρι της συσκευής δεν έχει κλείσει καλά. • Η πόρτα ή το συρτάρι άνοιξε πολύ συχνά ή για μεγάλο χρονικό διάστημα. • Η στεγανοποίηση της πόρτας/του συρταριού είναι λερωμένη, φθαρμένη, ραγισμένη ή δεν εφαρμόζει σωστά. • Κάτι στο εσωτερικό εμποδίζει την πόρτα/το συρτάρι να κλείσει σωστά. 	<ul style="list-style-type: none"> • Να συσκευάζετε πάντα καλά τα τρόφιμα. • Κλείστε την πόρτα/το συρτάρι. • Μην ανοίγετε πολύ συχνά την πόρτα/το συρτάρι. • Καθαρίστε τη στεγανοποίηση της πόρτας/του συρταριού ή αντικαταστήστε την με καινούργια. • Τοποθετήστε σε νέες θέσεις τα ράφια, τις θήκες της πόρτας ή τα εσωτερικά δοχεία για να μπορέσει να κλείσει η πόρτα/το συρτάρι

Πρόβλημα	Πιθανή αιτία	Πιθανή λύση
Η συσκευή παράγει μη φυσιολογικούς θορύβους.	<ul style="list-style-type: none"> • Η συσκευή δεν βρίσκεται σε επίπεδο δάπεδο. • Η συσκευή έρχεται σε επαφή με ορισμένα αντικείμενα γύρω της. 	<ul style="list-style-type: none"> • Ρυθμίστε τα πόδια της συσκευής για να την οριζοντιώσετε. • Αφαιρέστε τα αντικείμενα γύρω από τη συσκευή.
Ακούγεται ελαφρός ήχος παρόμοιος με τον ήχο του νερού που ρέει.	<ul style="list-style-type: none"> • - 	<ul style="list-style-type: none"> • Αυτό είναι φυσιολογικό.
Θα ακούσετε ένα μπιπ “συναγερμού”.	<ul style="list-style-type: none"> • Η πόρτα του ψυγείου είναι ανοικτή. 	<ul style="list-style-type: none"> • Κλείστε την πόρτα ή απενεργοποιήστε χειροκίνητα το συναγερμό.
Θα ακούσετε έναν ήπιο βόμβο.	<ul style="list-style-type: none"> • Λειτουργεί το σύστημα κατά της συμπίκνωσης 	<ul style="list-style-type: none"> • Εμποδίζει τη συμπίκνωση και είναι φυσιολογικός
Ο εσωτερικός φωτισμός ή το σύστημα ψύξης δεν λειτουργεί.	<ul style="list-style-type: none"> • Το καλώδιο ρεύματος δεν είναι συνδεδεμένο στην πρίζα. • Το καλώδιο ρεύματος έχει υποστεί ζημιά. • Δεν λειτουργεί η λυχνία LED. 	<ul style="list-style-type: none"> • Συνδέστε το καλώδιο ρεύματος. • Ελέγξτε την παροχή ρεύματος στο δωμάτιο. Επικοινωνήστε με την εταιρεία ηλεκτρισμού! • Επικοινωνήστε με το σέρβις για να αλλάξει τη λυχνία.

Διακοπή ρεύματος

Σε περίπτωση διακοπής ρεύματος δικτύου, τα τρόφιμα παραμένουν ασφαλή και κρύα για περίπου 12 ώρες. Ακολουθήστε αυτές τις συμβουλές σε παρατεταμένες διακοπές ρεύματος, ειδικά το καλοκαίρι:

- ▶ Ανοίγεται την πόρτα/το συρτάρι το λιγότερο δυνατό.
- ▶ Μην τοποθετείτε επιπλέον τρόφιμα στη συσκευή στη διάρκεια μιας διακοπής ρεύματος.
- ▶ Εάν ειδοποιηθείτε νωρίτερα για μια διακοπή ρεύματος και η διάρκεια της διακοπής είναι μεγαλύτερη από 12 ώρες, φτιάξτε παγάκια και τοποθετήστε τα σε ένα δοχείο στο πάνω μέρος του θαλάμου συντήρησης.
- ▶ Αμέσως μόλις τελειώσει η διακοπή πρέπει να ελέγξετε τα τρόφιμα.
- ▶ Επειδή η θερμοκρασία στο ψυγείο θα αυξηθεί στη διάρκεια μιας διακοπής ρεύματος ή άλλης βλάβης, θα μειωθεί η περίοδος αποθήκευσης και θα υποβαθμιστεί η ποιότητα των τροφίμων. Αν αποψυχθεί κάποιο τρόφιμο θα πρέπει είτε να καταναλωθεί, ή να μαγειρευτεί και να ψυχθεί εκ νέου (όπου ισχύει) αμέσως μετά, για να μην τεθεί σε κίνδυνο η υγεία σας.

Λειτουργία μνήμης κατά τη διακοπή ρεύματος

Μετά την αποκατάσταση της παροχής ρεύματος, η λειτουργία της συσκευής συνεχίζεται με τις ρυθμίσεις που είχαν επιλεγεί πριν τη διακοπή. Ο πίνακας ελέγχου είναι ξεκλειδωμένος.

Αφαίρεση συσκευασίας



ΠΡΟΕΙΔΟΠΟΙΗΣΗ!

- ▶ Η συσκευή είναι βαριά. Να μετακινείται πάντα από τουλάχιστον δύο άτομα.
 - ▶ Φυλάξτε όλα τα υλικά συσκευασίας μακριά από παιδιά και απορρίψτε τα με τρόπο φιλικό προς το περιβάλλον.
-
- ▶ Αφαιρέστε τη συσκευή από τη συσκευασία.
 - ▶ Αφαιρέστε όλα τα υλικά συσκευασίας.

Περιβαλλοντικές συνθήκες

Η θερμοκρασία δωματίου πρέπει να κυμαίνεται πάντα μεταξύ 10 °C και 43 °C, εφόσον μπορεί να επηρεάσει τη θερμοκρασία στο εσωτερικό της συσκευής αλλά και την κατανάλωση ενέργειας. Μην εγκαθιστάτε τη συσκευή κοντά σε συσκευές που εκπέμπουν θερμότητα (φούρνοι, ψυγεία) χωρίς μόνωση.

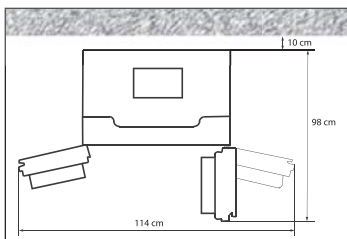

Απαιτήσεις χώρου

Απαιτούμενος χώρος όταν ανοίγει η πόρτα:

Πλάτος συσκευής: 114 cm

Βάθος συσκευής: 98 cm

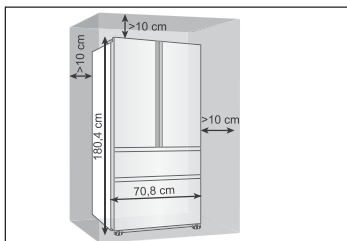

Διατομή αερισμού

Για να πετύχετε επαρκή αερισμό της συσκευής για λόγους ασφαλείας, πρέπει να τηρείτε τις οδηγίες για τις απαιτούμενες διατομές αερισμού.

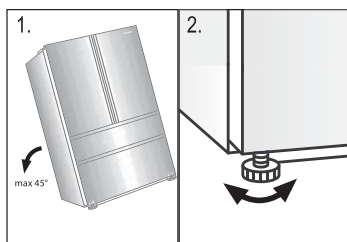

Ευθυγράμμιση της συσκευής

Η συσκευή πρέπει να τοποθετείται σε επίπεδη και σταθερή επιφάνεια..

1. Γείρετε το ψυγείο ελαφρώς προς τα πίσω.
2. Ρυθμίστε τα ποδαράκια στο επιθυμητό επίπεδο.

Βεβαιωθείτε ότι η απόσταση από τον τοίχο στην πλευρά του μεντεσέ είναι τουλάχιστον 10 cm, για να ανοίγουν σωστά οι πόρτες.

3. Μπορείτε να ελέγξετε τη σταθερότητα χτυπώντας ελαφρά εναλλάξ στις διαγωνίους. Η ελαφρά ταλάντωση πρέπει να είναι ίδια και στις δύο κατευθύνσεις. Διαφορετικά, το πλαίσιο μπορεί να παραμορφωθεί με αποτέλεσμα πιθανή διαρροή από τις στεγανοποιήσεις πόρτας. Μια ελαφρά κλίση προς τα πίσω διευκολύνει το κλείσιμο της πόρτας.

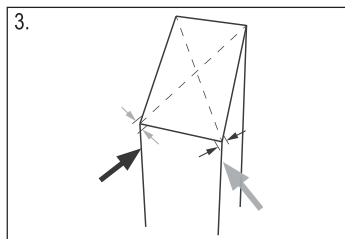

Χρόνος αναμονής

Το λιπαντικό λάδι που δεν απαιτεί συντήρηση βρίσκεται στον θαλαμίσκο του συμπιεστή. Αυτό το λάδι διαπερνά το κλειστό σύστημα σωληνών κατά τη πλάγια μεταφορά. Πριν συνδέσετε τη συσκευή στην παροχή ρεύματος, πρέπει να περιμένετε τουλάχιστον 2 ώρες ώστε το λάδι να επιστρέψει στο θαλαμίσκο.

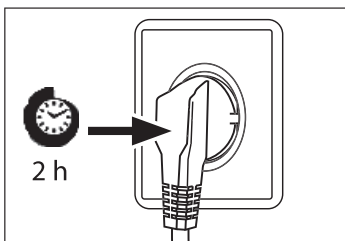

Ηλεκτρική σύνδεση

Πριν από κάθε σύνδεση ελέγξτε αν ισχύουν τα εξής:

- ▶ η παροχή ρεύματος, η πρίζα και η ασφάλεια συμφωνούν με την πινακίδα χαρακτηριστικών.
- ▶ η πρίζα είναι γειωμένη και δεν χρησιμοποιείται πολύπριζο ή προέκταση.
- ▶ το φως και η πρίζα ταιριάζουν απόλυτα μεταξύ τους.

Συνδέστε το φως σε μια κατάλληλη οικιακή πρίζα.



ΠΡΟΕΙΔΟΠΟΙΗΣΗ!

Για να απορύγετε τυχόν κινδύνους, πρέπει να ζητάτε η αντικατάσταση καλωδίων ρεύματος που έχει υποστεί ζημιά να γίνει από την εξυπηρέτηση πελατών (βλ. κάρτα εγγύησης).

Όταν τοποθετείτε την συσκευή, προσέξτε να μην είναι παγιδευμένο ή χαλασμένο το καλώδιο ρεύματος.

Μην τοποθετείτε πολύμπριζα ή φορητές γεννήτριες ρεύματος στο πίσω μέρος της συσκευής.



Προσοχή να μην προκληθεί πυρκαγιά με την ανάφλεξη εύφλεκτων υλικών.

Δελτίο προϊόντος σύμφωνα με τον κανονισμό ΕΕ αριθ. 1060/2010

Εμπορικό σήμα	Haier
Κατηγορία μοντέλου	HB14FMAA/HB14FNAA/HB14HBAA/HB14FRAA
Τάξη ενεργειακής απόδοσης	Ψυγειοκαταψύκτης
Ετήσια κατανάλωση ενέργειας (kWh/έτος) 1)	A+
Όγκος αποθήκευσης στη συντήρηση (L)	335
Όγκος αποθήκευσης στην κατάψυξη (L) ****	274
Διαβάθμιση αστέρων	108
Θερμοκρασία άλλων χώρων > 14 °C	****
Σύστημα Frostfree (χωρίς πάγο)	Δεν ισχύει
Ασφάλεια έναντι διακοπής ρεύματος (h)	Ναι
Ικανότητα κατάψυξης (κιλά/24 ώρες)	12
Freezing capacity (kg/24h)	10
Κατηγορία κλίματος Αυτή η συσκευή προορίζεται για χρήση σε θερμοκρασία περιβάλλοντος μεταξύ 10 °C και 43 °C.	SN-N-ST-T
Εκπομπές αερόφερτου ακουστικού θορύβου (db(A) σχ. 1pW)	39
Τύπος κατασκευής	Ελεύθερης τοποθέτησης

¹⁾ με βάση αποτελέσματα τυποποιημένων δοκιμών για 24 ώρες. Η πραγματική κατανάλωση ενέργειας εξαρτάται από τον τρόπο χρήσης και τη θέση της συσκευής.

Πρόσθετα τεχνικά χαρακτηριστικά

Τάση/Συχνότητα	220-240V ~/ 50Hz
Κατανάλωση ισχύος (W)	200
Ασφάλεια ρεύματος δικτύου (A)	15
Ψυκτικό μέσο	R600a
Διαστάσεις (Υ/Π/Β σε mm)	1804/708/708

Εξυπηρέτηση πελατών

Συνιστάται το τμήμα εξυπηρέτησης πελατών της Haier και η χρήση γνήσιων ανταλλακτικών.

Εάν αντιμετωπίζετε οποιοδήποτε πρόβλημα με τη συσκευή σας, ελέγξτε αρχικά την ενότητα ΑΝΤΙΜΕΤΩΠΙΣΗ ΠΡΟΒΛΗΜΑΤΩΝ.

Εάν δεν βρείτε κάποια λύση εκεί, επικοινωνήστε

- ▶ με τον αντιπρόσωπο της περιοχής σας ή
- ▶ με το Ευρωπαϊκό Κέντρο Εξυπηρέτησης Πελατών μας (βλ. λίστα αριθμών τηλεφώνου παρακάτω) ή
- ▶ αναζητήστε την ενότητα Σέρβις & Υποστήριξη (Service & Support) στον ιστότοπο www.haier.com, όπου μπορείτε να ενεργοποιήσετε το αίτημα για σέρβις και να βρείτε τις συχνές ερωτήσεις (FAQ).

Πριν επικοινωνήσετε με το τμήμα σέρβις, βεβαιωθείτε ότι έχετε διαθέσιμα τα ακόλουθα στοιχεία.

Μπορείτε να βρείτε αυτές τις πληροφορίες στην πινακίδα χαρακτηριστικών.

Μοντέλο _____

Αρ. Σειράς _____

Επίσης, ελέγξτε την κάρτα εγγύησης που παρέχεται μαζί με το προϊόν σε περίπτωση κάλυψης εγγύησης.

Ευρωπαϊκό Κέντρο Εξυπηρέτησης Πελατών

Χώρα*	Αριθμός τηλεφώνου	Κόστος
Haier Ιταλίας (IT)	199 100 912	
Haier Ισπανίας (ES)	902 509 123	
Haier Γερμανίας (DE)	0180 5 39 39 99	<ul style="list-style-type: none"> • 14 λεπτά/λεπτό σταθερό τηλέφωνο • μέγ. 42 λεπτά/λεπτό κινητό τηλέφωνο
Haier Αυστρίας (AT)	0820 001 205	<ul style="list-style-type: none"> • 14,53 λεπτά/λεπτό σταθερό τηλέφωνο • μέγ. 20 λεπτά/λεπτό όλα τα υπόλοιπα
Haier Ηνωμένου Βασιλείου (UK)	0333 003 8122	
Haier Γαλλίας (FR)	0980 406 409	

* Για άλλες χώρες ανατρέξτε στον ιστότοπο www.haier.com

Haier



0060519014c