

# SOGO<sup>®</sup>

Human Technology

manual de instrucciones / instructions for use  
mode d'emploi / manual de instruções  
gebrauchsanweisung / manuale d'istruzioni



ASPIRADOR Y ESCOBA RECARGABLE  
RECHARGEABLE STICK VACUUM  
ASPIRATEUR VERTICAL RECHARGEABLE  
ASPIRADOR VERTICAL RECARREGÁVEL  
ASPIRAPOLVERE BASTONE RICARICABILE  
WIEDERAUFLADBARER STABSTAUBSAUGER

Precaución: lea y conserve estas importantes instrucciones  
Caution: please read and preserve these important instructions

ref. SS-16175



Este manual de instrucciones también se puede descargar desde nuestra página web [www.sogo.es](http://www.sogo.es)

## **INTRODUCCIÓN DEL PRODUCTO**

Este producto utiliza una batería de iones de litio como fuente de alimentación. Es muy conveniente de usar.

## **AVISOS Y SEGURIDAD DE FUNCIONAMIENTO**

La aspiradora S6 es un aparato eléctrico, por lo que debe utilizarse en condiciones normales. No debe utilizarse sin supervisión.

1. Puede provocar un incendio y daños a las personas si el limpiador aspira los siguientes elementos:
  - a. Fuente de calor: fuego de carbón, colillas
  - b. Gran fragmento afilado: pieza de vidrio roto
  - c. Líquido: artical peligroso (solvente, corrosivo), agente ácido, limpiador y agua.
  - d. Mercancías inflamables y explosivas: gasolina y productos alcohólicos.
  - e. Residuos de construcción y cemento
2. Corte la energía cuando limpie o haga el mantenimiento y cuando no lo esté usando por un tiempo.
3. Se recomienda utilizar el cargador suministrado. Verifique el voltaje de la máquina y el cargador, asegurándose de que sea consistente.
4. No sumerja el cuerpo de la unidad en agua
5. Los niños no deben jugar ni utilizar la

aspiradora en caso de que ocurra algún accidente.

6. No opere el limpiador en tales circunstancias:
  - a. Cayendo con daño aparente o fuera de servicio
  - b. Cargador de daños
7. No opere cuando la entrada de succión estuvo bloqueada por un período de tiempo prolongado, en caso de que el motor estuviera dañado o la máquina estuviera deformada.

## **INSTRUCCIÓN ESPECIAL:**

La aspiradora no debe ser utilizada por niños, personas con capacidades físicas, mentales o sensoriales reducidas, o cualquier persona que carezca de experiencia. Este producto no es un juguete. Los niños deben ser supervisados para asegurarse de que no jueguen con esta aspiradora.

## NOMBRE DE LAS PIEZAS DEL PRODUCTO Y DIAGRAMA

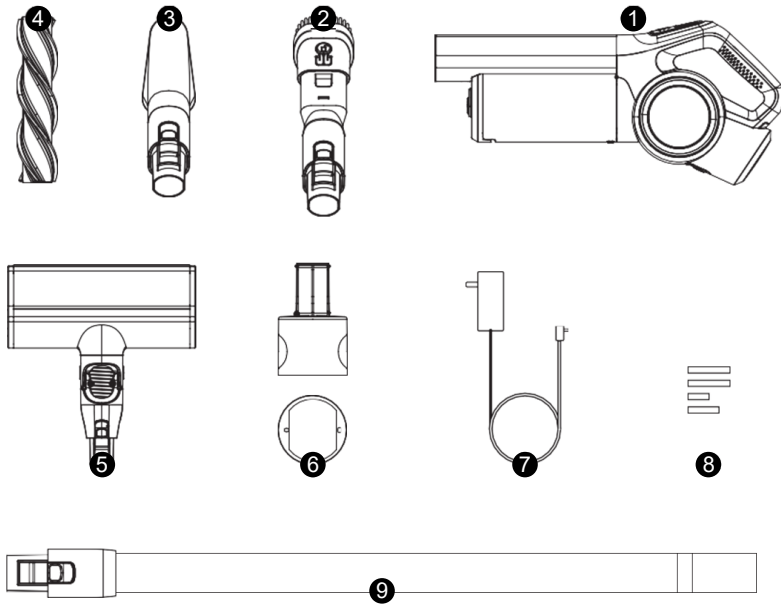

- |                                       |                            |
|---------------------------------------|----------------------------|
| 1. Aspiradora                         | 5. Cepillo                 |
| 2. Cepillo combinado 2 en 1           | 6. Percha                  |
| 3. Cepillo para sofá                  | 7. Cargador                |
| 4. Cepillo de rodillos para alfombras | 8. Manual de instrucciones |
|                                       | 9. Tubo de extensión       |

<b>Tipo</b>	Aspirador de mano	Capacidad de polvo	0.65L
<b>Potencia de la máquina</b>	350W	Aspiración	≥21kPa
<b>Voltaje</b>	25.9V $\text{---}$	Cargador	35V $\text{---}$ 500mA
<b>Tamaño</b>	322*125*222mm	ruido	≤80dB

## DESCRIPCIÓN DEL COMPONENTE DEL PRODUCTO

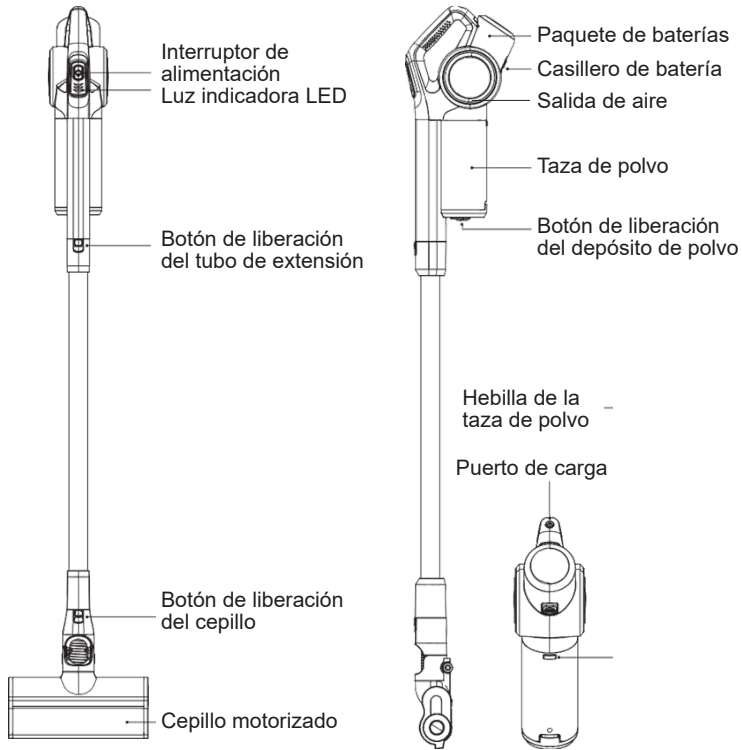

## BATERÍA Y CARGA

### Instale la batería

Sostenga la máquina con una mano y la batería con la otra. Alinee el borde de posicionamiento del paquete de baterías con la ranura de posicionamiento de la máquina, empuje los componentes del paquete de baterías hacia abajo en la dirección de la flecha y luego extráigalos presionando el botón de bloqueo cuando sea necesario retirarlos.

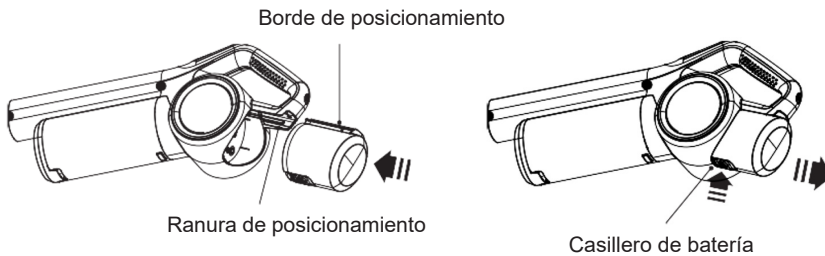

## Cargar

Cargue la parte trasera de la máquina, mantenga la aspiradora en la posición cerrada, conecte el adaptador de corriente de la aspiradora a la fuente de alimentación, el extremo del enchufe redondo de la región debe insertarse en el conector de carga de la batería de la aspiradora. Cuando la aspiradora está conectada, el LED se convertirá en una luz de escalera parpadeando. La luz recibe tres luces azules. No parpadeará después de que se haya cargado la batería de la aspiradora. A continuación, puede sacar el adaptador de corriente del enchufe. La aspiradora se puede volver a utilizar.

**Nota:** el adaptador de corriente debe utilizar el adaptador configurado por esta máquina. Después de cargar, el adaptador de corriente debe conectarse a la línea de suministro de energía a tiempo

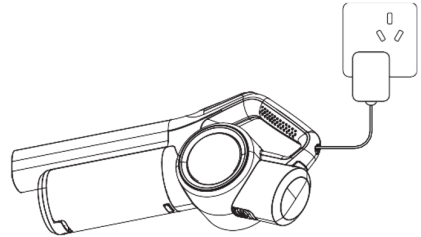

## INSTRUCCIONES DE OPERACIÓN

### Cómo empezar

Presione el interruptor de encendido, toda la máquina está en marcha baja, necesita marcha alta. Presione el interruptor de encendido nuevamente, toda la máquina se apaga. Apagado, bajo, alto: ciclo de tres estados.

**Nota:** la luz indicadora LED muestra la potencia, después de que la máquina deja de funcionar, la potencia se reducirá gradualmente hasta que se apague. La máquina ha dejado de funcionar y necesidad de recarga.

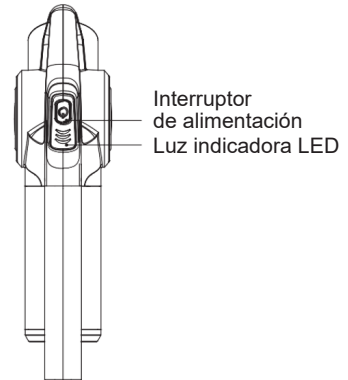

### Desmontaje y reemplazo del cuerpo del rodillo de cepillo

Se puede elegir entre el rodillo de cepillo y el rodillo de pelo de alfombra de suelo, que debe colocarse en el suelo. A lo largo de la flecha, presione el cuerpo de la cubierta del extremo del rodillo; la cubierta del extremo se abrirá automáticamente. El cuerpo del rodillo se puede tomar y la cubierta del extremo del rodillo se extenderá hacia afuera. Con la mano, sostenga otra cubierta del extremo del rodillo. Dentro del cuerpo, en la dirección de la flecha, se carga el cepillo. Apunte la ranura del rodillo en el cuerpo de la cubierta del extremo para cepillar en un elevado, luego en la dirección de la flecha con la mano presione la cubierta del extremo del cuerpo del rodillo, el cuerpo del rodillo se instala automáticamente.

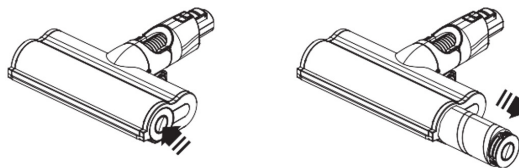

## INSTALACIÓN DE ACCESORIOS

### Cómo instalar accesorios

1. De acuerdo con la figura, inserte el cepillo del sofá o una combinación de cepillo plano en el frente del contenedor de polvo de la máquina portátil. Cuando la absorción está bloqueada, puede usar un cepillo de cabeza en su lugar.
2. Según la figura, los componentes no deben insertarse sobre las tomas de aire frontales de la máquina portátil. Para bloquear o hacerse cargo de lo instalado, puede utilizar el enlace a accesorios como el cepillo.
3. De acuerdo con la figura, verifique la toma de control de los componentes del cepillo y la conexión a tierra, cepille localmente la parte frontal de la cerradura. El cepillo de piso puede ser utilizado, cuando se instala en su lugar, con varios accesorios, según sea necesario, para la limpieza de suelos / cortinas y otros artículos.

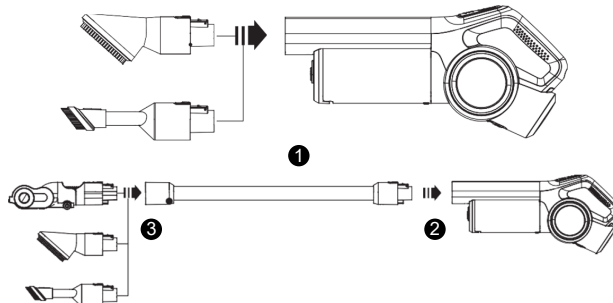

### Instalación del soporte

1. Fije la base de suspensión en la pared de acuerdo con la dirección de la flecha a la altura adecuada, monte la base de suspensión a lo largo de la dirección de la flecha, luego gire la base de suspensión hacia la parte inferior de acuerdo con la dirección de la flecha y la instalación del soporte de pared habrá finalizado.
2. Una vez instalada la base, se puede realizar la succión del sofá y la succión plana combinada. Los accesorios comunes, como una línea de adaptadores, se pueden instalar en el bastidor, para un almacenamiento centralizado, como se muestra en la figura.
3. Sostenga la posición del mango de toda la máquina con la mano, coloque el cepillo de suelo en el suelo y lleve toda la máquina hacia la percha en la dirección de la flecha. El conjunto de la taza de polvo debe apuntar al colgador, superar la ligera tensión del colgador, ensamblar toda la máquina como se muestra en la imagen de la derecha y la instalación está terminada. Si se necesita una aspiradora, sostenga la posición del mango directamente y llévela directamente en la dirección opuesta.

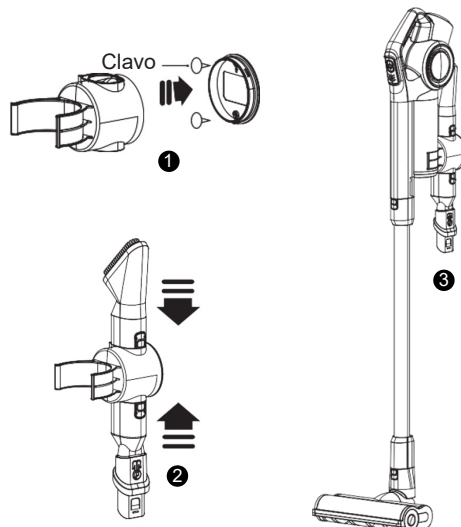

## LIMPIEZA DE LA MÁQUINA

### Limpiar el contenedor de polvo

**Nota:** Limpie los componentes del filtro con regularidad, ya que es posible que los ácaros del algodón adsorbido no mueran y continúen reproduciéndose. Para evitar la contaminación secundaria, los componentes del filtro deben limpiarse después de la limpieza o reemplazarse por nuevos componentes del filtro.

1. Apague. Como se muestra en la imagen de abajo, presione el botón de liberación del contenedor de polvo y gírelo hacia afuera en la dirección de la flecha.

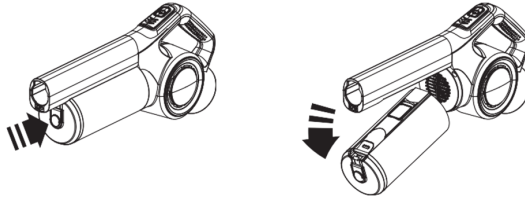

2. Sostenga el contenedor de polvo, apunte la tapa del contenedor de polvo hacia el bote de basura y excave la tapa del contenedor de polvo con una llave para limpiar el polvo.

Casillero de la taza de polvo

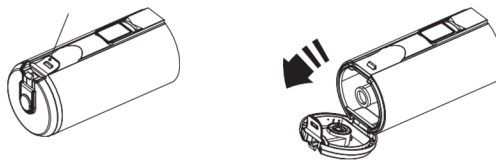

### Quitar y restablecer el filtro

1. Si desea limpiar el conjunto del filtro y el contenedor de polvo, simplemente saque el conjunto del filtro y el elemento del filtro interno a su vez, en la dirección de la flecha. Enjuague el conjunto del filtro, el elemento filtrante interno y el depósito de polvo con agua y déjelos secar.
2. Restablecer: Coloque el elemento de filtro interno en el filtro interno en la dirección de la ranura de posicionamiento del contenedor de polvo, luego empuje el elemento de filtro interno hacia abajo en el contenedor de polvo. Al mismo tiempo, coloque el componente del filtro en la ranura de posicionamiento del contenedor de polvo e instálelo en el elemento del filtro interno.

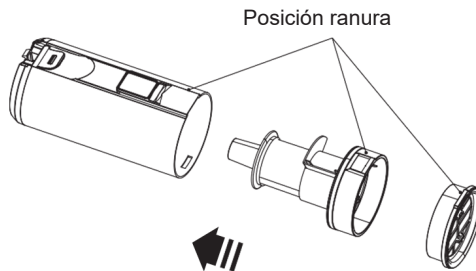
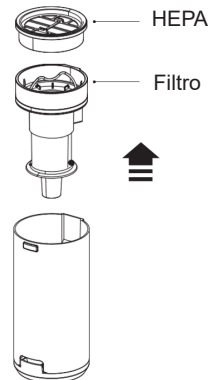

## Restablecimiento del depósito de polvo

Sostenga el cuerpo de la máquina con la mano izquierda y el contenedor de polvo con la mano derecha, instale el contenedor de polvo en el cuerpo de la máquina a lo largo de la dirección de la flecha, como se muestra en (1), como se muestra en (2), el cuerpo de la máquina elevado debe ser alineado con la ranura interna del contenedor de polvo y luego, como se muestra en (3), gire el contenedor de polvo a lo largo de la dirección de la flecha hacia el cuerpo de la máquina, hasta que se escuche un "clic" y la taza de polvo esté instalada en su lugar. Verifique el botón de bloqueo del recipiente para el polvo como se muestra en (4).

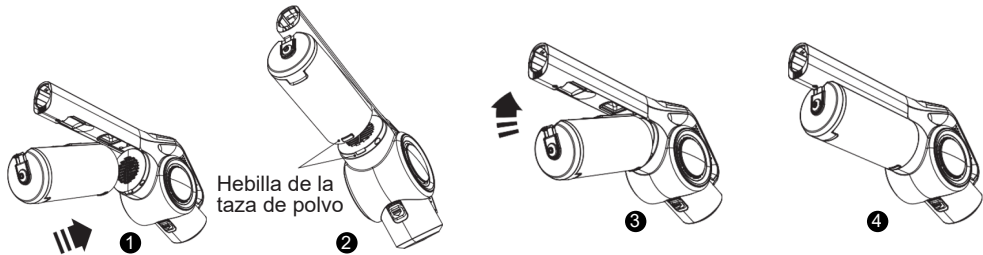

## MANTENIMIENTO Y ALMACENAJE

### Limpieza del cuerpo del rodillo de cepillo

Si el cepillo ha estado en el suelo funcionando durante mucho tiempo, es probable que haya objetos o que algunos cabellos hayan perdido el aliento y tengan partículas grandes. Para cepillar para limpiar, como en el método de operación de las instrucciones de operación, retire el cuerpo del rodillo del cepillo. La cubierta del rodillo se puede levantar en la dirección de la flecha. El cuerpo del rollo se puede lavar y secar. Después de eso, empuje la cubierta del extremo del rodillo a lo largo de las flechas empujando hacia atrás en el cuerpo. A continuación, cargue el cuerpo del rodillo del cepillo de suelo en el cepillo de suelo como se describe en las instrucciones de funcionamiento y podrá utilizarlo normalmente.

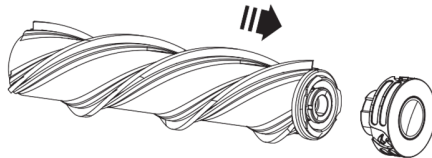

### Mantenimiento

1. Todos los trabajos de mantenimiento y mantenimiento diarios deben realizarse después de que se haya apagado la aspiradora.
2. Limpie con frecuencia la basura en el cubo de polvo, para evitar la falla de la aspiradora.
3. La superficie de la aspiradora no se puede limpiar con productos similares a la gasolina o con apariencia aceitosa. Aplique un paño suave o esencia de lavavajillas neutro. Si se usa un paño para fregar al limpiar, debe retorcerse para secarlo, no puede infiltrar agua dentro del elemento del aparato eléctrico de la aspiradora.
4. Mantenga seca el área de almacenamiento.
5. Los objetos pesados no deben apilarse sobre la máquina.

## SOLUCIÓN DE PROBLEMAS

**Nota:** Apague la máquina para evitar daños o accidentes.

Problema	Razón	Soluciones
No se pudo encender	Apagado	Recargar
	No cambió el botón	Encienda el interruptor
	Sin batería	Vuelva a colocar la batería
	Daños en piezas de repuesto	Cambiar el aspirador
Ruido	El cubo de basura está lleno o la ventilación está bloqueada	Quitar y limpiar el cubo de basura
La succión se ha reducido	El cubo de basura está lleno	Quitar y limpiar el filtro
	La batería está baja	Recargar
Sale polvo durante el uso	HEPA está roto	Apague la máquina y cambie el HEPA
	Olvidó poner de nuevo la HEPA	Deje de usar, vuelve a colocar la HEPA
No se pudo recargar	el adaptador está desenchufado	Enchufe el adaptador
	El adaptador no se conectó la aspiradora	Conecte el adaptador
	El adaptador está dañado	Cambie el adaptador
	Piezas de repuesto en aspirador dañados	Cambiar el aspirador

This instruction manual can also be downloaded from our web page [www.sogo.es](http://www.sogo.es)

## **PRODUCT INTRODUCTION**

This products uses lithium-ion battery for power.its very convenience for using.

## **OPERATION SAFTY AND NOTICE**

The S6 vacuum cleaer is electrical appliance,so it must be used under normal conditions,it should not be operated without supervision.

1. It may cause fire and damaging people if the cleaner vacuum the following items:
  - a. Heat source: Charcoal fire, cigarette ends
  - b. Large sharp fragment: broken glass piece
  - c. Liquid: hazardous artical (solvent, corrodent), acid agent, cleanser and water.
  - d. Inflammable and explosive goods: gasoline and alcohol products
  - e. Construction waste and cement
2. Cut off the power when cleaning, maintainance and not using in a while.
3. Recommanded using the supplied charger,checking the vottage the machine and the charger,making sure its consistent
4. Do not immerse the body of the unit into water
5. The children should not play or operate the vacuum cleaner in case any accidents happens.
6. Do not operate cleaner under such

circumstance:

- a. Falling down with apparent damage or out of order
  - b. Damage charger
7. Do not operate for a long period of time when the suction inlet was blocked, in case the motor was damaged or machine was deformed.

## **SPECIAL INSTRUCTION:**

The vacuum cleaner should not be used by children, reduced physical, mental and sensory capabilities, or anyone who lack of experience, this product is not a toy, Children should be supervised to ensure they do not play with this vacuum cleaner.

**PRODUCT PARTS NAME AND DIAGRAM**

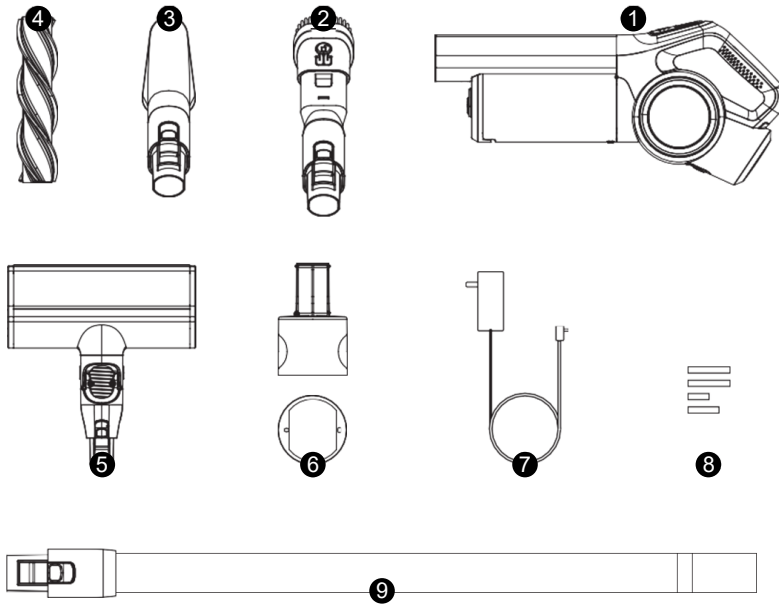

- 1. Vacuum cleaner
- 2. 2 in 1 combination brush
- 3. Sofa brush
- 4. Brush Roller for carpe
- 5. Brush
- 6. Hanger
- 7. Charger
- 8. Instruction manual
- 9. Extension tube

<b>Type</b>	Handhold vacuum cleaner	Dust Capacity	0.65L
<b>Machine power</b>	350W	Vacuum	≥21kPa
<b>Voltage</b>	25.9V $\text{---}$	Charger	35V $\text{---}$ 500mA
<b>Size</b>	322*125*222mm	noise	≤80dB

## PRODUCT COMPONENT DESCRIPTION

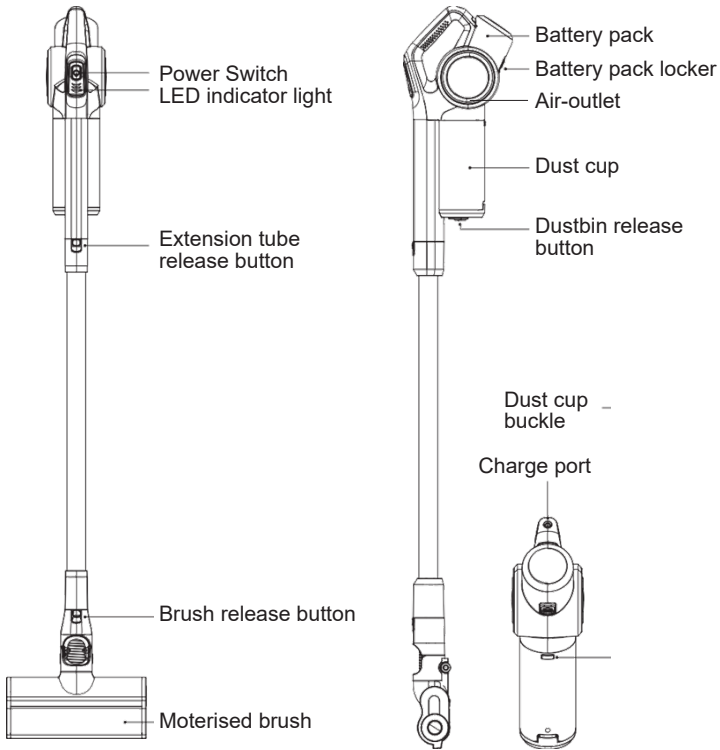

## BATTERY AND CHARGE

### Install battery

Hold the machine with one hand and the battery pack with the other, align the positioning edge of the battery pack with the positioning slot on the machine, push the battery pack components to the bottom along the direction of the arrow, and then pull them out by pressing the lock button when it needs to be removed.

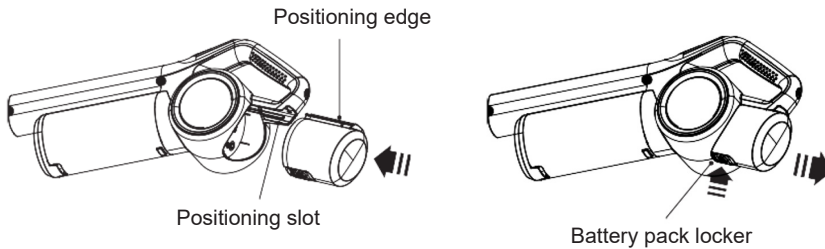

## Charge

The charge the machine tail, keep the vacuum cleaner in the closed position, put cleaner configuration power adapter plug one end into the power supply, the region round plug end insert the charging jack on the vacuum cleaner battery pack, when connected to the vacuum cleaner on the LED will become a ladder lights flashing, when light into three blue lights all, don't blink after said vacuum cleaner battery has been charged, can pull out the power adapter plug, the vacuum cleaner can be used again.

**Note:** The power adapter must use the adapter configured by this machine. After charging, the power adapter should be connected to the power supply line in time

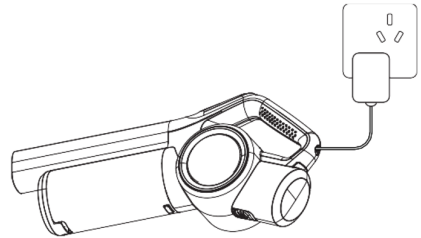

## OPERATION INSTRUCTIONS

### How to start

Press the power switch, the whole machine is in low gear, need high gear, press the power switch again, press the power switch again, the whole machine is shut down. Shutdown, low, high three state cycle.

**Note:** The LED indicator light display power after machine work, will with the power to reduce gradually extinguished. Until it's all out. The machine has stopped working and needs recharging.

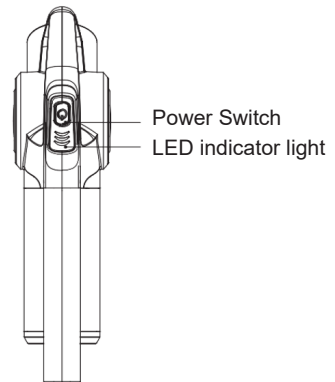

### Brush roll body dismantling and replacing

Can be chosen to brush brush roller and floor carpet nap roller, which takes place to brush on the ground, along the arrow press roll end cover body, end cover will automatically pop up, roll body, can be hand took the roll body end cover will roll out the body, with the hand hold another roller end cover, inside the body along the direction of arrow will load to brush, aim the roll groove on the end cover body to brush on a raised, then along the direction of the arrow with the hand press roll body end cover, the roll body automatically installed.

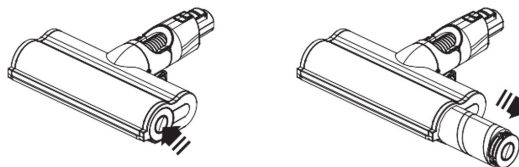

## ACCESSORIES INSTALLING

### How to Install Accessories

1. According to the figure in the portable machine dust cup front insert sofa or combination of flat absorption, absorption of the current lock up, brush a head in place, you can use
2. According to the figure in the portable machine the front air intakes inserted over components. The current lock up after, to take over the installed, you can use the link to brush accessories like
3. According to the figure in the takeover of brush components and ground connection, local brush the front of the lock up, The floor brush can be used when installed in place, with various accessories as needed, for cleaning floors/curtains and other items

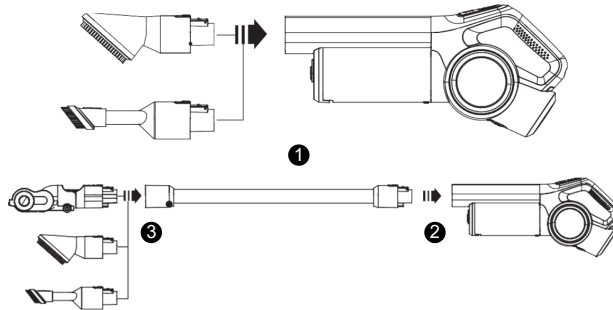

### Hanger installation

1. Fix the hanger base on the wall according to the arrow direction at the appropriate height, mount the hanger base along the arrow direction, then rotate the hanger to the bottom according to the arrow direction, and the installation of the wall mount is finished.
2. After the base is installed, sofa suction and combination flat suction can be carried out. Common accessories such as adapter line can be installed on the rack for centralized storage as shown in the figure.
3. Hold the handle position of the whole machine by hand, place the ground brush on the ground, and draw the whole machine towards the hanger along the direction of arrow. The dust cup assembly should aim at the hanger, overcome the slight tension of the hanger, assemble the whole machine as shown in the picture on the right, and the installation is finished. If vacuum cleaner is needed, hold the handle position directly and take it directly in the opposite direction.

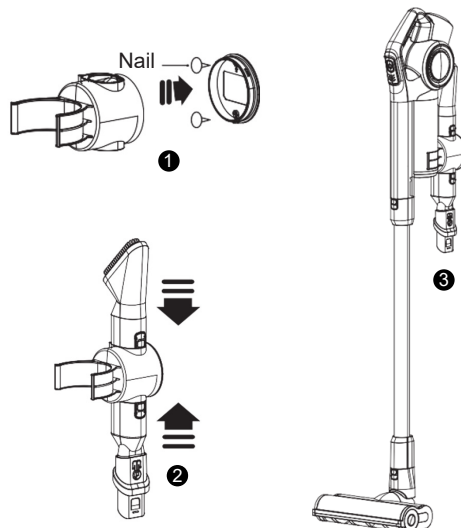

## MACHINE CLEANING

### Cleaning the dustbin

**Note:** Clean the filter components regularly, because the mites in the adsorbed cotton wool may not be killed, and will continue to breed. In order to avoid secondary pollution, the filter components should be cleaned after cleaning, or replace with new filter components.

1. Power off ,As shown in the picture below, press the release button of the dust cup to rotate it out along the arrow direction.

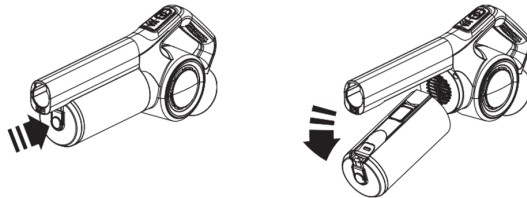

2. Hold the dust cup, aim the dust cup lid at the trash can, and dig the dust cup lid with a key to clean the dust.

Dust cup locker

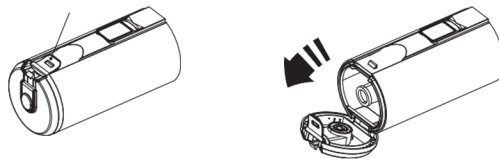

### Remove and reset filter

1. If you want to clean the filter assembly and dust cup, just take out the filter assembly and the inner filter element in turn along the arrow direction. Rinse the filter assembly, inner filter element and dust cup with water and let them dry.
2. Reset: Position the inner filter element on the inner filter element in the direction of the dust cup position- ing slot, then push the inner filter element down into the dust cup. At the same time, position the filter component in the dust cup position- ing slot and install it into the inner filter element.

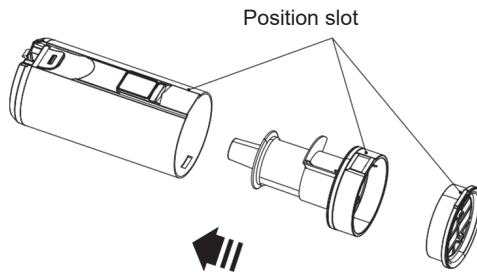
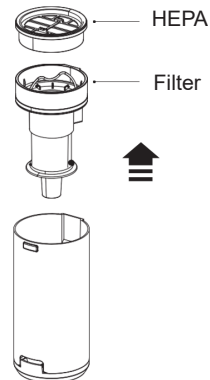

## Dust bin reset

Hold the machine body with the left hand and the dust cup with the right hand, install the dust cup to the machine body along the arrow direction as shown in (1), as shown in (2), the raised machine body shall be aligned with the internal groove of the dust cup, and then as shown in (3), rotate the dust cup along the arrow direction into the machine body, until "click" sound is heard and the dust cup is installed in place. Check the lock button of the dust cup as shown in (4).

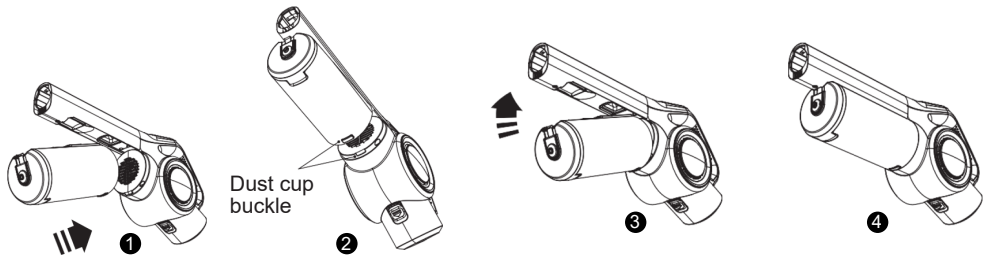

## MAINTENANCE AND STORAGE

### Brush roll body clean

Brush on the ground work for a long time, is likely to be objects, adsorption winding some hair and large particles to brush to clean, such as the operation method of operation instructions, remove the brush roll body, after the roller cover along the arrow direction can be pulled up, such as the roll body can be washed clean, dry, after the roller end cover along the arrows reverse pushing into the body. Then load the ground brush roller body into the ground brush as described in the operation instructions and it can be used normally.

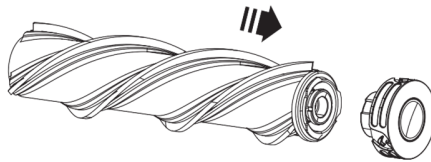

### Maintenance

1. All daily maintenance and maintenance work must be carried out after the vacuum cleaner has turned off the power.
2. Frequently clean up the garbage in the dust bucket to avoid the failure of the vacuum cleaner.
3. Vacuum cleaner surface cannot be swabbed with gasoline-like or oily appearance, apply soft cloth or neuter dishwashing essence is swabbed, scrub cloth when swabbing must twist dry, cannot infiltrate water inside vacuum cleaner electric appliance element.
4. Keep the storage area dry.
5. Heavy objects should not be piled above the machine.

## TROUBLE SHOOTING

**Note:** Please turn off the machine to avoid any damage or accident.

Problem	Reason	Solutions
Could not turn on	Power off	Recharge
	Did not switch the button	Turn on the switch
	Without battery pack	Put back the battery pack
	Spare parts damage	Change the vacuum cleaner
Noise	Dustbin is full or the vent is blocked	Remove and clean the dustbin
The suction has reduced	Dustbin is full	Remove and clean the filter
	Battery is low	Recharge
Dust come out during using	Hepa is broken	Turn off the machine and change the hepa
	Forgetting put back the hepa	Stop using, put back the hepa
Could not recharge	The adaptor unplugged	Plug the adaptor
	The adaptor did not connect the vacuum	Connect the adaptor
	The adaptor damaged	Change the adaptor
	Spare parts in vacuum cleaner damaged	Change the vacuum cleaner

Ce manuel d'instructions peut également être téléchargé à partir de notre page Web [www.sogo.es](http://www.sogo.es)

## **PRÉSENTATION DU PRODUIT**

Ce produit utilise une batterie lithium-ion pour l'alimentation. C'est très pratique à utiliser.

## **SÉCURITÉ DE FONCTIONNEMENT ET AVIS**

Le nettoyeur à vide S6 est un appareil électrique, il doit donc être utilisé dans des conditions normales. Il ne doit pas être utilisé sans surveillance.

1. Cela peut provoquer un incendie et des dommages aux personnes si l'aspirateur aspire les éléments suivants:
  - a. Source de chaleur: feu de charbon de bois, mégots de cigarette
  - b. Grand fragment pointu: morceau de verre brisé
  - c. Liquide: article dangereux (solvant, corrodant), agent acide, nettoyant et eau.
  - d. Marchandises inflammables et explosives: essence et produits alcoolisés
  - e. Déchets de construction et ciment
2. Coupez l'alimentation lors du nettoyage ou de la maintenance et lorsque vous ne l'utilisez pas depuis longtemps.
3. Il est recommandé d'utiliser le chargeur fourni. Vérifiez la tension de la machine et du chargeur, en vous assurant qu'elle est cohérente
4. Ne plongez pas le corps de l'appareil dans l'eau

5. Les enfants ne doivent pas jouer ni utiliser l'aspirateur en cas d'accident.
6. N'utilisez pas l'aspirateur dans de telles circonstances:
  - a. Tombé avec des dommages apparents ou en panne
  - b. Chargeur endommagé
7. Ne pas utiliser lorsque l'entrée d'aspiration a été bloquée pendant une longue période, au cas où le moteur serait endommagé ou la machine déformée.

## **INSTRUCTION SPÉCIFIQUE:**

L'aspirateur ne doit pas être utilisé par des enfants, des personnes ayant des capacités physiques, mentales ou sensorielles réduites, ou par toute personne qui manque d'expérience. Ce produit n'est pas un jouet. Les enfants doivent être surveillés pour s'assurer qu'ils ne jouent pas avec cet aspirateur.

## NOM DES PIÈCES DU PRODUIT ET SCHÉMA

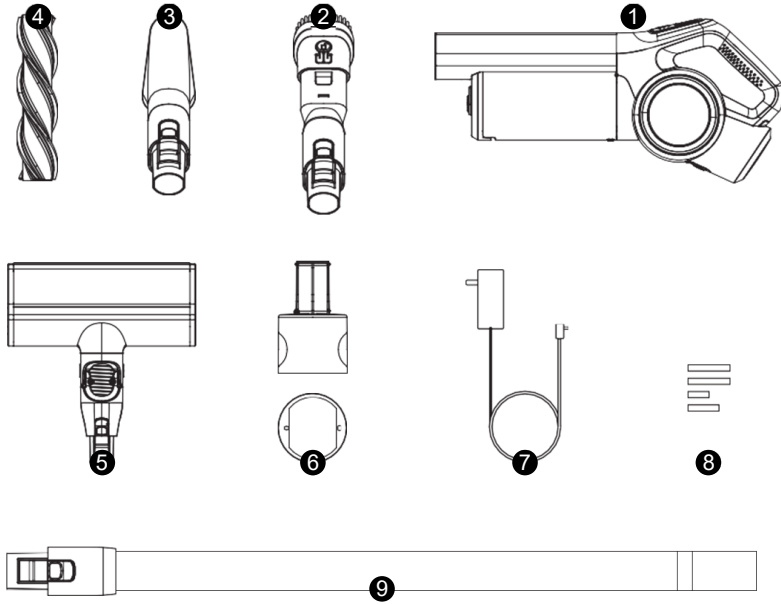

- 1. Aspirateur
- 2. Brosse combinée 2 en 1
- 3. Brosse de canapé
- 4. Rouleau brosse pour tapis

- 5. Brosse
- 6. Cintre
- 7. Chargeur
- 8. Manuel d'instructions
- 9. Tube d'extension

<b>Type</b>	Aspirateur à main	Capacité de poussière	0.65L
<b>Puissance de la machine</b>	350W	Aspirateur	≥21kPa
<b>Voltage</b>	25.9V $\text{---}$	Chargeur	35V $\text{---}$ 500mA
<b>Dimension</b>	322*125*222mm	Bruit	≤80dB

## DESCRIPTION DES COMPOSANTS DU PRODUIT

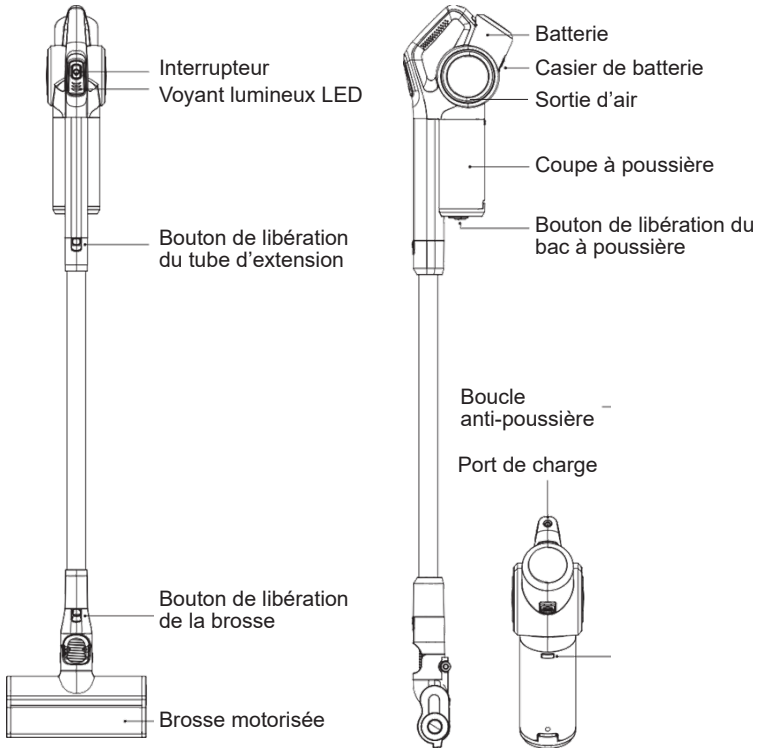

## BATTERIE ET CHARGE

### Installez la batterie

Tenez la machine d'une main et la batterie de l'autre. Alignez le bord de positionnement de la batterie avec la fente de positionnement de la machine, poussez les composants de la batterie vers le bas dans le sens de la flèche, puis retirez-les en appuyant sur le bouton de verrouillage lorsqu'il doit être retiré.

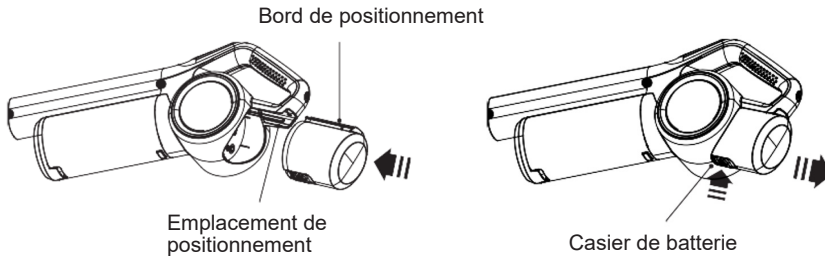

## Charge

Chargez la queue de la machine, maintenez l'aspirateur en position fermée, branchez l'adaptateur secteur de l'aspirateur dans l'alimentation électrique, l'extrémité de la fiche ronde de la région doit être insérée dans la prise de charge du bloc-batterie de l'aspirateur. Lorsque l'aspirateur est connecté, la LED devient un voyant échelle clignotant. La lumière reçoit trois lumières bleues. Il ne clignotera pas une fois la batterie de l'aspirateur chargée. Vous pouvez ensuite retirer l'adaptateur secteur de la prise. L'aspirateur peut être réutilisé.

**Remarque:** l'adaptateur secteur doit utiliser l'adaptateur configuré par cette machine. Après la charge, l'adaptateur secteur doit être connecté à la ligne d'alimentation à temps

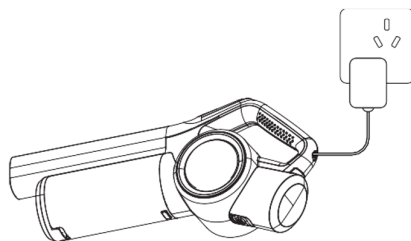

## INSTRUCTIONS D'UTILISATION

### Comment commencer

Appuyez sur l'interrupteur d'alimentation, toute la machine est en vitesse basse, elle a besoin d'une vitesse élevée. Appuyez à nouveau sur l'interrupteur d'alimentation, l'ensemble de la machine s'éteint. Arrêt, bas, haut: cycle à trois états.

**Remarque:** Le voyant LED affiche la puissance, après que la machine cesse de fonctionner, la puissance diminue progressivement jusqu'à ce qu'elle s'éteigne. La machine a cessé de fonctionner et doit être rechargé.

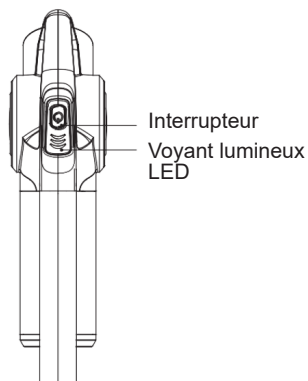

### Démontage et remplacement du corps du rouleau de brosse

Peut être choisi entre le rouleau à brosse et le rouleau à tapis de sol, qui doivent être placés sur le sol. Le long de la flèche, appuyez sur le corps du couvercle d'extrémité du rouleau, le couvercle d'extrémité apparaîtra automatiquement. Le corps du rouleau peut être pris et le couvercle d'extrémité du corps du rouleau déroulera le corps. Avec votre main, tenez un autre couvercle d'extrémité de rouleau. À l'intérieur du corps, dans le sens de la flèche, la brosse est chargée. Dirigez la rainure du rouleau sur le corps du couvercle d'extrémité pour brosser sur un haut, puis le long de la direction de la flèche avec la main appuyez sur le couvercle d'extrémité du corps du rouleau, le corps du rouleau installé automatiquement.

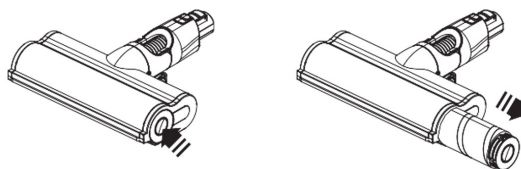

## INSTALLATION D'ACCESSOIRES

### Comment installer les accessoires

1. Selon la figure, insérez la brosse du canapé ou une combinaison de brosse plate dans l'avant du bac à poussière de la machine portable. Lorsque l'absorption est bloquée, vous pouvez utiliser une brosse à tête en place.
2. Selon la figure, les composants ne doivent pas être insérés sur les prises d'air avant de la machine portable. Pour verrouiller ou reprendre l'installation, vous pouvez utiliser le lien vers des accessoires comme la brosse locale à l'avant de la serrure. La brosse à sol peut être utilisée, lorsqu'elle est installée en place, avec divers accessoires selon les besoins, pour nettoyer les sols / rideaux et autres articles

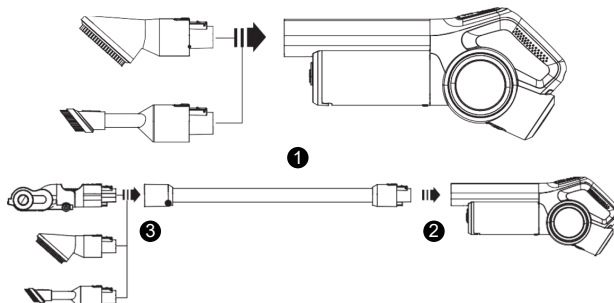

### Installation de la suspension

1. Fixez la base du support sur le mur selon la direction de la flèche à la hauteur appropriée, montez la base du support le long de la direction de la flèche, puis faites pivoter le support vers le bas selon la direction de la flèche, et l'installation du support mural est terminée.
2. Une fois la base installée, l'aspiration du canapé et l'aspiration à plat combinée peuvent être effectuées. Des accessoires courants tels qu'une ligne d'adaptateur peuvent être installés sur le rack, pour un stockage centralisé, comme indiqué sur la figure.
3. Maintenez la position de la poignée de l'ensemble de la machine à la main, placez la brosse de sol sur le sol et tirez l'ensemble de la machine vers le support dans le sens de la flèche. L'assemblage du godet à poussière doit viser le support, surmonter la légère tension du support, assembler l'ensemble de la machine comme indiqué sur l'image de droite et l'installation est terminée. Si un aspirateur est nécessaire, maintenez la position de la poignée directement et amenez-la directement dans la direction opposée.

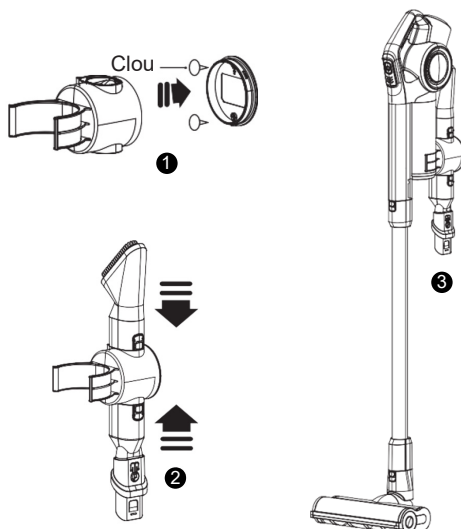

## NETTOYAGE DE LA MACHINE

### Nettoyage de la poubelle

**Remarque:** Nettoyez régulièrement les composants du filtre, car les acariens du coton adsorbé risquent de ne pas être tués et continueront à se reproduire. Afin d'éviter une pollution secondaire, les composants du filtre doivent être nettoyés après le nettoyage ou remplacés par de nouveaux composants de filtre.

1. Éteignez. Comme le montre l'image ci-dessous, appuyez sur le bouton de déverrouillage du bac à poussière et faites-le pivoter dans le sens de la flèche.

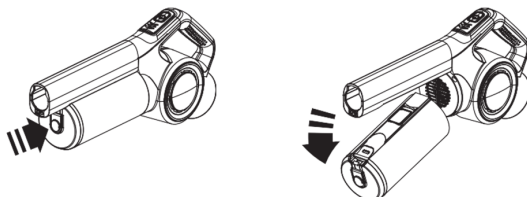

2. Tenez le bac à poussière, dirigez le couvercle du bac à poussière vers la poubelle et creusez le couvercle du bac à poussière avec une clé pour nettoyer la poussière.

Casier à poussière

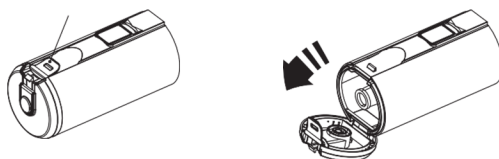

### Retirez et réinitialisez le filtre

1. Si vous souhaitez nettoyer l'ensemble filtre et le bac à poussière, retirez simplement l'ensemble filtre et l'élément filtrant interne, tour à tour, dans le sens de la flèche. Rincez le filtre, l'élément filtrant interne et le bac à poussière avec de l'eau et laissez-les sécher.
2. Réinitialiser: placez l'élément filtrant interne sur le filtre interne dans le sens de la fente de positionnement du bac à poussière, puis poussez l'élément filtrant interne vers le bas dans le bac à poussière. En même temps, placez le composant du filtre dans la fente de positionnement du bac à poussière et installez-le dans l'élément filtrant interne.

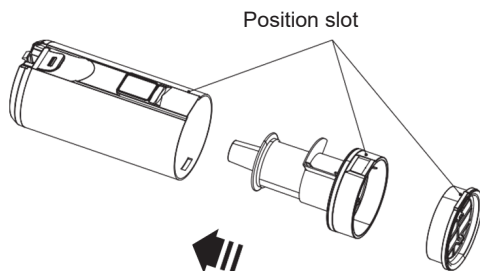
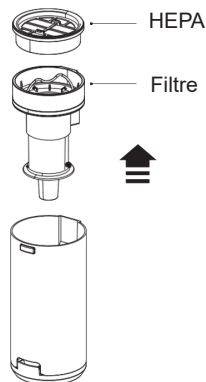

## Réinitialisation du bac à poussière

Tenez le corps de la machine avec la main gauche et le bac à poussière avec la main droite, installez le bac à poussière sur le corps de la machine dans le sens de la flèche, comme indiqué en (1), comme indiqué en (2), le corps de machine relevé doit être aligné avec la rainure interne du bac à poussière, puis, comme indiqué en (3), faites pivoter le cintre à poussière dans le sens de la flèche dans le corps de la machine, jusqu'à ce que vous entendiez un « clic » et que le bac à poussière soit installé. Vérifiez le bouton de verrouillage du bac à poussière comme indiqué en (4).

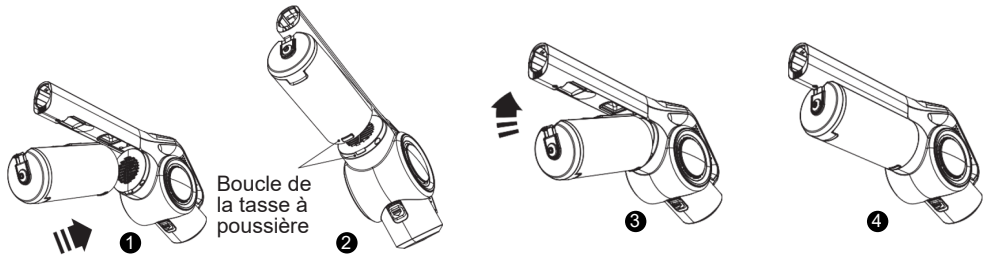

## MAINTENANCE ET STOCKAGE

### Nettoyage du corps du rouleau brosse

Si la brosse travaille au sol depuis longtemps, il est probable qu'il y ait des objets, ou que des cheveux aient été enroulés et de grosses particules. Pour nettoyer à la brosse, comme dans la méthode de fonctionnement des instructions de fonctionnement, retirez le corps du rouleau de brosse. Le couvercle du rouleau peut être tiré dans le sens de la flèche. Le corps du rouleau peut être lavé et séché. Après cela, poussez le couvercle d'extrémité du rouleau le long des flèches en poussant vers l'arrière dans le corps. Chargez ensuite le corps du rouleau de brosse de sol dans la brosse de sol comme décrit dans les instructions de fonctionnement et il peut être utilisé normalement.

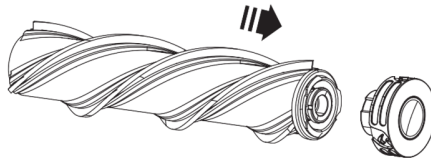

### Entretien

1. Tous les travaux d'entretien et de maintenance quotidiens doivent être effectués après la mise hors tension de l'aspirateur.
2. Nettoyez fréquemment les ordures dans le seau à poussière, pour éviter la panne de l'aspirateur.
3. La surface de l'aspirateur ne peut pas être tamponnée avec de l'essence ou avec des produits d'aspect huileux. Appliquez un chiffon doux ou une essence de vaisselle neutre. Si un chiffon à récurer est utilisé lors de l'écouvillonnage, il doit être essoré, il ne peut pas s'infiltrer d'eau à l'intérieur de l'élément électrique de l'aspirateur.
4. Gardez la zone de stockage au sec.
5. Les objets lourds ne doivent pas être empilés au-dessus de la machine

## DÉPANNAGE

**Remarque:** Veuillez éteindre la machine pour éviter tout dommage ou accident.

Problème	Raison	Solutions
Ne pouvait pas s'allumer	Éteint	Recharger
	N'a pas changé le bouton	Allume l'interrupteur
	Sans batterie	Remettre la batterie
	Dommages aux pièces de rechange	Changer l'aspirateur
Bruit	La poubelle est pleine ou l'événement est obstrué	Retirer et nettoyer la poubelle
L'aspiration a diminué	La poubelle est pleine	Retirer et nettoyer le filtre
	La batterie est faible	Recharger
La poussière sort pendant l'utilisation	Hepa est cassé	Éteignez la machine et changez le hepa
	Oublier de remettre l'hépa	Arrêter d'utiliser, remettre le hepa
Impossible de recharger	L'adaptateur est débranché	Branchez l'adaptateur
	L'adaptateur n'a pas connecté l'aspirateur	Connectez l'adaptateur
	L'adaptateur endommagé	Changer l'adaptateur
	Pièces de rechange dans l'aspirateur endommagées	Changer l'aspirateur

Este manual de instruções também pode ser baixado da nossa página web **www.sogo.es**

## **INTRODUÇÃO DO PRODUTO**

Este produto usa bateria de íon de lítio para alimentação. É muito conveniente para usar.

## **SEGURANÇA DE OPERAÇÃO E NOTIFICAÇÃO**

O aspirador S6 é um aparelho elétrico, por isso deve ser usado em condições normais. Não deve ser operado sem supervisão.

1. Pode causar incêndio e danos às pessoas se o aspirador aspirar os seguintes itens:
  - a. Fonte de calor: fogo de carvão, pontas de cigarro
  - b. Grande fragmento afiado: pedaço de vidro quebrado
  - c. Líquido: artigo perigoso (solvente, corrosivo), agente ácido, limpador e água.
  - d. Bens inflamáveis e explosivos: gasolina e álcool
  - e. Resíduos de construção e cimento
2. Desligue a energia ao limpar ou fazer a manutenção e quando não estiver usando-o por um tempo.
3. Recomenda-se usar o carregador fornecido. Verifique a tensão da máquina e do carregador, certificando-se de que é consistente
4. Não mergulhe o corpo da unidade na água
5. As crianças não devem brincar ou operar

o aspirador para o caso de ocorrer algum acidente.

6. Não opere o limpador em tais circunstâncias:
  - a. Caindo com dano aparente ou fora de serviço
  - b. Carregador danificado
7. Não opere com a entrada de sucção bloqueada por um longo período de tempo, caso o motor esteja danificado ou a máquina deformada.

## **INSTRUÇÃO ESPECIAL:**

O aspirador não deve ser usado por crianças, pessoas com capacidades físicas, mentais ou sensoriais reduzidas ou qualquer pessoa sem experiência. Este produto não é um brinquedo. As crianças devem ser supervisionadas para garantir que não brinquem com este aspirador.

## NOME DAS PEÇAS DO PRODUTO E DIAGRAMA

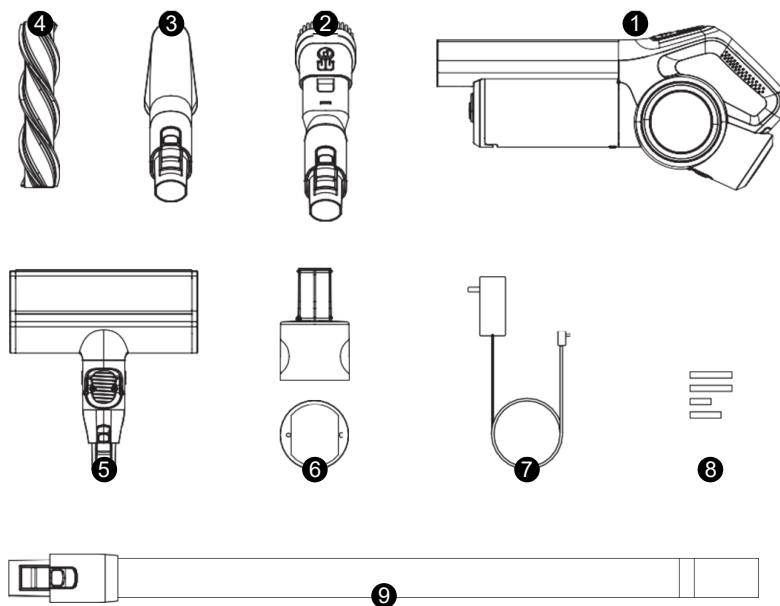

1. Aspirador de pó
2. Pincel de combinação 2 em 1
3. Escova de sofá
4. Rolo de escova para carpete

5. Escovar
6. Cabide
7. Carregador
8. Manual de instruções
9. Tubo de extensão

<b>Tipo</b>	Aspirador de mão	Capacidade de poeira	0.65L
<b>Potência da máquina</b>	350W	Vácuo	≥21kPa
<b>Voltagem</b>	25.9V $\text{---}$	Cargador	35V $\text{---}$ 500mA
<b>Tamanho</b>	322*125*222mm	Ruido	≤80dB

## DESCRIÇÃO DO COMPONENTE DO PRODUTO

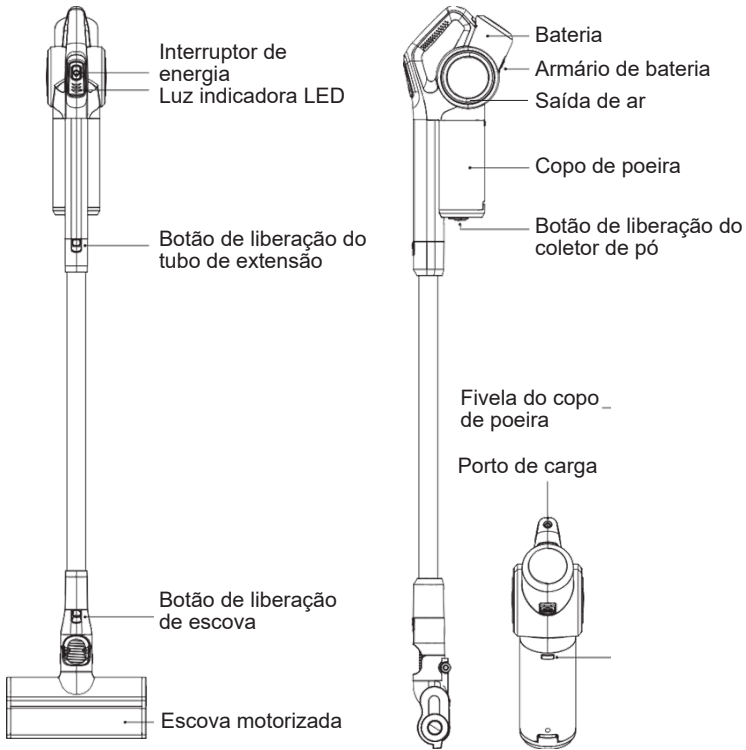

## BATERIA E CARGA

### Instale a bateria

Segure a máquina com uma mão e a bateria com a outra. Alinhe a borda de posicionamento da bateria com a ranhura de posicionamento da máquina, empurre os componentes da bateria para baixo na direção da seta e puxe-os para fora pressionando o botão de bloqueio quando for necessário removê-la.

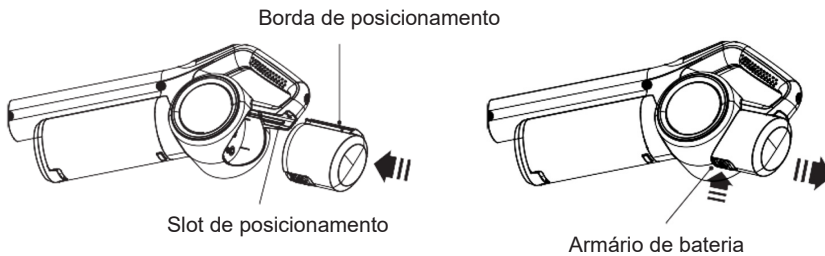

## Carregar

Carregue a cauda da máquina, mantenha o aspirador na posição fechada, conecte o adaptador de energia do aspirador na fonte de alimentação, a extremidade do plugue redondo da região deve ser inserida no conector de carga na bateria do aspirador. Quando o aspirador for conectado, o LED se tornará uma luz de escada piscando. A luz recebe três luzes azuis. Ele não piscará depois que a bateria do aspirador for carregada. Você pode então retirar o adaptador de energia do plugue. O aspirador pode ser usado novamente.

**Nota:** O adaptador de energia deve usar o adaptador configurado por esta máquina. Após o carregamento, o adaptador de energia deve ser conectado à linha de alimentação a tempo

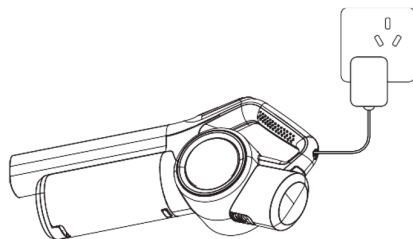

## INSTRUÇÕES DE OPERAÇÃO

### Como começar

Pressione o botão liga / desliga, toda a máquina está em marcha lenta, ela precisa de marcha alta. Pressione o botão liga / desliga novamente, a máquina inteira desliga. Desligamento, baixo, alto: ciclo de três estados.

**Nota:** A luz indicadora de LED exibe a energia, depois que a máquina para de funcionar, a energia irá reduzir gradualmente até se extinguir. A máquina parou de funcionar e carregamento necessário.

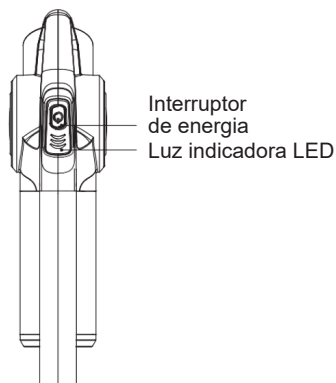

### Desmontagem e substituição do corpo do rolo de escova

Pode ser escolhido entre rolo de escova e rolo de felpa de carpete, que deve ser colocado no solo. Ao longo da seta, pressione o corpo da tampa da extremidade do rolo, a tampa da extremidade irá saltar automaticamente. O corpo do rolo pode ser retirado e a tampa da extremidade do corpo do rolo rolará para fora do corpo. Com a mão, segure outra tampa da extremidade do rolo. Dentro do corpo, ao longo da direção da seta, o pincel é carregado. Aponte a ranhura do rolo no corpo da tampa da extremidade para escovar em uma elevação e, em seguida, ao longo da direção da seta com a mão pressione a tampa da extremidade do corpo do rolo, o corpo do rolo instalado automaticamente.

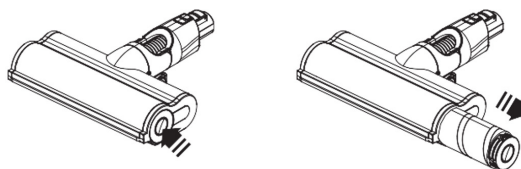

## INSTALAÇÃO DE ACESSÓRIOS

### Como instalar acessórios

1. De acordo com a figura, insira a escova do sofá ou uma combinação de escova plana na parte frontal do compartimento do pó da máquina portátil. Quando a absorção está bloqueada, você pode usar uma escova de cabeça no lugar.
2. Conforme a figura, os componentes não devem ser inseridos nas entradas de ar frontais da máquina portátil. Para travar ou assumir o controle instalado, você pode usar o link para acessórios como a escova.
3. De acordo com a figura, verifique a fixação dos componentes da escova e a ligação à terra, escove localmente a parte frontal da trava para cima. A escova para piso pode ser usada, quando instalada no local, com vários acessórios conforme necessário, para limpar pisos / cortinas e outros itens

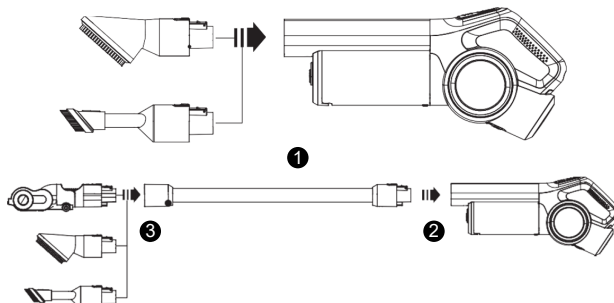

### Instalação de cabide

1. Fixe a base do suspensor na parede de acordo com a direção da seta na altura apropriada, monte a base do suspensor ao longo da direção da seta, gire o suspensor para a parte inferior de acordo com a direção da seta e a instalação do suporte de parede está concluída.
2. Após a instalação da base, a sucção do sofá e a sucção plana combinada podem ser realizadas. Acessórios comuns, como linha de adaptador, podem ser instalados no rack, para armazenamento centralizado, conforme mostrado na figura.
3. Segure a posição da alça de toda a máquina com a mão, coloque a escova de solo no chão e puxe a máquina inteira em direção ao suspensor ao longo da direção da seta. A montagem do coletor de pó deve apontar para o cabide, superar a leve tensão do cabide, montar toda a máquina conforme mostrado na foto à direita e a instalação estará concluída. Se for necessário aspirador de pó, segure a posição da alça diretamente e leve-o na direção oposta.

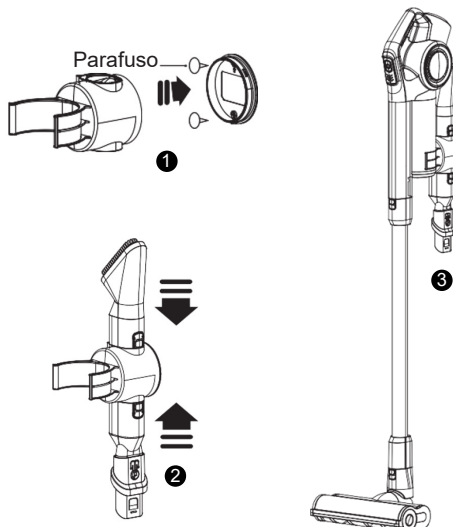

## LIMPEZA DA MÁQUINA

### Limpeza da lixeira

**Nota:** Limpe os componentes do filtro regularmente, porque os ácaros no algodão absorvido podem não ser mortos e continuarão a se reproduzir. Para evitar poluição secundária, os componentes do filtro devem ser limpos após a limpeza ou substituídos por novos componentes do filtro.

1. Desligue. Conforme mostrado na imagem abaixo, pressione o botão de liberação do recipiente de pó e gire-o para fora na direção da seta.

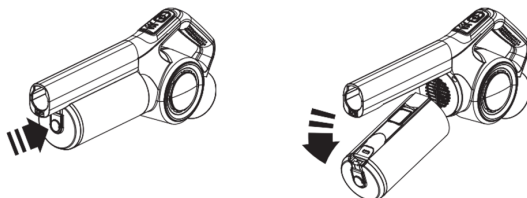

2. Segure o recipiente de pó, aponte a tampa do recipiente de pó para a lata de lixo e cave a tampa do recipiente de pó com uma chave para limpar o pó.

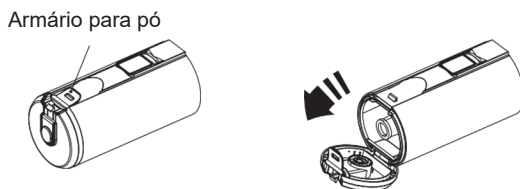

### Remova e redefina o filtro

1. Se quiser limpar o conjunto do filtro e o recipiente para pó, basta retirar o conjunto do filtro e o elemento interno do filtro, por sua vez, ao longo da direção da seta. Lave o conjunto do filtro, o elemento filtrante interno e o recipiente para pó com água e deixe-os secar.
2. Reinicializar: Coloque o elemento do filtro interno no filtro interno na direção da ranhura de posicionamento do recipiente para pó e, em seguida, empurre o elemento do filtro interno para dentro do recipiente para pó. Ao mesmo tempo, coloque o componente do filtro na ranhura de posicionamento do recipiente para pó e instale-o no elemento interno do filtro.

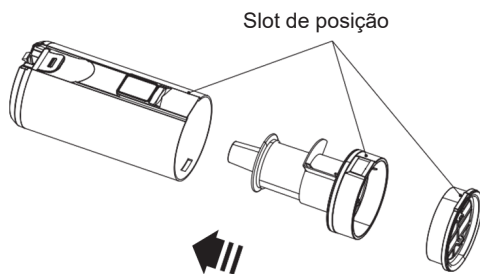
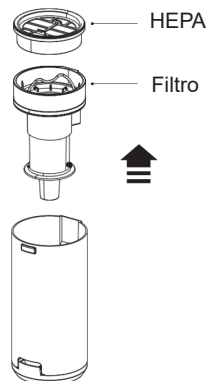

## Caixote de lixo reiniciado

Segure o corpo da máquina com a mão esquerda e o recipiente para pó com a mão direita, instale o recipiente para pó no corpo da máquina ao longo da direção da seta, conforme mostrado em (1), conforme mostrado em (2), o corpo levantado da máquina deve ser alinhado com a ranhura interna do recipiente para pó e, em seguida, conforme mostrado em (3), gire o cintilador de pó ao longo da direção da seta para dentro do corpo da máquina, até ouvir um "clique" e o coletor de pó ser instalado no lugar. Verifique o botão de bloqueio do coletor de pó conforme mostrado em (4).

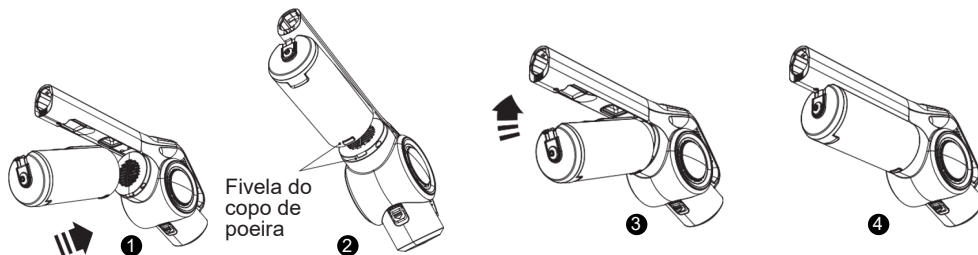

## MANUTENÇÃO E ARMAZENAMENTO

### Limpeza do corpo do rolo de escova

Se a escova estiver no chão trabalhando por um longo tempo, é provável que haja objetos ou que algum cabelo esteja enrolado e com partículas grandes. Para escovar para limpar, como no método de operação das instruções de operação, remova o corpo do rolo da escova. A tampa do rolo pode ser puxada para cima na direção da seta. O corpo do rolo pode ser lavado, limpo e seco. Depois disso, empurre a tampa da extremidade do rolo ao longo das setas empurrando para trás no corpo. Em seguida, carregue o corpo do rolo da escova de solo na escova de solo conforme descrito nas instruções de operação e pode ser usado normalmente.

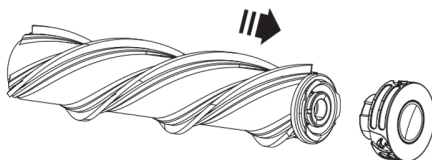

### Manutenção

1. Todos os trabalhos diários de manutenção e manutenção devem ser realizados após o aspirador ter sido desligado da corrente.
2. Limpe frequentemente o lixo do balde do pó, para evitar que o aspirador falhe.
3. A superfície do aspirador não pode ser esfregada com produtos semelhantes à gasolina ou com aparência oleosa. Aplique um pano macio ou uma essência neutra para a louça. Se for usado um pano de limpeza para esfregar, ele deve ser torcido e seco, não pode infiltrar água dentro do elemento do aparelho elétrico do aspirador.
4. Mantenha a área de armazenamento seca.
5. Objetos pesados não devem ser empilhados acima da máquina

## SOLUÇÃO DE PROBLEMAS

**Nota:** Desligue a máquina para evitar qualquer dano ou acidente.

<b>Problema</b>	<b>Razão</b>	<b>Soluções</b>
Não conseguiu ligar	Desligado	Recarrega
	Não mudou o botão	Ligue o interruptor
	Sem bateria	Coloque de volta a bateria
	Peças sobressalentes danificadas	Trocar o aspirador
Ruído	A lata de lixo está cheia ou a ventilação está bloqueada	Remova e limpe a lata de lixo
A sucção foi reduzida	A lata de lixo está cheia	Remova e limpe o filtro
	Bateria está fraca	Recarrega
Poeira sai durante o uso	Hepa está quebrado	Desligue a máquina e troque o hepa
	Esquecendo colocar de volta o hepa	Pare de usar, coloque de volta o hepa
Não conseguiu recarregar	O adaptador está desconectado	Conecte o adaptador
	O adaptador não conectou o vácuo	Conecte o adaptador
	O adaptador danificado	Trocar o adaptador
	Peças sobressalentes no aspirador de pó danificadas	Trocar o aspirador

Diese Bedienungsanleitung kann auch von unserer Webseite [www.sogo.es](http://www.sogo.es)

## **PRODUKTEINFÜHRUNG**

Dieses Produkt verwendet einen Lithium-Ionen-Akku für die Stromversorgung. Es ist sehr bequem zu bedienen.

## **BETRIEBSSICHERHEIT UND HINWEISE**

Der Staubsauger S6 ist ein Elektrogerät und muss daher unter normalen Bedingungen verwendet werden. Es sollte nicht ohne Aufsicht betrieben werden.

1. Es kann Feuer und Personenschäden verursachen, wenn der Reiniger die folgenden Gegenstände absaugt:
  - a. Wärmequelle: Holzkohlefeuer, Zigarettenstummel
  - b. Großes scharfes Fragment: Glasscherben
  - c. Flüssigkeit: gefährlicher Gegenstand (Lösungsmittel, korrodierend), Säuremittel, Reinigungsmittel und Wasser.
  - d. Entzündbare und explosive Güter: Benzin- und Alkoholprodukte
  - e. Bauabfälle und Zement
2. Schalten Sie den Strom aus, wenn Sie die Reinigung oder Wartung durchführen und wenn Sie sie längere Zeit nicht benutzen.
3. Es wird empfohlen, das mitgelieferte Ladegerät zu verwenden. Überprüfen Sie die Spannung des Geräts und des Ladegeräts und stellen Sie sicher, dass diese konstant ist.

4. Tauchen Sie den Körper des Geräts nicht in Wasser
5. Kinder sollten im Falle eines Unfalls nicht spielen oder den Staubsauger bedienen.
6. Betreiben Sie den Reiniger unter folgenden Umständen nicht:
  - a. Gefallen mit offensichtlichen Schäden oder außer Betrieb
  - b. Ladegerät beschädigt
7. Nicht betreiben, wenn der Ansaugstutzen längere Zeit blockiert war, falls der Motor beschädigt oder die Maschine deformiert wurde.

## **SPEZIELLE ANLEITUNG:**

Der Staubsauger sollte nicht von Kindern, Personen mit eingeschränkten körperlichen, geistigen oder sensorischen Fähigkeiten oder Personen ohne Erfahrung verwendet werden. Dieses Produkt ist kein Spielzeug. Kinder sollten beaufsichtigt werden, um sicherzustellen, dass sie nicht mit diesem Staubsauger spielen.

**PRODUKTEILE NAME UND DIAGRAMM**

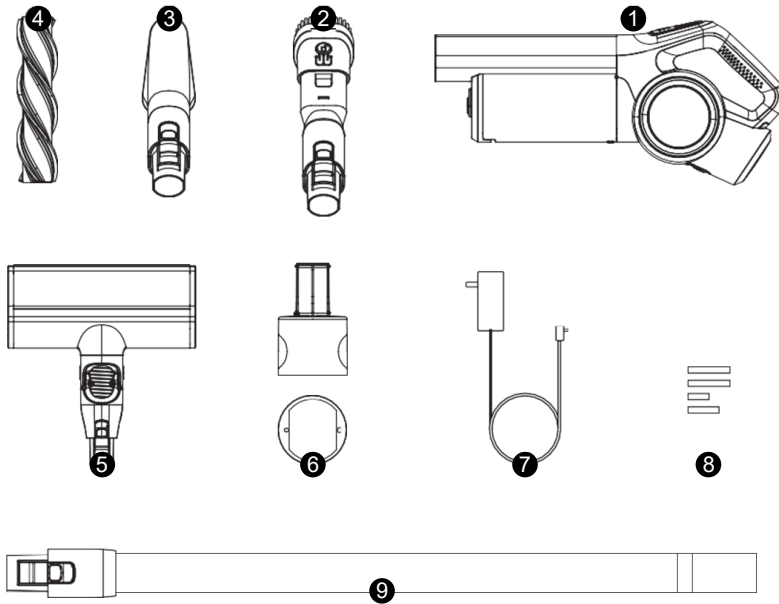

- 1. Staubsauger
- 2 in 1 Kombibürste
- 3. Sofabürste
- 4. Bürstenwalze für Teppich

- 5. Pinsel
- 6. Kleiderbügel
- 7. Ladegerät
- 8. Bedienungsanleitung
- 9. Verlängerungsrohr

<b>Typ</b>	Handstaubsauger	Staubkapazität	0.65L
<b>Maschinenleistung</b>	350W	Vakuum	≥21kPa
<b>Stromspannung</b>	25.9V $\approx$	Ladegerät	35V $\approx$ 500mA
<b>Größe</b>	322*125*222mm	Lärm	≤80dB

## BESCHREIBUNG DER PRODUKTKOMPONENTEN

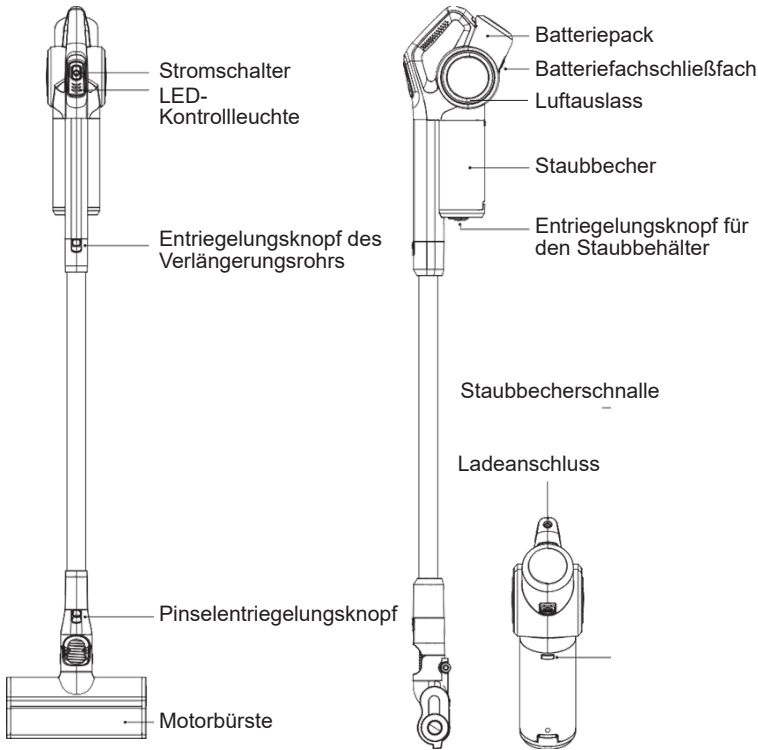

## BATTERIE UND LADUNG

### Setzen Sie den Akku ein

Halten Sie die Maschine mit einer Hand und den Akku mit der anderen. Richten Sie die Positionierkante des Akkus am Positionierungsschlitz des Geräts aus, drücken Sie die Komponenten des Akkus entlang der Pfeilrichtung nach unten und ziehen Sie sie dann heraus, indem Sie den Verriegelungsknopf drücken, wenn sie entfernt werden müssen.

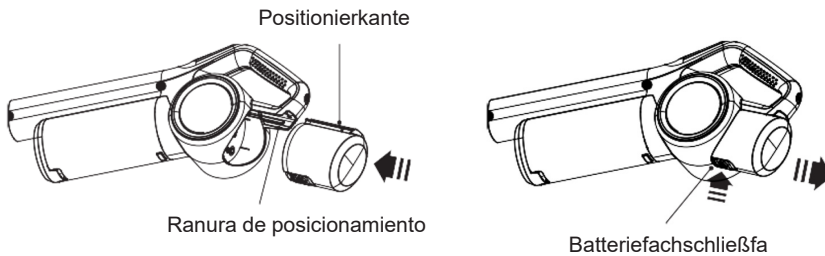

## Aufladen

Laden Sie das Maschinenende auf, halten Sie den Staubsauger in der geschlossenen Position, stecken Sie das Netzteil des Reinigers in die Stromversorgung. Das runde Steckerende muss in die Ladebuchse des Staubsaugerbatteriesatzes eingesetzt werden. Wenn der Staubsauger angeschlossen ist, blinkt die LED in einer Leiter. Das Licht bekommt drei blaue Lichter. Es blinkt nicht, nachdem der Staubsaugerbatterie aufgeladen wurde. Sie können dann das Netzteil aus dem Stecker ziehen. Der Staubsauger kann wieder verwendet werden.

**Hinweis:** Das Netzteil muss den von diesem Gerät konfigurierten Adapter verwenden. Nach dem Aufladen sollte das Netzteil rechtzeitig an die Stromversorgungsleitung angeschlossen werden

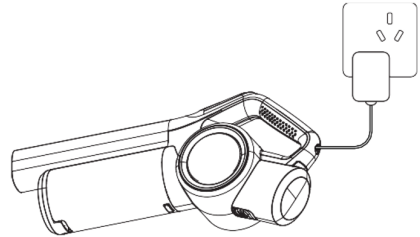

## BEDIENUNGSANLEITUNGEN

### Wie man anfängt

Drücken Sie den Netzschalter, die gesamte Maschine ist im niedrigen Gang, es benötigt einen hohen Gang. Drücken Sie den Netzschalter erneut, die gesamte Maschine wird heruntergefahren. Herunterfahren, niedrig, hoch: Drei-Zustands-Zyklus.

**Hinweis:** Die LED-Anzeigelampe zeigt die Leistung an. Nachdem die Maschine nicht mehr funktioniert, verringert sich die Leistung allmählich, bis sie erlischt. Die Maschine funktioniert nicht mehr und muss aufgeladen werden.

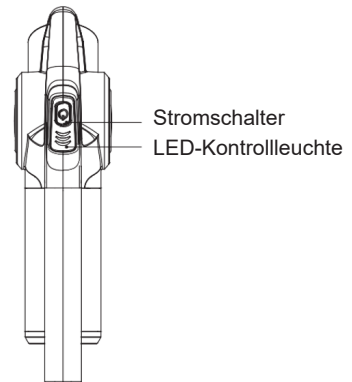

### Demontage und Austausch des Bürstenwalzenkörpers

Kann zwischen Bürstenwalze und Bodenteppichschläferwalze gewählt werden, die auf den Boden gelegt werden muss. Drücken Sie entlang des Pfeils auf den Körper der Rollenendabdeckung. Die Endabdeckung wird automatisch geöffnet. Der Rollenkörper kann entnommen werden und die Endabdeckung des Rollenkörpers rollt den Körper aus. Halten Sie mit Ihrer Hand eine weitere Walzenendabdeckung. Im Inneren des Körpers wird entlang der Pfeilrichtung der Pinselfaden geladen. Richten Sie die Rollennut am Endabdeckungskörper so aus, dass sie eine erhabene Bürste berührt, und drücken Sie dann entlang der Pfeilrichtung mit der Hand auf die Endabdeckung des Rollenkörpers. Der Rollenkörper wird automatisch installiert.

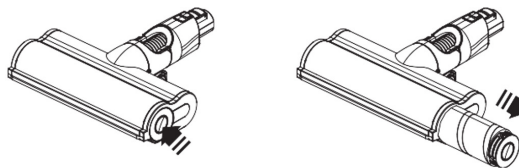

## ZUBEHÖR EINBAUEN

### So installieren Sie Zubehör

1. Führen Sie gemäß Abbildung die Sofabürste oder eine Kombination aus Flachbürste in die Vorderseite des tragbaren Maschinenstaubbehälters ein. Wenn die Absorption blockiert ist, können Sie eine Kopfbürste verwenden.
2. Gemäß der Abbildung dürfen keine Komponenten über den vorderen Lufteinlässe der tragbaren Maschine eingesetzt werden. Um die installierte zu verriegeln oder zu übernehmen, können Sie den Link zu Zubehör wie der Bürste verwenden
3. Überprüfen Sie gemäß der Abbildung die Übernahme der Bürstenkomponenten und den Erdungsanschluss. Bürsten Sie die Vorderseite des Schlosses lokal ab. Die Bodenbürste kann bei Installation mit verschiedenen Zubehörteilen nach Bedarf zum Reinigen von Böden / Vorhängen und anderen Gegenständen verwendet werden

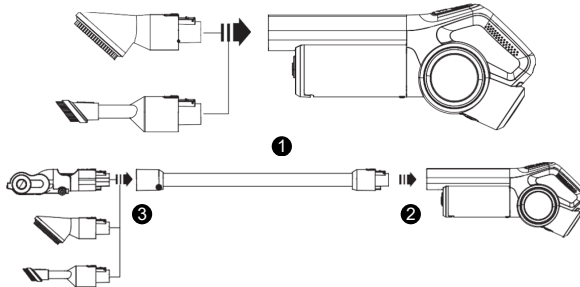

### Installation des Kleiderbügels

1. Befestigen Sie die Aufhängungsbasis gemäß der Pfeilrichtung in der entsprechenden Höhe an der Wand, montieren Sie die Aufhängungsbasis entlang der Pfeilrichtung, drehen Sie die Aufhängung gemäß der Pfeilrichtung nach unten, und die Installation der Wandhalterung ist abgeschlossen.
2. Nach dem Einbau der Basis kann eine Sofa-Absaugung und eine kombinierte Flachabsaugung durchgeführt werden. Gängiges Zubehör wie eine Adapterleitung kann zur zentralen Speicherung im Rack installiert werden (siehe Abbildung).
3. Halten Sie die Griffposition der gesamten Maschine von Hand, legen Sie die Bodenbürste auf den Boden und ziehen Sie die gesamte Maschine in Pfeilrichtung zum Kleiderbügel. Die Staubbecherbaugruppe sollte auf den Kleiderbügel zielen, die leichte Spannung des Kleiderbügels überwinden, die gesamte Maschine wie in der Abbildung rechts gezeigt zusammenbauen und die Installation ist abgeschlossen. Wenn ein Staubsauger benötigt wird, halten Sie die Griffposition direkt und nehmen Sie sie direkt in die entgegengesetzte Richtung.

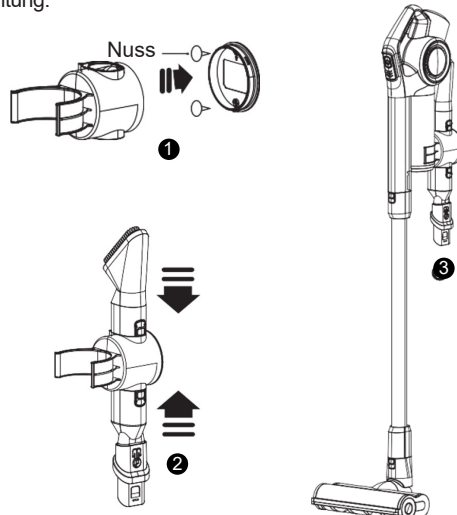

## MASCHINENREINIGUNG

### Reinigung des Mülleimers

**Hinweis:** Reinigen Sie die Filterkomponenten regelmäßig, da die Milben in der adsorbierten Watte möglicherweise nicht abgetötet werden und sich weiter vermehren. Um eine sekundäre Verschmutzung zu vermeiden, sollten die Filterkomponenten nach der Reinigung gereinigt oder durch neue Filterkomponenten ersetzt werden.

1. Ausschalten. Drücken Sie wie in der Abbildung unten gezeigt den Entriegelungsknopf des Staubbehälters und drehen Sie ihn entlang der Pfeilrichtung heraus.

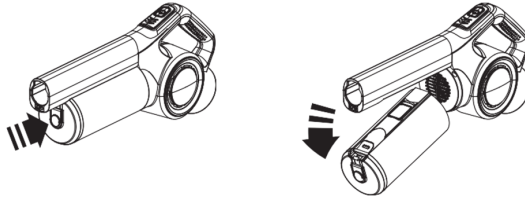

2. Halten Sie den Staubbehälter fest, richten Sie den Staubbehälterdeckel auf den Mülleimer und graben Sie den Staubbehälterdeckel mit einem Schlüssel, um den Staub zu reinigen.

Staubbecher Schließfach

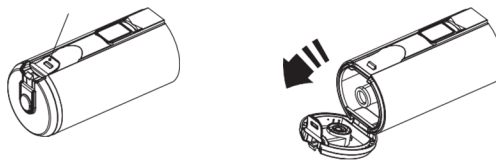

### Entfernen Sie den Filter und setzen Sie ihn zurück

1. Wenn Sie die Filterbaugruppe und den Staubbehälter reinigen möchten, nehmen Sie einfach die Filterbaugruppe und das innere Filterelement nacheinander entlang der Pfeilrichtung heraus. Spülen Sie die Filterbaugruppe, das innere Filterelement und den Staubbehälter mit Wasser und lassen Sie sie trocknen.
2. Zurücksetzen: Setzen Sie das innere Filterelement in Richtung des Positionierungsschlitzes des Staubbehälters auf den inneren Filter und drücken Sie das innere Filterelement nach unten in den Staubbehälter. Setzen Sie gleichzeitig die Filterkomponente in den Positionierungsschlitz des Staubbehälters ein und setzen Sie sie in das innere Filterelement ein.

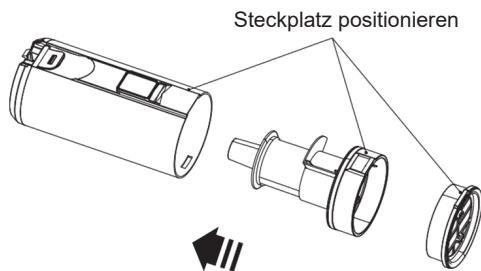
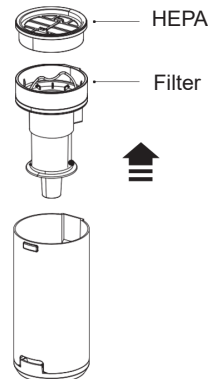

## Staubbehälter zurückgesetzt

Halten Sie den Maschinenkörper mit der linken Hand und den Staubbehälter mit der rechten Hand fest. Installieren Sie den Staubbehälter entlang des Pfeils entlang der Pfeilrichtung, wie in (1) gezeigt, wie in (2) gezeigt, muss der angehobene Maschinenkörper sein Ausrichten mit der inneren Nut des Staubbehälters, und drehen Sie dann, wie in (3) gezeigt, den Staubbehälter entlang der Pfeilrichtung in den Maschinenkörper, bis ein Klickgeräusch zu hören ist und der Staubbecher installiert ist. Überprüfen Sie den Verriegelungsknopf des Staubbechers wie in (4) gezeigt.

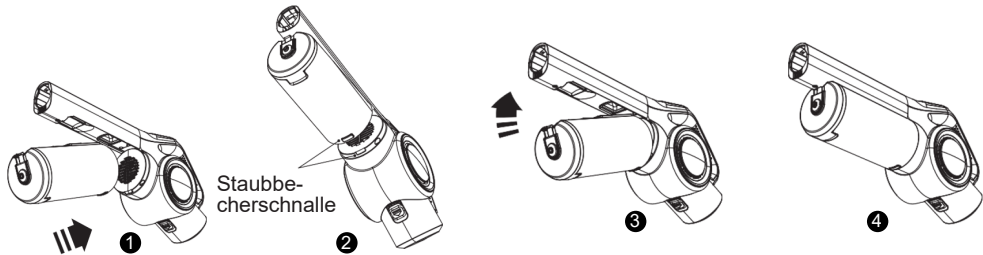

## WARTUNG UND LAGERUNG

### Reinigung des Bürstenwalzenkörpers

Wenn die Bürste längere Zeit auf dem Boden gearbeitet hat, gibt es wahrscheinlich Gegenstände oder einige Haare und große Partikel. Entfernen Sie zum Bürsten zum Reinigen, wie in der Bedienungsanleitung beschrieben, den Bürstenwalzenkörper. Die Rollenabdeckung kann entlang der Pfeilrichtung nach oben gezogen werden. Der Rollenkörper kann sauber und trocken gewaschen werden. Schieben Sie danach die Rollenabdeckung entlang der Pfeile nach hinten in den Körper. Laden Sie dann den Bodenkörper der Bodenbürstenwalze wie in der Bedienungsanleitung beschrieben in die Bodenbürste und er kann normal verwendet werden.

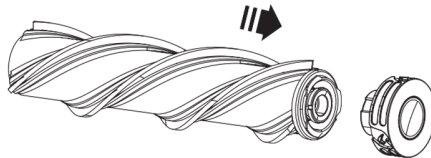

### Instandhaltung

1. Alle täglichen Wartungs- und Instandhaltungsarbeiten müssen durchgeführt werden, nachdem der Staubsauger ausgeschaltet wurde.
2. Reinigen Sie häufig den Müll im Staubbehälter, um den Ausfall des Staubsaugers zu vermeiden.
3. Die Oberfläche des Staubsaugers kann nicht mit benzinähnlichen oder öligen Produkten abgewischt werden. Tragen Sie ein weiches Tuch oder eine neutrale Geschirrspülensenz auf. Wenn beim Abwischen ein Schrubbtuch verwendet wird, muss es trocken gedreht werden, damit kein Wasser in das Elektrogerät des Staubsaugers eindringen kann.
4. Halten Sie den Lagerbereich trocken.
5. Schwere Gegenstände dürfen nicht über der Maschine gestapelt werden

## FEHLERBEHEBUNG

**Hinweis:** Bitte schalten Sie die Maschine aus, um Schäden oder Unfälle zu vermeiden.

Problem	Grund	Lösungen
konnte nicht einschalten	Ausgeschaltet	aufladen
	Habe den Knopf nicht gewechselt	Schalten Sie den Schalter ein
	ohne Akku	Setzen Sie den Akku wieder ein
	Ersatzteilschaden	Staubsauger wechseln
Lärm	Der Mülleimer ist voll oder die Entlüftung ist verstopft	Entfernen und reinigen Sie den Mülleimer
Die Saugleistung hat sich verringert	Der Mülleimer ist voll	Entfernen und reinigen Sie den Filter
	Batterie ist fast leer	aufladen
Während des Gebrauchs tritt Staub aus	HEPA ist kaputt	Schalten Sie die Maschine aus und wechseln Sie den HEPA
	Vergessen, die HEPA zurückzusetzen	Verwenden Sie das HEPA nicht mehr
konnte nicht aufladen	Der Adapter ist nicht angeschlossen	Stecken Sie den Adapter ein
	Der Adapter hat das Vakuum nicht angeschlossen	Schließen Sie den Adapter an
	Der Adapter ist beschädigt	Wechseln Sie den Adapter
	Ersatzteile im Staubsauger beschädigt	Staubsauger wechseln

Questo manuale di istruzioni può anche essere scaricato dalla nostra pagina web **www.sogo.es**

## **INTRODUZIONE AL PRODOTTO**

Questo prodotto utilizza una batteria agli ioni di litio per l'alimentazione. È molto comodo da usare.

## **SICUREZZA OPERATIVA E AVVISO**

L'aspirapolvere S6 è un apparecchio elettrico, quindi deve essere utilizzato in condizioni normali. Non deve essere utilizzato senza supervisione.

1. Può provocare incendi e danni alle persone se l'aspirapolvere aspira i seguenti elementi:
  - a. Fonte di calore: fuoco di carbone, mozziconi di sigaretta
  - b. Grande frammento tagliente: pezzo di vetro rotto
  - c. Liquido: articolo pericoloso (solvente, corrosivo), agente acido, detergente e acqua.
  - d. Merci infiammabili ed esplosive: benzina e prodotti alcolici
  - e. Rifiuti di costruzione e cemento
2. Interrompere l'alimentazione durante la pulizia o la manutenzione e quando non la si utilizza per un po.
3. Si consiglia di utilizzare il caricatore in dotazione. Controllare la tensione della macchina e del caricatore, assicurandosi che sia coerente

4. Non immergere il corpo dell'unità nell'acqua
5. I bambini non devono giocare o utilizzare l'aspirapolvere in caso di incidente.
6. Non utilizzare l'aspirapolvere in tali circostanze:
  - a. Caduta con danni apparenti o fuori servizio
  - b. Caricatore danneggiato
7. Non azionare se la presa di aspirazione è rimasta bloccata per un lungo periodo di tempo, nel caso in cui il motore fosse danneggiato o la macchina fosse deformata.

## **ISTRUZIONI SPECIALI:**

L'aspirapolvere non deve essere utilizzato da bambini, persone con ridotte capacità fisiche, mentali o sensoriali o chiunque non abbia esperienza. Questo prodotto non è un giocattolo. I bambini devono essere sorvegliati per assicurarsi che non giochino con questo aspirapolvere.

## NOME DELLE PARTI DEL PRODOTTO E DIAGRAMMA

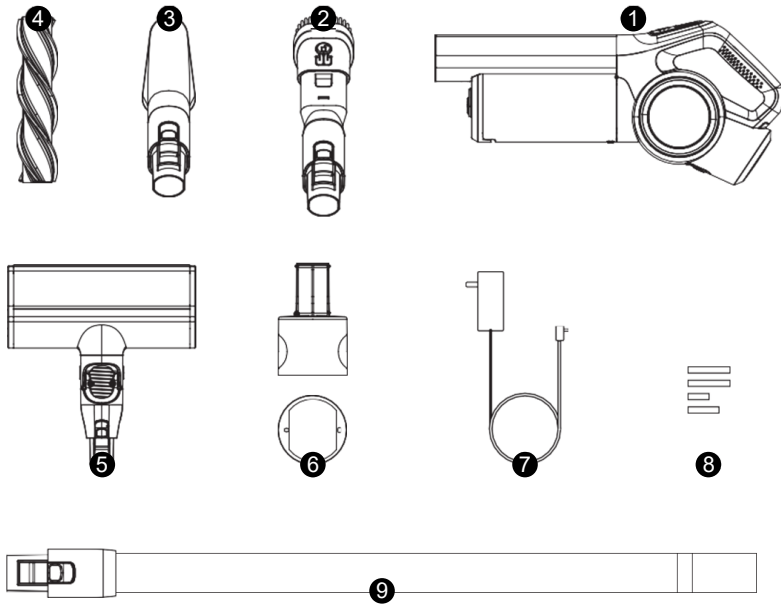

1. Aspirapolvere
2. Pennello combinato 2 in 1
3. Spazzola per divano
4. Rullo a spazzola per moquette

5. Pennello
6. Appendiabiti
7. Caricatore
8. Manuale di istruzioni
9. Tubo di prolunga

<b>Tipo</b>	Aspirapolvere a mano	Capacità polvere	0.65L
<b>Potenza della macchina</b>	350W	Vuoto	≥21kPa
<b>Voltaggio</b>	25.9V $\text{---}$	Caricabatterie	35V $\text{---}$ 500mA
<b>Dimensione</b>	322*125*222mm	Rumore	≤80dB

## DESCRIPCIÓN DEL COMPONENTE DEL PRODUCTO

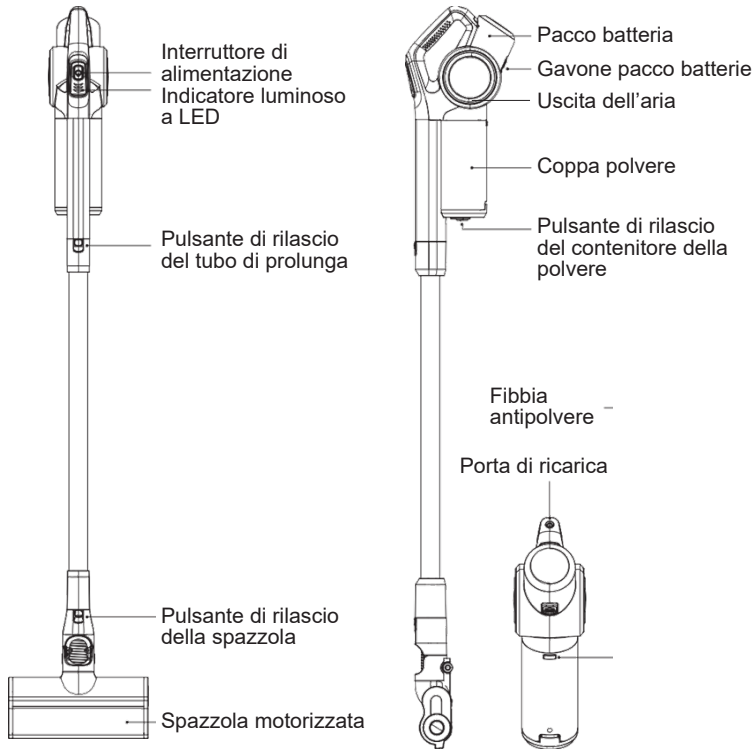

## BATTERIA E CARICA

### Installa la batteria

Tenere la macchina con una mano e il pacco batteria con l'altra. Allineare il bordo di posizionamento del pacco batteria con la fessura di posizionamento sulla macchina, spingere i componenti del pacco batteria verso il basso lungo la direzione della freccia, quindi estrarli premendo il pulsante di blocco quando è necessario rimuoverlo.

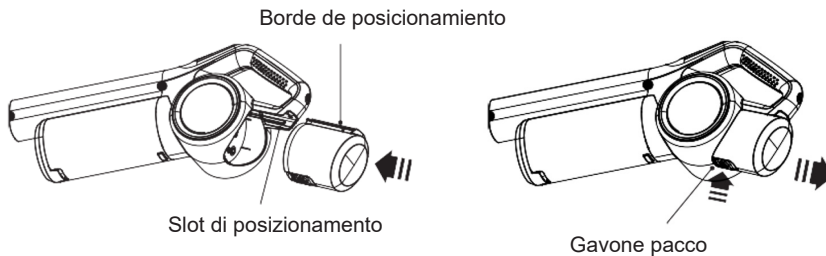

## Caricare

Caricare la coda della macchina, mantenere l'aspirapolvere in posizione chiusa, collegare l'adattatore di alimentazione dell'aspirapolvere all'alimentazione, l'estremità della spina rotonda della regione deve essere inserita nella presa di ricarica sulla batteria dell'aspirapolvere. Quando l'aspirapolvere è collegato, il LED diventerà una luce della scala lampeggiante. La luce riceve tre luci blu. Non lampeggerà dopo che la batteria dell'aspirapolvere è stata caricata. È quindi possibile estrarre l'adattatore di alimentazione dalla spina. L'aspirapolvere può essere riutilizzato.

**Nota:** L'adattatore di alimentazione deve utilizzare l'adattatore configurato da questa macchina. Dopo la ricarica, l'adattatore di alimentazione deve essere collegato in tempo alla linea di alimentazione

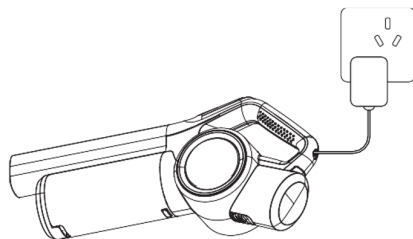

## ISTRUZIONI PER L'USO

### Come iniziare

Premere l'interruttore di alimentazione, l'intera macchina è in marcia bassa, ha bisogno di marcia alta. Premere di nuovo l'interruttore di alimentazione, l'intera macchina si spegne. Arresto, basso, alto: ciclo a tre stati.

**Nota:** La spia LED mostra la potenza, dopo che la macchina smette di funzionare, la potenza si ridurrà gradualmente fino a quando non si spegne. La macchina ha smesso di funzionare e necessita di ricarica.

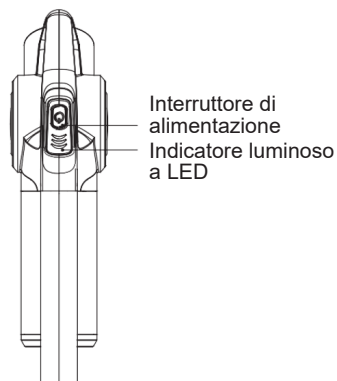

### Smontaggio e sostituzione corpo spazzola rullo

Può essere scelto tra rullo a spazzola e rullo a pelo per moquette, che devono essere posizionati a terra. Lungo la freccia, premere il corpo del coperchio dell'estremità del rullo, il coperchio dell'estremità si aprirà automaticamente. Il corpo del rullo può essere preso e il coperchio dell'estremità del corpo del rullo srotolerà il corpo. Con la mano tenere un altro coperchio dell'estremità del rullo. All'interno del corpo, lungo la direzione della freccia, viene caricata la spazzola. Puntare la scanalatura del rullo sul corpo del coperchio dell'estremità per spazzolare su un rialzo, quindi lungo la direzione della freccia con la mano premere il coperchio dell'estremità del corpo del rullo, il corpo del rullo installato automaticamente.

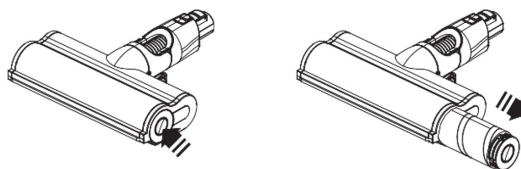

## INSTALLAZIONE DEGLI ACCESSORI

### Come installare gli accessori

1. Secondo la figura, inserire la spazzola del divano o la combinazione di spazzola piatta nella parte anteriore del contenitore della polvere della macchina portatile. Quando l'assorbimento è bloccato, puoi usare una spazzola per la testa in posizione.
2. Secondo la figura, i componenti non devono essere inseriti sopra le prese d'aria frontali della macchina portatile. Per bloccare o prendere in consegna l'installazione, è possibile utilizzare il collegamento ad accessori come la spazzola.
3. Secondo la figura, controllare la presa in consegna dei componenti della spazzola e il collegamento a terra, spazzolare localmente la parte anteriore della serratura. La spazzola per pavimenti può essere utilizzata, una volta installata in posizione, con vari accessori secondo necessità, per la pulizia di pavimenti / tende e altri oggetti.

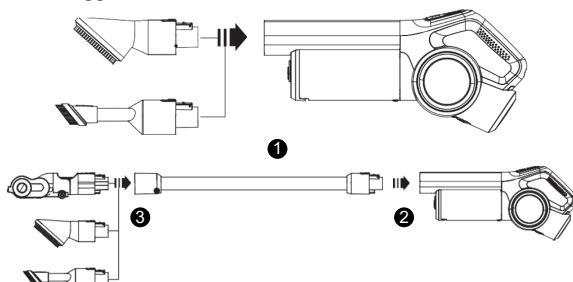

### Installazione del gancio

1. Fissare la base del gancio alla parete secondo la direzione della freccia all'altezza appropriata, montare la base del gancio lungo la direzione della freccia, quindi ruotare il gancio verso il basso secondo la direzione della freccia e l'installazione del supporto a parete è terminata.
2. Dopo aver installato la base, è possibile eseguire l'aspirazione del divano e l'aspirazione piatta combinata. Sul rack possono essere installati accessori comuni come una linea adattatore, per lo stoccaggio centralizzato, come mostrato in figura.
3. Mantenere manualmente la posizione della maniglia dell'intera macchina, posizionare la spazzola a terra sul terreno e trascinare l'intera macchina verso il gancio lungo la direzione della freccia. Il gruppo del bicchiere raccogli-polvere deve mirare al gancio, superare la leggera tensione del gancio, montare l'intera macchina come mostrato nell'immagine a destra e l'installazione è terminata. Se è necessario un aspirapolvere, mantenere la posizione della maniglia direttamente e portarla direttamente nella direzione opposta.

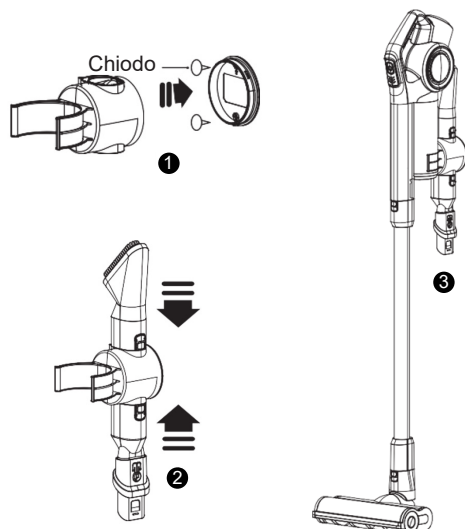

## PULIZIA A MACCHINA

### Pulizia della pattumiera

**Nota:** Pulisci regolarmente i componenti del filtro, perché gli acari nel cotone idrofilo adsorbito potrebbero non essere uccisi e continueranno a riprodursi. Per evitare l'inquinamento secondario, i componenti del filtro devono essere puliti dopo la pulizia o sostituiti con nuovi componenti del filtro.

1. Spegnimento. Come mostrato nell'immagine sottostante, premere il pulsante di rilascio del contenitore della polvere e ruotarlo verso l'esterno lungo la direzione della freccia.

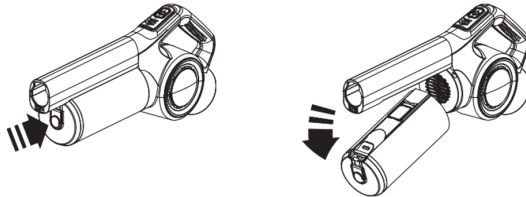

2. Tenere il contenitore della polvere, puntare il coperchio del contenitore della polvere verso il bidone della spazzatura e scavare il coperchio del contenitore della polvere con una chiave per pulire la polvere.

Armadietto della tazza della polvere

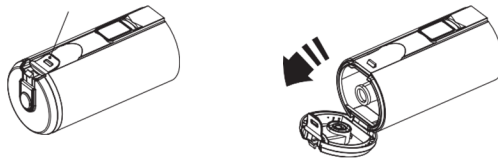

### Rimuovere e ripristinare il filtro

1. Se si desidera pulire il gruppo del filtro e il contenitore della polvere, è sufficiente estrarre il gruppo del filtro e l'elemento filtrante interno a turno, lungo la direzione della freccia. Risciacquare il gruppo del filtro, l'elemento filtrante interno e il contenitore della polvere con acqua e lasciarli asciugare.
2. Ripristino: posizionare l'elemento filtrante interno sul filtro interno nella direzione della fessura di posizionamento del contenitore della polvere, quindi spingere l'elemento del filtro interno nel contenitore della polvere. Allo stesso tempo, posizionare il componente del filtro nella fessura di posizionamento del contenitore della polvere e installarlo nell'elemento del filtro interno.

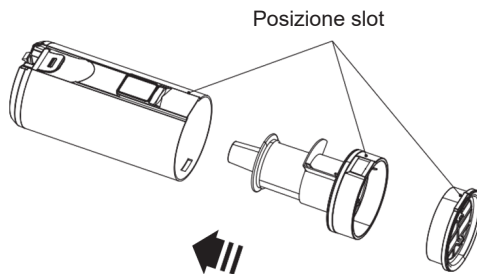
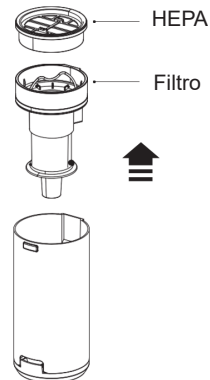

## Ripristino del contenitore della polvere

Tenere il corpo macchina con la mano sinistra e il contenitore della polvere con la mano destra, installare il contenitore della polvere sul corpo macchina lungo la direzione della freccia, come mostrato in (1), il corpo macchina sollevato deve essere allineato con la scanalatura interna del contenitore della polvere, quindi, come mostrato in (3), ruotare il contenitore della polvere lungo la direzione della freccia nel corpo della macchina, finché non si sente un "clic" e la tazza della polvere è installata in posizione. Controllare il pulsante di blocco del contenitore della polvere come mostrato in (4).

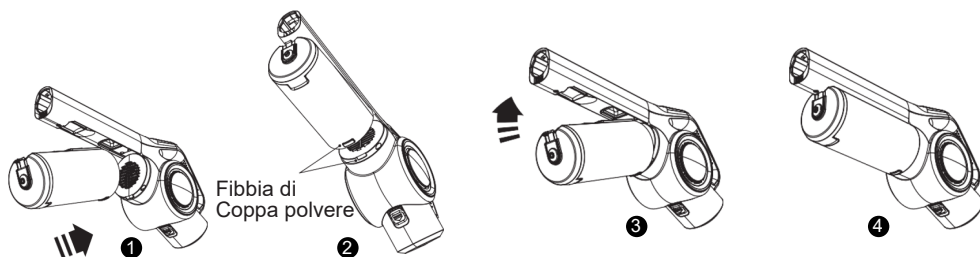

## MANUTENZIONE E CONSERVAZIONE

### Pulizia del corpo del rullo spazzola

Se la spazzola è stata a terra lavorando per molto tempo, è probabile che ci siano oggetti o che alcuni capelli siano stati avvolti e particelle di grandi dimensioni. Per spazzolare per pulire, come nel metodo di funzionamento delle istruzioni di funzionamento, rimuovere il corpo del rullo della spazzola. Il coperchio del rullo può essere sollevato lungo la direzione della freccia. Il corpo del rotolo può essere lavato pulito e asciutto. Successivamente, spingere il coperchio dell'estremità del rullo lungo le frecce spingendo la retromarcia nel corpo. Quindi caricare il corpo del rullo della spazzola a terra nella spazzola a terra come descritto nelle istruzioni per l'uso e può essere utilizzato normalmente.

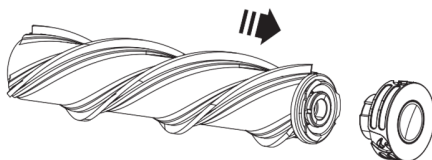

### Manutenzione

1. Tutti i lavori di manutenzione e manutenzione quotidiana devono essere eseguiti dopo aver spento l'aspirapolvere.
2. Pulisci frequentemente la spazzatura nel secchio della polvere, per evitare il guasto dell'aspirapolvere.
3. La superficie dell'aspirapolvere non può essere pulita con prodotti simili a benzina o con aspetto oleoso. Applicare un panno morbido o un'essenza neutra per piatti. Se si usa un panno per pulire, deve essere asciugato con una torsione, non può infiltrarsi acqua all'interno dell'elemento elettrico dell'aspirapolvere.
4. Mantenere asciutta l'area di stoccaggio.
5. Oggetti pesanti non devono essere impilati sopra la macchina.

## RISOLUZIONE DEI PROBLEMI

**Nota:** Spegnerne la macchina per evitare danni o incidenti.

<b>Problema</b>	<b>Motivo</b>	<b>Soluzioni</b>
Non poteva accendersi	Spento	Ricaricare
	Non ha cambiato il pulsante	Accendere l'interruttore
	Senza batteria	Rimettere a posto la batteria
	Danni ai pezzi di ricambio	Cambiare l'aspirapolvere
Rumore	La pattumiera è piena o lo sfiato è ostruito	Rimuovere e pulire la pattumiera
L'aspirazione si è ridotta	La pattumiera è piena	Rimuovere e pulire il filtro
	La batteria è quasi scarica	Ricaricare
La polvere fuoriesce durante l'uso	L'hepa è rotto	Spegnere la macchina e Cambiare l'hepa
	Dimenticando di rimettere l'hepa	Smettere di usare, rimettere a posto l'hepa
Impossibile ricaricare	L'adattatore è scollegato	Collegare l'adattatore
	L'adattatore non ha collegato il vuoto	Collegare l'adattatore
	L'adattatore è danneggiato	Cambiare l'adattatore
	Pezzi di ricambio nell'aspirapolvere danneggiati	Cambiare l'aspirapolvere

## DECLARACIÓN DE CONFORMIDAD

Este dispositivo cumple con la Directiva de baja tensión 2014/35/CE, la Directiva de Compatibilidad Electromagnética 2014/30/UE, la Directiva 2015/863 UE sobre restricciones a la utilización de determinadas sustancias peligrosas en aparatos eléctricos y electrónicos y la Directiva 2009/125 CE en los requisitos de diseño ecológico aplicables a los productos relacionados con la energía.



## DECLARAÇÃO DE CONFORMIDADE

Este dispositivo está em conformidade com a Directiva de Baixa Tensão 2014/35/CE, a Directiva de Compatibilidade Electromagnética 2014/30/UE, a Directiva 2015/863/UE relativa à restrição do uso de determinadas substâncias perigosas em equipamentos eléctricos e electrónicos e da Directiva 2009/125/CE sobre os requisitos de concepção ecológica aplicáveis aos produto relacionados com a energia.



## DECLARATION OF CONFORMITY

This device complies with Low Voltage Directive 2014/35/EC, Electromagnetic Compatibility Directive 2014/30/EU, Directive 2015/863/EU on the restriction of the use of certain hazardous substances in electrical and electronic equipment and Directive 2009/125/EC on the eco-design requirements applicable to energy-related products.



## DICHIARAZIONE DI CONFORMITÀ

Questo dispositivo è conforme alla Direttiva sulla Bassa Tensione 2014/35/EC, Direttiva sulla Compatibilità Elettromagnetica 2014/30/UE, Direttiva 2015/863/EU sulla restrizione dell'uso di determinate sostanze pericolose nelle Apparecchi elettrici ed elettronici e la Direttiva 2009/125/CE relativa ai requisiti di progettazione ecocompatibile applicabili ai prodotti connessi all'energia.



## DÉCLARATION DE CONFORMITÉ

Cet appareil est conforme à la Directive Basse Tension 2014/35/CE, la directive Compatibilité électromagnétique 2014/30/UE, la directive 2015/863/UE relative à la limitation de l'utilisation de certaines substances dangereuses dans les équipements et la directive 2009/125/CE électriques et électroniques sur les exigences en matière d'éco conception applicables aux produits liés à l'énergie.



## KONFORMITÄTSERKLÄRUNG

Dieses Gerät entspricht die 2014/35/EG Niederspannungs Richtlinie, die 2014/30/EU Elektromagnetische Verträglichkeit Richtlinie, die 2015/863/EU Richtlinie auf die Beschränkung der Verwendung bestimmter gefährlicher Stoffe in Elektro- und Elektronikgeräten und die 2009/125/CE Richtlinie auf die die Ökodesign-Anforderungen für energieverbrauchsrelevante Produkte.



Este símbolo significa que, si desea deshacerse del producto, una vez transcurrida la vida del mismo, debe depositarlo por los medios adecuados a manos de un gestor de residuos autorizado para la recogida selectiva de Residuos de Aparatos Eléctricos y Electrónicos (RAEE).



**Importado por:**

Sanysan Appliances S.L, NIF: B98753056,  
C/ Barcas 2, 2  
46002 Valencia, España  
Producto fabricado en P.R.C - Diseñado por  
SOGO basada en las normas de calidad  
europeas  
Servicio postventa: [www.sogosat.com](http://www.sogosat.com)  
[sogosat@sogosat.com](mailto:sogosat@sogosat.com) / 0034 902 222 161

Este símbolo significa que se desejar desfazer-se do produto depois de terminada a sua vida útil, deve entregá-lo através dos meios adequados ao cuidado de um gestor de resíduos autorizado para a recolha selectiva de Resíduos de Equipamentos Eléctricos e Electrónicos (REEE).



**Importado por:**

Sanysan Appliances S.L, NIF: B98753056,  
C/ Barcas 2, 2  
46002 Valencia, Espanha  
Produto fabricado na P.R.C - projetado pelo  
SOGO com base nas normas de qualidade  
europeias.  
Serviço pós-venda: [www.sogosat.com](http://www.sogosat.com) /  
[sogosat@sogosat.com](mailto:sogosat@sogosat.com) / 0034 902 222 161

This symbol means that in case you wish to dispose of the product once its working life has ended, take it to an authorised waste agent for the selective collection of waste electrical and electronic equipment (WEEE).



**Imported by:**

Sanysan Appliances S.L, NIF: B98753056,  
C/ Barcas 2, 2  
46002 Valencia, Spain  
Product made in P.R.C. – Designed by  
SOGO based on the European Quality  
Standards  
Customer Service: [www.sogosat.com](http://www.sogosat.com) /  
[sogosat@sogosat.com](mailto:sogosat@sogosat.com) / 0034 902 222 161

Questo simbolo indica che nel caso in qui si desidera smaltire il prodotto una volta la sua vita lavorativa è finite si dovrebbe prendere ad un agente autorizzato di rifiuti per la raccolta selettiva di apparecchi elettriche ed elettroniche (WEEE).



**Importato da:**

Sanysan Appliances S.L, NIF: B98753056,  
C/ Barcas 2, 2  
46002 Valencia, Espanha  
Prodotto fatto a P.R.C - Disegnato da SOGO  
in base alla Norme di Qualità Europea  
Servizio al cliente: [www.sogosat.com](http://www.sogosat.com) /  
[sogosat@sogosat.com](mailto:sogosat@sogosat.com) / 0034 902 222 161

Ce symbole signifie que si vous souhaitez vous défaire du produit, une fois que celui-ci n'est plus utilisable, remettez-le, suivant la méthode appropriée, à un gestionnaire de déchets d'équipements électriques et électroniques (DEEE).



**Importé par:**

Sanysan Appliances S.L, NIF: B98753056,  
C/ Barcas 2, 2  
46002 Valencia, Espagne  
Produit fabriqué en P.R.C - Conçu par  
SOGO sur la base des normes de qualité  
européennes.  
Service après-vente: [www.sogosat.com](http://www.sogosat.com) /  
[sogosat@sogosat.com](mailto:sogosat@sogosat.com) / 0034 902 222 161

Dieses Symbol bedeutet, dass für den Fall, möchten Sie das Produkt entsorgen, sobald seine Lebensdauer beendet ist, sollen Sie sich an einen autorisierten Abfallmittel wenden, für die Abfällen von Elektro- und Elektronikgeräten selektive Sammlung (WEEE).



**Importiert durch:**

Sanysan Appliances S.L, NIF: B98753056,  
C/ Barcas 2, 2  
46002 Valencia, Spain  
Produkt gemacht in P.R.C. -Entworfen von  
Sogo auf der Grundlage der europäischen  
Qualitätsstandards  
Kundendienst: [www.sogosat.com](http://www.sogosat.com) /  
[sogosat@sogosat.com](mailto:sogosat@sogosat.com) / 0034 902 222 161





# SOGO<sup>®</sup>

Human Technology

ref. SS-16175

