

SOGO®

Human Technology

manual de instrucciones / instructions for use
mode d'emploi / manual de instruções
gebrauchsanweisung / manuale d'istruzioni



ASPIRADOR VERTICAL RECARGABLE
RECHARGEABLE STICK VACUUM CLEANER
ASPIRATEUR DE BÂTON RECHARGEABLE
ASPIRADOR DE PAU RECARREGÁVEL
WIEDERAUFLADBARE HANDSTAUBSAUGER
ASPIRAPOLVERE BASTONE RICARICABILE

Precaución: lea y conserve estas importantes instrucciones
Caution: please read and preserve these important instructions

ref. SS-16165



INSTRUCCIONES DE SEGURIDAD PARA EL USUARIO IMPORTANTES:

Lea estas instrucciones detenidamente antes de usar. Este manual también se puede descargar de nuestro sitio web www.sogo.es
Guarde las instrucciones actuales para referencias futuras.

1. Verifique que la tensión de su red eléctrica corresponda a la indicada en el aparato.
2. Use el dispositivo solo para fines domésticos y aplicaciones domésticas o similares, tales como:
 - Áreas de cocina del personal, en tiendas, oficinas y otros entornos de trabajo;
 - Clientes en hoteles, moteles y otros entornos de tipo residencial;
 - Tipo de entorno como: Casas rurales Alojamiento y desayuno.
3. Use el aparato solo de la manera indicada en estas instrucciones.
4. Nunca use esta unidad cerca de la bañera, la ducha, los lavamanos u otros recipientes con agua.
5. Nunca use este aparato cerca de proyecciones de agua.
6. Nunca use este aparato con las manos mojadas.
7. Si, por desgracia, el aparato está mojado, retire inmediatamente el cable de la toma de corriente.
8. Informe a los posibles usuarios de estas instrucciones.
9. Nunca deje el aparato sin supervisión cuando esté en uso.

10. El aparato debe usarse solo para su propósito previsto. No se puede asumir ninguna responsabilidad por posibles daños causados por un uso incorrecto o un manejo inadecuado.
11. Los niños y las personas con discapacidad no siempre son conscientes del peligro que representa el uso de electrodomésticos.
12. Este dispositivo puede ser utilizado por niños de 8 años en adelante y adultos, con capacidades físicas, sensoriales o mentales reducidas o con falta de experiencia y conocimiento, si se les ha supervisado o instruido sobre el uso del artefacto de manera segura y comprenden los peligros involucrados.
13. Los niños no deben jugar con el aparato.
14. La limpieza y el mantenimiento por parte del usuario no deben ser realizados por niños a menos que sean supervisados.
15. Mantenga el electrodoméstico y su cable fuera del alcance de los niños menores de 8 años cuando estén energizados o enfriados.
16. Este dispositivo no es un juguete, no deje jugar a niños pequeños o personas con discapacidades.
17. Para garantizar la seguridad de sus hijos, mantenga todos los paquetes (bolsas de plástico, cajas, poliestireno, etc.) fuera de su alcance.
18. Precaución ! No permita que los niños pequeños jueguen con la lámina:
¡HAY PELIGRO DE ASFIXIA!
19. De vez en cuando revise el cable por si hay daños. Nunca use el electrodoméstico si el cable o el artefacto muestra signos de daños.
20. Nunca, por ningún motivo, sumerja el aparato en agua ni en ningún otro líquido.

21. Nunca lo coloque en el lavavajillas.
22. Nunca use el aparato cerca de superficies calientes.
23. No opere el artefacto con un cable o enchufe dañado, o después de que el electrodoméstico se haya dañado de alguna manera.
24. Si el cable o el artefacto de suministro está dañado, debe ser reemplazado por el fabricante o su agente de servicio o una persona similarmente calificada para evitar peligro.
25. Desconecte el cable de la fuente de alimentación antes de realizar cualquier operación de limpieza, mantenimiento o ensamblaje de accesorios.
26. Nunca use el aparato en el exterior y colóquelo siempre en un ambiente seco.
27. Nunca use accesorios que no sean recomendados por el productor. Pueden constituir un peligro para el usuario y pueden dañar el dispositivo.
28. Nunca use otro conector que no sea el proporcionado.
29. Nunca mueva el electrodoméstico tirando del cable. Asegúrese de que el cable no pueda quedar atrapado de ninguna manera.
30. Nunca enrolle el cable alrededor del aparato y no lo doble.
31. Asegúrese de que el cable de alimentación no entre en contacto con las partes calientes de esta unidad.
32. Asegúrese de que el aparato se haya enfriado antes de limpiarlo y almacenarlo.
33. La temperatura de las superficies accesibles puede ser muy alta cuando el artefacto está en funcionamiento. Nunca toque estas partes del

- aparato para evitar quemarse.
34. Asegúrese de que el electrodoméstico nunca entre en contacto con materiales inflamables, como cortinas, tela, etc. y el cable de alimentación y el enchufe no entren en contacto con el agua.
 35. Antes de limpiar, desenchufe siempre el aparato de la fuente de alimentación y déjelo enfriar.
 36. Este aparato no está diseñado para ser operado por medio de un temporizador externo o un sistema de control remoto por separado.
 37. Coloque siempre la unidad sobre una superficie plana. Asegúrese, también, de no cubrir el dispositivo y no poner nada sobre él.
 38. Quite siempre el enchufe de la toma de corriente cuando el aparato no esté en uso.
 39. Cuando use un cable de extensión asegúrese siempre de que todo el cable esté desenrollado del carrete. Utilice únicamente cables de extensión aprobados por CE.
 40. La operación incorrecta y el uso inapropiado pueden dañar el artefacto y causar lesiones al usuario.
 41. Este dispositivo, diseñado para uso doméstico, cumple con los estándares relacionados con este tipo de producto.
 42. El aparato debe usarse y apoyarse sobre una mesa o superficie plana y estable.
 43. El artículo no debe dejarse desatendido cuando está conectado a la fuente principal.
 44. El artículo no debe usarse, si se ha caído o si hay signos visibles de daños o si tiene fugas.
 45. Este electrodoméstico está destinado solo para uso doméstico.

Seguridad personal

1. Almacénelo en el interior en un lugar seco, fuera del alcance de los niños.
2. Siempre use responsablemente. Este electrodoméstico puede ser utilizado por niños a partir de los 10 años si se les ha dado supervisión o instrucciones sobre el uso del electrodoméstico de manera segura y entienden los riesgos involucrados
3. No está destinado a ser utilizado por niños menores de 10 años. Es necesaria una estrecha supervisión cuando se usa o mantiene cerca de niños.
4. Use solo los accesorios recomendados por el fabricante como se describe en este manual. El mal uso o uso de cualquier accesorio o dispositivos que no sean los recomendados, puede presentar un riesgo de lesiones personales.
5. Tenga mucho cuidado al limpiar escaleras.
6. Mantenga el aparato y los accesorios alejados de superficies calientes.
7. No bloquee las aberturas del aparato y deje que fluya el aire. Mantenga las aberturas libres de objetos como polvo, pelusas, ropa, dedos (y todas las partes del cuerpo).

Seguridad eléctrica

1. Utilice únicamente baterías y cargadores suministrados por el fabricante.
2. Nunca modifique el cargador de ninguna manera.
3. El cargador ha sido diseñado para un voltaje

específico. Compruebe siempre que el voltaje sea el mismo que el indicado en la placa de características.

4. Un cargador que sea adecuado para un tipo de batería puede crear un riesgo de incendio cuando se usa con otra batería.
5. Antes de usar, revise el cable del cargador en busca de signos de daño o envejecimiento. Un cable del cargador dañado o enredado aumenta el riesgo de incendio y descarga eléctrica.
6. No abuse del cable del cargador.
7. Nunca transporte el cargador por el cable.
8. No tire del cable para desconectarlo de una toma de corriente. Sujete el enchufe y tire para desconectarlo.
9. No enrolle el cable alrededor del cargador cuando almacene.
10. Mantenga el cable del cargador alejado de superficies calientes y bordes afilados.
11. El cable de alimentación no se puede reemplazar. Si el cable está dañado, se debe reemplazar el cargador.
12. No manipule el cargador o el aparato con las manos mojadas.
13. No almacene ni cargue el aparato al aire libre.
14. El cargador debe retirarse de la toma de corriente antes de retirar la batería, limpiar o hacer el mantenimiento del aparato.

Seguridad de la batería

1. Este aparato incluye baterías de iones de litio, no las incinere ni las exponga a altas

- temperaturas, ya que pueden explotar.
2. Por favor, use la batería original. Usar el tipo incorrecto de batería puede causar peligro
 3. Se prohíbe desmontar, golpear, apretar o arrojar la batería al fuego. Si se produce un abultamiento grave, deje de usarlo.
 4. Para evitar fugas de líquido, no desarme ni choque la batería.
 5. El cortocircuito de los terminales de la batería puede provocar quemaduras o incendios.
 6. Cuando deseche el electrodoméstico, retire la batería y deséchela de manera segura de acuerdo con las regulaciones locales.

Servicio



1. Antes de usar el aparato y después de cualquier impacto, verifique si hay signos de desgaste o daños y repare según sea necesario.
2. NO use el aparato si alguna parte está dañada o defectuosa.
3. Las reparaciones deben ser realizadas por un agente de servicio o una persona debidamente calificada de acuerdo con las normas de seguridad pertinentes. Las reparaciones realizadas por personas no calificadas pueden ser peligrosas.
4. Nunca modifique el aparato de ninguna manera, ya que esto puede aumentar el riesgo de lesiones personales.
5. Use solo piezas de repuesto o accesorios provistos o recomendados por el fabricante.

Uso previsto:

1. Este electrodoméstico ha sido diseñado únicamente para la limpieza doméstica con aspiradora en seco.
2. No recoja líquidos ni lo use en superficies mojadas.
3. No recoja nada que sea inflamable, quemante o humeante.
4. Use solo como se describe en este manual
5. No lo use en hormigón, asfalto u otras superficies rugosas.

Advertencia

1. No utilice agua, disolventes ni abrillantadores para limpiar el exterior del aparato. Limpie con un paño seco.
2. Nunca sumerja la unidad en agua y no la limpie en un lavavajillas.
Recuerde nuevamente: para reducir el riesgo de incendio, descarga eléctrica o lesiones, observe las instrucciones anteriores.

Voltaje 	25.9V	Potencia	350W
Aspiradora	≥ 21Kpa	Capacidad de polvo	650 ML
Tamaño	309x106x233 mm	Adaptador de corriente	Salida: 32V  500 mA

PRODUCT OVERVIEW

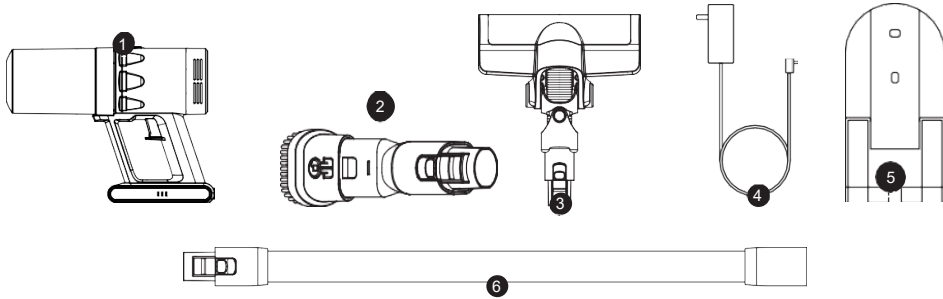

- 1. Aspiradora
- 2. Herramienta pincel / grietas
- 3. Cepillo de suelo
- 4. Cargador
- 5. Percha de pared
- 6. Tubo

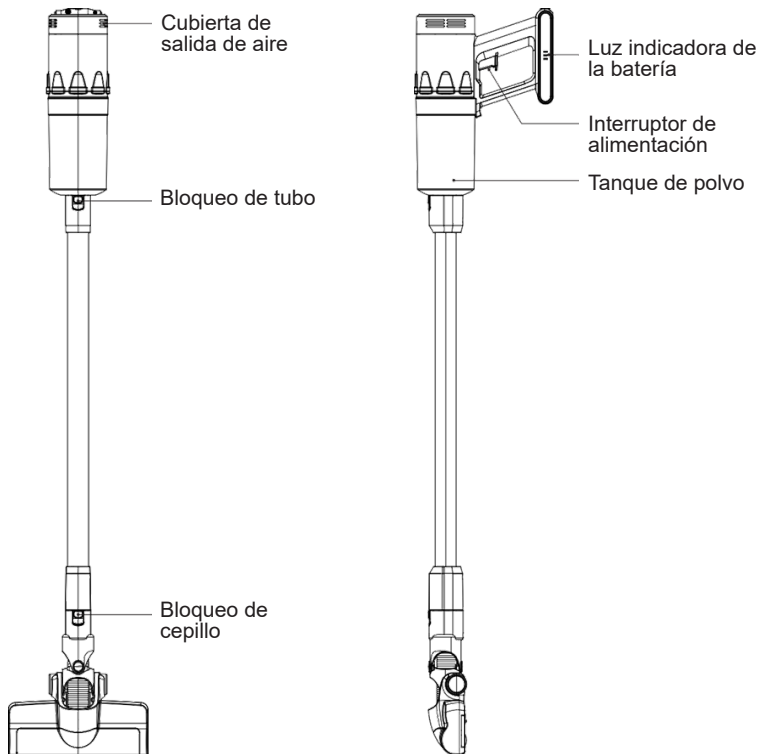

FUNCIONAMIENTO

Presione el interruptor de encendido en la manija y la máquina comenzará a funcionar. Presione el interruptor de encendido nuevamente para cambiar entre las configuraciones. Modo bajo → Modo alto → Apagar

Nota: La entrada de aire debe mantenerse sin obstrucciones, de lo contrario, provocará un sobrecalentamiento del motor.

Nota: la luz indicadora de la batería muestra la energía de la batería. Cuando la luz indicadora está apagada, la batería está vacía y la máquina deja de funcionar.

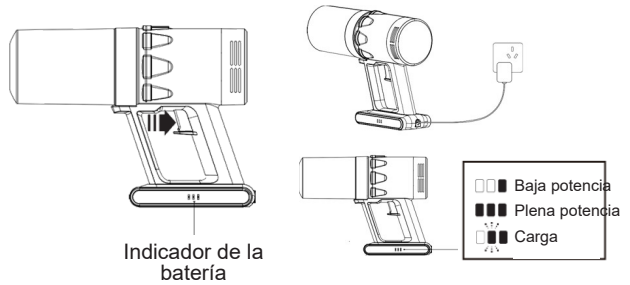

CARGA

Conéctelo al cargador directamente o en el soporte de pared. Los LED azules parpadearán durante la carga. Cuando la batería está cargada, los LED azules permanecen encendidos.

Nota: Retire el enchufe antes de volver a usar la máquina.

COMO INSTALAR LOS ACCESORIOS

1. Inserte el tubo en la boquilla de la aspiradora de mano firmemente (en el centro del cubo de basura). Asegúrese de que el tubo esté insertado firmemente antes de usar la aspiradora vertical.
2. Conecte el cepillo para suelos con el tubo. Inserte firmemente el tubo en el cepillo para suelos.

Nota: la herramienta de cepillo / hendidura se puede usar directamente con la aspiradora de mano o con el tubo.

Nota: Presione el botón para desconectar.



LIMPIEZA

Nota: Tenga cuidado de no apretar el gatillo 'ON' mientras el contenedor transparente está abierto para vaciarlo

1. Sostenga la máquina con la mano izquierda y gire el contenedor de polvo en sentido antihorario.
2. Desconecte el contenedor de polvo de la aspiradora.
3. Mantenga el tanque de polvo en posición vertical.
4. Saque el filtro y el conjunto del filtro.

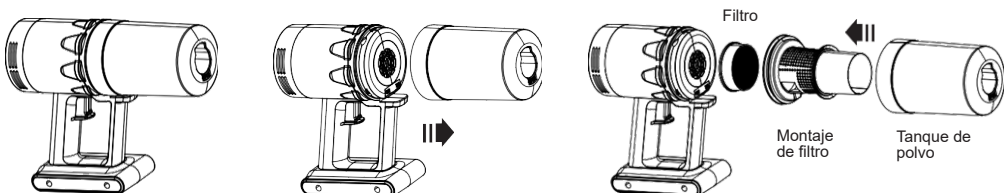

- Vacíe el contenedor de polvo.
- Lave el filtro y el conjunto del filtro con agua. Deje que el filtro se seque al aire.

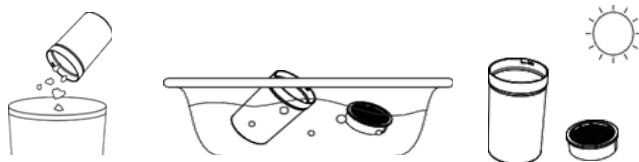

- Vuelva a colocar el filtro en el conjunto del filtro. Empuje el conjunto del filtro hacia el contenedor de polvo, hasta que escuche un clic. En caso de que no escuche el clic, gire el filtro hasta que el ensamblaje del filtro quede en su lugar.
- Fije el contenedor de polvo a la aspiradora de mano y gire en el sentido de las agujas del reloj para fijar.

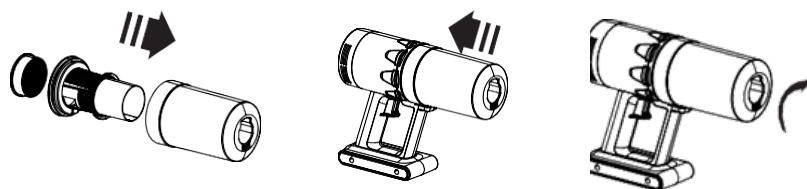

ESPONJA DE AIRE

- Gire la placa de la cubierta de salida en sentido horario.
- Saque la placa de cubierta.
- Enjuague la tapa y la esponja con agua.
- Seque antes de reinstalar.
- Vuelva a colocar la esponja en la tapa.
- Gire la placa de la cubierta de salida en sentido antihorario para fijarla.

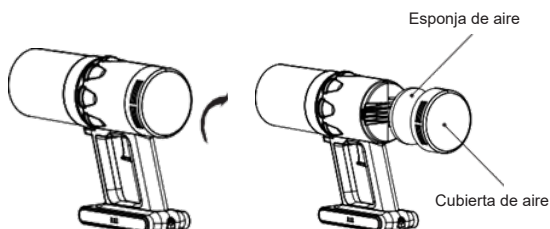

GUÍA PARA RESOLVER PROBLEMAS		
PROBLEMA	RAZÓN POSIBLE	SOLUCIÓN POSIBLE
El limpiador no se enciende	<ol style="list-style-type: none"> El limpiador no ha tenido suficiente carga. El botón de encendido no ha sido presionado. El conector entre la unidad y el cargador está sucio. 	<ol style="list-style-type: none"> Asegúrese de haber enchufado el cargador correctamente. Encienda la corriente. Limpie y seque la suciedad del conector.
La succión disminuye y el limpiador no recoge la suciedad.	<ol style="list-style-type: none"> El contenedor de polvo está lleno. El filtro de polvo está sucio. La batería está casi descargada. 	<ol style="list-style-type: none"> Contenedor de polvo vacío Limpie el filtro. Cargue la aspiradora.
Sale polvo de la aspiradora	<ol style="list-style-type: none"> El contenedor de polvo está lleno. El filtro de polvo no está instalado correctamente. 	<ol style="list-style-type: none"> Vacíe el contenedor de polvo. Instale el filtro siguiendo las instrucciones.
Ruidos extraños	Compruebe si el cepillo de piso y el filtro de polvo están bloqueados por el polvo; Compruebe si el contenedor de polvo está lleno.	Deje de usar el aparato por el momento; limpie el conjunto del filtro de polvo y el cepillo para suelos, vacíe el contenedor de polvo. Si el problema no desaparece, llame al servicio al cliente.

IMPORTANT SAFEGUARDS:

Please read these instructions carefully before use. This manual can also be downloaded from our website www.sogo.es.

Check that your mains voltage corresponds to that stated on the appliance.

1. Only use the appliance for domestic purposes and household or similar applications such as:
 - Staff kitchen areas, in shops, offices and other working environments.
 - By clients in hotels, motels and other residential type environments.
 - Environment type like: Farm Houses, Bed and Breakfast.
2. Only use the appliance in the way indicated in these instructions.
3. Never use this unit near bathtub, shower, wash-hand basins or other containers with water.
4. Never use this apparatus near water projections.
5. Never use this apparatus with the wet hands.
6. If, unfortunately the apparatus is wet, immediately withdraw the cord of the socket-outlet.
7. Inform potential users of these instructions.
8. Never leave the appliance unsupervised when in use.
9. The appliance must be used only for its intended purpose. No responsibility can be taken for any possible damage caused by incorrect use or improper handling.
10. Children and persons with disabilities are not always aware of the danger posed by the use of

appliances.

11. This device can be used by children aged 8 years and older and adults, with reduced physical, sensory or mental capabilities or lack of experience and knowledge, if they have been given supervision or instruction concerning use of the appliance in a safe way and understand the hazards involved.
12. Children shall not play with the appliance.
13. Cleaning and user maintenance shall not be made by children unless they are supervised.
14. Keep the appliance and its cord out of reach of children aged less than 8 years of age when it is energized or cooling down.
15. This device is not a toy, do not leave small children or people with disabilities to play with.
16. In order to ensure your children's safety, please keep all packaging (plastic bags, boxes, polystyrene etc.) out of their reach.
17. Caution ! Do not allow small children to play with the foil:
THERE IS A DANGER OF SUFFOCATION !
18. From time to time check the cord for damages. Never use the appliance if cord or appliance shows any signs of damage.
19. Never immerse the appliance in water or any other liquid for any reason whatsoever.
20. Never place it into the dishwasher.
21. Never use the appliance near hot surfaces.
22. Do not operate the appliance with a damaged cord or plug, or after the appliance has been damaged in any manner.
23. If the supply cord or appliance is damaged, it must be replaced by the manufacturer or its service agent or a similarly qualified person in

- order to avoid a hazard.
24. Disconnect the power source cable before any operation of cleaning of maintenance and accessories assembly.
 25. Never use the appliance outside and always place it in a dry environment.
 26. Never use accessories, which are not recommended by the producer. They could constitute a danger to the user and risk to damage the appliance.
 27. Never use any other connector than the one provided.
 28. Never move the appliance by pulling the cord. Make sure the cord cannot get caught in any way.
 29. Never wind the cord around the appliance and do not bend it.
 30. Ensure that the power cord does not come into contact with hot parts of this unit.
 31. Make sure the appliance has cooled down before cleaning and storing it.
 32. The temperature of accessible surfaces may be very high when the appliance is operating. Never touch these parts, of apparatus, to avoid burning itself.
 33. Make sure the appliance never comes into contact with flammable materials, such as curtains, cloth, etc...& the power cord and plug do not come in contact with water.
 34. Before cleaning, always unplug the appliance from the power supply and let it cool down.
 35. This appliance is not intended to be operated by means of an external timer or separate remote control system.
 36. Always place the unit on a flat surface. Ensure,

also, not to cover the device and not to put anything on it.

37. Always remove the plug from the wall socket when the appliance is not in use.
38. When using an extension lead always make sure that the entire cable is unwound from the reel. Use solely CE approved extension leads.
39. Incorrect operation and improper use can damage the appliance and cause injury to the user.
40. This device, designed for home use, complies with standards relating to this type of product.
41. The appliance must be used and rested on a table or flat & stable surface.
42. The item must not be left unattended when it is connected to main supply.
43. The item is not to be used, if it has been dropped or if there are visible signs of damage or if it is leaking.
44. This appliance is only intended for household use.

Personal Safe

1. Store it indoors in a dry place out of the reach of children.
2. Always use responsibly. This appliance can be used by children aged from 10 years of experience and knowledge if they have been given supervision or instructions concerning use of the appliance in a safe way and understand the hazards involved.
3. Not intended for use by children age 10 and under. Close supervision is necessary when used or maintained near children.
4. Use only manufacturers recommended attachments as described in this manual misuse or use of any accessory or attachment other than those recommended, may present a risk of personal injury.
5. Take extra care when cleaning stairs.
6. Keep the appliance and accessories away from hot surface.
7. Do not block the appliances openings or hinder air flow, keep openings free of any objects including dust, lint, clothing, fingers (and all parts of the body).

Electrical Safety

1. Only use batteries and chargers supplied by the manufacturer.
2. Never modify the charger in any way.
3. The charger has been designed for a specific voltage. Always check that the voltage the same as that stated on the rating plate.

4. A charger that is suitable for one type of battery pack may create a risk of fire when used with another battery pack.
5. Before using, check the charger cord for signs of damage or ageing. A damaged or entangled charger cord increases the risk of fire and electric shock.
6. Do not abuse the charger cord.
7. Never carry the charger by the cord.
8. Do not pull the cord to disconnect it from a socket, grasp the plug and pull to disconnect it.
9. Don't wrap the cord around the charger when storing.
10. Keep the charger cord away from hot surfaces and sharp edges.
11. The supply cord cannot be replaced. If the cord is damaged, the charger should be replaced.
12. Do not handle the charger or the appliance with wet hands.
13. Do not store or charge the appliance outdoors.
14. The charger must be removed from the socket before removing the battery, cleaning or maintaining the appliance.

Battery Safety

1. This appliance includes Li-ion batteries, do not incinerate batteries or expose to high temperatures, as they may explode.
2. Please use the original battery. Using the wrong type of battery may cause danger.
3. The battery is prohibited to be disassembled, hit, squeezed or thrown into the fire. If severe

- bulging occurs, stop using it.
4. To avoid liquid leakage, do not disassemble or collide the battery.
 5. Shorting the battery terminals may cause burns or fire.
 6. When you dispose the appliance, remove the battery and dispose the battery safely in accordance with local regulations.

Service



1. Before using the appliance and after any impact, check for signs of wear of damage and repair as necessary.
2. Do not use the appliance if any part is damaged or defective.
3. Repairs should be carried out by a service agent or a suitably qualified person in accordance with relevant safety regulations. Repairs by unqualified people could be dangerous.
4. Never modify the appliance in any way as this may increase the risk of personal injury.
5. Only use replacement parts or accessories provided or recommended by manufacturer.

Intended Use

1. This appliance has been designed for domestic dry vacuum cleaning only.
2. Do not pick up liquids or use on wet surfaces.
3. Do not pick up anything that is flammable, burning or smoking.
4. Use only as described in this manual.
5. Don't use on concrete, tarmacadam or other rough surfaces.

Warning

1. Do not use water, solvents, or polishes to clean the outside of the appliance: wipe clean with a dry cloth.
2. Never immerse the unit in water and do not clean in a dish washer
Remind again: To reduce the risk of fire, electric shock or injury, please observe above instructions.

Voltage 	25.9V	Power	350W
Vacuum	≥ 21Kpa	Dust capacity	650 ML
Size	309x106x233 mm	Power adapter	Output: 32V  500 mA

PRODUCT OVERVIEW

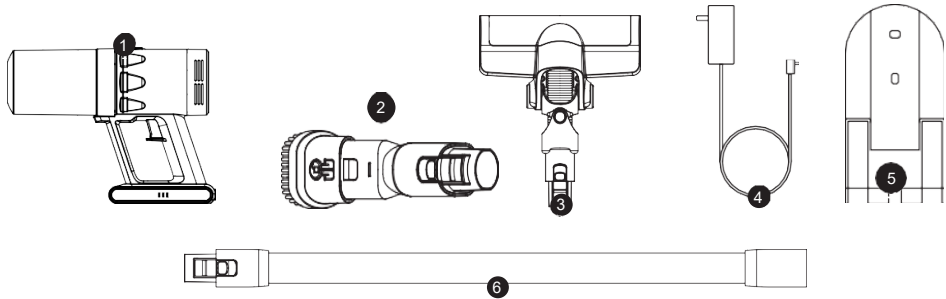

- | | |
|-----------------------|----------------|
| 1. Vacuum cleaner | 4. Charger |
| 2. Brush/crevice tool | 5. Wall hanger |
| 3. Floor brush | 6. Tube |

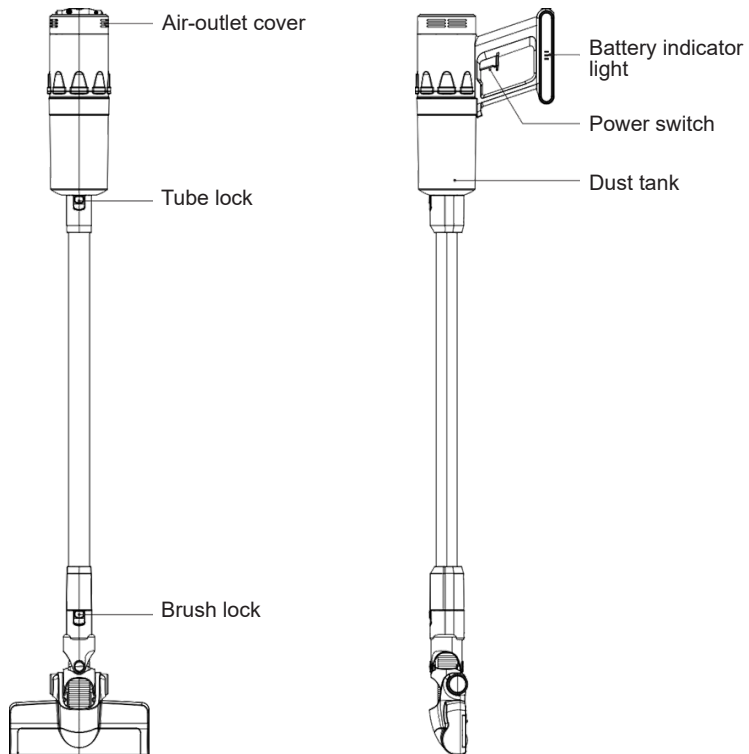

OPERATION

Press the power switch on the handle and the machine starts working.
Press the power switch again to switch between the settings.
Low mode → High mode → Shutdown

Note: Air-inlet must be kept unobstructed, otherwise it will cause overheating of the motor.

Note: the battery indicator light shows the battery power. When the indicator light is out, the battery is empty and the machine stops working.

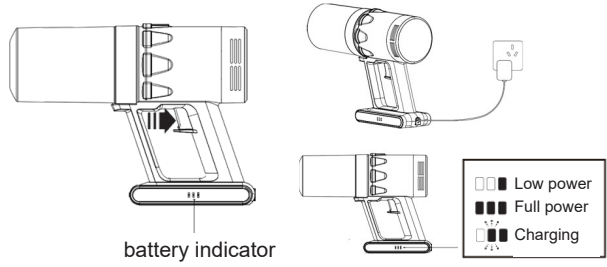

CHARGING

Connect to charger either directly or in the wall holder. The blue LEDs will flash on and off during charging. When the battery is charged, the blue LEDs stay on.

Note: Pull out the plug, before using the machine again.

HOW TO INSTALL THE ACCESSORIES

1. Insert the tube into the nozzle of the handheld vacuum cleaner firmly (in the middle of the dustbin). Please make sure that the tube is inserted firmly before use the upright vacuum cleaner.
2. Connect the floor brush with the tube. Insert the tube into the floor brush firmly.

Note: the brush/crevice tool can be used directly with the handheld vacuum cleaner or with tube.
Note: Push the button to disconnect.

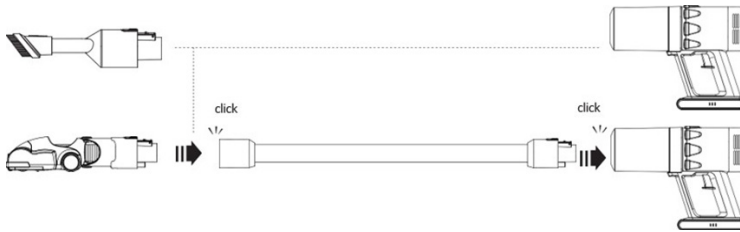

CLEANING

Note: Be careful not to pull the 'ON' trigger while the clear bin is open for emptying.

1. Hold the machine in your left hand and rotate the dust bin counterclockwise.
2. The dust bin disconnects from the vacuum cleaner.
3. Keep the dust tank upright.
4. Take out the filter and filter assembly.

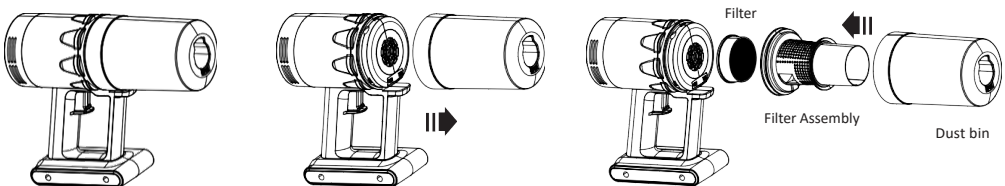

5. Empty the dust bin.
6. Wash the filter and filter assembly with water. Let the filter air dry.

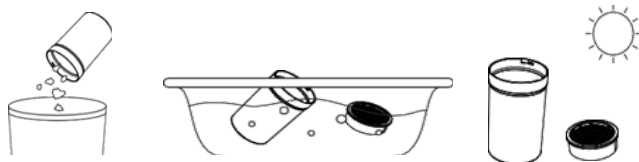

7. Put the filter back in the filter assembly. Push the filter assembly back in the dust bin, until you hear a click. In case you do not hear the click, rotate the filter until the filter assembly falls in place.
8. Attach the dust bin to the handheld vacuum cleaner and turn clockwise to fasten.

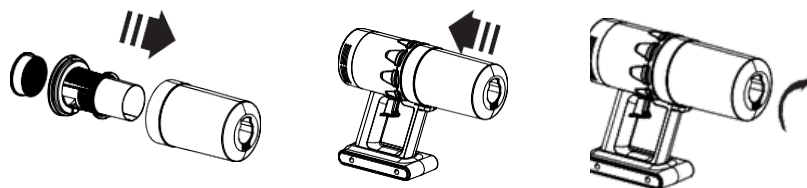

AIR SPONGE

1. Rotate the outlet cover plate clockwise.
2. Pull out the cover plate.
3. Rinse out the cover plate and the sponge with water.
4. Dry before reinstall.
5. Put back the sponge into the cover plate.
6. Rotate the outlet cover plate anti-clockwise to fasten.

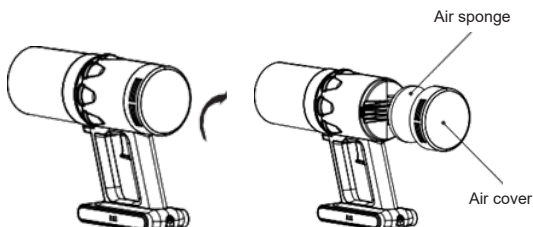

TROUBLE SHOOTING GUIDE		
PROBLEM	POSSIBLE REASON	POSSIBLE SOLUTION
The cleaner won't turn on	<ol style="list-style-type: none"> 1. The cleaner hasn't had enough charge. 2. The power button has not been pressed. 3. Connector between the unit and the charger are dirty. 	<ol style="list-style-type: none"> 1. Make sure you have plugged in the charger correctly. 2. Turn on the power. 3. Wipe and clean dirt from connector.
The suction is decreasing and the cleaner is not picking-up dirt	<ol style="list-style-type: none"> 1. Dust container is full. 2. Dust filter is dirty. 3. Battery is almost empty. 	<ol style="list-style-type: none"> 1. Empty dust container 2. Clean the filter. 3. Charge the vacuum cleaner.
Dust is coming out of the vacuum cleaner	<ol style="list-style-type: none"> 1. Dust container is full. 2. Dust filter is not installed correctly. 	<ol style="list-style-type: none"> 1. Empty dust container 2. Install the filter following the instructions.
Strange noises	Check whether the floor brush and the dust filter are blocked by dust; check whether dust container is full.	Stop using the appliance for the moment; clean the dust filter assembly and floor brush, empty the dust container. If the problem cannot disappear, call customer service

MISES EN GARDE IMPORTANTES

Lire attentivement le manuel d'instructions avant de vous servir de cet appareil.

Conserver le présent manuel d'instructions.

Vérifier que la tension de l'installation électrique correspond bien à celle indiquée sur l'appareil.

1. Cet appareil est destiné, uniquement, à un usage ménager et utilisations semblables comme:
 - Les cuisines du personnel, dans les magasins, les bureaux et autres lieux de travail.
 - Un environnement de type
 - Maisons de ferme • Chambres d'hôtes.
 - Les clients dans les hôtels, les motels et tout autre type d'environnement résidentiel.
2. L'utiliser en suivant les indications de la notice.
3. Ne jamais utiliser cet appareil à proximité des baignoires, des douches, des lavabos ou autres récipients contenant de l'eau.
4. Ne jamais utiliser cet appareil à proximité de projections d'eau.
5. Ne jamais utiliser cet appareil avec les mains mouillées ou humides.
6. Si malencontreusement l'appareil est mouillé, retirer immédiatement la fiche de la prise de courant.
7. Aviser les utilisateurs potentiels de ces consignes.
8. Ne jamais laisser l'appareil sans surveillance lorsqu'il est en cours d'utilisation.
9. L'appareil doit être utilisé conformément à sa destination. Aucune responsabilité ne saurait être engagée pour tout dommage,

éventuellement, causé par une utilisation incorrecte ou une mauvaise manipulation.

10. Cet appareil peut être utilisé par des enfants âgés de 8 ans et plus, et par des adultes, ayant, des capacités physiques, sensorielles ou mentales réduites, ou un manque d'expérience et de connaissances, s'ils ont été formés et encadrés pour son utilisation, en toute sécurité et en comprenant les risques encourus.
11. Nettoyage et entretien ne doivent pas être faits par des enfants, sans surveillances.
12. Il convient de surveiller les enfants pour s'assurer qu'ils ne jouent pas avec l'appareil.
13. Garder cet appareil et son cordon électrique, hors de portée d'enfants âgés de moins de 8 ans, quelque soit son état (Marche, Arrêt, Refroidissement).
14. Afin de protéger les enfants, ne pas laisser traîner les emballages (sac en plastique, carton, polystyrène, ...) et ne jamais les laisser jouer avec les films en plastique:
IL Y A RISQUE D'ETOUFFEMENT.
15. De temps à autre, vérifier le cordon d'alimentation électrique en recherchant d'éventuels dommages.
16. Ne jamais plonger l'appareil dans l'eau ou dans un autre liquide, et ce, pour quelque raison que ce soit.
17. Ne jamais mettre l'appareil dans un lave-vaisselle.
18. Ne jamais installer l'appareil à proximité de surfaces chaudes.
19. Ne pas se servir d'un appareil dont le cordon ou la fiche est endommagé(e), ou après qu'il ait connu un dysfonctionnement ou avoir été

- endommagé en quoi que ce soit.
20. Si le câble d'alimentation électrique est endommagé, il doit être remplacé par le fabricant, son service après-vente ou des personnes de qualification similaire afin d'éviter tout danger.
 21. Débrancher le câble d'alimentation du réseau électrique avant toute opération de nettoyage, de maintenance et de montage d'accessoires.
 22. Installer toujours cet appareil dans un environnement sec. Ne pas utiliser ou laisser cet appareil, à l'extérieur quand il pleut.
 23. Ne jamais se servir d'accessoires non recommandés par le constructeur. Ceux-ci pourraient constituer un danger pour l'utilisateur et risqueraient d'endommager l'appareil.
 24. Ne jamais utiliser de cordon électrique ou connecteur autre que celui fourni avec l'appareil.
 25. Ne jamais déplacer l'appareil en le tirant par le cordon d'alimentation électrique et Veiller à ce que le cordon d'alimentation électrique ne puisse pas être coincé de quelque façon que ce soit.
 26. Ne pas enrouler le cordon d'alimentation électrique autour de l'appareil et ne pas le plier.
 27. Veiller à ce que le cordon d'alimentation électrique n'entre jamais en contact avec les parties chaudes de cet appareil.
 28. S'assurer que l'appareil a refroidi avant de le nettoyer et de le ranger.
 29. Ne jamais toucher les parties, de cet appareil, qui pourraient devenir très chaudes en utilisation, Risque de brûlures.
 30. Prendre garde que les parties chaudes de l'appareil n'entrent jamais en contact avec des

matières inflammables, comme des rideaux, tissus, etc. pendant qu'il est en fonctionnement, car un incendie pourrait se déclencher.

31. Cet appareil n'est pas destiné à être utilisé au moyen d'une minuterie externe ou d'un système de contrôle à distance.
32. Veiller à toujours Poser l'appareil sur une surface plate et stable.
33. Veiller à ne pas couvrir l'appareil et à ne rien poser dessus.
34. Toujours retirer la fiche de la prise murale si l'appareil n'est pas utilisé.
35. Lors de l'utilisation d'une rallonge, toujours s'assurer que le câble est entièrement déroulé du dévidoir.
36. Utiliser uniquement des rallonges approuvées CE.
37. Un Mauvais fonctionnement et l'utilisation incorrecte peuvent endommager l'appareil et causer des blessures à l'utilisateur.
38. Cet appareil est conforme aux normes en vigueur, relatives à ce type de produit.
39. L'appareil ne doit pas être laissé sans surveillance quand il est connecté à l'alimentation principale.
40. L'appareil ne doit pas être utilisé, s'il est tombé ou, s'il présente des signes visibles de dommages ou s'il fuit.
41. Cet appareil est destiné exclusivement à un usage domestique.

Sécurité personnelle

1. Conservez-le à l'intérieur dans un endroit sec, hors de portée des enfants.
2. Utilisez toujours de façon responsable. Cet appareil peut être utilisé par des enfants à partir de 10 ans s'ils ont reçu une supervision ou des instructions concernant l'utilisation de l'appareil de manière sûre et qu'ils comprennent les dangers impliqués.
3. Non destiné à être utilisé par des enfants de moins de 10 ans. Une surveillance étroite est nécessaire lorsqu'il est utilisé ou entretenu à proximité d'enfants.
4. Utilisez uniquement les accessoires recommandés par le fabricant, comme décrit dans ce manuel. L'utilisation abusive ou l'utilisation de tout accessoire ou une pièce autre que ceux recommandés peut présenter un risque de blessure corporelle.
5. Faites particulièrement attention lors du nettoyage des escaliers.
6. Gardez l'appareil et les accessoires loin des surfaces chaudes
7. Ne bloquez pas les ouvertures de l'appareil et ne laissez pas l'air circuler. Gardez les ouvertures libres de tout objet, y compris la poussière, les peluches, les vêtements, les doigts (et toutes les parties du corps).

Sécurité électrique

1. Utilisez uniquement des batteries et chargeurs fournis par le fabricant.
2. Ne modifiez jamais le chargeur en aucune

- façon.
3. Le chargeur a été conçu pour une tension spécifique. Vérifiez toujours que la tension est la même que celle indiquée sur la plaque signalétique.
 4. Un chargeur adapté à un type de batterie peut créer un risque d'incendie lorsqu'il est utilisé avec une autre batterie.
 5. Avant utilisation, vérifiez que le cordon du chargeur n'est pas endommagé ou vieilli. Un cordon de chargeur endommagé ou emmêlé augmente le risque d'incendie et de choc électrique.
 6. N'abusez pas du cordon du chargeur.
 7. Ne transportez jamais le chargeur par le cordon.
 8. Ne tirez pas sur le cordon pour le débrancher d'une prise. Saisissez la fiche et tirez pour la déconnecter.
 9. Ne pas enrouler le cordon autour du chargeur lors du stockage.
 10. Gardez le cordon du chargeur loin des surfaces chaudes et des arêtes vives.
 11. Le cordon d'alimentation ne peut pas être remplacé. Si le cordon est endommagé, le chargeur doit être remplacé.
 12. Ne manipulez pas le chargeur ou l'appareil avec les mains mouillées.
 13. Ne pas entreposer ni charger l'appareil à l'extérieur.
 14. Le chargeur doit être retiré de la prise avant de retirer la batterie, de nettoyer ou d'entretenir l'appareil.

Sécurité de la batterie

1. Cet appareil comprend des batteries Li-ion, ne les incinérez pas et ne les exposez pas à des températures élevées, car elles pourraient exploser.
2. Veuillez utiliser la batterie d'origine. L'utilisation d'un mauvais type de batterie peut entraîner un danger.
3. Il est interdit de démonter, de frapper, de serrer ou de jeter la batterie au feu. Si un bombement sévère se produit, arrêtez de l'utiliser.
4. Pour éviter les fuites de liquide, ne démontez pas et n'entrez pas en collision avec la batterie.
5. Court-circuiter les bornes de la batterie peut provoquer des brûlures ou un incendie.
6. Lorsque vous jetez l'appareil, retirez la batterie et jetez la batterie en toute sécurité conformément aux réglementations locales.

Service

1. Avant d'utiliser l'appareil et après tout impact, vérifiez les signes d'usure ou de dommages et réparez si nécessaire.
2. N'utilisez PAS l'appareil si une pièce est endommagée ou défectueuse.
3. Les réparations doivent être effectuées par un agent de service ou une personne qualifiée conformément aux réglementations de sécurité applicables. Les réparations par des personnes non qualifiées pourraient être dangereuses.

4. Ne modifiez jamais l'appareil de quelque façon que ce soit car cela peut augmenter le risque de blessures.
5. Utilisez uniquement des pièces de rechange ou des accessoires fournis ou recommandés par le fabricant.

Utilisation prévue

1. Cet appareil a été conçu uniquement pour un nettoyage à sec domestique.
2. Ne pas aspirer de liquides ni utiliser sur des surfaces humides.
3. Ne ramassez rien qui soit inflammable, brûlant ou fumant.
4. Utilisez uniquement comme décrit dans ce manuel.
5. Ne pas utiliser sur du béton, du tarmac ou d'autres surfaces rugueuses.

Avertissement

1. N'utilisez pas d'eau, de solvants ou de produits de polissage pour nettoyer l'extérieur de l'appareil. Essuyer avec un chiffon sec
2. Ne plongez jamais l'appareil dans l'eau et ne le nettoyez pas dans un lave-vaisselle
Rappelez-vous à nouveau: Pour réduire les risques d'incendie, d'électrocution ou de blessure, veuillez respecter les instructions ci-dessus.

Voltage ---	25.9V	Puissance	350W
Aspirateur	$\geq 21\text{Kpa}$	Capacité poussière	650 ML
Dimension	309x106x233 mm	Adaptateur	Sortie: 32V --- 500 mA

PRÉSENTATION DU PRODUIT

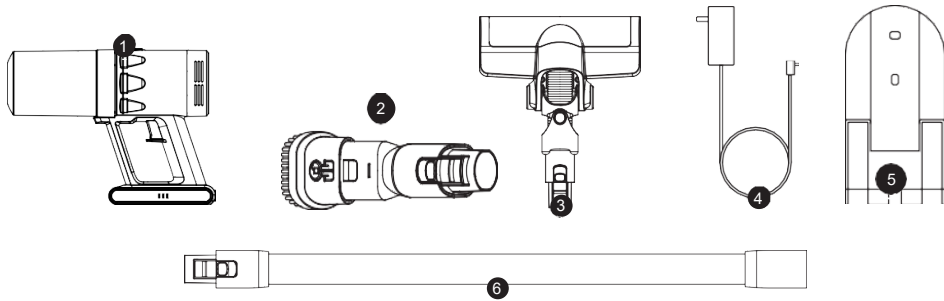

- | | |
|-------------------------------|------------------|
| 1. Aspirateur | 4. Chargeur |
| 2. Outil de brosse / crevasse | 5. Support mural |
| 3. Brosse à plancher | 6. Tube |

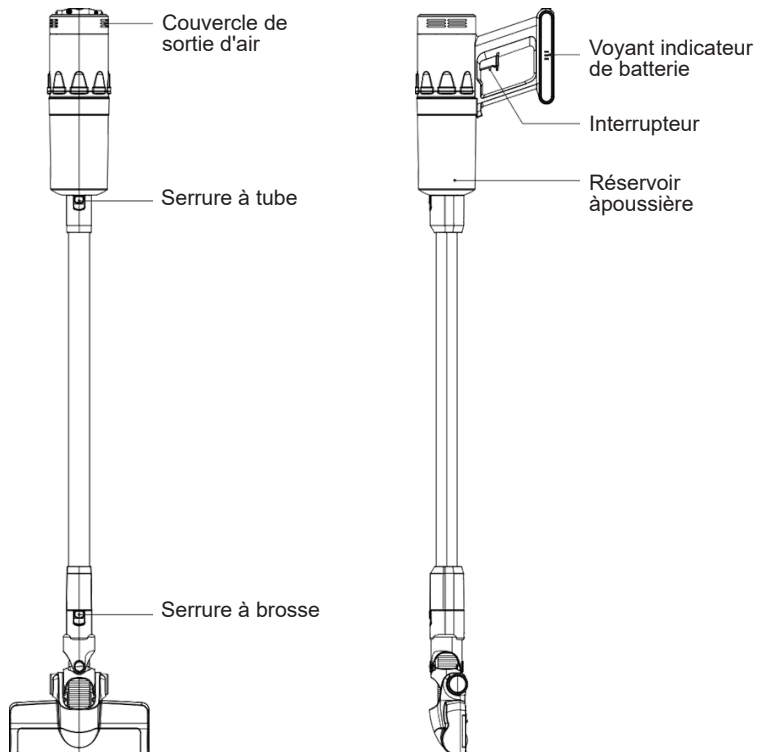

OPÉRATION

Appuyez sur l'interrupteur d'alimentation de la poignée et la machine commencera à fonctionner. Appuyez à nouveau sur l'interrupteur d'alimentation pour basculer entre les paramètres. Mode bas → Mode haut → Arrêt

Remarque: L'entrée d'air ne doit pas être obstruée, sinon cela entraînerait une surchauffe du moteur.

Remarque: le voyant de la batterie indique la puissance de la batterie. Lorsque le voyant est éteint, la batterie est vide et la machine cesse de fonctionner.

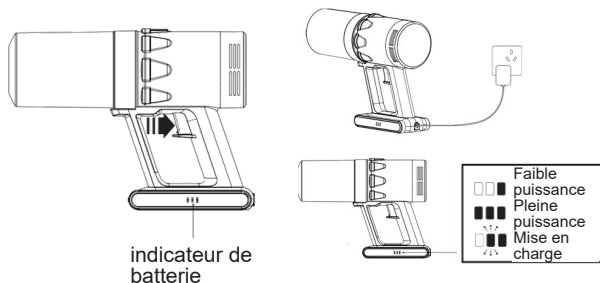

MISE EN CHARGE

Connectez-vous au chargeur directement ou dans le support mural. Les LED bleues clignotent pendant la charge. Lorsque la batterie est chargée, les LED bleues restent allumées.

Remarque: retirez la fiche avant de réutiliser la machine.

COMMENT INSTALLER LES ACCESSOIRES

1. Insérez fermement le tube dans la buse de l'aspirateur à main (au milieu de la poubelle). Veuillez vous assurer que le tube est inséré fermement avant d'utiliser l'aspirateur vertical.
2. Connectez la brosse à plancher au tube. Insérez fermement le tube dans la brosse à plancher.
Remarque: l'outil brosse / crevasse peut être utilisé directement avec l'aspirateur à main ou avec le tube.
Remarque: appuyez sur le bouton pour vous déconnecter.



NETTOYAGE

Remarque: veillez à ne pas appuyer sur la gâchette «ON» pendant que le bac transparent est ouvert pour le vidage.

1. Tenez la machine dans votre main gauche et tournez le bac à poussière dans le sens antihoraire.
2. Le bac à poussière se déconnecte de l'aspirateur.
3. Gardez le réservoir à poussière en position verticale.
4. Retirez le filtre et l'ensemble de filtre.

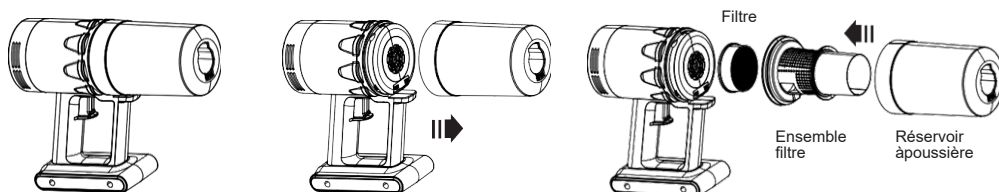

5. Videz le bac à poussière.

6. Lavez le filtre et l'ensemble de filtre avec de l'eau. Laissez sécher le filtre à air.

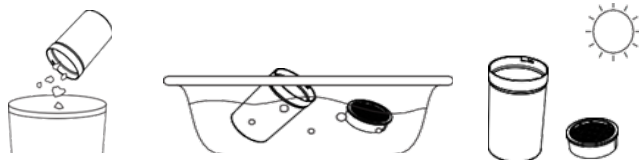

7. Remettez le filtre dans l'ensemble de filtre. Repoussez le filtre dans le bac à poussière jusqu'à ce que vous entendiez un clic. Si vous n'entendez pas le déclic, faites pivoter le filtre jusqu'à ce que l'ensemble de filtre se mette en place.

8. Fixez le bac à poussière à l'aspirateur à main et tournez-le dans le sens des aiguilles d'une montre pour le fixer.

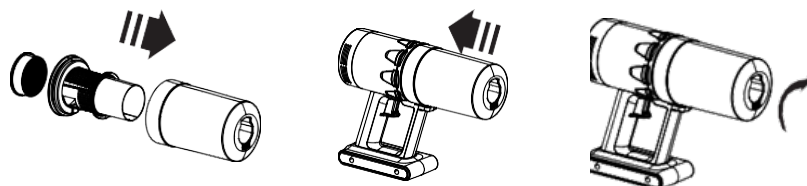

ÉPONGE À AIR

1. Tournez la plaque du couvercle de sortie dans le sens des aiguilles d'une montre.
2. Retirez la plaque de recouvrement.
3. Rincez le couvercle et l'éponge avec de l'eau.
4. Sécher avant de réinstaller.
5. Remettez l'éponge dans le couvercle.
6. Tournez la plaque du couvercle de sortie dans le sens inverse des aiguilles d'une montre pour la fixer.

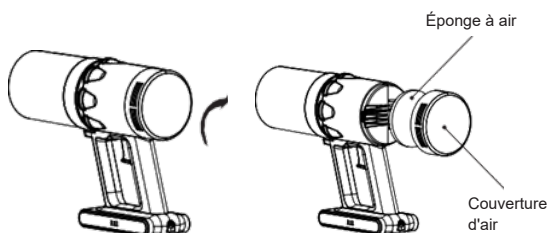

GUIDE DE DÉPANNAGE		
PROBLEME	POSSIBLE REASON	POSSIBLE SOLUTION
Le nettoyeur ne s'allume pas	<ol style="list-style-type: none"> 1. Le robot n'a pas été suffisamment chargé. 2. Le bouton d'alimentation n'a pas été enfoncé. 3. Le connecteur entre l'appareil et le chargeur est sale. 	<ol style="list-style-type: none"> 1. Assurez-vous d'avoir correctement branché le chargeur. 2. Mettez sous tension. 3. Essuyez et nettoyez la saleté du connecteur.
L'aspiration diminue et l'aspirateur n'aspire pas la saleté	<ol style="list-style-type: none"> 1. Le bac à poussière est plein. 2. Le filtre à poussière est sale. 3. La batterie est presque vide. 	<ol style="list-style-type: none"> 1. Videz le bac à poussière 2. Nettoyez le filtre. 3. Chargez l'aspirateur.
La poussière sort de l'aspirateur	<ol style="list-style-type: none"> 1. Le bac à poussière est plein. 2. Le filtre à poussière n'est pas installé correctement. 	<ol style="list-style-type: none"> 1. Videz le bac à poussière 2. Installez le filtre en suivant les instructions.
Bruits étranges	Vérifiez si la brosse à plancher et le filtre à poussière sont bloqués par la poussière; Vérifiez si le bac à poussière est plein.	Arrêtez d'utiliser l'appareil pour le moment; nettoyez le filtre à poussière et la brosse à plancher, vider le bac à poussière. Si le problème ne disparaît pas, appelez le service client

IMPORTANTES SALVAGUARDAS:

Por favor, leia estas instruções cuidadosamente antes de usar.

Este manual também pode ser baixado em nosso site www.sogo.es

Manter presentes instruções para futuras referências.

1. Verifique se a tensão da corrente eléctrica corresponde à indicada no aparelho.
2. Só use o aparelho para fins domésticos e famílias ou aplicações semelhantes, tais como:
 - o pessoal da cozinha, em lojas, escritórios e outros ambientes de trabalho.
 - por clientes em hotéis, motéis e outros tipos de ambientes residenciais.
 - Ambiente como tipo: Casas de Fazenda Cama e pequeno-almoço.
3. Só use o aparelho na forma indicada nestas instruções.
4. Nunca use esta unidade perto de banheira, chuveiro, lava-mãos lavatórios ou outros recipientes com água.
5. Nunca use o aparelho perto de água projeções.
6. Nunca use o aparelho com as mãos molhadas.
7. Infelizmente, se o aparelho estiver molhado, retirar imediatamente o fio da tomada.
8. Informar os potenciais utilizadores destas instruções.
9. Nunca deixe o aparelho sem vigilância quando em uso.
10. O aparelho deve ser utilizado apenas para o fim a que se destina. Nenhuma responsabilidade pode ser tomado por qualquer possível

dano causado por mau uso ou manuseio inadequado.

11. Crianças e pessoas com deficiência nem sempre estão conscientes do perigo representado pelo uso de aparelhos.
12. Este dispositivo pode ser utilizado por crianças com idades compreendidas entre os 8 anos e adultos, com capacidades físicas, sensoriais ou mentais reduzidas, ou com falta de experiência e conhecimento, se tiverem sido dada supervisão ou instruções sobre o uso do aparelho de uma forma segura e entender os riscos envolvidos.
13. As crianças não brincam com o aparelho.
14. Limpeza e manutenção do usuário não devem ser feitos por crianças, a menos que sejam supervisionadas.
15. Mantenha o aparelho e o fio fora do alcance das crianças com idade inferior a 8 anos de idade quando é energizado ou resfriamento.
16. Este dispositivo não é um brinquedo, não deixe crianças pequenas ou pessoas com deficiência para jogar com.
17. A fim de garantir a segurança de seus filhos, guarde todas as embalagens (sacos, caixas, poliestireno, etc.) fora do seu alcance.
18. Precaução ! Não permita que crianças pequenas brinquem com o foil:
HA UM PERIGO DE ASFIXIA!
19. De tempos em tempos verifique o fio por danos. Nunca utilize o aparelho se o cabo ou aparelho mostra quaisquer sinais de danos.
20. Nunca mergulhe o aparelho em água ou qualquer outro líquido por qualquer motivo.
21. Nunca coloque-o na máquina de lavar louça.

22. Nunca use o aparelho próximo de superfícies quentes.
23. Não opere o aparelho com um cabo ou plugue danificado, ou depois que o aparelho tiver sido danificado de alguma forma.
24. Se o cabo de alimentação ou aparelho estiver danificado, deve ser substituído pelo fabricante ou seu agente de serviço ou uma pessoa qualificada para evitar situações de risco.
25. Desconecte o cabo da fonte de alimentação antes de qualquer operação de limpeza de manutenção e acessórios de montagem.
26. Nunca use o aparelho sempre fora e coloque-o em um ambiente seco.
27. Nunca use acessórios, que não são recomendados pelo produtor. Eles podem constituir um perigo para o utilizador e o risco de danificar o aparelho.
28. Nunca use qualquer outro conector do fornecido.
29. Nunca mover o aparelho puxando pelo fio. Certifique-se de que o cabo não pode ficar preso de qualquer forma.
30. Nunca enrole o fio em volta do aparelho e não dobrar.
31. Verifique se o cabo de alimentação não entra em contato com partes quentes do aparelho.
32. Certifique-se de que o aparelho esfriar antes de limpar e guardar.
33. A temperatura das superfícies acessíveis pode ser muito alta quando o aparelho estiver em funcionamento. Nunca toque destas peças, de aparelhos, para evitar queimar-se.
34. Certifique-se de que o aparelho nunca entra em contato com materiais inflamáveis, tais como

- cortinas, pano, etc...& o cabo de alimentação e ligue não entrem em contato com a água.
35. Antes de limpar, desligue sempre o aparelho da fonte de alimentação e deixe-o arrefecer.
 36. Este aparelho não se destina a ser operado por meio de um temporizador externo ou sistema de controle remoto separado.
 37. Sempre coloque o aparelho sobre uma superfície plana. Garantir, também, para não cobrir o dispositivo e não coloque nada sobre ele.
 38. Sempre remova o plugue da tomada quando o aparelho não estiver em uso.
 39. Quando utilizando um cabo de extensão, certifique-se sempre de que o cabo inteiro é desenrolado do molinete. Use somente fios de extensão aprovado pela CE.
 40. Mau funcionamento e uso impróprio pode danificar o aparelho e causar ferimentos ao usuário.
 41. Este dispositivo, projetado para uso doméstico, cumpre com as normas relacionadas a este tipo de produto.
 42. O aparelho deve ser usado e colocado sobre uma mesa ou superfície plana e estável.
 43. O item não devem ser deixados sem vigilância quando está ligado à alimentação principal.
 44. O item não está a ser usado, se tiver caído ou se há sinais visíveis de danos ou se ele está vazando.
 45. Este aparelho destina-se apenas para uso doméstico.
 46. Si malencontreusement l'appareil est mouillé, retirer.

Segurança pessoal

1. Armazene-o dentro de casa, em local seco e fora do alcance de crianças.
2. Sempre use com responsabilidade. Este aparelho pode ser usado por crianças a partir dos 10 anos de idade, se tiverem recebido supervisão ou instruções sobre o uso do aparelho de maneira segura e entender os perigos envolvidos.
3. Não se destina a ser usado por crianças com menos de 10 anos. É necessária uma supervisão cuidadosa quando é usado ou mantido perto de crianças.
4. Use apenas acessórios recomendados pelo fabricante, conforme descrito neste manual. O uso indevido ou uso de qualquer acessório ou dispositivo que não seja o recomendado pode apresentar risco de ferimentos pessoais
5. Tome muito cuidado ao limpar escadas.
6. Mantenha o aparelho e os acessórios longe de superfícies quentes.
7. Não bloqueie as aberturas do aparelho e deixe o ar fluir. Mantenha as aberturas livres de objetos, incluindo poeira, fiapos, roupas, dedos (e todas as partes do corpo).

Segurança elétrica

1. Use apenas baterias e carregadores fornecidos pelo fabricante.
2. Nunca modifique o carregador de forma alguma.
3. O carregador foi projetado para uma voltagem específica. Verifique sempre se a

tensão é a mesma que a indicada na placa de características.

4. Um carregador adequado para um tipo de bateria pode criar risco de incêndio quando usado com outra bateria.
5. Antes de usar, verifique o cabo do carregador quanto a sinais de danos ou envelhecimento. Um cabo do carregador danificado ou emaranhado aumenta o risco de incêndio e choque elétrico.
6. Não abuse do cabo do carregador.
7. Nunca carregue o carregador pelo cabo.
8. Não puxe o cabo para desconectá-lo da tomada. Segure o plugue e puxe-o para desconectá-lo.
9. Não enrole o fio ao redor do carregador ao armazenar.
10. Mantenha o cabo do carregador longe de superfícies quentes e bordas afiadas.
11. O cabo de alimentação não pode ser substituído. Se o cabo estiver danificado, o carregador deve ser substituído.
12. Não manuseie o carregador ou o aparelho com as mãos molhadas.
13. Não guarde ou carregue o aparelho ao ar livre.
14. O carregador deve ser removido da tomada antes de remover a bateria, limpar ou manter o aparelho.

Segurança da bateria

1. Este aparelho inclui baterias de íon de lítio, não incinere as baterias nem exponha a altas temperaturas, pois elas podem explodir.

2. Por favor, use a bateria original. Usar o tipo errado de bateria pode causar perigo.
3. A bateria é proibida de ser desmontada, picada, espremida ou jogada no fogo. Se ocorrer um abaulamento grave, pare de usá-lo.
4. Para evitar vazamento de líquido, não desmonte ou colide com a bateria.
5. Um curto-circuito nos terminais da bateria pode causar queimaduras ou incêndio.
6. Ao descartar o aparelho, remova a bateria e descarte-a com segurança, de acordo com os regulamentos locais.

Serviço

1. Antes de usar o aparelho e após qualquer impacto, verifique se há sinais de desgaste ou danos e repare conforme necessário.
2. NÃO utilize o aparelho se alguma peça estiver danificada ou com defeito.
3. Os reparos devem ser realizados por um agente de serviço ou por uma pessoa adequadamente qualificada, de acordo com as normas de segurança relevantes. Reparos feitos por pessoas não qualificadas podem ser perigosos.
4. Nunca modifique o aparelho de forma alguma, pois isso pode aumentar o risco de ferimentos.
5. Use apenas peças ou acessórios de reposição fornecidos ou recomendados pelo fabricante.

Uso pretendido

1. Este aparelho foi concebido apenas para aspiração a seco doméstica.
2. Não pègue líquidos nem use em superfícies molhadas.
3. Não pegue nada inflamável, queime ou fume.
4. Use apenas conforme descrito neste manual.
5. Não use em cimento, asfalto ou outras superfícies ásperas.

Atenção

1. Não use água, solventes ou polidores para limpar a parte externa do aparelho. Limpe com um pano seco.
2. Nunca mergulhe a unidade em água e não a limpe na máquina de lavar louça.
Lembre novamente: Para reduzir o risco ou incêndio, choque elétrico ou lesão, observe as instruções acima.

Voltagem ---	25.9V	Potência	350W
Vácuo	$\geq 21\text{Kpa}$	Capacidade de poeira	650 ML
Tamanho	309x106x233 mm	Adaptador de energia	Saída: 32V --- 500 mA

VISÃO GERAL DO PRODUTO

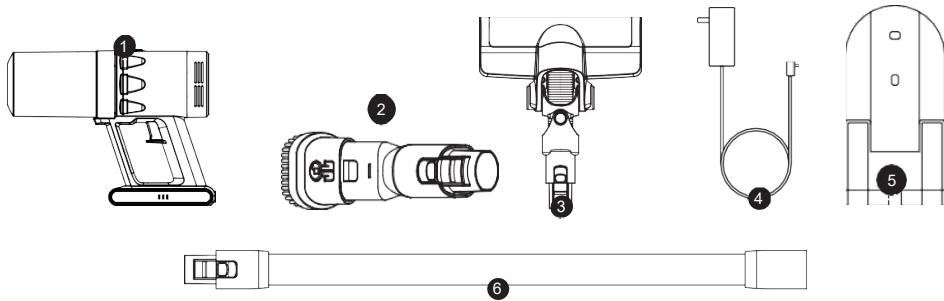

1. Aspirador
2. Ferramenta Pincel / fenda
3. Escova de chão
4. Carregador
5. Cabide de parede
6. Tubo

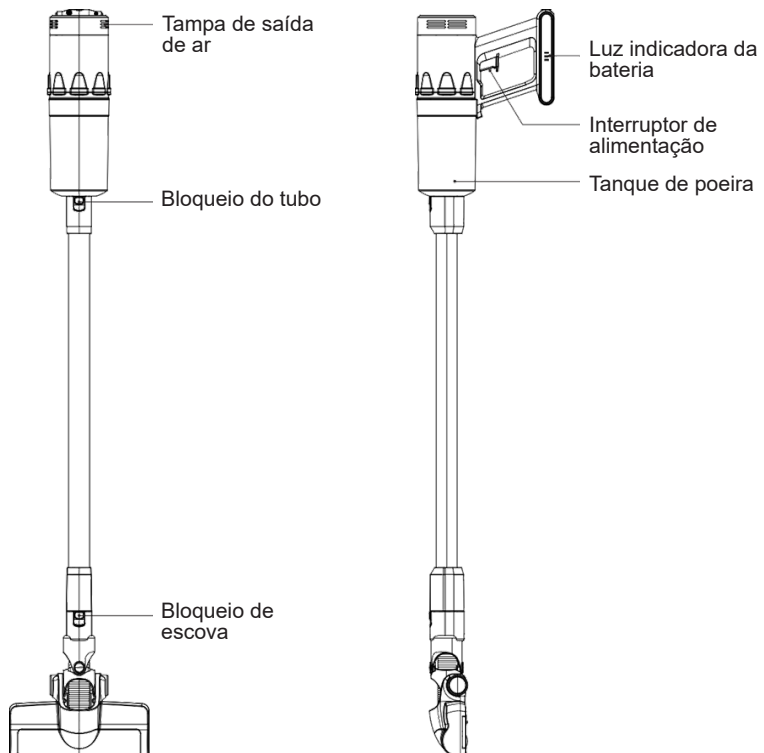

OPERAÇÃO

Pressione o botão liga / desliga na alça e a máquina começará a funcionar. Pressione o botão liga / desliga novamente para alternar entre as configurações.

Modo baixo → Modo alto → Desligar

Nota: A entrada de ar deve ser mantida desobstruída, caso contrário, causará superaquecimento do motor.

Nota: a luz indicadora da bateria mostra a energia da bateria. Quando a luz indicadora se apaga, a bateria está vazia e a máquina para de funcionar.

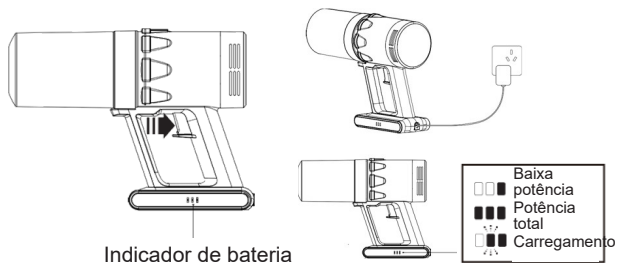

CARREGAMENTO

Conecte ao carregador diretamente ou no suporte de parede. Os LEDs azuis piscarão durante o carregamento. Quando a bateria está carregada, os LEDs azuis permanecem acesos.

Nota: Retire o plugue antes de usar a máquina novamente.

COMO INSTALAR OS ACESSÓRIOS

1. Insira o tubo no bico do aspirador de mão com firmeza (no meio da lata de lixo). Certifique-se de que o tubo está inserido firmemente antes de usar o aspirador vertical.
2. Conecte a escova de chão ao tubo. Insira o tubo na escova de chão com firmeza.

Nota: a escova / fenda pode ser usada diretamente com o aspirador de mão ou com o tubo.

Nota: Pressione o botão para desconectar.



LIMPEZA

Nota: Cuidado para não pressionar o gatilho 'ON' enquanto a bandeja transparente estiver aberta para esvaziar.

1. Segure a máquina com a mão esquerda e gire a lixeira no sentido anti-horário.
2. Desconecte a lixeira do aspirador de pó.
3. Mantenha o tanque de pó na posição vertical.
4. Retire o filtro e o conjunto do filtro.

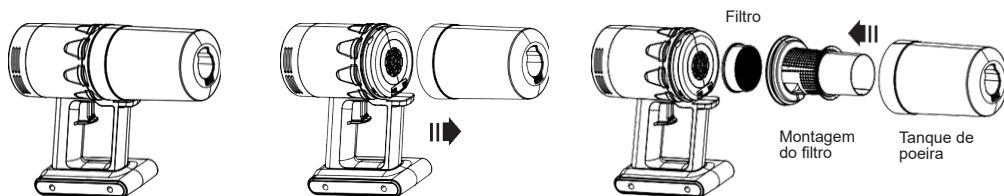

- Esvazie a lixeira.
- Lave o filtro e o conjunto do filtro com água. Deixe o filtro secar ao ar.

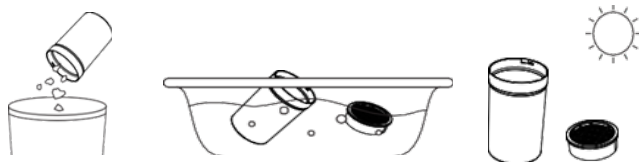

- Coloque o filtro de volta no conjunto do filtro. Empurre o conjunto do filtro de volta no caixote do lixo, até ouvir um clique. Caso não ouça o clique, gire o filtro até que o conjunto do filtro se encaixe.
- Prenda a lixeira no aspirador de mão e gire no sentido horário para prender.

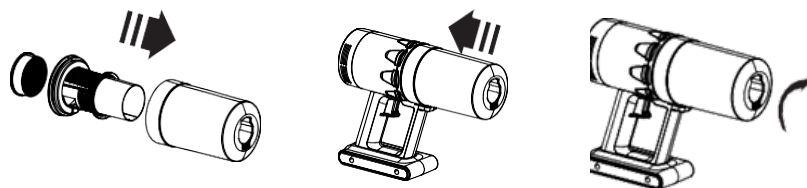

ESPONJA DE AR

- Gire a tampa da tomada no sentido horário.
- Puxe a placa de cobertura.
- Lave a placa de cobertura e a esponja com água.
- Seque antes de reinstalar.
- Coloque novamente a esponja na placa de cobertura.
- Gire a tampa da tomada no sentido anti-horário para prender.

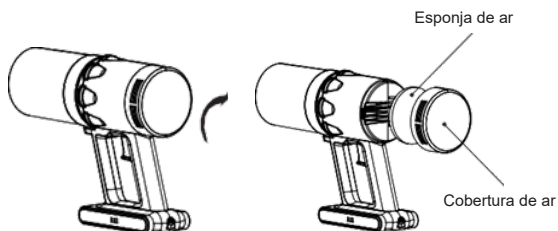

GUIA DE SOLUÇÃO DE PROBLEMAS		
PROBLEMA	RAZAO POSSIVEL	SOLUÇÃO POSSÍVEL
O aspirador não liga	<ol style="list-style-type: none"> O aspirador não teve carga suficiente. O botão liga / desliga não foi pressionado. O conector entre a unidade e o carregador está sujo. 	<ol style="list-style-type: none"> Verifique se você conectou o carregador corretamente. Ligue a energia. Limpe e limpe a sujeira do conector.
A sucção está diminuindo e o limpador não aspira sujeira	<ol style="list-style-type: none"> O recipiente para poeira está cheio. O filtro de poeira está sujo. A bateria está quase vazia. 	<ol style="list-style-type: none"> Esvazie o recipiente do pó Instale o filtro seguindo as instruções.
O pó sai do aspirador	<ol style="list-style-type: none"> Il contenitore della polvere è pieno. Il filtro antipolvere non è installato correttamente. 	<ol style="list-style-type: none"> Empty dust container Install the filter following the instructions.
Barulhos estranhos	Verifique se a escova do piso e o filtro de poeira estão obstruídos por poeira; verifique se o recipiente de pó está cheio.	Pare de usar o aparelho no momento; limpe o conjunto do filtro de poeira e a escova do piso, esvazie o recipiente de poeira. Se o problema não desaparecer, ligue para o serviço de atendimento ao cliente

WICHTIGE SICHERHEITSMASSNAHMEN :

Bitte lesen Sie diese Anleitung vor dem Gebrauch sorgfältig durch.

Dieses Handbuch kann auch von unserer Website www.sogo.es heruntergeladen werden.

Bewahren Sie die vorliegende Anleitung für zukünftige Referenzen auf.

1. Überprüfen Sie, ob Ihre Netzspannung der auf dem Gerät angegebenen entspricht.
2. Verwenden Sie das Gerät nur für Haushaltszwecke und ähnliche Anwendungen wie:
 - Personal Küchenbereiche, in Geschäften, Büros und anderen Arbeitsumgebungen;
 - von Kunden in Hotels, Motels und anderen Wohnumgebungen;
 - Umgebungstyp mögen: • Gutshäuser • Bed and Breakfast.
3. Verwenden Sie das Gerät nur wie in dieser Anleitung angegeben ist.
4. Verwenden Sie das Gerät niemals in der Nähe von Badewannen, Duschen, Waschbecken oder anderen Behältern mit Wasser.
5. Verwenden Sie dieses Gerät niemals in der Nähe von Wasserprojektionen.
6. Benutzen Sie dieses Gerät niemals mit nassen Händen.
7. Wenn das Gerät leider nass ist, ziehen Sie sofort das Netzkabel aus der Steckdose.
8. Informieren Sie potenzielle Benutzer über diese Anweisungen.
9. Lassen Sie das Gerät während der Benutzung niemals unbeaufsichtigt.
10. Das Gerät darf nur bestimmungsgemäß verwendet werden. Für eventuelle Schäden, die durch unsachgemäßen Gebrauch oder

unsachgemäße Handhabung entstehen, kann keine Haftung übernommen werden.

11. Kinder und Menschen mit Behinderungen sind sich der Gefahr durch den Gebrauch von Geräten nicht immer bewusst.
12. Dieses Gerät kann von Kindern ab 8 Jahren und Erwachsenen mit eingeschränkten physischen, sensorischen oder mentalen Fähigkeiten oder mangelnder Erfahrung und Kenntnissen verwendet werden, wenn sie eine Aufsicht oder Anleitung zur sicheren Verwendung des Geräts erhalten haben und die damit verbundenen Gefahren verstehen.
13. Kinder dürfen nicht mit dem Gerät spielen.
14. Reinigung und Wartung durch den Benutzer dürfen nicht von Kindern vorgenommen werden, es sei denn, sie werden beaufsichtigt.
15. Bewahren Sie das Gerät und sein Kabel außerhalb der Reichweite von Kindern unter 8 Jahren auf, wenn es unter Spannung steht oder sich abkühlt.
16. Dieses Gerät ist kein Spielzeug, lassen Sie keine kleinen Kinder oder Menschen mit Behinderungen mit ihm spielen.
17. Um die Sicherheit Ihrer Kinder zu gewährleisten, bewahren Sie alle Verpackungen (Plastiktüten, Boxen, Styropor etc.) außerhalb ihrer Reichweite auf.
18. Vorsicht ! Lassen Sie kleine Kinder nicht mit der Folie spielen:
ES BESTEHT ERSTICKUNGSGEFAHR!
19. Von Zeit zu Zeit überprüfen Sie das Kabel auf Beschädigungen. Benutzen Sie das Gerät niemals, wenn das Kabel oder das Gerät Beschädigungen aufweist.
20. Tauchen Sie das Gerät aus keinem Grund in Wasser oder andere Flüssigkeiten.

21. Niemals in den Geschirrspüler geben.
22. Benutzen Sie das Gerät niemals in der Nähe von heißen Oberflächen.
23. Betreiben Sie das Gerät nicht mit einem beschädigten Kabel oder Stecker oder nachdem das Gerät in irgendeiner Weise beschädigt wurde.
24. Wenn das Netzkabel oder das Gerät beschädigt ist, muss es vom Hersteller oder seinem Kundendienst oder einer ähnlich qualifizierten Person ausgetauscht werden, um eine Gefährdung zu vermeiden.
25. Ziehen Sie das Netzkabel ab, bevor Sie mit der Reinigung, der Wartung und der Montage von Zubehör beginnen.
26. Verwenden Sie das Gerät niemals draußen und stellen Sie es immer in eine trockene Umgebung.
27. Verwenden Sie niemals Zubehörteile, die nicht vom Hersteller empfohlen werden. Sie können eine Gefahr für den Benutzer darstellen und das Gerät beschädigen.
28. Verwenden Sie niemals einen anderen als den mitgelieferten Stecker.
29. Bewegen Sie das Gerät niemals, indem Sie am Kabel ziehen. Stellen Sie sicher, dass das Kabel nicht eingeklemmt werden kann.
30. Wickeln Sie das Kabel niemals um das Gerät und biegen Sie es nicht.
31. Stellen Sie sicher, dass das Netzkabel nicht in Kontakt mit heißen Teilen dieses Geräts kommt.
32. Stellen Sie sicher, dass das Gerät abgekühlt ist, bevor Sie es reinigen und lagern.
33. Die Temperatur der zugänglichen Oberflächen kann sehr hoch sein, wenn das Gerät in Betrieb ist. Berühren Sie diese Geräteteile niemals, um

- Verbrennungen zu vermeiden.
34. Stellen Sie sicher, dass das Gerät niemals mit brennbaren Materialien wie Gardinen, Stoff usw. in Berührung kommt. Netzkabel und Stecker dürfen nicht mit Wasser in Kontakt kommen.
 35. Trennen Sie das Gerät vor der Reinigung immer vom Stromnetz und lassen Sie es abkühlen.
 36. Dieses Gerät darf nicht mit einer externen Zeitschaltuhr oder einem separaten Fernbedienungssystem betrieben werden.
 37. Stellen Sie das Gerät immer auf eine ebene Fläche. Achten Sie außerdem darauf, das Gerät nicht zu verdecken und nichts darauf zu legen.
 38. Ziehen Sie immer den Stecker aus der Steckdose, wenn das Gerät nicht benutzt wird.
 39. Achten Sie bei der Verwendung eines Verlängerungskabels darauf, dass das gesamte Kabel von der Spule abgewickelt wird. Verwenden Sie ausschließlich CE-zugelassene Verlängerungskabel.
 40. Falsche Bedienung und unsachgemäße Verwendung können das Gerät beschädigen und den Benutzer verletzen.
 41. Dieses für den Heimgebrauch bestimmte Gerät entspricht den Normen für diese Art von Produkt.
 42. Das Gerät muss auf einem Tisch oder einer ebenen und stabilen Oberfläche benutzt und gelagert werden.
 43. Der Gegenstand darf nicht unbeaufsichtigt bleiben, wenn er an die Hauptversorgung angeschlossen ist.
 44. Das Produkt darf nicht verwendet werden, wenn es fallengelassen wurde oder wenn sichtbare Schäden oder Leckagen vorhanden sind.
 45. Dieses Gerät ist nur für den Hausgebrauch bestimmt

Persönliche Sicherheit

1. Bewahren Sie es an einem trockenen Ort außerhalb der Reichweite von Kindern auf.
2. Immer verantwortungsbewusst verwenden. Dieses Gerät kann von Kindern ab 10 Jahren verwendet werden, wenn sie eine Aufsicht oder Anweisungen zur sicheren Verwendung des Geräts erhalten haben und die damit verbundenen Gefahren kennen.
3. Nicht für Kinder unter 10 Jahren vorgesehen. Bei Verwendung oder Wartung in der Nähe von Kindern ist eine genaue Überwachung erforderlich.
4. Verwenden Sie nur vom Hersteller empfohlene Zubehörteile, wie in diesem Handbuch beschrieben. Der Missbrauch oder die Verwendung von anderen als den empfohlenen Zubehörteilen oder Befestigung kann zu Verletzungen führen.
5. Seien Sie beim Reinigen von Treppen besonders vorsichtig.
6. Halten Sie das Gerät und das Zubehör von heißen Oberflächen fern.
7. Blockieren Sie nicht die Geräteöffnungen und lassen Sie die Luft strömen. Halten Sie die Öffnungen frei von Gegenständen wie Staub, Flusen, Kleidung, Fingern (und allen Körperteilen).

Elektrische Sicherheit

1. Verwenden Sie nur vom Hersteller gelieferte Batterien und Ladegeräte.
2. Ändern Sie das Ladegerät niemals in irgendeiner

Weise.

3. Das Ladegerät wurde für eine bestimmte Spannung ausgelegt. Überprüfen Sie immer, ob die Spannung mit der auf dem Typenschild angegebenen übereinstimmt.
4. Ein Ladegerät, das für einen Akkutyp geeignet ist, kann bei Verwendung mit einem anderen Akku Brandgefahr verursachen.
5. Überprüfen Sie vor dem Gebrauch das Ladekabel auf Anzeichen von Beschädigung oder Alterung. Ein beschädigtes oder verwickeltes Ladekabel erhöht die Gefahr von Feuer und Stromschlag.
6. Missbrauchen Sie das Ladekabel nicht.
7. Tragen Sie das Ladegerät niemals am Kabel.
8. Ziehen Sie nicht am Kabel, um es von einer Steckdose zu trennen. Fassen Sie den Stecker und ziehen Sie daran, um ihn zu trennen.
9. Wickeln Sie das Kabel beim Aufbewahren nicht um das Ladegerät.
10. Halten Sie das Ladekabel von heißen Oberflächen und scharfen Kanten fern.
11. Das Versorgungskabel kann nicht ersetzt werden. Wenn das Kabel beschädigt ist, sollte das Ladegerät ersetzt werden.
12. Fassen Sie das Ladegerät oder das Gerät nicht mit nassen Händen an.
13. Lagern oder laden Sie das Gerät nicht im Freien.
14. Das Ladegerät muss aus der Steckdose entfernt werden, bevor der Akku entfernt wird, und das Gerät gereinigt oder gewartet wird.

Batteriesicherheit

1. Dieses Gerät enthält Li-Ionen-Batterien.

Verbrennen Sie die Batterien nicht und setzen Sie sie keinen hohen Temperaturen aus, da sie explodieren können

2. Bitte verwenden Sie die Originalbatterie. Die Verwendung eines falschen Batterietyps kann zu Gefahren führen
3. Es ist verboten, die Batterie zu zerlegen, zu schlagen, zu quetschen oder ins Feuer zu werfen. Wenn es zu starken Ausbeulungen kommt, verwenden Sie es nicht mehr.
4. Zerlegen oder kollidieren Sie die Batterie nicht, um ein Austreten von Flüssigkeit zu vermeiden.
5. Das Kurzschließen der Batterieklemmen kann zu Verbrennungen oder Bränden führen.
6. Wenn Sie das Gerät entsorgen, entfernen Sie den Akku und entsorgen Sie den Akku gemäß den örtlichen Vorschriften.

Bedienung

1. Überprüfen Sie das Gerät vor dem Gebrauch und nach einem Aufprall auf Anzeichen von Verschleiß oder Beschädigung und reparieren Sie es gegebenenfalls.
2. Verwenden Sie das Gerät nicht, wenn Teile beschädigt oder defekt sind.
3. Reparaturen sollten von einem Servicemitarbeiter oder einer entsprechend qualifizierten Person gemäß den einschlägigen Sicherheitsbestimmungen durchgeführt werden. Reparaturen durch nicht qualifizierte Personen können gefährlich sein.
4. Ändern Sie das Gerät niemals in irgendeiner Weise, da dies das Risiko von Personenschäden erhöhen kann.

5. Verwenden Sie nur Ersatzteile oder Zubehör, die vom Hersteller bereitgestellt oder empfohlen werden

Verwendungszweck

1. Dieses Gerät wurde nur für die trockene Haushaltsstaubsaugung entwickelt.
2. Nehmen Sie keine Flüssigkeiten auf und verwenden Sie sie nicht auf nassen Oberflächen.
3. Nehmen Sie keine brennbaren, brennenden oder rauchenden Gegenstände auf.
4. Nur wie in diesem Handbuch beschrieben verwenden.
5. Nicht auf Beton, Asphalt oder anderen rauen Oberflächen verwenden.

Warnung

1. Verwenden Sie kein Wasser, Lösungsmittel oder Polituren, um die Außenseite des Geräts zu reinigen. Mit einem trockenen Tuch abwischen.
2. Tauchen Sie das Gerät niemals in Wasser und reinigen Sie es nicht in einer Spülmaschine. Nochmals daran erinnern: Um das Risiko oder Feuer, Stromschlag oder Verletzungen zu verringern, beachten Sie bitte die obigen Anweisungen.

Stromspannung ---	25.9V	Leistung	350W
Vakuum	≥ 21 Kpa	Staubkapazität	650 ML
Größe	309x106x233 mm	Netzteil	Ausgang: 32V --- 500 mA

PRODUCT OVERVIEW

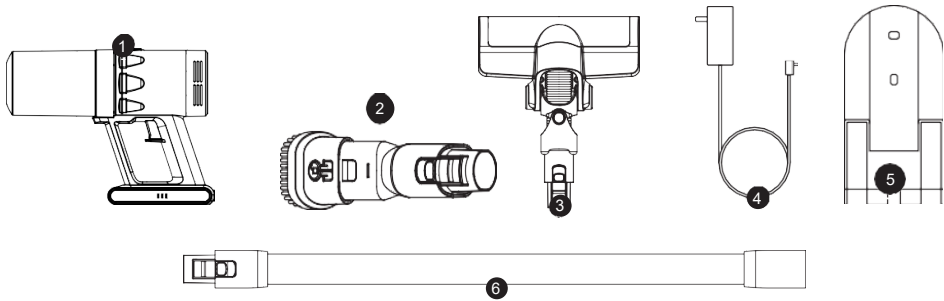

- | | |
|---------------------------|------------------|
| 1. Staubsauger | 4. Ladegerät |
| 2. Pinsel / Spaltwerkzeug | 5. Wandaufhänger |
| 3. Bodenbürste | 6. Rohr |

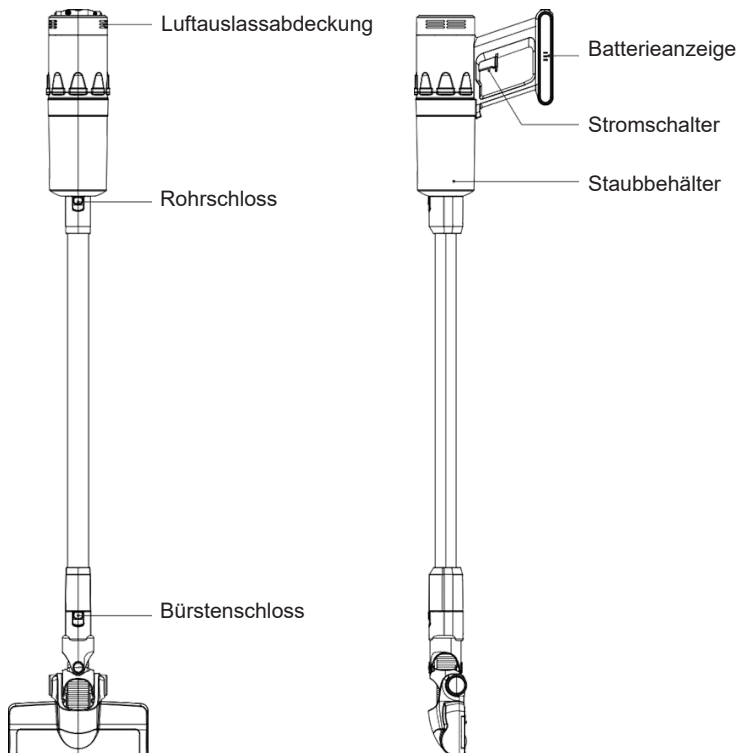

BETRIEB

Drücken Sie den Netzschalter am Griff und die Maschine beginnt zu arbeiten. Drücken Sie den Netzschalter erneut, um zwischen den Einstellungen zu wechseln. Niedriger Modus → Hoher Modus → Ausschalten

Hinweis: Der Lufterlass muss frei bleiben, da sonst der Motor überhitzt.

Hinweis: Die Batterieanzeige zeigt die Batterieleistung an. Wenn die Kontrollleuchte nicht leuchtet, ist die Batterie leer und die Maschine funktioniert nicht mehr.

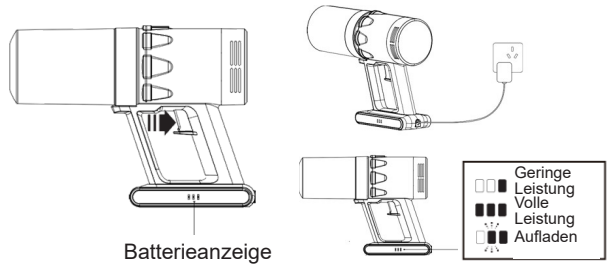

AUFLADEN

Schließen Sie das Ladegerät entweder direkt oder im Wandhalter an. Die blauen LEDs blinken ein und aus während des Ladevorgangs. Wenn der Akku aufgeladen ist, leuchten die blauen LEDs weiter.

Hinweis: Ziehen Sie den Stecker heraus, bevor Sie das Gerät wieder verwenden.

SO INSTALLIEREN SIE DAS ZUBEHÖR

1. Führen Sie den Schlauch fest in die Düse des Handstaubsaugers ein (in der Mitte des Mülleimers). Bitte stellen Sie sicher, dass der Schlauch fest eingeführt ist, bevor Sie den Handstaubsauger verwenden.
2. Verbinden Sie die Bodenbürste mit dem Rohr. Führen Sie das Rohr fest in die Bodenbürste ein.
Hinweis: Das Bürsten- / Spaltwerkzeug kann direkt mit dem Handstaubsauger oder mit dem Schlauch verwendet werden.
Hinweis: Drücken Sie die Taste, um die Verbindung zu trennen.



REINIGUNG

Hinweis: Achten Sie darauf, den EIN-Auslöser nicht zu betätigen, während der Behälter zum Entleeren geöffnet ist.

1. Halten Sie die Maschine in Ihrer linken Hand und drehen Sie den Staubbehälter gegen den Uhrzeigersinn.
2. Der Staubbehälter wird vom Staubsauger getrennt.
3. Halten Sie den Staubbehälter aufrecht.
4. Nehmen Sie den Filter und die Filterbaugruppe heraus.

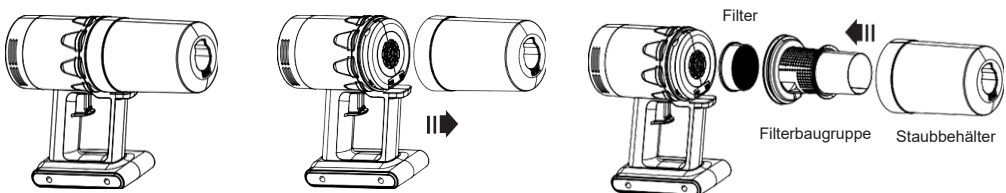

5. Leeren Sie den Staubbehälter.
6. Waschen Sie den Filter und die Filterbaugruppe mit Wasser. Lassen Sie den Filter an der Luft trocknen.

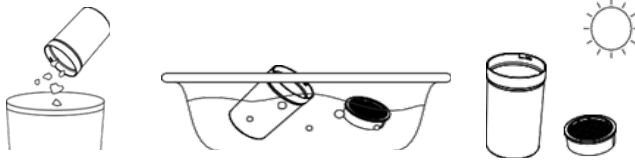

7. Setzen Sie den Filter wieder in die Filterbaugruppe ein. Schieben Sie die Filterbaugruppe zurück in den Staubbehälter, bis Sie ein Klicken hören. Wenn Sie das Klicken nicht hören, drehen Sie den Filter, bis die Filterbaugruppe einrastet.
8. Befestigen Sie den Staubbehälter am Handstaubsauger und drehen Sie ihn zum Befestigen im Uhrzeigersinn.

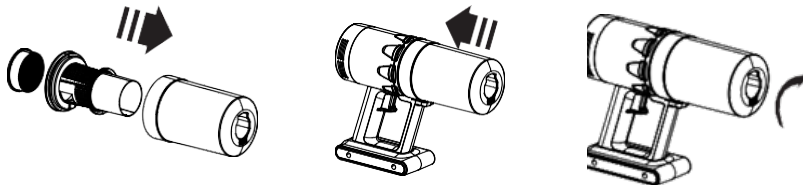

LUFTSCHWAMM

1. Drehen Sie die Auslassabdeckplatte im Uhrzeigersinn.
2. Ziehen Sie die Abdeckplatte heraus.
3. Spülen Sie die Abdeckplatte und den Schwamm mit Wasser aus.
4. Vor dem erneuten Einbau trocknen.
5. Setzen Sie den Schwamm wieder in die Abdeckplatte ein.

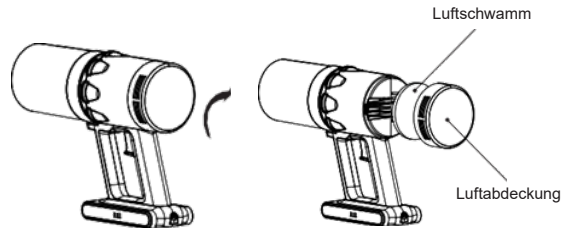

FEHLERBEHEBUNG		
PROBLEM	MÖGLICHER GRUND	MÖGLICHE LÖSUNG
Der Reiniger lässt sich nicht einschalten	<ol style="list-style-type: none"> 1. Der Reiniger hat nicht genug Ladung. 2. Der Netzschalter wurde nicht gedrückt. 3. Der Stecker zwischen dem Gerät und dem Ladegerät ist verschmutzt. 	<ol style="list-style-type: none"> 1. Stellen Sie sicher, dass Sie das Ladegerät richtig angeschlossen haben. 2. Schalten Sie das Gerät ein. 3. Wischen Sie den Stecker vom Schmutz ab und reinigen Sie ihn.
Die Saugleistung nimmt ab und der Reiniger nimmt keinen Schmutz auf	<ol style="list-style-type: none"> 1. Staubbehälter ist voll. 2. Staubfilter ist verschmutzt. 3. Die Batterie ist fast leer. 	<ol style="list-style-type: none"> 1. Leeren Sie den Staubbehälter 2. Reinigen Sie den Filter. 3. Laden Sie den Staubsauger auf.
Staub tritt aus dem Staubsauger aus	<ol style="list-style-type: none"> 1. Staubbehälter ist voll. 2. Staubfilter ist nicht richtig installiert. 	<ol style="list-style-type: none"> 1. Leeren Sie den Staubbehälter 2. Installieren Sie den Filter gemäß den Anweisungen.
Merkwürdige Geräusche	Überprüfen Sie, ob die Bodenbürste und der Staubfilter durch Staub verstopft sind. Überprüfen Sie, ob der Staubbehälter voll ist.	Verwenden Sie das Gerät vorerst nicht mehr. Reinigen Sie die Staubfilterbaugruppe und die Bodenbürste und leeren Sie den Staubbehälter. Wenn das Problem nicht behoben ist, rufen Sie den Kundendienst an

MISURE DI SICUREZZA IMPORTANTI:

Si prega di leggere attentamente queste istruzioni prima dell'uso.

Questo manuale può anche essere scaricato dal nostro sito Web www.sogo.es

Conservare le istruzioni presenti per i riferimenti futuri.

1. Verificare che la tensione di rete corrisponda a quella indicata sull'apparecchio.
2. Utilizzare l'apparecchio solo per scopi domestici o per la casa o applicazioni simili come:
 - Aree di cucina per il personale, in negozi, uffici e altri ambienti di lavoro.
 - Clienti in alberghi, motel e altri ambienti di tipo residenziale.
 - Tipo di ambiente come: • Agriturismi • Bed and Breakfast.
3. Utilizzare l'apparecchio solo nel modo indicato in queste istruzioni.
4. Non usare mai questa unità vicino a vasche da bagno, docce, lavandini o altri contenitori con acqua.
5. Non usare mai questo apparecchio vicino a proiezioni d'acqua.
6. Non usare mai questo apparecchio con le mani bagnate.
7. Se, sfortunatamente, l'apparecchio è bagnato, ritirare immediatamente il cavo della presa.
8. Informare i potenziali utenti di queste istruzioni.
9. Non lasciare mai l'apparecchio incustodito quando è in uso.
10. L'apparecchio deve essere utilizzato solo per lo scopo previsto. Nessuna responsabilità può

essere assunta per eventuali danni causati da un uso improprio o una manipolazione impropria.

11. I bambini e le persone con disabilità non sono sempre consapevoli del pericolo rappresentato dall'uso di elettrodomestici.
12. Questo dispositivo può essere utilizzato da bambini di età pari o superiore a 8 anni e adulti, con capacità fisiche, sensoriali o mentali ridotte o mancanza di esperienza e conoscenza, se sono stati supervisionati o istruiti sull'uso dell'apparecchio in modo sicuro e capire i rischi coinvolti.
13. I bambini non devono giocare con l'apparecchio.
14. La pulizia e la manutenzione dell'utente non devono essere eseguite dai bambini a meno che siano sorvegliati.
15. Tenere l'apparecchio e il suo cavo fuori dalla portata dei bambini di età inferiore a 8 anni quando è sotto tensione o in fase di raffreddamento.
16. Questo dispositivo non è un giocattolo, non lasciare bambini piccoli o persone con disabilità con cui giocare.
17. Per garantire la sicurezza dei bambini, tieni tutti gli imballaggi (sacchetti di plastica, scatole, polistirolo ecc.) fuori dalla loro portata.
18. Attenzione ! Non permettere ai bambini piccoli di giocare con la pellicola:
C'È IL PERICOLO DI SOFFOCAMENTO!
19. Di volta in volta controllare il cavo per i danni. Non utilizzare mai l'apparecchio se il cavo o l'apparecchio mostrano segni di danneggiamento.
20. Non immergere mai l'apparecchio in acqua o

- altri liquidi per nessun motivo.
21. Non metterlo mai nella lavastoviglie.
 22. Non utilizzare mai l'apparecchio vicino a superfici calde.
 23. Non utilizzare l'apparecchio con un cavo o una spina danneggiati o dopo che l'apparecchio è stato danneggiato in alcun modo.
 24. Se il cavo o l'apparecchio di alimentazione sono danneggiati, devono essere sostituiti dal produttore o dal suo agente di assistenza o da una persona con qualifica simile per evitare pericolo.
 25. Scollegare il cavo di alimentazione prima di qualsiasi operazione di pulizia, di manutenzione e di montaggio degli accessori.
 26. Non utilizzare mai l'apparecchio all'esterno e posizionarlo sempre in un ambiente asciutto.
 27. Non utilizzare mai accessori che non sono consigliati dal produttore. Potrebbero costituire un pericolo per l'utente e rischiano di danneggiare l'apparecchio.
 28. Non usare mai altri connettori oltre a quello fornito.
 29. Non spostare mai l'apparecchio tirando il cavo. Assicurarsi che il cavo non possa in alcun modo impigliarsi.
 30. Non avvolgere mai il cavo attorno all'apparecchio e non piegarlo.
 31. Assicurarsi che il cavo di alimentazione non entri in contatto con parti calde di questa unità.
 32. Assicurarsi che l'apparecchio sia raffreddato prima di pulirlo e riporlo.
 33. La temperatura delle superfici accessibili può essere molto alta quando l'apparecchio è in funzione. Non toccare mai queste parti,

- dell'apparato, per evitare di bruciarsi.
34. Assicurarsi che l'apparecchio non entri mai in contatto con materiali infiammabili, come tende, tessuti, ecc, e che il cavo di alimentazione e la spina non entrino in contatto con l'acqua.
 35. Prima di pulire, scollegare sempre l'apparecchio dall'alimentazione e lasciarlo raffreddare.
 36. Questo apparecchio non è destinato ad essere utilizzato per mezzo di un timer esterno o di un sistema di controllo remoto separato.
 37. Posizionare sempre l'unità su una superficie piana. Assicurati, inoltre, di non coprire il dispositivo e di non metterlo sopra.
 38. Rimuovere sempre la spina dalla presa a muro quando l'apparecchio non è in uso.
 39. Quando si utilizza un cavo di prolunga assicurarsi sempre che l'intero cavo sia svolto dalla bobina. Utilizzare esclusivamente prolunghe approvate CE.
 40. Il funzionamento errato e l'uso improprio possono danneggiare l'apparecchio e causare lesioni all'utente.
 41. Questo dispositivo, progettato per l'uso domestico, è conforme agli standard relativi a questo tipo di prodotto.
 42. L'apparecchio deve essere utilizzato e appoggiato su un tavolo o su una superficie piana e stabile.
 43. L'articolo non deve essere lasciato incustodito quando è collegato all'alimentazione principale.
 44. L'articolo non deve essere usato, se è stato lasciato cadere o se ci sono segni visibili di danni o se perde.
 45. Questo apparecchio è destinato esclusivamente all'uso domestico.

Sicurezza personale

1. Conservarlo al chiuso in un luogo asciutto, fuori dalla portata dei bambini.
2. Usare sempre responsabilmente. Questo apparecchio può essere utilizzato da bambini di età superiore ai 10 anni se sono stati sottoposti a supervisione o istruzioni relative all'uso dell'apparecchio in modo sicuro e comprendono i pericoli coinvolti.
3. Non destinato all'uso da parte di bambini di età inferiore a 10 anni. È necessario uno stretto controllo quando viene usato o mantenuto vicino a bambini.
4. Utilizzare solo gli accessori raccomandati dal produttore come descritto in questo manuale. L'uso improprio o l'uso di qualsiasi accessorio o attrezzature diverso da quelli consigliati, può presentare un rischio di lesioni personali.
5. Prestare particolare attenzione durante la pulizia delle scale.
6. Tenere l'apparecchio e gli accessori lontano da superfici calde.
7. Non bloccare le aperture dell'apparecchio e lasciare che l'aria scorra. Mantenere le aperture libere da qualsiasi oggetto, inclusi polvere, lanugine, vestiti, dita (e tutte le parti del corpo).

Sicurezza elettrica

1. Utilizzare solo batterie e caricabatterie forniti dal produttore.
2. Non modificare mai il caricabatterie in alcun modo.

3. Il caricabatterie è stato progettato per una tensione specifica. Verificare sempre che la tensione sia la stessa indicata sulla targhetta dei dati tecnici.
4. Un caricabatterie adatto a un tipo di pacco batteria può creare un rischio di incendio se utilizzato con un altro pacco batteria.
5. Prima dell'uso, controllare che il cavo del caricabatterie non presenti segni di danni o invecchiamento. Un cavo del caricatore danneggiato o impigliato aumenta il rischio di incendi e scosse elettriche.
6. Non abusare del cavo del caricabatterie.
7. Non trasportare mai il caricabatterie per il cavo.
8. Non tirare il cavo per scollegarlo da una presa. Afferrare la spina e tirare per scollegarla.
9. Non avvolgere il cavo attorno al caricatore durante la conservazione.
10. Tenere il cavo del caricabatterie lontano da superfici calde e bordi taglienti.
11. Il cavo di alimentazione non può essere sostituito. Se il cavo è danneggiato, è necessario sostituire il caricabatterie.
12. Non maneggiare il caricabatterie o l'apparecchio con le mani bagnate.
13. Non conservare o caricare l'apparecchio all'aperto.
14. Il caricabatterie deve essere rimosso dalla presa prima di rimuovere la batteria, pulire o effettuare la manutenzione.

Sicurezza della batteria

1. Questo apparecchio include batterie agli ioni di litio, non incenerire le batterie o esporre a temperature elevate, poiché potrebbero esplodere.
2. Utilizzare la batteria originale. L'uso di un tipo errato di batteria può essere pericoloso.
3. È vietato smontare, colpire, schiacciare o gettare nel fuoco la batteria. Se si verificano rigonfiamenti gravi, smettere di usarlo.
4. Per evitare perdite di liquido, non disassemblare o far scontrare la batteria.
5. Il corto circuito dei terminali della batteria può causare ustioni o incendi.
6. Quando si smaltisce l'apparecchio, rimuovere la batteria e smaltire la batteria in modo sicuro in conformità con le normative locali.

Servizio

1. Prima di utilizzare l'apparecchio e dopo qualsiasi impatto, verificare la presenza di segni di usura o danni e riparare se necessario.
2. NON utilizzare l'apparecchio se qualche parte è danneggiata o difettosa.
3. Le riparazioni devono essere eseguite da un agente dell'assistenza o da una persona adeguatamente qualificata in conformità con le pertinenti norme di sicurezza. Le riparazioni di persone non qualificate potrebbero essere pericolose.
4. Non modificare mai l'apparecchio in alcun modo poiché ciò potrebbe aumentare il

rischio di lesioni personali.

5. Utilizzare solo parti di ricambio o accessori forniti o consigliati dal produttore.

Destinazione d'uso

1. Questo apparecchio è stato progettato esclusivamente per la pulizia con aspirapolvere a secco per uso domestico.
2. Non raccogliere liquidi o utilizzare su superfici bagnate.
3. Non raccogliere oggetti infiammabili, che bruciano o fumano.
4. Utilizzare solo come descritto in questo manuale.
5. Non utilizzare su cemento, asfalto o altre superfici ruvide.

Avvertimento

1. Non utilizzare acqua, solventi o lucidanti per pulire l'esterno dell'apparecchio. Pulisci con un panno asciutto.
2. Non immergere mai l'unità in acqua e non pulire in lavastoviglie.
Ricordare di nuovo: per ridurre il rischio o incendio, scosse elettriche o lesioni, osservare le istruzioni sopra riportate.

Voltaggio ---	25.9V	Potenza	350W
Vuoto	$\geq 21\text{Kpa}$	Capacità di polvere	650 ML
Dimensione	309x106x233 mm	Adattatore di alimentazione	Uscita: 32V --- 500 mA

PANORAMICA DEL PRODOTTO

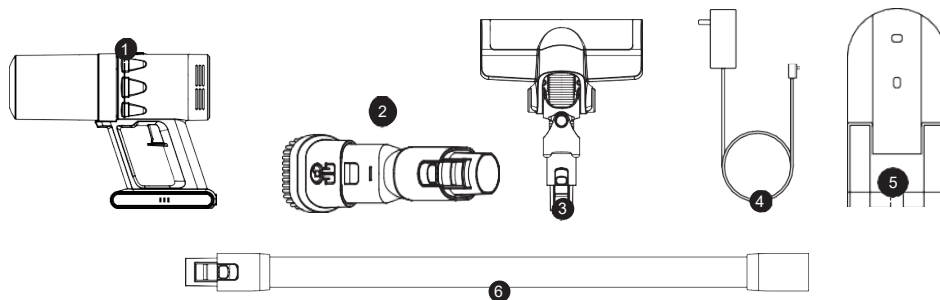

- | | |
|---------------------------------|---------------------------|
| 1. Aspirapolvere | 4. Caricabatterie |
| 2. Strumento pennello / fessura | 5. Appendiabiti da parete |
| 3. Spazzola per pavimenti | 6. Tube |

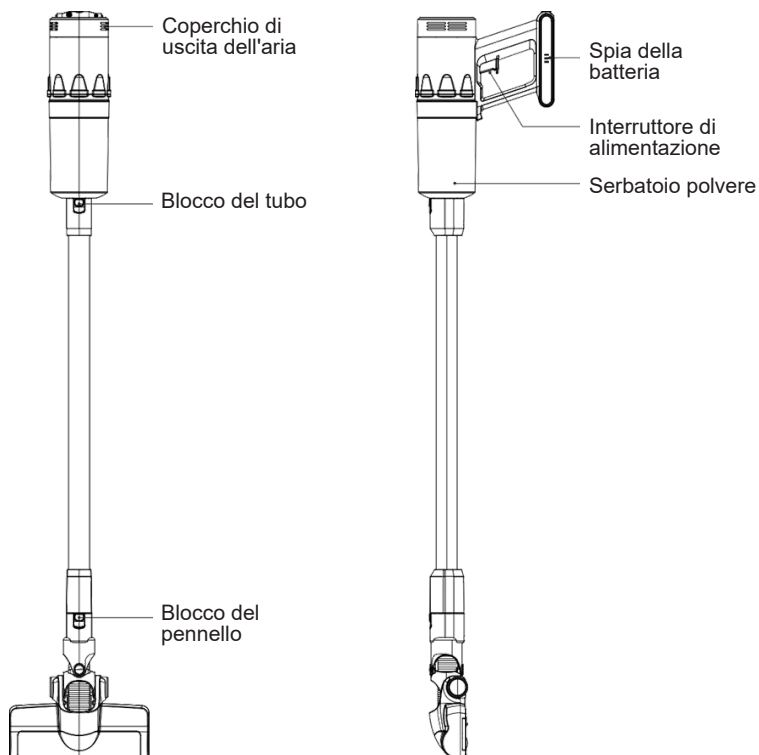

OPERAZIONE

Premere l'interruttore di alimentazione sull'impugnatura e la macchina inizierà a funzionare. Premere di nuovo l'interruttore di alimentazione per alternare tra le impostazioni. Modalità bassa → Modalità alta → Arresto

Nota: l'ingresso dell'aria non deve essere ostruito, altrimenti causerebbe il surriscaldamento del motore. **Nota:** la spia della batteria mostra la carica della batteria. Quando la spia è spenta, la batteria è scarica e la macchina smette di funzionare.

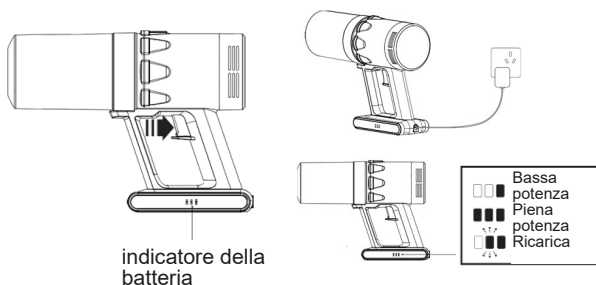

RICARICA

Collegare al caricabatterie direttamente o nel supporto a parete. I LED blu lampeggeranno e si spegneranno durante la ricarica. Quando la batteria è carica, i LED blu rimangono accesi.

Nota: estrarre la spina prima di riutilizzare la macchina.

COME INSTALLARE GLI ACCESSORI

1. Inserire saldamente il tubo nell'ugello dell'aspirapolvere portatile (al centro del cestino). Accertarsi che il tubo sia inserito saldamente prima di utilizzare l'aspirapolvere verticale.
2. Collegare la spazzola per pavimenti con il tubo. Inserire saldamente il tubo nella spazzola per pavimenti.

Nota: lo strumento pennello / fessura può essere utilizzato direttamente con l'aspirapolvere portatile o con il tubo.

Nota: premere il pulsante per disconnettersi.



PULIZIA

Nota: fare attenzione a non premere il grilletto 'ON' mentre il contenitore trasparente è aperto per lo svuotamento.

1. Tenere la macchina con la mano sinistra e ruotare il contenitore della polvere in senso antiorario.
2. Scollegare il contenitore della polvere dall'aspirapolvere.
3. Mantenere il serbatoio della polvere in posizione verticale.
4. Estrarre il filtro e il gruppo filtro.

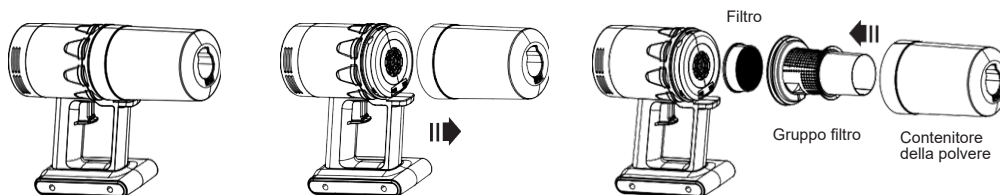

- Svuotare il contenitore della polvere.
- Lavare il filtro e il gruppo filtro con acqua. Lascia asciugare il filtro all'aria.

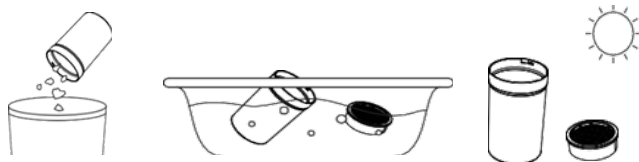

- Riposizionare il filtro nel gruppo filtro. Spingere il gruppo filtro nel contenitore della polvere, fino a quando non si sente un clic. Nel caso in cui non si senta il clic, ruotare il filtro fino a quando il gruppo filtro cade in posizione.
- Collegare il contenitore della polvere all'aspirapolvere portatile e ruotare in senso orario per fissarlo.

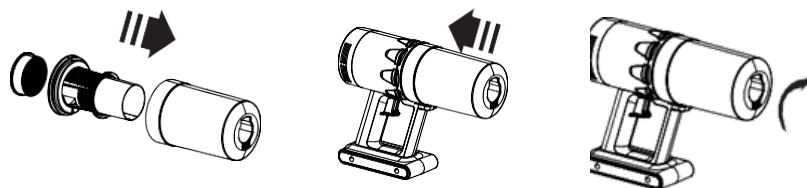

SPUGNA AD ARIA

- Ruotare la piastra di copertura dell'uscita in senso orario.
- Estrarre la piastra di copertura.
- Sciacquare la piastra di copertura e la spugna con acqua.
- Asciugare prima di reinstallare.
- Riposizionare la spugna nella piastra di copertura.
- Ruotare la piastra di copertura dell'uscita in senso antiorario per fissarla.

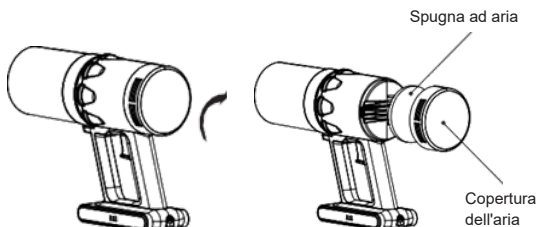

GUIDA ALLA RISOLUZIONE DEI PROBLEMI		
PROBLEMA	POSSIBILE CAUSA	POSSIBILE SOLUZIONE
Il robot non si accende	<ol style="list-style-type: none"> L'adetto alle pulizie non ha avuto abbastanza carica. Il pulsante di accensione non è stato premuto. Il connettore tra l'unità e il caricabatterie è sporco. 	<ol style="list-style-type: none"> Assicurarsi di aver collegato il caricabatterie correttamente. Attivare l'alimentazione. Rimuovere e pulire lo sporco dal connettore.
L'aspirazione sta diminuendo e il robot non raccoglie lo sporco	<ol style="list-style-type: none"> Il contenitore della polvere è pieno. Il filtro antipolvere è sporco. La batteria è quasi scarica. 	<ol style="list-style-type: none"> Svuotare il contenitore della polvere Installare il filtro seguendo le istruzioni.
La polvere esce dall'aspirapolvere	<ol style="list-style-type: none"> Il contenitore della polvere è pieno. Il filtro antipolvere non è installato correttamente. 	<ol style="list-style-type: none"> Empty dust container Install the filter following the instructions.
Rumori strani	Controllare se la spazzola per pavimenti e il filtro antipolvere sono bloccati dalla polvere; controllare se il contenitore della polvere è pieno.	Non utilizzare più l'apparecchio per il momento; pulire il gruppo del filtro antipolvere e la spazzola per pavimenti, svuotare il contenitore della polvere. Se il problema non scompare, chiamare il servizio clienti

DECLARACIÓN DE CONFORMIDAD

Este dispositivo cumple con la Directiva de baja tensión 2014/35/CE, la Directiva de Compatibilidad Electromagnética 2014/30/UE, la Directiva 2015/863 UE sobre restricciones a la utilización de determinadas sustancias peligrosas en aparatos eléctricos y electrónicos y la Directiva 2009/125 CE en los requisitos de diseño ecológico aplicables a los productos relacionados con la energía.



DECLARAÇÃO DE CONFORMIDADE

Este dispositivo está em conformidade com a Directiva de Baixa Tensão 2014/35/CE, a Directiva de Compatibilidade Electromagnética 2014/30/UE, a Directiva 2015/863/UE relativa à restrição do uso de determinadas substâncias perigosas em equipamentos eléctricos e electrónicos e da Directiva 2009/125/CE sobre os requisitos de concepção ecológica aplicáveis aos produto relacionados com a energia.



DECLARATION OF CONFORMITY

This device complies with Low Voltage Directive 2014/35/EC, Electromagnetic Compatibility Directive 2014/30/EU, Directive 2015/863/EU on the restriction of the use of certain hazardous substances in electrical and electronic equipment and Directive 2009/125/EC on the eco-design requirements applicable to energy-related products.



DICHIARAZIONE DI CONFORMITÀ

Questo dispositivo è conforme alla Direttiva sulla Bassa Tensione 2014/35/EC, Direttiva sulla Compatibilità Elettromagnetica 2014/30/UE, Direttiva 2015/863/EU sulla restrizione dell'uso di determinate sostanze pericolose nelle Apparecchi elettrici ed elettronici e la Direttiva 2009/125/CE relativa ai requisiti di progettazione ecocompatibile applicabili ai prodotti connessi all'energia.



DÉCLARATION DE CONFORMITÉ

Cet appareil est conforme à la Directive Basse Tension 2014/35/CE, la directive Compatibilité électromagnétique 2014/30/UE, la directive 2015/863/UE relative à la limitation de l'utilisation de certaines substances dangereuses dans les équipements et la directive 2009/125/CE électriques et électroniques sur les exigences en matière d'éco conception applicables aux produits liés à l'énergie.



KONFORMITÄTSERKLÄRUNG

Dieses Gerät entspricht die 2014/35/EG Niederspannungs Richtlinie, die 2014/30/EU Elektromagnetische Verträglichkeit Richtlinie, die 2015/863/EU Richtlinie auf die Beschränkung der Verwendung bestimmter gefährlicher Stoffe in Elektro- und Elektronikgeräten und die 2009/125/CE Richtlinie auf die die Ökodesign-Anforderungen für energieverbrauchsrelevante Produkte.



Este símbolo significa que, si desea deshacerse del producto, una vez transcurrida la vida del mismo, debe depositarlo por los medios adecuados a manos de un gestor de residuos autorizado para la recogida selectiva de Residuos de Aparatos Eléctricos y Electrónicos (RAEE).



Importado por:

Sanysan Appliances S.L, NIF: B98753056,
C/ Barcas 2, 2
46002 Valencia, España
Producto fabricado en P.R.C - Diseñado por
SOGO basada en las normas de calidad
europeas
Servicio postventa: www.sogosat.com
sogosat@sogosat.com / 0034 902 222 161

Este símbolo significa que se desejar desfazer-se do produto depois de terminada a sua vida útil, deve entregá-lo através dos meios adequados ao cuidado de um gestor de resíduos autorizado para a recolha selectiva de Resíduos de Equipamentos Eléctricos e Electrónicos (REEE).



Importado por:

Sanysan Appliances S.L, NIF: B98753056,
C/ Barcas 2, 2
46002 Valencia, Espanha
Producto fabricado na P.R.C - projetado pelo
SOGO com base nas normas de qualidade
europeias.
Serviço pós-venda: www.sogosat.com /
sogosat@sogosat.com / 0034 902 222 161

This symbol means that in case you wish to dispose of the product once its working life has ended, take it to an authorised waste agent for the selective collection of waste electrical and electronic equipment (WEEE).



Imported by:

Sanysan Appliances S.L, NIF: B98753056,
C/ Barcas 2, 2
46002 Valencia, Spain
Product made in P.R.C. – Designed by
SOGO based on the European Quality
Standards
Customer Service: www.sogosat.com /
sogosat@sogosat.com / 0034 902 222 161

Questo simbolo indica che nel caso in qui si desidera smaltire il prodotto una volta la sua vita lavorativa è finite si dovrebbe prendere ad un agente autorizzato di rifiuti per la raccolta selettiva di apparecchi elettriche ed elettroniche (WEEE).



Importato da:

Sanysan Appliances S.L, NIF: B98753056,
C/ Barcas 2, 2
46002 Valencia, Espanha
Prodotto fatto a P.R.C - Disegnato da SOGO
in base alla Norme di Qualità Europea
Servizio al cliente: www.sogosat.com /
sogosat@sogosat.com / 0034 902 222 161

Ce symbole signifie que si vous souhaitez vous défaire du produit, une fois que celui-ci n'est plus utilisable, remettez-le, suivant la méthode appropriée, à un gestionnaire de déchets d'équipements électriques et électroniques (DEEE).



Importé par:

Sanysan Appliances S.L, NIF: B98753056,
C/ Barcas 2, 2
46002 Valencia, Espagne
Produit fabriqué en P.R.C - Conçu par
SOGO sur la base des normes de qualité
européennes.
Service après-vente: www.sogosat.com /
sogosat@sogosat.com / 0034 902 222 161

Dieses Symbol bedeutet, dass für den Fall, möchten Sie das Produkt entsorgen, sobald seine Lebensdauer beendet ist, sollen Sie sich an einen autorisierten Abfallmittel wenden, für die Abfällen von Elektro- und Elektronikgeräten selektive Sammlung (WEEE).



Importiert durch:

Sanysan Appliances S.L, NIF: B98753056,
C/ Barcas 2, 2
46002 Valencia, Spain
Produkt gemacht in P.R.C. -Entworfen von
Sogo auf der Grundlage der europäischen
Qualitätsstandards
Kundendienst: www.sogosat.com /
sogosat@sogosat.com / 0034 902 222 161

SOGO[®]

Human Technology

ref. SS-16165

