

BM201AM1X-738288

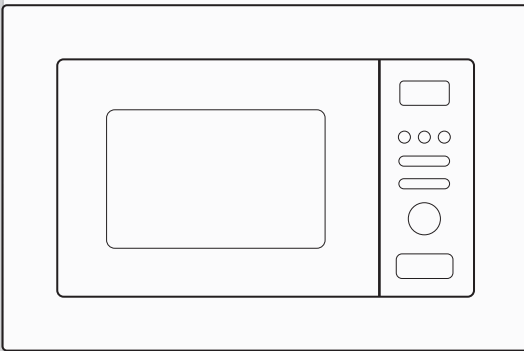

| | |
|--|-----|
| Navodila za uporabo / Mikrovalovna pečica (SI)..... | 3 |
| Instruction manual / Microwave oven (EN)..... | 28 |
| Gebrauchsanweisung / Mikrowellengerät (D)..... | 55 |
| Upute za uporabu / Mikrovalovna pećnica (HR, BIH)..... | 82 |
| Uputstvo za upotrebu / Mikrotalasna rerna (SRB, BIH, MNE)..... | 106 |
| Упатства за употреба / Микробрановата печка (МК)..... | 131 |

SPOŠTOVANI KUPEC,

Iskreno se vam zahvaljujemo za vaš nakup. Prepričani smo, da boste kmalu spoznali, zakaj se lahko resnično zanesete na naše izdelke. Za lažjo uporabo izdelka smo pripravili izčrpna navodila za uporabo.

S pomočjo teh navodil se boste seznanili s svojim novim aparatom. Prosimo, da jih pred prvo uporabo aparata pozorno preberete.

Prepričajte se, da je aparat, ki ste ga kupili, nepoškodovan. Če opazite transportne poškodbe, se obrnite na svojega prodajalca ali na regionalno skladišče, iz katerega je bil proizvod dobavljen. Telefonsko številko najdete na računu ali potrdilu o dobavi.

Želimo vam obilo užitka pri uporabi vašega novega aparata.



Aparat je namenjen uporabi v gospodinjstvu, in sicer za segrevanje hrane in pijač z elektromagnetno energijo. Uporabljajte ga le v zaprtih prostorih.

Pozorno preberite navodila in jih shranite za v prihodnje.

NAVODILA ZA UPORABO

Ta navodila za uporabo so namenjena uporabnikom. Opisujejo aparati in njegovo uporabo. Lahko se nanašajo na različne vrste aparatov, zato opisi nekaterih funkcij morda ne veljajo za vaš aparat.

OPOZORILA ZA IZOGIBANJE NEVARNI IZPOSTAVLJENOSTI PREMOČNI MIKROVALOVNI ENERGIJI

1. Nikar ne uporabljajte pečice z odprtimi vrati, saj bi tako lahko bili izpostavljeni nevarnemu vplivu mikrovalovne energije. Ne poskušajte blokirati ali odstranjevati varnostnih naprav oz. zapiral.
2. Ne postavljajte nobenih predmetov med sprednjo ploščo ohišja in vrata pečice ter ne dovolite, da se na tesnilnih površinah nabirajo ostanki čistil ali umazanija.
3. OPOZORILO: Če so tesnila vrat poškodovana, pečice ne smete uporabljati, dokler je ne popravi ustrezno usposobljena oseba.

DODATEK

Če aparata ne vzdržujete v dobrem stanju in če ne vzdržujete njegove čistoče, lahko to načne posamezne površine, kar skrajša življenjsko dobo aparata, lahko pa tudi povzroči nevarne situacije.

OPOZORILO

Da bi zmanjšali tveganje požara, električnega udara, poškodb oseb ali izpostavljenosti presežni mikrovalovni energiji mer uporabo aparata, upoštevajte osnovne varnostne napotke in opozorila, vključno z naslednjimi:

- Prosimo, preberite in upoštevajte "OPOZORILA ZA IZOGIBANJE NEVARNI IZPOSTAVLJENOSTI PREMOČNI MIKROVALOVNI ENERGIJI".
- Ta aparat smejo uporabljati otroci, starejši od 8 let, in osebe z zmanjšanimi fizičnimi, senzoričnimi ali psihičnimi sposobnostmi ali pomanjkanjem izkušenj in znanja, če so pod nadzorom odgovorne osebe oziroma če so bili poučeni o pravilni uporabi aparata ter o nevarnostih, povezanih z njegovo uporabo. Otroci naj se ne igrajo z aparatom. Otroci naj ne čistijo aparata in naj ne opravljajo vzdrževalnih opravil na njem brez ustreznega nadzora.
- Aparat in priključna vrvica naj ne bosta dosegljiva otrokom, mlajšim od 8 let.
- Poškodovano priključno vrvico sme zamenjati le proizvajalec ali pooblaščen servisier oz. druga strokovno usposobljena oseba, saj je sicer takšno opravilo lahko nevarno.
- **OPOZORILO:** Pred menjavo žarnice se prepričajte, da je aparat izklopljen iz električnega omrežja, da tako preprečite nevarnost električnega udara.
- **OPOZORILO:** Servisne posege ali popravila aparata, pri katerih je treba sneti zaščitne pokrove, ki ščitijo pred mikrovalovnim sevanjem, sme izvajati le ustrezno usposobljen servisier, saj je sicer takšen poseg izjemno nevaren.

- **OPOZORILO:** Tekočine in druge hrane nikoli ne segrevajte v tesno zaprtih posodah, saj lahko le-te eksplodirajo.
- Kadar segrevate hrano v plastični ali papirnati posodi oz. embalaži, nadzorujte pečico, saj se takšna embalaža lahko vname.
- Uporabljajte le pripomočke, ki so primerni za uporabo v mikrovalovni pečici.
- Če iz pečice izhaja dim, izključite pečico ali izvlecite vtikač, vrata pečice pa pustite zaprta, da tako zadušite morebiten ogenj.
- Če v mikrovalovni pečici segrevate pijače, lahko pride do naknadne oz. zakasnele reakcije in tekočina lahko prekipi; zato bodite zelo previdni pri ravnanju s posodo, v kateri je segreta pijača.
- Kadar segrevate otroško hrano v stekleničkah, pred hranjenjem stekleničko pretresite in preverite temperaturo hrane, da se otrok ne opeče.
- V mikrovalovni pečici ne segrevajte jajc v lupini, saj lahko eksplodirajo, tudi po tem, ko je program segrevanja z mikrovalovi že končan.
- Redno čistite pečico in iz nje odstranite vse ostanke hrane.
- Če ne vzdržujete čistoče v pečici, lahko to privede do propadanja njenih površin, to pa lahko negativno vpliva na življenjsko dobo aparata ter privede do potencialno nevarnih situacij.
- Uporabljajte le temperaturne sonde, ki so izrecno priporočene za to pečico (za aparate, ki omogočajo uporabo temperaturne sonde).
- Če ima vaša mikrovalovna pečica dekorativna oz. okrasna vrata, morajo ta biti med uporabo pečice odprta.

- Aparat je namenjen uporabi v gospodinjstvu in podobnih okoljih, kot so:
 - priročne kuhinje za osebe v trgovinah in drugih delovnih okoljih,
 - nastanitvene enote za goste v hotelih, motelih in drugih nastanitvenih objektih,
 - družinske kmetije,
 - objekti, ki nudijo nočitve z zajtrkom.
- Mikrovalovna pečica je namenjena segrevanju hrane in pijač. Sušenje hrane ali obleke ter segrevanje obkladkov, natikačev, gob oz. spužev, vlažnih krp in podobnega lahko povzroči poškodbo, vžig ali požar.
- Pri pripravi hrane z mikrovalovi ne uporabljajte kovinskih posod za hrano in pijačo.
- Ne čistite te pečice s parnim čistilcem.
- Da se aparat ne bi pregreval, ga ne namestite za dekorativna vrata. (To ne velja za aparate z dekorativnimi vrati.)
- Ta mikrovalovna pečica je namenjena vgradnji v kuhinjski element.
- Ko jemljete posodo iz mikrovalovne pečice, pazite, da ne odstranite ali premaknete vrtljivega pladnja. (Velja za fiksne aparate ter vgradne aparate, ki jih uporabljate na višini 900 mm ali več nad tlemi in ki imajo odstranljive vrtljive pladnje. To ne velja za aparate z vrati, ki imajo tečaje na spodnji strani in se odpirajo po vodoravni osi.)

POZORNO PREBERITE IN SHRANITE ZA V PRIHODNJE

POMEMBNA VARNOSTNA NAVODILA ZA ZMANJŠANJE NEVARNOSTI POŠKODB OSEB in NAVODILA ZA OZEMLJITEV

NEVARNOST

Nevarnost električnega udara!

Ob dotiku nekaterih komponent lahko pride do resnih telesnih poškodb ali celo do smrti. Ne razstavljajte aparata.

OPOZORILO

Nevarnost električnega udara!

Neustrezna uporaba ozemljitve lahko povzroči električni udar. Ne priključite vtikača v vtičnico, dokler ni aparat ustrezno nameščen in ozemljen.

Aparat je treba ozemljiti. V primeru kratkega stika ozemljitveni vodnik zmanjša nevarnost električnega udara, saj omogoča odtekanje električnega toka.

Aparat je opremljen s priključno vrvico z ozemljitvenim vodom in ozemljenim vtikačem. Vtikač je treba priključiti na vtičnico, ki je ustrezno nameščena in prav tako ozemljena.

Če navodil za ozemljitev ne razumete popolnoma ali če ste v dvomih, ali je aparat ustrezno ozemljen, se posvetujte z ustrezno usposobljenim strokovnjakom za električne napeljave ali serviserjem.

Če morate uporabiti podaljšek, uporabite takšnega s tremi žicami.

1. Priključna vrvica aparata je kratka, da bi zmanjšali tveganje poškodb, ki bi lahko nastale zaradi zapletanja v dolg kabel ali spotikanja čezenj.

2. Če uporabljate daljši kabel ali podaljšek:
 - 1) Električne specifikacije kabla ali podaljška naj bodo vsaj tolikšne, kot so električne specifikacije aparata.
 - 2) Podaljšek mora imeti tri vodnike oz. žice, vključno z ozemljitvenim vodnikom.
 - 3) Dolg kabel napeljite tako, da ne bo visel čez delovno površino, ko bi ga lahko otroci povlekli ali ko bi se lahko nenamerno zataknil zanj.

ČIŠČENJE

Pred čiščenjem izklopite aparat iz električnega omrežja (odstranite vtičač iz vtičnice).

- Notranjost pečice očistite z rahlo vlažno krpo.
- Pripomočke pomijte ročno v milnici.
- Ko se okvir vrat, tesnilo ter deli okoli le-tega umažejo, jih previdno očistite z vlažno krpo.
- Za čiščenje pečice ne uporabljajte grobih čistil ali ostrih kovinskih strgal, saj lahko z njimi poškodujete površino, zaradi takšnih poškodb pa lahko steklo poči.
- Nasvet za čiščenje: za lažje čiščenje sten pečniškega prostora, ki lahko pridejo v stik s hrano, v skledo položite polovico limone, dodajte 300 ml vode in 10 minut segrevajte s 100% močjo mikrovalov. Obrišite pečico s suho mehko krpo.

POZOR

Nevarnost telesne poškodbe!

Servisne posege ali popravila aparata, pri katerih je treba sneti zaščitne pokrove, ki ščitijo pred mikrovalovnim sevanjem, sme izvajati le ustrezno usposobljen serviser, saj je sicer takšen poseg izjemno nevaren.

Glejte del navodil, opisuje materiale, ki jih lahko uporabljate v mikrovalovni pečici oz. ki jih ni priporočljivo uporabljati v njej. Tudi nekateri nekovinski pripomočki morda niso varni za uporabo v mikrovalovni pečici. Če ste v dvomih, lahko pripomočke preskusite po spodnjem postopku.

Preizkus pripomočkov:

- V posodo, primerno za uporabo v mikrovalovni pečici, vlijte 250 ml hladne vode in jo postavite v pečico skupaj s pripomočkom, ki ga želite preskusiti.
- Vključite delovanje z mikrovalovi pri maksimalni moči za eno minuto.
- Previdno potipajte pripomoček. Če se je prazen pripomoček segrel, ga ne uporabljajte v mikrovalovni pečici.
- Ne segrevajte dlje kot eno minuto.

Materiali, ki jih lahko uporabite v mikrovalovni pečici

| Pripomočki | Opombe |
|--|--|
| Posoda za zapekanje | Upoštevajte proizvajalčeva navodila. Dno posode za zapekanje naj bo vsaj 5 mm nad vrtljivim podstavkom. V primeru nepravilne uporabe se lahko vrtljivi podstavek zlomi. |
| Krožniki in drugo posodje iz porcelana | Uporabljajte le tisto plastično folijo, ki je primerna za uporabo v mikrovalovni pečici. Upoštevajte proizvajalčeva navodila. Ne uporabljajte posode, ki je okrušena ali ima razpoke. |
| Stekleni kozarci za vlaganje | Vedno odstranite pokrov. Uporabite le za pogrevanje hrane do temperature, ko bo ta topla, vendar ne vroča. Večina steklenih kozarcev ni odpornih proti vročini in lahko počijo. |
| Steklena posoda | Samo steklena posoda, odporna proti vročini. Prepričajte se, da takšna posoda nima kovinske obrobe. Ne uporabljajte posode, ki je okrušena ali ima razpoke. |
| Vrečke za peko v pečici | Upoštevajte proizvajalčeva navodila. Ne zapirajte s kovinskimi spinkami. Na vrečkah naredite zareze, da lahko skozi njih uhaja para. |
| Papirnati krožniki in skodelice | Uporabite le za hitro kuhanje/segrevanje. Med pripravo hrane ves čas nadzorujte potek. |
| Papirne brisače. | Uporabite jih za pokrivanje hrane, ki jo pogrevate, ter za vpijanje odvečne maščobe. Med uporabo ves čas nadzirajte potek in uporabljajte le za hitro kuhanje (kratak čas). |
| Papir za peko | Uporabite ga kot pokrov za preprečevanje brizganja ali kot ovoj za kuhanje v pari. |
| Plastika | Uporabljajte le plastično folijo, ki je primerna za uporabo v mikrovalovni pečici. Upoštevajte proizvajalčeva navodila. Na posodi mora biti izrecno označeno, da je varna za uporabo v mikrovalovni pečici. Nekatera plastična posoda se zmežča, ko se hrana v njej segreje. V vrečkah za kuhanje in peko ter v tesno zaprtih plastičnih vrečkah naredite zareze ali pa jih prebodite, kot je navedeno v napotkih na embalaži. |
| Plastična folija | Uporabljajte le plastično folijo, ki je primerna za uporabo v mikrovalovni pečici. Uporabite za prekrivanje hrane, da ta med kuhanjem ohrani vlago. Ne dovolite, da se plastična folija dotika hrane. |
| Termometri | Le tisti, ki so primerni za uporabo v mikrovalovni pečici. |
| Povoščen papir | Uporabite ga kot pokrov za preprečevanje brizganja ter za ohranjanje vlažnosti. |

Materiali, ki jih ni priporočljivo uporabljati v mikrovalovni pečici

| Pripomočki | Opombe |
|--|---|
| Aluminijasti pladenj | Lahko povzroči iskrenje Hrano prestavite v posodo, ki je primerna za uporabo v mikrovalovni pečici. |
| Karton za hrano s kovinskimi ročaji | Lahko povzroči iskrenje Hrano prestavite v posodo, ki je primerna za uporabo v mikrovalovni pečici. |
| Kovinski pripomočki ali pripomočki s kovinsko obrobo | Kovina ščiti hrano pred mikrovalovno energijo. Kovinska obroba lahko povzroči iskrenje. |
| Kovinske (žičnate) sponke | Lahko povzroči iskrenje in posledično požar v pečici. |
| Papirnate vrečke | Lahko povzročijo požar v pečici. |
| Plastična pena (stiropor) | Plastična pena se lahko med segrevanjem stali in kontaminira tekočino v njej. |
| Les | Les se med uporabo v mikrovalovni pečici izsuši. Lahko se pojavijo razpoke. |

Nazivi delov pečice in pripomočkov

Vzemite pečico ter vse materiale iz kartonske embalaže ter iz notranjosti pečice.

Vaša pečica je opremljena z naslednjimi pripomočki:



Stekleni pladenj



Obroč za vrtljivi pladenj



Navodila za uporabo



Gred vrtljivega pladnja

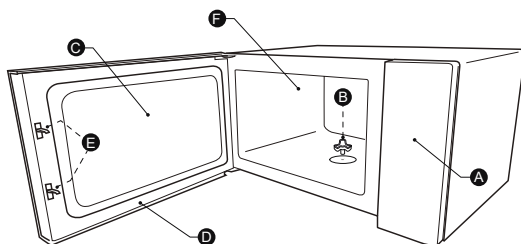

- A) Upravljalna plošča
- B) Gred vrtljivega podstavka
- C) Kontrolno okno

- D) Sklop vrat
- E) Varnostni sistem za zaklepanje
- F) Notranjost pečice / pečniški prostor

Namestitev vrtljivega podstavka/krožnika

Očistite pečniški prostor in namestite vrtljivi pladenj. Med nameščanjem novega aparata se prepričajte, da ste odstranili vso embalažo, folijo in lepilne trakove z aparata in gredi vrtljivega pladnja. Preden aparat prvič uporabite za pripravo hrane, pravilno namestite vrtljivi pladenj. Prav tako je treba očistiti notranjost pečice (pečniški prostor) in vse pripomočke.

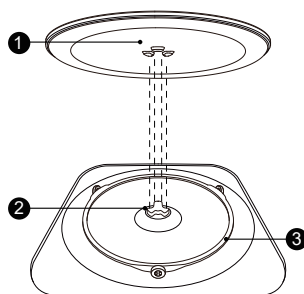

Namestitev vrtljivega pladnja:

1. Sklop obroča za vrtljivi pladenj (3) vstavite v poglobljeni del notranjosti pečice.
2. Stekleni pladenj (1) položite na sklop obroča za vrtljivi pladenj (3). Izbokline na sredini spodnje strani steklenega pladnja poravnajte tako, da bodo med tremi kraki izbočenega dela na gredi. Prepričajte se, da se stekleni pladenj (1) prilega gredi (2) na sredini dna notranjosti pečice (pečniškega prostora). Vrtljivi ležaji na gredi se morajo z notranje strani prilegati utoru na spodnji strani vrtljivega pladnja.

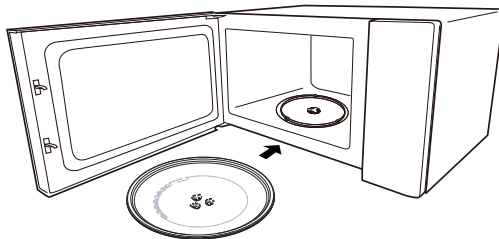







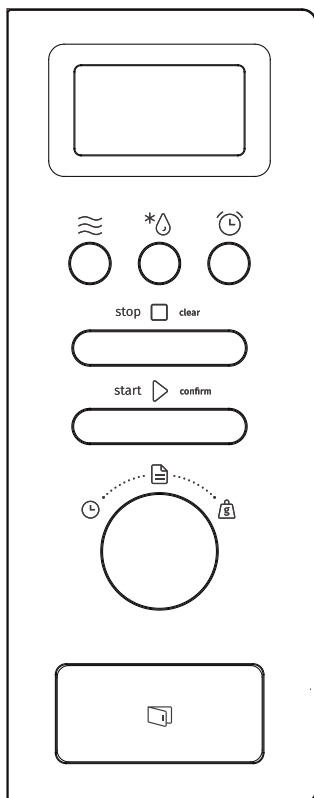

Opomba:

1. Nikoli ne uporabljajte aparata brez vrtljivega pladnja. Poskrbite, da bo ustrezno nameščen. Vrtljivi pladenj se lahko vrti v smeri urnega kazalca ali v nasprotni smeri urnega kazalca.
2. Nikoli ne položite steklenega podstavka z zgornjo stranjo navzdol. Nikoli ne omejite premikanja steklenega pladnja.
3. Tako stekleni pladenj kot sklop vrtljivega podstavka morata biti med uporabo pečice vedno nameščena.
4. Vso hrano in posodo za kuhanje oz. peko vedno položite na stekleni pladenj.
5. Nikoli ne omejite premikanja steklenega pladnja.
6. Če se na steklenem pladnju ali obroču vrtljivega podstavka pojavi razpoka ali če počita, se obrnite na najbližji pooblaščen servisni center.

DELOVANJE



-  Mikrovalovi
-  Odtajanje z nastavitvijo teže/časa
-  Opozorilnik/ura
-  Stop/Počisti
-  Start/+30 sek./Potrdi
-  Samodejni programi
-  Programska ura
-  Teža

1. Nastavitev ure

Ko mikrovalovno pečico priključite na električno omrežje, se na ekranu pojavi "0:00" in pečica enkrat zapiska.

- 1) Dvakrat pritisnite tipko "Opozorilnik/ura" ("Kitchen Timer/Clock"), da izberete nastavitev ure. Številka za ure začne utripati.
- 2) Z obračanjem gumba "🕒" nastavite število ur med 0 in 23.
- 3) Pritisnite tipko "Opozorilnik/ura" ("Kitchen Timer/Clock") in številka, ki označuje minute, bo začela utripati.
- 4) Z obračanjem gumba "🕒" nastavite število minut med 0 in 59.
- 5) Pritisnite tipko "Opozorilnik/ura" ("Kitchen Timer/Clock"), da zaključite nastavitev ure. Ta bo prenehala utripati.

Opomba:

- 1) Če ura ni nastavljena, po vklopu ne bo delovala.
- 2) Če med nastavljanjem ure eno minuto ne pritisnete tipke "Opozorilnik/ura" ("Kitchen Timer/Clock"), se pečica samodejno preklopi nazaj v prejšnje stanje.

2. Kuhanje oz. peka z mikrovalovi

Enkrat pritisnite tipko "Mikrovalovi" ("Microwave"). Na ekranu se izpiše "800 W". Večkrat zapored pritisnite tipko "Mikrovalovi" ("Microwave") ali pa vrtite gumb "🕒", da izberete želeno moč delovanja, v naslednjem zaporedju: "800 W", "640 W", "400 W", "240 W", "80 W".

Potrdite nastavitev s pritiskom na tipko "Start/+30 sek./Potrdi" ("Start/ +30SEC./Confirm"), nato pa z vrtenjem gumba "🕒" nastavite čas delovanja med 0.05 in 95.00. Ponovno pritisnite tipko "Start/+30 sek./Potrdi" ("Start/ +30SEC./Confirm") in pečica bo začela delovati.

Primer: če želite 20 minut segrevati hrano z 80 % moči mikrovalov, lahko storite naslednje:

- 1) Enkrat pritisnite tipko "Mikrovalovi" ("Microwave"). Na ekranu se izpiše "800 W".
- 2) Ponovno pritisnite tipko "Mikrovalovi" ("Microwave") ali pa obrnite gumb "🕒", da izberete 80-odstotno moč mikrovalov.
- 3) Potrdite s tipko "Start/+30 sek./Potrdi" ("Start/ +30SEC./Confirm") in na ekranu se izpiše "640 W".
- 4) Obrnite gumb "🕒", da nastavite čas delovanja, tako da bo na ekranu prikazana nastavitev "20:00".
- 5) Pritisnite tipko "Start/+30 sek./Potrdi" ("Start/ +30SEC./Confirm") in pečica bo začela delovati.

Opomba: ko nastavljate čas na uri, se ta spreminja z naslednjimi koraki:

| | |
|-----------|-------------|
| 0–1 min | : 5 sekund |
| 1–5 min | : 10 sekund |
| 5–10 min | : 30 sekund |
| 10–30 min | : 1 minuta |
| 30–95 min | : 5 minut |

Navodila za uporabo MMikrovalov

| Zap. št. | Prikaz | Moč mikrovalov |
|----------|--------|----------------|
| 1 | 800 W | 100 % |
| 2 | 640 W | 80 % |
| 3 | 400 W | 50 % |
| 4 | 240 W | 30 % |
| 5 | 80 W | 10 % |

3. Ura/opozorilnik

- 1) Enkrat pritisnete tipko "Ura/opozorilnik" ("Kitchen Timer/Clock"); na ekranu se pojavi napis 0:00.
- 2) Z vrtenjem gumba "🕒" nastavite čas. (Najdaljši možni čas kuhanja je 95 minut.)
- 3) Pritisnete tipko "Start/+30 sek./Potrdi" ("Start/ +30SEC./Confirm"), da potrdite nastavev.
- 4) Ko nastavljeni čas poteče, bo pečica petkrat zapiskala.

Če je nastavljena ura (24-urni sistem), bo na ekranu prikazan trenutni čas.

Opomba:

Ko je nastavljen opozorilnik, ni mogoče nastaviti nobenega od programov.

4. Hitri vklop



- 1) Ko je pečica v stanju pripravljenosti, pritisnete tipko "Start/+30 sek./Potrdi" ("Start/+30Sec./Confirm") in pečica začne 30-sekundno delovanje s 100-odstotno močjo mikrovalov. Z vsakim nadaljnjim pritiskom na to tipko podaljšate čas delovanja za 30 sekund, do največ 95 minut.
- 2) Ko je pečica v stanju pripravljenosti, obrnite gumb "🕒" v levo, da nastavite moč mikrovalov na 100 %, nato pa pritisnete tipko "Start/+30 sek./Potrdi" ("Start/ +30SEC./Confirm") za začetek delovanja.

Opomba: Pri segrevanju z mikrovalovi, odtajanjem z nastavitvijo časa ali delovanju v več korakih z vsakim pritiskom na tipko "Start/+30 sek./Potrdi" ("Start/ +30SEC./Confirm") podaljšate čas delovanja za 30 sekund.

5. Odtajanje z nastavitvijo časa

- 1) Dvakrat pritisnite tipko "Odtajanje z nastavitvijo teže/časa" ("Weight/Time Defrost"); na ekranu se pojavi napis "dEF2".
- 2) Pritisnite tipko "Start/+30 sek./Potrdi" ("Start/ +30SEC./ Confirm"), da potrdite nastavev.
- 3) Z vrtenjem gumba "  " nastavite čas delovanja med 00:05 in 95:00.
- 4) Pritisnite tipko "Start/+30 sek./Potrdi" ("Start/ +30SEC./ Confirm") in pečica bo začela delovati.

6. Odtajanje z nastavitvijo teže

- 1) Enkrat pritisnite tipko "Odtajanje z nastavitvijo teže/časa" ("Weight/Time Defrost"); na ekranu se pojavi napis "dEF1".
- 2) Pritisnite tipko "Start/+30 sek./Potrdi" ("Start/ +30SEC./ Confirm"), da potrdite nastavev.
- 3) Večkrat pritisnite tipko "Odtajanje z nastavitvijo teže/časa" ("Weight/Time Defrost") ali obrnite gumb "  ", da izberete meni za odtajanje. Po vrsti bo na prikazovalniku izpisano "d01", "d02", "d03" in "d04".
- 4) Pritisnite tipko "Start/+30 sek./Potrdi" ("Start/ +30SEC./ Confirm"), da potrdite nastavev.
- 5) Z obračanjem gumba "  " izberite težo hrane.
- 6) Pritisnite tipko "Start/+30 sek./Potrdi" ("Start/30SEC./ Confirm") in pečica bo začela odtajati.

| Meni | d01 Zamrznjen kruh | d02 Zamrznjeno rdeče meso | d03 Zamrznjena zelenjava | d04 Zamrznjena pica |
|------|-----------------------|------------------------------|-----------------------------|------------------------|
| Teža | 100 g–600 g | 100 g–2000 g | 100 g–1000 g | 100 g–600 g |

7. Prikaz informacij

- 1) Ko pečica deluje z mikrovalovi, pritisnite tipko "Mikrovalovi"
- Na ekranu bo za 3 sekunde prikazana trenutna moč delovanja. Po 3 sekundah se pečica oz. prikaz vrne v prejšnje stanje.
- 2) Med delovanjem pečice pritisnite tipko "Ura/opozorilnik"
- Na ekranu bo za 3 sekunde bo prikazan čas delovanja.

8. Kuhanje oz. peka v več korakih

Nastavite lahko 2 koraka kuhanja oz. peke. Če je pri tem eden od korakov odtajanje, mora biti odtajanje prvi korak. Pri pripravi hrane v več korakih ni mogoče nastaviti programske ure ali uporabiti samodejnega menija. Z vsakim nadaljnjim pritiskom na tipko "Start/+30 sek./Potrdi" ("Start/ +30SEC./Confirm") (razen v primeru odtajanja z nastavitvijo teže) podaljšate čas delovanja za 30 sekund. Primer: če želite hrano 5 minut odtajati, nato pa jo 7 minut peči z 80-odstotno močjo mikrovalov, storite naslednje:

- 1) Dvakrat pritisnite tipko "Odtajanje z nastavitvijo teže/časa" na ekranu se pojavi napis "dEF2".
- 2) Pritisnite tipko "Start/+30 sek./Potrdi", da potrdite nastavitvev.
- 3) Z vrtenjem gumba "👆" nastavite čas odtajanja, ki je izpisan na prikazovalniku, na "5:00".
- 4) Enkrat pritisnite tipko "Mikrovalovi". Na ekranu se izpiše "800 W".
- 5) Ponovno pritisnite tipko "Mikrovalovi" ali pa obrnite gumb "👆", da izberete 80-odstotno moč mikrovalov.
- 6) Potrdite s tipko "Start/+30 sek./Potrdi" in na ekranu se izpiše "640 W".
- 7) Obrnite gumb "👆", da nastavite čas delovanja, tako da bo na ekranu prikazana nastavev "07:00".
- 8) Pritisnite tipko "Start/+30 sek./Potrdi" in pečica bo začela delovati. Pečica enkrat zapiska, da označi prvi korak, in začne se odštevanje časa odtajanja. Ko se začne drugi korak, pečica ponovno zapiska. Po koncu priprave pečica petkrat zapiska.

9. Funkcija zaklepanja pred otroki

Zaklepanje: Ko je pečica v stanju pripravljenosti, pritisnite tipko "Stop/Počisti" ("Stop/Clear") in jo držite 3 sekunde, dokler ne zaslišite dolgega piska, ki označuje, da je varnostno zaklepanje pečice pred otroki aktivirano. Na prikazovalniku bo prikazana oznaka za zaklepanje ali trenutni čas.

Odklepanje: Ko je pečica zaklenjena, pritisnite tipko "Stop/Počisti" ("Stop/Clear") in jo držite 3 sekunde, dokler ne zaslišite dolgega piska, ki označuje, da je varnostno zaklepanje pečice pred otroki izklopljeno.

10. Funkcija ECO

Za začetek varčnega delovanja ECO:

Ko je pečica v stanju pripravljenosti, pritisnite tipko "Stop/Počisti", da aktivirate varčni in okolju prijazen način delovanja ECO. Prikazovalnik se izklopi.

Za preklic varčnega delovanja ECO:

Ko je pečica v varčnem načinu delovanja ECO, pritisnite katero koli tipko ali obrnite gumb "👁" za izhod iz tega načina.

11. Tihi način delovanja

Če želite aktivirati tihi način delovanja:

V stanju pripravljenosti pritisnite tipko "Ura/opozorilnik" in jo držite 3 sekunde. Zasliši se dolg pisk in pečica se preklopi v tihi način delovanja. V tem načinu ob pritisku tipke pečica ne bo zapiskala.

Če želite izklopiti tihi način delovanja:

Ko je pečica v tistem načinu delovanja, pritisnite tipko "Ura/opozorilnik" in jo držite 3 sekunde. Zasliši se dolg pisk in pečica izklopi tihi način delovanja.

12. Funkcija Aquaclean

Če želite aktivirati funkcijo za pomoč pri čiščenju Aquaclean:

V stanju pripravljenosti pritisnite tipko "Mikrovalovi" in jo držite 3 sekunde.

Zasliši se dolg pisk in aktivira se funkcija Aquaclean.

V pečico postavite lonček z 200 ml vode, nato pa pritisnite tipko "Start/+30 sek./Potrdi" za začetek delovanja. Pečica bo delovala 5 minut z močjo 800 W; teh nastavitvev ni mogoče spremeniti.

13. Samodejni programi

- 1) Obrnite gumb "👁" v desno, da izberete meni. Na prikazovalniku bodo izpisane oznake od "A1" do "A15".
- 2) Pritisnite tipko "Start/+30 sek./Potrdi" ("Start/ +30SEC./ Confirm"), da potrdite nastavitvev.
- 3) Z obračanjem gumba "👁" izberite privzeto težo glede na razpredelnico.
- 4) Pritisnite tipko "Start/+30 sek./Potrdi" ("Start/ +30SEC./ Confirm") in pečica bo začela delovati.

Primer: Če želite s samodejnim programom pripraviti ribo, težko 350 g:

- 1) Obrnite gumb "👁" v smeri urnega kazalca, dokler na prikazovalniku ni izpisano "A11".
- 2) Pritisnite tipko "Start/+30 sek./Potrdi" ("Start/ +30SEC./ Confirm"), da potrdite nastavitvev.
- 3) Z vrtenjem gumba "👁" izberite težo ribe, da bo na prikazovalniku izpisano "350".
- 4) Pritisnite tipko "Start/+30 sek./Potrdi" ("Start/ +30SEC./ Confirm") za začetek delovanja pečice.

| Meni | Teža | Prikaz |
|--------------------------------|------------------------------|--------|
| A-1 Pica | 200 g | 200g |
| | 400 g | 400g |
| A-2 Pogrevanje krožnika | 200 g | 200 g |
| | 400 g | 400 g |
| | 600 g | 600 g |
| | | |
| A-3 Taljenje čokolade | 100 g | 100 g |
| | 150 g | 150 g |
| | 200 g | 200 g |
| A-4 Taljenje masla | 100 g | 100 g |
| | 150 g | 150 g |
| | 200 g | 200 g |
| A-5 Meso (govedina) | 250 g | 250 g |
| | 350 g | 350 g |
| | 450 g | 450 g |
| A-6 Meso (svinjina) | 250 g | 250 g |
| | 350 g | 350 g |
| | 450 g | 450 g |
| A-7 Meso (piščanec) | 250 g | 250 g |
| | 350 g | 350 g |
| | 450 g | 450 g |
| A-8 Zelenjava | 200 g | 200 g |
| | 300 g | 300 g |
| | 400 g | 400 g |
| A-9 Testenine | 50 g (s hladno vodo, 450 g) | 50 g |
| | 100 g (s hladno vodo, 800 g) | 100 g |
| A-10 Krompir | 200 g | 200 g |
| | 400 g | 400 g |
| | 600 g | 600 g |
| A-11 Ribe | 250 g | 250 g |
| | 350 g | 350 g |
| | 450 g | 450 g |
| A-12 Pogrevanje juhe | 200 ml | 200 |
| | 400 ml | 400 |
| | 600 ml | 600 |
| A-13 Pokovka | 100 g | 100 |
| A-14 Piščančji medaljoni | 200 g | 200 g |
| | 400 g | 400 g |
| | 600 g | 600 g |
| A-15 Mleto meso | 4 | 4 |

Namestitev in priklop

- Aparat je namenjen izključno domači uporabi.
- Ta pečica je namenjena izključno vgradnji v kuhinjski element. Pečica ni namenjena uporabi na kuhinjskem pultu ali v omarici.
- Prosimo, upoštevajte posebna navodila za namestitev.
- Aparat lahko namestite v 60 cm širok kuhinjski element, ki je pritrjen na steno.
- Aparat ima vtikač, ki ga priklopite izključno na ustrezno ozemljeno vtičnico.
- Napetost v vaši napeljavi mora ustrezati napetosti, navedeni na napisni tablici aparata.
- Samo ustrezno usposobljen električar sme namestiti vtičnico in njen priključni kabel. Če po namestitvi vtikač ni več dostopen, je treba namestiti odklopno napravo z minimalno razdaljo med kontakti vseh polov oz. vodnikov 3 mm.
- Ne uporabljajte pretvornikov, razdelilnikov in podaljškov. Preobremenitev lahko povzroči tveganje požara.

Dostopne površine se lahko med delovanjem močno segrejejo.







Prosimo, da pred namestitvijo pozorno preberete priročnik.

Prosimo, upoštevajte naslednje:

Priklop na električno omrežje

Pečica ima vtikač, ki ga priklopite izključno na ustrezno ozemljeno vtičnico. Vtičnico in njen priključni kabel sme namestiti samo ustrezno usposobljen električar, v skladu z veljavnimi predpisi.

Če po namestitvi vtikač ni več dostopen, je treba namestiti odklopno napravo z minimalno razdaljo med kontakti vseh polov oz. vodnikov 3 mm.

-  Vijak A
-  Vijak B
-  Montažna ploščica
-  Plastični pokrov sklopa za nastavitev položaja

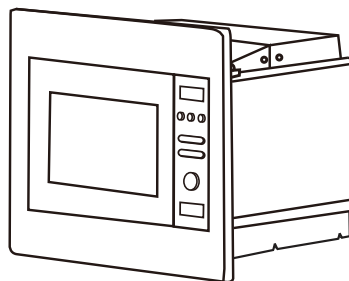

V kuhinjskem elementu, v katerega je vgrajena pečica, za pečico ne sme biti hrbtna stena.

Minimalna višina za namestitev aparata je 85 cm.

Ne prekrivajte prezračevalnih rež in odprtih za zajem zraka.

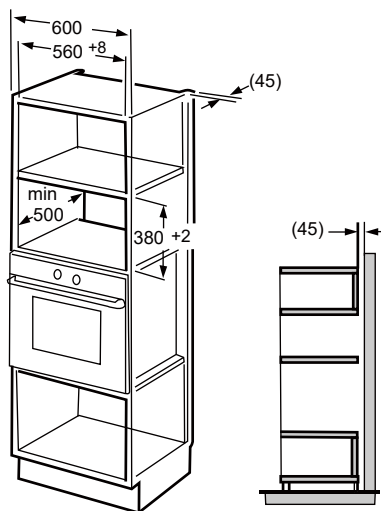
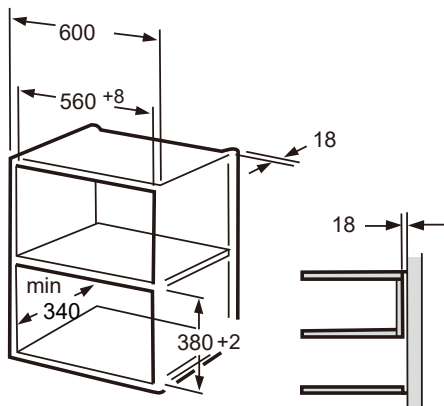

Opomba:

Pri obeh vrstah namestitve sta potrebna držalo in šablona za spodnji del kuhinjskega elementa.

Pripravite kuhinjski element

1. Preberite navodila na ŠABLONI ZA SPODNJI DEL KUHINJSKEGA ELEMENTA. Položite šablono na spodnjo stranico kuhinjskega elementa.

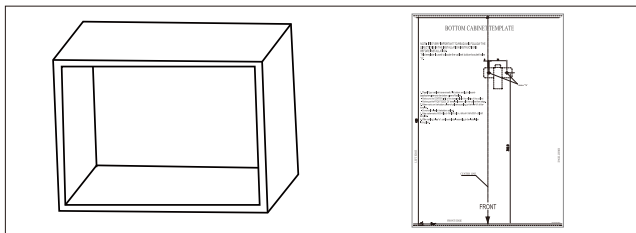

2. Na dnu elementa naredite oznake v skladu z oznakami "a" na šabloni.

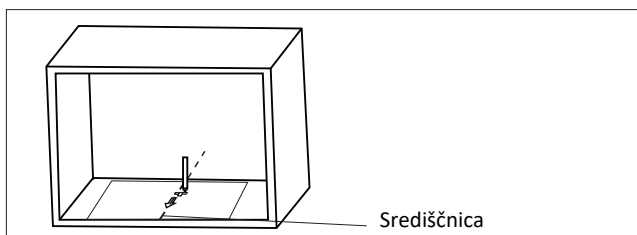

3. Odstranite šablono za dno kuhinjskega elementa ter z vijakom A pritrdite montažno ploščico.

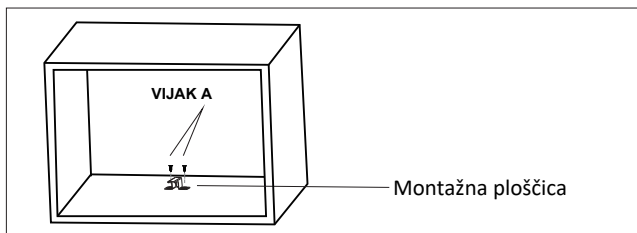

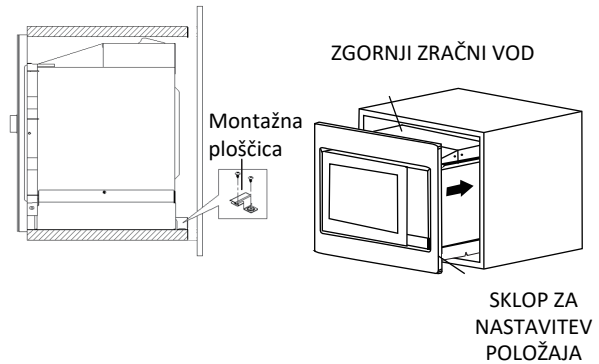

1. Pritrdite NASTAVITVENI VIJAK A na ZGORNJEM ZRAČNEM VODU pečice, nato pa postavite pečico v kuhinjski element.

- Nastavite višino NASTAVITVENEGA VIJAKA A, tako da bo med NASTAVITVENIM VIJAKOM A in zgornjo stranico kuhinjskega elementa 1 mm razmika.
- Ne upognite ali priščipnite priključne vrvice.
- Poskrbite, da bo pečica na sredini kuhinjskega elementa.

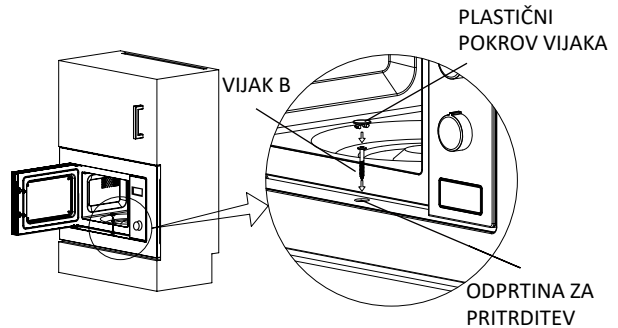

2. Odprite vrata, pritrdite pečico na kuhinjski element z VIJAKOM B skozi NAMESTITVENO ODPRTINO SKLOPA ZA NASTAVITEV POLOŽAJA. Nato na ODPRTINO ZA PRITRDITEV namestite PLASTIČNI POKROV.

Specifikacije

Model:.....BM201AM1X
 Nazivna napetost:..... 230 V ~ 50 Hz
 Nazivna vhodna moč (mikrovalovi): 1250 W
 Nazivna izhodna moč (mikrovalovi): 800 W

| Običajno | |
|---|--|
| Mikrovalovna pečica moti delovanje TV-sprejemnika. | Mikrovalovna pečica lahko med delovanjem moti radijski in televizijski sprejem. Gre za podobne motnje, kot jih lahko povzročajo tudi mali gospodinjski aparati, kot so mešalnik, sesalnik ter električni ventilator. |
| Medla svetloba v pečici | Pri kuhanju z mikrovalovi pri nizkih nastavitvah je lahko svetloba v notranjosti pečice medla. To je normalno. |
| Para se nabira na vratih, iz prezračevalnih rež izhaja vroč zrak. | Med kuhanjem iz hrane uhaaja para. Večina pare bo ušla skozi prezračevalne reže. Nekaj pare se nabere na hladnejših delih, npr. na vratih pečice. To je normalno. |
| Para se nabira na vratih, iz prezračevalnih rež izhaja vroč zrak. | Delovanje pečice, ko v njej ni hrane, je prepovedano. Takšno delovanje je zelo nevarno. |

| Težava | Možen vzrok | Rešitev |
|---------------------------|---|---|
| Pečica ne začne delovati. | (1) Priključna vrvica oz. vtičnik nista trdno priključena. | Izvlcite vtičak. Po desetih sekundah ponovno vklopite vtičak. |
| | (2) Pregorela je varovalka, ali pa se je sprožila samodejna varovalka oz. odklopna naprava. | Zamenjajte varovalko ali ponastavite odklopno napravo (morebitno popravilo naj izvede strokovnjak našega podjetja). |
| | (3) Težave z vtičnico. | Preskusite vtičnico z drugimi električnimi aparati. |
| Pečica ne segreva. | (4) Vrata niso pravilno zaprta. | Tesno in pravilno zaprite vrata. |



V skladu z Direktivo o odpadni električni in elektronski opremi (WEEE) je treba odpadne električne in elektronske aparate izbirati in predelati ločeno. Če boste nekoč zavrgli ta proizvod, ga, prosimo, ne odložite med gospodinjske odpadke. Prosimo, pošljite ta proizvod na najbližje zbirno mesto za odpadno električno in elektronsko opremo.

Če potrebujete informacije ali imate težave pri uporabi aparata, pokličite Gorenjev Center za stik s strankami v svoji državi (telefonska številka je navedena na mednarodnem garancijskem listu). Če v vaši državi ni Centra za stik s strankami, pokličite Gorenjev servisni oddelek za aparate za dom.

Do morebitnega neujemanja barvnih nians med različnimi aparati ali sestavnimi elementi znotraj iste oblikovalske linije lahko prihaja zaradi različnih dejavnikov, kot so npr. različni koti, pod katerimi gledate aparate, različna barvna ozadja, materiali ter osvetljenost prostora.

Samo za osebno uporabo!

Dodatna priporočila za segrevanje z mikrovalovi in uporabne nasvete lahko najdete na spletni strani:

<http://www.gorenje.com>

VAM ŽELI OBILO UŽITKA PRI UPORABI VAŠEGA APARATA.

gorenje

Pridružujemo si pravico do morebitnih sprememb in napak v navodilih za uporabo.

DEAR CUSTOMER

We sincerely thank you for your purchase. We believe you will soon find ample evidence that you can really rely on our products. To make the use of the appliance easier, we attach these comprehensive instruction manual.

The instructions should aid you in getting familiar with your new appliance. Please, read them carefully before using the appliance for the first time.

In any case, please make sure the appliance was supplied to you undamaged. Should you identify and transport damage, contact your sales representative or the regional warehouse from where the product was delivered. You will find the telephone number on the receipt or delivery report.



We wish you a lot of pleasure with your new household appliance.

The appliance for household use for heating food and beverages using electromagnetic energy, for indoor use only.

INSTRUCTIONS FOR USE

Carefully read the instructions and save them for future reference.

These instructions are intended for the user. They describe the cooker and how to use it. They also apply to different types of appliances, therefore you may find some descriptions of functions that may not apply to your appliance.

PRECAUTIONS TO AVOID POSSIBLE EXPOSURE TO EXCESSIVE MICROWAVE ENERGY

1. Do not attempt to operate this oven with the door open since this can result in harmful exposure to microwave energy. It is important not to break or tamper with the safety interlocks.
2. Do not place any object between the oven front face and the door or allow soil or cleaner residue to accumulate on sealing surfaces.
3. **WARNING:** If the door or door seals are damaged, the oven must not be operated until it has been repaired by a competent person.

ADDENDUM

If the apparatus is not maintained in a good state of cleanliness, its surface could be degraded and affect the lifespan of the apparatus and lead to a dangerous situation.

IMPORTANT SAFETY INSTRUCTIONS

WARNING

To reduce the risk of fire, electric shock, injury to persons or exposure to excessive microwave oven energy when using your appliance, follow basic precautions, including the following:

- Read and follow the specific: " PRECAUTIONS TO AVOID POSSIBLE EXPOSURE TO EXCESSIVE MICROWAVE ENERGY".
- This appliance can be used by children aged from 8 years and above and persons with reduced physical, sensory or mental capabilities or lack of experience and knowledge if they have been given supervision or instruction concerning use of the appliance in a safe way and understand the hazards involved. Children shall not play with the appliance. Cleaning and user maintenance shall not be made by children without supervision.
- Keep the appliance and its cord out of reach of children less than 8 years.
- If the supply cord is damaged, it must be replaced by the manufacturer, its service agent or similarly qualified persons in order to avoid a hazard.
- **WARNING:** Ensure that the appliance is switched off before replacing the lamp to avoid the possibility of electric shock.
- **WARNING:** It is hazardous for anyone other than a competent person to carry out any service or repair operation that involves the removal of a cover which gives protection against exposure to microwave energy.

- **WARNING:** Liquids and other foods must not be heated in sealed containers since they are liable to explode.
- When heating food in plastic or paper containers, keep an eye on the oven due to the possibility of ignition.
- Only use utensils that are suitable for use in microwave ovens.
- If smoke is emitted, switch off or unplug the appliance and keep the door closed in order to stifle any flames.
- Microwave heating of beverages can result in delayed eruptive boiling, therefore care must be taken when handling the container.
- The contents of feeding bottles and baby food jars shall be stirred or shaken and the temperature checked before consumption, in order to avoid burns.
- Eggs in their shell and whole hard-boiled eggs should not be heated in microwave ovens since they may explode, even after microwave heating has ended.
- The oven should be cleaned regularly and any food deposits removed.
- Failure to maintain the oven in a clean condition could lead to deterioration of the surface that could adversely affect the life of the appliance and possibly result in a hazardous situation.
- Only use the temperature probe recommended for

this oven. (for ovens provided with a facility to use a temperature-sensing probe.)

- The microwave oven must be operated with the decorative door open. (for ovens with a decorative door.)
- This appliance is intended to be used in household and similar applications such as:
 - staff kitchen areas in shops, offices and other working environments;
 - by clients in hotels, motels and other residential type environments;
 - farm houses;
 - bed and breakfast type environments.
- The microwave oven is intended for heating food and beverages. Drying of food or clothing and heating of warming pads, slippers, sponges, damp cloth and similar may lead to risk of injury, ignition or fire.
- Metallic containers for food and beverages are not allowed during microwave cooking.
- The appliance shall not be cleaned with a steam cleaner.
- The appliance must not be installed behind a decorative door in order to avoid overheating. (This is not applicable for appliances with decorative door.)
- The microwave oven is intended to be used built-in.
- Care should be taken not to displace the turntable when removing containers from the appliance. (For fixed appliances and built-in appliances being used equal or higher than 900mm above the floor

and having detachable turntables. But this is not applicable for appliances with horizontal bottom hinged door.)

- Steam cleaner is not to be used.
- Surface of a storage drawer can get hot.
- Do not use harsh abrasive cleaners or sharp metal scrapers to clean the oven door glass since they can scratch the surface, which may result in shattering of the glass.
- **WARNING:** The appliance and its accessible parts become hot during use. Care should be taken to avoid touching heating elements. Children less than 8 years of age shall be kept away unless continuously supervised.
- During use the appliance becomes hot. Care should be taken to avoid touching heating elements inside the oven.
- **WARNING:** Accessible parts may become hot during use. Young children should be kept away.
- **WARNING:** When the appliance is operated in the combination mode, children should only use the oven under adult supervision due to the temperatures generated.

READ CAREFULLY AND KEEP FOR FUTURE REFERENCE

TO REDUCE THE RISK OF INJURY TO PERSONS GROUNDING INSTALLATION

DANGER

Electric Shock Hazard

Touching some of the internal components can cause serious personal injury or death. Do not disassemble this appliance.

WARNING

Electric Shock Hazard

Improper use of the grounding can result in electric shock. Do not plug into an outlet until appliance is properly installed and grounded.

This appliance must be grounded. In the event of an electrical short circuit, grounding reduces the risk of electric shock by providing an escape wire for the electric current.

This appliance is equipped with a cord having a grounding wire with a grounding plug. The plug must be plugged into an outlet that is properly installed and grounded.

Consult a qualified electrician or serviceman if the grounding instructions are not completely understood or if doubt exists as to whether the appliance is properly grounded.

If it is necessary to use an extension cord, use only a 3-wire extension cord.

1. A short power-supply cord is provided to reduce the risks resulting from becoming entangled in or tripping over a longer cord.

2. If a long cord set or extension cord is used:
 - 1). The marked electrical rating of the cord set or extension cord should be at least as great as the electrical rating of the appliance.
 - 2). The extension cord must be a grounding-type 3-wire cord.
 - 3). The long cord should be arranged so that it will not drape over the counter top or tabletop where it can be pulled on by children or tripped over unintentionally.

CLEANING

Be sure to unplug the appliance from the power supply.

- Clean the cavity of the oven after using with a slightly damp cloth.
- Clean the accessories in the usual way in soapy water.
- The door frame and seal and neighbouring parts must be cleaned carefully with a damp cloth when they are dirty.
- Do not use harsh abrasive cleaners or sharp metal scrapers to clean the oven door glass since they can scratch the surface, which may result in shattering of the glass.
- Cleaning Tip---For easier cleaning of the cavity walls that the food cooked can touch: Place half a lemon in a bowl, add 300ml (1/2 pint) water and heat on 100% microwave power for 10 minutes. Wipe the oven clean using a soft, dry cloth.

CAUTION

Personal Injury Hazard

It is hazardous for anyone other than a competent person to carry out any service or repair operation that involves the removal of a cover which gives protection against exposure to microwave energy.

See the instructions on "Materials you can use in microwave oven or to be avoided in microwave oven." There may be certain non-metallic utensils that are not safe to use for microwaving. If in doubt, you can test the utensil in question following the procedure below.

Utensil Test:

- Fill a microwave-safe container with 1 cup of cold water (250ml) along with the utensil in question.
- Cook on maximum power for 1 minute.
- Carefully feel the utensil. If the empty utensil is warm, do not use it for microwave cooking.
- Do not exceed 1 minute cooking time.

Materials you can use in microwave oven

| Utensils | Remarks |
|-----------------------|--|
| Browning dish | Follow manufacturer's instructions. The bottom of browning dish must be at least 3/16 inch (5mm) above the turntable. Incorrect usage may cause the turntable to break. |
| Dinnerware | Microwave-safe only. Follow manufacturer's instructions. Do not use cracked or chipped dishes. |
| Glass jars | Always remove lid. Use only to heat food until just warm. Most glass jars are not heat resistant and may break. |
| Glassware | Heat-resistant oven glassware only. Make sure there is no metallic trim. Do not use cracked or chipped dishes. |
| Oven cooking bags | Follow manufacturer's instructions. Do not close with metal tie. Make slits to allow steam to escape. |
| Paper plates and cups | Use for short-term cooking/warming only. Do not leave oven unattended while cooking. |
| Paper towels | Use to cover food for reheating and absorbing fat. Use with supervision for a short-term cooking only. |
| Parchment paper | Use as a cover to prevent splattering or a wrap for steaming. |
| Plastic | Microwave-safe only. Follow the manufacturer's instructions. Should be labeled "Microwave Safe". Some plastic containers soften, as the food inside gets hot. "Boiling bags" and tightly closed plastic bags should be slit, pierced or vented as directed by package. |
| Plastic wrap | Microwave-safe only. Use to cover food during cooking to retain moisture. Do not allow plastic wrap to touch food. |
| Thermometers | Microwave-safe only (meat and candy thermometers). |
| Wax paper | Use as a cover to prevent splattering and retain moisture. |

Materials to be avoided in microwave oven

| Utensils | Remarks |
|---------------------------------|--|
| Aluminum tray | May cause arcing. Transfer food into microwave-safe dish. |
| Food carton with metal handle | May cause arcing. Transfer food into microwave-safe dish. |
| Metal or metal-trimmed utensils | Metal shields the food from microwave energy. Metal trim may cause arcing. |
| Metal twist ties | May cause arcing and could cause a fire in the oven. |
| Paper bags | May cause a fire in the oven. |
| Plastic foam | Plastic foam may melt or contaminate the liquid inside when exposed to high temperature. |
| Wood | Wood will dry out when used in the microwave oven and may split or crack. |

Names of Oven Parts and Accessories

Remove the oven and all materials from the carton and oven cavity.

Your oven comes with the following accessories:

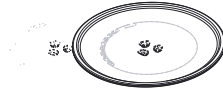

Glass Tray



Turntable Ring Assembly



Turntable Shaft



Instruction Manual

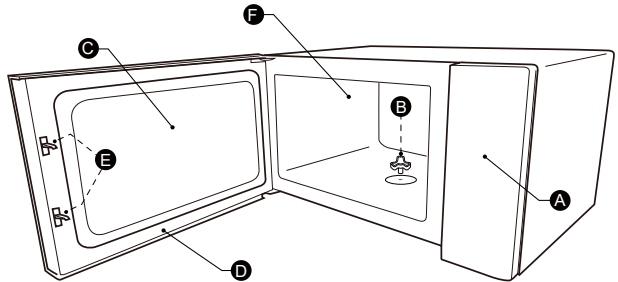

A)Control panel

B)Turntable shaft

C)Observation window

D)Door assembly

E)Safety interlock system

F)Oven cavity

TURNTABLE INSTALLATION

Cleaning the cooking compartment and putting the turntable in place. For new installations, make sure all packaging and shipping tape has been removed from the turntable shaft. Before using the appliance to prepare food for the first time, you will need to put the turntable in place correctly. You must clean the cooking compartment and accessories.

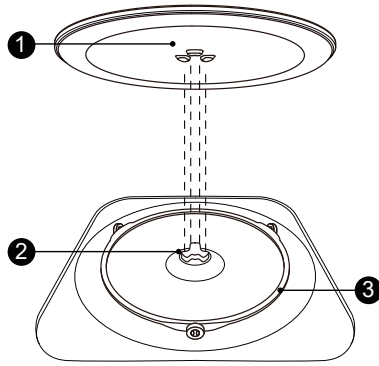

How to put the turntable in place:

1. Place the turntable ring assembly ③ into the recess in the cooking compartment.
2. Place the glass tray ① on the turntable ring assembly ③. Fit the raised, curved lines in the center of the glass tray bottom between the three spokes of the shaft. Make sure that the glass tray ① engages in the turntable shaft ② in the centre of the cooking compartment floor. The rollers on the shaft should fit inside the turntable bottom ridge.

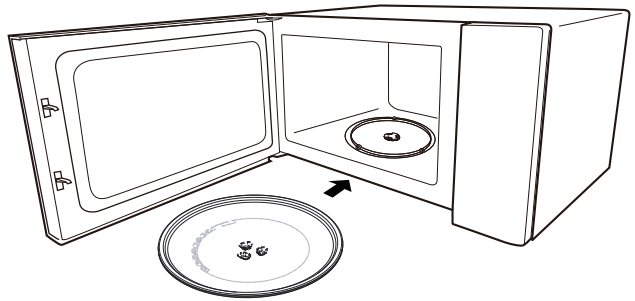







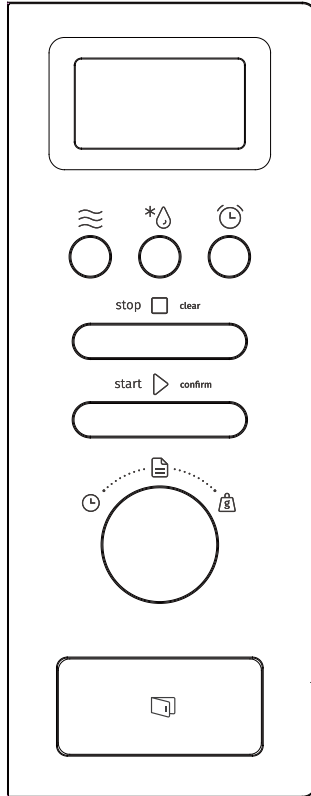

Note:

1. Never use the appliance without the turntable. Make sure that it is properly engaged. The turntable can turn clockwise or anti-clockwise.
2. Never place the glass tray upside down. The glass tray should never be restricted.
3. Both glass tray and turntable ring assembly must always be used during cooking.
4. All food and containers of food are always placed on the glass tray for cooking.
5. Never restrict the movement of the turntable.
6. If glass tray or turntable ring assembly cracks or breaks, contact your nearest authorized service center.

OPERATION



| | |
|---|------------------------|
|  | Microwave |
|  | Weight/Time Defrost |
|  | Kitchen Timer/ Clock |
|  | Stop/Clear |
|  | Start/ +30SEC./Confirm |
|  | Auto Menu |
|  | Timer |
|  | Weight |

Operation Instructions

1.Clock Setting

When the microwave oven is electrified, the screen will display "0:00", buzzer will ring once.

- 1). Press "Kitchen Timer/Clock" twice to select clock function, the hour figures will flash.
- 2). Turn "👆" to adjust the hour figures, the input time should be within 0--23.
- 3). Press "Kitchen Timer/Clock", the minute figures will flash.
- 4). Turn "👆" to adjust the minute figures, the input time should be within 0--59.
- 5). Press "Kitchen Timer/Clock" to finish clock setting. ":" will flash, and the time will light.

Note:

- 1). If the clock is not set, it would not function when powered.
- 2). During the process of clock setting, if you do not press "Kitchen Timer/Clock", in 1 minute, the oven will go back to the previous status automatically.

2.Microwave Cooking

Press "Microwave" once, the screen will display "800W". Press "Microwave" repeatedly or turn "👆" to choose the power you want, "800W", "640W", "400W", "240W", "80W" will display for each added press. Then press "Start/+30Sec./Confirm" to confirm, and turn "👆" to set cooking time from 0:05 to 95:00. Press "Start/+30Sec./Confirm" again to start cooking.

Example: If you want to use 80% microwave power to cook for 20 minutes, you can operate the oven as the following steps.

- 1). Press "Microwave" once, the screen displays "800W".
- 2). Press "Microwave" once again or turn "👆" to choose 80% microwave power.
- 3). Press "Start/+30Sec./Confirm" to confirm, and the screen displays "640W".
- 4). Turn "👆" to adjust the cooking time until the oven displays "20:00".
- 5). Press "Start/+30Sec./Confirm" to start cooking.

Note: the step quantities for the adjustment time of the coding switch are as follow:

| | |
|-------------|--------------|
| 0---1 min | : 5 seconds |
| 1---5 min | : 10 seconds |
| 5---10 min | : 30 seconds |
| 10---30 min | : 1 minute |
| 30---95 min | : 5 minutes |

" Microwave " Pad instructions

| Order | Display | Microwave Power |
|-------|---------|-----------------|
| 1 | 800W | 100% |
| 2 | 640W | 80% |
| 3 | 400W | 50% |
| 4 | 240W | 30% |
| 5 | 80W | 10% |

3.Kitchen Timer

- 1). Press " Kitchen Timer/Clock " once, the screen will display 00:00.
- 2). Turn "  " to enter the correct time. (The maximum cooking time is 95 minutes.)
- 3). Press " Start/+30Sec./Confirm " to confirm setting.
- 4). When the kitchen time is reached, the buzzer will ring 5 times.
If the clock has been set (24-hour system), the screen will display the current time.

Note:

During the Kitchen Timer, any programs can not be set.

4.Quick Start

- 1). In waiting state, Press " Start/+30Sec./Confirm " to start 30 seconds cooking with 100% power, each added press will increase 30 seconds cooking time up to 95 minutes.
- 2). In waiting state, turn "  " left to set cooking time with 100% microwave power, then press " Start/+30Sec./ Confirm " to start cooking.

Note: In microwave, time defrost state or multi-stage, each press of "Start/+30Sec./Confirm" can increase 30 seconds of cooking time.

5.Defrost By Time

- 1). Press " Weight/Time Defrost " twice , and the oven will display "dEF2".
- 2). Press " Start/+30Sec./Confirm " to confirm.
- 3). Turn "  " to set the cooking time, the range of the time is "00:05-95:00".
- 4). Press " Start/+30Sec./Confirm " to start cooking.

6.Defrost By Weight

- 1). Press " Weight/Time Defrost " once, and the oven will display "dEF1".
- 2). Press " Start/+30Sec./Confirm " to confirm.
- 3). Press " Weight/Time Defrost " repeatedly or turn "  " to select defrost menu, "d01","d02","d03","d04" will display in order.
- 4). Press " Start/+30Sec./Confirm " to confirm.

- 5). Turn "  " to select the weight of food.
- 6). Press "Start/+30Sec./Confirm " to start defrosting.

| Menu | d01 | d02 | d03 | d04 |
|--------|--------------|-------------|------------------|--------------|
| | Frozen bread | Frozen meat | Frozen vegetable | Frozen pizza |
| Weight | 100g-600g | 100g-2000g | 100g-1000g | 100g-600g |



7.Inquiring Function

- 1). In states of microwave cooking, press " Microwave " the current power will be displayed for 3 seconds. After 3 seconds, the oven will turn back to the former state.
- 2). In cooking state, press " Kitchen Timer/Clock " to inquire the time and the time will display for 3 seconds.

8.Multi-section cooking

At most 2 sections can be set for cooking. In multi-section cooking, if one section is defrosting, then defrosting shall be placed in the first section. Kitchen Timer and Auto Menu can not be in multi-section cooking. Each one more press on " Start/+30Sec./Confirm " can increase the time by 30 seconds (except weight defrost).

Example: If you want to defrost food for 5 minutes and then cook with 80% microwave power for 7 minutes, operate it as the following:

- 1). Press " Weight/Time Defrost " twice, and the oven will display "dEF2".
- 2). Press " Start/+30Sec./Confirm " to confirm.
- 3). Turn "  " to select the defrost time till "5:00" displays.
- 4). Press " Microwave " once, the screen displays "800W".
- 5). Press " Microwave " once again or turn "  " to choose 80% microwave power.
- 6). Press " Start/+30Sec./Confirm " to confirm, and the screen displays "640W".
- 7). Turn "  " to adjust the cooking time till the oven displays "7:00".
- 8). Press " Start/+30Sec./Confirm " to start cooking, and buzzer will sound once for the first section, defrosting time counts down. Buzzer will sound once again entering the second cooking. When cooking finishes, buzzer sounds five times.

9.Lock-out Function for Children

Lock: In waiting state, press " Stop/Clear " for 3 seconds, there will be a long beep denoting entering the children lock state. LED will display the child-lock state or the current time.

Lock quitting: In locked state, press " Stop/Clear " for 3 seconds, there will be a long "beep" denoting that the lock is released.

10.ECO Fuction

To enter ECO mode:

In waiting state, press " Stop/Clear " to enter the ECO mode. The screen will turn off.

To cancel ECO mode:

In ECO mode, press any keys or turn " " to exit the ECO mode.

11.Silent mode

To activate the silent mode:

In waiting state, press and hold " Kitchen Timer/Clock " for 3 seconds. A long beep will sound and the oven will enter silent mode. When you press the keys. it does not make a sound.

To deactivate the silent mode:

In silent mode, press and hold "Kitchen Timer/Clock " for 3 seconds. A long beep will sound and the oven will exit silent mode.

12.Aquaclean Function

To enter the Aquaclean mode:

In waiting state, press and hold " Microwave " for 3 seconds. A long beep will sound and the oven will enter aquaclean mode.

Put 200ml of water inside, and then press " Start/+30Sec./ Confirm " to start the Aquaclean function with 800W power level and 5 minutes which can not be changed.

13.Auto Menu

1). Turn " " right to choose the menu, and "A1" to "A15" will display.

2). Press " Start/+30Sec./Confirm " to confirm.

3). Turn " " to choose the default weight as the menu chart.

4). Press " Start/+30Sec./Confirm " to start cooking.

Example: If you want to use "Auto Menu" to cook fish for 350g.

1). Turn " " clockwise till "A 11" displays.

2). Press " Start/+30Sec./Confirm " to confirm.

3). Turn " " to select the weight of fish till "350" displays.

4). Press " Start/+30Sec./Confirm " to start cooking.

Menu Chart

| Menu | Weight | Display |
|---------------------|--------|---------|
| A-1 Pizza | 200 g | 200 |
| | 400 g | 400 |
| A-2 Reheat plate | 200 g | 200 g |
| | 400 g | 400 g |
| | 600 g | 600 g |

| Menu | Weight | Display |
|--------------------------|----------------------------|----------------|
| A-3 Melt chocolate | 100 g | 100 g |
| | 150 g | 150 g |
| | 200 g | 200 g |
| A-4 Melt butter | 100 g | 100 g |
| | 150 g | 150 g |
| | 200 g | 200 g |
| A-5 Meat(Beef) | 250 g | 250 g |
| | 350 g | 350 g |
| | 450 g | 450 g |
| A-6 Meat(pork) | 250 g | 250 g |
| | 350 g | 350 g |
| | 450 g | 450 g |
| A-7 Meat (chicken) | 250 g | 250 g |
| | 350 g | 350 g |
| | 450 g | 450 g |
| A-8 Vegetable | 200 g | 200 g |
| | 300 g | 300 g |
| | 400 g | 400 g |
| A-9 Pasta | 50g(with cold water 450g) | 50 g |
| | 100g(with cold water 800g) | 100 g |
| A-10 Potato | 200 g | 200 g |
| | 400 g | 400 g |
| | 600 g | 600 g |
| A-11 Fish | 250 g | 250 g |
| | 350 g | 350 g |
| | 450 g | 450 g |
| A-12 Reheat soup | 200ml | 200 |
| | 400ml | 400 |
| | 600ml | 600 |
| A-13 Pocporn | 100 g | 100 |
| A-14 Chicken nuggest | 200 g | 200g |
| | 400 g | 400g |
| | 600 g | 600g |
| A-15 Minced meat | 4 | 4 |

Installation Instructions

Installation and connection

- This appliance is only intended for domestic use.
- This oven is intended for built-in use only. It is not intended for counter-top use or for use inside a cupboard.
- Please observe the special installation instructions.
- The appliance can be installed in a 60cm wide wall-mounted cupboard.
- The appliance is fitted with a plug and must only be connected to a properly installed earthed socket.
- The mains voltage must correspond to the voltage specified on the rating plate.
- The socket must be installed and connecting cable must only be replaced by a qualified electrician. If the plug is no longer accessible following installation, an all-pole disconnecting device must be present on the installation side with a contact gap of at least 3mm.
- Adapters, multi-way strips and extension leads must not be used. Overloading can result in a risk of fire.

The accessible surface may be hot during operation.



Please Read the Manual Carefully Before Installation

Please Note

Electrical connection

The oven is fitted with a plug and must be only connected to a properly installed earthed socket. In accordance with the appropriate regulations, the socket must only be installed and the connecting cable must only be replaced by a qualified electrician.

If the plug is no longer accessible following installation and all-pole isolating switch must be present on the installation side with a contact gap of at least 3mm.

 Screw A

 Screw B

 Mounting Plate

 Trim-kit plastic cover

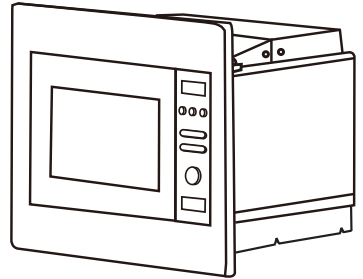

The built-in cabinet shall not have a rear wall behind the appliance.

Minimum installation height is 85cm.

Do not cover ventilation slots and air intake points.

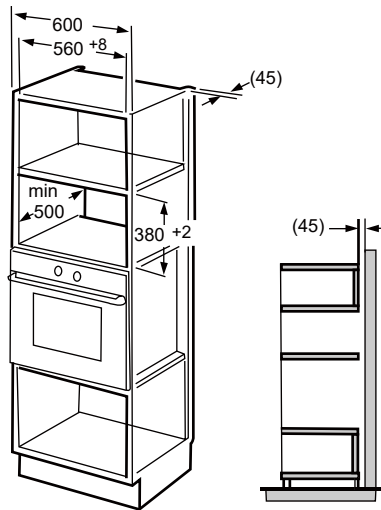
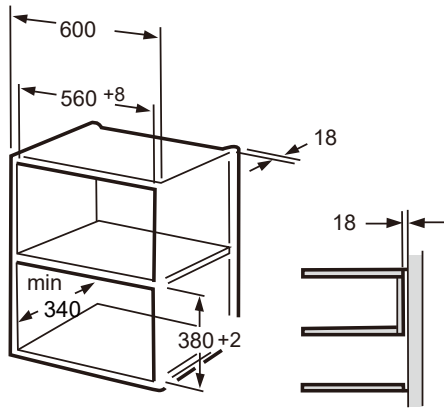

Note:

The bracket and bottom cabinet template are needed when installing in both installations.

Prepare the cabinet

1. Read the instruction on the BOTTOM CABINET TEMPLATE , put the template on the bottom plane of cabinet.

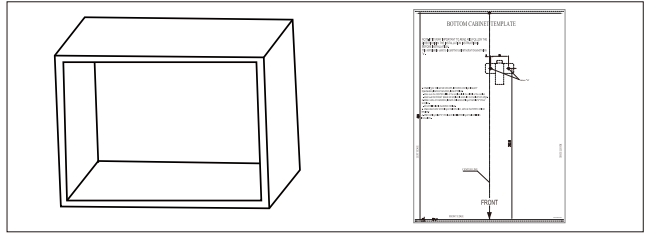

2. Make the marks on the bottom plane of cabinet according to marks "a" of the template

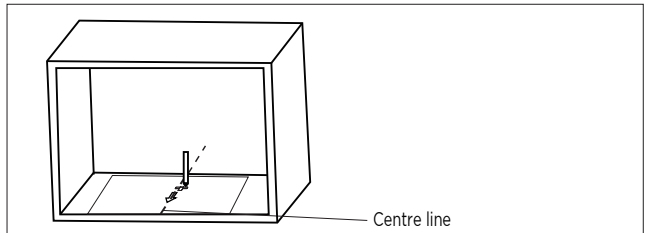

3. Remove the bottom cabinet template and fix the mounting plate with screw A.

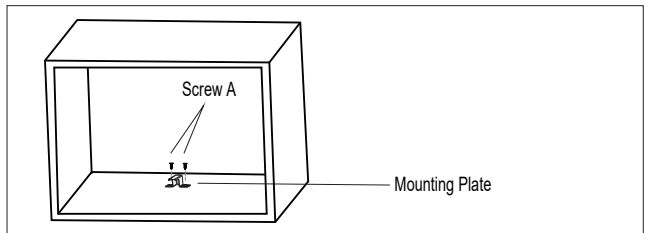

Install the Oven

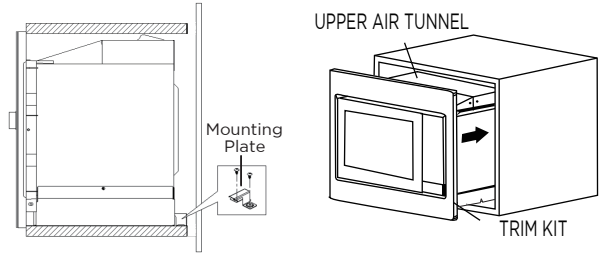

1. Fix ADJSUT SCREW A on the UPPER AIR TUNNEL of the oven, and then install the oven into the cabinet.
 - Adjust the height of ADJUST SCREW A to keep 1mm gap between the ADJUST SCREW A and the top plane of cabinet.
 - Do not trap or kink the power cord.
 - Make sure that the oven is installed in the center of the cabinet.

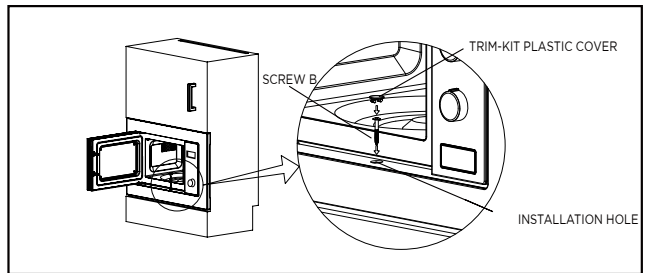

2. Open the door; fix the oven to the cabinet with SCREW B at the INSTALLATION HOLE of TRIM KIT. Then fix the TRIM-KIT PLASTIC COVER to the INSTALLATION HOLE.

Specifications

Model: BM201AM1X
Rated Voltage: 230V- 50Hz
Rated Input Power (Microwave): 1250W
Rated Output Power (Microwave): 800W

Trouble shooting

| Normal | |
|--|---|
| Microwave oven interfering TV reception | Radio and TV reception may be interfered when microwave oven operating. It is similar to the interference of small electrical appliances, like mixer, vacuum cleaner, and electric fan. It is normal. |
| Dim oven light | In low power microwave cooking, oven light may become dim. It is normal. |
| Steam accumulating on door, hot air out of vents | In cooking, steam may come out of food. Most will get out from vents. But some may accumulate on cool place like oven door. It is normal. |
| Oven started accidentally with no food in. | It is forbidden to run the unit without any food inside. It is very dangerous. |

| Trouble | Possible Cause | Remedy |
|-------------------------|---|---|
| Oven cannot be started. | (1). Power cord is not plugged in tightly. | Unplug. Then plug again after 10 seconds. |
| | (2). Fuse blowing or circuit breaker works. | Replace fuse or reset circuit breaker (repaired by professional personnel of our company) |
| | (3). Trouble with outlet. | Test outlet with other electrical appliances. |
| Oven does not heat. | (4). Door is not closed well. | Close door well. |



According to Waste of Electrical and Electronic Equipment (WEEE) directive, WEEE should be separately collected and treated. If at any time in future you need to dispose of this product please do NOT dispose of this product with household waste. Please send this product to WEEE collecting points where available.

GUARANTEE & SERVICE

If you need information or if you have a problem, please contact the Gorenje Customer Care Centre in your country (you find its phone number in the worldwide guarantee leaflet). If there is no Customer Care Centre in your country, go to your local Gorenje dealer or contact the Service department of Gorenje domestic appliances.

Eventual mismatches in colour shades between different appliances or components within a single design line may occur due to various factors, such as different angles under which the appliances are observed, different coloured backgrounds, materials, and room illumination.

For personal use only!

Additional recommendations for cooking with microwave and useful advices can be found on web side:

<http://www.gorenje.com>

**WISHES YOU A LOT OF PLEASURE WHILE USING
YOUR APPLIANCE**

gorenje

We reserve the right to any changes and errors in the instructions for use.

LIEBER KUNDE

Wir danken Ihnen herzlich für Ihren Einkauf. Wir glauben, dass Sie bald zahlreiche Beweise dafür finden werden, dass Sie sich auf unsere Produkte wirklich verlassen können. Um den Umgang mit dem Gerät zu erleichtern, legen wir diese ausführliche Bedienungsanleitung bei.

Die Anleitung soll Ihnen helfen, sich mit Ihrem neuen Gerät vertraut zu machen. Bitte lesen Sie diese sorgfältig durch, bevor Sie das Gerät zum ersten Mal verwenden.

Achten Sie bitte in jedem Fall darauf, dass das Gerät unbeschädigt bei Ihnen angeliefert wird. Wenden Sie sich bei Feststellung und Transportschäden an Ihren Außendienstmitarbeiter oder das Regionallager, von dem das Produkt geliefert wurde. Die Telefonnummer finden Sie auf der Quittung oder dem Lieferschein.



Wir wünschen Ihnen viel Freude mit Ihrem neuen Haushaltsgerät.

Das Gerät für den Hausgebrauch zum Erwärmen von Speisen und Getränken mit elektromagnetischer Energie, nur für den Innenbereich

BEDIENUNGSANLEITUNG

Lesen Sie alle Anweisungen gründlich und bewahren Sie sie zum späteren Nachschlagen gut auf.

Diese Anleitung ist für den Benutzer bestimmt.

Darin wird der Herd beschrieben und wie man ihn benutzt. Sie gelten auch für verschiedene Gerätetypen, daher finden Sie möglicherweise einige Beschreibungen von Funktionen, die möglicherweise nicht auf Ihr Gerät zutreffen.

VORKEHRUNGEN ZUR VERMEIDUNG EINER MÖGLICHEN AUSSETZUNG DURCH ÜBERMÄSSIGE MIKROWELLENENERGIE

1. Versuchen Sie nicht, diese Mikrowelle bei geöffneter Tür zu betreiben, da dies zu einer schädlichen Einwirkung von Mikrowellenenergie führen kann. Achten Sie darauf, dass die Sicherheitsverriegelungen nicht gebrochen oder manipuliert werden.
2. Stellen Sie keine Gegenstände zwischen die Vorderseite des Ofens und die Tür und lassen Sie keine Schmutz- oder Reinigungsrückstände auf den Dichtflächen ansammeln.
3. **WARNUNG:** Wenn die Tür oder die Türdichtungen beschädigt sind, darf der Ofen nicht betrieben werden, bis er von einer fachkundigen Person repariert wurde.

NACHTRAG

Wenn das Gerät nicht in einem guten Sauberkeitszustand gehalten wird, kann seine Oberfläche beschädigt und die Lebensdauer des Geräts verkürzt werden und dies kann zu einer gefährlichen Situation führen.

WARNUNG

Um das Risiko von Feuer, Stromschlag, Personenschäden oder übermäßiger Mikrowellenenergie bei der Verwendung Ihres Geräts zu verringern, befolgen Sie die grundlegenden Vorsichtsmaßnahmen, inkl. der folgenden:

- Lesen und befolgen Sie die Hinweise:
„VORSICHTSMASSNAHMEN ZUR VERMEIDUNG EINER AUSGESETZTHEIT GEGENÜBER ÜBERMÄSSIGER MIKROWELLENENERGIE“
- Dieses Gerät kann von Kindern ab 8 Jahren und darüber sowie von Personen mit verringerten physischen, sensorischen oder mentalen Fähigkeiten oder Mangel an Erfahrung und Wissen benutzt werden, wenn sie beaufsichtigt oder bezüglich des Gebrauchs des Gerätes unterwiesen wurden, das Gerät auf sichere Weise zu benutzen und die damit verbundenen Gefahren verstehen. Kinder dürfen mit dem Gerät nicht spielen. Die Reinigung und Benutzerwartung dürfen nicht von unbeaufsichtigten Kindern durchgeführt werden.
- Bewahren Sie das Gerät und das Netzkabel immer außer Reichweite von Kindern unter 8 Jahren auf.
- Wenn das Stromkabel beschädigt ist, muss es vom Hersteller, dessen Kundendienst oder einer ähnlich qualifizierten Person ersetzt werden, um eine Gefahr zu vermeiden.
- **WARNUNG:** Stellen Sie sicher, dass das Gerät ausgeschaltet ist, bevor Sie die Lampe austauschen, um die Möglichkeit eines Stromschlags zu vermeiden.
- **WARNUNG:** Es ist für andere Personen als eine sachkundige Person gefährlich, Service- oder Reparaturarbeiten durchzuführen, bei denen eine Abdeckung entfernt wird, die Schutz vor der Einwirkung von Mikrowellenenergie bietet.

- **WARNUNG:** Flüssigkeiten und andere Lebensmittel dürfen nicht in luftdicht verschlossenen Behältern erhitzt werden, da sie explodieren können.
- Achten Sie beim Aufheizen von Lebensmitteln in Plastik- oder Papierbehältern auf den Ofen, da sich diese entzünden können.
- Nur Utensilien benutzen, die auch für den Gebrauch im Mikrowellenofen geeignet sind.
- Bei Rauchentwicklung Gerät ausschalten oder Netzstecker ziehen und Tür geschlossen halten, um eventuelle Flammen zu ersticken.
- Das Erhitzen von Getränken in der Mikrowelle kann zu einem verzögerten Eruptionssieden führen, daher ist beim Umgang mit dem Behälter Vorsicht geboten.
- Der Inhalt von Saugflaschen und Gläsern mit Babynahrung muss vor dem Verzehr umgerührt oder geschüttelt und die Temperatur überprüft werden, um Verbrennungen zu vermeiden.
- Eier mit Schale und ganze hartgekochte Eier sollten nicht in der Mikrowelle aufgeheizt werden, da sie explodieren können, auch noch nach dem Ende des Aufheizens in der Mikrowelle.
- Der Ofen sollte regelmäßig gereinigt und eventuelle Speisereste entfernt werden.
- Wenn die Mikrowelle nicht in einwandfreiem, sauberem Zustand gehalten wird, kann dies zur Beschädigung der Oberfläche führen und die Lebensdauer des Gerätes beeinträchtigen bzw. gefährliche Situationen hervorrufen.
- Verwenden Sie nur den empfohlenen Temperaturfühler für diesen Backofen (für Öfen, die mit einer Einrichtung zur Verwendung eines

Temperaturfühlers ausgestattet sind).

- Der Mikrowellenherd muss mit geöffneter Ziertür betrieben werden (für Backöfen mit Ziertür).
- Dieses Gerät ist nur als Haushaltsgerät und für ähnliche Anwendungen gedacht, wie z. B.:
 - In Küchen für Mitarbeiter in Läden, Büros und anderen gewerblichen Bereichen;
 - durch Kunden in Hotels, Motels und anderen wohnähnlichen Bereichen;
 - Bauernhöfen;
 - in Frühstückspensionen.
- Der Mikrowellenofen dient zum Aufwärmen von Nahrungsmitteln und Getränken. Das Trocknen von Lebensmitteln oder Kleidung sowie das Erwärmen von Wärmekissen, Hausschuhen, Schwämmen, feuchten Tüchern und Ähnlichem kann zu Verletzungs-, Entzündungs- oder Brandgefahr führen.
- Metallbehälter für Speisen und Getränke sind zum Garen in der Mikrowelle nicht erlaubt.
- Das Gerät darf nicht mit einem Dampfreiniger gereinigt werden.
- Das Gerät darf nicht hinter einer Ziertür installiert werden, um eine Überhitzung zu vermeiden. (Dies gilt nicht für Geräte mit Ziertür.)
- Der Mikrowellenherd ist für den Einbau vorgesehen.
- Beim Herausnehmen von Behältnissen aus dem Gerät ist darauf zu achten, dass der Drehteller nicht verschoben wird. (Für fest installierte Geräte und Einbaugeräte, die mindestens 900 mm über dem Boden verwendet werden

und mit abnehmbaren Drehtellern. Dies gilt jedoch nicht für Geräte mit horizontaler, unten angeschlagener Tür).

- Keinen Dampfreiniger verwenden.
- Die Oberfläche einer Aufbewahrungsschublade kann heiß werden.
- Keine Metallschaber zum Reinigen des Ofentürglases verwenden, da diese die Oberfläche zerkratzen können, was zum Zerschneiden des Glases führen kann.
- **WARNUNG:** Das Gerät und seine zugänglichen Teile werden während des Gebrauchs heiß. Es sollte darauf geachtet werden, die Heizelemente nicht zu berühren. Kinder unter 8 Jahren müssen von dem Gerät ferngehalten werden, außer sie werden kontinuierlich beaufsichtigt.
- Während des Gebrauchs wird das Gerät heiß. Es sollte darauf geachtet werden, die Heizelemente im Inneren des Ofens nicht zu berühren.
- **WARNUNG:** Zugängliche Teile können während des Gebrauchs heiß werden. Kleinkinder sollten sich nicht in der Nähe des Gerätes aufhalten.
- **WARNUNG:** Wenn das Gerät im Kombinationsmodus betrieben wird, sollten Kinder den Backofen wegen der entstehenden Temperaturen nur unter Aufsicht von Erwachsenen benutzen.

**BITTE GRÜNDLICH LESEN UND ZUM
SPÄTEREN NACHSCHLAGEN
AUFBEWAHREN**

UM DIE VERLETZUNGSGEFAHR FÜR PERSONEN ZU VERRINGERN ERDUNGSINSTALLATION

GEFAHR

Stromschlaggefahr

Das Berühren einiger der internen Komponenten kann zu schweren Verletzungen oder zum Tod führen. Nehmen Sie das Gerät nicht auseinander.

WARNUNG

Stromschlaggefahr

Eine unsachgemäße Verwendung der Erdung kann zu einem Stromschlag führen. Schließen Sie das Gerät erst an eine Steckdose an, wenn es ordnungsgemäß installiert und geerdet ist.

Dieses Gerät muss geerdet werden. Im Falle eines elektrischen Kurzschlusses verringert die Erdung das Risiko eines Stromschlags, indem sie einen Ableitdraht für den elektrischen Strom bereitstellt.

Dieses Gerät ist mit einem Kabel mit Erdungsdraht mit Erdungsstecker ausgestattet. Der Stecker muss in eine ordnungsgemäß installierte Steckdose eingesteckt und geerdet werden.

Wenden Sie sich an einen qualifizierten Elektriker oder Servicetechniker, wenn die Erdungsanweisungen nicht vollständig verstanden wurden oder Zweifel bestehen, ob das Gerät ordnungsgemäß geerdet ist.

Wenn ein Verlängerungskabel erforderlich ist, verwenden Sie nur ein 3-adriges Verlängerungskabel.

1. Im Lieferumfang ist ein kurzes Netzkabel enthalten. Dadurch soll die Gefahr verringert werden, dass sich jemand in einem längeren Kabel verheddert oder darüber stolpert.

2. Bei Verwendung eines langen Kabelsatzes oder Verlängerungskabels:
 - 1). Die gekennzeichnete elektrische Nennleistung des Verlängerungskabels muss mindestens so groß wie die elektrische Leistung des Gerätes sein.
 - 2). Das Verlängerungskabel muss ein 3-adriges Erdungskabel sein.
 - 3). Das lange Kabel sollte so verlegt werden,
dass es nicht über die Theken- oder Tischplatte herunterhängt, wo es von Kindern heruntergezogen werden kann oder unbeabsichtigtes Stolpern möglich ist.

Ziehen Sie das Netzkabel aus der Steckdose.

- Reinigen Sie den Garraum des Backofens nach dem Gebrauch mit einem leicht angefeuchteten Tuch.
- Reinigen Sie das Zubehör wie gewohnt in Seifenlauge.
- Türrahmen und Dichtung sowie angrenzende Teile sind bei Verschmutzung sorgfältig mit einem feuchten Tuch zu reinigen.
- Keine Metallschaber zum Reinigen des Ofentürglases verwenden, da diese die Oberfläche zerkratzen können, was zum Zerschneiden des Glases führen kann.
- Reinigungstipp---Zur leichteren Reinigung der Garraumwände, die das Gargut berühren kann: Eine halbe Zitrone in eine Schüssel geben, 300 ml (1/2 Pint) Wasser hinzufügen und 10 Minuten bei 100 % Mikrowellenleistung erhitzen. Wischen Sie den Backofen mit einem weichen, trockenen Tuch sauber.

VORSICHT

Verletzungsgefahr

Es ist gefährlich, wenn andere als kompetente Personen Wartungs- oder Reparaturtätigkeiten durchführen, bei denen eine Abdeckung entfernt wird, die einen Schutz gegen die Einwirkung von Mikrowellenenergie bietet.

Siehe die Anweisungen unter „Materialien, die Sie in der Mikrowelle verwenden können oder die Sie in der Mikrowelle vermeiden sollten“. Es kann bestimmte nicht-metallische Utensilien geben, die nicht sicher für die Verwendung in der Mikrowelle sind. Im Zweifelsfall können Sie das betreffende Utensil wie unten beschrieben testen.

Utensilien-Test:

- Füllen Sie einen mikrowellengeeigneten Behälter mit 1 Tasse kaltem Wasser (250 ml) zusammen mit dem betreffenden Utensil.
- 1 Minute bei maximaler Leistung kochen.
- Betasten Sie das Utensil vorsichtig. Wenn das leere Geschirr warm ist, verwenden Sie es nicht zum Kochen in der Mikrowelle.
- Kochzeit von 1 Minute nicht überschreiten.

Materialien, die Sie in der Mikrowelle verwenden können

| Utensilien | Bemerkungen |
|-----------------------|--|
| Kochschüssel | Befolgen Sie die Anweisungen des Herstellers. Der Boden der Kochschüssel muss sich mindestens 5 mm über dem Drehteller befinden. Bei unsachgemäßer Verwendung kann der Drehteller brechen. |
| Essgeschirr | Nur mikrowellene geeignetes Plastik. Anweisungen des Herstellers beachten. Verwenden Sie kein rissiges oder gesprungenes Geschirr. |
| Einmachgläser | Deckel immer entfernen. Nur zum Erhitzen von Speisen verwenden, bis sie nur warm sind. Die meisten Gläser sind nicht hitzebeständig und können brechen. |
| Glaswaren | Nur hitzebeständiges Backofenglas. Stellen Sie sicher, dass keine Metallverkleidung vorhanden ist. Verwenden Sie kein rissiges oder gesprungenes Geschirr. |
| Kochbeutel | Anweisungen des Herstellers beachten. Nicht mit Metallband verschließen. Machen Sie Schlitze, damit der Dampf entweichen kann. |
| Pappteller und Tassen | Nur zum kurzzeitigen Garen/Erwärmen verwenden. Lassen Sie den Ofen während des Garens nicht unbeaufsichtigt. |
| Papierhandtücher | Zum Abdecken von Speisen zum Aufwärmen und zur Fettaufnahme verwenden. Nur unter Aufsicht zum kurzzeitigen Garen verwenden. |
| Backpapier | Verwenden Sie es als Abdeckung, um Spritzer zu verhindern, oder als Hülle zum Dämpfen. |
| Kunststoff | Nur mikrowellene geeignetes Plastik. Beachten Sie die Anweisungen des Herstellers. Sollte mit „Mikrowellensicher“ gekennzeichnet sein. Einige Kunststoffbehälter werden weich, wenn die Lebensmittel darin erhitzt werden. „Kochbeutel“ und fest verschlossene Plastikbeutel sollten aufgeschnitten, durchstochen oder entlüftet werden, wie auf der Verpackung angegeben. |
| Frischhaltefolie | Nur mikrowellene geeignetes Plastik. Zum Abdecken von Speisen während des Garvorgangs verwenden, um die Feuchtigkeit zu speichern. Lassen Sie die Plastikfolie nicht mit Lebensmitteln in Berührung kommen. |
| Thermometer | Nur mikrowellene geeignet (Fleisch- und Süßigkeitenthermometer). |
| Wachspapier | Als Abdeckung verwenden, um Spritzer zu vermeiden und Feuchtigkeit zu speichern. |

Materialien, die im Mikrowellenofen vermieden werden sollten

| Utensilien | Bemerkungen |
|---------------------------------------|--|
| Aluminiumschale | Kann Lichtbogenbildung verursachen. Übertragen Sie Lebensmittel in eine mikrowellengeeignete Schüssel. |
| Lebensmittelkarton mit Metallgriff | Kann Lichtbogenbildung verursachen. Übertragen Sie Lebensmittel in eine mikrowellengeeignete Schüssel. |
| Metall oder metallbesetzte Utensilien | Metall schützt das Essen vor Mikrowellenenergie. Metallverkleidungen können Lichtbogenbildung verursachen. |
| Kabelbinder aus Metall | Kann Lichtbogenbildung und einen Brand im Ofen verursachen. |
| Papiertüten | Können einen Brand im Ofen verursachen. |
| Kunststoffschaum | Kunststoffschaum kann schmelzen oder die Flüssigkeit im Inneren verunreinigen, wenn er hohen Temperaturen ausgesetzt wird. |
| Holz | Holz trocknet bei Verwendung in der Mikrowelle aus und kann splintern oder brechen. |

Namen von Ofenteilen und Zubehör

Entnehmen Sie den Ofen und alle Materialien aus dem Karton und dem Ofenraum.

Ihr Ofen wird mit folgendem Zubehör geliefert:

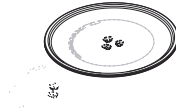

Plattenteller



Drehteller Ring Montage



Drehteller-Welle



Bedienungsanleitung

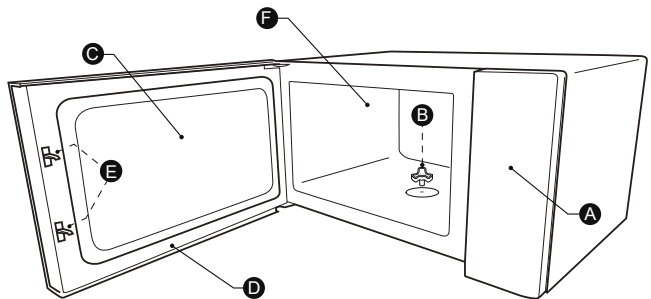

A) Bedienfeld

D) Türeinheit

B) Drehteller-Welle

E) Verriegelungssystem

C) Beobachtungsfenster

F) Ofenraum

DREHTELLER INSTALLATION

Garraum reinigen und Drehteller einsetzen. Stellen Sie bei Neuinstallationen sicher, dass alle Verpackungs- und Transportbänder von der Drehtellerwelle entfernt wurden. Bevor Sie das Gerät zum ersten Mal zum Zubereiten von Speisen verwenden, müssen Sie den Drehteller richtig aufsetzen. Sie müssen den Garraum und das Zubehör reinigen.

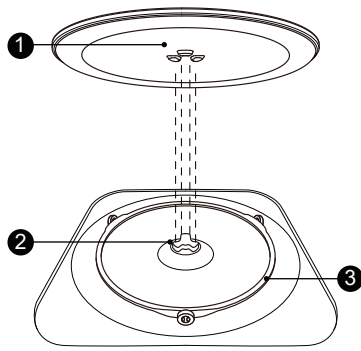

So setzen Sie den Drehteller ein:

1. Setzen Sie den Drehkranz (3) in die Aussparung im Garraum ein.
2. Setzen Sie die Glasschale (1) auf die Drehteller-Ringbaugruppe (3). Passen Sie die erhabenen, geschwungenen Linien in der Mitte des Glasschalenbodens zwischen den drei Speichen des Schafts an. Achten Sie darauf, dass die

Glasschale (1) in der Drehtellerwelle



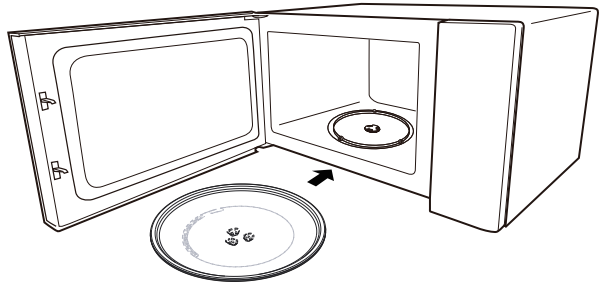



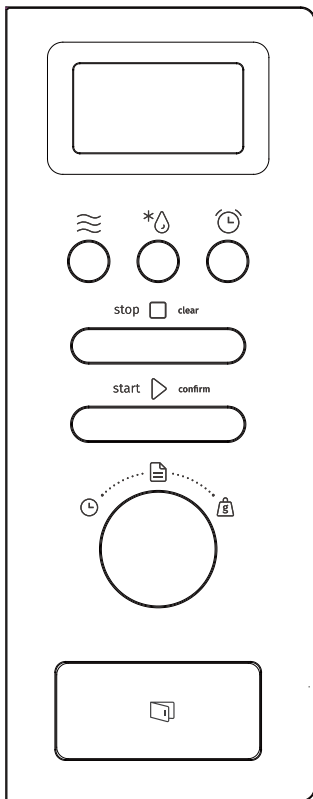

(2) in der Mitte des Garraumbodens. Die Rollen auf der Welle sollten in die untere Kante des Drehtellers passen.



Hinweis:

1. Verwenden Sie das Gerät niemals ohne den Drehteller. Stellen Sie sicher, dass er richtig eingerastet ist. Der Drehteller kann sich im oder gegen den Uhrzeigersinn drehen.
2. Stellen Sie die Glasschale niemals auf den Kopf. Die Glasschale sollte niemals behindert werden.
3. Während des Garvorgangs müssen immer sowohl die Glasschale als auch der Drehtellerring verwendet werden.
4. Alle Lebensmittel und Lebensmittelbehälter werden zum Garen immer auf die Glasschale gestellt.
5. Behindern Sie niemals die Bewegung des Drehtellers.
6. Wenn die Glasschale oder der Drehtellerring Risse aufweist oder bricht, wenden Sie sich an die nächste autorisierte Kundendienststelle.



| | |
|---|------------------------|
|  | Microwave |
|  | Weight/Time Defrost |
|  | Kitchen Timer/ Clock |
|  | Stop/Clear |
|  | Start/ +30SEC./Confirm |
|  | Auto Menu |
|  | Timer |
|  | Weight |

1. Einstellung der Uhr

Wenn der Mikrowellenherd unter Strom steht, wird auf dem Bildschirm "0:00" angezeigt, der Summer ertönt einmal.

- 1). Drücken Sie zweimal auf "Küchentimer/Uhr", um die Uhrfunktion auszuwählen, die Stundenzahlen blinken.
- 2). Drehen Sie "👉", um die Stundenwerte anzupassen. Die Eingabezeit sollte zwischen 0 und 23 (24 Stunden) liegen.
- 3). Drücken Sie "Küchentimer/Uhr", die Minutenzahlen blinken.
- 4). Drehen Sie "👉", um die Minutenwerte einzustellen. Die Eingabezeit sollte zwischen 0 und 59 liegen.
- 5). Drücken Sie "Küchentimer/Uhr", um die Einstellung der Uhr zu beenden. ":" blinkt und die Uhrzeit leuchtet.

Hinweis:

- 1). Wenn die Uhr nicht eingestellt ist, arbeitet sie nicht, wenn sie mit Strom versorgt wird.
- 2). Wenn Sie während des Prozesses der Uhreinstellung nicht auf "Küchentimer/Uhr" drücken, kehrt der Ofen nach 1 Minute automatisch in den vorherigen Zustand zurück.

Drücken Sie einmal "Mikrowelle", auf dem Bildschirm wird "800W" angezeigt. Drücken Sie wiederholt "Mikrowelle" oder drehen Sie "👉", um die gewünschte Leistung zu wählen, „800W“, „640W“, „400W“, „240W“, „80W“ wird für jedes weitere Drücken angezeigt.

Drücken Sie dann "Start/+30Sec./Bestätigen Sie" zum Bestätigen und drehen Sie "👉" zum Einstellen der Kochzeit von 0:05 bis 95:00. Drücken Sie "Start/+30Sec./Bestätigen Sie" erneut, um den Garvorgang zu starten.

Beispiel: Wenn Sie mit 80 % Mikrowellenleistung 20 Minuten lang kochen möchten, können Sie den Ofen wie folgt bedienen.

- 1). Drücken Sie einmal auf "Mikrowelle", der Bildschirm zeigt "800W" an.
- 2). Drücken Sie erneut "Mikrowelle" oder drehen Sie "👉", um 80% Mikrowellenleistung zu wählen.
- 3). Drücken Sie "Start/+30Sec./Bestätigen" zur Bestätigung, und der Bildschirm zeigt "640W" an.
- 4). Drehen Sie "👉", um die Kochzeit einzustellen, bis der Ofen "20:00" anzeigt.
- 5). Drücken Sie "Start/+30Sec./Bestätigen", um den Garvorgang zu starten.

HINWEIS: Die Schrittgrößen für die Einstellzeit des Codierungsschalters lauten wie folgt:

| | |
|-------------|---------------|
| 0 ---1 min | : 5 Sekunden |
| 1---5 min | : 10 Sekunden |
| 5---10 min | : 30 Sekunden |
| 10---30 min | : 1 Minute |
| 30---95 min | : 5 Minuten |

2. Kochen in der Mikrowelle

"Mikrowelle" Pad
Anweisungen

| Bestellung | Display | Mikrowellenleistung |
|------------|---------|---------------------|
| 1 | 800 W | 100 % |
| 2 | 640 W | 80 % |
| 3 | 400 W | 50 % |
| 4 | 240 W | 30 % |
| 5 | 80 W | 10 % |

3. Küchentimer

- 1). Drücken Sie einmal auf " Küchentimer/Uhr ", auf dem Bildschirm wird 00:00 angezeigt.
- 2). Drehen Sie "  ", um die richtige Zeit einzugeben. (Die maximale Kochzeit beträgt 95 Minuten.)
- 3). Drücken Sie "Start/+30Sec./Bestätigen", um die Einstellung zu bestätigen.
- 4). Wenn die Küchenzeit erreicht ist, ertönt der Summer 5 Mal. Wenn die Uhr eingestellt wurde (24-Stunden-System), zeigt der Bildschirm die aktuelle Uhrzeit an.

Hinweis:

Während des Küchentimers können keine Programme eingestellt werden.

4. Schnellstart

- 1). Drücken Sie im Wartezustand "Start/+30Sek./Bestätigen", um das 30-Sekunden-Garen mit 100 % Leistung direkt zu starten, jedes weitere Drücken verlängert die 30-Sekunden-Garzeit auf 95 Minuten.
- 2). Drehen Sie im Wartezustand "  " nach links, um die Garzeit mit 100 % Mikrowellenleistung einzustellen, und drücken Sie dann " Start/+30Sek./Bestätigen ", um den Garvorgang zu starten.

Hinweis: Bei Mikrowelle, Zeitauftauung oder mehrstufig, jedes Drücken von "Start/+30 Sek./Bestätigen" kann die Garzeit um 30 Sekunden verlängern.

5. Auftauen nach Zeit

- 1). Drücken Sie zweimal " Gewicht/Zeit Auftauen ", und der Ofen zeigt "dEF2" an.
- 2). Drücken Sie "Start/+30Sec./Bestätigen", um zu bestätigen
- 3). Drehen Sie "  ", um die Garzeit einzustellen, der Zeitbereich ist "00:05-95:00".
- 4). Drücken Sie "Start/+30Sec./Bestätigen", um den Garvorgang zu starten.

6. Auftauen nach Gewicht

- 1). Drücken Sie einmal auf " Gewicht/Zeit Auftauen ", und der Ofen zeigt "dEF1" an.
- 2). Drücken Sie "Start/+30Sec./Bestätigen", um zu bestätigen
- 3). Drücken Sie wiederholt " Gewicht/Zeit Auftauen " oder drehen Sie "  ", um das Auftauen-Menü zu wählen, "d01", "d02", "d03", "d04" werden der Reihe nach angezeigt.
- 4). Drücken Sie "Start/+30Sec./Bestätigen", um zu bestätigen

5). Drehen Sie "  ", um das Gewicht des Lebensmittels auszuwählen.

6). Drücken Sie "Start/+30Sec./Bestätigen ", um das Auftauen zu starten.

| Menü | d01 | d02 | d03 | d04 |
|---------|-----------------|--------------------|----------------|---------------|
| | Gefrorenes Brot | Gefrorenes Fleisch | Tiefkühlgemüse | Tiefkühlpizza |
| Gewicht | 100 g-600 g | 100 g-2000 g | 100 g-1000 g | 100 g-600 g |



7.Abfragefunktion

- 1). Drücken Sie währenddes Mikrowellengarens auf „Mikrowelle“. Die aktuelle Leistung wird 3 Sekunden lang angezeigt . Nach 3 Sekunden kehrt der Ofen in den vorherigen Zustand zurück .
- 2). Drücken Sie im Kochzustand "Küchentimer/Uhr", um die Uhrzeit abzufragen und die Uhrzeit wird 3 Sekunden lang angezeigt.

8.Mehrstufiges Kochen

Es können maximal 2 Kochstufen eingestellt werden. Wenn beim mehrstufigen Garen eine Stufe aufgetaut wird, muss das Auftauen in der ersten Stufe erfolgen. Küchentimer und Auto-Menü können nicht im mehrstufigen Garen eingesetzt werden. Drücken Sie jeweils noch einmal auf " Start/+30Sek./Bestätigen " kann die Zeit um 30 Sekunden verlängern (außer Gewichtsauftauen).

Beispiel: Wenn Sie Speisen 5 Minuten lang auftauen und anschließend 7 Minuten lang mit 80 % Mikrowellenleistung garen möchten, gehen Sie wie folgt vor:

- 1). Drücken Sie zweimal " Gewicht/Zeit Auftauen ", und der Ofen zeigt "dEF2" an.
- 2). Drücken Sie "Start/+30Sec./Bestätigen", um zu bestätigen
- 3). Drehen Sie "  ", um die Auftauzeit auszuwählen, bis "5:00" angezeigt wird.
- 4). Drücken Sie einmal auf " Mikrowelle " , auf dem Bildschirm wird "800 W" angezeigt. 5). Drücken Sie erneut auf "Mikrowelle" oder drehen Sie "  ", um 80 % Mikrowellenleistung zu wählen.
- 6). Drücken Sie "Start/+30Sec./Bestätigen" zur Bestätigung, und der Bildschirm zeigt "640 W" an.
- 7). Drehen Sie "  ", um die Garzeit einzustellen, bis der Ofen "7:00" anzeigt.
- 8). Drücken Sie "Start/+30Sec./Bestätigen ", um mit dem Kochen zu beginnen, und der Summer ertönt einmal für den ersten Abschnitt, die Auftauzeit wird heruntergezählt. Beim zweiten Garvorgang ertönt erneut der Summer. Wenn der Garvorgang beendet ist, ertönt der Summer fünfmal.

9.Sperrfunktion für Kinder

Sperrfunktion: Drücken Sie im Wartezustand 3 Sekunden lang auf „Stop/Clear“. Ein langer Piepton weist auf den Eintritt in den Kindersicherungszustand hin. LED zeigt den Kindersicherungsstatus oder die aktuelle Uhrzeit an.

Beenden der Sperrfunktion: Drücken Sie im gesperrten Zustand 3 Sekunden lang auf "Stop/Clear". Ein langer "Piepton" zeigt an, dass die Sperrfunktion freigegeben ist.

10.ECO-Funktion

Um in den ECO-Modus zu wechseln:
Drücken Sie im Wartezustand " Stop/Clear ", um in den ECO-Modus zu gelangen. Der Bildschirm wird ausgeschaltet.
So beenden Sie den ECO-Modus:
Drücken Sie im ECO-Modus eine beliebige Taste oder drehen Sie "  ", um den ECO-Modus zu verlassen.

11.Ruhemodus

So aktivieren Sie den Ruhemodus:
Halten Sie im Wartezustand „Küchentimer/Uhr“ 3 Sekunden lang gedrückt. Ein langer Piepton ertönt und der Backofen geht in den Ruhemodus. Wenn Sie die Tasten drücken, wird kein Ton ausgegeben.



So deaktivieren Sie den Ruhemodus:
Halten Sie im Ruhemodus " Küchentimer/Uhr" 3 Sekunden lang gedrückt. Ein langer Piepton ertönt und der Backofen geht in den Ruhemodus.

12.Aquaclean-Funktion



Um in den Aquaclean-Modus zu gelangen:
Halten Sie im Wartezustand „Mikrowelle“ 3 Sekunden lang gedrückt.
Ein langer Piepton ertönt und der Backofen geht in den Ruhemodus.

Füllen Sie 200 ml Wasser ein, und drücken Sie dann "Start/+30Sec./ Bestätigen", um die Aquaclean-Funktion mit 800 W Leistungsstufe und 5 Minuten, die nicht geändert werden können, zu starten.

13.Auto-Menü

- 1). Drehen Sie "  " nach rechts, um das Menü auszuwählen, und "A1" bis "A15" wird angezeigt.
- 2). Drücken Sie "Start/+30Sec./Bestätigen", um zu bestätigen
- 3). Drehen Sie "  ", um das Standardgewicht als Menüdiagramm auszuwählen.
- 4). Drücken Sie "Start/+30Sec./Bestätigen", um den Garvorgang zu starten.

Beispiel: Wenn Sie "Auto Menu" verwenden möchten, um Fisch für 350 g zu kochen.

- 1). "  " im Uhrzeigersinn drehen, bis "A11" angezeigt wird.
- 2). Drücken Sie "Start/+30Sec./Bestätigen", um zu bestätigen
- 3). Drehen Sie "  ", um das Fischgewicht auszuwählen, bis "350" angezeigt wird.
- 4). Drücken Sie "Start/+30Sec./Bestätigen", um den Garvorgang zu starten.

Menütabelle

| Menü | Gewicht | Display |
|----------------------------|---------|---------|
| A-1 Pizza | 200 g | 200g |
| | 400 g | 400g |
| A-2 Platte aufwärmen | 200 g | 200 g |
| | 400 g | 400 g |
| | 600 g | 600 g |

| Menü | Gewicht | Display |
|------------------------------------|--|----------------|
| A-3 Schmelzen von Schokolade | 100 g | 100 g |
| | 150 g | 150 g |
| | 200 g | 200 g |
| A-4 Butter schmelzen | 100 g | 100 g |
| | 150 g | 150 g |
| | 200 g | 200 g |
| A-5 Fleisch (Rindfleisch) | 250 g | 250 g |
| | 350 g | 350 g |
| | 450 g | 450 g |
| A-6 Fleisch: Schweinesteak | 250 g | 250 g |
| | 350 g | 350 g |
| | 450 g | 450 g |
| A-7 Fleisch (Huhn) | 250 g | 250 g |
| | 350 g | 350 g |
| | 450 g | 450 g |
| A-8 Gemüse | 200 g | 200 g |
| | 300 g | 300 g |
| | 400 g | 400 g |
| A-10 Pasta | 50 g (mit kaltem Wasser 450 g) | 50 g |
| | 100 g (mit kaltem Wasser 800 g) | 100 g |
| A-10 Kartoffel | 200 g | 200 g |
| | 400 g | 400 g |
| | 600 g | 600 g |
| A-11 Fisch | 250 g | 250 g |
| | 350 g | 350 g |
| | 450 g | 450 g |
| A-12 Suppe aufwärmen | 200 ml | 200 |
| | 400 ml | 400 |
| | 600 ml | 600 |
| A-13 Poppcorn | 100 g | 100 |
| A-14 Hähnchen- Nugget | 200 g | 200 g |
| | 400 g | 400 g |
| | 600 g | 600 g |
| A-15 Hackfleisch | 4 | 4 |

Installation und Anschluss

- Dieses Gerät ist nur für den Gebrauch im Haushalt vorgesehen.
- Dieser Backofen ist nur für den Einbau bestimmt. Das Gerät ist nicht für die Verwendung auf der Arbeitsplatte oder im Schrank vorgesehen.
- Bitte beachten Sie die speziellen Einbauhinweise.
- Das Gerät kann in einen 60 cm breiten Hängeschrank eingebaut werden.
- Das Gerät ist mit einem Stecker ausgestattet und darf nur an eine ordnungsgemäß installierte Schutzkontaktsteckdose angeschlossen werden.
- Die Netzspannung muss der auf dem Typenschild angegebenen Spannung entsprechen.
- Die Installation der Steckdose und der Austausch des Anschlusskabels dürfen nur von einer Elektrofachkraft vorgenommen werden. Sollte der Stecker nach der Montage nicht mehr zugänglich sein, muss auf der Montageseite eine allpolige Trennvorrichtung mit einem Kontaktabstand von mindestens 3 mm vorhanden sein.
- Adapter, Mehrwegeleisten und Verlängerungskabel dürfen nicht verwendet werden. Bei Überladung besteht Brandgefahr.

Die zugängliche Oberfläche kann während des Betriebs heiß sein.







Bitte lesen Sie das Handbuch vor der Installation sorgfältig.

Bitte beachten Sie den elektrischen Anschluss

Der Ofen ist mit einem Stecker ausgestattet und darf nur an eine ordnungsgemäß installierte geerdete Steckdose angeschlossen werden. Gemäß den entsprechenden Vorschriften darf die Steckdose nur von einer Elektrofachkraft installiert und das Anschlusskabel ausgetauscht werden.

Wenn der Stecker nach der Montage nicht mehr zugänglich ist, muss auf der Montageseite ein allpoliger Trennschalter mit einem Kontaktabstand von mindestens 3 mm vorhanden sein.

-  Schraube A
-  Schraube B
-  Montageplatte
-  Trim-Kit Kunststoffabdeckung

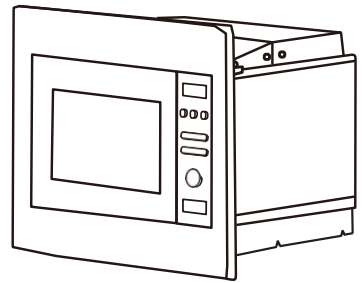

Der Einbauschränk darf keine Rückwand hinter dem Gerät haben.

Die Mindestinstallationshöhe beträgt 85 cm.

Decken Sie Lüftungsschlitze und Lufteinlasspunkte nicht ab.

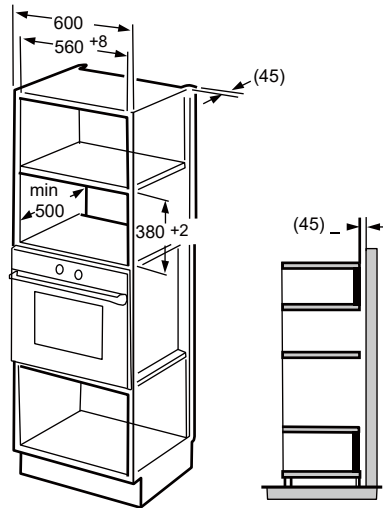
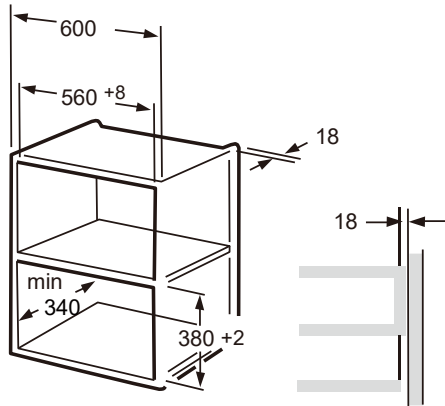

Hinweis:

Die Halterung und die untere Schrankschablone werden bei der Installation in beiden Installationen benötigt.

1. Lesen Sie die Anleitung zur UNTEREN SCHRANKSCHABLONE, legen Sie die Schablone auf die untere Ebene des Schrankes.

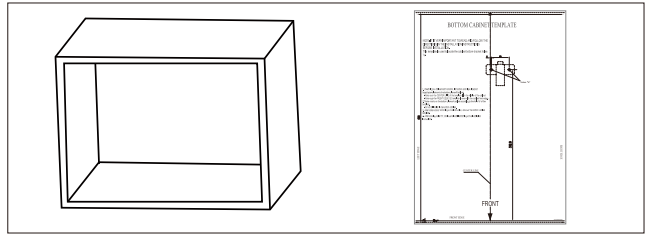

2. Machen Sie die Markierungen auf der unteren Ebene des Schrankes gemäß den Markierungen „a“ der Schablone.

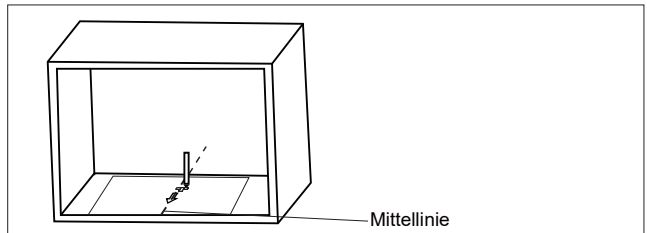

3. Entfernen Sie die untere Schrankschablone und befestigen Sie die Montageplatte mit Schraube A.

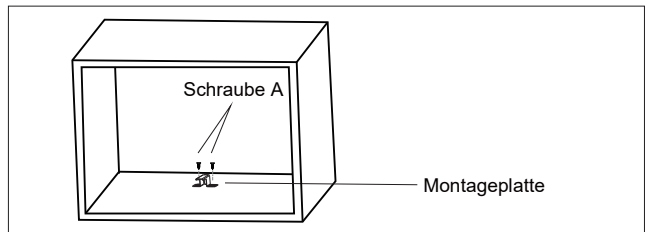

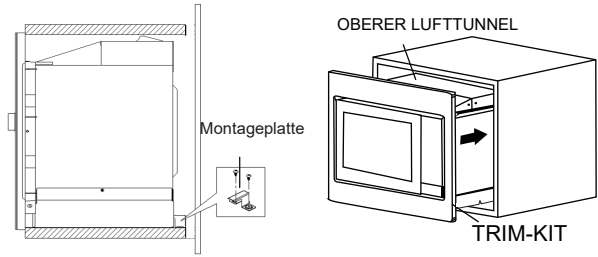

1. Befestigen Sie die ADJSUT-SCHRAUBE A am OBEREN LUFTTUNNEL des Ofens und installieren Sie dann den Ofen im Schrank.
 - Passen Sie die Höhe von ADJUST SCREW A so an, dass ein Abstand von 1 mm zwischen ADJUST SCREW A und der oberen Gehäuseebene eingehalten wird.
 - Das Netzkabel nicht einklemmen oder knicken.
 - Stellen Sie sicher, dass der Ofen in der Mitte des Schrankes installiert ist.

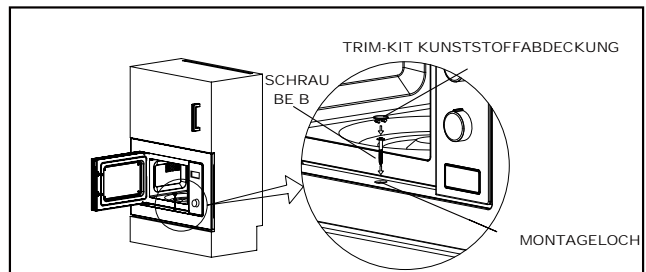

2. Öffne die Tür; Befestigen Sie den Ofen mit der SCHRAUBE B am EINBAULOCH des TRIM-KITs am Schrank. Befestigen Sie dann die KUNSTSTOFFABDECKUNG DES TRIM-KIT am MONTAGELOCH.

Spezifikationen

Modell BM201AM1X

Nennspannung: 230V- 50Hz

Nenningangsleistung (Mikrowelle): 1250 W

Nennausgangsleistung (Mikrowelle): 800 W

| Normal | |
|--|--|
| Mikrowellenofen stört TV-Empfang | Radio- und TV-Empfang können gestört werden, wenn der Mikrowellenofen in Betrieb ist. Es ist ähnlich wie bei kleinen Elektrogeräten, wie Mixer, Staubsauger und elektrischem Ventilator. Das ist normal. |
| Schwache Backofenbeleuchtung | Beim Kochen mit geringer Leistung in der Mikrowelle kann das Ofenlicht schwach werden. Das ist normal. |
| Dampfstau an der Tür, heiße Luft aus den Lüftungsschlitzen | Beim Kochen kann Dampf aus dem Essen austreten. Ein Großteil tritt aus den Lüftungsöffnungen aus. Allerdings kann sich ein Teil davon an kühlen Stellen wie der Ofentür ablagern. Das ist normal. |
| Ofen versehentlich ohne Essen gestartet | Es ist verboten, das Gerät ohne Lebensmittel zu betreiben. Das ist sehr gefährlich. |

| Fehler | Mögliche Ursache | Behebung |
|------------------------------------|--|---|
| Backofen lässt sich nicht starten. | (1). Netzkabel ist nicht fest eingesteckt. | Ziehen Sie es heraus. Dann nach 10 Sekunden wieder einstecken. |
| | (2). Das Durchbrennen der Sicherung oder Aktivierung des Leistungsschalters. | Ersetzen Sie die Sicherung oder setzen Sie den Leistungsschalter zurück (Reparatur durch Fachpersonal unseres Unternehmens) |
| | (3). Probleme mit der Steckdose. | Steckdose mit anderen Elektrogeräten prüfen. |
| Ofen heizt nicht | (4). Tür nicht gut geschlossen | Die Tür gut schließen. |



Gemäß der Richtlinie über Elektro- und Elektronik-Altgeräte (WEEE) müssen Elektro- und Elektronik-Altgeräte getrennt gesammelt und behandelt werden. Wenn Sie dieses Produkt entsorgen müssen, entsorgen Sie dieses Produkt bitte NICHT mit dem Hausmüll. Bitte bringen Sie das Gerät zu einer speziellen Sammelstelle für Elektro- und Elektronik-Altgeräte.

Wenn Sie Informationen benötigen oder ein Problem haben, wenden Sie sich bitte an das Gorenje-Kundendienstzentrum in Ihrem Land (die Telefonnummer finden Sie in der weltweiten Garantiebrochure). Wenn es in Ihrem Land kein Kundendienstzentrum gibt, wenden Sie sich an Ihren örtlichen Gorenje-Händler oder an die Serviceabteilung von Gorenje-Haushaltsgeräten.

Eventuelle Unterschiede in den Farbschattierungen zwischen verschiedenen Geräten oder Bestandteilen innerhalb einer Designlinie können aufgrund diverser Faktoren auftreten, wie z. B. unterschiedliche Betrachtungswinkel, unterschiedliche farbige Hintergründe, Materialien und Raumbeleuchtung.
Nur für den persönlichen Gebrauch!

Nur für den persönlichen Gebrauch!

Weitere Empfehlungen zum Kochen mit Mikrowelle und nützliche Ratschläge finden Sie auf der Website:

<http://www.gorenje.com>

**WÜNSCHT IHNEN VIEL VERGNÜGEN BEIM
GEBRAUCH IHRES GERÄTS**

gorenje

Änderungen und Irrtümer in der Gebrauchsanweisung sind vorbehalten.

Poštovani kupci,

Iskreno vam se zahvaljujemo za kupnju našeg proizvoda. Uvjereni smo da ćete uskoro prepoznati njegovu pouzdanost i shvatiti da se na naše proizvode možete uvijek osloniti. Kako biste maksimalno iskoristili značajke i svojstva uređaja, priložili smo i opširan korisnički priručnik s uputama za uporabu.

Te će vam upute omogućiti da se što temeljitije upoznate s vašim novim uređajem. Stoga vam savjetujemo da ih prije prve uporabe detaljno proučite.

Najprije pažljivo provjerite dali je uređaj k vama stigao neoštećen. Ukoliko utvrdite bilo kakva transportna oštećenja, smjesta pozovite vašeg trgovca, odnosno regionalni distribucijski centar odakle je uređaj bio isporučen. Telefonske brojeve i druge kontaktne detalje naći ćete na računu ili na otpremnici.



Želimo vam obilje zadovoljstva pri uporabi vašeg novog kućanskog uređaja.

Uređaj je namijenjen isključivo za uporabu u kućanstvu za zagrijavanje hrane i pića pomoću elektromagnetske mikrovalne energije. Koristite ga samo u zatvorenim prostorijama.

Pozorno preberite navodila in jih shranite za v prihodnje.

UPUTE ZA UPORABU

Ta navodila za uporabu so namenjena uporabnikom. Opisujejo aparati in njegovo uporabo. Lahko se nanašajo na različne vrste aparatov, zato opisi nekaterih funkcij morda ne veljajo za vaš aparat.

UPOZORENJA ZA IZBJEGAVANJE OPASNOJ IZLOŽENOSTI PREJAKOJ MIKROVALNOJ ENERGIJI

1. Nikada nemojte koristiti pećnicu s otvorenim vratima, jer biste tako mogli biti izloženi opasnom utjecaju mikrovalne energije. Nemojte nikad pokušavati blokirati ili uklanjati sigurnosne naprave odnosno zatvarače.
2. Nemojte stavljati nikakve predmete između prednje ploče kućišta i vrata pećnice, i nemojte dozvoliti da se na brtvećim površinama skupljaju ostatci sredstava za čišćenje ili prljavština.
3. **UPOZORENJE!** Ako su brtve vrata oštećene pećnicu ne smijete koristiti sve dok je ne popravi stručno osoblje servisa.

DODATAK

Ako pećnicu ne održavate u dobrom stanju i ne čistite je redovito, može doći do habanja pojedinih površina što može skratiti životni vijek uređaja, a povećava i rizik od opasnosti prilikom njegove uporabe.

UPOZORENJE

Kako biste smanjili rizik nastanka požara, električnog udara, povreda osoba, ili izloženost visokoj mikrovalnoj energiji tijekom uporabe uređaja, pridržavajte se osnovnih sigurnosnih predostrožnosti i upozorenja, uključivo sa sljedećim:

- Molimo pročitajte i poštujujte „UPOZORENJA ZA IZBJEGAVANJE OPASNOJ IZLOŽENOSTI PREJAKOJ MIKROVALNOJ ENERGIJI“
- Djeca starija od osam godina, kao i osobe smanjenih fizičkih, osjetilnih ili umnih sposobnosti, ili osobe s nedostatkom znanja i iskustava, smiju koristiti ovaj uređaj samo ako su pod nadzorom odgovorne osobe, odnosno ako su upoznate sa ispravnom uporabom uređaja, i ako jasno razumiju opasnosti koje su povezane s njegovom uporabom. Djeci nemojte dozvoliti da se igraju uređajem. Također nemojte dozvoliti djeci da sudjeluju u čišćenju uređaja ili obavljanju radova na održavanju uređaja bez odgovarajućeg nadzora odraslih.
- Uređaj i priključni kabel ne smiju biti na dohvata ruke djeci mlađoj od 8 godina.
- Ako je priključni kabel oštećen, smije ga zamijeniti samo proizvođač ili njegov ovlašten servis, odnosno neka druga stručno osposobljena osoba, kako bi se izbjegli mogući rizici od ozljeda.
- UPOZORENJE! Prije zamjene žarulje provjerite je li uređaj isključen iz električne mreže, kako biste spriječili opasnost električnog udara.
- UPOZORENJE! Popravke i servisne zahvate na aparatu kod kojih je potrebno skidanje zaštitnog poklopca koji štiti od mikrovalnog zračenja, smiju vršiti samo odgovarajuće obučeni servisni stručnjaci, inače su takvi zahvati izričito opasni.

- UPOZORENJE! Nemojte zagrijavati tekućinu ili drugu hranu u zatvorenim posudama, jer može doći do eksplozije.
- nikada nemojte pećnicu ostavljati bez nadzora kada u njoj zagrijavate hranu u ambalaži iz papira i plastike jer je takva ambalaža zapaljiva.
- Koristite isključivo pribor pogodan za uporabu u mikrovalnoj pećnici.
- Ukoliko opazite da iz pećnice izlazi dim, isključite pećnicu ili izvucite utikač iz utičnice, a vrata pećnice ostavite zatvorena, i time zagušite možebitnu vatru.
- Ukoliko u mikrovalnoj pećnici zagrijavate pića, može doći do zakašnjele reakcije, i tekućina može prekipjeti, stoga budite naročito oprezni u rukovanju posudom u kojoj se nalaze zagrijana pića.
- Kad zagrijavate dječju hranu ili pića u bočicama, prije hranjenja promućkajte sadržaj bočice da se toplota ravnomjerno rasporedi, i provjerite njenu temperaturu da se dijete ne opeče.
- U mikrovalnoj pećnici nemojte zagrijavati jaja u ljusci, jer mogu eksplodirati čak i nakon što je program zagrijavanja mikrovalovima već završen.
- Pećnicu redovito čistite i iz nje odstranite sve ostatke hrane.
- Ako ne održavate primjerenu čistoću u pećnici, to može privedi do propadanja njenih površina, što vrlo negativno utječe na životni vijek uređaja, a može i dovesti do potencijalno opasnih situacija.
- Koristite isključivo temperaturnu sondu koja je izričito preporučena za uporabu ovoj konkretnoj pećnici (za uređaje koji omogućuju korištenje temperaturne sonde).
- Ako vaša mikrovalna pećnica ima dekorativna odnosno ukrasna vrata, ona moraju biti otvorena tijekom rada.

- Uređaj je namijenjen uporabi u kućanstvu, i u sličnim okruženjima kao što su primjerice:
 - priručne, odnosno čajne kuhinje za osoblje u trgovačkim lokalima, i u drugim radnim okruženjima;
 - boravišne jedinice za goste u hotelima, motelima, i drugim ugostiteljskim boravišnim objektima,
 - porodična seoska gospodarstva,
 - objekti koji nude usluge prenoćišta s doručkom.
- Mikrovalna pećnica je namijenjena zagrijavanju hrane i pića. Sušenje hrane ili odjeće, zagrijavanje obloga, natikača, spužvi, vlažnih krpa i sličnih predmeta, može uzrokovati opasnost od povreda ili izazvati požar.
- U pripremi hrane s mikrovalovima nemojte koristiti metalne posude za hranu i pića.
- Pećnicu nikad ne čistite parnim aparatom za čišćenje.
- Kako se uređaj ne bi pregrijavao, nemojte ga smještati iza dekorativnih vrata. (Ovo ne vrijedi za aparate s dekorativnim vratima.)
- Ova mikrovalna pećnica namijenjena je ugradnji u kuhinjski element.
- Kada vadite posudu iz mikrovalne pećnice, pazite da ne izvadite ili pomaknete okretni pladanj. (Važi za fiksne uređaje i za ugradne uređaje koje koristite na visini 900 mm ili više od tla, i koji imaju odstranjive okretne pladnjeve. Ovo ne važi za aparate s vratima koji imaju šarke na donjoj strani i otvaraju se po vodoravnoj osi.)

**UPUTE ZA UPORABU PAŽLJIVO PROUČITE, I
SPREMITE IH ZA KASNIJU UPORABU.**

VAŽNE SIGURNOSNE UPUTE ZA SMANJENJE OPASNOSTI OD POVREDA OSOBA UPUTE ZA UZEMLJENJE

OPASNOST

Opasnost električnog udara!

Dodirivanje određenih komponenti aparata može prouzročiti ozbiljne tjelesne povrede, pa čak i smrt. Nemojte rastavljati aparat.

UPOZORENJE

Opasnost električnog udara!

Neispravno izvedeno uzemljenje može prouzročiti električni udar. Utikač nemojte spajati u utičnicu sve dok aparat nije odgovarajuće postavljen i uzemljen.

Napravu je potrebno uzemljiti. U slučaju kratkog spoja uzemljeni vodič smanjuje opasnost električnog udara, budući da omogućuje rasterećenje električnog naboja. Aparat je opremljen priključnim kabelom s vodom za uzemljenje i uzemljenim utikačem. Utikač mora biti spojen na utičnicu koja je pravilno instalirana i također uzemljena. Ako ne razumijete upute za uzemljenje, ili ako se dvoumite je li aparat ispravno uzemljen, posavjetujte se s odgovarajuće obučanim stručnjakom za električne instalacije, ili sa serviserom.

Ako morate koristiti produžni kabel, uzmite takav sa tri žice.

1. Priključni kabel aparata je kratak, kako bi se smanjio rizik povreda zbog zapletanja u predugački kabel ili padanja preko njega.

2. Ako koristite duži kabel ili produžni kabel::
 - 1) Električne specifikacije kabla ili produžetka neka budu najmanje takve, kakve su električne specifikacije aparata.
 - 2) Produžni kabel mora imati tri vodiča odnosno žice, uključivo s vodom za uzemljenje.
 - 3) Dugi kabel provedite tako da ne visi preko radne površine, gdje bi ga mogla potezati djeca, ili biste se mogli na njega nehotice spotaknuti.

ČIŠĆENJE

Prije čišćenja isključite aparat iz električne mreže (izvadite utikač iz utičnice).

- unutrašnjost pećnice očistite malo navlaženom krpom.
- Pribor operite ručno u sapunici.
- Kada se okvir vrata, brtva, i dijelovi oko njih zaprljaju, oprezno ih očistite brišući ih vlažnom krpom.
- Za čišćenje mikrovalne pećnice nemojte koristiti gruba sredstva za čišćenje niti oštre metalne strugalice, jer njima možete oštetiti površinu, a zbog takvih oštećenja može puknuti staklo.
- Savjet za čišćenje: za lakše čišćenje unutrašnjih stranica pećnice koje mogu doći u dodir s hranom, u zdjelu stavite polovinu limuna, dodajte 300 ml vode, i 10 minuta zagrijavajte na 100% snazi mikrovalova. Obrišite pećnicu suhom mekom krpom.

PAŽNJA

Opasnost tjelesne povrede!

Popravke i servisne zahvate na aparatu kod kojih je potrebno skidanje zaštitnog poklopca koji štiti od mikrovalnog zračenja, smiju vršiti samo odgovarajuće obučeni servisni stručnjaci, inače su takvi zahvati izričito opasni.

Pogledati dijelove uputa koji opisuju materijale koje smijete koristiti u mikrovalnoj pećnici, odnosno koje nije preporučljivo koristiti. Određeni nemetalni komadi pribora također mogu biti neprimjereni za korištenje u mikrovalnoj pećnici. Ako se dvoumite, možete pribor ispitati na način opisan u nastavku.

Isprobavanje pribora:

- U posudu koja je primjerena za uporabu u mikrovalnoj pećnici, ulijte 250 ml hladne vode i stavite je u pećnicu zajedno s priborom kojeg želite isprobati.
- Uputite aparat u rad s mikrovalovima na maksimalnoj snazi na jednu minutu.
- Oprezno opipajte pribor. Ako se je prazan pribor zagrijao, nemojte ga koristiti u mikrovalnoj pećnici.
- Nemojte zagrijavati duže od jedne minute.

Materijali koje možete koristiti u mikrovalnoj pećnici

| Pribor | Napomene |
|-------------------------------------|---|
| POSUĐE ZA zapeći hranu | Pridržavajte se svih uputa proizvođača. Dno posude za zapeći hranu neka bude najmanje 5 mm iznad okretnog postolja. U slučaju nepravilne uporabe okretno postolje može se slomiti. |
| Tanjuri i drugo posuđe iz porculana | Koristite isključivo plastične folije koje su pogodne za uporabu u mikrovalnoj pećnici. Pridržavajte se svih uputa proizvođača. Nemojte koristiti posude koje su otkrhnute ili imaju pukotine. |
| Staklene tegle za kiseljenje | Uvijek skinite pokrov. Koristite ih samo za podgrijavanje hrane do temperature kada je ova topla, ali ne i vruća. Većina staklenih tegli nije otporna na toplinu i može puknuti. |
| Stakleno posuđe | Samo stakleno posuđe otporno na toplinu. Provjerite da takvo posuđe nema metalne obrube. Nemojte koristiti posude koje su otkrhnute ili imaju pukotine. |
| Vrećice za pečenje u pećnici | Pridržavajte se svih uputa proizvođača. Nemojte ih zatvarati metalnim kopčama. Na vrećicama napravite zarez kroz koje može izlaziti para. |
| Papirnati tanjuri i šalice | Koristite samo za brzo zagrijavanje/kuhanje. Preporučujemo da čitavo vrijeme nadzirete pripremu hrane. |
| Papirnati ubrusi. | Koristite ih za pokrivanje hrane koju podgrijavate, te za upijanje viška masnoće. Tijekom uporabe čitavo vrijeme pratite podgrijavanje i koristite ih samo za brzo kuhanje (kratko vrijeme) |
| Papir za pečenje | Koristite ga kao pokrov za sprječavanje prskanja, ili kao ovoj za kuhanje u pari. |
| Plastika | Koristite isključivo plastične folije koje su pogodne za uporabu u mikrovalnoj pećnici. Pridržavajte se svih uputa proizvođača. Na posudi mora biti izričito označeno, da je sigurna za uporabu u mikrovalnoj pećnici. Neke plastične posude omekšaju kada se hrana u njima ugrije. U vrećicama za kuhanje i pečenje, te u čvrsto zatvorenim plastičnim vrećicama napravite zarez ili ih probušite, kao što je to navedeno u uputama na ambalaži. |
| Plastična folija | Koristite isključivo plastične folije koje su pogodne za uporabu u mikrovalnoj pećnici. Koristite za prekrivanje hrane, kako bi tijekom kuhanja zadržala vlagu. Nemojte dozvoliti da plastična folija dodiruje hranu. |
| Termometri | Koristite isključivo one koji su pogodni za uporabu u mv pećnici. |
| Pergament papir | Koristite ga kao pokrov za sprječavanje prskanja, te za zadržavanje vlažnosti. |

Materijali koje nije preporučljivo koristiti u mikrovalnoj pećnici

| Pribor | Napomene |
|--|---|
| Aluminijski pladanj | Može prouzročiti iskrenje. Hranu premjestite u posudu koja je pogodna za uporabu u mikrovalnoj pećnici. |
| Karton za hranu s metalnim drškama | Može prouzročiti iskrenje. Hranu premjestite u posudu koja je pogodna za uporabu u mikrovalnoj pećnici. |
| Metalni pribor ili pribor s metalnim obrubom | Metal štiti hranu pred mikrovalnom energijom. Metalna obruba može prouzročiti iskrenje. |
| Metalne (žičane) kopče | Mogu prouzročiti iskrenje i posljedično požar u pećnici. |
| Papirnate vrećice | Mogu prouzročiti požar u pećnici. |
| Plastična pjena (stiropor) | Plastična pjena može se tijekom zagrijavanja istopiti i kontaminirati tekućinu u njoj. |
| Drvo | Drvo će se uporabom u mikrovalnoj pećnici isušiti. Mogu se pojaviti i pukotine. |

Nazivi dijelova pećnice i pribora

Izvadite pećnicu i sve materijale iz kartonske ambalaže te iz unutrašnjosti pećnice.

Vaša pećnica je opremljena sljedećim priborom i dijelovima:



Stakleni pladanj



Upute za uporabu



Obruč za okretni pladanj



Osovina okretnog pladnja

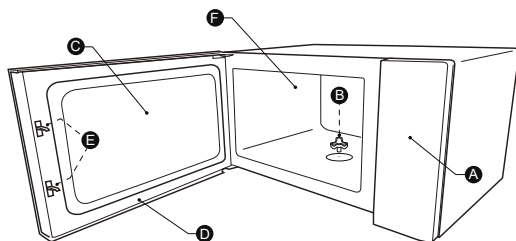

A) Nadzorna ploča

B) Osovina okretnog pladnja

C) Kontrolni prozor

D) Komplet vrata

E) Sigurnosni sustav za zaključavanje

F) Unutrašnjost pećnice / prostor za pripremu

Namještanje okretnog postolja

Očistite unutrašnjost pećnice i namjestite okretni pladanj. Kod montaže novog aparata provjerite jeste li uklonili svu ambalažu, foliju i ljepljive trake sa aparata i osovine okretnog pladnja. Prije nego što aparat po prvi puta koristite za pripremu hrane, ispravno montirajte okretni pladanj. Također je potrebno očistiti unutrašnjost pećnice (prostor za kuhanje) i sav pribor.

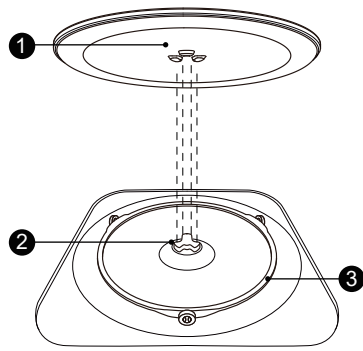

Namještanje okretnog pladnja:

1. Sklop obruča za okretni pladanj (3) umetnite u uleknuti dio unutrašnjosti pećnice.
2. Stakleni pladanj (1) stavite na sklop obruča za okretni pladanj (3). Izbočine na sredini donje strane staklenog pladnja poravnajte, tako da budu između tri kraka izbočenog dijela na osovini. Provjerite da li je stakleni pladanj (1) nasjeo na osovinu (2) na sredini dna unutrašnjosti pećnice. Okretni ležajevi na osovini moraju s unutrašnje strane sjesti u utor na donjoj strani okretnog pladnja.

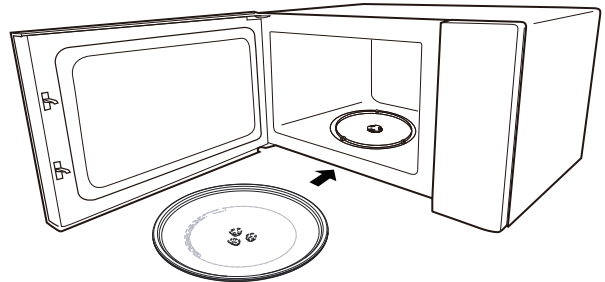







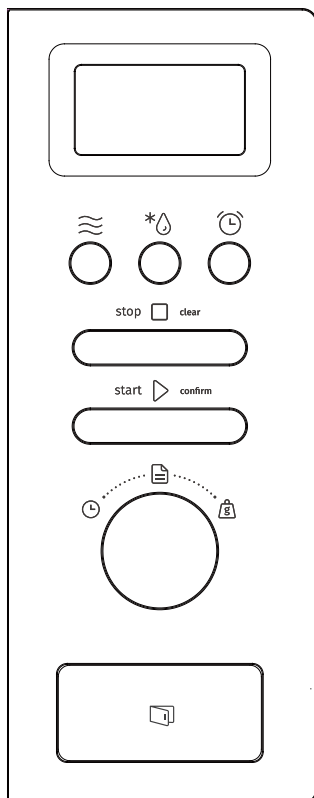

Napomena:

- Uređaj nemojte nikada koristiti bez okretnog pladnja. Pobrinite se da pladanj bude odgovarajuće namješten. Okretni pladanj se može vrtjeti u smjeru kazaljki na satu, ili u suprotnom smjeru od kazaljki na satu.
- Stakleno postolje nemojte nikad složiti gornjom stranom nadolje. Nemojte nikada ograničavati pomicanje staklenog pladnja.
- Stakleni pladanj kao i komplet okretnog postolja moraju biti tijekom uporabe pećnice uvijek na svom mjestu.
- Svu hranu i posudu za kuhanje odnosno pečenje uvijek stavite na stakleni pladanj.
- Nemojte nikada ograničavati pomicanje staklenog pladnja.
- Ako se na staklenom pladnju ili na obroču okretnog postolja pojavi pukotina, ili ako puknu, odmah se obratite najbližem ovlaštenom servisnom centru.



RUKOVANJE APARATOM



-  Mikrovalovi
-  Odleđivanje s podešavanjem težine/vremena
-  Alarm/sat
-  Stop/Poništi
-  Start/+30 sek./Potvrđi
-  Automatski programi
-  Programski sat
-  Težina

1. UGAĐANJE SATA



Kada mikrovalnu pećnicu priključite na električnu mrežu, na zaslonu će se pojaviti natpis "0:00" i pećnica ispusti jedan pisak.

- 1) Dvaput pritisnite tipku "Alarm/sat", kako biste odabrali podešavanje sata. Brojka koja označuje sate počinje bljeskati.
- 2) Okretanjem gumba "" odaberite sate, birajući između 0 i 23.
- 3) Pritisnite tipku "Alarm/sat" i brojka koja označuje minute započne bljeskati.
- 4) Okretanjem gumba "" podesite minute, birajući među 0 i 59.
- 5) Pritisnite tipku "Alarm/sat", kako biste završili postavljanje sata. Ona će prestati bljeskati.



Napomena:

- 1) Ako sat nije podešen, pećnica nakon upućivanja u rad neće raditi.
- 2) Ako u postupku podešavanja sata jednu minutu ne pritisnete tipku "Alarm/sat", pećnica će se automatski prebaciti natrag u prethodno stanje.

2. Kuhanje odnosno pečenje mikrovalovima

Jednom pritisnite tipku "Mikrovalovi". Na ekranu se ispiše "800 W". Više puta uzastopce pritisnite tipku "Mikrovalovi", ili okrećite gumb "", kako biste odabrali traženu snagu rada, narednim redoslijedom: "800 W", "640 W", "400 W", "240 W", "80 W". Potvrdite postavku pritiskom na tipku "Start/+30 sek./Potvrdi", a zatim okretanjem gumba "" odaberite vrijeme rada između 0.05 i 95.00. Ponovno pritisnite tipku "Start/+30 sek./Potvrdi" i pećnica će se uputiti u rad.

Primjer: želite li 20 minuta zagrijavati hranu na 80 % snage mikrovalova, učinite sljedeće:

1. Jednom pritisnite tipku "Mikrovalovi". Na ekranu se ispiše "800 W".
2. Ponovno pritisnite tipku "Mikrovalovi" ili okrenite gumb "" kako biste odabrali 80-postotnu snagu mikrovalova.
3. Potvrdite s tipkom "Start/+30 sek./Potvrdi" a na zaslonu će se ispisati "640 W".
4. Okrenite gumb "" kako biste podesili vrijeme rada, tako da na ekranu bude prikazan natpis "20:00".
5. Pritisnite tipku "Start/+30 sek./Potvrdi" i pećnica će se uputiti u rad.

Napomena: kada podešavate vrijeme na satu, ono se mijenja u sljedećim koracima:

| | |
|-----------|-------------|
| 0–1 min | : 5 sekund |
| 1–5 min | : 10 sekund |
| 5–10 min | : 30 sekund |
| 10–30 min | : 1 minuta |
| 30–95 min | : 5 minut |

Upute za uporabu tipke "Mikrovalovi"

| Zap. št. | Prikaz | Moč mikrovalov |
|----------|--------|----------------|
| 1 | 800 W | 100 % |
| 2 | 640 W | 80 % |
| 3 | 400 W | 50 % |
| 4 | 240 W | 30 % |
| 5 | 80 W | 10 % |

3. Sat/alarm

- 1) Jednom pritisnite tipku "Sat/alarm"; na ekranu se pojavi natpis 0:00.
- 2) Okretanjem gumba " odaberite vrijeme. (Najduže moguće vrijeme je 95 minuta.)
- 3) Pritisnite tipku "Start/+30 sek./Potvrđi" kako biste potvrdili postavku.
- 4) Kada istekne podešeno vrijeme, pećnica će ispustiti pet pisaka.

Ako je podešen sat (24-satni sustav), na ekranu će se prikazati trenutno točno vrijeme.

Napomena:

Kada je podešen alarm, nije moguće podešavati nijedan program.

4. Brzo upućivanje u rad

1. Kada je pećnica u stanju pripremljenosti, pritisnite tipku "Start/+30 sek./Potvrđi" i pećnica će započeti s 30-sekundnim radom na 100-postotnoj snazi mikrovalova. Svakim sljedećim pritiskom na tu tipku produžuje se vrijeme rada za 30 sekundi, do najviše 95 minuta.
2. Kada je pećnica u stanju pripremljenosti, okrenite gumb " ulijevo kako biste podesili snagu mikrovalova na 100 %, a zatim pritisnite tipku "Start/+30 sek./Potvrđi" za početak rada.

Napomena: Kod zagrijavanja mikrovalovima, određivanja s odabirom vremena, ili radom u više koraka, svakim pritiskom na tipku "Start/+30 sek./Potvrđi" produžujete vrijeme rada za 30 sekundi.

5. Odleživanje odabirom vremena

- 1) Dvapat pritisnite tipku "Odlježivanje s određivanjem težine/vremena"; na ekranu se pojavi natpis "dEF2".
- 2) Pritisnite tipku "Start/+30 sek./Potvrđi" kako biste potvrdili postavku.
- 3) Okretanjem gumba " podesite vrijeme rada birajući između 00:05 i 95:00.
- 4) Pritisnite tipku "Start/+30 sek./Potvrđi" ("Start/ +30SEC./ Confirm") i pećnica će se uputiti u rad.

6. Odleživanje s odabirom težine

- 1) Jednom pritisnite tipku "Odlježivanje s podešavanjem težine/vremena"; na ekranu se pojavi natpis "dEF1".
- 2) Pritisnite tipku "Start/+30 sek./Potvrđi" kako biste potvrdili postavku.
- 3) Više puta pritisnite tipku "Odlježivanje s podešavanjem težine/vremena" ili okrenite gumb "⚙️" kako biste odabrali izbornik za odlježivanje. Po redu će se na zaslonu ispisati "d01", "d02", "d03" i "d04".
- 4) Pritisnite tipku "Start/+30 sek./Potvrđi" kako biste potvrdili postavku.
- 5) Okretanjem gumba "⚙️" odaberite težinu hrane.
- 6) Pritisnite tipku "Start/+30 sek./Potvrđi" i pećnica će započeti s odlježivanjem.

| Meni | d01 Zamrznuti kruh | d02 Zamrznuto crveno meso | d03 Zamrznuto povrće | d04 Zamrznuta pica |
|------|-----------------------|------------------------------|-------------------------|-----------------------|
| Teža | 100 g–600 g | 100 g–2000 g | 100 g–1000 g | 100 g–600 g |

7. Odlježivanje s odabirom težine

1. Kada pećnica radi s mikrovalovima, pritisnite tipku "Mikrovalovi". Na ekranu će se na 3 sekunde prikazati trenutna snaga rada. Nakon 3 sekunde pećnica odnosno prikaz vraćaju se u prethodno stanje.
2. Dok je pećnica u radu pritisnite tipku "Sat/alarm" i na 3 sekunde će se prikazati vrijeme rada.

8. Kuhanje odnosno pečenje u više koraka

Možete podesiti 2 koraka kuhanja odnosno pečenja. Ako je pri tome jedan od koraka odlježivanje, tada odlježivanje mora biti prvi korak. Kod pripreme hrane u više koraka nije moguće podešavati programski sat, niti koristiti automatski meni (jelovnik). Svakim sljedećim pritiskom na tipku "Start/+30 sek./Potvrđi" (osim u slučaju odlježivanja s odabirom težine).

Primjer: Primjer: želite li hranu odleživati 5 minuta, a zatim je 7 minuta peći na 80-postotnoj snazi mikrovalova, učinite sljedeće:

1. Dvapat pritisnite tipku "Odlježivanje s određivanjem težine/vremena"; na ekranu se pojavi natpis "dEF2".
2. Pritisnite tipku "Start/+30 sek./Potvrđi" kako biste potvrdili postavku.
3. Okretanjem gumba "⚙️" podesite vrijeme odlježivanja koje je ispisano na zaslonu na "5:00".
4. Jednom pritisnite tipku "Mikrovalovi". Na ekranu se ispiše "800 W".
5. Ponovno pritisnite tipku "Mikrovalovi" ili okrenite gumb "⚙️" kako biste odabrali 80-postotnu snagu mikrovalova.
6. Potvrdite s tipkom "Start/+30 sek./Potvrđi", a na zaslonu će se ispisati "640 W".

7. Okrenite gumb "“ kako biste podesili vrijeme rada, tako da na ekranu bude prikazan natpis "7:00".
8. Pritisnite tipku "Start/+30 sek./Potvrdi" i pećnica će se uputiti u rad. Pećnica pusti jedan pisak, čime označuje prvi korak, i započinje odbrojavanje vremena odleživanja. Kada započne drugi korak, pećnica ponovno pusti pisak. Nakon završetka pripreme pećnica emitira pet pisaka.

9. Funkcija sigurnosnog zaključavanja za djecu

Zaključavanje:

Kada je pećnica u stanju pripremljenosti, pritisnite tipku "Stop/Poništi" i držite je pritisnuta 3 sekunde, sve dok ne začujete dugi pisak koji označuje da je sigurnosno zaključavanje pećnice za djecu aktivirano. Na zaslonu će biti prikazana oznaka za zaključavanje ili trenutno vrijeme.

Otključavanje:

Kada je pećnica zaključana, pritisnite tipku "Stop/Poništi" (i držite je pritisnuta 3 sekunde, sve dok ne začujete dugi pisak koji označuje da je sigurnosno zaključavanje pećnice za djecu isključeno.

10. Funkcija ECO

Za početak štedljivog ECO načina rada:

Kada je pećnica u stanju pripremljenosti, pritisnite tipku "Stop/Poništi" kako biste aktivirali štedljivi i okolini prijazan ECO način rada.

Zaslon će se ugasiti.

Za poništenje štedljivog ECO načina rada:

Kada je pećnica u štedljivom ECO načinu rada, pritisnite bilo koju tipku ili okrenite gumb "" za izlaz iz tog načina.

11. Tih način rada

Želite li aktivirati tih način rada:

U stanju pripremljenosti pritisnite tipku "Sat/alarm" i držite je pritisnuta 3 sekunde. Začuje se dugi pisak i pećnica se prebaci u tih način rada. U tom načinu rada pritisci tipki pećnica neće biti popraćeni piskom.

Želite li isključiti tih način rada:

Kada je pećnica u tihom načinu rada, pritisnite tipku "Sat/alarm" i držite je pritisnuta 3 sekunde. Začuje se dugi pisak i pećnica isključuje tih način rada.

12. Funkcija Aquaclean



Želite li aktivirati funkciju za pomoć u čišćenju Aquaclean:

U stanju pripremljenosti pritisnite tipku "Mikrovalovi " i držite je pritisnuta 3 sekunde.

Začuje se dugi pisak i aktivira se funkcija Aquaclean.

U pećnicu stavite lončić sa 200 ml vode, a zatim pritisnite tipku "Start/+30 sek./Potvrdi" za početak rada. Pećnica će raditi 5 minuta snagom 800 W; tu postavku nije moguće promijeniti.

13. Automatski programi

1. Okretanjem gumba "" u desno birate jelovnik (meni). Na zaslonu će se ispisati oznake od "A1" do "A15".
2. Pritisnite tipku "Start/+30 sek./Potvrdi" kako biste potvrdili postavku.
3. Okretanjem gumba "" odaberite zadanu težinu iz prikazane tabele.
4. Pritisnite tipku "Start/+30 sek./Potvrdi" i pećnica će se uputiti u rad.

Primer:

Želite li automatskim programom pripremiti ribu težine 350 g:



1. Okrećite gumb "  " u smjeru kazaljki na satu, sve dok na zaslonu ne bude ispisano "A11".
2. Pritisnite tipku "Start/+30 sek./Potvrdi" kako biste potvrdili postavku.
3. Okretanjem gumba "  " odaberite težinu ribe, tako da na zaslonu bude ispisano "350".
4. Pritisnite tipku "Start/+30 sek./Potvrdi" za upućivanje pećnice u rad.

Tabela automatskih programa

| Meni | Teža | Prikaz |
|-------------------------|------------------------------|--------|
| A-1 | 200 g | 200g |
| Pica | 400 g | 400g |
| A-2 | 200 g | 200 g |
| Zagrijavanje posuđa | 400 g | 400 g |
| | 600 g | 600 g |
| A-3 | 100 g | 100 g |
| Topljenje čokolade | 150 g | 150 g |
| | 200 g | 200 g |
| | 200 g | 200 g |
| A-4 | 100 g | 100 g |
| Taljenje maslaca | 150 g | 150 g |
| | 200 g | 200 g |
| A-5 Meso (govedina) | 250 g | 250 g |
| | 350 g | 350 g |
| | 450 g | 450 g |
| A-6 Meso (svinjetina) | 250 g | 250 g |
| | 350 g | 350 g |
| | 450 g | 450 g |
| A-7 Meso (piletina) | 250 g | 250 g |
| | 350 g | 350 g |
| | 450 g | 450 g |
| A-8 Povrće | 200 g | 200 g |
| | 300 g | 300 g |
| | 400 g | 400 g |
| A-9 Tjestenine | 50 g (s hladno vodo, 450 g) | 50 g |
| | 100 g (s hladno vodo, 800 g) | 100 g |
| A-10 Krumpir | 200 g | 200 g |
| | 400 g | 400 g |
| | 600 g | 600 g |
| A-11 RIBE | 250 g | 250 g |
| | 350 g | 350 g |
| | 450 g | 450 g |
| A-12 Podgrijavanje juhe | 200 ml | 200 |
| | 400 ml | 400 |
| | 600 ml | 600 |
| A-13 Kokice | 100 g | 100 |
| A-14 Pileći medaljoni | 200 g | 200 g |
| | 400 g | 400 g |
| | 600 g | 600 g |
| A-15 Mljeveno meso | 4 | 4 |

Instalacija i priključenje

- Uređaj je namijenjen isključivo za uporabu u kućanstvu.
- Ova mikrovalna pećnica namijenjena je isključivo ugradnji u kuhinjski element. Pećnica nije namijenjena za uporabu na kuhinjskom pultu ili u ormariću.
- Molimo vas da slijedite posebne upute za montažu.
- Aparat možete montirati u 60 cm širok kuhinjski element koji je pričvršćen na zid.
- Aparat ima utikač kojega spojite isključivo na odgovarajuće uzemljenu utičnicu.
- Napon u vašoj kućnoj instalaciji mora odgovarati naponu navedenom na tipskoj pločici aparata.
- Samo odgovarajuće osposobljen električar smije montirati utičnicu i njen priključni kabel. Ako utikač nakon montaže više nije dostupan, potrebno je montirati napravu s prekidačem, s minimalnim razmakom 3 mm između kontakata u svim polovima odnosno vodičima.
- Nemojte koristiti pretvarače, razdjeljivače ili produžne kablove. Preopterećenje može prouzročiti rizik od požara.

Dostopne površine se lahko med delovanjem močno segrejejo.



Molimo vas da prije početka uporabe pažljivo pročitate ovaj korisnički priručnik.

Molimo vas da vodite računa o sljedećem:

Spajanje na električnu instalaciju

Aparat ima utikač kojega spojite isključivo na odgovarajuće uzemljenu utičnicu. Utičnicu i njen priključni kabel smije montirati samo odgovarajuće obučen električar, u skladu s važećim propisima.

Ako utikač nakon montaže više nije dostupan, potrebno je montirati napravu s prekidačem, s minimalnim razmakom 3 mm između kontakata u svim polovima odnosno vodičima.

- ⚙️ Vijak A
- ⚙️ Vijak B
- 📏 Montažna pločica
- 🔌 Plastični pokrov sklopa za podešavanje položaja

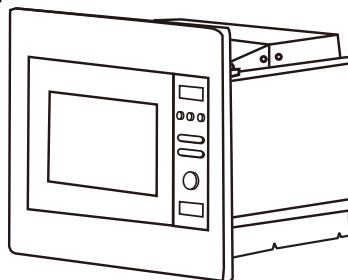

U kuhinjskom elementu u kojeg je ugrađena pećnica, iza pećnice ne smije biti stražnje stranice.

Minimalna visina za montažu aparata je 85 cm.

Nemojte prekrivati otvore za prozračivanje i proreze za zahvaćanje zraka.

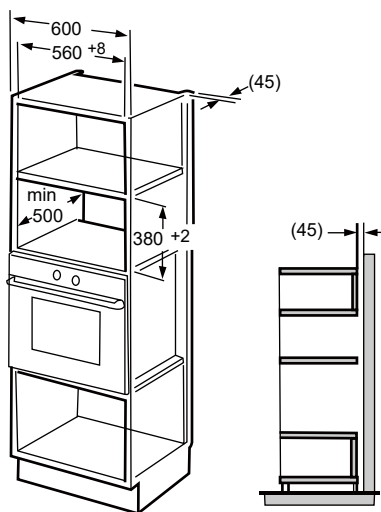
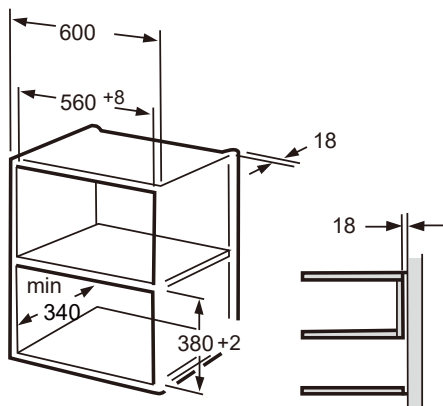

Napomena:

Za obje vrste montaže potrebni su držač i šablona za donji dio kuhinjskog elementa.

Pripremite kuhinjski element

1. Pročitajte upute na ŠABLONI ZA DONJI DIO KUHINJSKOG ELEMENTA. Stavite šablonu na donju stranicu kuhinjskog elementa.

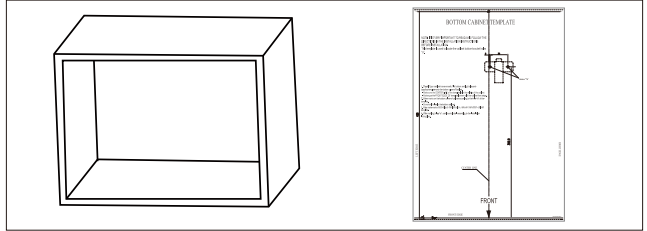

2. Na dnu elementa napravite oznake u skladu s oznakama "a" na šabloni..

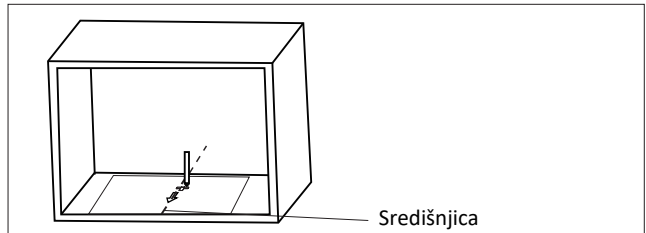

3. Uklonite šablonu za dno kuhinjskog elementa, i vijkom A pričvrstite montažnu pločicu.

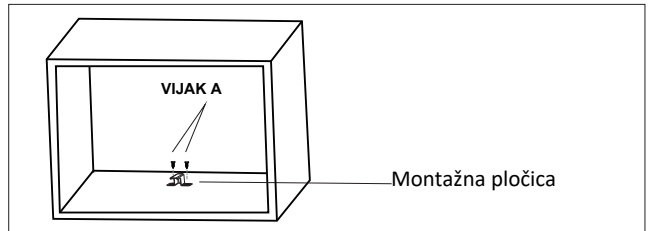

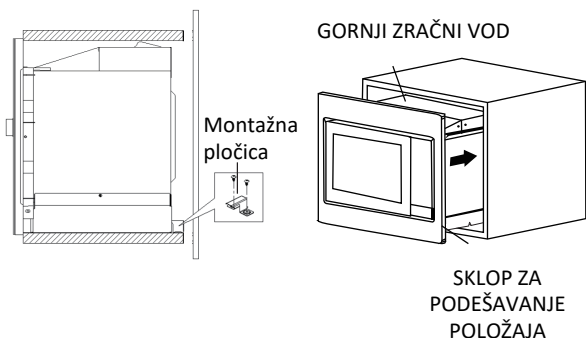

1. Pričvrstite REGULACIJSKI VIJAK A na GORNJEM ZRAČNOM VODU pećnice, a zatim postavite pećnicu u kuhinjski element.
 - Regulirajte visinu VIJKA ZA PODEŠAVANJE A, tako da između VIJKA ZA PODEŠAVANJE A i gornje stranice kuhinjskoga elementa bude 1 mm razmaka.
 - Pazite da ne presavijete ili priključite priključni kabel.
 - Pobrinite se da pećnica bude namještena na sredini kuhinjskog elementa.

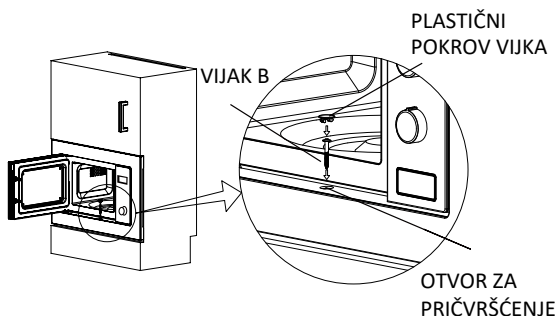

2. Otvorite vrata, pričvrstite pećnicu na kuhinjski element VIJKOM B kroz MONTAŽNI OTVOR SKLOPA ZA PODEŠAVANJE POLOŽAJA. Nakon toga na MONTAŽNI OTVOR namjestite PLASTIČNI POKROV.

Specifikacije

Model:.....BM201AM1X
 Nazivna napetost:..... 230 V ~ 50 Hz
 Nazivna vhodna moć (mikrovalovi): 1250 W
 Nazivna izhodna moć (mikrovalovi): 800 W

Otklanjanje problema u radu

| Uobičajeno | |
|---|---|
| Mikrovalna pećnica ometa rad TV-prijamnika. | Mikrovalna pećnica može tijekom rada ometati radijski i televizijski prijam. Radi se o sličnim smetnjama koje mogu uzrokovati i mali kućanski aparati, primjerice mikser, usisivač, te električni ventilator. |
| Blijeda svjetlost u pećnici | Kod kuhanja s mikrovalovima na nižim postavkama svjetlost u unutrašnjosti pećnice može biti mliječna. To je normalno. |
| Para se skuplja na vratima, a iz otvora za prozračivanje izlazi vrući zrak. | Tijekom kuhanja iz hrane izlazi para. Većina pare izići će kroz otvore za prozračivanje. Nešto pare skuplja se na hladnijim dijelovima uređaja, primjerice na vratima pećnice. To je normalno. |
| Nehotično upućivanje pećnice u rad kada u njoj nema hrane. | Rad pećnice kada u njoj nema hrane, je zabranjen. Takav rad pećnice je vrlo opasan. |

| Poteškoća | Moguć uzrok | Rješenje |
|-------------------------------|--|---|
| Pećnica ne započinje s radom. | (1) Priključni kabel odnosno utikač nisu čvrsto spojeni u utičnicu. | Izvcite utikač. Nakon desetak sekundi ponovo spojite utikač. |
| | (2) Pregorio je osigurač, ili se je aktivirao auto. osigurač, odnosno naprava za prekid dovoda struje. | Zamijenite osigurač ili ponovno uključite automatski osigurač odnosno prekidač (eventualan popravak neka obavi stručna osoba našeg poduzeća). |
| | (3) Problemi s utičnicom. | Isprobajte utičnicu s drugim električnim aparatom. |
| Pećnica ne zagrijava. | (4) Vrata nisu pravilno zatvorena. | Čvrsto i ispravno zatvorite vrata. |



U skladu s Direktivom o otpadnoj električnoj i elektronskoj opremi (WEEE), otpadne električne i elektronske aparate potrebno je prikupljati i prerađivati odvojeno. Kada jednom bacite ovaj proizvod, molimo vas da ga ne stavljate u kućanske otpatke. Molimo vas da pošaljete ovaj proizvod na najbliže zbirno mjesto za prikupljanje otpadne električne i elektronske opreme.

Za bilo kakve informacije ili u slučaju problema obratite se Centru Gorenja za pomoć korisnicima u vašoj državi (telefonski broj naći ćete u međunarodnom garancijskom listu). Ako u vašoj državi nema takvog centra, obratite se servisnom odjelu Gorenja za kućanske aparate.

Do možebitne neusklađenosti nijansi boja različitih uređaja ili sastavnih elemenata unutar jedne dizajn linije može doći uslijed različitih uzroka, kao što su npr. različiti kutovi pod kojima gledamo uređaje, različite boje pozadine, materijali, kao i osvjetljenost prostora.

Uređaj je namijenjen isključivo za osobnu uporabu!

Dotadne preporuke za zagrijavanje mikrovalovima i druge korisne savjete naći ćete na mrežnoj stranici:

<http://www.gorenje.com>

ŽELIMO VAM MNOGO UŽITAKA PRILIKOM UPORABE
VAŠEG APARATA!

gorenje

Pridržavamo pravo na možebitne izmjene i greške u
uputama za uporabu.

Poštovani kupci,

Iskreno vam zahvaljujemo na kupovini našeg proizvoda. Nadamo se da ćete se uskoro uveriti u njegovu pouzdanost i shvatiti da se na naše proizvode možete uvek osloniti. Da bi maksimalno iskoristili karakteristike i funkcije aparata, priložili smo i opširan korisnički priručnik s uputstvima za upotrebu.

Ova uputstva omogućiće vam da se što detaljnije upoznate s vašim novim aparatom. Zato vam savetujemo da ih pre prve upotrebe detaljno proučite.

Najpre pažljivo proverite dali je aparat stigao do vas neoštećen. Ukoliko utvrdite bilo kakva transportna oštećenja, smesta pozovite vašeg prodavca, odnosno regionalni distribucionni centar odakle je aparat bio isporučen. Telefonske brojeve i druge kontaktne detalje naći ćete na računu ili na otpremnici.

Želimo vam mnogo zadovoljstva prilikom korišćenja vašeg novog kućanskog aparata.



Aparat je namenjen isključivo za upotrebu u domaćinstvu za zagrevanje hrane i pića korišćenjem elektromagnetske mikrotalasne energije. Koristite ga samo u zatvorenim prostorijama.

UPUTSTVA ZA UPOTREBU PAŽLJIVO PROUČITE, I SPREMITE IH ZA KASNIJU UPOTREBU.

UPUTSTVA ZA UPOTREBU

Ova uputstva za upotrebu namenjena su korisniku. Uputstva opisuju aparat za kuvanje i rukovanje njime. Uputstva su urađena za više tipova aparata, zato mogu sadržavati i određene opise ili funkcije koje vaš tip aparata nema.

UPOZORENJA ZA IZBEGAVANJE OPASNOJ IZLOŽENOSTI PREJAKOJ MIKROTALASNOJ ENERGIJI

1. Nikada nemojte koristiti peć sa otvorenim vratima, pošto biste mogli da budete izloženi opasnom sevanju mikrotalasne energije. Nemojte nikada pokušavati blokirati ili uklanjati bezbednosne naprave odnosno zatvarače.
2. Nemojte stavljati nikakve predmete između prednje ploče kućišta i vrata peći, i nemojte dozvoliti da se na zaptivnim površinama sakupljaju ostaci sredstava za čišćenje ili prljavština.
3. **UPOZORENJE!** Ako su zaptivke na vratima oštećene peć ne smete koristiti sve dok je ne popravi stručno osoblje servisa.

DODATAK

Ako peć ne održavate u dobrom stanju i ne čistite je redovito, može doći do habanja pojedinih površina što može skratiti životni vek aparata, a povećava i rizik od opasnosti prilikom njegove upotrebe.

UPOZORENJE!

Kako biste smanjili rizik nastanka požara, električnog udara, povreda lica, ili izloženost visokoj mikrotalasnoj energiji tokom upotrebe aparata, pridržavajte se osnovnih bezbednosnih mera predostrožnosti i upozorenja, uključivši i sledeće:

- Molimo pročitajte i pridržavajte se **UPOZORENJA ZA IZBEGAVANJE OPASNOJ IZLOŽENOSTI PREJAKOJ MIKROTALASNOJ ENERGIJI**
- Deca starija od osam godina kao i lica smanjenih fizičkih, čulnih ili mentalnih sposobnosti, ili lica sa nedostatkom iskustava i znanja, smeju da koriste ovaj aparat isključivo pod odgovarajućim nadzorom odnosno ako su upoznata sa bezbednom upotrebom aparata, i ako jasno razumeju opasnosti povezane sa korišćenjem aparata. Deci nemojte dozvoliti da se igraju aparatom. Takođe nemojte dozvoliti deci da učestvuju u čišćenju aparata ili obavljanju radova na održavanju aparata bez odgovarajućeg nadzora odraslih.
- Aparat i priključni kabl ne smeju da budu na domašaju dece mlađe od 8 godina.
- Ako je priključni kabl oštećen, sme ga zameniti samo proizvođač ili njegov ovlašćeni serviser, odnosno neko drugo stručno lice da bi se izbegao rizik povreda.
- **UPOZORENJE!** Pre zamene sijalice proverite da li je aparat isključen iz električne mreže, kako biste sprečili opasnost električnog udara.
- **UPOZORENJE!** Popravke i servisne zahvate na aparatu koji iziskuju skidanje zaštitnog poklopca koji štiti od mikrotalasnog sevanja, smeju vršiti samo odgovarajuće osposobljeni servisni stručnjaci, inače su takvi zahvati veoma opasni.

- **UPOZORENJE!** Nemojte zagrevati tečnost ili drugu hranu u zatvorenim posudama, jer bi mogli da eksplodiraju.
- Nikada nemojte peć ostavljati bez nadzora kada u njoj zagrevate hranu u ambalaži od hartije i plastike jer je takva ambalaža zapaljiva.
- Koristite isključivo pribor podesan za upotrebu u mikrotalasnoj peći.
- Ako opazite da iz peći izlazi dim, isključite peć ili izvucite utikač iz utičnice, a vrata peći ostavite zatvorena, čime ćete da ugušite eventualni plamen.
- Ako u mikrotalasnoj peći zagrevate pića, može doći do zakašnjele reakcije, i tečnost može da prekipi, stoga budite naročito oprezni u rukovanju posudom u kojoj se nalaze ugrejana pića.
- Kada zagrevate dečiju hranu ili pića u flašicama, pre hranjenja promućkajte sadržaj flašice da se toplota ravnomerno rasporedi, i proverite njenu temperaturu da se dete ne opeče.
- U mikrotalasnoj peći nemojte zagrevati jaja u ljusci, jer bi mogla eksplodirati čak i nakon što je program zagrevanja mikrotalasima već završen.
- Peć redovito čistite i iz nje odstranite sve ostatke hrane.
- Ako ne održavate primerenu čistoću u peći, to može da uzrokuje propadanje njenih površina, što veoma negativno utiče na životni vek aparata, a može da privede i do potencijalno opasnih situacija.
- Koristite isključivo temperaturnu sondu koja je izričito preporučena za upotrebu ovoj dotičnoj peći (za aparate koji omogućuju korišćenje temperaturne sonde).
- Ako vaša mikrotalasna peć ima dekorativna odnosno ukrasna vrata, ona treba da budu otvorena tokom rada aparata.

- Aparat je namenjen za upotrebu u domaćinstvu i u sličnim sredinama kao što su na primer:
 - priručne, odnosno čajne kuhinje za osoblje u trgovačkim lokalima, i u drugim radnim sredinama;
 - boravišne jedinice za goste u hotelima, motelima, i drugim ugostiteljskim boravišnim objektima,
 - seoska gazdinstva,
 - objekti koji nude usluge prenoćišta s doručkom.
- Mikrotalasna peć je namenjena zagrevanju hrane i pića. Sušenje hrane ili odeće, zagrevanje obloga, natikača, sunđera, vlažnih krpa i sličnih predmeta, može uzrokovati opasnost od povreda ili izazvati požar.
- U pripremi hrane mikrotalasima nemojte koristiti metalne posude za hranu i pića.
- Peć nikad nemojte čistiti parnim čistačem.
- Kako se aparat ne bi pregrevao, nemojte ga smeštati iza dekorativnih vrata. (Ovo ne vredi za aparate sa dekorativnim vratima.)
- Ova mikrotalasna peć namenjena je ugradnji u kuhinjski element.
- Kada vadite posudu iz mikrotalasne peći, pazite da ne izvadite ili pomerite rotirajući tanjir. (Važi za fiksne aparate i za ugradne aparate koje koristite na visini 900 mm ili više od tla, i koji imaju uklonjive rotirajuće tanjire. Ovo ne vredi za aparate sa vratima koji imaju šarke na donjoj strani i otvaraju se po horizontalnoj osi.)

**UPUTSTVA ZA UPOTREBU PAŽLJIVO PROUČITE, I
SPREMITE IH ZA KASNIJU UPOTREBU.**

VAŽNA BEZBEDNOSNA UPOZORENJA ZA SMANJENJE OPASNOSTI OD POVREDA LICA UPUTSTVA ZA UZEMLJENJE

OPASNOST:

Opasnost od električnog udara!

Dodirivanje određenih komponenti aparata može uzrokovati ozbiljne telesne povrede, pa čak i smrt. Nemojte rastavljati aparat.

UPOZORENJE!

Opasnost od električnog udara!

Neispravno urađeno uzemljenje može uzrokovati električni udar. Utikač nemojte spajati u utičnicu sve dok aparat nije odgovarajuće montiran i uzemljen.

Naprava treba da bude uzemljena. U slučaju kratkog spoja uzemljeni vodič smanjuje opasnost električnog udara, pošto omogućuje rasterećenje električnog naboja.

Aparat je opremljen priključnim kablom s vodom za uzemljenje i uzemljenim utikačem. Utikač mora da bude spojen na utičnicu koja je ispravno instalirana i takođe uzemljena.

Ako ne razumete uputstva za uzemljenje, ili ako se dvoumite oko toga da li je aparat ispravno uzemljen, posavetujte se s osposobljenim stručnjakom za električne instalacije, ili sa serviserom.

Ako morate koristiti produžni kabl, uzmite takav sa tri žice.

1. Priključni kabl aparata je kratak, kako bi se smanjio rizik povreda zbog zapletanja u predugačak kabl ili padanja preko njega.

1. Ako koristite duži kabl ili produžni kabl:
 - 1) Električne specifikacije kabla ili produžetka neka budu najmanje takve, kakve su električne specifikacije aparata.
 - 2) Produžni kabl mora da ima tri vodiča odnosno žice, uključivo s vodom za uzemljenje.
 - 3) Dugi kabl provedite tako da ne visi preko radne površine, gde bi mogla da ga vuku deca, ili biste mogli na njega nehotice da se spotaknete.

ČIŠĆENJE

Pre čišćenja isključite aparat iz električne mreže (izvadite utikač iz utičnice).

- Unutrašnjost peći očistite malo navlaženom krpom.
- Pribor operite ručno u sapunici.
- Kada se okvir vrata, zaptivka, i delovi oko njih zaprljaju, oprezno ih očistite brišući ih vlažnom krpom.
- Za čišćenje mikrotalasne peći nemojte koristiti gruba sredstva za čišćenje niti oštre metalne strugalice, jer njima možete oštetiti površinu, a zbog takvih oštećenja može pući staklo.
- Savet za čišćenje: za lakše čišćenje unutrašnjih stranica peći koje mogu da dođu u dodir s hranom, u činiju stavite polovinu limuna, sipajte 300 ml vode, i 10 minuta zagrevajte na 100-postotnoj snazi mikrotalasa. Obrišite peć suvom mekom krpom.

PAŽNJA:

Opasnost telesne povrede!

Popravke i servisne zahvate na aparatu koji iziskuju skidanje zaštitnog poklopca koji štiti od mikrotalasnog sevanja, smeju vršiti samo odgovarajuće osposobljeni servisni stručnjaci, inače su takvi zahvati veoma opasni. Pogledati delove uputstava koji opisuju materijale koji smeju da se koriste

u mikrotalasnoj peći, odnosno koje nije preporučljivo koristiti. Određeni nemetalni komadi pribora takođe mogu da budu neprimereni za korišćenje u mikrotalasnoj peći. Ako se dvoumite, pribor možete ispitati na način opisan u nastavku.

Isprobavanje pribora:

- U posudu koja je pogodna za upotrebu u mikrotalasnoj peći, sipajte 250 ml hladne vode i stavite je u peć zajedno s priborom kog želite da ispitajte.
- Uputite aparat u rad s mikrotalasima na maksimalnoj snazi na jedan minut.
- Oprezno opipajte pribor. Ako se je prazan pribor zagrejao, nemojte ga koristiti u mikrotalasnoj peći.
- Nemojte zagrevati duže od jednog minuta

Materijali koje možete koristiti u mikrotalasnoj peći

| Pribor | Napomene |
|-------------------------------------|---|
| Sudovi za zapeći hranu | Pridržavajte se svih uputstava proizvođača. Dno posude za zapeći hranu neka bude najmanje 5 mm iznad rotirajućeg postolja. U slučaju nepravilne upotrebe rotirajuće postolje može da se polomi. |
| Tanjiri i drugi sudovi iz porculana | Koristite isključivo plastične folije koje su podesne za upotrebu u mikrotalasnoj peći. Pridržavajte se svih uputstava proizvođača. Nemojte koristiti posude koje su polomljene ili imaju pukotine. |
| Staklene tegle za kiseljenje | Uvek skinite poklopac. Koristite ih samo za podgrevanje hrane do temperature kada je ova topla, ali ne i vruća. Većina staklenih tegli nije otporna na toplotu i može pući. |
| Stakleni sudovi | Samo stakleni sudovi koji su otporni na toplotu. Proverite da takvi sudovi nemaju metalna ovičenja. Nemojte koristiti posude koje su polomljene ili imaju pukotine. |
| Kesice za pečenje u peći | Pridržavajte se svih uputstava proizvođača. Nemojte ih zatvarati metalnim kopčama. Na vrećicama napravite zarez preko kojih može da izlazi para. |
| Papirnati tanjiri i šolje | Koristite samo za brzo zagrevanje/kuvanje. Preporučujemo da celo vreme nadgledate pripremu hrane. |
| Salvete iz hartije. | Koristite ih za pokrivanje hrane koju podgrevate, te za upijanje viška masnoće. Tokom upotrebe celo vreme pratite podgrevanje i koristite ih samo za brzo kuvanje (kratko vreme). |
| Papir za pečenje | Koristite ga kao poklopac za sprečavanje prskanja, ili kao ovoj za kuvanje u pari. |
| Plastika | Koristite isključivo plastične folije koje su podesne za upotrebu u mikrotalasnoj peći. Pridržavajte se svih uputstava proizvođača. Na posudi treba izričito da bude označeno kako je bezbedna za upotrebu u mikrotalasnoj peći. Neke plastične posude omekšavaju kada se hrana u njima ugrije. U kesicama za kuvanje i pečenje, te u čvrsto zatvorenim plastičnim kesicama napravite rezove ili ih probušite, kao što je to navedeno u uputstvima na ambalaži. |
| Plastična folija | Koristite isključivo plastične folije koje su podesne za upotrebu u mikrotalasnoj peći. Koristite za prekrivanje hrane, kako bi tokom kuvanja zadržala vlagu. Nemojte dozvoliti da plastična folija dodiruje hranu. |
| Termometri | Koristite isključivo one koji su podesni za upotrebu u mikrotalasnoj peći. |
| Voštana hartija | Koristite je kao poklopac za sprečavanje prskanja, te za zadržavanje vlažnosti. |

Materijali koje nije preporučljivo koristiti u mikrotalasnoj peći

| Pribor | Napomene |
|--|---|
| Aluminijumski tanjir | Može uzrokovati iskrenje. Hranu premestite u posudu koja je podesna za upotrebu u mikrotalasnoj peći. |
| Karton za hranu sa metalnim drškama | Može uzrokovati iskrenje. Hranu premestite u posudu koja je podesna za upotrebu u mikrotalasnoj peći. |
| Metalni pribor ili pribor s metalnim ivicama | Metal štiti hranu od mikrotalasne energije. Metalna ivica može da uzrokuje iskrenje. |
| Metalne (žičane) kopče | Mogu uzrokovati iskrenje i posledično požar u peći. |
| Papirnate kesice | Mogu uzrokovati požar u peći. |
| Plastična pena (stiropor) | Plastična pena može u toku zagrevanja da se istopi i kontaminira tečnost u njoj. |
| Drvo | Drvo će se isušiti upotrebom u mikrotalasnoj peći. Mogu da se pojave i pukotine. |

Nazivi delova peći i pribora

Izvadite peć i sve materijale iz kartonske ambalaže te iz unutrašnjosti peći.

Vaša peć je opremljena narednim priborom i delovima:

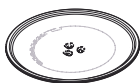

Stakleni tanjir



Komplet prstenova za rotirajuće postolje



UPUTSTVA ZA UPOTREBU



Nosač rotirajućeg tanjira

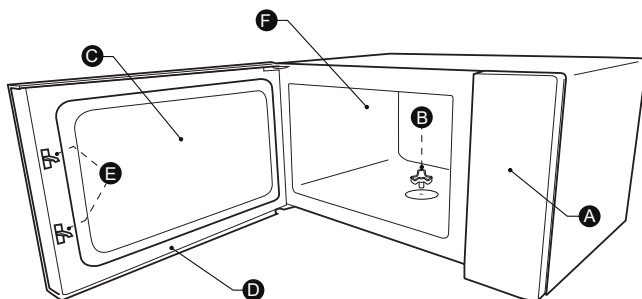

- A) Kontrolna ploča
- B) Osovina rotirajućeg postolja
- C) Kontrolni prozorčić

- D) Komplet vrata
- E) Bezbednosni sistem za zaključavanje
- F) Unutrašnjost peći / prostor za pripremu jela

Nameštanje rotirajućeg tanjira

Očistite unutrašnjost peći i namestite rotirajući tanjir. Kod montaže novog aparata proverite jeste li uklonili svu ambalažu, foliju i lepljive trake sa aparata i osovine rotirajućeg tanjira. Pre nego što aparat po prvi puta koristite za pripremu hrane, ispravno montirajte rotirajući tanjir. Takođe treba i da se očisti unutrašnjost peći (prostor za kuvanje) i sav pribor.

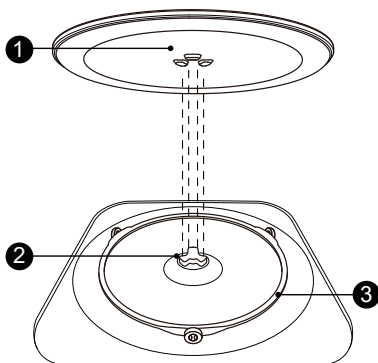





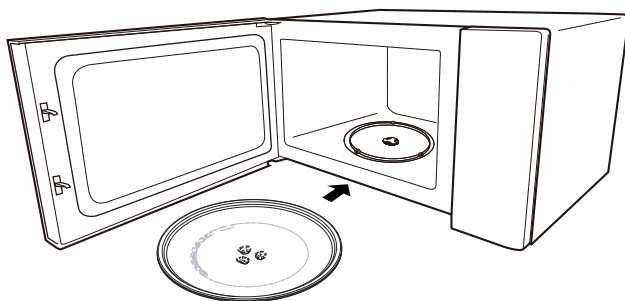

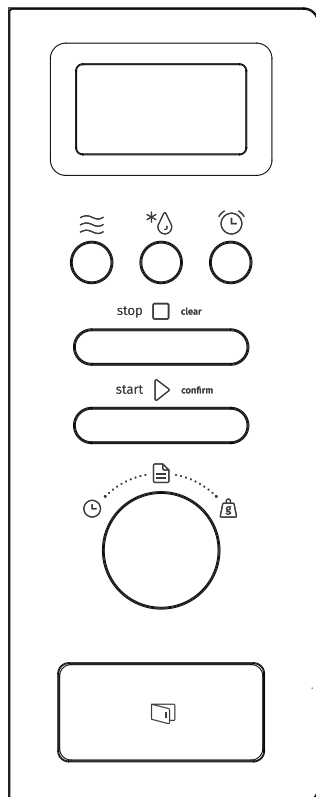

Nameštanje rotirajućeg tanjira:

1. Sklop obruča za rotirajući tanjir (3) umetnite u ulegnuti deo unutrašnjosti peći.
2. Stakleni tanjir (1) stavite na sklop prstena za rotirajući tanjir (3). Izbočine na sredini donje strane staklenog tanjira poravnajte, tako da budu između tri kraka izbočenog dela na osovini. Proverite da li je stakleni tanjir (1) seo na osovinu (2) na sredini dna unutrašnjosti peći. Rotirajući ležajevi na osovini moraju s unutrašnje strane da nalegnu u utor na donjoj strani rotirajućeg tanjira.



RUKOVANJE APARATOM



-  Mikrotalasi
-  Odmrzavanje odabirom težine/vremena
-  Alarm/sat
-  Stop/Poništi
-  Start/+30 sek./Potvrđi
-  Automatski programi
-  Programski sat
-  Težina

UPUTSTVA ZA UPOTREBU

1. PODEŠAVANJE SATA

Kada mikrotalasnu peću priključite na električnu mrežu, na displeju pojaviće se natpis "0:00" i peć ispušta jedan pisak.

1. Dvapat pritisnite taster "Alarm/sat" , kako biste izabrali podešavanje sata. Brojka koja označuje sate počinje da trepće.
2. Obrtanjem dugmeta "👉" odaberite sate, birajući između 0 i 23.
3. Pritisnite taster "Alarm/sat" i brojka koja označuje minute započne da trepće.
4. Obrtanjem dugmeta "👉" podesite minute, birajući među 0 i 59.
5. Pritisnite taster "Alarm/sat", kako biste završili s podešavanjem sata. Pulsiranje prestaje.

Napomena:

- 1) Ako sat nije podešen, peć nakon upućivanja u rad neće raditi.
- 2) Ako u postupku podešavanja sata jedan minut ne pritisnete taster "Alarm/sat" , peć će automatski da se prebaci nazad u prethodno stanje.

2. Kuvanje odnosno pečenje mikrotalasima

Jednom pritisnite taster "Mikrotalasi". Na displeju biće ispisano "800 W". Više puta uzastopno pritisnite taster "Mikrotalasi", ili okrećite dugme "👉", kako biste izabrali traženu snagu rada, narednim redosledom: "800 W", "640 W", "400 W", "240 W", "80 W".

Potvrdite odabir pritiskom na taster "Start/+30 sek./Potvrdi", a zatim obrtanjem dugmeta "👉" izaberite vreme rada između 0.05 i 95.00.

Ponovno pritisnite taster "Start/+30 sek./Potvrdi" i peć se upućuje u rad.

Primer: kada želite 20 minuta zagrevati hranu na 80 % snage mikrotalasa, uradite sledeće:

- 1) Jednom pritisnite taster "Mikrotalasi". Na displeju biće ispisano "800 W".
- 2) Ponovno pritisnite taster "Mikrotalasi" ili obrnite dugme "👉" kako biste izabrali 80-procentnu snagu mikrotalasa.
- 3) Potvrdite tasterom "Start/+30 sek./Potvrdi" a na displeju će stajati "640 W".
- 4) Obrnite dugme "👉" kako biste podesili vreme rada, tako da na displeju bude prikazan natpis "20:00".
- 5) Pritisnite taster "Start/+30 sek./Potvrdi" i peć se upućuje u rad.

Napomena: kada podešavate vreme na satu, ono se menja u sledećim koracima:

Napomena: kada podešavate vreme na satu, ono se menja u sledećim koracima:

| | |
|-----------|--------------|
| 0–1 min | : 5 sekundi |
| 1–5 min | : 10 sekundi |
| 5–10 min | : 30 sekundi |
| 10–30 min | : 1 minut |
| 30–95 min | : 5 minuta |

Uputstva za upotrebu tastera "Mikrotalasi"

| Redni broj | Prikaz | Snaga mikrotalasa |
|------------|--------|-------------------|
| 1 | 800 W | 100 % |
| 2 | 640 W | 80 % |
| 3 | 400 W | 50 % |
| 4 | 240 W | 30 % |
| 5 | 80 W | 10 % |

3. Sat/alarm

1. Jednom pritisnite taster "Sat/alarm"; na displeju pojaviće se natpis 0:00.
2. Obrtanjem dugmeta "👆" odaberite vreme. (Najduže moguće vreme je 95 minuta.)
3. Pritisnite taster "Start/+30 sek./Potvrđi" kako biste potvrdili odabir.
4. Kada istekne podešeno vreme, peč emituje pet pisaka.

Ako je podešen sat (24-satni sistem), na displeju prikazaće se trenutno tačno vreme.

Napomena:

Kada je podešen alarm, nije moguće podešavati nijedan program.

4. Brzo pokretanje u rad



1. Kada je peč u stanju pripremljenosti standbaj, pritisnite taster "Start/+30 sek./Potvrđi" i peč započinje sa 30-sekundnim radom na 100-procentnoj snazi mikrotalasa. Svakim sledećim pritiskom na taj taster produžiće se vreme rada za 30 sekundi, do najviše 95 minuta.
2. Kada je peč u stanju pripremljenosti, obrnite dugme "👆" ulevo kako biste podesili snagu mikrotalasa na 100 %, a zatim pritisnite taster "Start/+30 sek./Potvrđi" za početak rada.

Napomena: Kod zagrevanja mikrotalasila, odmrzavanjem s odabirom vremena, ili radom u više koraka, svakim pritiskom na taster "Start/+30 sek./Potvrđi" produžićete vreme rada za 30 sekundi

5. Odmrzavanje odabirom vremena

1. Dvapat pritisnite taster "Odmrzavanje određivanjem težine/vremena"; na displeju pojaviće se natpis "dEF2".
2. Pritisnite taster "Start/+30 sek./Potvrđi" kako biste potvrdili izbor.
3. Obrtanjem dugmeta "👆" podesite vreme rada birajući između 00:05 i 95:00.
4. Pritisnite taster "Start/+30 sek./Potvrđi" i peč se upućuje u rad.

6. Odmrzavanje odabirom težine

1. Jednom pritisnite taster "Odmrzavanje odabirom težine/vremena"; na displeju pojaviće se natpis "dEF1".
2. Pritisnite taster "Start/+30 sek./Potvrđi" kako biste potvrdili izbor.
3. Više puta pritisnite taster "Odmrzavanje odabirom težine/vremena" ili obrnite dugme  kako biste izabrali meni za odmrzavanje. Na displeju ispisatiće se po redu "d01", "d02", "d03" i "d04".
4. Pritisnite taster "Start/+30 sek./Potvrđi" kako biste potvrdili izbor.
5. Obrtanjem dugmeta  odaberite težinu hrane.
6. Pritisnite taster "Start/+30 sek./Potvrđi" i peč započinje s odmrzavanjem.

| | d01 | d02 | d03 | d04 |
|--------|----------------|-----------------------|------------------|----------------|
| Meni | Zamrznuti hleb | Zamrznuto crveno meso | Zamrznuto povrće | Zamrznuta pica |
| Težina | 100 g–600 g | 100 g–2000 g | 100 g–1000 g | 100 g–600 g |



7. Prikaz informacija

1. Kada peč radi s mikrotalasima, pritisnite taster "Mikrotalasi". Na displeju će na 3 sekunde biti prikazana trenutna snaga rada. Nakon 3 sekunde peč odnosno prikaz vraćaju se u prethodno stanje.
2. Dok je peč u radu pritisnite taster "Sat/alarm" i na 3 sekunde prikazaće se vreme rada.

8. Kuhanje oz. peka v već korakih

Možete podesiti 2 koraka kuvanja odnosno pečenja. Ako je pri tome jedan od koraka odmrzavanje, tada odmrzavanje mora da bude prvi korak. Kod pripreme hrane u više koraka nije moguće podešavati programski sat, niti koristiti automatski meni (jelovnik). Svakim narednim pritiskom na taster "Start/+30 sek./Potvrđi" (izuzev u slučaju odmrzavanja odabirom težine).

Primer: Primer: kada želite hranu odmrzavati 5 minuta, a zatim je 7 minuta peći na 80-procentnoj snazi mikrotalasa, uradite sledeće:

1. Dvapat pritisnite taster "Odmrzavanje određivanjem težine/vremena"; na displeju pojaviće se natpis "dEF2".
2. Pritisnite taster "Start/+30 sek./Potvrđi" kako biste potvrdili izbor.
3. Obrtanjem dugmeta  podesite vreme odmrzavanja koje je ispisano na displeju na "5:00".
4. Jednom pritisnite taster "Mikrotalasi". Na displeju biće ispisano "800 W".
5. Ponovno pritisnite taster "Mikrotalasi" ili obrnite dugme  kako biste izabrali 80% snagu mikrotalasa.
6. Potvrdite tasterom "Start/+30 sek./Potvrđi", a na displeju će stajati "640 W".

7. Obrnite dugme "👁️" kako biste podesili vreme rada, tako da na displeju bude prikazan natpis "7:00".

8. Pritisnite taster "Start/+30 sek./Potvrdi" i peć se upućuje u rad. Peć ispušta jedan pisak, čime označuje prvi korak, i započinje odbrojavanje vremena odmrzavanja. Kada započne drugi korak, peć ponovno ispusti pisak. Nakon završetka pripreme peć emituje pet pisaka.

9. Funkcija bezbednosnog zaključavanja za decu

Zaključavanje:

Kada je peć u stanju stendbaj, pritisnite taster "Stop/Poništi" i držite ga pritisnutog 3 sekunde, sve dok ne začujete dugi pisak koji označuje da je bezbednosno zaključavanje peći za decu aktivirano. Na displeju biće prikazana oznaka za zaključavanje ili trenutno vreme.

Otključavanje: Kada je peć zaključana, pritisnite taster "Stop/Poništi" i držite ga pritisnutog 3 sekunde, sve dok ne začujete dugi pisak koji označuje da je bezbednosno zaključavanje peći za decu isključeno.

10. Funkcija ECO

Za početak štedljivog ECO načina rada:

Kada je peć u stanju pripremljenosti stendbaj, pritisnite taster "Stop/Poništi" kako biste aktivirali štedljivi i okolini prijazan ECO način rada.

Osvetljenje displeja ugasiće se.

Za poništenje štedljivog ECO načina rada:

Kada je peć u štedljivom ECO načinu rada, pritisnite bilo koji taster ili obrnite dugme "👁️" za izlaz iz tog načina.

11. Tihi na delovanja

Ako želite aktivirati tihi način rada:

U stanju stendbaj pritisnite taster "Sat/alarm" i držite ga pritisnutog 3 sekunde. Začuje se dug pisak i peć se prebacuje u tihi način rada.

U tom načinu rada pritisci tastera na peći neće biti praćeni piskom.

Ako želite da isključite tihi način rada:

Kada je peć u tihom načinu rada, pritisnite taster "Sat/alarm" i držite ga pritisnutog 3 sekunde. Začuje se dug pisak i peć isključuje tihi način rada.

12. Funkcija Aquaclean

Ako želite aktivirati funkciju za pomoć u čišćenju Aquaclean:

U stanju stendbaj pritisnite taster "Mikrotalasi" i držite ga pritisnutog 3 sekunde.

Začuje se dug pisak i aktiviraće se funkcija Aquaclean.

U peć stavite lončić sa 200 ml vode, a zatim pritisnite taster "Start/+30 sek./Potvrdi" za početak rada. Peć će raditi 5 minuta snagom 800 W; tu podešenost nije moguće promeniti.

13. Automatski programi

1. Obrtnjem dugmeta "👆" udesno birate meni. Na displeju ispisaće se oznake od "A1" do "A15".
2. Pritisnite taster "Start/+30 sek./Potvrđi" kako biste potvrdili izbor.
3. Obrtnjem dugmeta "👆" odaberite zadanu težinu iz prikazane tabele.
4. Pritisnite taster "Start/+30 sek./Potvrđi" i peč se upućuje u rad.

Primer: Ako želite automatskim programom pripremiti ribu težine 350 g:

1. Obrćite dugme "👆" u smeru kazaljki na satu, sve dok na displeju ne bude stajalo "A11".
2. Pritisnite taster "Start/+30 sek./Potvrđi" kako biste potvrdili izbor.
3. Obrtnjem dugmeta "👆" odaberite težinu ribe, tako da na displeju bude ispisano "350".
4. Pritisnite taster "Start/+30 sek./Potvrđi" za upućivanje peći u rad.

Tabela automatskih programa

| Meni | Teža | Prikaz |
|---------------------------|--------------------------------|--------|
| A-1 Pica | 200 g | 200g |
| | 400 g | 400g |
| A-2 Zagrevanje tanjira | 200 g | 200 g |
| | 400 g | 400 g |
| | 600 g | 600 g |
| | | |
| A-3 Topljenje čokolade | 100 g | 100 g |
| | 150 g | 150 g |
| | 200 g | 200 g |
| A-4 Topljenje putera | 100 g | 100 g |
| | 150 g | 150 g |
| | 200 g | 200 g |
| A-5 Meso (govedina) | 250 g | 250 g |
| | 350 g | 350 g |
| | 450 g | 450 g |
| A-6 Meso (svinjetina) | 250 g | 250 g |
| | 350 g | 350 g |
| | 450 g | 450 g |
| A-7 Meso (živina) | 250 g | 250 g |
| | 350 g | 350 g |
| | 450 g | 450 g |
| A-8 Povrče | 200 g | 200 g |
| | 300 g | 300 g |
| | 400 g | 400 g |
| A-9 Testenine | 50 g (s hladnom vodom, 450 g) | 50 g |
| | 100 g (s hladnom vodom, 800 g) | 100 g |
| A-10 Krompir | 200 g | 200 g |
| | 400 g | 400 g |
| | 600 g | 600 g |
| A-11 Riba | 250 g | 250 g |
| | 350 g | 350 g |
| | 450 g | 450 g |
| A-12 Podgrevanje supe | 200 ml | 200 |
| | 400 ml | 400 |
| | 600 ml | 600 |
| A-13 Kokice | 100 g | 100 |
| A-14 Pileći medaljoni | 200 g | 200 g |
| | 400 g | 400 g |
| | 600 g | 600 g |
| A-15 Mleveno meso | 4 | 4 |

UPUTSTVA ZA POSTAVLJANJE

Instalacija i priključenje

- Aparat je namenjen isključivo za upotrebu u domaćinstvu.
- Ova mikrotalasna peć namenjena je isključivo ugradnji u kuhinjski element. Peć nije namenjena za upotrebu na kuhinjskom pultu ili u ormariću.
- Molimo vas da se pridržavate posebnih uputstava za montažu.
- Aparat možete montirati u 60 cm širok kuhinjski element koji je pričvršćen na zid.
- Aparat ima utikač koga treba spojiti isključivo na odgovarajuće uzemljenu utičnicu.
- Napon u vašoj kućnoj instalaciji mora odgovarati naponu navedenom na natpisnoj tablici aparata.
- Samo odgovarajuće osposobljen električar sme montirati utičnicu i njen priključni kabl. Ako utikač nakon montaže više nije dostupan, treba montirati napravu s prekidačem koja ima minimalni razmak 3 mm između kontakata u svim polovima odnosno vodičima.
- Nemojte koristiti adaptore, razdeljivače ili produžne kablove. Preopterećenje može uzrokovati rizik od požara.

Dostupne površine aparata mogu u toku rada jače da se ugriju.



Molimo vas da pre početka upotrebe aparata pažljivo pročitate ovaj korisnički priručnik.

Molimo vas da vodite računa o sledećem:

Spajanje na električnu instalaciju

Aparat ima utikač koga treba spojiti isključivo na odgovarajuće uzemljenu utičnicu. Utičnicu i njen priključni kabl sme montirati samo odgovarajuće osposobljen električar, u skladu s važećim propisima.

Ako utikač nakon montaže više nije dostupan, treba montirati napravu s prekidačem koja ima minimalni razmak 3 mm između kontakata u svim polovima odnosno vodičima.



Šraf A



Šraf B



Montažna pločica



Plastični poklopac kompleta za podešavanje položaja

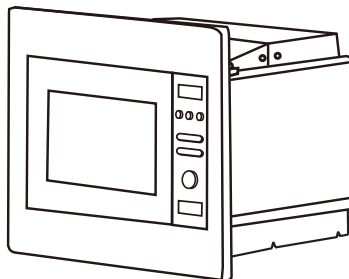

Kuhinjski element u kog je ugrađena peć, ne sme imati stranicu na poledini iza peći.

Minimalna visina za montažu aparata je 85 cm.

Nemojte prekrivati otvore za provetravanje i proreze za zahvatanje vazduha.

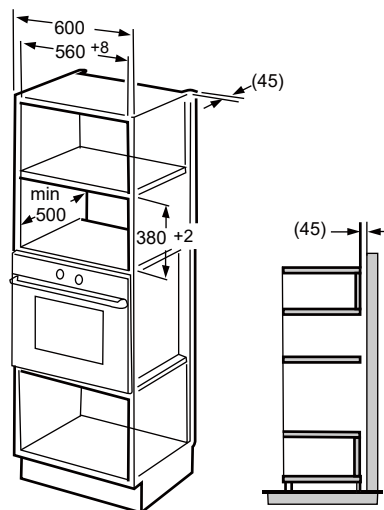
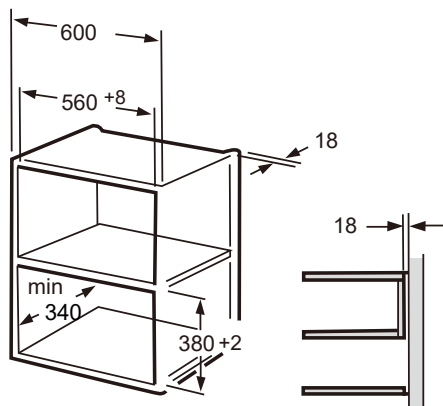

Napomena:

Za obe vrste montaže potrebni su držač i šablona za donji deo kuhinjskog elementa.

**Pripremite
kuhinjski element**

1. Pročitajte uputstva na ŠABLONI ZA DONJI DEO KUHINJSKOG ELEMENTA. Stavite šablonu na donju stranicu kuhinjskog elementa.

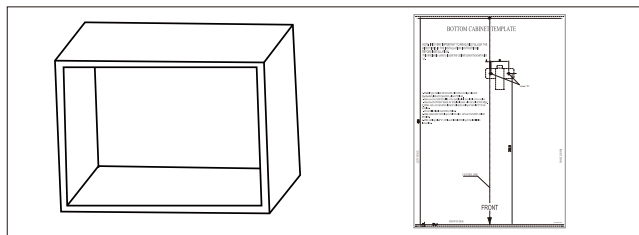

2. Na dnu elementa napravite oznake u skladu s oznakama "a" na šabloni.

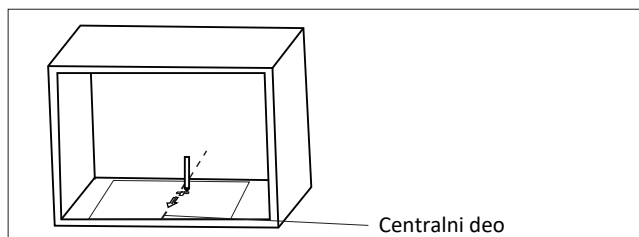

3. Uklonite šablonu za dno kuhinjskog elementa, i šrafom A pričvrstite montažnu pločicu.

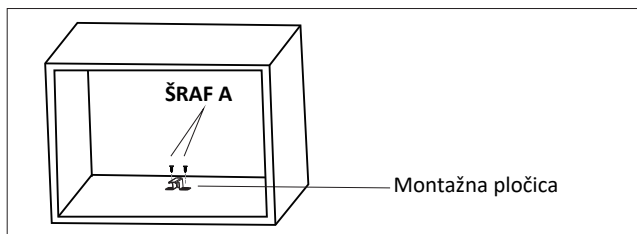

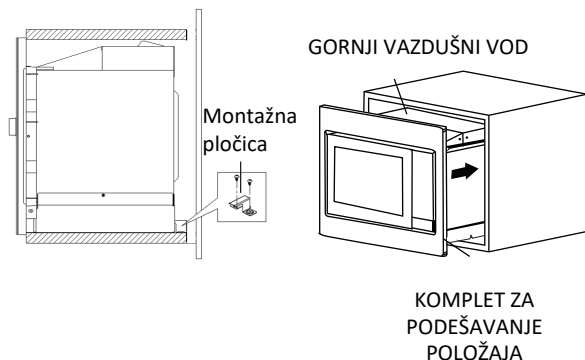

1. Pričvrstite REGULACIONI ŠRAF A na GORNJEM VAZDUŠNOM VODU peći, a zatim postavite peć u kuhinjski elementat.

- Regulišite visinu ŠRAFA ZA PODEŠAVANJE A, tako da između REGULACIONOG ŠRAFA A i gornje stranice kuhinjskoga elementa bude 1 mm razmaka.
- Pazite da ne presavijete ili prignječite priključni kabl.
- Postarajte se da peć bude postavljena na sredinu kuhinjskog elementa.

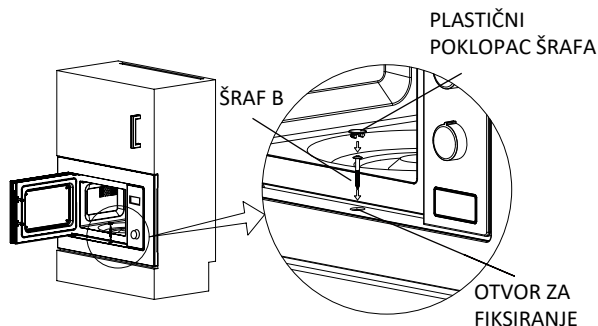

2. Otvorite vrata i fiksirajte peć na kuhinjski element pomoću ŠRAFA B kroz MONTAŽNI OTVOR KOMPLETA ZA PODEŠAVANJE POLOŽAJA. Nakon toga na MONTAŽNI OTVOR stavite PLASTIČNI POKLOPAC.

Specifikacije

Model:..... BM201AM1X
 Nazivna napetost:..... 230 V ~ 50 Hz
 Nazivna vhodna moć (mikrovalovi): 1250 W
 Nazivna izhodna moć (mikrovalovi): 800 W

Otklanjanje problema u radu

| Uobičajeno | |
|--|---|
| Mikrotalasna peć ometa rad televizora. | Mikrotalasna peć može u toku rada ometati radio i televizijski prijem. Radi se o sličnim smetnjama koje mogu uzrokovati i mali kućanski aparati, na primer mikser, usisivač, ili električni ventilator. |
| Bleda svetlost u peći | Kod kuvanja mikrotalasima na nižim vrednostima snage svetlost u unutrašnjosti peći može da bude mlečna. To je normalno. |
| Para se skuplja na vratima, a iz otvora za provetravanje izlazi vruć vazduh. | U toku kuvanja iz hrane izlazi para. Većina pare izići će kroz otvore za provetravanje. Nešto pare skupljaće se na hladnijim delovima aparata, na primer na vratima peći. To je normalno. |
| Nehotično upućivanje peći u rad kada u njoj nema hrane. | Rad peći kada u njoj nema hrane, je zabranjen. Takav rad peći je veoma opasan. |

| Poteškoća | Moguć uzrok | Rešenje |
|---------------------------|---|---|
| Peć ne započinje s radom. | (1) Priključni kabl odnosno utikač nisu čvrsto fiksirani u utičnicu. | Izvučite utikač. Nakon desetak sekundi ponovo spojite utikač. |
| | (2) Pregoreo je osigurač, ili se je aktivirao automatski osigurač, odnosno naprava za prekid dovoda struje. | Zamenite osigurač ili ponovno uključite automatski osigurač odnosno prekidač (eventualan popravak neka obavi stručno lice našeg preduzeća). |
| | (3) Problemi s utičnicom. | Isprobajte utičnicu s drugim električnim aparatom. |
| Peć se ne zagreva. | (4) Vrata nisu ispravno zatvorena. | Čvrsto i ispravno zatvorite vrata. |



U skladu s Direktivom o otpadnoj električnoj i elektronskoj opremi (WEEE), otpadne električne i elektronske aparate treba prikupljati i prerađivati odvojeno. Kada vam proizvod postane nepotreban, molimo vas da ga ne stavljate u obične otpatke iz domaćinstva. Umesto toga, molimo vas da ovaj proizvod dostavite na najbliže zbirno mesto za prikupljanje otpadne električne i elektronske opreme.

Za bilo kakve informacije ili u slučaju problema obratite se Centru Gorenja za pomoć korisnicima u vašoj državi (telefonski broj naći ćete u međunarodnom garantnom listu). Ako u vašoj državi nema takvog centra, obratite se servisnom odeljenju Gorenja za kućanske aparate.

Do eventualne neusklađenosti nijansi boja različitih aparata ili sastavnih elemenata unutar jedne dizajn linije može da dođe iz različitih uzroka, kao što su npr. različiti uglovi pod kojima gledamo aparate, različite boje pozadine, materijali, kao i osvetljenje prostora.

Aparat je namenjen isključivo za ličnu upotrebu!

Dodatne preporuke za zagrevanje mikrotalasima i druge korisne savete naći ćete na sledećem sajtu:

<http://www.gorenje.com>

ŽELIMO VAM MNOGO ZADOVOLJSTVA U RADU SA
VAŠIM APARATOM!

gorenje

Pridržavamo pravo na eventualne izmene i greške u
uputstvima za upotrebu

ПОЧИТУВАНИ КЛИЕНТИ

Благодариме што го купивте овој производ. Убедени сме дека веднаш ќе откриете дека ќе можете навистина да имате доверба во нашите производи. Со цел полесно да го користите овој апарат, во прилог ви го доставуваме ова детално упатство за употреба.

Упатството ќе ви помогне при запознавање со вашиот нов апарат. Прочитајте го внимателно пред да го употребите апаратот за прв пат.

Во секој случај, осигурете се дека апаратот ви е доставен без оштетувања. Доколку забележите оштетување до кое дошло при превозот на апаратот, контактирајте го продавачот или подрачниот магацин од каде ви бил доставен производот. Телефонскиот број се наоѓа на фискалната сметка или на испратницата.



Ви посакуваме пријатно искуство со вашиот нов апарат за домаќинство. Апаратот е за употреба во домаќинството за загревање храна и пијалаци, само во затворен простор.

УПАТСТВО ЗА КОРИСТЕЊЕ

Внимателно прочитајте го упатството и зачувајте го за понатамошна употреба.

Ова упатство е наменето за корисникот. Истото го опишува апаратот и како да се користи. Тоа, исто така, важи за различни видови апарати, па затоа е можно да сретнете описи или функции кои не важат за вашиот апарат.

ПРЕДУПРЕДУВАЊЕ СО ЦЕЛ ДА ИЗБЕГНЕТЕ МОЖНО ИЗЛОЖУВАЊЕ НА ПРЕКУМЕРНА МИКРОБРАНОВА ЕНЕРГИЈА

1. Не обидувајте се да ракувате со печката со отворена врата, зашто тоа може да резултира со изложување на штетна микробранова енергија. Не смеете да ги скршите или да ги чепкате безбедносните механизми за заклучување.
2. Не ставајте предмети помеѓу предницата на печката и вратата и не дозволувајте да се насобира нечистотија или остатоци од средства за чистење на површините каде што треба да дихтува.
3. **ПРЕДУПРЕДУВАЊЕ:** Доколку вратата или дихтунзите на вратата се оштетени, не смеете да ја вклучувате печката сè додека не ја поправи стручно лице.

ДОДАТОК

Доколку апаратот не се одржува во чиста состојба, површината може побрзо да деградира, а тоа да влијае врз животниот век на апаратот и да создаде опасност.

ПРЕДУПРЕДУВАЊЕ

За да го намалите ризикот од пожар, струен удар, повреда на лица или изложеност на прекумерна микробранова енергија од печката при користење на вашиот апарат, следете ги основните мерки на претпазливост, вклучително и следново:

- Прочитајте го и следете го следното: „ПРЕДУПРЕДУВАЊЕ СО ЦЕЛ ДА ИЗБЕГНЕТЕ МОЖНО ИЗЛОЖУВАЊЕ НА ПРЕКУМЕРНА МИКРОБРАНОВА ЕНЕРГИЈА“.
- Овој апарат може да го користат деца на возраст од 8 години и постари и лица со намалени физички, сетилни или ментални способности или недостаток на искуство и знаење, доколку се под надзор или им е дадено упатство за употреба на апаратот на безбеден начин и се запознаени со опасностите. Деца не смеат да си играат со апаратот. Чистењето и одржувањето не смеат да го прават деца без надзор.
- Чувајте ги апаратот и кабелот подалеку од дофат на деца помали од 8 години.
- Ако кабелот за напојување е оштетен, тој мора да биде заменет од производителот, овластениот сервисер или лица со слични квалификации, за да се избегне опасност.
- **ПРЕДУПРЕДУВАЊЕ:** Пред да ја замените ламбата, проверете дали апаратот е исклучен, за да избегнете можност од струен удар.
- **ПРЕДУПРЕДУВАЊЕ:** Опасно е било кој друг, освен стручното лице, да врши било какво сервисирање или поправка што вклучува отстранување на капакот кој штити од изложеност на микробранова енергија од печката.
- **ПРЕДУПРЕДУВАЊЕ:** Течностите и другите производи не смеат да се загреваат во затворени садови, бидејќи може да експлодираат.
- Кога загревате храна во пластични или хартиени садови, внимавајте на печката поради можноста тие да се запалат.
- Користете исклучиво прибор што е погоден за употреба во микробранови печки.

- Ако апаратот испушта чад, исклучете го и држете ја вратата затворена за да го задушите пламенот.
- Загревањето на пијалаци во микробрановата печка може да резултира со одложено еруптивно вриење, затоа мора да се внимава при ракување со садот.
- Содржината на шишињата за хранење и теглите со храна за бебиња треба да се промеша или протресе и да се провери температурата пред да се консумира, со цел да се избегнат изгореници.
- Јајцата во лушпа и цели тврдо варени јајца не треба да се загреваат во микробранови печки, бидејќи може да експлодираат, дури и по завршувањето на загревањето во печката.
- Печката треба редовно да се чисти и да се отстрануваат сите наслаги од храна.
- Неодржувањето на печката во чиста состојба може да доведе до деградирање на површината што може негативно да влијае на животниот век на апаратот и може да создаде опасност.
- Користете ја само температурната сонда препорачана за оваа печка. (За печки кои имаат можност за користење на температурна сонда.)
- Со микробрановите печки со декоративна врата мора да се ракува со отворена декоративна врата.
- Овој апарат е наменет за употреба во домаќинства и за слични намени, како што се:
 - кујнски простории за вработени во продавници, канцеларии и други работни средини;
 - во хотели, мотели и други станбени простории;
 - викендички;
 - ноќевалишта кои служат појадок.
- Микробрановата печка е наменета за загревање храна и пијалаци. Сушењето на храна или облека и загревањето на перничина за затоплување, влечки, сунѓери, влажни крпи и слично може да доведе до ризик од повреда, палење или пожар.
- Не смеат да се користат метални садови за храна и пијалаци во микробрановата печка.

- Апаратот не треба да се чисти со чистач на пареа.
- Апаратот не смее да се вградува зад декоративна врата, за да се избегне прегревање. (Ова не се однесува на апарати со декоративна врата.)
- Микробрановата печка е наменета за вградување.
- Треба да се внимава да не се помести вртливата плоча при вадењето садови од апаратот. (За фиксни апарати и вградени апарати што се користат на ниво од 900 mm над подот или повисоко и кои имаат монтажни вртливи плочи. Но, ова не се однесува на апарати со хоризонтална долна врата со шарки.)
- Не смее да се користи чистач на пареа.
- Површината на фиоката за складирање може да се вжешти.
- Не користете груби абразивни средства за чистење или остри сунѓери со жица за чистење на стаклото од вратата на печката, бидејќи може да ја изгребат површината, а тоа да резултира со кршење на стаклото.
- **ПРЕДУПРЕДУВАЊЕ:** Апаратот и неговите достапни делови се вжештуваат за време на употребата. Треба да се внимава и да се избегнува допирање на грејните елементи. Чувајте ги децата помали од 8 години настрана, освен доколку не ги надгледувате постојано.
- За време на употребата, апаратот се вжештува. Треба да се внимава и да не се допираат грејните елементи во рерната.
- **ПРЕДУПРЕДУВАЊЕ:** Достапните делови може да се вжештат за време на употребата. Држете ги малите деца настрана.
- **ПРЕДУПРЕДУВАЊЕ:** Кога апаратот работи во комбиниран режим, децата треба да ја користат печката исклучиво под надзор на возрасно лице, поради високите температури.

Прочитајте го упатството внимателно и зачувајте го за идна употреба

НАМАЛУВАЊЕ НА РИЗИКОТ ОД ПОВРЕДА НА ЛИЦА ИНСТАЛАЦИЈА ЗА ЗАЕМЈУВАЊЕ

ОПАСНОСТ

Опасност од струен удар

Допирањето на некои од внатрешните компоненти може да предизвика сериозни повреди или смрт. Не расклопувајте го овој апарат.

ПРЕДУПРЕДУВАЊЕ

Опасност од струен удар

Неправилното користење на заземјувањето може да резултира со струен удар. Не приклучувајте го во штекер сè додека апаратот не биде правилно вграден и заземјен. Овој апарат мора да биде заземјен. Во случај на краток спој, заземјувањето го намалува ризикот од струен удар со тоа што струјата излегува од кабелот за заземјување.

Овој апарат е опремен со кабел кој има жица за заземјување со приклучок за заземјување. Приклучокот мора да биде вклучен во штекер кој е правилно вграден и заземјен.

Консултирајте се со квалификуван електричар или сервисер ако не ги разбирате целосно упатствата за заземјување или ако се сомневате дали апаратот е правилно заземјен.

Доколку е потребно да користите продолжен кабел, користете само 3-жичен продолжен кабел.

1. Обезбеден е краток кабел за напојување, за да се намалат ризиците од заплеткување или сопнување од подолг кабел.

2. Ако се користи долг кабел или продолжен кабел:

1) Номиналната струја наведена на кабелот или на продолжниот кабел треба да биде во најмала рака еднаква на онаа на апаратот.

2). Продолжниот кабел мора да биде 3-жичен кабел со заземјување.

3). Долгиот кабел треба да биде наместен така што нема да виси над дрвената плотна или работната маса, каде што може да го повлечат деца или некој ненамерно да се сопне.

ЧИСТЕЊЕ

Исклучете го апаратот од струја.

- По употребата, исчистете го отворот на печката со влажна крпа.
- Исчистете ги додатоците на вообичаен начин - со сапуница.
- Ако се валкани, рамката и дихтунгот на вратата и соседните делови мора да се чистат внимателно со влажна крпа.
- Не користете груби абразивни средства за чистење или остри сунѓери со жица за чистење на стаклото од вратата на рерната, бидејќи може да ја изгребат површината, а тоа да резултира со кршење на стаклото.
- Совет за чистење --- За полесно чистење на сидовите на отворот кои може да ги допре готвената храна: ставете половина лимон во длабока чинија, додајте 300 ml вода и загревајте 10 минути на 100% моќност на микробрановата печка. Избришете ја внатрешноста со мека и сува крпа.

ВНИМАНИЕ

Опасност од повреда

Опасно е било кој друг, освен стручното лице, да врши какво било сервисирање или поправка што вклучува отстранување на капакот кој штити од изложеност на микробранова енергија од печката.

Погледнете ги упатствата за „Материјали што можете да ги користите во микробрановата печка или кои не треба да ги користите во микробрановата печка“. Може да има одредени неметални прибори коишто не е безбедно да се користат во микробрановата печка. Доколку се сомневате, можете да го тестирате предметниот прибор следејќи ја постапката подолу.

Тест за прибор:

- Наполнете сад кој е безбеден за користење во микробранова печка со 1 чаша ладна вода (250 ml) и ставете го заедно со предметниот прибор/сад.
- Гответе 1 минута на максимална моќност.
- Внимателно допрете го приборот/садот. Ако празниот прибор/сад е топол, не користете го за готвење во микробрановата печка.
- Не надминувајте 1 минута време на готвење.

Материјали кои може да ги користите во микробрановата печка

| Прибор за јадење | Забелешка |
|---|--|
| Тава за пржење за во микробранова печка | Следете ги упатствата на производителот. Дното на тавата мора да биде најмалку 5 мм над вртливата плоча. Доколку апаратот се користи неправилно, можно е вртливата плоча да се скрши. |
| Сервис за јадење | Само оние безбедни за во микробранова печка. Следете ги упатствата на производителот. Не користете пукнати садови. |
| Стаклени тегли | Секогаш отстранувајте го капакот. Користете ги само за подгревање на храната. Повеќето стаклени тегли не се отпорни на топлина и може да се скршат. |
| Стаклени садови | Исклучиво само огноотпорни стаклени садови. Не смеат да имаат метални рабови. Не користете пукнати садови. |
| Вреќички за готвење во рерна | Следете ги упатствата на производителот. Не затворајте ги со метални врвки. Исечете отвори за пареата да може да излегува. |
| Хартиени чинии и чаши | Користете ги само за краткотрајно загревање/готвење. Не оставајте ја печката без надзор додека готвите. |
| Хартиени бришачи | Користете ги за да ја покриете храната за подгревање и за впивање на маснотиите. Постојано надгледувајте ја печката и користете ги само за краткотрајно готвење. |
| Хартија за печење | Користете ја како покривка за да спречите прскање и за готвење со пареа. |
| Пластика | Единствено пластика која е безбедна за во микробранова печка. Следете ги упатствата на производителот. Треба да бидат обележани со „Безбедно за во микробранова печка“. Некои пластични садови омекнуваат како што се загрева храната во нив. Вреќичките за вриење и цврсто затворените пластични вреќички треба да се засечат, продупчат или на друг начин да се направат отвори како што е напишано на пакувањето. |
| Пластична фолија | Само фолија која е безбедна за во микробранова печка. Користете ја за да ја покриете храната додека се готви, за да ја задржи сочноста. Не дозволувајте пластичната фолија да ја допира храната. |
| Термометри | Само термометри кои се безбедни за во микробранова печка (месни и кондиторски термометри). |
| Восочна хартија за печење | Користете ја како покривка за да спречите прскање и за да се задржи сочноста. |

Материјали што не треба да ги користите во микробрановата печка

| Прибор за јадење | Забелешка |
|---|--|
| Алуминиумски посудавник | Може да предизвика искрење. Префрлете ја храната во сад кој е безбеден за во микробранова печка. |
| Сад за храна со метална рачка | Може да предизвика искрење. Префрлете ја храната во сад кој е безбеден за во микробранова печка. |
| Метален прибор или прибор со метални рабови | Металот не дозволува микробрановата енергија да стигне до храната. Металните рабови може да предизвикаат искрење |
| Метални врвки | Може да предизвика искрење и пожар во печката. |
| Хартиени вреќички | Може да предизвика пожар во печката. |
| Стиропор | Стиропорот може да се стопи или да ја загади течноста во садот кога ќе се изложи на висока температура. |
| Дрво | Дрвото се суши ако се користи во микробрановата печка и може да се распука. |

НАЗИВ НА ДЕЛОВИТЕ НА ПЕЧКАТА И НА ДОДАТОЦИТЕ

Извадете ја печката и сите материјали од картонската кутија и од отворот на печката.

Вашата печка доаѓа со следниве додатоци:



Стаклена плоча



Прстен за вртливата плоча



Оска на вртливата плоча



Упатство за користење

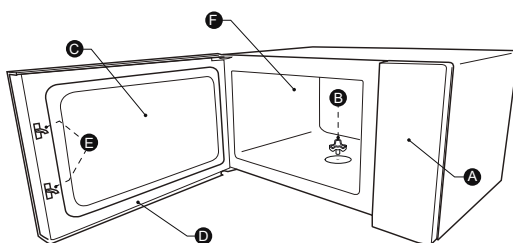

A) Контролна табла

B) Оска на вртливата плоча

C) Прозорец

D) Врата

E) Систем за безбедносно заклучување

F) Отвор на печката

ВГРАДУВАЊЕ НА ВРТЛИВАТА ПЛОЧА

Чистење на отворот за готвење и поставување на вртливата плоча. При вградувањето за прв пат, осигурете се дека целата амбалажа и самолепливите ленти се отстранети од оската на вртливата плоча. Пред да го користите апаратот за готвење храна за прв пат, треба правилно да ја поставите вртливата плоча. Мора да го исчистите отворот за готвење и додатоците.

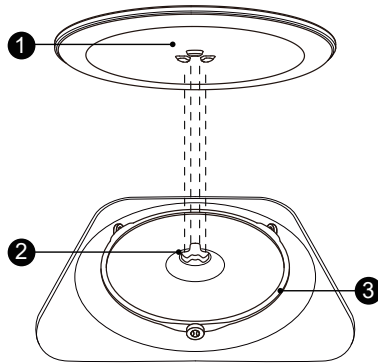

Како да ја наместите вртливата плоча:



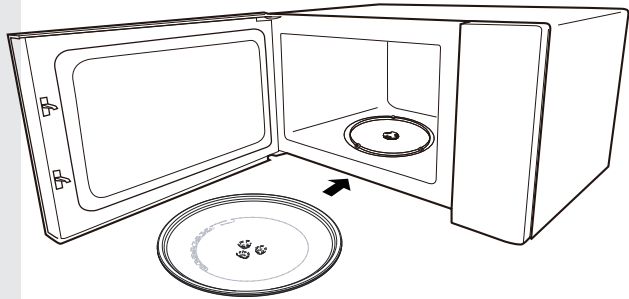



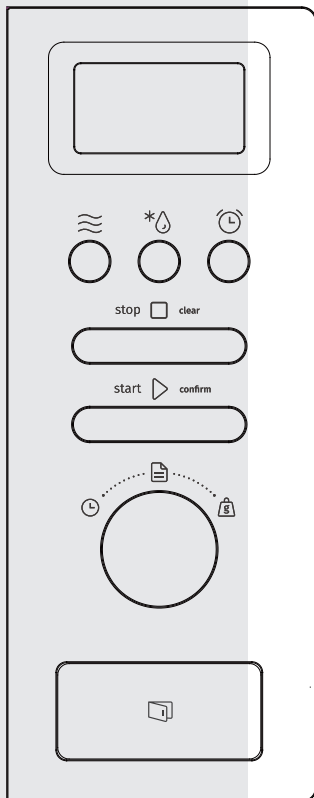

1. Поставете го прстенот на вртливата плоча ③ во вдлабнатината во отворот за готвење.
2. Поставете ја стаклената плоча ① врз прстенот ③. Наместете ги истакнатите заоблени линии во центарот на дното на стаклената плоча помеѓу трите краци на оската. Стаклената плоча ① мора правилно да налегнува врз оската ② во средината на дното на отворот за готвење. Тркалцата на оската треба да влезат во браздите на дното на вртливата плоча.



Забелешка:

1. Никогаш не користете го апаратот без вртливата плоча. Проверете дали е правилно вклучен. Вртливата плоча може да се врти во насока на стрелките на часовникот или во спротивна насока.
2. Никогаш не ставајте ја стаклената плоча наопаку. Движењето на стаклената плоча никогаш не треба да се ограничува.
3. За време на готвењето, секогаш мора да се користат и стаклената плоча и прстенот на стаклената плоча.
4. Целата храна и садовите со храна секогаш се ставаат на стаклената плоча за готвење.
5. Никогаш не ограничувајте го движењето на стаклената плоча.
6. Ако пукнат или се скршат стаклената плоча или прстенот на стаклената плоча, контактирајте го најблискиот овластен сервисен центар.



| | |
|---|------------------------------|
|  | Микробранова |
|  | Тежина/ Време на одмрзнување |
|  | Кујнски тајмер/ часовник |
|  | Стоп/ избриши |
|  | Започни/ +30 сек/ потврди |
|  | Автоматско мени |
|  | Тајмер |
|  | Тежина |

1. Дотерување на часовникот

Кога микробрановата печка ќе се приклучи на струја, на екранот се прикажува „0:00“ и сигналот се огласува еднаш.

1) Притиснете на копчето „Кујнски тајмер/часовник“ за да ја одберете функцијата часовник. Почнуваат да трепкаат бројките за часовите.

2) Дотерајте ги бројките за часовите со вртење на копчето „“; може да се внесат бројки од 0 до 23 за часовите.

3) Притиснете на копчето „Кујнски тајмер/часовник“; почнуваат да трепкаат бројките за минутите.



4) Дотерајте ги бројките за минутите со вртење на копчето „“; може да се внесат бројки од 0 до 59 за минутите.

5) Притиснете на копчето „Кујнски тајмер/часовник“ за да го завршите дотерувањето на часовникот. Двете точки „:“ започнуваат да трепкаат, а времето е осветлено.



Белешка:

- 1) Доколку часовникот не се дотера, нема да работи кога апаратот ќе се приклучи на струја.
- 2) Доколку не притиснете на копчето „Кујнски тајмер/часовник“ во текот на процесот на дотерување на часовникот, печката автоматски ќе се врати на претходниот статус во рок од 1 минута.

2. Готвење со микробранова печка

Притиснете го копчето „Микробранова“ ("Microwave.") еднаш. На екранот се прикажува „800W“. Притискајте го копчето „Микробранова“ повеќе пати или вртете го копчето „“ за да ја изберете саканата јачина - „800W“, „640W“, „400W“, „240W“, „80W“. Потоа притиснете на копчето „Старт/+30Сек./Потврди“ ("Start/+30Sec./Confirm") за да го потврдите изборот и вртете го копчето „“ за да го дотерате времето на готвење од 0:05 до 95:00 минути. Притиснете на „Старт / +30Сек. / Потврди“ повторно, за готвењето да почне.

Пример: Ако сакате да готвите 20 минути на 80% од јачината на микробрановата печка, следете ги долните чекори:

- 1) Притиснете го копчето „Микробранова“ еднаш. На екранот се прикажува „800W“.
- 2) Притиснете го копчето „Микробранова“ уште еднаш или вртете го копчето „“ за да одберете јачина на микробрановата печка од 80%.
- 3) Притиснете на копчето „Старт/+30Сек./Потврди“ за да го потврдите изборот; на екранот се прикажува „640W“.
- 4) Вртете го копчето „“ за да го зададете времето на готвење сè додека на печката не се прикаже „20:00“.
- 5) Притиснете на копчето „Старт/+30Сек./Потврди“ за готвењето да почне.

Белешка: постепеното зголемување на времето на готвење е како што следува:

| | |
|--------------|--------------|
| 0 – 1 мин. | : 5 секунди |
| 1 – 5 мин. | : 10 секунди |
| 5 – 10 мин. | : 30 секунди |
| 10 – 30 мин. | : 1 минута |
| 30 – 90 мин. | : 5 минути |

Упатство за копчето
„Микробранова“

| Редослед | Приказ на екранот | Моќност на печката |
|----------|-------------------|--------------------|
| 1 | 800W | 100% |
| 2 | 640W | 80% |
| 3 | 400W | 50% |
| 4 | 240W | 30% |
| 5 | 80W | 10% |

3. Кујнски тајмер

Притиснете еднаш на копчето „Кујнски тајмер / часовник,“ („KitchenTimer/Clock“) и на печката ќе се прикаже 00:00.

- 2) Наместете го точното време со вртење на копчето „“. (Максималното време на готвење е 95 минути).
- 3) Притиснете на копчето „Старт/+30Сек./Потврди“ за да го потврдите изборот.
- 4) Кога ќе истече зададеното време на готвење, сигналот се огласува 5 пати.

Ако часовникот е дотеран (24-часовен систем), на екранот се прикажува точното време.

Белешка:

Додека е вклучен тајмерот, не може да се зададе ниту една програма.

4. Брз почеток

1) Додека апаратот е во стенд бај, притиснете на копчето „Старт/+30Сек./Потврди“ за да почнете да готвите 30 секунди со 100% моќност; со секое натамошно притискање на копчето, се додаваат 30 секунди на времето на готвење, сè до максималното можно време на готвење од 95 минути.

2) Додека апаратот е во стенд бај, одберете го саканото време на готвење со 100% моќност со вртење на копчето „“, а потоа притиснете на копчето „Старт/+30Сек./Потврди“ за готвењето да почне.

Белешка: При готвењето со микробранова печка, во фазата на одмрзнување според зададеното време или при повеќефазно готвење, времето на готвење може да се продолжи за 30 секунди со секое притискање на копчето „Старт/+30Сек./Потврди“.

5. Одмрзнување според зададеното време

1) Притиснете два пати на копчето „Одмрзнување по тежина/време“ (“Weight/TimeDefrost”) и на печката ќе се прикаже симболот „dEF2“.

2) Притиснете на копчето „Старт/+30Сек./Потврди“ за да го потврдите изборот.

3) Вртете го копчето „“ за да го зададете времето на готвење од 00:05 до 95:00 минути.

4) Притиснете на копчето „Старт/+30Сек./Потврди“ за готвењето да почне.

5. Одмрзнување според тежината

1) Притиснете еднаш на копчето „Одмрзнување по тежина/време“ и на печката ќе се прикаже симболот „dEF1“.

2) Притиснете на копчето „Старт/+30Сек./Потврди“ за да го потврдите изборот.

3) Притискајте го копчето „Одмрзнување по тежина / време“ неколку пати или вртете го копчето „“ за да одберете една од можностите на менито за одмрзнување; на екранот редоследно се прикажуваат следните симболи: „d01“, „d02“, „d03“, „d04“.

4) Притиснете на копчето „Старт/+30Сек./Потврди“ за да го потврдите изборот.

5) Одберете ја тежината на храната со вртење на копчето „“.

6) Притиснете на копчето „Старт/+30Сек./Потврди“ за одмрзнувањето да почне.

| | | | | |
|--------|---------------------|------------------------|--------------------------|-----------------------|
| Мени | d01 Замрзнат леб | d02 Замрзнато место | d03 Замрзнат зеленчук | d04 Замрзната пица |
| Тежина | 100-600g | 100-2000g | 100-1000g | 100-600g |



7. Функција на проверка

- 1) Во текот на готвење со микробранова печка, може да притиснете на копчето „Микробранова“ за на екранот да се прикаже моќноста во текот на 3 секунди. По 3 секунди, печката ќе се врати во претходниот режим.
- 2) Во текот на готвењето, притиснете на копчето „Кујнски тајмер / часовник“ за да го проверите времето; времето се прикажува на екранот во текот на 3 секунди.

8. Готвење во повеќе фази

Во печката може да се готви најмногу во две фази. При готвењето во повеќе фази, доколку во една фаза се одмрзнува нешто, продуктот што се одмрзнува се става во првата фаза. Во текот на оваа функција, не е можно користење на функциите „Кујнски тајмер“ и „Автомени“ („Auto Menu“). Со секое притискање на копчето „Старт/+30Сек./Потврди“, времето на готвење се продолжува за 30 секунди (освен при одмрзнувањето според тежината).

Пример: Доколку сакате да одмрзнувате храна 5 минути, а потоа да ја зготвите со 80% моќност на печката во текот на 7 минути, следете ги долните чекори:

- 1) Притиснете два пати на копчето „Одмрзнување по тежина/време“; на печката се прикажува симболот „dEF2“.
- 2) Притиснете на копчето „Старт/+30Сек./Потврди“ за да го потврдите изборот.
- 3) Вртете го копчето „“ за да го зададете времето на одмрзнување сè додека на печката не се прикаже „5:00“.
- 4) Притиснете го копчето „Микробранова“ еднаш. На екранот се прикажува „800W“.
- 5) Притиснете го копчето „Микробранова“ уште еднаш или Вртете го копчето „“ за да одберете моќност на микробрановата печка од 80%.
- 6) Притиснете на копчето „Старт/+30Сек./Потврди“ за да го потврдите изборот; на екранот се прикажува „640W“.

7) Вртете го копчето „“ за да го одредите времето на готвење сè додека на печката не се прикаже „7:00“.

8)Притиснете на копчето „Старт/+30Сек./Потврди“ за да го потврдите изборот и готвењето да почне; сигналот се огласува еднаш за првата фаза и времето на одмрзнување почнува да тече. Кога ќе почне готвењето, сигналот се огласува уште еднаш. Кога готвењето ќе заврши, сигналот се огласува пет пати.

9. Функција на заклучување
заради деца

Заклучување: Во стенд бај режим, притиснете на копчето „Стоп/Избриши“ ("Stop/Clear") и држете го притиснато 3 секунди; се слуша долг сигнал кој означува дека апаратот влегува во состојба на заклученост заради безбедност на деца. На ЛЕД екранот се прикажува состојбата на заклученост или тековното време.

Отклучување: додека апаратот е во состојба на заклученост, притиснете на копчето „Стоп/Избриши“ и држете го притиснато 3 секунди; се огласува долг сигнал кој означува дека апаратот е отклучен.

10. ЕКО функција

За да влезете во режимот ЕКО:

Додека апаратот е во стенд бај режим, притиснете на копчето „Стоп/Избриши“ за да влезете во режимот ЕКО.

Екранот се гасне.

За да излезете од режимот ЕКО:

Додека апаратот е во режим ЕКО, притиснете на било кое копче или завртете го копчето „“ за да излезете од режимот ЕКО.

13. Режим на тивка работа

Додека апаратот е во стенд бај режим, притиснете на копчето „Кујнски тајмер/часовник“ и држете го притиснато 3 секунди. Се огласува долг сигнал и печката влегува во режим на тивка работа. Кога ги притискате копчињата, не се слуша никаков звук.

За да го исклучите режимот на тивка работа:



Додека апаратот е во режим на тивка работа, притиснете на копчето „Кујнски тајмер/часовник“ и држете го притиснато 3 секунди. Се огласува долг сигнал и печката излегува од режимот на тивка работа.

14. Функција Акваклин



За да влезете во режимот Акваклин (“AquaClean”):

Додека апаратот е во режим на тивка работа, притиснете на копчето „Микробранова“ и држете го притиснато 3 секунди. Се огласува долг сигнал и печката влегува во режимот Акваклин.

Ставете 200 ml вода во печката и притиснете на копчето „Старт/+30Сек./Потврди“ за да го потврдите изборот и да се активира функцијата Акваклин при јачина од 800W во текот на 5 минути, при што јачината и времето не може да се менуваат.

- 1) Завртете го копчето „“ за да го одберете менито; на екранот се прикажуваат симболите од „A1“ до „A15“.
- 2) Притиснете на копчето „Старт/+30Сек./Потврди“ за да го потврдите изборот.
- 3) Одберете ја стандардната тежина според вредностите во табелата на менито со вртење на копчето „“.
- 4) Притиснете на копчето „Старт/+30Сек./Потврди“ за да го потврдите изборот и готвењето да почне.

Пример: Доколку сакате да ја користите функцијата „Авто мени“ за да готвите риба со тежина од 350 g

- 1) Вртете го копчето „“ во насока на стрелките на часовникот, сè додека на екранот не се појави "A11".
- 2) Притиснете на копчето „Старт/+30Сек./Потврди“ за да го потврдите изборот.
- 3) Вртете го копчето „“ за да ја одберете соодветната тежина на рибата, сè додека на екранот не се појави „350“.
- 4) Притиснете на копчето „Старт/+30Сек./Потврди“ за да го потврдите изборот и готвењето да почне.

Табела на менито

| Мени | Тежина | Екран |
|-------------------|--------|-------|
| A-1 | 200 g | 200g |
| Пица | 400 g | 400g |
| A-2 | 200 g | 200 g |
| Подгревање јадење | 400 g | 400 g |
| | 600 g | 600 g |
| A-3 | 100 g | 100 g |
| Топење чоколадо | 150 g | 150 g |
| | 200 g | 200 g |
| A-4 | 100 g | 100 g |
| Топење путер | 150 g | 150 g |
| | 200 g | 200 g |
| A-5 | 250 g | 250 g |

| | | |
|---|----------------------------------|-------|
| Месо (говедско) | 350 g | 350 g |
| | 450 g | 450 g |
| А-6 Месо (свинско) | 250 g | 250 g |
| | 350 g | 350 g |
| | 450 g | 450 g |
| А-7 Месо (пилешко) | 250 g | 250 g |
| | 350 g | 350 g |
| | 450 g | 450 g |
| А-8 Зеленчук | 200 g | 200 g |
| | 300 g | 300 g |
| | 400 g | 400 g |
| А-9 Тестенини | 50 g (со 450 g студена вода) | 50 g |
| | 100 g (со 800 g студена вода) | 100 g |
| А-10 Компири | 200 g | 200 g |
| | 400 g | 400 g |
| | 600 g | 600 g |
| А-11 Риба | 250 g | 250 g |
| | 350 g | 350 g |
| | 450 g | 450 g |
| А-12 Подгревање супа | 200 g | 200 g |
| | 400 g | 400 g |
| | 600 g | 600 g |
| А-13 Пуканки | 100 g | 100 g |
| А-14 Пилешки медаљони | 200 g | 200 g |
| | 400 g | 400 g |
| | 600 g | 600 g |
| А-15 Мелено месо | 4 | 4 |

- Овој апарат е наменет исклучиво за употреба во домаќинството.
- Овој апарат е наменет исклучиво за вградување. Не е наменет за употреба врз или во кујнски елемент.
- Ве молиме придржувајте се до посебното упатство за инсталација
- Апаратот може да се инсталира во сиден елемент со ширина од 60 см.
- Апаратот е опремен со приклучен кабел и смее да се приклучува единствено на прописно инсталиран и заземјен штекер.
- Напонот на мрежата мора да соодветствува со напонот на плочката со спецификации.
- Штекерот смее да го инсталира и приклучниот кабел смее да го замени исклучиво квалификуван електричар. Доколку штекерот не е достапен по инсталацијата, на страната на инсталацијата мора да има уред за исклучување на сите фази, со растојание меѓу контактите од најмалку 3 mm.
- Не смее да се користат адаптери, повеќекратни штекери и продолжни кабли. Преоптеретувањето може да доведе до ризик од пожар.

Во текот на работењето на апаратот, достапните површини може да се вжештат.



Ве молиме внимателно прочитајте го упатството пред инсталацијата
Важно: приклучување на струја

Печката е опремена со приклучен кабел и смее да се приклучи единствено во прописно инсталиран и заземјен штекер. Во согласност

Ве молиме внимателно прочитајте го упатството пред инсталацијата. Важно: приклучување на струја. Печката е опремена со приклучен кабел и смее да се приклучи единствено во прописно инсталиран и заземјен штекер. Во согласност со соодветната регулатива, штекерот смее да го инсталира и приклучниот кабел смее да го замени исклучиво квалификуван електричар. Доколку штекерот не е достапен по инсталацијата, на страната на инсталацијата мора да има уред за исклучување на сите фази, со растојание меѓу контактите од најмалку 3 mm.

▼▼ Завртка А

┆ Завртка Б

🔧 Монтажна плочка

○ Пластична декоративна врата

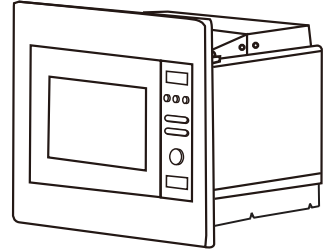

Вграденото куќиште нема задна страна зад апаратот.

Минималната висина на инсталација е 85cm.

Не прекривајте ги отворите за вентилација и за довод на воздух.

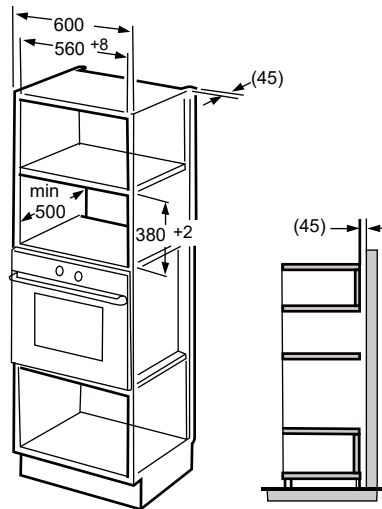
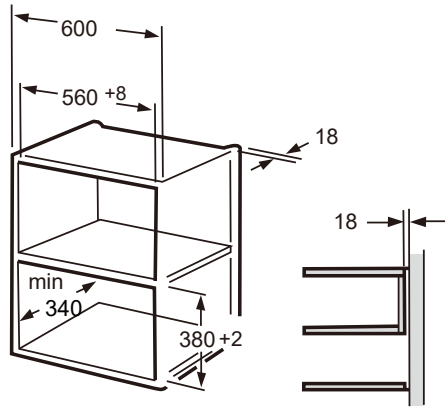

Белешка:

Шемите за рамката и долниот елемент се неопходни при двете инсталации.

Подгответе го елементот

1. Прочитајте го упатството во ШЕМАТА ЗА ДОЛНИОТ ЕЛЕМЕНТ и ставете ја шемата на долната страна на елементот.

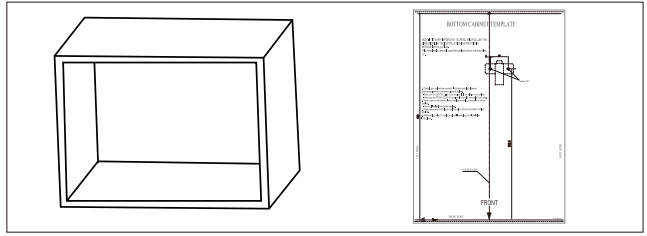

2. Ставете ги ознаките на долната страна на елементот според ознаката „а“ на шемата.

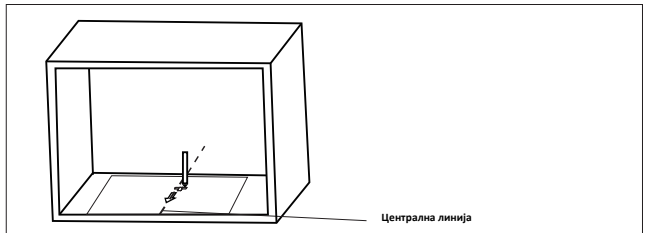

3. Тргнете ја шемата на долниот елемент и прицврстете ја монтажната плочка со завртката А.

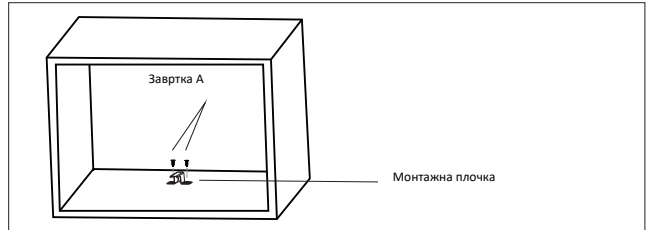

Инсталирајте ја печката

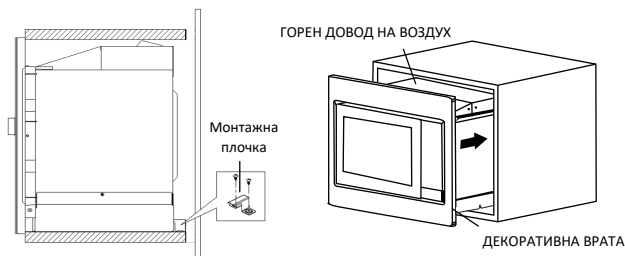

1. Прицврстете ја ЗАВРТКАТА А на ГОРНИОТ ДОВОД НА ВОЗДУХ и потоа инсталирајте ја печката во елементот.

- Наместете ја ЗАВРТКАТА А така што да има растојание од 1 mm помеѓу ЗАВРТКАТА А и горната страна на елементот.
- Струјниот кабел не смее да биде заглавен или превиткан.
- Печката мора да се инсталира во средината на елементот.

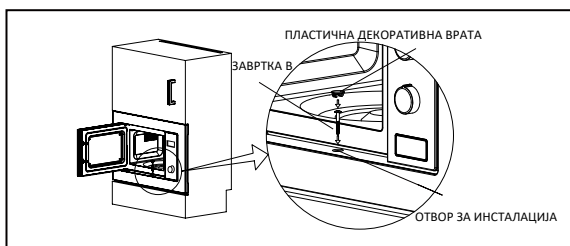

2. Отворете ја вратата; прицврстете ја печката за елементот со ЗАВРТКАТА В во ОТВОРОТ ЗА ИНСТАЛАЦИЈА НА ДЕКОРАТИВНАТА ВРАТА. Потоа, прицврстете ја ДЕКОРАТИВНАТА ВРАТА за ОТВОРОТ ЗА ИНСТАЛАЦИЈА.

Спецификации

Модел:BM201AM1X
Номинален напон: 230V ~50 Hz
Номинална влезна моќност (микробранова):1.250 W
Номинална излезна моќност (микробранова): 800 W

| Нормални појави | |
|--|---|
| Микробрановата печка создава пречки при приемот на ТВ сигналот | Приемот на радио и ТВ сигналот може да биде попречен при работење на микробрановата печка. Тие пречки се слични како и пречките што ги предизвикуваат малите електрични апарати, како миксер, правосмукалка и фен за коса. Тоа е нормална појава. |
| Намалено осветлување во печката | При готвење со микробрановата печка на мала јачина, осветлувањето во печката може да се намали. Тоа е нормална појава. |
| Стаклото од вратата се замаглува од пареа; од вентилите излегува врел воздух | Во текот на готвењето, храната може да испушта пареа. Најголем дел од пареата излегува преку вентилите, но дел од неа може да се нафати на студени делови, како што е стаклото на вратата од печката. Тоа е нормална појава. |
| Печката е случајно вклучена без храна во неа | Забрането е печката да се вклучува без храна во неа. Тоа е многу опасно. |

| Проблем | Можна причина | Решение |
|------------------------------|---|---|
| Печката не почнува да работи | (1) Струјниот кабел не е ставен до крај во штекерот | Извлечете го од штекерот и повторно приклучете го по 10 секунди. |
| | (2) Прегорел осигурувачот или се активирал прекинувачот на колото | Заменете го осигурувачот или ресетирајте го прекинувачот на колото (оваа поправка ја вршат професионалци на нашето друштво) |
| | (3) Проблем со штекерот | Испробајте го штекерот со други електрични апарати |
| Печката не загрева | (4) Вратата не е затворена до крај | Затворете ја вратата до крај |



Според Директивата за отпад од електрична и електронска опрема (WEEE), отпадот од електрична и електронска опрема треба да се собира и да се третира посебно. Доколку кога и да е во иднина треба да го исфрлите овој производ, ве молиме НЕ исфрлајте го заедно со отпадот од домаќинството. Ве молиме доставете го производот до собирни пунктови за електрична и електронска опрема, онаму каде што постојат.

Ако ви требаат информации или имате проблем, ве молиме контактирајте го Центарот за грижа за корисници на „Горење“ во вашата земја (телефонскиот број се наоѓа во глобалната гаранција). Ако во вашата земја нема центар за грижа за корисници, одете кај вашиот локален продавач на производи на „Горење“ или контактирајте ја Службата за услуги во Секторот за апарати за домаќинството на „Горење“.

Евентуалните разлики во нијансите на бојата меѓу разни апарати или делови во рамките на една серија производи може да се должат на разни фактори, како, на пример, различни агли од кои се гледа апаратот, позадина со различна боја и од различен материјал, како и осветлувањето во просторијата.

Исклучиво за лична употреба!

Дополнителни препораки за готвење со микробранова печка и корисни совети може да се најдат на веб-страната:

<http://www.gorenje.com>

gorenje

ВИ ПОСАКУВА МНОГУ ЗАДОВОЛСТВО ПРИ КОРИСТЕЊЕТО НА ВАШИОТ АПАРАТ

Го задржуваме правото на измени и грешки во упатството за употреба.

www.gorenje.com

www.gorenje.com