

MEDION®

**Bedienungsanleitung
Notice d'utilisation
Handleiding
Manual de instrucciones
Istruzioni per l'uso**



**Saugroboter mit Fernbedienung
Aspirateur robot avec télécommande
Robotstofzuiger met afstandsbediening
Robot aspirador con control remoto
Robot aspirapolvere con telecomando
MEDION® MD 19731**

Inhaltsverzeichnis

1.	Zu dieser Bedienungsanleitung	5
1.1.	Zeichenerklärung.....	5
2.	Bestimmungsgemäßer Gebrauch	7
3.	Sicherheitshinweise	7
3.1.	Sicher mit Akkus/Batterien umgehen	9
4.	Lieferumfang	10
5.	Geräteübersicht	11
5.1.	Oberseite geschlossen.....	11
5.2.	Oberseite geöffnet	11
5.3.	Staubbehälter mit Filter.....	12
5.4.	Unterseite	12
5.5.	Ladestation.....	13
5.6.	Fernbedienung	13
5.7.	Sensoren am Saugroboter.....	14
6.	Erste Inbetriebnahme	14
6.1.	Reinigungsbürsten anbringen.....	14
6.2.	Akkublock aufladen	14
6.3.	Batterien in die Fernbedienung einlegen.....	15
6.4.	Uhrzeit einstellen.....	15
7.	Staubsaugerbetrieb	16
7.1.	Startcountdown einstellen.....	17
7.2.	Countdown-Zeit zurücksetzen.....	17
7.3.	Wischbetrieb.....	17
7.4.	Modus auswählen.....	18
7.5.	Energiemanagement des Saugroboters	20
8.	Reinigung und Pflege.....	20
8.1.	Staubbehälter reinigen.....	21
8.2.	Saugöffnung reinigen	22
8.3.	Sensoren/Ladkontakte reinigen.....	22
8.4.	Bürsten reinigen.....	22
8.5.	Lauftrad reinigen	23
9.	Problemlösung	24
10.	Akkublock entfernen.....	25
11.	Entsorgung.....	25
12.	Technische Daten.....	26
13.	Konformitätsinformation.....	27
14.	Serviceinformationen	27
15.	Impressum.....	29
16.	Datenschutzerklärung	30

1. Zu dieser Bedienungsanleitung



Vielen Dank, dass Sie sich für unser Produkt entschieden haben. Wir wünschen Ihnen viel Freude mit dem Gerät.

Lesen Sie vor Inbetriebnahme die Sicherheitshinweise aufmerksam durch. Beachten Sie die Warnungen auf dem Gerät und in der Bedienungsanleitung.

Bewahren Sie die Bedienungsanleitung immer in Reichweite auf. Wenn Sie das Gerät verkaufen oder weitergeben, händigen Sie unbedingt auch diese Bedienungsanleitung aus, da sie ein wesentlicher Bestandteil des Produktes ist.

1.1. Zeichenerklärung

Ist ein Textabschnitt mit einem der nachfolgenden Warnsymbole gekennzeichnet, muss die im Text beschriebene Gefahr vermieden werden, um den dort beschriebenen, möglichen Konsequenzen vorzubeugen.



GEFAHR!

Warnung vor unmittelbarer Lebensgefahr!



WARNUNG!

Warnung vor möglicher Lebensgefahr und/oder schweren irreversiblen Verletzungen!



VORSICHT!

Warnung vor möglichen mittelschweren und oder leichten Verletzungen!



HINWEIS!

Hinweise beachten, um Sachschäden zu vermeiden!



Weiterführende Informationen für den Gebrauch des Gerätes!



Hinweise in der Bedienungsanleitung beachten!



WARNUNG!

Warnung vor Gefahr durch elektrischen Schlag!



WARNUNG!

Warnung vor Gefahr durch Verätzung!



WARNUNG!

Warnung vor Gefahr durch feuergefährliche und/oder leicht entzündlichen Stoffe!



WARNUNG!

Warnung vor Gefahr durch explosionsgefährliche Stoffe!

- Aufzählungspunkt / Information über Ereignisse während der Bedienung
- ▶ Auszuführende Handlungsanweisung
- Auszuführende Sicherheitshinweise



Konformitätserklärung (siehe Kapitel „Konformitätsinformation“): Mit diesem Symbol markierte Produkte erfüllen die Anforderungen der EG-Richtlinien.

Schutzklasse II



Elektrogeräte der Schutzklasse II sind Elektrogeräte die durchgehend doppelte und/oder verstärkte Isolierung besitzen und keine Anschlussmöglichkeiten für einen Schutzleiter haben. Das Gehäuse eines isolierstoffumschlossenen Elektrogerätes der Schutzklasse II kann teilweise oder vollständig die zusätzliche oder verstärkte Isolierung bilden.



Gleichstrom-Symbol

Polaritätskennzeichnung



Zur Identifizierung der positiven und negativen Anschlüsse (die Polarität) einer Gleichstromversorgung oder der positiven und negativen Anschlüsse an einem Gerät, an das eine Gleichstromversorgung angeschlossen werden kann.



Symbol für elektrisches Schaltnetzteil

Transformator - kurzschlussfest

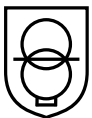

Transformator, bei dem die Temperatur festgelegte Grenzwerte nicht überschreitet, wenn der Transformator überlastet oder kurzgeschlossen ist, und der nach dem Entfernen der Überlast oder des Kurzschlusses weiterhin alle Anforderungen dieser Norm erfüllt.



Benutzung in Innenräumen

Geräte mit diesem Symbol sind nur für die Verwendung in Innenräumen geeignet.



Gerät umweltgerecht entsorgen (siehe „11. Entsorgung“ auf Seite 25)



Der AC/DC Adapter verfügt gemäß DIN EN 60529 über die Schutzart IP20, dies bedeutet:

Der AC/DC Adapter ist geschützt:

IP20

- gegen den Zugang zu gefährlichen Teilen mit einem Finger.
- gegen Eindringen von festen Fremdkörper mit einem Durchmesser von 12,5 mm und größer

Der AC/DC Adapter ist nicht wasserdicht



Nur mitgelieferte Ladestation verwenden.



Nur mitgeliefertes Netzteil verwenden.

ta=40°

Netzteil ist verwendbar bis zu einer Umgebungstemperatur von 40°C.

2. Bestimmungsgemäßer Gebrauch

Der Saugroboter dient zur selbsttätigen, trockenen Reinigung von glatten, ebenen Fußböden im Innenbereich.

Verwenden Sie das Gerät nicht im Freien.

Das Gerät ist nur für den privaten und nicht für den industriellen/kommerziellen Gebrauch bestimmt.

Bitte beachten Sie, dass im Falle des nicht bestimmungsgemäßen Gebrauchs die Haftung erlischt:

- Bauen Sie das Gerät nicht ohne unsere Zustimmung um und verwenden Sie keine nicht von uns genehmigten oder gelieferten Zusatzgeräte.
- Verwenden Sie nur von uns gelieferte oder genehmigte Ersatz- und Zubehörteile.

Beachten Sie alle Informationen in dieser Bedienungsanleitung, insbesondere die Sicherheitshinweise. Jede andere Bedienung gilt als nicht bestimmungsgemäß und kann zu Personen- oder Sachschäden führen.

3. Sicherheitshinweise



WARNUNG!

Verletzungsgefahr!

Verletzungsgefahr für Kinder und Personen mit verringerten physischen, sensorischen oder mentalen Fähigkeiten (beispielsweise teilweise Behinderte, ältere Personen mit Einschränkung ihrer physischen und mentalen Fähigkeiten) oder Mangel an Erfahrung und Wissen (beispielsweise ältere Kinder).

- Gerät und Zubehör an einem für Kinder unerreichbaren Platz aufbewahren.
- Dieses Gerät kann von Kindern ab 8 Jahren und von Personen mit reduzierten physischen, sensorischen oder mentalen Fähigkeiten oder Mangel an Erfahrung und/oder Wissen benutzt werden, wenn sie beaufsichtigt oder bezüglich des sicheren Gebrauchs des Gerätes unterwiesen wurden und die daraus resultierenden Gefahren verstanden haben.
- Kinder dürfen nicht mit dem Gerät spielen.
- Reinigung und Benutzer-Wartung dürfen nicht durch Kinder durchgeführt werden, es sei denn, sie sind 8 Jahre und älter und werden beaufsichtigt.
- Kinder jünger als 8 Jahre sollen vom Gerät und dem /Netzadapter/Netzkabel ferngehalten werden.
- Alle verwendeten Verpackungsmaterialien (Plastiktüten, Polystyrolstücke usw.) nicht in der Reichweite von Kindern lagern.



GEFAHR!

Stromschlaggefahr!

Stromführende Teile. Es besteht die Gefahr eines elektrischen Schlags/Kurzschlusses.

- Verwenden Sie zum Laden des Akkus den mitgelieferten Netzadapter und die Ladestation.
- Der Netzadapter darf nur in trockenen Innenräumen verwendet werden.
- Schließen Sie den Netzadapter nur an eine gut erreichbare, ordnungsgemäß installierte Steckdose an. Die örtliche Netzspannung muss den technischen Daten des Netzadapters entsprechen.

-
- Für den Fall, dass Sie das Gerät schnell vom Netz nehmen müssen, muss die Steckdose frei zugänglich sein.
 - Ziehen Sie das Netzkabel stets am Stecker aus der Steckdose, ziehen Sie nicht am Netzkabel. Knicken oder quetschen Sie das Netzkabel nicht.
 - Ziehen Sie bei Beschädigung des Steckers, des Netzkabels, der Ladestation oder des Gerätes oder, wenn Flüssigkeiten oder Fremdkörper ins Innere des Gerätes gelangt sind, sofort den Stecker aus der Steckdose.
 - Verwenden Sie das Gerät nur in geschlossenen Räumen und setzen Sie das Gerät niemals Tropf- oder Spritzwasser aus.
 - Fassen Sie das Gerät nicht mit feuchten oder nassen Händen an, während Sie das Gerät laden.
 - Vor dem ersten Gebrauch und nach jeder Benutzung den Saugroboter sowie das Netzkabel auf Beschädigungen überprüfen.
 - Gerät nicht in Betrieb nehmen, wenn der Saugroboter, die Ladestation oder das Netzkabel sichtbare Schäden aufweist.
 - Wenn Sie einen Transportschaden feststellen wenden Sie sich umgehend an den Service.
 - Bei längerer Abwesenheit oder bei Gewitter ziehen Sie das Netzteil aus der Steckdose.
 - Tauchen Sie den Saugroboter, die Ladestation oder das Netzteil niemals in Wasser oder Flüssigkeiten! Ziehen Sie vor jeder Reinigung und Wartung sowie vor dem Auf- und Abbau des Zubehörs das Netzteil aus der Steckdose.
 - Setzen Sie das Gerät keinen extremen Bedingungen aus. Zu vermeiden sind:
 - Hohe Luftfeuchtigkeit oder Nässe,
 - extrem hohe oder tiefe Temperaturen,
 - direkte Sonneneinstrahlung,
 - offenes Feuer.



WARNUNG!

Brand- und Explosionsgefahr!

Beim Aufsaugen von feuergefährlichen Flüssigkeiten oder bestimmten Feststoffen besteht Brand- oder Explosionsgefahr.

- Benutzen Sie das Gerät nicht in der Nähe von leicht entzündbaren Materialien. Saugen Sie keine scharfkantigen oder leicht entzündbaren Gegenstände und Flüssigkeiten wie z. B. Streichhölzer oder heiße Asche auf.
- Saugen Sie keinesfalls Tonerstaub (Laserdrucker, Kopierer) auf.



VORSICHT!

Verletzungsgefahr/Gefahr von Geräteschaden!

Es besteht Verletzungsgefahr oder die Möglichkeit eines Geräteschadens durch unsachgemäße Behandlung.

- Benutzen Sie das Gerät nur zum Aufsaugen kleiner Mengen Staub, Schmutz und Krümel. Leeren Sie den Staubbehälter nach jeder Benutzung.
- Benutzen Sie das Gerät nicht, um Flüssigkeiten oder feuchten Schmutz aufzusaugen.
- Um Stolpergefahr zu vermeiden, verwenden Sie kein Verlängerungskabel und informieren Sie anwesende Personen über den Betrieb des Saugroboters.
- Entfernen Sie vor dem Betrieb alle empfindlichen Gegenstände (z. B. Glas, Lampen, Vasen) und Objekte, die sich in den Bürsten verfangen oder aufgesaugt werden könnten (z. B. Schnüre, Kleidung, Zeitungen, Vorhänge) aus dem Arbeitsbereich. Stellen Sie ggf. die Lichtschranke auf, um den Arbeitsbereich einzuschränken.

- Decken Sie die Sensoren und Lüftungsschlitze des Saugroboter nicht ab.



HINWEIS!

Möglicher Geräteschaden durch Abrieb bei rauen Oberflächen.

Einige Sockelleisten, insbesondere Kamine und Öfen können eine raue, gebürstete oder körnige Eloxier-, Gusseisen-, Stahl-, oder Metall-Oberfläche besitzen. Diese Oberflächen können ähnlich wie Schmirgelpapier auf Gummi- und Kunststoffoberflächen wirken und bei Berührungen die Oberfläche des Geräts beschädigen. Ebenso können durch Kollision mit dem Sauger auch die oben beschriebenen Oberflächen selbst beschädigt werden.

- Vermeiden Sie eine Kollision des Geräts mit rauen, gebürsteten oder körnigen Oberflächen, um Beschädigungen zu vermeiden. Testen Sie die Oberfläche, indem Sie vorsichtig ein Stoff- oder Taschentuch über die Fläche reiben. Entstehen Fusseln, sollte der Bereich für das Saugen ausgeschlossen werden, um eine Kollision zu verhindern.



VORSICHT!

Verletzungsgefahr/Gefahr von Geräteschaden!

Aus baulichen und konstruktionellen Gründen innerhalb eines Raumes kann nicht ausgeschlossen werden, dass die Sensoren des Saugroboters Treppen und Hindernisse nicht vollständig erfassen. Es besteht die Gefahr eines toten Bereiches innerhalb dessen der Roboter von Treppen oder ungesicherten Kanten stürzen kann.

- Testen Sie im Betrieb, ob der Saugroboter Treppenstufen oder andere Hindernisse, insbesondere auf sehr hellen bzw. weißen Hochglanzböden, erkennt.
- Bauen Sie ggf. zusätzliche Barrieren auf, um Beschädigungen an Gegenständen, Wänden, Treppen oder dem Gerät zu vermeiden.
- Die Treppenstufenhöhe muss mindestens 8 cm betragen.
- Halten Sie sich während des Betriebs nicht unterhalb ungesicherter Kanten oder Treppen auf.
- Reinigen Sie die Sensoren des Saugroboters regelmäßig.
- Stellen Sie die Ladestation nicht in unmittelbarer Nähe zu Treppen auf.

3.1. Sicher mit Akkus/Batterien umgehen

Das Gerät beinhaltet einen Lithium-Ionen-Akkublock. Die Fernbedienung wird mit zwei 1,5 V-Batterien vom Typ AAA betrieben.



GEFAHR!

Verätzungsgefahr!

Beim Verschlucken von Batterien besteht die Gefahr von inneren Verätzungen, die innerhalb von zwei Stunden zum Tode führen können. Bei Hautkontakt mit Batteriesäure besteht Verätzungsgefahr.

- Wenn Sie vermuten, Batterien könnten verschluckt oder in irgendeinen Teil des Körpers gelangt sein, suchen Sie unverzüglich medizinische Hilfe.
- Batterien nicht verschlucken.
- Kontakt mit Batteriesäure vermeiden. Bei Kontakt mit Haut, Augen oder Schleimhäuten die betroffene Stellen mit reichlich klarem Wasser spülen und umgehend einen Arzt aufsuchen.
- Halten Sie neue und gebrauchte Batterien von Kindern fern.
- Benutzen Sie das Gerät nicht mehr, wenn das Batteriefach nicht sicher schließt und halten Sie sie von Kindern fern.

-
- Nehmen Sie ausgelaufene Batterien sofort aus dem Gerät. Reinigen Sie die Kontakte, bevor Sie neue Batterien einlegen.



WARNUNG!

Explosionsgefahr!

Bei unsachgemäßem Auswechseln der Batterien besteht Explosionsgefahr!

- Legen Sie grundsätzlich nur neue Batterien gleichen Typs ein. Benutzen Sie nie alte und neue Batterien zusammen.
- Achten Sie beim Einlegen der Batterien auf die Polarität (+/-).
- Versuchen Sie niemals, Batterien wieder aufzuladen.
- Lagern Sie Batterien an einem kühlen, trockenen Ort.
- Setzen Sie Batterien/Akkus niemals übermäßiger Wärme (wie Sonnenschein, Feuer, Heizung oder dergleichen) aus. Direkte starke Wärme kann die Batterien beschädigen.
- Werfen Sie Batterien/Akkus nicht ins Feuer.
- Schließen Sie Batterien/Akkus nicht kurz.
- Entfernen Sie auch leere Batterien aus dem Gerät.
- Wenn Sie das Gerät für längere Zeit nicht benutzen, nehmen Sie die Batterien heraus.
- Prüfen Sie vor dem Einlegen der Batterien, ob die Kontakte im Gerät und an den Batterien sauber sind, und reinigen Sie diese gegebenenfalls.
- Akkublock nur bei einer Raumtemperatur von 10–40 °C betreiben.



HINWEIS!

Möglicher Sachschaden!

Der Feinstaubfilter ist nicht wasserfest.

- Entfernen Sie den Feinstaubfilter, bevor Sie den Staubbehälter mit Wasser reinigen.
- Klopfen Sie den Feinstaubfilter lediglich aus, um Staubablagerungen zu entfernen.

4. Lieferumfang



GEFAHR!

Erstickengefahr!

Es besteht Erstickengefahr durch Verschlucken oder Einatmen von Kleinteilen oder Folien.

- Halten Sie die Verpackungsfolie von Kindern fern.

Bitte überprüfen Sie die Vollständigkeit der Lieferung und benachrichtigen Sie uns bitte innerhalb von 14 Tagen nach dem Kauf, falls die Lieferung nicht komplett ist.

Mit dem von Ihnen erworbenen Paket haben Sie erhalten:

- Saugroboter mit integriertem Lithium-Ionen-Akkublock
- Ladestation
- Netzteil
- Fernbedienung
- 2 Seitenbürsten
- 1 Ersatzfilter
- 1 Wassertank
- 1 Mop
- Reinigungspinsel (im Gerät unter der Staubbehälterabdeckung)
- Bedienungsanleitung und Garantiedokumente

5. Geräteübersicht

5.1. Oberseite geschlossen

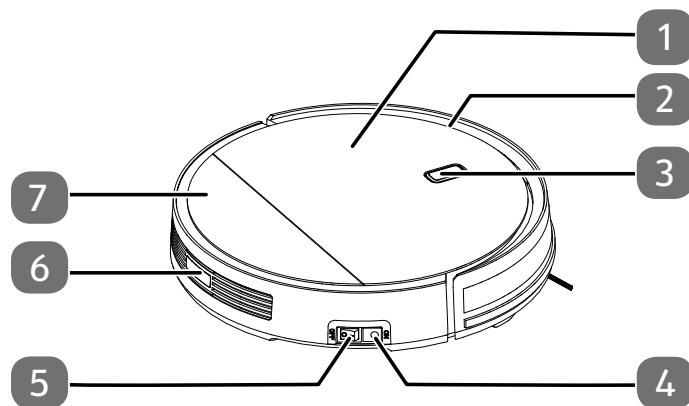

- 1) Staubbehälterabdeckung
- 2) Stoßfänger
- 3) Start/Stopp-Schalter/Betriebsanzeige
- 4) Ladebuchse
- 5) Ein-/Aus-Schalter
- 6) Sensor
- 7) Gerätegehäuse

5.2. Oberseite geöffnet

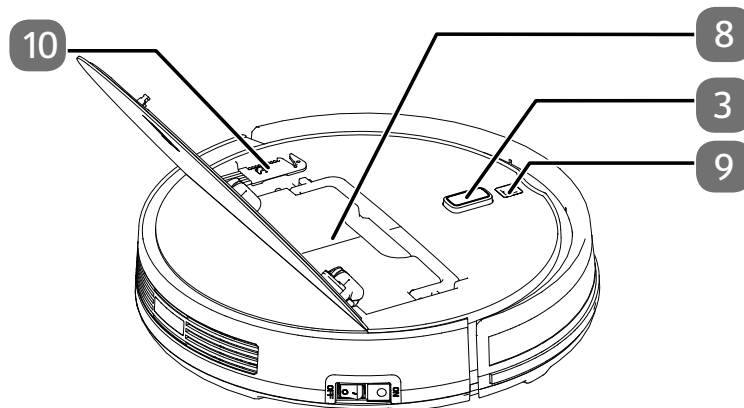

- 8) Staubbehälter
- 9) Deckelverriegelung
- 10) Reinigungsbürste

5.3. Staubbehälter mit Filter

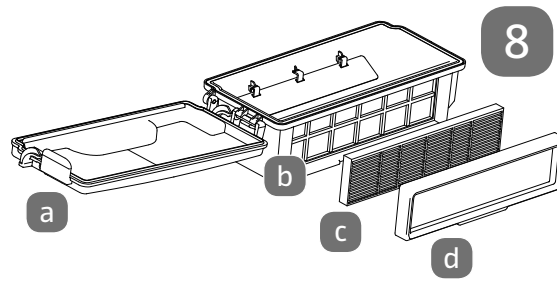

Staubbehälter

- a) Staubbehälterdeckel
- b) Staubbehältergehäuse
- c) Feinstaubfilter
- d) Filterträger

5.4. Unterseite

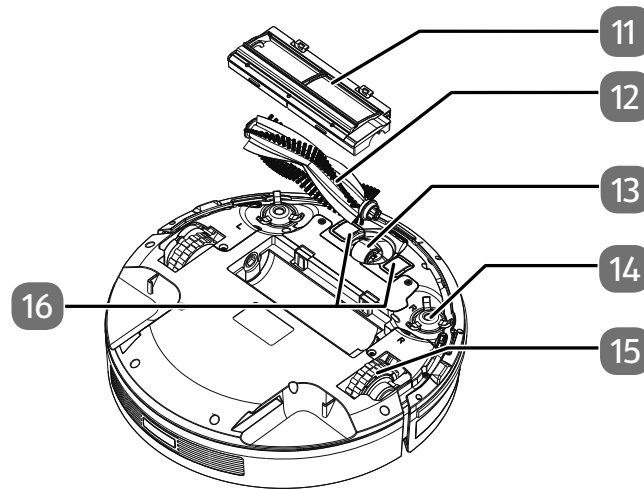

- 11) Reinigungsbürstenabdeckung
- 12) Reinigungsbürste
- 13) Laufrad: Zur Unterstützung der Bewegungsrichtung
- 14) Reinigungsbürste, seitlich
- 15) Laufrad: Zum Vortrieb des Geräts
- 16) Ladekontakte

5.5. Ladestation

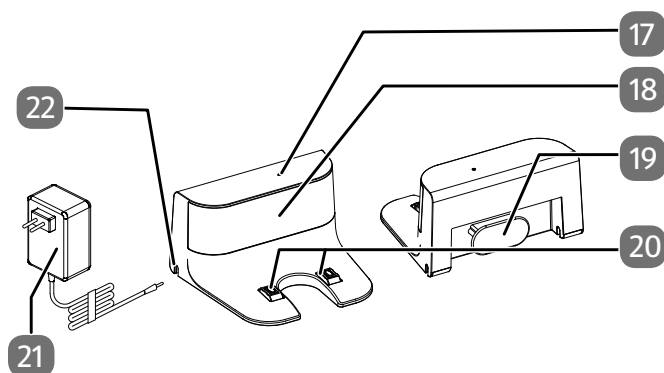

- 17) Betriebsanzeige
- 18) Sensorlinse
- 19) Kabelaufwicklung
- 20) Ladekontakte
- 21) Netzadapter
- 22) Netzteilanschluss

5.6. Fernbedienung

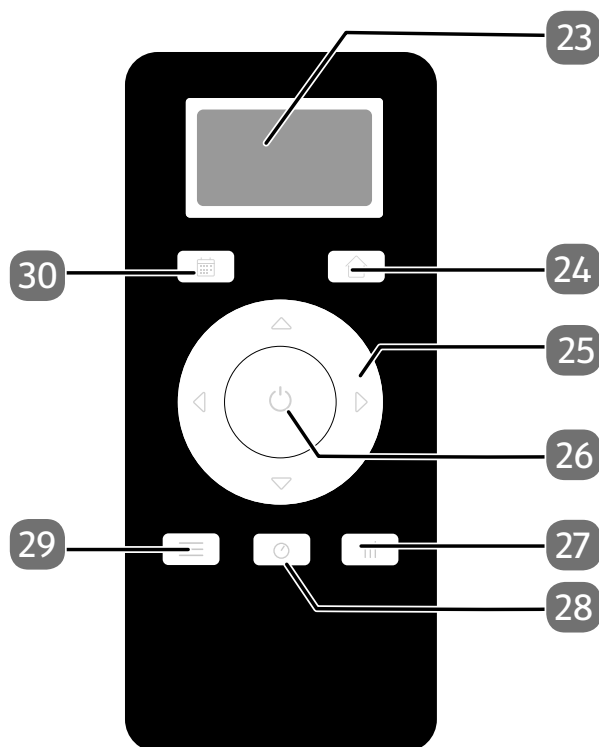

- 23) Display
- 24) Zurückkehren zur Ladestation
- 25) Pfeiltasten: Fahrtrichtung bestimmen, Zahlenwert erhöhen/verringern
- 26) Start automatische Standard-Reinigung
- 27) Intensive Reinigung
- 28) Uhrzeit einstellen
- 29) Betriebsmodus auswählen
- 30) Startzeit einstellen

5.7. Sensoren am Saugroboter

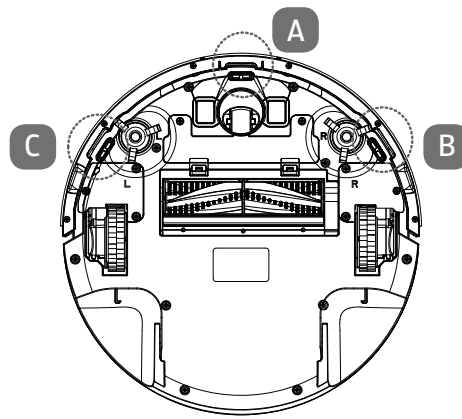

- A Sensor vorne
- B Sensor rechts
- C Sensor links

6. Erste Inbetriebnahme

6.1. Reinigungsbürsten anbringen

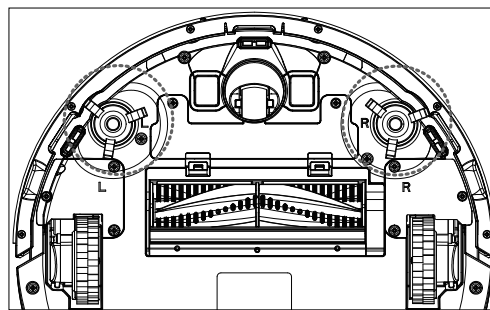

Vor dem ersten Gebrauch müssen ggf. die mitgelieferten Bürsten angebracht werden. Die Bürsten werden auf die Bürstenaufnahme aufgesteckt.

- ▶ Drücken Sie die beiden Bürsten auf die Halterungen, bis sie einrasten.

6.2. Akkublock aufladen

Der Saugroboter ist mit einem Lithium-Ionen-Akkublock ausgestattet. Nach dem Auspacken laden Sie den Akkublock des Geräts zunächst für ca. 6 Stunden. Dies kommt der Leistungsfähigkeit des Akkus auf lange Sicht zugute.

Mit dem mitgelieferten Netzteil können Sie Ihren Saugroboter direkt aufladen oder über die Ladestation.

6.2.1. Direktes Aufladen des Geräts

- ▶ Schließen Sie das mitgelieferte Netzteil an den Netzteilanschluss an der Seite des Saugroboter an.
- ▶ Bringen Sie den Ein-/Aus-Schalter in Stellung **I**, um das Gerät einzuschalten, ansonsten ist ein Laden des Akkus nicht möglich.

6.2.2. Aufladen über die Ladestation

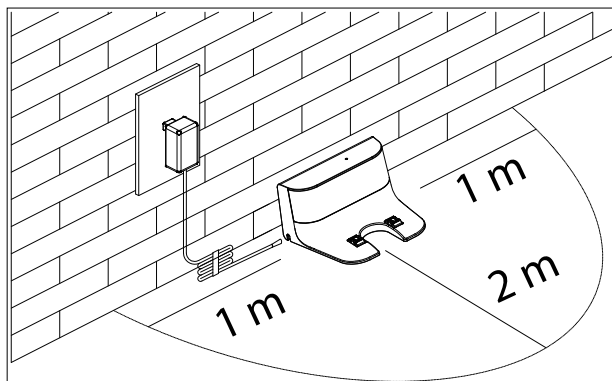

- ▶ Stellen Sie die Ladestation mit der Rückseite an einer Wand auf. Achten Sie darauf, dass sich seitlich von der Ladestation in einem Abstand von 1 Meter keine Hindernisse befinden und vor der Ladestation in einem Abstand von 2 Metern keine Hindernisse befinden.
- ▶ Schließen Sie das Netzteil an den Netzteilanschluss der Ladestation an. Platzieren Sie den Saugroboter auf der Ladestation so, dass die Ladekontakte übereinanderliegen.
- ▶ Verbinden Sie den Netzstecker mit der Steckdose.
- ▶ Bringen Sie den Ein-/Aus-Schalter in Stellung **I**, um das Gerät einzuschalten.

Das Gerät wird aufgeladen, die Betriebsanzeige blinkt langsam blau.



Steht der Ein-/Aus-Schalter in Stellung **0**, ist ein Aufladen nicht möglich und die Betriebsanzeige blinkt schnell rot.

Sobald der Akkublock voll geladen ist, leuchtet die Betriebsanzeige dauerhaft blau und es werden 5 Signaltöne ausgegeben.

Der Akkublock sollte spätestens nachgeladen werden, wenn die Betriebsleuchte im Standby-Modus sekundlich zweimal blinkt.

Im Betrieb kehrt der Saugroboter automatisch zur Ladestation zurück, wenn der Akkustand niedrig ist. Bei niedrigem Akkustand werden 4 Signaltöne ausgegeben. Bei der Rückkehr zur Ladestation wird der Reinigungsvorgang unterbrochen.

- ▶ Laden Sie entweder den Akkublock vor dem nächsten Reinigungsgang über das Netzteil am Gerät oder an der Ladestation.
- ▶ Um eine Tiefenentladung des Akkublocks bei längerer Nichtbenutzung zu vermeiden, laden Sie den Akkublock nach 3 Monaten für 6 Stunden auf.



Falls die Leistung des Akkus deutlich nachlassen sollte, wenden Sie sich an das Medion Service Center.

6.3. Batterien in die Fernbedienung einlegen

- ▶ Schieben Sie den Batteriefachdeckel auf der Rückseite der Fernbedienung nach unten ab.
- ▶ Setzen Sie zwei 1,5 V-Batterien vom Typ AAA unter Beachtung der im Batteriefach angegebenen Polarität ein.
- ▶ Setzen Sie den Batteriefachdeckel wieder auf das Batteriefach und schieben Sie ihn zu.

6.4. Uhrzeit einstellen

Um die Startzeitfunktion nutzen zu können, muss zuvor die Uhrzeit an der Fernbedienung eingestellt werden. Gehen Sie wie folgt vor:

- ▶ Drücken und halten Sie die Taste  für ca. 2 Sekunden, um die aktuelle Uhrzeit einzustellen. Die Stundenanzeige blinkt.
- ▶ Stellen Sie mit Hilfe der Pfeiltasten \triangle oder ∇ die Stunde ein. Drücken Sie dann die Taste \triangleright , um

die Minutenanzeige einzustellen.

Die Minutenanzeige blinkt.

- ▶ Stellen Sie mit Hilfe der Pfeiltasten \triangle oder ∇ die Minuten ein.
- ▶ Drücken Sie dann die Taste \triangleright , um die Wochentagsanzeige einzustellen.

Die Wochentagsanzeige blinkt.

- ▶ Stellen Sie mit Hilfe der Taste \triangleright den Wochentag ein.
- ▶ Bestätigen Sie Ihre Eingabe durch Drücken der Taste \square .

Die Uhrzeit und Wochentag ist nun eingestellt. Ein Uhrensymbol wird im Display der Fernbedienung angezeigt.

7. Staubsaugerbetrieb

Um die beste Reinigungsleistung zu erzielen stellen Sie sicher, dass alle losen Gegenstände auf dem Boden wie Vorhänge, Kleidung, Papier, lose Kabel sowie Verlängerungskabel entfernt wurden.



HINWEIS!

Gefahr von Sachschaden!

Lose Kabel können sich während des Saugbetriebes in ihrem Saugroboter verfangen und von diesem mitgezogen werden. Geräte können so beispielsweise von einem Tisch gezogen und dabei beschädigt werden.

- Verlegen Sie Kabel außer Reichweite.



Dieser Saugroboter ist nicht für den Gebrauch auf Teppichen geeignet.

Jedes Mal, wenn eine Taste gedrückt wird, ertönt ein Signalton als Bestätigung des Tastendruckes.

- ▶ Entfernen Sie vor dem Einschalten den Stecker des Netzteils aus dem Gerät.
- ▶ Stellen Sie sicher, dass der Staubbehälter sauber ist und der Filter richtig eingesetzt ist.
- ▶ Stellen Sie den Saugroboter auf eine freie Fläche im Raum.
- ▶ Stellen Sie den Ein-/Ausschalter auf die Position **I**.

Das Gerät ist einsatzbereit und befindet sich im Standby-Modus. Der Standby-Modus wird durch 3 kurze Signaltöne angezeigt.

- ▶ Drücken Sie die Taste \odot auf dem Gerät oder an der Fernbedienung, um den Reinigungsvorgang zu starten.

Die Betriebsleuchte leuchtet dauerhaft blau.

- ▶ Drücken Sie die Taste \odot erneut, um den Reinigungsvorgang zu unterbrechen. Es werden zwei Signaltöne ausgegeben.
- ▶ Drücken Sie die Taste \odot nochmals, wenn Sie die Reinigung fortsetzen wollen. Es wird ein Signalton ausgegeben.



Wenn Sie keine Taste innerhalb von 10 Minuten betätigt wird, wechselt der Saugroboter in den Ruhemodus. Sie können den Saugroboter vom Betrieb direkt in den Ruhemodus schalten, indem Sie die Taste \odot am Gerät ca. drei Sekunden gedrückt halten.

Im Ruhemodus ist die Betriebsleuchte ausgeschaltet.

Ein niedriger Akkustand wird durch rotes Leuchten der Betriebsanzeige angezeigt. Bei niedrigem Akkustand kehrt der Saugroboter automatisch zur Ladestation zurück. Bei der Rückkehr zur Ladestation wird der Reinigungsvorgang unterbrochen.

- ▶ Reinigen Sie regelmäßig bei ausgeschaltetem Gerät (Ein-/Ausschalter auf Position **0**) die Saugöffnung und leeren Sie nach jeder Verwendung den Staubbehälter.

7.1. Startcountdown einstellen

Um einen Reinigungsvorgang in Ihrer Abwesenheit oder zu einem bestimmten Zeitpunkt zu starten, stellen Sie den Countdown-Timer für die Reinigung ein. Gehen Sie wie folgt vor:

- ▶ Stellen Sie den Ein-/Ausrichter auf die Position **I** und das Gerät ist einsatzbereit und im Stand-by-Modus.

- ▶ Drücken und halten Sie die Taste , um die Countdown-Zeit einzustellen.

Die Stundenanzeige blinkt.

- ▶ Stellen Sie mit Hilfe der Pfeiltasten \triangle oder ∇ die Stunde ein. Drücken Sie dann die Taste \triangleright , um die Minutenanzeige einzustellen.

Die Minutenanzeige blinkt.

- ▶ Stellen Sie mit Hilfe der Pfeiltasten \triangle oder ∇ die Minuten (in 30-Minuten-Schritten) ein.

- ▶ Drücken Sie die Taste \odot , um die Eingabe zu bestätigen.

Die Countdown-Zeit ist nun eingestellt. Ein Weckersymbol wird im Display angezeigt. Die Reinigung startet jeden Tag zur selben Zeit.

7.2. Countdown-Zeit zurücksetzen

Um die Countdown-Zeit zu deaktivieren, setzen Sie die Countdown-Zeit auf **00:00**:

- ▶ Drücken und halten Sie die Taste .

- ▶ Drücken und halten Sie die Taste \odot für ca. 2 Sekunden, um die Countdown-Zeit auf **00:00** einzustellen.

- ▶ Drücken Sie die Taste \odot , um die Eingabe zu bestätigen.

- ▶ Bestätigen Sie Ihre Eingabe durch längeren Druck auf die Taste . Es werden zwei kurze Signaltöne ausgegeben.

7.3. Wischbetrieb

Sie können den Staubsaugroboter zusätzlich als Wischroboter zum Wischen von glatten Böden verwenden.

- ▶ Befestigen Sie den mitgelieferten Wischmop auf der Unterseite des Saug-

Roboters.

- ▶ Öffnen Sie den Verschlussstopfen des Wassertanks





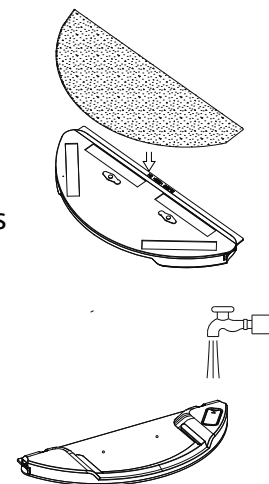



- ▶ Gießen Sie Leitungswasser in den Wassertank und verschließen im Anschluss den Wassertank mit dem Verschlussstopfen um ein Auslaufen zu verhindern.

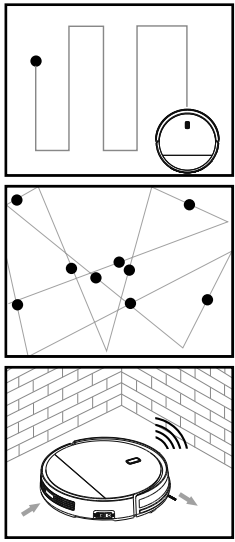

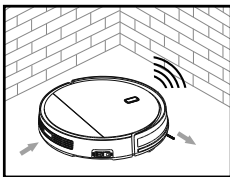

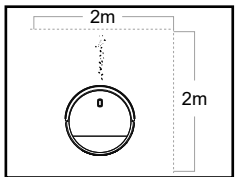
- ▶ Drehen Sie das Gerät um, setzen Sie den Wassertank in die Aufnahme ein, und prüfen Sie, ob der Wassertank fest sitzt.

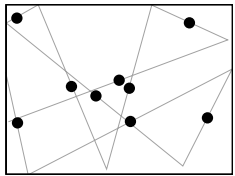

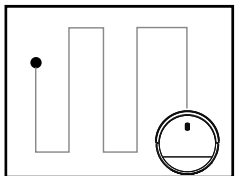
7.4. Modus auswählen

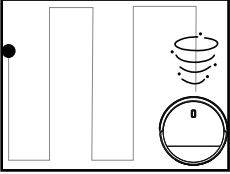
Durch die Sensoren und Stoßdämpfer am Gerät wird der Saugroboter automatisch durch die Räumlichkeiten geleitet. Sie können festlegen, wie der Saugroboter dabei vorgehen soll:

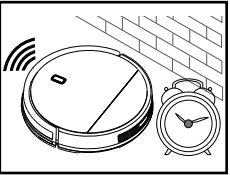
Reinigungsmodus	Reinigungsmuster	Funktion
<p>Automatische Reinigung</p> <p>▶ Drücken Sie die Taste , um die automatische Reinigung einzuschalten.</p>		<p>Hindernisabhängige Standard-Reinigung (7 Minuten Reinigung in Parallelbahnen, 5 Minuten Eckenreinigung, 5 Minuten Reinigung im Zufallsmodus)</p> <p>Nach Abschluss der Reinigung fährt der Roboter zurück zur Ladestation.</p>
<p>Reinigung entlang der Wand</p> <p>▶ Drücken Sie die Taste  mehrfach, bis im Display MODE1 angezeigt wird, um die Reinigung entlang der Wand einzuschalten.</p>		<p>Zur Reinigung entlang von Wänden/Hindernissen.</p> <p>Sollten keine Hindernisse zur Orientierung vorhanden sein, beendet der Saugroboter die Reinigung.</p> <p>Der Saugroboter führt die Reinigung 1 Mal aus und fährt danach zurück zur Ladestation.</p>
<p>Reinigung von Flächen</p> <p>▶ Drücken Sie die Taste  mehrfach, bis im Display MODE2 angezeigt wird, um die Flächenreinigung einzuschalten.</p>		<p>Zur Reinigung von größeren Flächen mit verstärkter Saugleistung. Der Saugroboter führt die Reinigung 1 Mal aus und fährt danach zurück zur Ladestation.</p>
<p>Reinigung im Zufallsmodus</p> <p>▶ Drücken Sie die Taste  mehrfach, bis im Display MODE3 angezeigt wird, um die Reinigung im Zufallsmodus einzuschalten.</p>		<p>Zur Reinigung mit zufällig ausgewähltem Reinigungsweg.</p> <p>Der Saugroboter führt die Reinigung aus, bis der Akku entladen ist und fährt im Anschluss zurück zur Ladestation.</p>
<p>Reinigung in Parallelbahnen</p> <p>▶ Drücken Sie die Taste  mehrfach, bis im Display MODE4 angezeigt wird, um die Reinigung in Parallelbahnen einzuschalten.</p>		<p>Zur intensiven Reinigung in parallel verlaufenden Bahnen.</p> <p>Der Saugroboter führt die Reinigung 2 Mal aus. Nach Abschluss der Reinigung fährt der Roboter zurück zur Ladestation.</p>

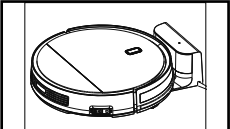
Reinigungsmodus	Reinigungsmuster	Funktion
<p>Reinigung mit maximaler Saugkraft</p> <p>▶ Drücken Sie die Taste , um die Reinigung mit maximaler Saugkraft einzuschalten.</p>		<p>Die Reinigung wird wie im automatischen Modus ausgeführt, jedoch bei verstärkter Saug- und Bürstenleistung. Nach Abschluss der Reinigung fährt der Roboter zurück zur Ladestation.</p>
<p>Zeitgesteuerte Reinigung</p> <p>▶ Nach erfolgter Einstellung der korrekten Zeit können Sie eine Reinigung programmieren. Drücken Sie hierfür die Taste .</p>		<p>Die Reinigung wird zu einer festgelegten Zeit automatisch durchgeführt. Der Saugroboter führt den eingestellten Reinigungsvorgang aus, und fährt im Anschluss zur Ladestation zurück.</p>
<p>Zurück zur Ladestation</p> <p>▶ Drücken Sie die Taste , um den Saugroboter zur Ladestation zur Aufladung zu schicken.</p>		<p>Saugroboter kehrt zur Ladestation zurück und lädt den Akkublock auf. Die Betriebsanzeige leuchtet rot.</p>

7.5. Energiemanagement des Saugroboters

7.5.1. Sie benutzen den Sauger gelegentlich

Wenn der Saugroboter nicht mehrmals am Tag, täglich oder regelmäßig reinigen soll, empfehlen wir nach jeder vollständigen Aufladung das Ladegerät bzw. Netzteil von der Steckdose zu trennen. Schalten Sie ebenfalls den Saugroboter über den Ein-/ Ausschalter auf **0**.

7.5.2. Sie benutzen den Saugroboter täglich

Wir empfehlen eine stetige Ladung bei täglich mehrmaligen Einsatz, damit die nötige und volle Saugleistung des Saugroboter gewährleistet ist. Bei erfolgter vollständiger Aufladung leuchtet die Betriebsanzeige dauerhaft blau und der Energieverbrauch wird durch die Erhaltungsladung minimiert.

7.5.3. Sie benutzen den Saugroboter gelegentlich oder regelmäßig für kleinere Flächen

Der Saugroboter besitzt einen Ruhemodus. (s. Kapitel Ruhemodus). Der Ruhemodus ist zu empfehlen, wenn kleinere Flächen gereinigt wurden und noch ausreichend Energie, ohne den Akku erneut zu Laden, vorhanden ist. Trennen Sie das Ladegerät bzw. Netzteil von der Steckdose. Stellen Sie den Saugroboter über den Ein-/ Ausschalter auf **I**. Der Saugroboter schaltet sich nach 10 Minuten in den Ruhemodus.

Der Saugroboter kann jederzeit wieder zum Saugen über die Taste  auf der Fernbedienung, Programmierung oder am Gerät aktiviert werden.

	Verbrauch in Watt
Netzteil	0,06
Ladung mit Netzteil an Saugroboter direkt	7,6–12
Ladung mit Ladestation	7,6–12
Erhaltungsladung an der Ladestation	1–2
Erhaltungsladung am Netzteil	1–2

8. Reinigung und Pflege



GEFAHR!

Stromschlaggefahr!

Es besteht die Gefahr eines elektrischen Schlags/Kurzschlusses durch stromführende Teile.

- Tauchen Sie den Saugroboter, die Ladestation oder das Netzteil niemals in Wasser oder Flüssigkeiten! Reinigen Sie das Gerät und alle Zubehörteile nur trocken bzw. mit einem leicht feuchten Tuch.
- Stellen Sie den Ein-/Ausschalter auf die Position **0** und ziehen Sie vor jeder Reinigung und Wartung sowie vor dem Auf- und Abbau des Zubehörs den Netzstecker aus der Steckdose.

Ihr Saugroboter lässt sich schnell und einfach reinigen und pflegen. Leeren Sie den Staubbehälter nach jedem Einsatz, reinigen Sie den Filter ca. 2 x im Monat. Reinigen Sie die Saugöffnung bei Bedarf.

- Verwenden Sie zum Reinigen der Geräteoberfläche keine Lösungsmittel, ätzende oder gasförmige Reinigungsmittel. Wischen Sie die Oberfläche des Saugroboters und der Ladestation mit einem angefeuchteten Tuch ab.

- Reinigen Sie die die Sensoroberflächen und Ladekontakte mit einem sauberen trockenen Tuch.

8.1. Staubbehälter reinigen

Wir empfehlen, nach jedem Einsatz den Staubbehälter zu leeren und den Filter alle 15 bis 30 Tagen zu reinigen. Führen Sie die folgenden Schritte aus:

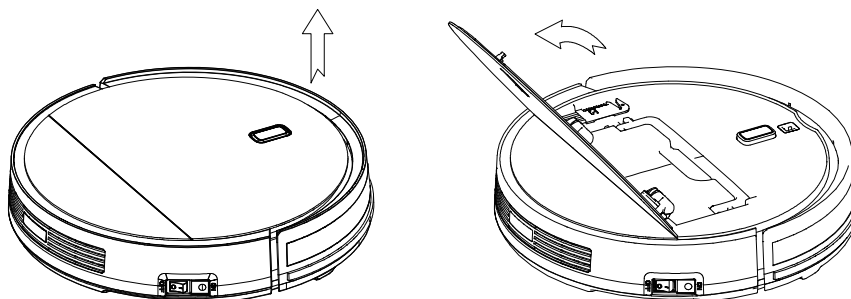

- ▶ Klappen Sie die Staubbehälterabdeckung nach oben.

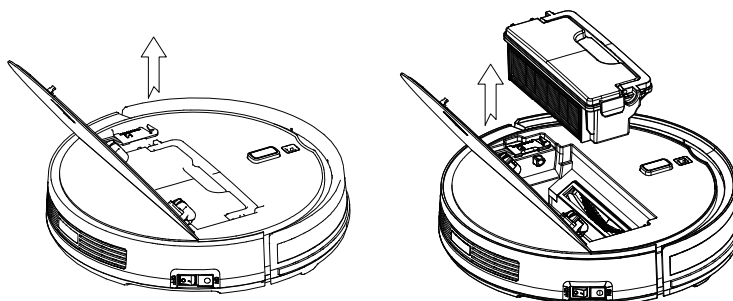

- ▶ Klappen Sie den Griff des Staubbehälters hoch und entfernen Sie den Staubbehälter aus dem Saugroboter.

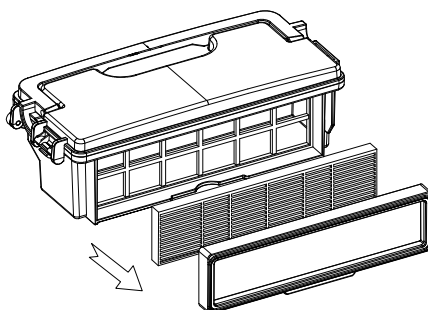

- ▶ Entfernen Sie den Feinstaubfilter mit Filterträger.

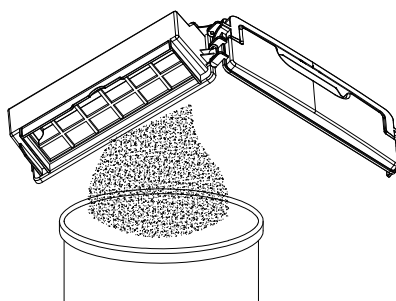

- ▶ Klappen Sie den Staubbehälterdeckel auf und entfernen Sie den Staubfilter.
- ▶ Leeren Sie den Staubbehälter über einem Mülleimer.



HINWEIS!

Möglicher Sachschaden!

Der Feinstaubfilter ist nicht wasserfest.

- Entfernen Sie den Feinstaubfilter, bevor Sie den Staubbehälter mit Wasser reinigen.
- Klopfen Sie den Feinstaubfilter lediglich aus, um Staubablagerungen zu entfernen.

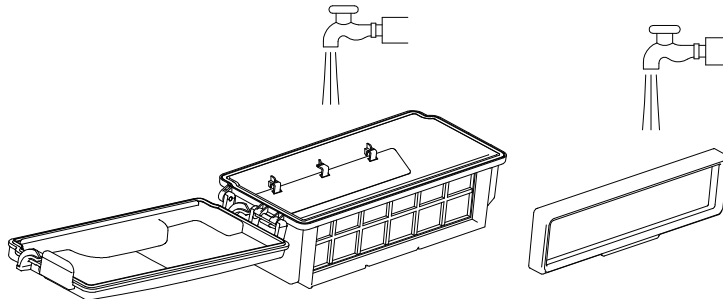

- ▶ Spülen Sie den Staubbehälter mit Wasser aus. Eine Reinigung mit Wasser ist nicht jedes Mal nötig. Stellen Sie den Staubbehälter nicht in die Spülmaschine!

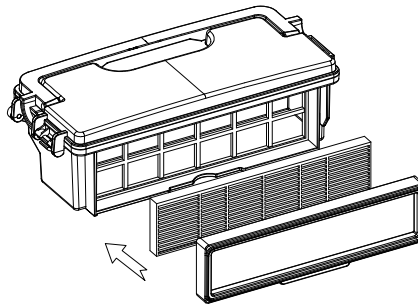

- ▶ Sobald der Staubbehälter trocken ist, setzen Sie die Filter wieder ein. Nach erfolgter Reinigung setzen Sie den Staubbehälter wieder ein und schließen Sie den Deckel des Saugroboters.
- ▶ Stellen Sie vor Inbetriebnahme sicher, dass die Filter des Staubbehälters richtig eingesetzt ist. Wird der Staubbehälter nicht korrekt oder gar nicht eingesetzt, blinkt die Betriebsanzeige sekundlich viermal.

8.2. Saugöffnung reinigen

Nach einiger Zeit kann es sein, dass sich Schmutz und Staub um die Saugöffnung ansammeln und so die Saugleistung beeinträchtigen. Um dies zu vermeiden, sollte in regelmäßigen Abständen die Saugöffnung gereinigt werden.

- ▶ Schalten Sie das Gerät aus.
- ▶ Entfernen Sie Schmutz und Staub an und in der Saugöffnung.

8.3. Sensoren/Ladekontakte reinigen

- ▶ Reinigen Sie die Sensoren und Ladekontakte mit einem weichen, trockenem Tuch.

8.4. Bürsten reinigen

Wir empfehlen eine regelmäßige Reinigung der Bürsten, spätestens jedoch wenn durch einen langen Signalton eine Blockade der Bürsten angezeigt wird bzw. die Betriebsanzeige abwechselnd blau und rot blinkt. Führen Sie die folgenden Schritte aus:

- ▶ Schalten Sie das Gerät aus und legen Sie es mit der Unterseite nach oben auf einen geraden Untergrund.

8.4.1. Seitenbürsten reinigen

- ▶ Halten Sie die seitliche Reinigungsbürste fest und ziehen Sie sie gerade nach oben, um sie aus dem Gerät zu entfernen.
- ▶ Reinigen Sie die Bürsten von Verschmutzungen und Haaren.
- ▶ Nach der Reinigung bringen Sie die Bürsten wieder an.
- ▶ Nach einiger Zeit sollten die Bürsten ausgetauscht werden um effizienter zu arbeiten. Wegen Ersatzzubehör wenden Sie sich bitte an unser Service Center.



Sollten sich die Borsten verbiegen kann es helfen, die Bürsten in heißes Wasser zu legen damit sie wieder ihre Ausgangsform annehmen.

8.4.2. Rotierende Reinigungsbürste reinigen

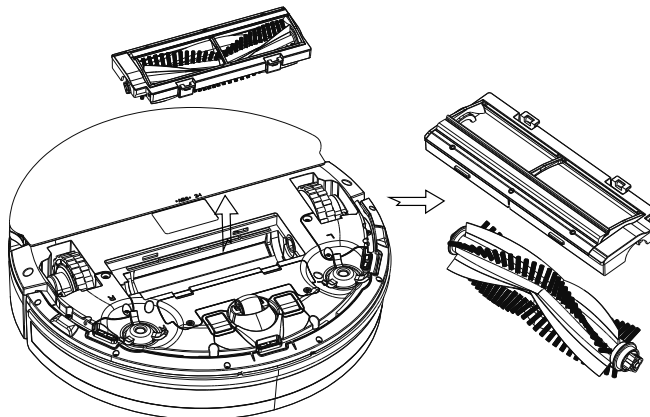

- ▶ Drücken Sie beide Clips, um die Reinigungsbürstenabdeckung zu entfernen.
- ▶ Nehmen Sie die rotierende Reinigungsbürste aus der Führung des Reinigungsbürstengehäuses.
- ▶ Reinigen Sie die Reinigungsbürste von Verschmutzungen und Haaren.
- ▶ Reinigen Sie die Reinigungsbürste ggf. unter fließendem Wasser.
- ▶ Lassen Sie die Reinigungsbürste trocknen.
- ▶ Setzen Sie die Reinigungsbürste wieder in die Führung im Reinigungsbürstengehäuse ein.
- ▶ Setzen Sie dann die Reinigungsbürstenabdeckung mit den Nasen in die Führungen in das Gerät ein, bis sie mit beiden Clips einrastet.

8.5. Laufrad reinigen

Bei einer Blockade des vorderen Laufrads ertönt ein langer Signalton.

- ▶ Reinigen Sie das Laufrad von Verschmutzungen mit einem angefeuchteten Tuch.

9. Problemlösung

Bei einer Störung des Geräts prüfen Sie bitte zunächst, ob Sie das Problem mit Hilfe der folgenden Übersicht selbst beheben können.

Versuchen Sie auf keinen Fall, die Geräte selbst zu reparieren. Wenn eine Reparatur notwendig ist, wenden Sie sich bitte an unser Service Center oder eine andere geeignete Fachwerkstatt.

Problem	Mögliche Ursache	Lösung
Das Gerät lässt sich nicht einschalten.	Der Akkublock ist leer.	▶ Lassen Sie den Akkublock etwa 6 Stunden lang vollständig aufladen.
Betriebsanzeige blinkt, nachdem das Gerät eingeschaltet wurde.	Der Akkublock ist leer.	▶ Lassen Sie den Akkublock etwa 6 Stunden lang vollständig aufladen. ▶ Entfernen Sie alle Störungen
Saugroboter bewegt sich nicht Einfacher, langer Signalton ertönt. Betriebsanzeige blinkt 3 x rot und 1 x blau im Wechsel.	Räder sind blockiert.	▶ Beheben Sie die Störung an den Rädern.
Sensorstörung Einfacher, langer Signalton ertönt. Betriebsanzeige blinkt 2 x rot und 2 x blau im Wechsel.	Der Saugroboter steht auf einem dunklen Boden. Der Sensor ist verdeckt.	▶ Versetzen Sie den Saugroboter an eine hellere Stelle. ▶ Reinigen Sie den Sensor.
Gerät ist blockiert Einfacher, langer Signalton ertönt. Betriebsanzeige blinkt 2 x rot und 1 x blau im Wechsel.	Saugroboter steckt fest.	▶ Versetzen Sie den Saugroboter an eine andere Stelle.
Die seitlichen Bürsten bewegen sich nicht. Einfacher, langer Signalton ertönt. Betriebsanzeige blinkt 1 x rot und 1 x blau im Wechsel.	Durch Verschmutzung blockiert.	▶ Nehmen Sie die Bürsten ab, anschließend gründlich reinigen und wieder aufsetzen.
Die rotierende Bürste bewegt sich nicht. Einfacher, langer Signalton ertönt. Betriebsanzeige blinkt 1 x rot und 2 x blau im Wechsel.	Durch Verschmutzung blockiert.	▶ Nehmen Sie die Bürsten ab, anschließend gründlich reinigen und wieder aufsetzen.
Lüftermotor blockiert Betriebsanzeige blinkt 1 x rot und 3 x blau im Wechsel.		▶ Wenden Sie sich an den Service

10. Akkublock entfernen



VORSICHT!

Verletzungsgefahr.

- Entnommene Akkus von Kindern fernhalten, nicht ins Feuer werfen, kurzschließen oder auseinander nehmen.
- Entnommene Akkus keinen extremen Bedingungen aussetzen, z. B. auf Heizkörpern, Sonnenschein! Erhöhte Auslaufgefahr!
- Kontakt mit Haut, Augen und Schleimhäuten vermeiden. Bei Kontakt mit Batteriesäure die betroffenen Stellen sofort mit reichlich klarem Wasser spülen und umgehend einen Arzt aufsuchen.

- ▶ Nehmen Sie den Akkublock vor der Entsorgung des Saugroboters oder bei einem Defekt des Akkublocks heraus.
- ▶ Vergewissern Sie sich, dass der Akkublock beim Herausnehmen vollständig entladen ist.
- ▶ Schalten Sie das Gerät aus, ziehen Sie ggf. den Netzstecker aus der Steckdose und das Netzkabel aus dem Gerät.
- ▶ Lösen Sie die beiden Schrauben an der Unterseite des Saugroboters mit einem Kreuzschlitzschraubendreher und öffnen Sie das Akkufach.
- ▶ Entnehmen Sie den Akkublock, indem Sie an der Lasche ziehen.
- ▶ Entfernen Sie die Manschette von den Kabeln. Ziehen Sie den Stecker des Akkublocks von der Buchse des Geräts ab.
- ▶ Entsorgen Sie den Akkublock umweltgerecht (siehe „11. Entsorgung“ auf Seite 25).
- ▶ Beim Wechsel des Akkublocks verbinden Sie den Stecker des Akkublocks mit der Buchse des Geräts. Legen Sie einen neuen Akkublock ein. Verwenden Sie ausschließlich ein Akkupack des gleichen Typs.
- ▶ Verschließen Sie das Akkufach mit den beiden Schrauben.

11. Entsorgung



VERPACKUNG

Ihr Gerät befindet sich zum Schutz vor Transportschäden in einer Verpackung. Verpackungen sind Rohmaterialien und somit wiederverwendungsfähig oder können dem Rohstoff-Kreislauf zurückgeführt werden.



GERÄT

Altgeräte dürfen nicht im normalen Hausmüll entsorgt werden.

Entsprechend Richtlinie 2012/19/EU ist das Gerät am Ende seiner Lebensdauer einer geordneten Entsorgung zuzuführen.

Dabei werden im Gerät enthaltene Wertstoffe der Wiederverwertung zugeführt und die Belastung der Umwelt vermieden.

Geben Sie das Altgerät an einer Sammelstelle für Elektroschrott oder einem Wertstoffhof ab.

Wenden Sie sich für nähere Auskünfte an Ihr örtliches Entsorgungsunternehmen oder Ihre kommunale Verwaltung.



BATTERIEN/AKKUS

Verbrauchte Batterien/Akkus gehören nicht in den Hausmüll. Batterien müssen sachgerecht entsorgt werden. Zu diesem Zweck stehen im batterievertreibenden Handel sowie bei kommunalen Sammelstellen entsprechende Behälter zur Entsorgung bereit. Weitere Auskünfte erteilen Ihr örtlicher Entsorgungsbetrieb oder Ihre kommunale Verwaltung.

12. Technische Daten

Lautstärke	ca. 65 dB Max-Modus: < 72 dB
Staubbehälter Kapazität	0,5 l
Betriebszeit	ca. 110 min. Max-Modus: ca. 80 min.
Gewicht	ca. 2,31 Kg
Abmessungen	ca. 32 x 8 cm

Akkublock

Type	Lithium-Ionen-Akkublock
Model	18650-M26
Hersteller	TWS Technology Guangzhou Limited China
Kapazität	2,6Ah
Bemessungsspannung	10,8 V 
Leistung	28,08 Wh
Zellen	3
Ladedauer	ca. 6 Stunden
Betriebstemperatur	0 °C – 45 °C

Netzteil

Hersteller	Shenzhen Transin Technologies Co., Ltd. China Importeur: MEDION AG Am Zehnthof 77 45307 Essen Deutschland HR-Nummer: HRB 13274
Modell	TS-A011-190060E1
Eingangsspannung / Strom / Eingangswechselstromfrequenz	100-240 V~50/60Hz, 0.5A
Ausgangsspannung / Strom	19,0 V  0,6A
Ausgangsleistung	11,4 W
Durchschnittliche Effizienz im Betrieb	84,67 %
Effizienz bei geringer Last (10%)	77,4 %
Leistungsaufnahme bei Nulllast	0,06 W
Schutzklasse (AC/DC Adapter)	IP20

Fernbedienung

Batteriebetrieb	2 x 1,5 V Typ AAA
-----------------	-------------------

13. Konformitätsinformation

 Hiermit erklärt die Medion AG, dass das Produkt mit den folgenden europäischen Anforderungen übereinstimmt:

- EMV-Richtlinie 2014/30/EG
- Niederspannungsrichtlinie 2014/35/EG
- Öko-Design Richtlinie 2009/125/EG
- RoHS-Richtlinie 2011/65/EU.

14. Serviceinformationen

Sollte Ihr Gerät einmal nicht wie gewünscht und erwartet funktionieren, wenden Sie sich zunächst an unseren Kundenservice. Es stehen Ihnen verschiedene Wege zur Verfügung, um mit uns in Kontakt zu treten:

- In unserer Service Community treffen Sie auf andere Benutzer sowie unsere Mitarbeiter und können dort Ihre Erfahrungen austauschen und Ihr Wissen weitergeben. Sie finden unsere Service Community unter community.medion.com.
- Gerne können Sie auch unser Kontaktformular unter www.medion.com/contact nutzen.
- Selbstverständlich steht Ihnen unser Serviceteam auch über unsere Hotline oder postalisch zur Verfügung.

Deutschland	
Öffnungszeiten	Multimedia-Produkte (PC, Notebook, etc.)
Mo. - Fr.: 07:00 - 23:00 Sa. / So.: 10:00 - 18:00	☎ 0201 22099-111
	Haushalt & Heimelektronik
	☎ 0201 22099-222
	Mobiltelefon; Tablet & Smartphone
	☎ 0201 22099-333
Serviceadresse	
MEDION AG 45092 Essen Deutschland	
Österreich	
Öffnungszeiten	Rufnummer
Mo. - Fr.: 08:00 - 21:00 Sa. / So.: 10:00 - 18:00	☎ 01 9287661
Serviceadresse	
MEDION Service Center Franz-Fritsch-Str. 11 4600 Wels Österreich	

Schweiz	
Öffnungszeiten	Multimedia-Produkte (PC, Notebook, etc.)
Mo. - Fr.: 09:00 - 19:00	☎ 0848 - 24 24 25
	Haushalt & Heimelektronik
	☎ 0848 - 24 24 26
	Rufnummer (NON-ALDI)
	☎ 0848 - 33 33 32
Serviceadresse	
MEDION/LENOVO Service Center Ifangstrasse 6 8952 Schlieren Schweiz	
Belgien	
Öffnungszeiten	Rufnummer
Mo. - Fr.: 09:00 - 19:00	☎ 02 - 200 61 98
Serviceadresse	
MEDION B.V. John F.Kennedylaan 16a 5981 XC Panningen Nederland	
Luxemburg	
Öffnungszeiten	Rufnummer
Mo. - Fr.: 09:00 - 19:00	☎ 34-20 808 664
Serviceadresse	
MEDION B.V. John F.Kennedylaan 16a 5981 XC Panningen Nederland	

Deutschland



Diese und viele weitere Bedienungsanleitungen stehen Ihnen über das Serviceportal www.medion.com/de/service/start/ zum Download zur Verfügung. Dort finden Sie auch Treiber und andere Software zu diversen Geräten. Sie können auch den nebenstehenden QR Code scannen und die Bedienungsanleitung über das Serviceportal auf Ihr mobiles Endgerät laden.

Österreich



Diese und viele weitere Bedienungsanleitungen stehen Ihnen über das Serviceportal www.medion.com/at/service/start/ zum Download zur Verfügung. Dort finden Sie auch Treiber und andere Software zu diversen Geräten. Sie können auch den nebenstehenden QR Code scannen und die Bedienungsanleitung über das Serviceportal auf Ihr mobiles Endgerät laden.

Schweiz



Diese und viele weitere Bedienungsanleitungen stehen Ihnen über das Serviceportal www.medion.com/ch/de/service/start/ zum Download zur Verfügung. Dort finden Sie auch Treiber und andere Software zu diversen Geräten. Sie können auch den nebenstehenden QR Code scannen und die Bedienungsanleitung über das Serviceportal auf Ihr mobiles Endgerät laden.

Belgien



Diese und viele weitere Bedienungsanleitungen stehen Ihnen über das Serviceportal www.medion.com/be/nl/service/start/ zum Download zur Verfügung. Dort finden Sie auch Treiber und andere Software zu diversen Geräten. Sie können auch den nebenstehenden QR Code scannen und die Bedienungsanleitung über das Serviceportal auf Ihr mobiles Endgerät laden.

Luxemburg



Diese und viele weitere Bedienungsanleitungen stehen Ihnen über das Serviceportal www.medion.com/lu/de/service/start/ zum Download zur Verfügung. Dort finden Sie auch Treiber und andere Software zu diversen Geräten. Sie können auch den nebenstehenden QR Code scannen und die Bedienungsanleitung über das Serviceportal auf Ihr mobiles Endgerät laden.

15. Impressum

Copyright © 2022

Stand: 08.06.2022

Alle Rechte vorbehalten.

Diese Bedienungsanleitung ist urheberrechtlich geschützt.

Vervielfältigung in mechanischer, elektronischer und jeder anderen Form ohne die schriftliche Genehmigung des Herstellers ist verboten.

Das Copyright liegt bei der Firma:

MEDION AG
Am Zehnthof 77
45307 Essen
Deutschland

Bitte beachten Sie, dass die oben stehende Anschrift keine Retourenanschrift ist. Kontaktieren Sie zuerst immer unseren Kundenservice.

16. Datenschutzerklärung

Sehr geehrter Kunde!

Wir teilen Ihnen mit, dass wir, die MEDION AG, Am Zehnthof 77, 45307 Essen als Verantwortlicher Ihre personenbezogenen Daten verarbeiten.

In datenschutzrechtlichen Angelegenheiten werden wir durch unseren betrieblichen Datenschutzbeauftragten, erreichbar unter MEDION AG, Datenschutz, Am Zehnthof 77, D – 45307 Essen; datenschutz@medion.com unterstützt. Wir verarbeiten Ihre Daten zum Zweck der Garantieabwicklung und damit zusammenhängender Prozesse (z. B. Reparaturen) und stützen uns bei der Verarbeitung Ihrer Daten auf den mit uns geschlossenen Kaufvertrag.

Ihre Daten werden wir zum Zweck der Garantieabwicklung und damit zusammenhängender Prozesse (z. B. Reparaturen) an die von uns beauftragten Reparaturdienstleister übermitteln. Wir speichern Ihre personenbezogenen Daten im Regelfall für die Dauer von drei Jahren, um Ihre gesetzlichen Gewährleistungsrechte zu erfüllen.

Uns gegenüber haben Sie das Recht auf Auskunft über die betreffenden personenbezogenen Daten sowie auf Berichtigung, Löschung, Einschränkung der Verarbeitung, Widerspruch gegen die Verarbeitung sowie auf Datenübertragbarkeit.

Beim Auskunfts- und beim Löschungsrecht gelten jedoch Einschränkungen nach den §§ 34 und 35 BDSG (Art. 23 DS-GVO), Darüber hinaus besteht ein Beschwerderecht bei einer zuständigen Datenschutzaufsichtsbehörde (Art. 77 DS-GVO i. V. m. § 19 BDSG). Für die MEDION AG ist das die Landesbeauftragte für Datenschutz und Informationsfreiheit Nordrhein Westfalen, Postfach 200444, 40212 Düsseldorf, www.lidi.nrw.de.

Die Verarbeitung Ihrer Daten ist für die Garantieabwicklung erforderlich; ohne Bereitstellung der erforderlichen Daten ist die Garantieabwicklung nicht möglich.

Sommaire

1.	Concernant la présente notice d'utilisation	32
1.1.	Explication des symboles.....	32
2.	Utilisation conforme.....	34
3.	Consignes de sécurité.....	34
3.1.	Manipulation sûre des batteries/piles.....	36
4.	Contenu de l'emballage	37
5.	Vue d'ensemble de l'appareil.....	38
5.1.	Dessus de l'appareil fermé.....	38
5.2.	Dessus de l'appareil ouvert	38
5.3.	Bac à poussière avec filtre	39
5.4.	Bac à poussière avec filtre.....	39
5.5.	Station de charge.....	40
5.6.	Télécommande	40
5.7.	Capteurs de l'aspirateur robot	41
6.	Mise en service.....	41
6.1.	Montage des brosses de nettoyage.....	41
6.2.	Charge de la batterie	41
6.3.	Insertion des piles dans la télécommande.....	42
6.4.	Réglage de l'heure.....	42
7.	Fonctionnement de l'aspirateur	43
7.1.	Régler le compte à rebours pour le démarrage.....	43
7.2.	Réinitialiser l'heure du compte à rebours	44
7.3.	Lavage de sols	44
7.4.	Sélection du mode	45
7.5.	Gestion de l'énergie de l'aspirateur robot.....	46
8.	Nettoyage et entretien.....	47
8.1.	Nettoyage du bac à poussière.....	47
8.2.	Nettoyage de l'orifice d'aspiration.....	48
8.3.	Nettoyer les capteurs/contacts de charge.....	48
8.4.	Nettoyage des brosses.....	48
8.5.	Nettoyage de la roue	49
9.	Dépannage rapide.....	49
10.	Retrait de la batterie.....	51
11.	Recyclage	52
12.	Caractéristiques techniques	52
13.	Déclaration de conformité	53
14.	Informations relatives au service après-vente	54
15.	Mentions légales.....	56
16.	Déclaration de confidentialité.....	57

1. Concernant la présente notice d'utilisation



Merci d'avoir choisi notre produit. Nous vous souhaitons une bonne utilisation.

Lisez attentivement les consignes de sécurité avant de mettre l'appareil en service. Tenez compte des avertissements apposés sur l'appareil et la notice d'utilisation.

Conservez toujours la notice d'utilisation à portée de main. Cette notice d'utilisation fait partie intégrante du produit. Si vous vendez ou donnez l'appareil, remettez-la également impérativement au nouveau propriétaire.

1.1. Explication des symboles

Le danger décrit dans les paragraphes signalés par l'un des symboles d'avertissement suivants doit être évité, afin d'empêcher les conséquences potentielles évoquées.



DANGER !

Ce terme signalétique désigne un risque à un degré élevé qui, si on ne l'évite pas, a comme conséquence la mort ou une grave blessure.



AVERTISSEMENT !

Ce terme signalétique désigne un risque de niveau moyen, qui, si on ne l'évite pas, peut avoir comme conséquence la mort ou une grave blessure.



PRUDENCE !

Ce terme signalétique désigne un risque de niveau réduit qui, si on ne l'évite pas, peut avoir comme conséquence une blessure moindre ou moyenne.



AVIS !

Ce terme signalétique prévient de dommages matériels éventuels.



Ce symbole vous donne des informations complémentaires utiles pour l'assemblage ou l'utilisation de l'appareil.



Tenez compte des remarques contenues dans la notice d'utilisation !



AVERTISSEMENT !

Avertissement d'un risque d'électrocution !



AVERTISSEMENT !

Avertissement d'un risque de brûlure chimique !



AVERTISSEMENT !

Avertissement d'un risque dû à des matières inflammables et/ou facilement inflammables !



AVERTISSEMENT !

Avertissement d'un risque dû à des matières explosives !

- Énumération / information sur des événements se produisant en cours d'utilisation
- ▶ Action à exécuter

- Consignes de sécurité à respecter



Déclaration de conformité (voir chapitre « Information relative à la conformité ») :
Les produits portant ce symbole sont conformes aux exigences des directives européennes.

Classe de protection II



Les appareils électriques de classe de protection II sont des appareils électriques qui possèdent une isolation double continue et/ou renforcée et qui ne présentent pas de possibilité de branchement pour une mise à la terre. Le boîtier d'un appareil électrique enveloppé d'isolant de la classe de protection II peut former partiellement ou entièrement l'isolation supplémentaire ou renforcée.



Symbole de courant continu

Marquage de polarité

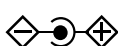

Pour identifier les connexions positives et négatives (la polarité) d'une alimentation en courant continu, ou les connexions positives et négatives d'un équipement auquel une alimentation en courant continu peut être connectée.



Symbole d'adaptateur secteur électrique



Transformateur – protégé contre les courts-circuits

Transformateur sur lequel la température ne dépasse pas des valeurs seuils définies lorsque le transformateur est surchargé ou court-circuité et qui, une fois la surcharge ou le court-circuit éliminé, satisfait toujours à toutes les exigences de cette norme.



Utilisation en intérieur

Les appareils portant ce symbole sont exclusivement destinés à une utilisation en intérieur.



Éliminez l'appareil de manière écologique (voir « 11. Recyclage » en page 52)



Conformément à la norme DIN EN 60529, l'adaptateur CA/CC est doté du type de protection IP20, ce qui signifie que :

L'adaptateur CA/CC est protégé :

IP20

- contre l'accès aux parties dangereuses avec un seul doigt,
- contre la pénétration de corps étrangers solides d'un diamètre supérieur ou égal à 12,5 mm.

L'adaptateur CA/CC n'est pas étanche



Utilisez uniquement la station de charge fournie.

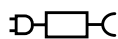

Utilisez uniquement l'adaptateur secteur fourni.

ta=40°

Le bloc d'alimentation peut être utilisé jusqu'à une température ambiante de 40°C.

2. Utilisation conforme

L'aspirateur robot sert au nettoyage automatique de sols secs, lisses et plats en intérieur. N'utilisez pas l'appareil en plein air.

L'appareil est destiné exclusivement à un usage privé et non à une utilisation industrielle/commerciale.

Veuillez noter qu'en cas d'utilisation non conforme, la garantie est annulée :

- Ne transformez pas l'appareil sans notre accord et n'utilisez pas d'appareils auxiliaires autres que ceux autorisés ou livrés par nos soins.
- Utilisez uniquement des pièces de rechange et accessoires livrés ou autorisés par nos soins.

Tenez compte de toutes les informations contenues dans cette notice d'utilisation, en particulier des consignes de sécurité. Toute autre utilisation est considérée comme non conforme et peut entraîner des dommages corporels ou matériels.

3. Consignes de sécurité



AVERTISSEMENT !

Risque de blessure !

Risque de blessure pour les enfants et les personnes présentant des capacités physiques, sensorielles ou mentales restreintes (par exemple personnes partiellement handicapées, personnes âgées avec diminution de leurs capacités physiques et mentales) ou manquant d'expérience et/ou de connaissances (par exemple enfants plus âgés).

- Conservez l'appareil et les accessoires dans un endroit hors de portée des enfants.
- Cet appareil peut être utilisé par des enfants âgés de plus de 8 ans et par des personnes présentant des capacités physiques, sensorielles ou mentales restreintes ou manquant d'expérience et/ou de connaissances s'ils sont surveillés ou s'ils ont reçu des instructions pour pouvoir utiliser l'appareil en toute sécurité et ont compris les dangers en résultant.
- Les enfants ne doivent pas jouer avec l'appareil.
- Le nettoyage et la maintenance de l'appareil par l'utilisateur ne doivent pas être exécutés par des enfants, sauf si ceux-ci sont âgés de 8 ans et plus et sont surveillés.
- Conservez l'appareil et l'adaptateur secteur/cordon d'alimentation hors de portée des enfants de moins de 8 ans.
- Conservez tous les emballages utilisés (sachets, polystyrène, etc.) hors de portée des enfants.



DANGER !

Risque d'électrocution !

Pièces sous tension. Les pièces sous tension présentent un risque de choc électrique/court-circuit.

- Pour recharger la batterie, utilisez l'adaptateur secteur fourni et la station de charge.
- Utilisez l'adaptateur secteur uniquement dans des pièces sèches.
- Branchez l'adaptateur secteur uniquement sur une prise de courant réglementaire et facilement accessible. La tension secteur locale doit correspondre à celle indiquée dans les caractéristiques techniques de l'adaptateur secteur.
- La prise doit rester accessible s'il devait s'avérer nécessaire de débrancher rapidement l'appareil.

- Pour débrancher la fiche de la prise, ne tirez jamais sur le cordon d'alimentation, mais toujours au niveau de la fiche. Veillez à ne pas plier ou écraser le cordon d'alimentation.
- Si la fiche, le cordon d'alimentation, la station de charge ou l'appareil est endommagé ou si des liquides ou des corps étrangers ont pénétré à l'intérieur de l'appareil, débranchez immédiatement la fiche de la prise de courant.
- Utilisez l'appareil uniquement dans des pièces fermées et ne l'exposez jamais à des gouttes d'eau ou à des éclaboussures.
- Ne touchez pas l'appareil avec les mains mouillées pendant que vous le rechargez.
- Avant la première utilisation et après chaque usage, vérifiez l'état de l'aspirateur robot ainsi que du cordon d'alimentation.
- Ne mettez pas l'appareil en marche si l'aspirateur robot, la station de charge ou le cordon d'alimentation présente des dommages visibles.
- Si vous constatez un dommage causé lors du transport, contactez immédiatement le SAV.
- En cas d'absence prolongée ou d'orage, débranchez l'adaptateur secteur de la prise de courant.
- Ne plongez jamais l'aspirateur robot, la station de charge ou l'adaptateur secteur dans l'eau ou tout autre liquide ! Avant le nettoyage, l'entretien ou le montage/démontage d'un accessoire, débranchez l'adaptateur secteur de la prise de courant.
- N'exposez pas l'appareil à des conditions extrêmes. À éviter :
 - humidité de l'air élevée ou exposition à l'eau,
 - températures extrêmement hautes ou basses,
 - rayonnement direct du soleil,
 - feu nu.



AVERTISSEMENT !

Risque d'explosion !

L'aspiration de liquides inflammables ou de certaines substances solides présente un risque d'incendie ou d'explosion.

- N'utilisez pas l'appareil à proximité de matériaux facilement inflammables. N'aspirez pas d'objets à arêtes saillantes ou facilement inflammables tels que des allumettes ou des cendres chaudes ni de liquides facilement inflammables.
- N'aspirez en aucun cas de la poussière de toner (imprimante laser, photocopieuse).



PRUDENCE !

Risque de blessure/d'endommagement de l'appareil !

Toute manipulation incorrecte présente un risque de blessure ou peut endommager l'appareil.

- N'utilisez l'appareil que pour aspirer de petites quantités de poussière, de saletés et de miettes. Videz le bac à poussière après chaque utilisation.
- N'utilisez pas l'appareil pour aspirer des liquides ou de la poussière humide.
- Pour éviter les risques de trébuchement, n'utilisez pas de rallonge et informez les personnes présentes que l'aspirateur robot est en marche.
- Avant la mise en marche, éloignez de la surface à nettoyer tous les objets fragiles (par ex. verre, lampes, vases) et ceux pouvant se coincer dans les brosses ou être aspirés (par ex. ficelles, vêtements, journaux, rideaux). Installez le cas échéant la barrière lumineuse pour délimiter la surface à aspirer.
- Ne couvrez pas les capteurs et fentes d'aération de l'aspirateur robot.



AVIS !

Endommagement possible de l'appareil en cas de frottement sur des surfaces rugueuses.

Certaines plinthes, notamment celles des cheminées et des poêles, présentent une surface rugueuse, brossée ou granuleuse, anodisée, en fonte, en acier ou en métal. Ces surfaces peuvent avoir le même effet que du papier de verre sur des surfaces en caoutchouc ou en plastique et peuvent endommager la surface de l'appareil en cas de contact. Toute collision du robot peut également endommager les surfaces décrites ci-dessus.

- Évitez la collision de l'appareil avec des surfaces rugueuses, brossées ou granuleuses pour écarter tout dommage. Testez la surface en la frottant légèrement avec un chiffon ou un mouchoir. Si vous constatez des peluches, il faut exclure la zone pendant le nettoyage, pour éviter toute collision.



PRUDENCE !

Risque de blessure/d'endommagement de l'appareil !

Selon la structure et la construction d'une pièce, il est possible que les capteurs de l'aspirateur robot ne détectent pas complètement les escaliers et les obstacles. Il existe un risque de zone morte dans laquelle le robot peut tomber d'un escalier ou d'un bord non sécurisé.

- Pendant le fonctionnement, testez si l'aspirateur robot détecte les marches d'escalier ou d'autres obstacles, en particulier sur des sols brillants très clairs ou blancs.
- Installez si besoin des barrières supplémentaires pour éviter d'endommager des objets, les murs, les escaliers ou l'appareil.
- La hauteur des marches d'escalier doit être de 8 cm au minimum.
- Ne restez pas en dessous de bords ou d'escaliers non sécurisés pendant le fonctionnement.
- Nettoyez régulièrement les capteurs de l'aspirateur robot.
- N'installez pas la station de charge à proximité immédiate d'escaliers.

3.1. Manipulation sûre des batteries/piles

L'appareil contient une batterie lithium-ion. La télécommande fonctionne avec deux piles de 1,5 V de type AAA.



DANGER !

Risque de brûlure !

En cas d'ingestion de piles, il existe un risque de brûlures internes pouvant entraîner la mort dans les 2 heures. Il existe un risque de brûlures, si l'acide des piles entre en contact avec la peau.

- Si vous pensez que des piles ont été avalées ou introduites dans une quelconque partie du corps, consultez immédiatement un médecin.
- N'avalez en aucun cas les piles.
- Évitez tout contact avec l'acide des piles. En cas de contact avec la peau, les yeux ou les muqueuses, rincez immédiatement et abondamment les zones concernées à l'eau claire et consultez un médecin sans tarder.
- Conservez les piles neuves et usagées hors de portée des enfants.
- Si le compartiment des piles ne se referme pas correctement, cessez d'utiliser l'appareil et conservez-le hors de portée des enfants.

- Lorsque les piles fuient, retirez-les immédiatement de l'appareil. Nettoyez les contacts avant d'insérer de nouvelles piles.



AVERTISSEMENT !

Risque d'explosion !

Il existe un risque d'explosion en cas de remplacement non conforme des piles !

- Utilisez exclusivement des piles neuves de même type. N'utilisez jamais simultanément des piles usagées et des piles neuves.
- Veillez à bien respecter la polarité (+/-) lors de l'insertion des piles.
- N'essayez jamais de recharger les piles.
- Stockez les piles dans un endroit frais et sec.
- Veillez à ce que les piles/batteries ne soient jamais exposées à une source de chaleur intense (par ex. rayons du soleil, feu, chauffage, etc.). Une forte source de chaleur directe peut endommager les piles.
- Ne jetez pas les piles/batteries au feu.
- Ne court-circuitez pas les piles/batteries.
- Veillez à toujours retirer les piles vides de l'appareil.
- Retirez les piles de l'appareil si vous ne l'utilisez pas pendant une période prolongée.
- Avant l'insertion des piles, contrôlez l'état de propreté des bornes de l'appareil et des piles. Nettoyez-les au besoin.
- Faites fonctionner la batterie uniquement à une température ambiante comprise entre 10 et 40 °C.



AVIS !

Domage matériel possible !

Le filtre à poussière fine n'est pas étanche à l'eau.

- Retirez le filtre à poussière fine avant de nettoyer le bac à poussière à l'eau.
- Tapotez seulement le filtre à poussière fine pour éliminer les dépôts de poussière.

4. Contenu de l'emballage



DANGER !

Risque de suffocation !

L'ingestion ou l'inhalation de petites pièces ou de films présente un risque de suffocation.

Conservez le film d'emballage hors de portée des enfants.

Veillez vérifier l'intégralité de la livraison et nous signaler toute livraison incomplète dans les 14 jours suivant l'achat.

Le produit que vous avez acheté comprend :

- Aspirateur robot avec batterie lithium-ion intégrée
- Station de charge
- Adaptateur secteur
- Télécommande
- 2 brosses latérales
- 1 filtre de rechange
- Embout de lavage
- Réservoir d'eau
- Pinceau de nettoyage (sous le couvercle du bac à poussière dans l'appareil)
- Notice d'utilisation et documents relatifs à la garantie

5. Vue d'ensemble de l'appareil

5.1. Dessus de l'appareil fermé

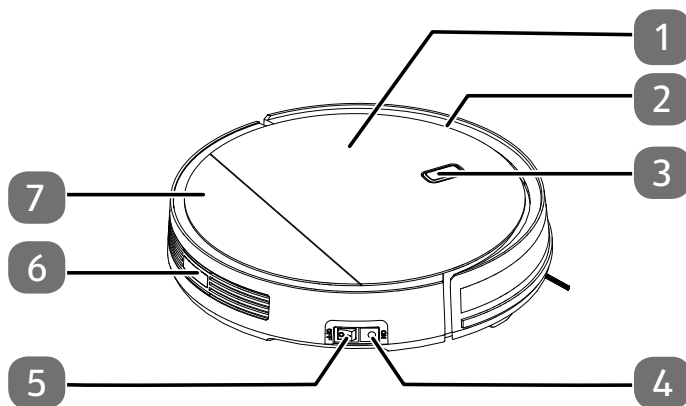

- 1) Couverture du bac à poussière
- 2) Pare-chocs
- 3) Interrupteur marche/arrêt voyant de fonctionnement
- 4) Port de chargement
- 5) Interrupteur marche/arrêt
- 6) Capteur
- 7) Carter de l'appareil

5.2. Dessus de l'appareil ouvert

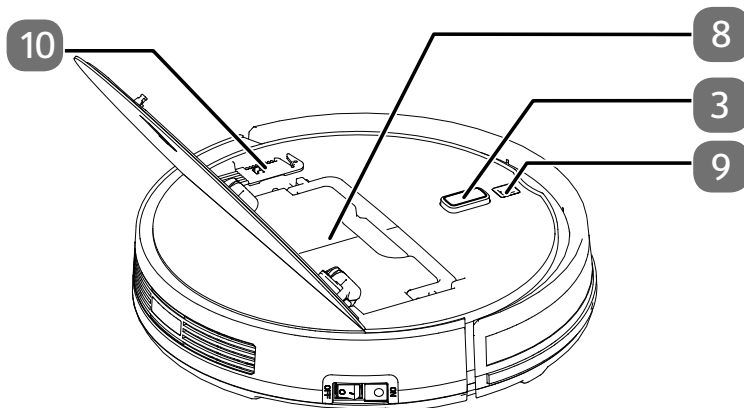

- 8) Bac à poussière
- 9) Verrouillage du couvercle
- 10) Brosse de nettoyage

5.3. Bac à poussière avec filtre

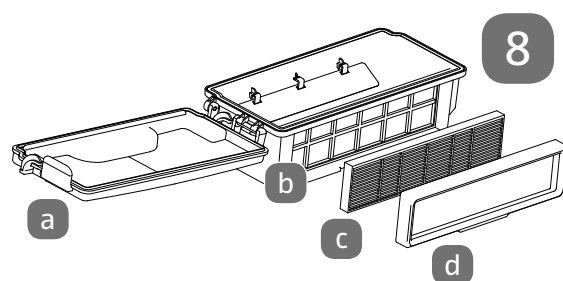

8) Bac à poussière avec filtre

a) Couvercle du conteneur à poussière

b) Boîtier de conteneur à poussière

c) Filtre à poussière fine

d) Porte-filtre

5.4. Bac à poussière avec filtre

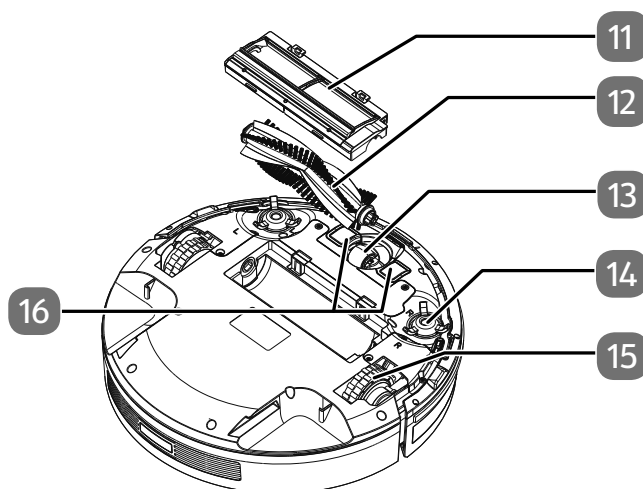

11) Couvercle de la brosse de nettoyage

12) Brosse de nettoyage

13) Roue directrice : détermine la direction du mouvement

14) Brosse de nettoyage, latérale

15) Roue directrice : propulse l'appareil

16) Contacts de charge

5.5. Station de charge

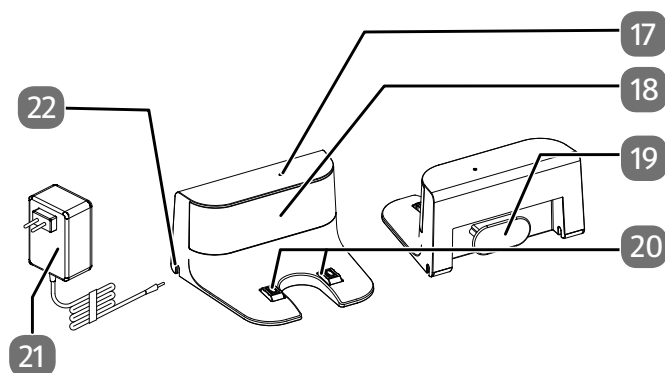

- 17) LED de fonctionnement
- 18) Lentille du capteur
- 19) Enroulement de câble
- 20) Contacts de charge
- 21) Adaptateur secteur
- 22) Raccordement de l'adaptateur secteur

5.6. Télécommande

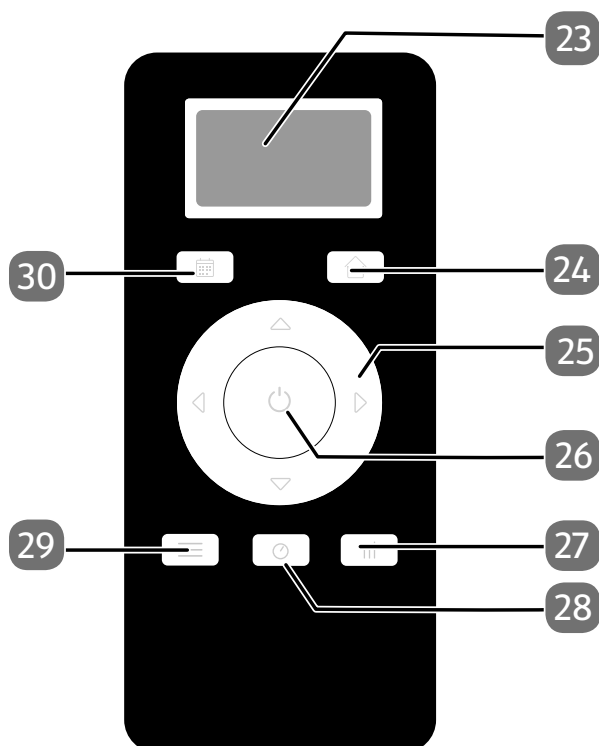

- 23) Écran
- 24) Retour à la station de recharge
- 25) Touches fléchées : Déterminer le sens de la marche, Augmenter/réduire la valeur numérique
- 26) Démarrer du nettoyage standard automatique
- 27) Nettoyage intensif
- 28) Réglage de l'heure
- 29) Sélection du mode de fonctionnement
- 30) Réglage de l'heure de démarrage

5.7. Capteurs de l'aspirateur robot

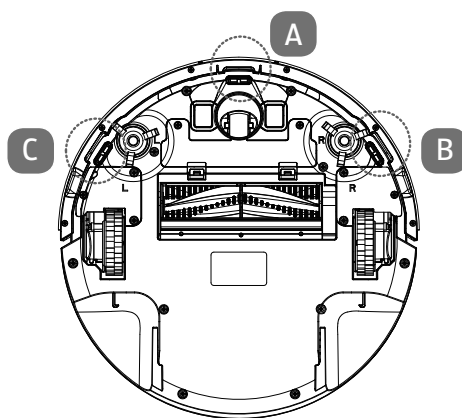

- A Capteur avant
- B Capteur droit
- C Capteur gauche

6. Mise en service

6.1. Montage des brosses de nettoyage

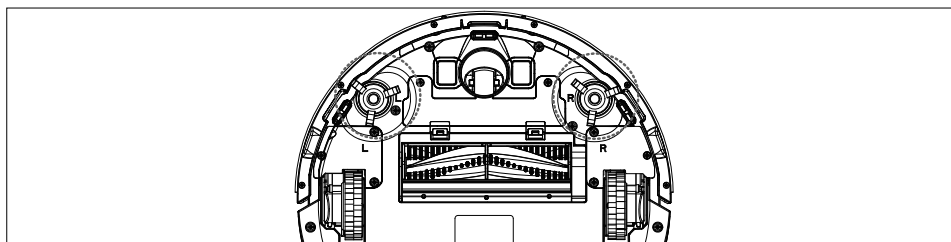

Avant la première utilisation, il faut monter les brosses fournies (14) (voir Fig. G). Les brosses s'insèrent dans le logement à brosses.

- ▶ Appuyez les deux brosses sur les logements jusqu'à ce qu'elles s'enclenchent.

6.2. Charge de la batterie

L'aspirateur robot est équipé d'une batterie lithium-ion. Après avoir déballé l'appareil, chargez la batterie pendant env. 6 heures. Cela permet d'améliorer la performance de la batterie sur le long terme.

Avec l'adaptateur secteur fourni, vous pouvez recharger votre aspirateur robot directement ou via la station de charge.

Rechargement direct de l'appareil

- ▶ Branchez l'adaptateur secteur fourni sur la fiche de l'adaptateur secteur (4) sur le côté de l'aspirateur robot.
- ▶ Mettez l'interrupteur Marche/Arrêt (5) en position I, pour allumer l'appareil, sans quoi la batterie ne peut pas être chargée.

Rechargement sur la station de charge

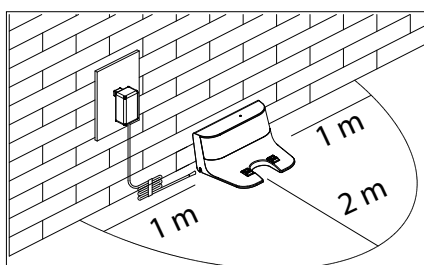

-
- ▶ Installez la station de charge avec la face arrière contre un mur. Veillez à ce qu'il n'y ait pas d'obstacle sur les côtés de la station de charge à une distance de 1 mètre de même que devant la station de charge à une distance de 2 mètres.
 - ▶ Branchez l'adaptateur secteur **5** sur la fiche de l'adaptateur secteur **20** de la station de charge. Placez l'aspirateur robot sur la station de charge de manière à ce que les contacts de charge se superposent. **16**/**19**.
 - ▶ Branchez la fiche d'alimentation sur une prise de courant.
 - ▶ Placez l'interrupteur marche/arrêt **5** en position **I**, pour allumer l'appareil.

L'appareil est en charge, le voyant de fonctionnement clignote lentement en bleu.



Si l'interrupteur marche /arrêt **5** est en position **0**, une charge n'est pas possible et le voyant de fonctionnement clignote rapidement en rouge.

Une fois la batterie entièrement chargée, le voyant de fonctionnement s'allume durablement en bleu et 5 signaux sonores sont émis.

La batterie doit être rechargée au plus tard lorsque le voyant de fonctionnement clignote deux fois par seconde en mode veille.

Pendant le fonctionnement, l'aspirateur robot revient automatiquement à la station de charge lorsque le niveau de la batterie est faible. 4 signaux sonores sont émis, lorsque le niveau de la batterie est faible. En cas de retour à la station de charge, le nettoyage est interrompu.

- ▶ Chargez la batterie avant le prochain nettoyage à l'aide de l'adaptateur secteur sur l'appareil ou sur la station de charge.
- ▶ Pour éviter une décharge profonde de la batterie en cas de non-utilisation prolongée, chargez la batterie pendant 6 heures au bout de 3 mois.



Si la performance de la batterie devait diminuer de manière significative, adressez-vous au SAV Medion.

6.3. Insertion des piles dans la télécommande

- ▶ Faites glisser vers le bas le couvercle du compartiment à piles au dos de la télécommande.
- ▶ Insérez deux piles 1,5 V de type AAA en respectant la polarité indiquée dans le compartiment à piles.
- ▶ Remettez le couvercle du compartiment à piles en place et refermez-le.

6.4. Réglage de l'heure

Pour pouvoir utiliser la fonction Heure de démarrage, l'heure doit d'abord être réglée sur la télécommande. Procédez comme suit :

- ▶ Appuyez sur la touche  **28** pendant 2 secondes environ pour régler l'heure actuelle.

L'affichage des heures clignote.

- ▶ Réglez l'heure à l'aide des touches fléchées \triangle ou ∇ . Puis appuyez sur la touche \triangleright pour régler l'affichage des minutes.

L'affichage des minutes clignote.

- ▶ Réglez les minutes à l'aide des touches fléchées \triangle ou ∇ .
- ▶ Puis appuyez sur la touche \triangleright pour régler l'affichage du jour de la semaine.

L'affichage du jour de la semaine clignote.

- ▶ Réglez le jour de la semaine à l'aide de la touche \triangleright .
- ▶ Validez votre saisie en appuyant sur la touche .

L'heure et le jour de la semaine sont maintenant réglés. Un symbole d'heure s'affiche sur l'écran de la télécommande.

7. Fonctionnement de l'aspirateur

Pour obtenir les meilleurs résultats de nettoyage possibles, veillez à enlever tous les objets traînants au sol tels que les rideaux, vêtements, papiers, câbles et rallonges.



AVIS !

Risque de dommage matériel !

Les câbles lâches peuvent se prendre dans votre aspirateur robot pendant l'aspiration et être aspirés par celui-ci. Cela pourrait par exemple conduire à la chute d'appareils posés sur une table et les endommager.

- Acheminez les câbles de manière à ce qu'ils soient hors de portée de l'appareil.



Cet aspirateur robot ne convient pas pour une utilisation sur des tapis



Chaque fois que vous appuyez sur une touche, un signal sonore retentit pour confirmation.

- ▶ Avant d'allumer l'aspirateur, débranchez la prise de l'adaptateur secteur de l'aspirateur.
- ▶ Vérifiez que le bac à poussière est propre et que le filtre est correctement inséré.
- ▶ Placez l'aspirateur robot sur une surface libre de votre pièce.
- ▶ Mettez le bouton marche/arrêt en position I.

L'appareil est prêt à fonctionner et se trouve en mode veille. Le mode veille est signalisé par 3 bips sonores courts.

- ▶ Appuyez sur la touche  **3/26** de l'appareil ou de la télécommande pour démarrer le nettoyage.

Le voyant de fonctionnement reste allumé en bleu.

- ▶ Appuyez à nouveau sur la touche  pour interrompre le nettoyage. L'appareil émet deux bips sonores.
- ▶ Appuyez une nouvelle fois sur la touche  si vous souhaitez reprendre le nettoyage. L'appareil émet un bip sonore.



Si vous n'appuyez sur aucune touche pendant 10 minutes, l'aspirateur robot passe en mode veille. Vous pouvez placer l'aspirateur robot de marche directement en mode veille en maintenant la touche  enfoncée pendant env. trois secondes.

En mode veille, le voyant de fonctionnement est éteint.

Un niveau de batterie faible est indiqué par le voyant de fonctionnement rouge. En cas de batterie faible, l'aspirateur robot retourne automatiquement à la station de charge. En cas de retour à la station de charge, le nettoyage est interrompu.

- ▶ Nettoyez régulièrement l'orifice d'aspiration lorsque l'appareil est éteint (bouton marche/arrêt en position **0**) et videz le bac à poussière après chaque utilisation.

7.1. Régler le compte à rebours pour le démarrage

Pour démarrer un nettoyage en votre absence, ou à un moment précis, programmez la minuterie du compte à rebours pour le nettoyage. Procédez comme suit :

- ▶ Mettez le bouton marche/arrêt **5** en position I. L'appareil est maintenant prêt à fonctionner et en mode veille.
- ▶ Appuyez sur la touche  **28** pour régler l'heure du compte à rebours.

L'affichage des heures clignote.

- ▶ Réglez l'heure à l'aide des touches fléchées \triangle ou ∇ **25**. Puis appuyez sur la touche \triangleright pour régler l'affichage des minutes.

L'affichage des minutes clignote.





- ▶ Réglez les minutes (par tranche de 30 minutes) à l'aide des touches fléchées \triangle ou ∇ .

- ▶ Appuyez sur la touche  26, pour confirmer la saisie.

L'heure du compte à rebours est maintenant réglée. Un symbole d'alarme s'affiche à l'écran. Le nettoyage démarre tous les jours à la même heure.

7.2. Réinitialiser l'heure du compte à rebours

Pour désactiver l'heure du compte à rebours, réglez l'heure du compte à rebours sur **00:00** :

- ▶ Appuyez sur la touche  28 et maintenez-la appuyée.
- ▶ Appuyez sur la touche  26 pendant 2 secondes environ pour régler l'heure du compte à rebours sur **00:00**.
- ▶ Appuyez sur la touche  26, pour confirmer la saisie.
- ▶ Confirmez votre saisie en appuyant longuement sur la touche  28. L'appareil émet deux courts bips sonores.

7.3. Lavage de sols

Vous pouvez également utiliser l'aspirateur robot comme robot laveur de sol pour laver des sols lisses.





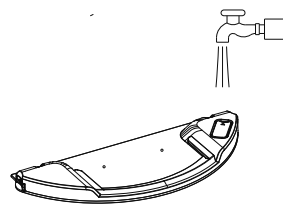
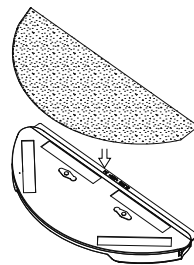



Fixez la serpillière fournie en dessous de l'aspirateur robot.

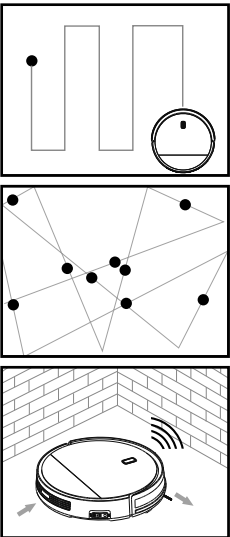

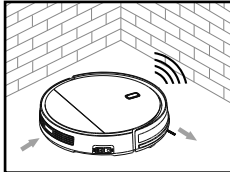

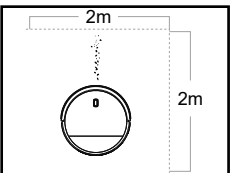
- ▶ Ouvrez le bouchon de fermeture du réservoir d'eau.
- ▶ Versez de l'eau du robinet dans le réservoir d'eau et fermez-le avec le bouchon de fermeture pour éviter toute fuite.
- ▶ Retournez l'appareil, insérez le réservoir d'eau dans le logement et vérifiez que le réservoir d'eau soit bien en place.

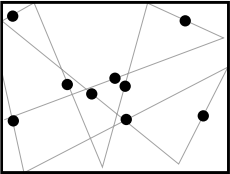

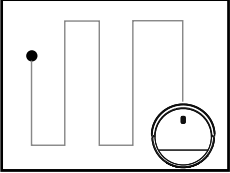
7.4. Sélection du mode

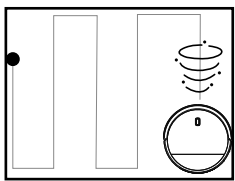
Les capteurs et l'amortisseur de chocs **2** de l'appareil guident automatiquement l'aspirateur robot à travers les pièces. Vous pouvez définir comment l'aspirateur robot doit procéder :

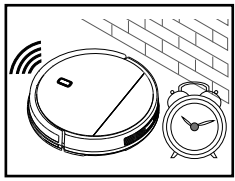
Mode de nettoyage	Modèle de nettoyage	Fonction
<p>Nettoyage automatique</p> <p>▶ Appuyez sur la touche  26, pour activer le nettoyage automatique.</p>		<p>Nettoyage standard en fonction des obstacles (7 minutes de nettoyage en trajectoires parallèles, 5 minutes de nettoyage des coins, 5 minutes de nettoyage en mode aléatoire). Une fois le nettoyage terminé, le robot retourne à la station de charge.</p>
<p>Nettoyage le long des murs</p> <p>▶ Appuyez plusieurs fois sur la touche  jusqu'à ce que l'écran affiche MODE1 pour activer le nettoyage le long des murs.</p>		<p>Pour nettoyer le long des murs/obstacles. S'il n'y a pas d'obstacles pour l'orientation, l'aspirateur robot met fin au nettoyage. Le robot aspirateur effectue le nettoyage 1 fois et retourne ensuite à la station de charge.</p>
<p>Nettoyage des surfaces</p> <p>▶ Appuyez plusieurs fois sur la touche  jusqu'à ce que l'écran affiche MODE2 pour activer le nettoyage des surfaces.</p>		<p>Pour nettoyer de plus grandes surfaces avec une puissance d'aspiration accrue. Le robot aspirateur effectue le nettoyage 1 fois et retourne ensuite à la station de charge.</p>
<p>Nettoyage en mode aléatoire</p> <p>▶ Appuyez plusieurs fois sur la touche  29, jusqu'à ce que l'écran affiche MODE3 pour allumer le nettoyage en mode aléatoire.</p>		<p>Pour un nettoyage avec un parcours de nettoyage sélectionné de manière aléatoire. Le robot aspirateur effectue le nettoyage jusqu'à ce que la batterie soit déchargée et retourne ensuite à la station de charge.</p>
<p>Nettoyage par bandes parallèles</p> <p>▶ Appuyez plusieurs fois sur la touche  jusqu'à ce que l'écran affiche MODE4 pour activer le nettoyage par bandes parallèles.</p>		<p>Pour un nettoyage intensif en bandes parallèles. Le robot aspirateur effectue le nettoyage 2 fois. Une fois le nettoyage terminé, le robot retourne à la station de charge.</p>

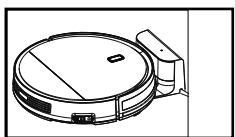
Mode de nettoyage	Modèle de nettoyage	Fonction
<p>Nettoyage avec une puissance d'aspiration maximale</p> <p>▶ Appuyez sur la touche  pour activer le nettoyage avec puissance d'aspiration maximale.</p>		<p>Le nettoyage s'effectue comme en mode automatique, cependant avec une puissance d'aspiration et de brossage renforcée.</p> <p>Une fois le nettoyage terminé, le robot retourne à la station de charge.</p>
<p>Nettoyage programmé</p> <p>▶ Après avoir réglé correctement l'heure, vous pouvez programmer un nettoyage quotidien. Pour ce faire, appuyez sur la touche .</p>		<p>Le nettoyage est effectué automatiquement à une heure définie. Le robot aspirateur exécute le processus de nettoyage défini et retourne ensuite à la station de charge.</p>
<p>Retour à la station de charge</p> <p>▶ Appuyez sur la touche  pour envoyer l'aspirateur robot à la station de charge pour être rechargé.</p>		<p>L'aspirateur robot retourne à la station de charge et recharge la batterie. Le voyant de fonctionnement s'allume en rouge.</p>

7.5. Gestion de l'énergie de l'aspirateur robot

Utilisation occasionnelle de l'aspirateur robot

Si vous n'utilisez pas l'aspirateur robot plusieurs fois par jour, quotidiennement ou régulièrement, nous vous recommandons de débrancher le chargeur ou l'adaptateur secteur **21** de la prise à chaque fois que l'appareil est entièrement rechargé. Mettez également le bouton marche/arrêt **5** de l'aspirateur robot en position **0**.

Utilisation quotidienne de l'aspirateur robot

Si vous utilisez l'aspirateur robot plusieurs fois par jour, nous vous recommandons de le charger en continu afin de garantir la pleine puissance d'aspiration nécessaire et totale du robot aspirateur. Lorsque la batterie est entièrement chargée, le voyant de fonctionnement bleu reste allumé en permanence et la consommation d'énergie est réduite au minimum grâce à la charge d'entretien.

Utilisation occasionnelle ou régulière de l'aspirateur robot pour de petites surfaces

L'aspirateur robot dispose d'un mode veille. (voir chapitre mode veille). Nous vous recommandons d'utiliser le mode veille si vous utilisez l'aspirateur robot pour le nettoyage de petites surfaces et que celui-ci dispose encore de suffisamment d'énergie sans devoir recharger la batterie. Débranchez le chargeur ou l'adaptateur secteur de la prise. Réglez l'aspirateur robot avec l'interrupteur marche/arrêt sur **I**. L'aspirateur robot passe en mode veille après 10 minutes.

Vous pouvez à tout moment réactiver l'aspirateur robot en appuyant sur la touche  de la télécommande, de la programmation ou de l'appareil.

	Consommation en watts
Adaptateur secteur	0,06
Charge directe via l'adaptateur secteur de l'aspirateur robot	7,6–12
Charge via la station de charge	7,6–12
Charge d'entretien à la station de charge	1–2

8. Nettoyage et entretien



DANGER !

Risque d'électrocution !

Il existe un risque de choc électrique/court-circuit dû aux pièces sous tension.

- Ne plongez jamais l'aspirateur robot, la station de charge ou l'adaptateur secteur dans l'eau ou tout autre liquide ! Nettoyez l'appareil et tous ses accessoires uniquement avec un chiffon sec ou légèrement humide.
- Mettez le bouton marche/arrêt en position 0 et débranchez l'adaptateur secteur de la prise de courant avant le nettoyage, l'entretien ou le montage/démontage d'un accessoire.

Votre aspirateur robot se nettoie et s'entretient facilement et rapidement. Videz le bac à poussière 8 après chaque utilisation, nettoyez le filtre env. 2 x par mois. Nettoyez si nécessaire l'orifice d'aspiration.

- N'utilisez ni solvants ni produits nettoyants corrosifs ou gazeux pour nettoyer la surface de l'appareil. Essuyez la surface de l'aspirateur robot et de la station de charge avec un chiffon humide.
- Nettoyez la surface des capteurs et les contacts de chargement avec un chiffon propre et sec.

8.1. Nettoyage du bac à poussière

Nous recommandons de vider le bac à poussière après chaque utilisation et de nettoyer le filtre tous les 15 à 30 jours. Procédez alors comme suit :

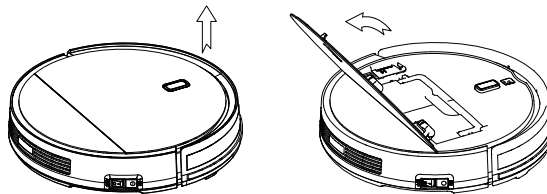

- ▶ Soulevez le couvercle du bac à poussière 14.

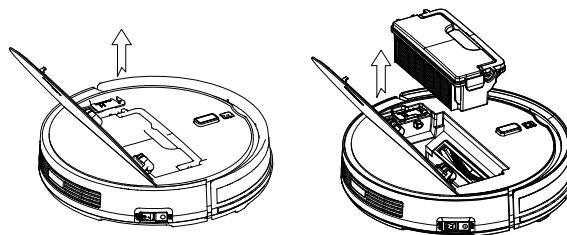

- ▶ Soulevez la poignée du bac à poussière 8 et sortez le bac à poussière de l'aspirateur robot.

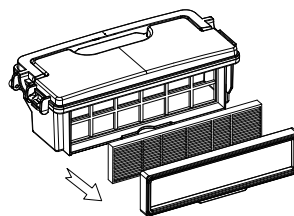

- ▶ Retirez le filtre à poussière fine 8c avec le porte-filtre 8d.

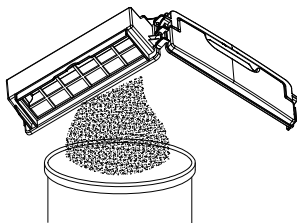

- ▶ Ouvrez le couvercle du bac à poussière **8a** et retirez le filtre à poussière.
- ▶ Videz le bac à poussière au-dessus d'une poubelle.



AVIS !

Domage matériel possible !

Le filtre à poussière fine n'est pas étanche à l'eau.

- Retirez le filtre à poussière fine avant de nettoyer le bac à poussière à l'eau.
- Tapotez seulement le filtre à poussière fine pour éliminer les dépôts de poussière.

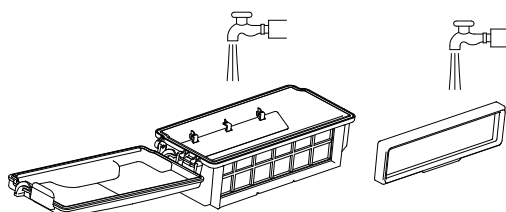

- ▶ Rincez le bac à poussière à l'eau courante. Un nettoyage à l'eau n'est pas nécessaire à chaque fois. Ne pas mettre le bac à poussière dans le lave-vaisselle !

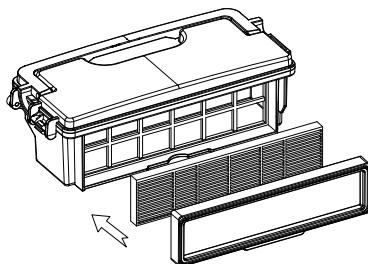

- ▶ Dès que le bac à poussière est sec, remettez le filtre. Après le nettoyage, remettez le bac à poussière et refermez le couvercle de l'aspirateur robot.
- ▶ Avant d'utiliser l'aspirateur robot, assurez-vous que les filtres sont correctement installés.

Si le bac à poussière n'est pas inséré correctement, ou pas du tout, le voyant de fonctionnement clignote toutes les quatre secondes.

8.2. Nettoyage de l'orifice d'aspiration

Il se peut qu'au bout d'un certain temps, des saletés et de la poussière peuvent s'accumuler autour de l'orifice d'aspiration, ce qui réduit la puissance d'aspiration. Pour éviter cela, nettoyez donc régulièrement l'orifice d'aspiration.

- ▶ Éteignez l'appareil.
- ▶ Éliminez la saleté et la poussière sur et dans l'orifice d'aspiration.

8.3. Nettoyer les capteurs/contacts de charge

- ▶ Nettoyez les capteurs (voir **Fig. H**) et les contacts de charge **16** / **20** avec un chiffon doux et sec.

8.4. Nettoyage des brosses

Nous recommandons de nettoyer régulièrement les brosses, mais au plus tard lorsqu'un blocage des brosses est signalé par un long bip sonore, ou lorsque le voyant de fonctionnement clignote alternativement en bleu et en rouge. Procédez alors comme suit :

- ▶ Éteignez l'appareil et placez-le sur une surface plane, la face inférieure vers le haut. **Nettoyer les brosses latérales**
- ▶ Tenez bien la brosse latérale (14) et tirez-la vers le haut pour la retirer de l'appareil.
- ▶ Éliminez les saletés et cheveux sur les brosses.
- ▶ À la fin du nettoyage, remettez les brosses propres en place. Il est conseillé de remplacer les brosses au bout d'un certain temps, afin qu'elles restent parfaitement efficaces. Si vous avez besoin de pièces de rechange, veuillez vous adresser à notre service après-vente.



Si les poils des brosses se courbent, essayez de plonger les brosses dans de l'eau très chaude pour qu'elles reprennent leur forme d'origine.

8.4.1. Nettoyer la brosse de nettoyage rotative

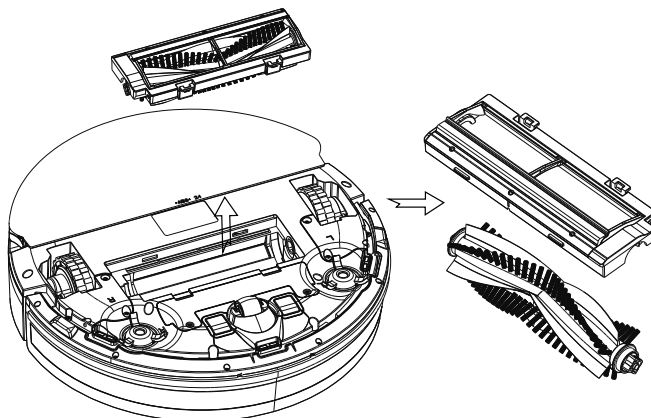

- ▶ Appuyez sur les deux clips pour retirer le couvercle de la brosse de nettoyage (11).
- ▶ Retirez la brosse de nettoyage rotative (12) du guidage du carter de brosses.
- ▶ Éliminez les saletés et cheveux sur la brosse de nettoyage.
- ▶ Nettoyez la brosse de nettoyage si nécessaire à l'eau courante.
- ▶ Laissez sécher la brosse de nettoyage.
- ▶ Remplacez la brosse de nettoyage dans le guidage du carter de brosses.
- ▶ Insérez ensuite le couvercle de la brosse de nettoyage avec les ergots dans les guidages de l'appareil jusqu'à ce qu'il s'enclenche avec les deux clips.

8.5. Nettoyage de la roue

En cas de blocage de la roue directrice avant (13) un long bop sonore retentit.

- ▶ Éliminez les saletés sur la roue directrice avec un chiffon humide.

9. Dépannage rapide

En cas de problème avec l'appareil, vérifiez tout d'abord si vous pouvez y remédier vous-même à l'aide du tableau suivant.

N'essayez en aucun cas de réparer vous-même l'appareil. Si une réparation s'avère nécessaire, veuillez vous adresser à notre SAV ou à un autre atelier spécialisé.

Problème	Cause possible	Solution
L'appareil ne s'allume pas.	La batterie est vide.	▶ Rechargez complètement la batterie pendant env. 6 heures.

Problème	Cause possible	Solution
Le voyant de fonctionnement clignote après la mise en marche de l'appareil.	La batterie est vide.	<ul style="list-style-type: none"> ▶ Rechargez complètement la batterie pendant env. 6 heures. ▶ Éliminez tous les dysfonctionnements
L'aspirateur robot ne se déplace pas Un long bip sonore simple retentit. Le voyant de fonctionnement clignote alternativement 3 x en rouge et 1 x en bleu .	Les roues sont bloquées.	<ul style="list-style-type: none"> ▶ Éliminez le dysfonctionnement des roues.
Dysfonctionnement des capteurs Un long bip sonore simple retentit. Le voyant de fonctionnement clignote alternativement 2 x en rouge et 2 x en bleu.	L'aspirateur robot est posé sur un sol sombre. Le capteur est obstrué.	<ul style="list-style-type: none"> ▶ Déplacez l'aspirateur robot sur une surface plus claire. ▶ Nettoyez le capteur.
L'appareil est bloqué Un long bip sonore simple retentit. Le voyant de fonctionnement clignote alternativement 2 x en rouge et 1 x en bleu.	L'aspirateur robot ne bouge plus.	<ul style="list-style-type: none"> ▶ Déplacez l'aspirateur robot à un autre endroit.
Les brosses latérales ne bougent pas. Un long bip sonore simple retentit. Le voyant de fonctionnement clignote alternativement 1 x en rouge et 1 x en bleu .	Elles sont bloquées par des saletés accumulées.	<ul style="list-style-type: none"> ▶ Démontez les brosses, nettoyez-les soigneusement et remontez-les.
La brosse rotative ne bouge pas. Un long bip sonore simple retentit. Le voyant de fonctionnement clignote alternativement 1 x en rouge et 2 x en bleu.	Elles sont bloquées par des saletés accumulées.	<ul style="list-style-type: none"> ▶ Démontez les brosses, nettoyez-les soigneusement et remontez-les.

Problème	Cause possible	Solution
Moteur du ventilateur bloqué Le voyant de fonctionnement clignote alternativement 1 x en rouge et 3 x en bleu.		▶ Adressez-vous au SAV.

10. Retrait de la batterie



PRUDENCE !

Risque de blessure.

- Conservez toujours les batteries retirées de l'appareil hors de portée des enfants, ne les jetez pas au feu, ne les court-circuitiez et ne les démontez pas.
- N'exposez pas les batteries que vous avez retirées de l'appareil à des conditions extrêmes, par ex. radiateurs ou rayons du soleil ! Risque de fuite accru !
- Évitez tout contact avec la peau, les yeux et les muqueuses. En cas de contact avec l'acide de la batterie, rincez immédiatement et abondamment à l'eau claire les zones touchées et consultez un médecin sans tarder.
- étirez la batterie avant de mettre l'aspirateur robot au rebut ou en cas de dysfonctionnement de la batterie.
 - ▶ Assurez-vous auparavant que la batterie est entièrement déchargée.
 - ▶ Éteignez l'appareil, puis débranchez le cas échéant la fiche de la prise de courant et le cordon d'alimentation de l'appareil.
 - ▶ Desserrez les deux vis en dessous de l'aspirateur robot à l'aide d'un tournevis cruciforme et ouvrez le compartiment de la batterie.
 - ▶ Retirez la batterie en tirant sur la languette.
 - ▶ Retirez le manchon des câbles. Débranchez la fiche d'alimentation de la batterie de la prise de l'appareil.
 - ▶ Recyclez la batterie de manière écologique (voir « 11. Recyclage » en page 52).
 - ▶ Lors du remplacement de la batterie, branchez la fiche d'alimentation de la batterie sur la prise de l'appareil. Insérez une nouvelle batterie. Utilisez exclusivement une batterie du même type.
 - ▶ Refermez le compartiment de la batterie et resserrez les deux vis.

11. Recyclage

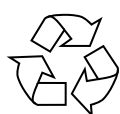

Emballage

L'appareil est placé dans un emballage, afin de le protéger contre tout dommage pendant le transport. Les emballages sont des matières premières et peuvent être recyclés ou réintégrés dans le circuit des matières premières.



Appareil

La mise au rebut des appareils usagés avec les déchets ménagers est interdite.

Conformément à la Directive 2012/19/UE, l'appareil doit être éliminé de manière réglementaire, lorsqu'il arrive en fin de cycle de vie.

Les matériaux recyclables que contient l'appareil sont alors réutilisés, respectant ainsi l'environnement.

Remettez l'appareil usagé auprès d'un point de collecte de déchets électriques et électroniques ou d'une déchetterie.

Pour de plus amples renseignements, adressez-vous à l'entreprise d'élimination des déchets locale ou à votre municipalité.



Piles/batteries

Ne jetez en aucun cas les piles/batteries usagées avec les déchets domestiques. Les piles doivent être éliminées de manière appropriée. Les magasins vendant des piles et les lieux de collecte municipaux mettent à disposition des containers spéciaux destinés à cet effet. Renseignez-vous auprès de l'entreprise de recyclage locale ou de votre municipalité.

12. Caractéristiques techniques

Volume	env. 65 dB Mode max. : < 72 dB
Capacité du bac à poussière	0,5 l
Autonomie	env. 110 min Mode max. : env. 80 min
Poids	env. 2,31 kg
Dimensions	env. 32 x 8 cm

Batterie

Type	Batterie lithium-ion
Modèle	18650-M26
Fabricant	TWS Technology Guangzhou Limited Chine
Capacité	2,6Ah
Tension nominale	10,8 V $\equiv \equiv \equiv$
Puissance	28,08 Wh
Cellules	3
Durée de charge	env. 5 heures
Température de service	0 °C – 45 °C

Adaptateur secteur

Fabricant	Shenzhen Transin Technologies Co., Ltd. Chine
	Importateur : MEDION AG Am Zehnthof 77 45307 Essen Allemagne Numéro HR : HRB 13274
Modèle	TS-A011-190060E1
Tension/courant d'entrée/ fréquence du courant alter- natif d'entrée	100-240 V ~ 50-60 Hz, 0,5 A
Tension/courant de sortie	19,0 V $\overline{=}$ 0,6A
Puissance de sortie	11,4 W
Efficacité moyenne en fonc- tionnement	84,67 %
Efficacité à charge faible (10 %)	77,4 %
Consommation électrique à charge nulle	0,06 W
Classe de protection (adap- tateur CA/CC)	IP20

Télécommande

Fonctionnement sur piles	2 x 1,5 V type AAA
--------------------------	--------------------

13. Déclaration de conformité

 Par la présente, la société MEDION AG déclare que cet appareil est conforme aux exigences essentielles et autres dispositions pertinentes :

- Directive CEM 2014/30/UE
- Directive « Basse tension » 2014/35/UE
- Directive sur l'écoconception 2009/125/CE
- Directive RoHS 2011/65/UE

14. Informations relatives au service après-vente

Si votre appareil ne fonctionne pas de la manière dont vous le souhaitez, veuillez d'abord vous adresser à notre service après-vente. Vous disposez des moyens suivants pour entrer en contact avec nous :

- Au sein de notre Service Community, vous pouvez discuter avec d'autres utilisateurs ainsi qu'avec nos collaborateurs pour partager vos expériences et vos connaissances. Vous pouvez accéder à notre Service Community ici : community.medion.com.
- Vous pouvez également utiliser notre formulaire de contact disponible ici : www.medion.com/contact.
- Notre équipe du service après-vente se tient également à votre disposition via notre assistance téléphonique ou par courrier.

France	
Horaires d'ouverture	Hotline SAV
Lun - Ven : 9h00 à 19h00	☎ 02 43 16 60 30
Adresse du service après-vente	
MEDION France 75 Rue de la Foucaudière 72100 LE MANS France	
Suisse	
Horaires d'ouverture	Produits multimédia (PC, notebook, etc.)
Lun - Ven : 9h00 à 19h00	☎ 0848 - 24 24 25
	Électroménager et électronique grand public
	☎ 0848 - 24 24 26
	Hotline SAV (NON-ALDI)
	☎ 0848 - 33 33 32
Adresse du service après-vente	
MEDION/LENOVO Service Center Ifangstrasse 6 8952 Schlieren Suisse	
Belgique	
Horaires d'ouverture	Hotline SAV
Lun - Ven : 9h00 à 19h00	☎ 02 - 200 61 98
Adresse du service après-vente	
MEDION B.V. John F.Kennedylaan 16a 5981 XC Panningen Nederland	

Luxembourg	
Horaires d'ouverture	Hotline SAV
Lun - Ven : 9h00 à 19h00	① 34 - 20 808 664
Adresse du service après-vente	
MEDION B.V. John F.Kennedylaan 16a 5981 XC Panningen Nederland	

France



La présente notice d'utilisation et bien d'autres sont disponibles au téléchargement sur le portail de service après-vente

www.medion.com/fr/service/accueil/.

Vous pourrez également y trouver des pilotes et d'autres logiciels pour différents appareils.

Vous pouvez également scanner le code QR ci-contre pour charger la notice d'utilisation sur un appareil mobile via le portail de service.

Suisse



La présente notice d'utilisation et bien d'autres sont disponibles au téléchargement sur le portail de service après-vente

www.medion.com/ch/fr/service/start/.

Vous pourrez également y trouver des pilotes et d'autres logiciels pour différents appareils.

Vous pouvez également scanner le code QR ci-contre pour charger la notice d'utilisation sur un appareil mobile via le portail de service.

Belgique



La présente notice d'utilisation et bien d'autres sont disponibles au téléchargement sur le portail de service après-vente

www.medion.com/be/fr/service/accueil/.

Vous pourrez également y trouver des pilotes et d'autres logiciels pour différents appareils.

Vous pouvez également scanner le code QR ci-contre pour charger la notice d'utilisation sur un appareil mobile via le portail de service.

Luxembourg



La présente notice d'utilisation et bien d'autres sont disponibles au téléchargement sur le portail de service après-vente

www.medion.com/lu/fr/.

Vous pourrez également y trouver des pilotes et d'autres logiciels pour différents appareils.

Vous pouvez également scanner le code QR ci-contre pour charger la notice d'utilisation sur un appareil mobile via le portail de service.

15. Mentions légales

Copyright © 2022

Date : 08.06.2022

Tous droits réservés.

La présente notice d'utilisation est protégé par les droits d'auteur.

Toute reproduction sous forme mécanique, électronique ou sous toute autre forme que ce soit est interdite sans l'autorisation préalable écrite du fabricant.

L'entreprise suivante possède les droits d'auteur :

MEDION AG

Am Zehnhof 77

45307 Essen

Allemagne

Veillez noter que l'adresse ci-dessus n'est pas celle du service des retours. Contactez toujours notre service après-vente d'abord.

16. Déclaration de confidentialité

Chère cliente, cher client,

Nous vous informons que nous, MEDION AG, Am Zehnthof 77, 45307 Essen, sommes responsables du traitement de vos données personnelles.

En matière de protection des données, nous sommes assistés par le délégué à la protection des données personnelles de notre entreprise, que vous pouvez contacter à l'adresse MEDION AG, Datenschutz, Am Zehnthof 77, D - 45307 Essen ; datenschutz@medion.com. Nous traitons vos données dans le cadre du déroulement de la garantie et des processus connexes (p. ex. des réparations) et basons le traitement de vos données sur le contrat de vente que nous avons conclu.

Nous transmettons vos données aux prestataires de services de réparation que nous avons mandatés dans le cadre du déroulement de la garantie et des processus connexes (p. ex. des réparations). En règle générale, nous conservons vos données personnelles pendant une durée de trois ans afin de respecter vos droits de garantie légaux.

Vous avez le droit d'obtenir des informations sur les données personnelles vous concernant ainsi que de les faire rectifier, supprimer, limiter leur traitement, vous opposer à leur traitement et à leur transmission.

Toutefois, les droits d'information et de suppression sont soumis à des restrictions en vertu des §§ 34 et 35 des dispositions légales allemandes spéciales en matière de protection des données conformément à la loi fédérale allemande sur la protection des données (BDSG) (art. 23 GDPR), et il existe également un droit de recours auprès d'une autorité de surveillance compétente en matière de protection des données (art. 77 GDPR en relation avec le § 19 des dispositions légales allemandes spéciales en matière de protection des données conformément à la loi fédérale allemande sur la protection des données (BDSG)). En cas de recours auprès de MEDION AG, adressez-vous au responsable de la protection des données et de la liberté d'information de Rhénanie-du-Nord-Westphalie, Postfach 200444, 40212 Düsseldorf, www.lidi.nrw.de.

Le traitement de vos données est nécessaire pour le déroulement de la garantie ; sans la mise à disposition des données nécessaires, le déroulement de la garantie n'est pas possible.

Inhoudsopgave

1.	Over deze gebruiksaanwijzing	60
1.1.	Betekenis van de symbolen	60
2.	Gebruiksdoel.....	62
3.	Veiligheidsvoorschriften	62
3.1.	Veilig omgaan met accu's/batterijen.....	64
4.	Inhoud van de levering	66
5.	Overzicht van het apparaat	67
5.1.	Bovenkant gesloten.....	67
5.2.	Bovenkant geopend.....	67
5.3.	Stofreservoir met filter	68
5.4.	Onderkant	68
5.5.	Laadstation.....	69
5.6.	Afstandsbediening	69
5.7.	Sensoren op de robotstofzuiger.....	70
6.	Ingebruikname	70
6.1.	Reinigingsborstels aanbrengen.....	70
6.2.	Accu opladen.....	70
6.3.	Batterijen in de afstandsbediening plaatsen.....	71
6.4.	Tijd instellen.....	71
7.	Gebruik van de stofzuiger	72
7.1.	Startcountdown instellen	73
7.2.	Countdown-tijd resetten.....	73
7.3.	Veegmodus	73
7.4.	Modus selecteren.....	74
7.5.	Energiemanagement van de robotstofzuiger.....	76
8.	Reiniging en onderhoud	76
8.1.	Stofreservoir reinigen.....	77
8.2.	Zuigopening reinigen	78
8.3.	Sensoren/laadcontacten reinigen	78
8.4.	Borstels reinigen.....	78
8.5.	Loopwiel reinigen.....	79
9.	Probleemoplossing	80
10.	Accu verwijderen	81
11.	Afvalverwerking	81
12.	Technische gegevens.....	82
13.	Conformiteitsinformatie	83
14.	Service-informatie.....	83
15.	Colofon	85
16.	Privacyverklaring	86

1. Over deze gebruiksaanwijzing



Hartelijk dank dat u voor ons product hebt gekozen. Wij wensen u veel plezier met het apparaat.

Lees de veiligheidsvoorschriften aandachtig door voordat u het product in gebruik neemt. Neem de waarschuwingen op het apparaat en in de gebruiksaanwijzing in acht. Houd de gebruiksaanwijzing altijd binnen handbereik. Als u het apparaat verkoopt of doorgeeft, geef dan ook altijd deze gebruiksaanwijzing mee omdat deze een essentieel onderdeel van het product is.

1.1. Betekenis van de symbolen

Als een tekstgedeelte is gemarkeerd met een van de volgende waarschuwingssymbolen, moet het in de tekst beschreven gevaar worden vermeden om de daar genoemde mogelijke gevolgen te voorkomen.



GEVAAR!

Waarschuwing voor acuut levensgevaar



WAARSCHUWING!

Waarschuwing voor mogelijk levensgevaar en/of ernstig blijvend letsel



VOORZICHTIG!

Waarschuwing voor mogelijk matig ernstig en/of licht letsel



LET OP!

Neem de aanwijzingen in acht om materiële schade te voorkomen.



Meer informatie over het gebruik van het apparaat



Neem de aanwijzingen in de gebruiksaanwijzing in acht!



WAARSCHUWING!

Waarschuwing voor gevaar door een elektrische schok



WAARSCHUWING!

Waarschuwing voor gevaar door chemische brandwonden



WAARSCHUWING!

Waarschuwing voor gevaar door brandgevaarlijke en/of licht ontvlambare stoffen



WAARSCHUWING!

Waarschuwing voor gevaar door explosiegevaarlijke stoffen

- Opsommingsteken/informatie over gebeurtenissen die zich tijdens de bediening kunnen voordoen
- ▶ Instructie voor een uit te voeren handeling
- Veiligheidsvoorschriften die in acht moeten worden genomen



Verklaring van overeenstemming (zie het hoofdstuk 'Conformiteitsinformatie'): producten die zijn gemarkeerd met dit symbool, voldoen aan de eisen van de Europese richtlijnen.

Veiligheidsklasse II



Elektrische apparaten van veiligheidsklasse II zijn elektrische apparaten die in hun geheel zijn voorzien van een dubbele en/of extra sterke isolatie en geen aansluitmogelijkheden hebben voor een aardleiding. De aanvullende of extra sterke isolatie van een door isolerend materiaal omsloten elektrisch apparaat van veiligheidsklasse II kan geheel of gedeeltelijk worden gevormd door de behuizing.



Symbool voor gelijkstroom

Polariteitsaanduiding



Ter identificatie van de positieve en negatieve aansluitingen (de polariteit) van een gelijkstroomvoeding of de positieve en negatieve aansluitingen van een apparaat waarop een gelijkstroomvoeding kan worden aangesloten



Symbool voor schakelende netadapter

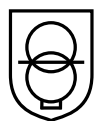

Transformator - kortsluitvast

Transformator waarbij de temperatuur een bepaalde vastgelegde grenswaarde niet overschrijdt als de transformator overbelast of kortgesloten is, en die na opheffing van de overbelasting of kortsluiting nog steeds voldoet aan de eisen van deze norm



Gebruik binnenshuis

Apparaten met dit symbool zijn uitsluitend geschikt voor gebruik binnenshuis.



Voer het apparaat af volgens de geldende milieuvoorschriften (zie „11. Afvalverwerking“ op blz. 81).

De AC/DC-adapter beschikt conform DIN EN 60529 over beschermingsgraad IP20. Dit betekent:

De AC/DC-adapter is beveiligd:

IP20

- tegen toegang tot gevaarlijke onderdelen met de vingers;
- tegen het binnendringen van vaste voorwerpen met een diameter van 12,5 mm of meer.

De AC/DC-adapter is niet waterdicht.



Gebruik uitsluitend het meegeleverde laadstation.

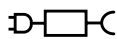

Gebruik uitsluitend de meegeleverde netadapter.

ta=40°

De netadapter kan worden gebruikt bij een omgevingstemperatuur tot 40 °C.

2. Gebruiksdoel

De robotstofzuiger is bedoeld voor het automatisch droog reinigen van gladde, vlakke vloeren binnenshuis.

Gebruik het apparaat niet buitenshuis.

Het product is uitsluitend bedoeld voor privégebruik en niet voor industrieel/commercieel gebruik.

Houd er rekening mee dat bij gebruik van het product voor een ander doel dan dat waarvoor het bestemd is, de aansprakelijkheid komt te vervallen:

- Bouw het apparaat zonder onze toestemming niet om en gebruik het niet in combinatie met hulp- of aanbouwapparaten die niet door ons zijn goedgekeurd of geleverd.
- Gebruik uitsluitend door ons geleverde of goedgekeurde reserveonderdelen en accessoires.

Neem alle informatie in deze gebruiksaanwijzing in acht en houd u in het bijzonder aan de veiligheidsvoorschriften. Elke andere vorm van gebruik geldt als niet in overeenstemming met de voorschriften en kan letsel of materiële schade tot gevolg hebben.

3. Veiligheidsvoorschriften



WAARSCHUWING!

Gevaar voor letsel!

Gevaar voor letsel bij kinderen en bij personen met een lichamelijke, zintuiglijke of geestelijke beperking (bijv. mindervaliden en ouderen met een lichamelijke en geestelijke beperking) of met gebrek aan kennis en ervaring (bijv. oudere kinderen).

- Bewaar het apparaat en de accessoires buiten het bereik van kinderen.
- Dit apparaat kan worden gebruikt door kinderen vanaf 8 jaar en door personen met een lichamelijke, zintuiglijke of geestelijke beperking of met gebrek aan kennis en/of ervaring onder voorwaarde dat er iemand toezicht op hen houdt of hun is geleerd hoe ze het apparaat veilig kunnen gebruiken en ze hebben begrepen welke gevaren het gebruik van het apparaat met zich meebrengt.
- Kinderen mogen niet met het apparaat spelen.
- Reiniging en gebruikersonderhoud mogen niet worden uitgevoerd door kinderen, tenzij ze 8 jaar of ouder zijn en er iemand toezicht op hen houdt.
- Kinderen die jonger zijn dan 8 jaar, moeten uit de buurt van het apparaat en de netadapter/het netsnoer worden gehouden.
- Bewaar al het gebruikte verpakkingsmateriaal (zakken, stukken polystyreen, enz.) buiten het bereik van kinderen.



GEVAAR!

Gevaar voor een elektrische schok!

Stroomvoerende onderdelen. Er bestaat gevaar voor een elektrische schok of kortsluiting.

- Gebruik voor het opladen van de accu de meegeleverde netadapter en het laadstation.
- De netadapter mag uitsluitend worden gebruikt in droge ruimtes binnenshuis.
- Sluit de netadapter alleen aan op een volgens voorschrift geïnstalleerd, goed bereikbaar stopcontact. De lokale netspanning moet overeenkomen met de technische gegevens van de netadapter.

- Zorg ervoor dat het stopcontact vrij toegankelijk is, zodat het apparaat zo nodig snel kan worden losgekoppeld van het elektriciteitsnet.
- Trek het netsnoer altijd aan de stekker uit het stopcontact en nooit aan het snoer. Zorg ervoor dat er geen knikken in het netsnoer komen en dat het nergens klem zit.
- Haal de stekker onmiddellijk uit het stopcontact wanneer de stekker, het netsnoer, het laadstation of het apparaat beschadigd is en wanneer er vloeistoffen of vreemde voorwerpen in het apparaat terecht zijn gekomen.
- Gebruik het apparaat alleen in gesloten ruimtes en stel het apparaat niet bloot aan druip- of spatwater.
- Pak het apparaat tijdens het opladen niet vast met natte handen.
- Controleer de robotstofzuiger en het netsnoer voor ingebruikname en telkens na gebruik op beschadigingen.
- Neem het apparaat niet in gebruik als de robotstofzuiger, het laadstation of het netsnoer zichtbaar beschadigd is.
- Als u transportschade ontdekt, neem dan onmiddellijk contact op met het Service Center.
- Haal bij langere afwezigheid en bij onweer de netadapter uit het stopcontact.
- Dompel de robotstofzuiger, het laadstation en de netadapter nooit onder in water of een andere vloeistof! Haal voor reiniging en onderhoud en voor het aanbrengen en verwijderen van accessoires altijd de netadapter uit het stopcontact.
- Stel het apparaat niet bloot aan extreme omstandigheden. Vermijd:
 - hoge luchtvochtigheid en vocht;
 - extreem hoge en lage temperaturen;
 - direct zonlicht;
 - open vuur.



WAARSCHUWING!

Brand- en explosiegevaar!

Bij het opzuigen van brandgevaarlijke vloeistoffen en bepaalde vaste stoffen bestaat er gevaar voor brand of explosie.

- Gebruik het apparaat niet in de directe nabijheid van licht ontvlambare materialen. Zuig geen scherpe of licht ontvlambare voorwerpen en vloeistoffen zoals lucifers of hete as op.
- Zuig in geen geval tonerstof (van laserprinters of kopieerapparaten) op.



VOORZICHTIG!

Gevaar voor letsel/schade aan het apparaat!

Bij een onjuist gebruik bestaat er gevaar voor letsel en voor schade aan het apparaat.

- Gebruik het apparaat alleen voor het opzuigen van kleine hoeveelheden stof, vuil en kruimels. Leeg het stofreservoir telkens na gebruik.
- Gebruik het apparaat niet om vloeistoffen of vochtig vuil op te zuigen.
- Voorkom struikelgevaar door geen verlengsnoer te gebruiken en aanwezige personen te wijzen op de aanwezigheid van de robotstofzuiger.
- Verwijder alle kwetsbare voorwerpen (bijv. glas, lampen en vazen) en objecten die vast kunnen komen te zitten in de borstels of opgezogen kunnen worden (bijv. snoeren, kleding, kranten en gordijnen) uit de werkomgeving, voordat u het apparaat gaat gebruiken. Installeer eventueel de lichtsluis om het werkgebied te beperken.

-
- Dek de sensoren en ventilatiesleuven van de robotstofzuiger niet af.



LET OP!

Mogelijke beschadiging van het apparaat door afslijting bij gebruik op ruwe oppervlakken.

Sommige plinten en in het bijzonder haarden en kachels kunnen een ruw, geborsteld of korrelig geëloxeerd, gietijzeren, stalen of metalen oppervlak hebben. Deze oppervlakken kunnen op rubber en kunststof hetzelfde effect hebben als schuurpapier en het oppervlak van het apparaat beschadigen, als dit hiermee in contact komt. Omgekeerd kunnen de hiervoor beschreven oppervlakken ook zelf beschadigd raken, als het apparaat ertegenaan botst.

- Zorg ervoor dat het apparaat niet tegen ruwe, geborstelde of korrelige oppervlakken aan botst om beschadigingen te voorkomen. Test het oppervlak door er voorzichtig met een stofdoek of zakdoek overheen te wrijven. Als er pluisjes ontstaan, moet het betreffende gedeelte van de ruimte van het zuigen worden uitgesloten, zodat botsen wordt voorkomen.



VOORZICHTIG!

Gevaar voor letsel/schade aan het apparaat!

Afhankelijk van de bouwkundige omstandigheden in een ruimte en de constructie ervan is het mogelijk dat de sensoren van de robotstofzuiger trappen en hindernissen niet volledig detecteren. Het risico bestaat dat de ruimte een 'dode hoek' heeft waarbinnen de robot van trappen of onbeveiligde randen kan vallen.

- Test in de praktijk of de robotstofzuiger traptreden en andere obstakels herkent, vooral op zeer lichte of witte hoogglansvloeren.
- Bouw zo nodig extra barrières op om beschadiging van objecten, wanden, trappen en het apparaat zelf te voorkomen.
- Traptreden moeten minstens 8 cm hoog zijn.
- Zorg ervoor dat u zich tijdens het gebruik niet onder onbeveiligde randen of trappen bevindt.
- Reinig de sensoren van de robotstofzuiger regelmatig.
- Plaats het laadstation niet in de directe nabijheid van een trap.

3.1. Veilig omgaan met accu's/batterijen

In het apparaat zit een lithium-ion-accu. De afstandsbediening werkt op twee 1,5 V-batterijen van het type AAA.



GEVAAR!

Gevaar voor brandwonden!

Bij het inslikken van batterijen bestaat er gevaar voor inwendige verbrandingen die binnen twee uur dodelijk kunnen zijn. Wanneer de huid in contact komt met batterijzuur, bestaat er gevaar voor brandwonden.

- Als u vermoedt dat een batterij is ingeslikt of ergens in het lichaam terecht is gekomen, moet u onmiddellijk medische hulp inroepen.
- Slik batterijen niet in.
- Vermijd contact met batterijzuur. Spoel bij contact met de huid, de ogen of slijmvliezen de betreffende lichaamsdelen af met overvloedig schoon water en raadpleeg onmiddellijk een arts.
- Houd nieuwe en gebruikte batterijen uit de buurt van kinderen.

- Gebruik het apparaat niet meer als het batterijvak niet goed sluit en houd het uit de buurt van kinderen.
- Haal lekkende batterijen onmiddellijk uit het apparaat. Reinig de contacten voordat u nieuwe batterijen plaatst.

**WAARSCHUWING!****Explosiegevaar!**

Als de batterijen niet op de juiste manier worden vervangen, bestaat er explosiegevaar!

- Plaats uitsluitend nieuwe batterijen van hetzelfde type. Gebruik oude en nieuwe batterijen nooit door elkaar.
- Let bij het plaatsen van de batterijen op de polariteit (+/-).
- Probeer nooit batterijen opnieuw op te laden.
- Bewaar batterijen op een koele, droge plaats.
- Stel batterijen/accu's nooit bloot aan overmatige warmte (zoals zonneschijn, vuur, verwarmingen e.d.). Door de directe invloed van sterke warmte kunnen de batterijen beschadigd raken.
- Gooi batterijen/accu's niet in het vuur.
- Voorkom kortsluiting van batterijen/accu's.
- Verwijder ook lege batterijen uit het apparaat.
- Als u het apparaat gedurende langere tijd niet gebruikt, haal de batterijen er dan uit.
- Controleer vóór het plaatsen van de batterijen of de contacten in het apparaat en op de batterijen schoon zijn en reinig ze zo nodig.
- Gebruik de accu alleen bij een kamertemperatuur van 10-40 °C.

**LET OP!****Mogelijke materiële schade!**

Het fijnstoffilter is niet waterbestendig.

- Verwijder het fijnstoffilter voordat u het stofreservoir gaat reinigen met water.
- Klop het fijnstoffilter alleen uit om opgehoopt stof te verwijderen.

4. Inhoud van de levering



GEVAAR!

Verstikkingsgevaar!

Er bestaat verstikkingsgevaar door het inslikken of inademen van kleine onderdelen of folie.

- Houd verpakkingsfolie buiten het bereik van kinderen.

Controleer de levering op volledigheid en informeer ons binnen 14 dagen na aankoop als de levering niet compleet is.

Het door u gekochte pakket hoort het volgende te bevatten:

- robotstofzuiger met ingebouwde lithium-ion-accu
- laadstation
- netadapter
- afstandsbediening
- 2 zijborstels
- 1 reservefilter
- 1 waterreservoir
- 1 wisser
- reinigingskwast (in het apparaat onder de afdekking van het stofreservoir)
- gebruiksaanwijzing en garantiedocumenten

5. Overzicht van het apparaat

5.1. Bovenkant gesloten

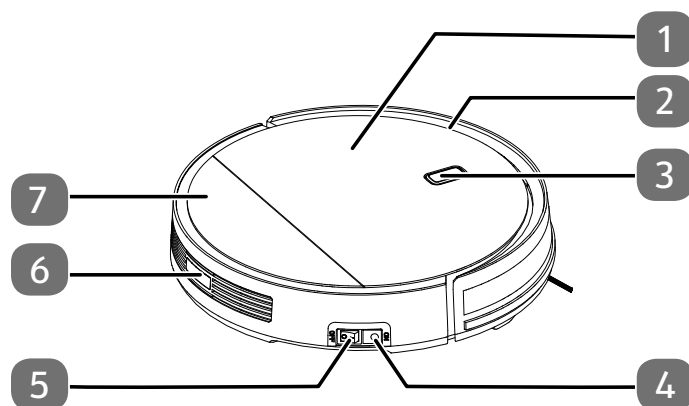

- 1) Afdekking van het stofreservoir
- 2) Stootrand
- 3) Start-stopschakelaar
- 4) Laadbus
- 5) Aan-uitschakelaar
- 6) Sensor
- 7) Apparaatbehuizing

5.2. Bovenkant geopend

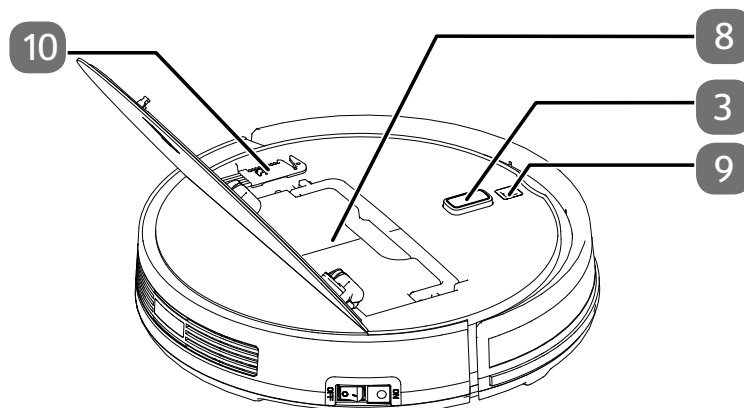

- 8) Stofreservoir
- 9) Dekselvergrendeling
- 10) Reinigingsborstel

5.3. Stofreservoir met filter

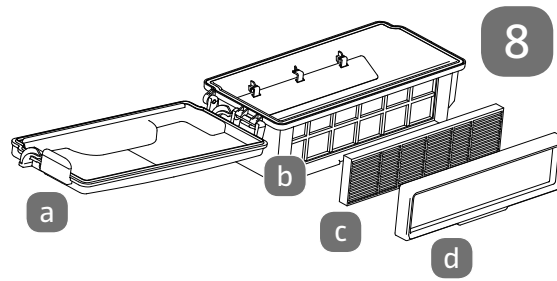

Stofreservoir

- a) Deksel van het stofreservoir
- b) Behuizing van het stofreservoir
- c) Fijnstoffilter
- d) Filterhouder

5.4. Onderkant

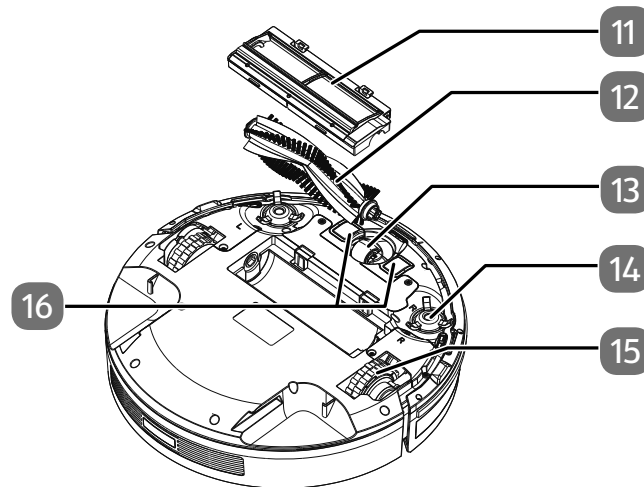

- 11) Afdekking van de reinigingsborstel
- 12) Reinigingsborstel
- 13) Loopwiel: ter ondersteuning van de bewegingsrichting
- 14) Reinigingsborstel, opzij
- 15) Loopwiel: voor het verplaatsen van het apparaat
- 16) Laadcontacten

5.5. Laadstation

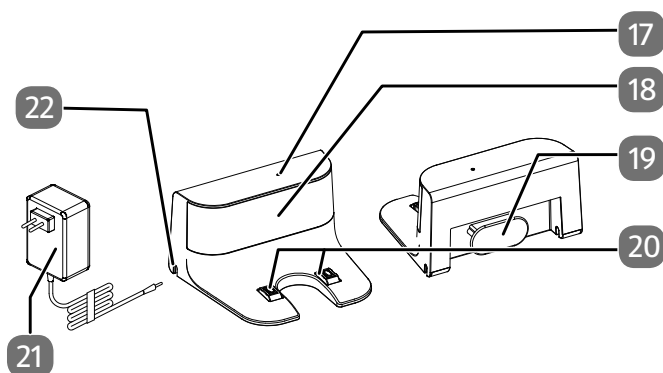

- 17) Controlelampje
- 18) Sensorlens
- 19) Kabelopwikkeling
- 20) Laadcontacten
- 21) Netadapter
- 22) Adapteraansluiting

5.6. Afstandsbediening

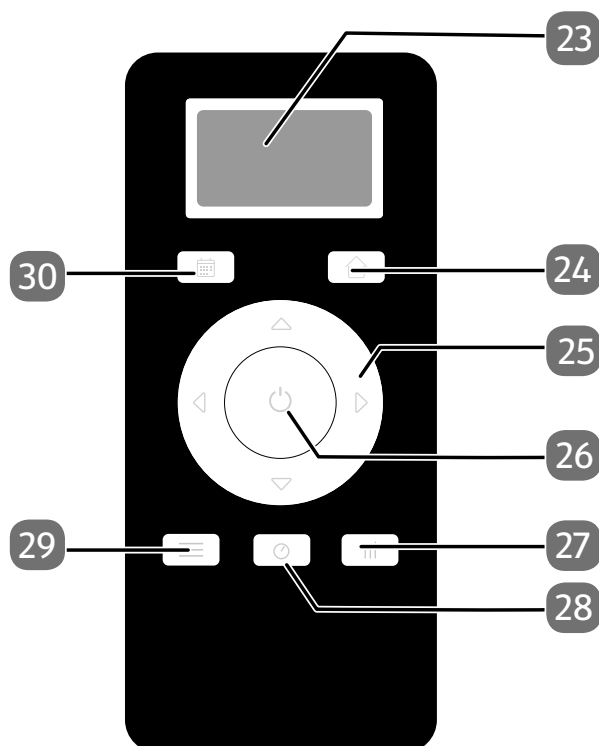

- 23) Display
- 24) Terugkeren naar het laadstation
- 25) Pijltjestoetsen: rijrichting bepalen, getalswaarde verhogen/verlagen
- 26) Start automatische standaardreiniging
- 27) Intensieve reiniging
- 28) Tijd instellen
- 29) Gebruiksmodus selecteren
- 30) Starttijd instellen

5.7. Sensoren op de robotstofzuiger

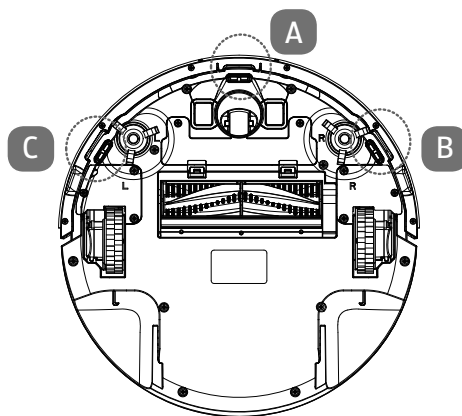

- A Sensor voor
- B Sensor rechts
- C Sensor links

6. Ingebruikname

6.1. Reinigingsborstels aanbrengen

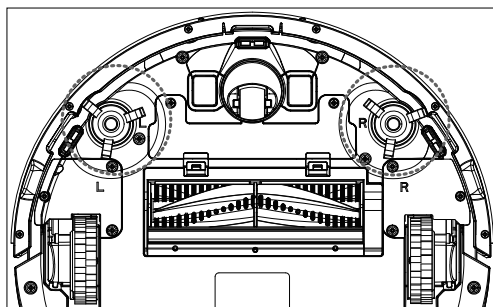

Als dit nog niet is gebeurd, moeten voor ingebruikname de meegeleverde borstels worden aangebracht.

De borstels worden op de borstelhouders gezet.

- ▶ Druk de beide borstels op de houders tot ze vastklikken.

6.2. Accu opladen

De robotstofzuiger is uitgerust met een lithium-ion-accu. Na het uitpakken moet de accu van het apparaat eerst ca. 6 uur lang worden opgeladen. Dit komt de capaciteit van de accu op de lange duur ten goede.

U kunt de robotstofzuiger direct opladen met de meegeleverde netadapter of dit doen via het laadstation.

6.2.1. Apparaat direct opladen

- ▶ Sluit de meegeleverde netadapter aan op de adapteraansluiting aan de zijkant van de robotstofzuiger.
- ▶ Zet de aan-uitschakelaar op I om het apparaat in te schakelen. Anders kan de accu niet worden opgeladen.

6.2.2. Opladen via het laadstation

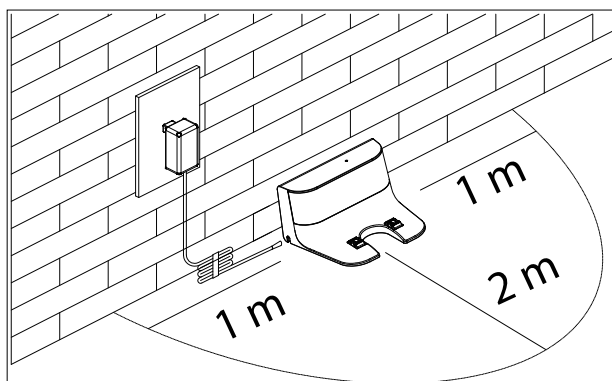

- ▶ Zet het apparaat met de achterkant tegen een wand. Zorg ervoor dat zich opzij van het laadstation op een afstand van 1 meter en voor het laadstation op een afstand van 2 meter geen obstakels bevinden.
- ▶ Sluit de netadapter aan op de adapteraansluiting van het laadstation. Plaats de robotstofzuiger zo op het laadstation dat de laadcontacten zich boven elkaar bevinden.
- ▶ Steek de stekker van de netadapter in het stopcontact.
- ▶ Zet de aan-uitschakelaar op I om het apparaat in te schakelen.

Het apparaat wordt opgeladen. Het controlelampje licht blauw op en knippert langzaam.



Als de aan-uitschakelaar op 0 staat, is opladen niet mogelijk en licht het controlelampje rood op, terwijl het snel knippert.

Als de accu helemaal is opgeladen, licht het controlelampje ononderbroken blauw op en klinken er vijf geluidssignalen.

De accu moet op zijn laatst opnieuw worden geladen, als het controlelampje in de stand-bymodus twee keer per seconde knippert.

Als de accu bijna leeg is, keert de robotstofzuiger automatisch terug naar het laadstation. Bij een geringe accucapaciteit klinken er vier geluidssignalen. Bij terugkeer naar het laadstation wordt het stofzuigen onderbroken.

- ▶ Laad de accu met de netadapter van het apparaat of op het laadstation, voordat u het apparaat weer gaat gebruiken.
- ▶ Om diepontlading te voorkomen als de accu langere tijd niet wordt gebruikt, moet u de accu na drie maanden zes uur lang opladen.



Als de capaciteit van de accu duidelijk afneemt, neem dan contact op met het Medion Service Center.

6.3. Batterijen in de afstandsbediening plaatsen

- ▶ Verwijder het klepje van het batterijvak aan de achterkant van de afstandsbediening door het omlaag te schuiven.
- ▶ Plaats twee 1,5 V-batterijen van het type AAA. Let daarbij op de polariteit zoals die is aangegeven in het batterijvak.
- ▶ Zet het klepje van het batterijvak terug en schuif het dicht.

6.4. Tijd instellen

Als u de starttijdfunctie wilt gebruiken, moet eerst de tijd op de afstandsbediening worden ingesteld. Ga als volgt te werk:

- ▶ Druk de toets  in en houd hem ca. 2 seconden ingedrukt om de actuele tijd in te stellen. De uuraanduiding knippert.

-
- ▶ Stel met behulp van de pijltjestoetsen \triangle en ∇ het uur van de dag in. Druk daarna de toets \triangleright in om de minutenaanduiding in te stellen.

De minutenaanduiding knippert.

- ▶ Stel met behulp van de pijltjestoetsen \triangle en ∇ de minuten in.
- ▶ Druk daarna de toets \triangleright in om de dagaanduiding in te stellen.

De dagaanduiding knippert.

- ▶ Stel met behulp van de toets \triangleright de dag van de week in.
- ▶ Bevestig de invoer door de toets \square in te drukken.

De tijd en dag zijn nu ingesteld. Op het display van de afstandsbediening staat een kloksymbool.

7. Gebruik van de stofzuiger

U krijgt de beste schoonmaakresultaten als u alle losse voorwerpen op de vloer zoals op de grond hangende gordijnen, kledingstukken, papier, losse kabels en verlengsnoeren verwijdert.



LET OP!

Gevaar voor materiële schade!

Losse kabels kunnen tijdens het stofzuigen in uw robotstofzuiger vast komen te zitten en worden meegezogen. Apparaten kunnen zo bijvoorbeeld van een tafel worden getrokken en daarbij beschadigd raken.

- Zorg ervoor dat alle kabels zich buiten het bereik van het apparaat bevinden.



Deze robotstofzuiger is niet geschikt voor gebruik op tapijt.

Telkens wanneer een toets wordt ingedrukt, klinkt er ter bevestiging een geluidssignaal.

- ▶ Haal vóór het inschakelen de stekker van de netadapter uit het apparaat.
- ▶ Controleer of het stofreservoir schoon is en of het filter op de juiste manier is aangebracht.
- ▶ Zet de robotstofzuiger op een vrije plek in de ruimte.
- ▶ Zet de aan-uitschakelaar op I.

Het apparaat is ingeschakeld of staat op stand-by. De stand-bymodus wordt weergegeven door drie korte geluidssignalen.

- ▶ Druk de toets \cup op het apparaat of de afstandsbediening in om het stofzuigen te starten.

Het controlelampje licht ononderbroken blauw op.

- ▶ Druk de toets \cup opnieuw in om het stofzuigen te onderbreken. Er klinken twee geluidssignalen.
- ▶ Druk de toets \cup nog een keer in als u verder wilt gaan met stofzuigen. Er klinkt een geluidssignaal.



Als er 10 minuten lang geen toets wordt ingedrukt, schakelt de robotstofzuiger over naar de rustmodus. U kunt de robotstofzuiger vanuit de gebruiksmodus direct in de rustmodus zetten door de toets \cup op het apparaat ca. 3 seconden ingedrukt te houden. In de rustmodus is het controlelampje uitgeschakeld.

Wanneer de accu bijna leeg is, licht het controlelampje rood op. Als de accu bijna leeg is, keert de robotstofzuiger automatisch terug naar het laadstation. Bij terugkeer naar het laadstation wordt het stofzuigen onderbroken.

- ▶ Maak de zuigopening regelmatig schoon terwijl het apparaat uitgeschakeld is (aan-uitschakelaar op 0) en leeg het stofreservoir telkens na gebruik.

7.1. Startcountdown instellen

Om de stofzuiger te starten op een bepaald tijdstip of terwijl u afwezig bent, stelt u de countdown-timer voor het stofzuigen in. Ga als volgt te werk:

- ▶ Zet de aan-uitschakelaar op I. Het apparaat is nu gereed voor gebruik en staat op stand-by.
- ▶ Druk de toets  in en houd de toets ingedrukt om de countdown-tijd in te stellen.

De uuraanduiding knippert.

- ▶ Stel met behulp van de pijltjestoetsen \triangle en ∇ het uur van de dag in. Druk daarna de toets \triangleright in om de minutenaanduiding in te stellen.





De minutenaanduiding knippert.

- ▶ Stel met behulp van de pijltjestoetsen \triangle en ∇ (in stappen van 30 minuten) de minuten in.
- ▶ Druk de toets  in om de invoer te bevestigen.

De countdown-tijd is nu ingesteld. Op het display staat een wekkersymbool. Het apparaat begint elke dag op dezelfde tijd te stofzuigen.

7.2. Countdown-tijd resetten

U kunt de countdown-tijd uitschakelen door deze in te stellen op **00:00**.

- ▶ Druk de toets  in en houd hem ingedrukt.
- ▶ Druk de toets  in en houd hem ca. 2 seconden ingedrukt om de countdown-tijd in te stellen op **00:00**.
- ▶ Druk de toets  in om de invoer te bevestigen.
- ▶ Bevestig de invoer door de toets  wat langer in te drukken. Er klinken twee korte geluidssignalen.

7.3. Veegmodus





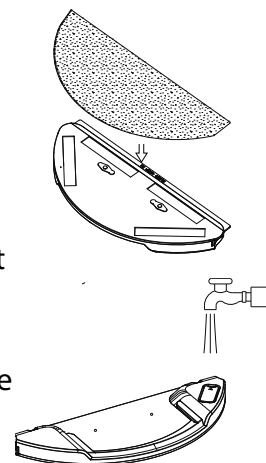



U kunt de robotstofzuiger ook als dweilrobot voor het dweilen van gladde oppervlakken gebruiken.

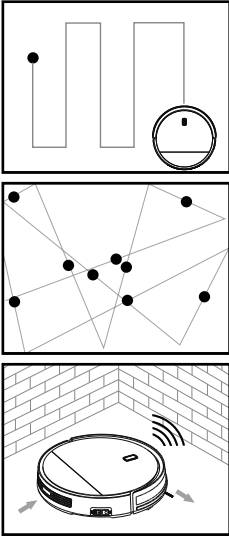

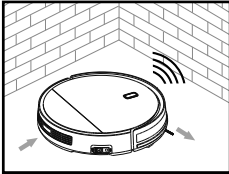

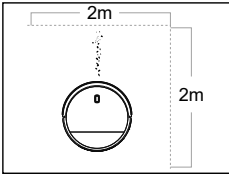
- ▶ Bevestig de meegeleverde veegmop aan de onderkant van de robotstofzuiger.
- ▶ Open de afsluitdop van de watertank.
- ▶ Giet leidingwater in de watertank en sluit de watertank in de aansluiting met de afsluitdop af om lekkages te voorkomen.
- ▶ Draai het apparaat om, plaats de watertank in de opname en controleer of de watertank vastzit.

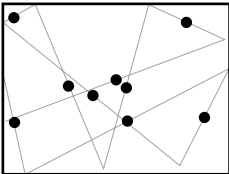

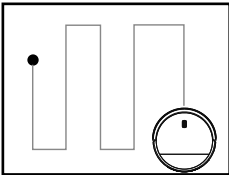
7.4. Modus selecteren

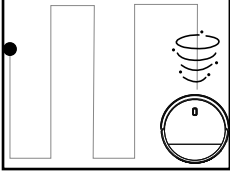
Met behulp van de sensoren en de stootrand van het apparaat wordt de robotstofzuiger automatisch door de ruimtes geleid. U kunt zelf bepalen hoe de robotstofzuiger daarbij te werk moet gaan:

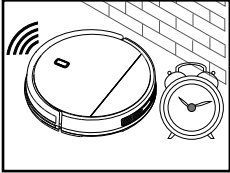
Stofzuigmodus	Stofzuigpatroon	Functie
<p>Automatisch stofzuigen</p> <p>► Druk de toets  in om automatisch stofzuigen in te schakelen.</p>		<p>Van de aanwezige obstakels afhankelijke standaardmanier van stofzuigen (7 minuten stofzuigen in parallelle banen, 5 minuten stofzuigen van de hoeken, 5 minuten at random stofzuigen)</p> <p>Als de reiniging is voltooid, keert de robot terug naar het laadstation.</p>
<p>Reinigen langs de wanden</p> <p>► Druk de toets  zo vaak in tot op het display MODE1 wordt weergegeven om stofzuigen langs de wand in te schakelen.</p>		<p>Voor stofzuigen langs wanden/obstakels.</p> <p>Als er geen obstakels zijn om zich op te oriënteren, stopt de robotstofzuiger met zuigen. De robotstofzuiger reinigt 1 keer en keert dan terug naar het laadstation.</p>
<p>Reiniging van oppervlakken</p> <p>► Druk meerdere keren op de toets  tot op het display MODE2 wordt weergegeven om de oppervlaktereiniging in te schakelen.</p>		<p>Voor de reiniging van grotere oppervlakken met versterkt zuigvermogen. De robotstofzuiger reinigt 1 keer en keert dan terug naar het laadstation.</p>
<p>At random stofzuigen</p> <p>► Druk de toets  zo vaak in tot op het display MODE3 wordt weergegeven om at random stofzuigen in te schakelen.</p>		<p>Voor de reiniging volgens een toevallig gekozen route.</p> <p>De robotstofzuiger reinigt tot de batterij leeg is en keert dan terug naar het laadstation.</p>
<p>Stofzuigen in parallelle banen</p> <p>► Druk de toets  zo vaak in tot op het display MODE4 wordt weergegeven om stofzuigen in parallelle banen in te schakelen.</p>		<p>Voor de intensieve reiniging in parallel verlopende banen.</p> <p>De robotstofzuiger voert 2 reinigingsbeurten. Als de reiniging is voltooid, keert de robot terug naar het laadstation.</p>

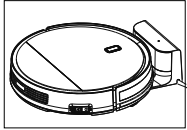
Stofzuigmodus	Stofzuigpatroon	Functie
Stofzuigen met maximale zuigkracht ▶ Druk de toets  in om stofzuigen met maximale zuigkracht in te schakelen.		De reiniging gebeurt in de automatische modus, maar met extra zuigkracht en extra borstelcapaciteit. De robotstofzuiger gaat door tot de accu leeg is en rijdt dan naar het laadstation.
Tijdgestuurde reiniging ▶ Na de instelling van de correcte tijd kunt u een dagelijkse reiniging programmeren. Druk hiervoor op de toets  .		De reiniging wordt automatisch uitgevoerd op een ingesteld tijdstip. De robotstofzuiger voert het ingestelde reinigingsproces uit en keert dan terug naar het laadstation.
Terug naar het laadstation ▶ Druk de toets  in om de robotstofzuiger naar het laadstation te sturen, zodat hij kan worden opgeladen.		De robotstofzuiger keert terug naar het laadstation en de accu wordt opgeladen. Het controlelampje licht rood op.

7.5. Energiemanagement van de robotstofzuiger

7.5.1. U gebruikt de robotstofzuiger af en toe

Als u de robotstofzuiger niet een paar keer per dag, dagelijks of regelmatig gebruikt, adviseren wij u om de acculader of de netadapter telkens na volledige oplading uit het stopcontact te halen. Zet ook de aan-uitschakelaar van de robotstofzuiger op 0.

7.5.2. U gebruikt de robotstofzuiger dagelijks

Als het apparaat een paar keer per dag wordt gebruikt, adviseren wij u om ervoor te zorgen dat het altijd opgeladen is, zodat de benodigde en volledige zuigcapaciteit van de robotstofzuiger gewaarborgd is. Wanneer het apparaat helemaal opgeladen is, licht het controlelampje ononderbroken blauw op en wordt het energieverbruik door de onderhoudslading tot een minimum beperkt.

7.5.3. U gebruikt de robotstofzuiger af en toe of regelmatig voor kleinere oppervlakken

De robotstofzuiger heeft een rustmodus (zie het hoofdstuk 'Rustmodus'). Het verdient aanbeveling om het apparaat in de rustmodus te zetten, als het is gebruikt voor kleinere oppervlakken en er nog voldoende energie beschikbaar is zonder dat de accu opnieuw wordt geladen. Haal de acculader of de netadapter uit het stopcontact. Zet de aan-uitschakelaar van de robotstofzuiger op I. De robotstofzuiger schakelt na 10 minuten over naar de rustmodus.

Met de toets  op de afstandsbediening, de programmering of het apparaat zelf kan de robotstofzuiger op elk gewenst moment weer worden geactiveerd en kan er weer mee worden gezogen.

	Verbruik in watt
Netadapter	0,06
Direct laden met de netadapter op de robotstofzuiger	7,6-12
Laden met het laadstation	7,6-12
Onderhoudslading met het laadstation	1-2
Onderhoudslading met de netadapter	1-2

8. Reiniging en onderhoud



GEVAAR!

Gevaar voor een elektrische schok!

Er bestaat gevaar voor een elektrische schok of kortsluiting door stroomvoerende onderdelen.

- Dompel de robotstofzuiger, het laadstation en de netadapter nooit onder in water of een andere vloeistof! Reinig het apparaat en alle accessoires alleen droog of met een licht bevochtigde doek.
- Zet de aan-uitschakelaar op 0 en haal voor reiniging en onderhoud en voor het monteren en verwijderen van accessoires altijd de netstekker uit het stopcontact.

Uw robotstofzuiger kan snel en gemakkelijk worden gereinigd en onderhouden. Leeg het stofreservoir telkens na gebruik en reinig het filter ca. twee keer per maand. Reinig de zuigopening indien nodig.

- Gebruik voor het reinigen van het oppervlak van het apparaat geen oplosmiddelen of bijtende of gasvormige schoonmaakmiddelen. Neem het oppervlak van de robotstofzuiger en het laadstation af met een licht bevochtigde doek.
- Reinig de sensoroppervlakken en laadcontacten met een schone droge doek.

8.1. Stofreservoir reinigen

Wij adviseren om het stofreservoir telkens na gebruik te legen en het filter eens in de 15 à 30 dagen te reinigen. Ga hiervoor als volgt te werk:

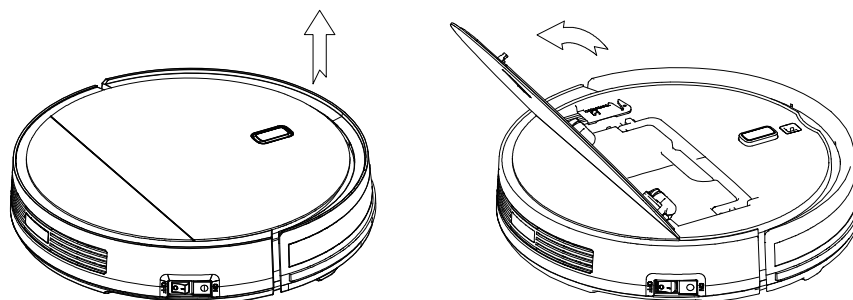

- ▶ Klap de afdekking van het stofreservoir omhoog.

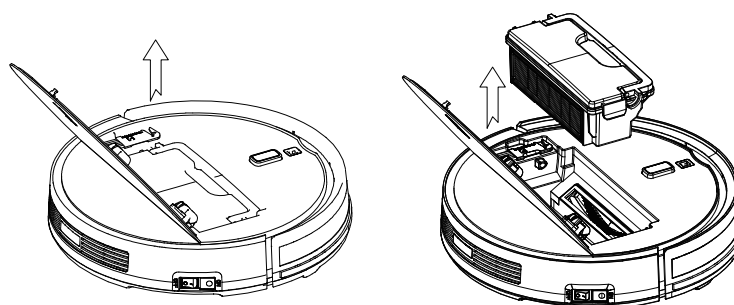

- ▶ Klap het handvat van het stofreservoir omhoog en haal het stofreservoir uit de robotstofzuiger.

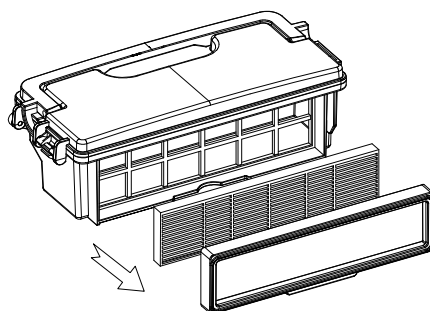

- ▶ Verwijder het fijnstoffilter met de filterhouder.

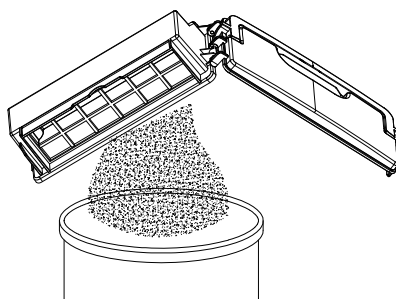

- ▶ Klap het deksel van het stofreservoir omhoog en verwijder het stoffilter.
- ▶ Maak het stofreservoir leeg boven een afvalbak.



LET OP!

Mogelijke materiële schade!

Het fijnstoffilter is niet waterbestendig.

- Verwijder het fijnstoffilter voordat u het stofreservoir gaat reinigen met water.
- Klop het fijnstoffilter alleen uit om opgehoopt stof te verwijderen.

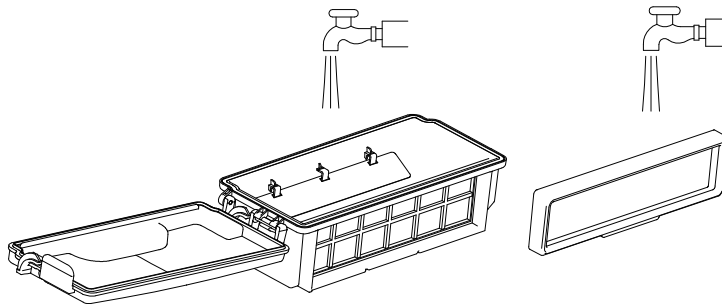

- ▶ Spoel het stofreservoir uit met water. Reinigen met water is niet elke keer nodig. Doe het stofreservoir niet in de vaatwasser!

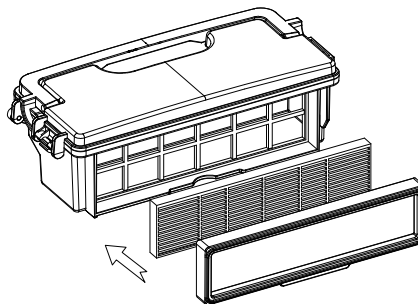

- ▶ Zodra het stofreservoir droog is, plaatst u de filters terug. Na het reinigen plaatst u het stofreservoir terug en sluit u het deksel van de robotstofzuiger.
- ▶ Controleer voordat u het apparaat gaat gebruiken, of het filter van het stofreservoir op de juiste manier is aangebracht.

Als het stoffilter niet op de juiste manier of helemaal niet is aangebracht, knippert het controlelampje vier keer per seconde.

8.2. Zuigopening reinigen

Na enige tijd bestaat de kans dat zich bij de zuigopening vuil en stof ophoopt, waardoor de zuigcapaciteit afneemt. Om dit te voorkomen, moet de zuigopening regelmatig worden gereinigd.

- ▶ Schakel het apparaat uit.
- ▶ Verwijder vuil en stof bij en in de zuigopening.

8.3. Sensoren/laadcontacten reinigen

- ▶ Reinig de sensoroppervlakken en laadcontacten met een zachte, droge doek.

8.4. Borstels reinigen

Wij adviseren u om de borstels regelmatig te reinigen, maar dit uiterlijk te doen als er door een lang geluidssignaal wordt aangegeven dat de borstels geblokkeerd zijn of wanneer het controlelampje afwisselend blauw en rood knippert. Ga hiervoor als volgt te werk:

- ▶ Schakel het apparaat uit en leg het met de onderkant naar boven op een vlakke ondergrond.

8.4.1. Zijborstels reinigen

- ▶ Houd de borstels aan de zijkant vast en trek ze recht omhoog om ze uit het apparaat te verwijderen.
- ▶ Verwijder vuil en haren van de borstels.
- ▶ Breng de borstels na het reinigen weer aan.
- ▶ Voor een efficiënte werking moeten de borstels na enige tijd worden vervangen. Voor vervangende accessoires kunt u contact opnemen met ons Service Center.



Als de borstels verbogen zijn, kan het helpen om ze in heet water te leggen zodat ze hun oorspronkelijke vorm terugkrijgen.

8.4.2. Roterende borstel reinigen

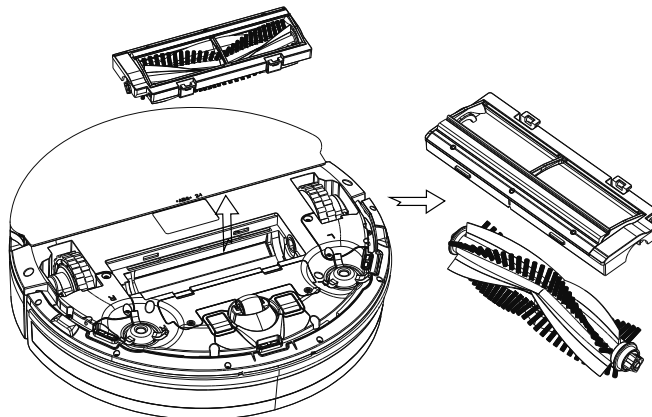

- ▶ Druk de beide clips in om de afdekking van de reinigingsborstel te verwijderen.
- ▶ Haal de roterende reinigingsborstel uit de geleiding in de behuizing van de borstel.
- ▶ Verwijder vuil en haren van de reinigingsborstel.
- ▶ Spoel de reinigingsborstel zo nodig schoon onder stromend water.
- ▶ Laat de reinigingsborstel drogen.
- ▶ Plaats de reinigingsborstel terug in de geleiding in de behuizing van de borstel.
- ▶ Plaats vervolgens de afdekking van de reinigingsborstel met de nokken in de geleidingen in het apparaat tot de beide clips vastklikken.

8.5. Loopwiel reinigen

Bij een blokkade van het voorste loopwiel klinkt er een lang geluidssignaal.

- ▶ Verwijder het op het loopwiel aanwezige vuil met een licht bevochtigde doek.

9. Probleemoplossing

Ga bij een storing van het apparaat eerst na of u het probleem aan de hand van het onderstaande overzicht zelf kunt oplossen.

Probeer in geen geval om het apparaat zelf te repareren. Als een reparatie nodig is, neem dan contact op met ons Service Center of een ander professioneel reparatiebedrijf.

Probleem	Mogelijke oorzaak	Oplossing
Het apparaat kan niet worden ingeschakeld.	De accu is leeg.	▶ Laat de accu ongeveer 6 uur lang volledig opladen.
Het controlelampje knippert nadat het apparaat is ingeschakeld.	De accu is leeg.	▶ Laat de accu ongeveer 6 uur lang volledig opladen. ▶ Verhelp alle storingen
Robotstofzuiger beweegt niet Er klinkt een enkelvoudig, lang geluidssignaal. Het controlelampje knippert afwisselend 3 x rood en 1 x blauw.	Wielen zijn geblokkeerd.	▶ Verhelp de storing aan de wielen.
Sensorstoring Er klinkt een enkelvoudig, lang geluidssignaal. Het controlelampje knippert afwisselend 2 x rood en 2 x blauw	De robotstofzuiger staat op een donkere vloer. De sensor is afgedekt.	▶ Verplaats de robotstofzuiger naar een lichtere plek. ▶ Reinig de sensor.
Apparaat is geblokkeerd Er klinkt een enkelvoudig, lang geluidssignaal. Het controlelampje knippert afwisselend 2 x rood en 1 x blauw.	De robotstofzuiger blijft steken.	▶ Verplaats de robotstofzuiger naar een andere plek.
De borstels aan de zijkanten bewegen niet. Er klinkt een enkelvoudig, lang geluidssignaal. Het controlelampje knippert afwisselend 1 x rood en 1 x blauw.	Door vuil geblokkeerd.	▶ Verwijder de borstels, reinig ze grondig en plaats ze vervolgens terug.
De roterende borstel beweegt niet. Er klinkt een enkelvoudig, lang geluidssignaal. Het controlelampje knippert afwisselend 1 x rood en 2 x blauw.	Door vuil geblokkeerd.	▶ Verwijder de borstels, reinig ze grondig en plaats ze vervolgens terug.
Ventilatormotor geblokkeerd Het controlelampje knippert afwisselend 1 x rood en 3 x blauw.		▶ Neem contact op met de klantenservice.

10. Accu verwijderen



VOORZICHTIG!

Gevaar voor letsel.

- Houd accu's die uit een apparaat zijn gehaald, uit de buurt van kinderen, gooi ze niet in het vuur, sluit ze niet kort en haal ze niet uit elkaar.
 - Stel uit een apparaat gehaalde accu's niet bloot aan extreme omstandigheden, bijv. aan de warmte van radiatoren of direct zonlicht! Verhoogd risico op lekkage!
 - Vermijd contact met de huid, ogen en slijmvliezen. Spoel bij contact met accu-zuur de betreffende lichaamsdelen onmiddellijk af met overvloedig schoon water en raadpleeg direct een arts.
- ▶ Verwijder de accu voordat u de robotstofzuiger afvoert, en bij een defect aan de accu.
 - ▶ Zorg ervoor dat de accu bij verwijdering helemaal leeg is.
 - ▶ Schakel het apparaat uit, haal eventueel de netstekker uit het stopcontact en verwijder het netsnoer van het apparaat.
 - ▶ Draai de twee schroeven aan de onderkant van de robotstofzuiger met een kruiskopschroevendraaier los en open het accuvak.
 - ▶ Verwijder de accu door aan de lus te trekken.
 - ▶ Haal de manchets van de kabels af. Koppel de stekker van de accu los van de aansluiting op het apparaat.
 - ▶ Voer de accu af volgens de milieuvorschriften (zie „11. Afvalverwerking“ op blz. 81).
 - ▶ Bij het vervangen van de accu sluit u de stekker van de accu aan op de aansluiting van het apparaat. Plaats een nieuwe accu in het apparaat. Gebruik uitsluitend een accu van hetzelfde type.
 - ▶ Sluit het accuvak met de twee schroeven.

11. Afvalverwerking



VERPAKKING

Het apparaat zit ter bescherming tegen transportschade in een verpakking. Verpakkingen zijn onbewerkte materialen en zijn dus geschikt voor hergebruik of kunnen worden teruggebracht in de grondstoffenkringloop.



APPARAAT

Afgedankte apparaten mogen niet bij het normale huisvuil worden gedaan.

Volgens richtlijn 2012/19/EU moet het apparaat aan het einde van de levensduur volgens de voorschriften worden afgevoerd.

Hierbij worden voor hergebruik geschikte stoffen in het apparaat gerecycled, zodat belasting van het milieu wordt voorkomen.

Lever het apparaat in bij een inzamelpunt voor oude elektrische apparaten of bij een afvalsorteercentrum.

Neem voor meer informatie contact op met uw lokale afvalverwerkingsbedrijf of uw gemeente.



BATTERIJEN/ACCU'S

Verbruikte batterijen/accu's horen niet thuis bij het huisvuil. Batterijen moeten volgens de lokale voorschriften worden afgevoerd. Hiervoor zijn er bij winkels die batterijen verkopen, en bij lokale inzamelpunten bakken aanwezig waarin batterijen kunnen worden gedeponeerd. Neem voor meer informatie contact op met uw lokale afvalverwerkingsbedrijf of uw gemeente.

12. Technische gegevens

Volume	ca. 65 dB Max-modus: < 72 dB
Inhoud stofreservoir	0,5 l
Gebruiksduur	ca. 110 min. Max-modus: ca. 80 min
Gewicht	ca. 2,31 kg
Afmetingen	ca. 32 x 8 cm

Accu

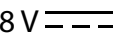
Type	lithium-ion-accu
Model	18650-M26
Fabrikant	TWS Technology Guangzhou Limited China
Capaciteit	2,6Ah
Nominale spanning	10,8 V 
Vermogen	28,08 Wh
Cellen	3
Oplaadtijd	ca. 5 uur
Bedrijfstemperatuur	0 °C – 45 °C

Netadapter

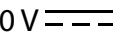
Fabrikant	Shenzhen Transin Technologies Co., Ltd. China Importeur: MEDION AG Am Zehnthof 77 45307 Essen Duitsland HR-nummer: HRB 13274
Model	TS-A011-190060E1
Ingangsspanning/frequentie/ stroom	100-240 V~50/60Hz, 0.5A
Uitgangsspanning/stroom	19,0 V  0,6A
Uitgangsvermogen	11,4 W
Gemiddelde efficiëntie tijdens ge- bruik	84,67 %
Efficiëntie bij lage belasting (10%)	77,4 %
Opgenomen vermogen bij nullast	0,06 W
Beschermingsklasse (AC/DC-adap- ter)	IP20

Afstandsbediening

Batterijvoeding	2 x 1,5 V type AAA
-----------------	--------------------

13. Conformiteitsinformatie

 Hierbij verklaart Medion AG dat het product overeenstemt met de volgende Europese eisen:

- EMC-richtlijn 2014/30/EG
- Laagspanningsrichtlijn 2014/35/EG
- Ecodesignrichtlijn 2009/125/EG
- RoHS-richtlijn 2011/65/EU.

14. Service-informatie

Wanneer uw apparaat niet zoals gewenst of verwacht functioneert, neem dan contact op met onze klantenservice. U heeft verschillende mogelijkheden, om met ons contact op te nemen:

- In onze Service Community vindt u andere gebruikers en onze medewerkers en daar kunt u uw ervaringen uitwisselen en uw kennis delen.
U vindt onze Service Community onder community.medion.com.
- U kunt natuurlijk ook ons contactformulier gebruiken onder www.medion.com/contact.
- En bovendien staat ons serviceteam ook via de hotline of per post ter beschikking.

Nederland	
Openingstijden Hotline	Klantenservice
Ma - vr: 07.00 - 23.00 uur Za - zo: 10.00 - 18:00 uur	☎ 0900 - 2352534
Buiten deze tijden kunt u op het genoemde nummer te allen tijde gebruik maken van onze voicemaildienst met terugbeloptie.	
Serviceadres	
MEDION B.V. John F.Kennedylaan 16a 5981 XC Panningen Nederland	

België	
Openingstijden	Service Hotline
Ma - vr: 09:00 - 19:00	☎ 02 - 200 61 98
Serviceadres	
MEDION B.V. John F.Kennedylaan 16a 5981 XC Panningen Nederland	

Luxemburg

Openingstijden

Ma - vr: 09:00 - 19:00

Klantenservice

☎ 34 - 20 808 664

Serviceadres

MEDION B.V.
John F.Kennedylaan 16a
5981 XC Panningen
Nederland

Nederland



Deze en vele andere gebruiksaanwijzingen staan ter beschikking om te downloaden via het serviceportaal www.medion.com/nl/service/start/. Daar vindt u ook drivers en andere software voor verschillende apparaten. Ook kunt u de QR-code hiernaast scannen en de gebruiksaanwijzing via het serviceportaal downloaden op uw mobiele eindapparaat.

België



Deze en vele andere gebruiksaanwijzingen staan ter beschikking om te downloaden via het serviceportaal www.medion.com/be/nl/service/start/. Daar vindt u ook drivers en andere software voor verschillende apparaten. Ook kunt u de QR-code hiernaast scannen en de gebruiksaanwijzing via het serviceportaal downloaden op uw mobiele eindapparaat.

Luxemburg



Deze en vele andere gebruiksaanwijzingen staan ter beschikking om te downloaden via het serviceportaal www.medion.com/lu/fr/. Daar vindt u ook drivers en andere software voor verschillende apparaten. Ook kunt u de QR-code hiernaast scannen en de gebruiksaanwijzing via het serviceportaal downloaden op uw mobiele eindapparaat.

15. Colofon

Copyright © 2022

Stand: 08.06.2022

Alle rechten voorbehouden.

Deze gebruiksaanwijzing is auteursrechtelijk beschermd.

Verveelvoudiging in mechanische, elektronische of welke andere vorm dan ook zonder schriftelijke toestemming van de fabrikant is verboden.

Het copyright berust bij de firma:

MEDION AG

Am Zehnthof 77

45307 Essen

Duitsland

Houd er rekening mee dat het bovenstaande adres geen retouradres is. Neem eerst contact op met onze klantenservice.

16. Privacyverklaring

Beste klant,

Hierbij delen wij u mee dat wij, MEDION AG, Am Zehnthof 77, 45307 Essen, Duitsland, als verwerkingsverantwoordelijke uw persoonsgegevens verwerken.

In aangelegenheden met betrekking tot privacy worden wij ondersteund door de functionaris voor gegevensbescherming van ons bedrijf, die te bereiken is via MEDION AG, Datenschutz, Am Zehnthof 77, 45307 Essen, Duitsland; datenschutz@medion.com. Wij verwerken uw gegevens ten behoeve van de garantieafwikkeling en de daarmee samenhangende processen (zoals reparaties) en baseren ons bij de verwerking van uw gegevens op de koopovereenkomst die u met ons hebt gesloten.

Wij geven uw gegevens voor de garantieafwikkeling en daarmee samenhangende processen (zoals reparaties) door aan de dienstverleners die reparaties in opdracht van ons uitvoeren. Wij slaan uw persoonsgegevens doorgaans op voor de duur van drie jaar om aan uw wettelijke garantieaanspraken te kunnen voldoen.

U hebt tegenover ons het recht op informatie over de betreffende persoonsgegevens en op rectificatie, verwijdering, beperking van de verwerking, bezwaar tegen de verwerking en op gegevensoverdraagbaarheid.

Ten aanzien van het recht op informatie en verwijdering gelden evenwel beperkingen volgens § 34 en § 35 van de Duitse wet bescherming persoonsgegevens (BDSG) (art. 23 AVG). Bovendien hebt u het recht om een klacht in te dienen bij een toezichthoudende autoriteit (art. 77 AVG juncto § 19 BDSG). Voor MEDION AG is dat de functionaris voor gegevensbescherming en informatievrijheid van de deelstaat Noordrijn-Westfalen (Landesbeauftragte für Datenschutz und Informationsfreiheit Nordrhein-Westfalen), postbus 200444, 40212 Düsseldorf, Duitsland, www.ldi.nrw.de.

De verwerking van uw gegevens is noodzakelijk voor de garantieafwikkeling. Zonder de vereiste gegevens is garantieafwikkeling niet mogelijk.

Índice

1.	Acerca de este manual de instrucciones	88
1.1.	Explicación de los símbolos	88
2.	Uso conforme a lo previsto	90
3.	Indicaciones de seguridad	90
3.1.	Manejo seguro de las baterías/pilas.....	92
4.	Volumen de suministro	93
5.	Vista general del aparato	94
5.1.	Parte superior cerrada.....	94
5.2.	Parte superior abierta.....	94
5.3.	Depósito para el polvo con filtro.....	95
5.4.	Parte inferior	95
5.5.	Cargador.....	96
5.6.	Mando a distancia	96
5.7.	Sensores del robot aspirador.....	97
6.	Primera puesta en funcionamiento	97
6.1.	Colocación de los cepillos de limpieza	97
6.2.	Carga del bloque de batería.....	97
6.3.	Colocación de las pilas en el mando a distancia	98
6.4.	Ajuste de la hora.....	98
7.	Funcionamiento del aspirador	99
7.1.	Ajuste de la cuenta atrás de inicio	100
7.2.	Restablecimiento del tiempo de cuenta atrás.....	100
7.3.	Modo de fregado	100
7.4.	Selección del modo.....	101
7.5.	Gestión de la energía del robot aspirador	102
8.	Limpeza y mantenimiento	103
8.1.	Limpeza del depósito para el polvo.....	103
8.2.	Limpeza de la abertura de aspiración	105
8.3.	Limpeza de sensores/contactos de carga.....	105
8.4.	Limpeza de los cepillos.....	105
8.5.	Limpeza de la rueda.....	106
9.	Solución de problemas.....	106
10.	Extracción del bloque de batería	107
11.	Eliminación.....	108
12.	Datos técnicos	109
13.	Información de conformidad.....	110
14.	Informaciones de asistencia técnica	111
15.	Aviso legal	111
16.	Declaración de privacidad	112

1. Acerca de este manual de instrucciones



Muchas gracias por haber elegido nuestro producto. Le deseamos que disfrute con este aparato.

Antes de la puesta en marcha, lea atentamente las indicaciones de seguridad. Tenga en cuenta las advertencias que aparecen en el propio aparato y en el manual de instrucciones.

Mantenga siempre a mano el manual de instrucciones. En caso de que venda o transfiera el aparato, entregue imprescindiblemente también este manual de instrucciones, ya que constituye una parte esencial del producto.

1.1. Explicación de los símbolos

Si una parte de texto está marcada con uno de los siguientes símbolos de advertencia, deberá evitarse el peligro descrito en el mismo para prevenir las posibles consecuencias indicadas en él.



¡PELIGRO!

Advertencia de peligro de muerte inminente.



¡ADVERTENCIA!

Advertencia de posible peligro de muerte y/o lesiones graves irreversibles.



¡ATENCIÓN!

Advertencia de posibles lesiones de grado medio o leve.



¡AVISO!

Respete las indicaciones para evitar daños materiales.



Información más detallada para el uso del aparato.



Respete las indicaciones del manual de instrucciones.



¡ADVERTENCIA!

Advertencia de peligro por descarga eléctrica.



¡ADVERTENCIA!

¡Advertencia de peligro por corrosión cutánea!



¡ADVERTENCIA!

Advertencia de peligro por materiales inflamables y/o fácilmente inflamables.



¡ADVERTENCIA!

Advertencia de peligro por material explosivo.

- Signo de numeración/información sobre eventos durante el manejo.
- ▶ Instrucción operativa que debe ejecutarse.
- Indicaciones de seguridad que deben ejecutarse



Declaración de conformidad (véase el capítulo «Información de conformidad»): los productos marcados con este símbolo cumplen los requisitos de las directivas CE.

Clase de protección II



Los aparatos eléctricos de la clase de protección II son aparatos que disponen de un aislamiento doble y/o reforzado continuo y que no tienen posibilidad de conexión de un conductor de puesta a tierra. La carcasa de un aparato eléctrico aislado con material aislante de la clase de protección II puede constituir total o parcialmente el aislamiento adicional o reforzado.



Símbolo de corriente continua

Identificación de la polaridad



Para la identificación de las conexiones positivas y negativas (la polaridad) de una alimentación de corriente continua o de las conexiones positivas y negativas en un aparato, al que puede conectarse una alimentación de corriente continua.



Símbolo para fuente de alimentación de conmutación eléctrica



Transformador - resistente a cortocircuitos

Transformador en el que la temperatura no excede los valores límite establecidos cuando se sobrecarga o cortocircuita el transformador y que tras eliminar la sobrecarga o el cortocircuito sigue cumpliendo todos los requisitos de esta norma.



Uso en interiores

Los aparatos con este símbolo solo son aptos para su uso en interiores.



Elimine el aparato de forma respetuosa con el medioambiente (véase „11. Eliminación“ en la página 108).

IP20

El adaptador CA/CC posee el grado de protección IP20 conforme a DIN EN 60529, lo que significa lo siguiente:

El adaptador CA/CC está protegido:

- contra el acceso a piezas peligrosas con un dedo,
- contra la penetración de partículas sólidas con un diámetro de 12,5 mm y superior.

El adaptador CA/CC no es estanco al agua.



Utilice únicamente el cargador suministrado.



Utilice únicamente la fuente de alimentación suministrada.

ta=40°

La fuente de alimentación puede utilizarse con una temperatura ambiente de 40°C.

2. Uso conforme a lo previsto

El robot aspirador sirve para la limpieza autónoma en seco de suelos lisos en interiores.

Nunca utilice el aparato al aire libre.

Este aparato ha sido diseñado exclusivamente para el uso particular y no está indicado para fines comerciales/industriales.

Tenga en cuenta que cualquier uso indebido del aparato conlleva la pérdida de la garantía:

- No realice ninguna modificación en el aparato sin nuestra autorización, ni utilice ningún equipo suplementario que no haya sido suministrado o autorizado por nuestra parte.
- Utilice exclusivamente accesorios y recambios suministrados u homologados por nosotros.

Tenga en cuenta toda la información contenida en este manual de instrucciones, especialmente las indicaciones de seguridad. Cualquier otro uso se considerará contrario al uso previsto y puede provocar daños materiales o personales.

3. Indicaciones de seguridad



¡ADVERTENCIA!

¡Peligro de sufrir lesiones!

Peligro de lesiones para niños y personas con capacidades mentales, sensoriales o físicas reducidas (como personas parcialmente discapacitadas, personas mayores con limitaciones en sus capacidades físicas y mentales) o con falta de experiencia y conocimiento (como niños mayores).

- El aparato y los accesorios se deben guardar en un lugar fuera del alcance de los niños.
- Este aparato puede ser utilizado por niños a partir de los 8 años y por personas con discapacidades físicas, sensoriales o mentales y por aquellas que no tengan la suficiente experiencia o conocimientos, siempre que sean supervisadas o hayan recibido las correspondientes instrucciones sobre el manejo seguro y hayan comprendido los peligros resultantes.
- Los niños no deben jugar con el aparato.
- La limpieza y el mantenimiento por parte del usuario no deben ser llevados a cabo por niños, a no ser que tengan 8 años o más y estén supervisados.
- Mantenga alejados del aparato y del adaptador de alimentación/cable de alimentación de red a los niños menores de 8 años.
- Guarde todos los materiales de embalaje usados (bolsas, piezas de poliestireno, etc.) fuera del alcance de los niños.



¡PELIGRO!

¡Peligro de descarga eléctrica!

Componentes conductores de corriente. Existe peligro de descarga eléctrica o cortocircuito.

- Para cargar la batería, utilice el adaptador de alimentación suministrado y el cargador.
- El adaptador de alimentación solo puede usarse en interiores secos.
- Conecte el adaptador de alimentación solamente a una toma de corriente debidamente instalada y de fácil alcance. La tensión de red local debe corresponderse con los datos técnicos del adaptador de alimentación.

- Es necesario poder acceder libremente a la toma de corriente por si se necesita desenchufar con rapidez el aparato en un momento dado.
- Desconecte el aparato tirando de la clavija de la toma de corriente, no tirando del cable. No doble ni aplaste el cable de alimentación de red.
- En caso de desperfectos de la clavija, del cable de alimentación de red, del cargador o del aparato, o si han entrado líquidos o cuerpos extraños en el interior del aparato, desenchufe el aparato inmediatamente.
- Utilice el aparato solamente en espacios cerrados y nunca lo exponga a agua o salpicaduras de agua.
- No toque el aparato con las manos mojadas cuando esté cargándolo.
- Antes del primer uso y después de cada uso, compruebe que no haya daños en el robot aspirador ni en el cable de alimentación de red.
- No ponga en marcha el aparato si el robot aspirador, el cargador o el cable de alimentación de red presentan daños visibles.
- En caso de que detecte algún daño debido al transporte, diríjase inmediatamente al servicio de asistencia técnica.
- En caso de ausencia prolongada o de tormenta, desconecte la fuente de alimentación de la toma de corriente.
- ¡Nunca sumerja el robot aspirador, el cargador o la fuente de alimentación en agua u otros líquidos! Antes de cada tarea de limpieza y mantenimiento, así como antes de montar y desmontar el accesorio, desenchufe la fuente de alimentación de la toma de corriente.
- No exponga el aparato a condiciones extremas. Se debe evitar:
 - una alta humedad del aire o humedad en general,
 - temperaturas extremadamente altas o bajas,
 - la radiación solar directa,
 - llama abierta.



¡ADVERTENCIA!

¡Peligro de incendio y explosión!

En caso de aspirar líquidos inflamables o determinados sólidos existe peligro de incendio o explosión.

- No utilice el aparato cerca de materiales fácilmente inflamables. No aspire objetos de cantos vivos ni objetos o líquidos fácilmente inflamables, como cerillas o cenizas calientes.
- Nunca aspire polvo de tóner (impresora láser o fotocopiadora).



¡ATENCIÓN!

¡Peligro de lesiones/peligro de daños en el aparato!

Existe peligro de sufrir lesiones o de eventuales daños en el aparato por un manejo indebido.

- Utilice el aparato solo para la aspiración de pequeñas cantidades de polvo, suciedad y migas. Vacíe el depósito para el polvo después de cada uso.
- No utilice el aparato para aspirar líquido ni ningún tipo de suciedad húmeda.
- Para evitar tropiezos, no utilice cables de prolongación e informe a las personas presentes sobre el funcionamiento del robot aspirador.
- Antes de poner el aparato en funcionamiento, retire de la zona de trabajo todos los objetos delicados (p. ej., cristal, lámparas, jarrones) y los objetos que puedan ser atrapados

por los cepillos o aspirados (p. ej., cordones, ropa, periódicos, cortinas). En caso necesario, coloque la barrera de luz para limitar la zona de trabajo.

- No tape los sensores ni las ranuras de ventilación del robot aspirador.



¡AVISO!

Posibles daños en el aparato debido a la fricción en superficies rugosas.

Algunos zócalos, especialmente de chimeneas y hornos, pueden poseer una superficie anodizada, de hierro fundido, acero o metal rugosa, cepillada o granular. Estas superficies pueden actuar de forma similar al papel de lija en superficies de goma y plástico y dañar la superficie del aparato en caso de contacto. Asimismo, debido a la colisión con el aspirador pueden resultar dañadas las propias superficies descritas arriba.

- Evite la colisión del aparato con superficies rugosas, cepilladas o granulares para evitar daños. Pruebe la superficie frotando con cuidado sobre la misma un paño de tejido o un pañuelo. En caso de que se forme pelusa, dicha área debería excluirse de la aspiración para evitar la colisión.



¡ATENCIÓN!

¡Peligro de lesiones/peligro de daños en el aparato!

Por motivos de diseño y de construcción de los espacios, es posible que los sensores del robot aspirador no detecten a la perfección la presencia de escaleras y obstáculos. Cabe la posibilidad de que haya una zona muerta dentro de la cual el robot corra el riesgo de caer por las escaleras o desde bordes no asegurados.

- Durante el funcionamiento, compruebe si el robot aspirador es capaz de reconocer escalones u otros obstáculos, especialmente en suelos brillantes muy claros o blancos.
- Si es necesario, coloque barreras adicionales para evitar dañar objetos, paredes y escaleras, así como para proteger el propio aparato.
- La altura de los escalones debe ser como mínimo de 8 cm.
- Durante el funcionamiento, no permanezca debajo de bordes sin protección ni de escaleras.
- Limpie los sensores del robot aspirador periódicamente.
- No coloque el cargador cerca de escaleras.

3.1. Manejo seguro de las baterías/pilas

El aparato contiene un bloque de batería de iones de litio. El mando a distancia se acciona con dos pilas de 1,5 V del tipo AAA.



¡PELIGRO!

¡Peligro de quemaduras!

En caso de ingestión de las pilas existe peligro de quemaduras internas que en el plazo de dos horas pueden llegar a provocar la muerte. En caso de contacto de la piel con el ácido de las pilas existe peligro de quemaduras.

- Si sospecha que se han ingerido pilas o que estas se han introducido en cualquier otra parte del cuerpo, solicite asistencia médica inmediatamente.
- No ingiera las pilas.
- Evite el contacto con el ácido de las pilas. En caso de contacto con la piel, los ojos o las mucosas, lave inmediatamente las zonas afectadas con abundante agua limpia y solicite de inmediato la asistencia de un médico.
- Mantenga las pilas nuevas y usadas alejadas de los niños.

- No siga utilizando el aparato si el compartimento de las pilas no cierra correctamente y manténgalo alejado de los niños.
- Extraiga las pilas gastadas inmediatamente del aparato. Limpie los contactos antes de insertar pilas nuevas.



¡ADVERTENCIA!

¡Peligro de explosión!

¡En caso de un cambio inadecuado de las pilas existe peligro de explosión!

- Básicamente deben utilizarse solo pilas nuevas del mismo tipo. Nunca mezcle pilas nuevas y usadas.
- Al insertar las pilas preste atención a la polaridad (+/-).
- Nunca intente recargar las pilas.
- Almacene las pilas en un lugar fresco y seco.
- Nunca exponga las pilas/baterías a un sobrecalentamiento excesivo (como luz solar, fuego, calefacción o similares). El calor intenso directo puede dañar las pilas.
- No lance las pilas/baterías al fuego.
- No cortocircuite las pilas/baterías.
- Retire también las pilas vacías del aparato.
- En caso de que no utilice el aparato durante un periodo prolongado, extraiga las pilas.
- Antes de colocar las pilas, compruebe si los contactos en el aparato y en las pilas están limpios y, de ser necesario, límpielos.
- Ponga en funcionamiento el bloque de batería solo a una temperatura ambiente de 10-40 °C.



¡AVISO!

¡Posibles daños materiales!

El filtro de polvo fino no es resistente al agua.

- Retire el filtro de polvo fino antes de limpiar con agua el depósito para el polvo.
- Golpee un poco el filtro de polvo fino para eliminar los depósitos de polvo.

4. Volumen de suministro



¡PELIGRO!

¡Peligro de asfixia!

Existe peligro de asfixia por la ingestión o inhalación de piezas pequeñas o láminas de plástico.

- Mantenga la lámina de plástico del embalaje alejada de los niños.

Compruebe que el suministro esté completo, y, si no fuera este el caso, avísenos dentro de un plazo de 14 días después de su compra. Con el paquete que ha adquirido recibirá lo siguiente:

- robot aspirador con bloque de batería de iones de litio integrado
- cargador
- fuente de alimentación
- mando a distancia
- 2 cepillos laterales
- 1 filtro de repuesto
- 1 Depósito de agua
- 1 Accesorio para fregar
- pincel de limpieza (en el aparato debajo de la cubierta del depósito para el polvo)
- manual de instrucciones y documentos de garantía

5. Vista general del aparato

5.1. Parte superior cerrada

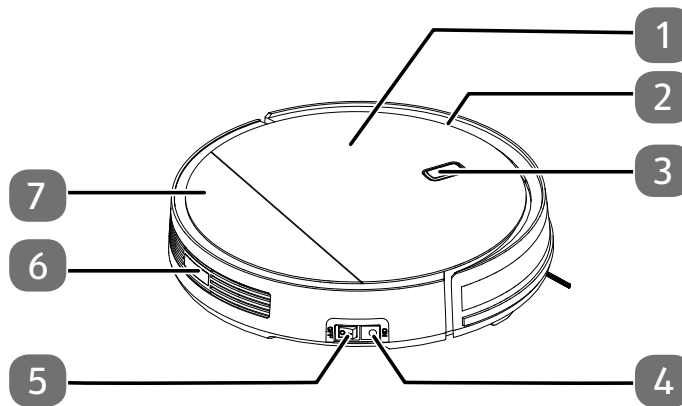

- 1) Cubierta del depósito para el polvo
- 2) Paragolpes
- 3) Interruptor de inicio y parada/Indicación de servicio
- 4) Toma de carga
- 5) Interruptor On/Off
- 6) Sensor
- 7) Carcasa del aparato

5.2. Parte superior abierta

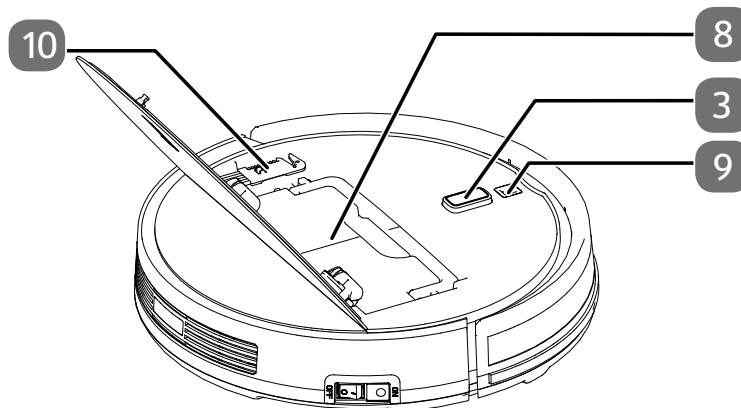

- 8) Depósito para el polvo
- 9) Bloqueo de la tapa
- 10) Cepillo de limpieza

5.3. Depósito para el polvo con filtro

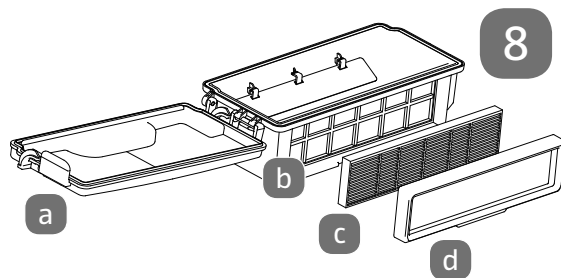

Depósito para el polvo

- a) Tapa del depósito para el polvo
- b) Carcasa del depósito para el polvo
- c) Filtro de polvo fino
- d) Soporte de filtro

5.4. Parte inferior

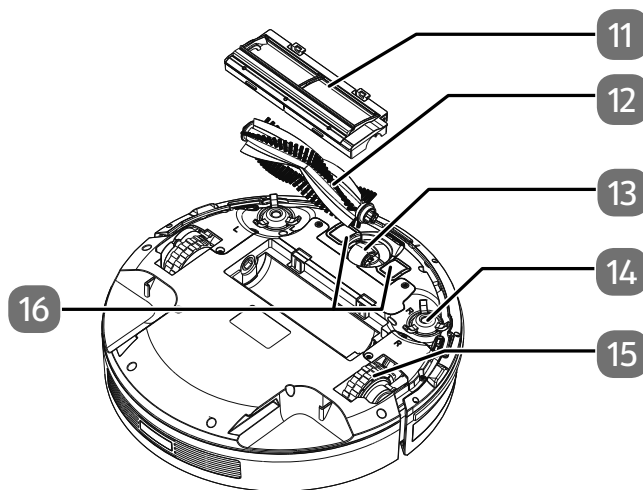

- 11) Cubierta del cepillo de limpieza
- 12) Cepillo de limpieza
- 13) Rueda: para asistir a la dirección de movimiento
- 14) Cepillo de limpieza, lateral
- 15) Rueda: para el avance del aparato
- 16) Contactos de carga

5.5. Cargador

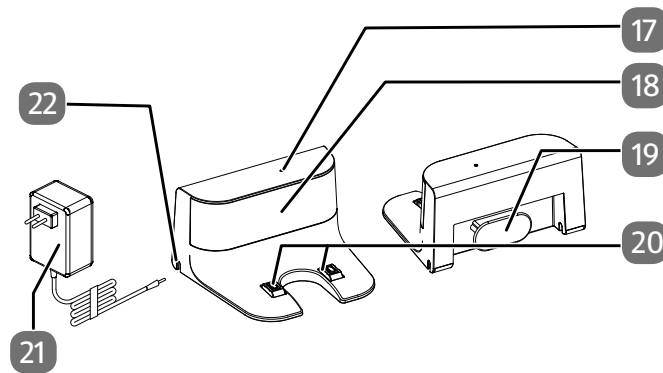

- 17) Indicación de servicio
- 18) Lente del sensor
- 19) Recogecable
- 20) Contactos de carga
- 21) Adaptador de alimentación
- 22) Conexión de la fuente de alimentación

5.6. Mando a distancia

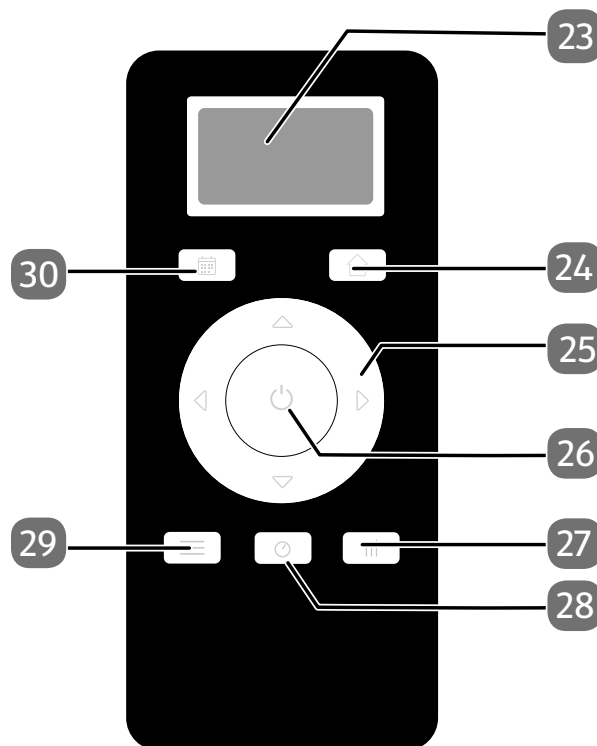

- 23) Pantalla
- 24) Regreso al cargador
- 25) Teclas de flecha: determinar el sentido de marcha, incrementar/disminuir valor numérico
- 26) Inicia la limpieza estándar automática
- 27) Limpieza intensiva
- 28) Ajuste de la hora
- 29) Selección del modo operativo
- 30) Ajuste de la hora de inicio

5.7. Sensores del robot aspirador

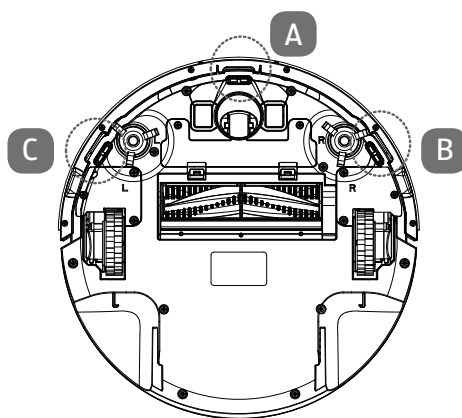

- A Sensor delantero
- B Sensor derecho
- C Sensor izquierdo

6. Primera puesta en funcionamiento

6.1. Colocación de los cepillos de limpieza

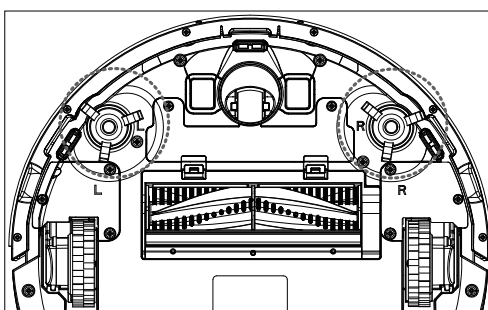

Antes del primer uso se deben colocar los cepillos suministrados. Los cepillos se insertan en el alojamiento para cepillos.

- ▶ Presione los dos cepillos en los soportes hasta que encajen.

6.2. Carga del bloque de batería

El robot aspirador está equipado con un bloque de batería de iones de litio. Tras desembalar el aparato, cargue el bloque de batería por primera vez durante aprox. 6 horas. Esto mejorará la potencia de la batería a largo plazo.

Con la fuente de alimentación suministrada podrá cargar su robot aspirador directamente o a través del cargador.

6.2.1. Carga directa del aparato

- ▶ Conecte la fuente de alimentación suministrada a su conexión correspondiente en el lateral del robot aspirador.
- ▶ Coloque el interruptor On/Off en la posición I para encender el aparato, de lo contrario no podrá cargarse la batería.

6.2.2. Carga a través del cargador

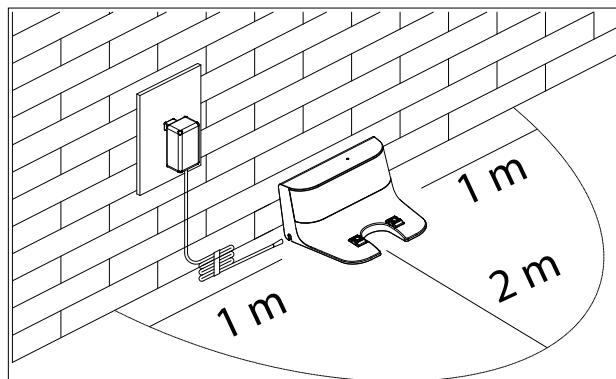

- ▶ Coloque el cargador con la parte trasera hacia una pared. Procure que a una distancia de 1 metro lateralmente desde el cargador y a una distancia de 2 metros delante del cargador no haya obstáculos.
- ▶ Conecte la fuente de alimentación a su conexión correspondiente en el cargador. Coloque el robot aspirador sobre el cargador de modo que los contactos de carga estén unos sobre otros.
- ▶ Enchufe la clavija en la toma de corriente.
- ▶ Coloque el interruptor On/Off en la posición **I** para encender el aparato.

El aparato empieza a cargarse y la indicación de servicio parpadea despacio en color azul.



Si un interruptor On/Off se halla en la posición **0**, no es posible la carga y la indicación de servicio parpadea deprisa en color rojo.

En cuanto el bloque de batería se ha cargado completamente, se enciende la indicación de servicio de forma continua en color azul y suenan 5 señales acústicas.

El bloque de batería debería cargarse como máximo cuando la luz de servicio en el modo Standby parpadee dos veces por segundo.

El robot aspirador regresa automáticamente al cargador durante el servicio si el nivel de batería es bajo. Con un nivel de batería bajo suenan cuatro señales acústicas. Con el regreso al cargador se interrumpe el proceso de limpieza.

- ▶ Cargue el bloque de batería antes de la próxima limpieza mediante la fuente de alimentación el aparato o el cargador.
- ▶ Para evitar una descarga total del bloque de batería en caso de no utilizarse durante un tiempo prolongado, cargue el bloque de batería después de 3 meses durante 6 horas.



En caso de que la potencia de la batería disminuya claramente, diríjase al servicio técnico de Medion.

6.3. Colocación de las pilas en el mando a distancia

- ▶ Empuje hacia abajo la tapa del compartimento de las pilas en la parte trasera del mando a distancia.
- ▶ Inserte dos pilas de 1,5 V de tipo AAA teniendo en cuenta la polaridad indicada en el compartimento de las pilas.
- ▶ Vuelva a colocar la tapa del compartimento de las pilas y ciérrela deslizándola.

6.4. Ajuste de la hora

Para poder utilizar la función de la hora de inicio se debe ajustar previamente la hora en el mando a distancia. Proceda del siguiente modo:

- ▶ Pulse y mantenga pulsada la tecla  durante aprox. 2 segundos para ajustar la hora actual.

La indicación de las horas parpadea.

- ▶ Ajuste las horas mediante las teclas de flecha \triangle o ∇ . A continuación, pulse la tecla \triangleright para ajustar el indicador de minutos.

El indicador de los minutos parpadea.

- ▶ Ajuste los minutos mediante las teclas de flecha \triangle o ∇ .
- ▶ A continuación, pulse la tecla \triangleright para ajustar el indicador de día de la semana.

El indicador de día de la semana parpadea.

- ▶ Ajuste el día de la semana mediante la \triangleright .
- ▶ Confirme su entrada pulsando la tecla \square .

La hora y el día de la semana ahora están ajustados. En la pantalla del mando a distancia se muestra un símbolo de reloj.

7. Funcionamiento del aspirador

Para conseguir el máximo potencial de limpieza, asegúrese de retirar todos los objetos sueltos que haya por el suelo, como cortinas, ropa, papel, cables sueltos o cables de prolongación.



¡AVISO!

¡Peligro de daños materiales!

El robot aspirador puede atrapar los cables sueltos durante la aspiración y tirar de ellos. Así, por ejemplo, se podrían arrastrar y caer objetos de una mesa y dañarse.

- Tienda los cables fuera del alcance del robot aspirador.



Este robot aspirador no es adecuado para aspirar alfombras.

Siempre que se pulsa una tecla, se oye una señal acústica que confirma que se ha pulsado.

- ▶ Antes de encender el aparato, desenchufe la fuente de alimentación del aparato.
- ▶ Asegúrese de que el depósito para el polvo esté limpio y el filtro esté colocado correctamente.
- ▶ Coloque el robot aspirador sobre una superficie libre de la habitación.
- ▶ Ponga el interruptor On/Off en la posición I.

El aparato está listo para el servicio y se encuentra en el modo Standby. El modo Standby se muestra mediante tres señales acústicas cortas.

- ▶ Pulse la tecla \odot del aparato o del mando a distancia para iniciar la limpieza.

La luz de servicio se enciende de forma continua en color azul.

- ▶ Pulse de nuevo la tecla \odot para interrumpir el proceso de limpieza. Se emiten dos señales acústicas.
- ▶ Pulse otra vez la tecla \odot si desea reanudar la limpieza. Suena una señal acústica.



Si no pulsa ninguna tecla en el plazo de 10 minutos, el robot aspirador pasará al modo de reposo. Puede cambiar el robot aspirador directamente del modo de funcionamiento al modo de reposo manteniendo pulsada la tecla \odot en el aparato durante aprox. 3 segundos.

En el modo de reposo, la luz de servicio está apagada.

Un nivel de batería bajo se muestra mediante una luz roja de la indicación de servicio. En caso de bajo nivel de carga de la batería, el robot aspirador regresará automáticamente al cargador. Con el regreso al cargador se interrumpe el proceso de limpieza.

- ▶ Con el aparato desconectado (posición del interruptor On/Off en **O**), limpie periódicamente la abertura de aspiración y, después de cada uso, vacíe el depósito para el polvo.

7.1. Ajuste de la cuenta atrás de inicio

Para iniciar un proceso de limpieza en su ausencia o en un momento concreto, ajuste el temporizador de cuenta atrás para la limpieza. Proceda del siguiente modo:

- ▶ Ajuste el interruptor On/Off en la posición I y el aparato estará listo para el uso y en modo Standby.
- ▶ Pulse y mantenga pulsada la tecla  para ajustar el tiempo de cuenta atrás.

La indicación de las horas parpadea.

- ▶ Ajuste las horas mediante las teclas de flecha \triangle o ∇ . A continuación, pulse la tecla \triangleright para ajustar el indicador de minutos.



El indicador de los minutos parpadea.

- ▶ Ajuste los minutos (en pasos de 30 minutos) mediante las teclas de flecha \triangle o ∇ .
- ▶ Pulse la tecla \odot para confirmar la entrada.

El tiempo de cuenta atrás se ha ajustado. En la pantalla se muestra un símbolo de despertador. La limpieza empieza cada día a la misma hora.

7.2. Restablecimiento del tiempo de cuenta atrás

Para desactivar el tiempo de cuenta atrás, ajuste el tiempo de cuenta atrás **00:00**.

- ▶ Pulse y mantenga pulsada la tecla .
- ▶ Pulse y mantenga pulsada la tecla \odot durante aprox. 2 segundos para ajustar el tiempo de cuenta atrás a **00:00**.
- ▶ Pulse la tecla \odot para confirmar la entrada.
- ▶ Confirme su entrada pulsando prolongadamente la tecla . Suenan dos señales acústicas cortas.

7.3. Modo de fregado





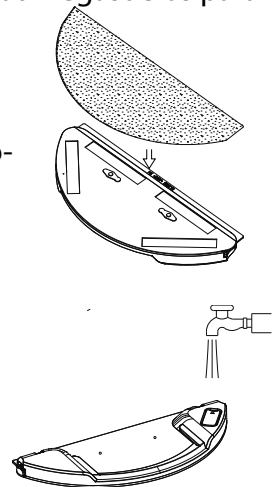



Si lo desea puede utilizar el robot aspirador de polvo adicionalmente como robot fregasuelos para fregar suelos lisos.

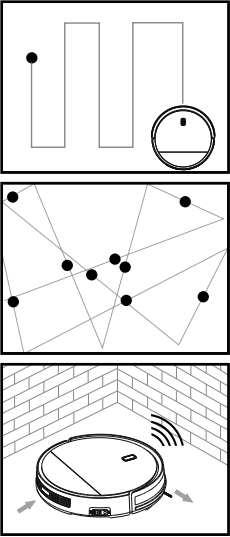

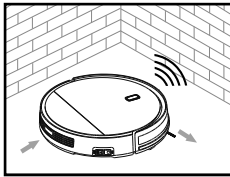

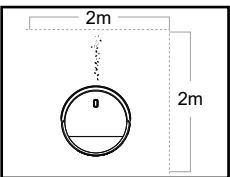
- ▶ Fije la fregona suministrada en la parte inferior del robot aspirador.
- ▶ Abra el tapón de cierre del depósito de agua
- ▶ Vierta agua corriente en el depósito de agua y, a continuación, cierre el depósito de agua con el tapón de cierre para evitar que se derrame agua.
- ▶ Gire el aparato, coloque el depósito de agua en el alojamiento y compruebe si el depósito de agua está bien fijado.

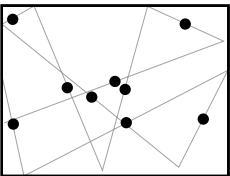

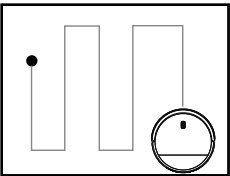
7.4. Selección del modo

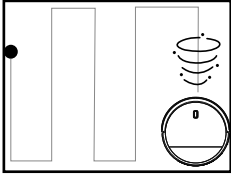
Mediante los sensores y el paragolpes del aparato, el robot aspirador es dirigido automáticamente por los espacios. El usuario puede determinar cómo debe proceder el robot aspirador:

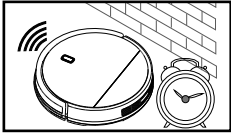
Modo de limpieza	Patrón de limpieza	Función
<p>Limpieza automática</p> <p>▶ Pulse la tecla , para conectar la limpieza automática.</p>		<p>Limpieza estándar en función de los obstáculos (7 minutos de limpieza en pistas paralelas, 5 minutos de limpieza de esquinas, 5 minutos de limpieza en modo aleatorio)</p> <p>Una vez terminada la limpieza, el robot vuelve a la estación de carga.</p>
<p>Limpieza a lo largo de la pared</p> <p>▶ Pulse la tecla  varias veces hasta que en la pantalla se muestre MODE1 para conectar la limpieza a lo largo de la pared.</p>		<p>Para la limpieza a lo largo de las paredes/los obstáculos. En caso de que no haya ningún obstáculo para la orientación, el robot aspirador finalizará la limpieza. El Robot Aspirador limpia 1 vez y luego vuelve a la estación de carga.</p>
<p>Limpieza de superficies</p> <p>▶ Pulse la tecla  varias veces hasta que en la pantalla se muestre MODE2 para conectar la limpieza de superficies.</p>		<p>Para limpiar superficies grandes con mayor potencia de aspiración. El Robot Aspirador limpia 1 vez y luego vuelve a la estación de carga.</p>
<p>Limpieza en modo aleatorio</p> <p>▶ Pulse la tecla  varias veces hasta que en la pantalla se muestre MODE3 para conectar el modo aleatorio.</p>		<p>Para la limpieza con un trayecto de limpieza seleccionado aleatoriamente. El robot aspirador limpia hasta que la batería se descarga y luego vuelve a la estación de carga.</p>
<p>Limpieza en pistas paralelas</p> <p>▶ Pulse la tecla  varias veces hasta que en la pantalla se muestre MODE4 para conectar la limpieza en pistas paralelas.</p>		<p>Para la limpieza intensiva en pistas que transcurren paralelamente. El robot aspirador limpia 2 veces hasta. Una vez terminada la limpieza, el robot vuelve a la estación de carga.</p>

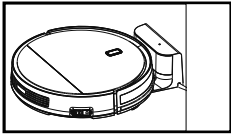
Modo de limpieza	Patrón de limpieza	Función
<p>Limpieza con potencia de aspiración máxima</p> <p>▶ Pulse la tecla  para conectar la limpieza con potencia de aspiración máxima.</p>		<p>La limpieza se realiza en el modo automático, pero con potencia de aspiración y cepillado intensa.</p> <p>Una vez terminada la limpieza, el robot vuelve a la estación de carga</p>
<p>Limpieza con control de tiempo</p> <p>▶ Una vez ajustado el tiempo correcto, puede programar una limpieza diaria. Pulse para ello la tecla .</p>		<p>La limpieza se realiza automáticamente a una hora determinada. El robot aspirador lleva a cabo el proceso de limpieza establecido y luego vuelve a la estación de carga.</p>
<p>Regreso al cargador</p> <p>▶ Pulse la tecla  para enviar el robot aspirador al cargador para su carga.</p>		<p>El robot aspirador regresa al cargador y recarga el bloque de batería. La indicación de servicio se enciende en color rojo.</p>

7.5. Gestión de la energía del robot aspirador

7.5.1. Si utiliza el aspirador ocasionalmente

Si el robot aspirador no debe limpiar varias veces al día, diariamente ni periódicamente, recomendamos desconectar el cargador y/o la fuente de alimentación de la toma de corriente tras cada carga completa. Apague asimismo el robot aspirador colocando el interruptor On/Off en **0**.

7.5.2. Si utiliza el robot aspirador diariamente

En caso de varios usos en un mismo día, recomendamos una carga continua para garantizar la potencia de aspiración necesaria y completa del robot aspirador. Una vez se ha cargado completamente se enciende la indicación de servicio de forma permanente en azul y el consumo de energía se minimiza mediante la carga de mantenimiento.

7.5.3. Si utiliza el robot aspirador ocasional o periódicamente para superficies más pequeñas

El robot aspirador posee un modo de reposo. (véase el capítulo Modo de reposo). El modo de reposo se recomienda cuando se han limpiado superficies más pequeñas y todavía queda suficiente energía sin cargar de nuevo la batería. Desconecte el cargador y/o la fuente de alimentación de la toma de corriente. Coloque el robot aspirador mediante el interruptor On/Off en **I**. Tras 10 minutos el robot aspirador cambia al modo de reposo.

El robot aspirador puede activarse en cualquier momento de nuevo para aspirar con la tecla  mediante el mando a distancia, la programación o el aparato.

	Consumo en vatios
Fuente de alimentación	0,06
Carga con fuente de alimentación directamente en el robot aspirador	7,6-12
Carga con cargador	7,6-12
Carga de mantenimiento en el cargador	1-2

8. Limpieza y mantenimiento



¡PELIGRO!

¡Peligro de descarga eléctrica!

Existe riesgo de descarga eléctrica/cortocircuito debido a las piezas conductoras de electricidad.

- ¡Nunca sumerja el robot aspirador, el cargador o la fuente de alimentación en agua u otros líquidos! Limpie el aparato y todos sus accesorios solo en seco o con un paño ligeramente húmedo.
- Ponga el interruptor On/Off en la posición **o** y desenchufe la clavija de la toma de corriente antes de cada tarea de limpieza y mantenimiento, así como antes de montar o desmontar un accesorio.

Su robot aspirador se puede limpiar y mantener de forma sencilla y rápida. Vacíe el depósito para el polvo tras cada uso y limpie el filtro aprox. 2 veces al mes. Limpie la abertura de aspiración cuando sea necesario.

- Para la limpieza de la superficie del aparato, no utilice disolventes ni productos de limpieza corrosivos o gaseosos. Pase un paño húmedo por la superficie del robot aspirador y el cargador.
- Limpie la superficie de los sensores y de los contactos de carga con un paño limpio y seco.

8.1. Limpieza del depósito para el polvo

Recomendamos vaciar el depósito para el polvo tras cada uso y limpiar el filtro cada 15 a 30 días. Siga los siguientes pasos:

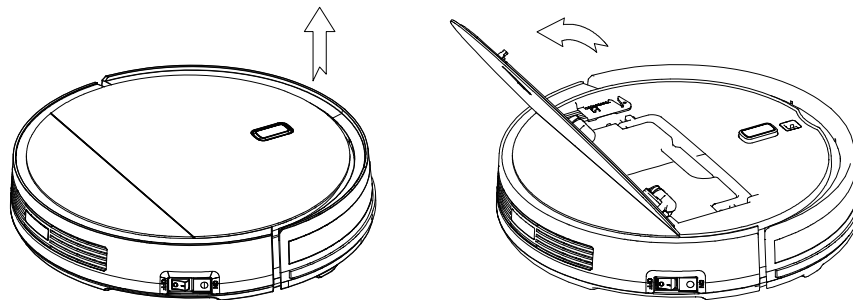

- ▶ Pliegue la cubierta del depósito para el polvo hacia arriba.

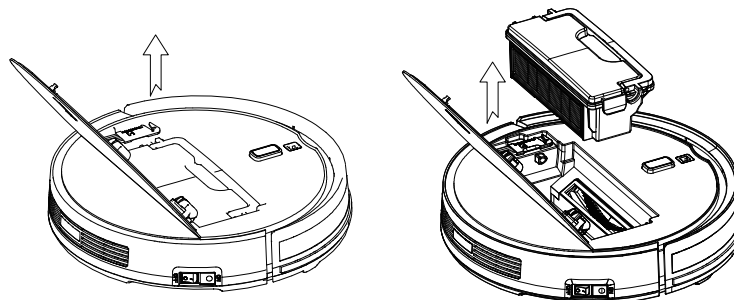

- ▶ Levante el asa del depósito para el polvo y saque el depósito del robot aspirador.

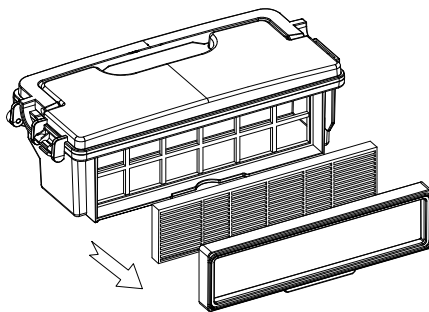

- ▶ Retire el filtro de polvo fino con soporte de filtro.

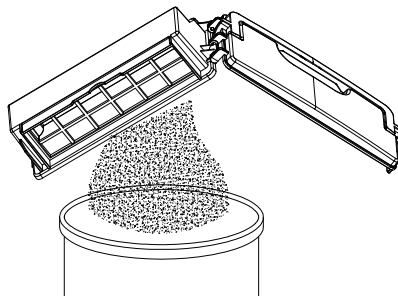

- ▶ Abra la tapa del depósito para el polvo y retire el filtro para el polvo.
- ▶ Vacíe el depósito para el polvo en un cubo de basura.



¡AVISO!

¡Posibles daños materiales!

El filtro de polvo fino no es resistente al agua.

- Retire el filtro de polvo fino antes de limpiar con agua el depósito para el polvo.
- Golpee un poco el filtro de polvo fino para eliminar los depósitos de polvo.

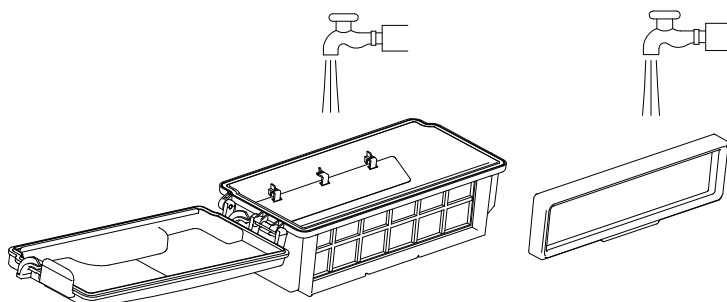

- ▶ Enjuague el depósito para el polvo con agua. No es necesario limpiarlo cada vez con agua. ¡No lave el depósito para el polvo en el lavavajillas!

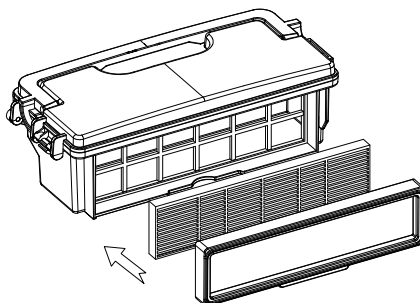

- ▶ En cuanto el depósito para el polvo esté seco, coloque de nuevo el filtro. Tras la limpieza, coloque de nuevo el depósito para el polvo y cierre la tapa del robot aspirador.
- ▶ Antes de poner el aparato en marcha, asegúrese de que el filtro esté bien montado en el depósito para el polvo.

Si el depósito para el polvo no se coloca correctamente o no se coloca, la indicación de servicio par-

padea cuatro veces por segundo.

8.2. Limpieza de la abertura de aspiración

Después de algún tiempo puede acumularse suciedad y polvo alrededor de la abertura de aspiración, lo cual puede reducir considerablemente la potencia de aspiración. Para evitar este efecto, se recomienda limpiar periódicamente la abertura de aspiración.

- ▶ Apague el aparato.
- ▶ Elimine la suciedad y el polvo del interior y alrededor de la abertura de aspiración.

8.3. Limpieza de sensores/contactos de carga

- ▶ Limpie los sensores y los contactos de carga con un paño suave y seco.

8.4. Limpieza de los cepillos

Recomendamos limpiar los cepillos periódicamente, aunque como máximo cuando se indique un bloqueo de los cepillos mediante una señal acústica prolongada y/o la indicación de servicio parpadee en azul y rojo alternativamente. Siga los siguientes pasos:

- ▶ Desenchufe el aparato y colóquelo en una superficie lisa con la parte inferior hacia arriba.

8.4.1. Limpieza de los cepillos laterales

- ▶ Sujete los cepillos de limpieza laterales y tire de ellos hacia arriba en posición recta para retirarlos del aparato.
- ▶ Limpie los cepillos de suciedad y pelos.
- ▶ Después de la limpieza, vuelva a colocar los cepillos.
- ▶ Después de un cierto tiempo se deben cambiar los cepillos para que el trabajo sea más eficiente. Para solicitar accesorios de repuesto, diríjase a nuestro Centro de servicio.



En caso de que los cepillos se deformen, puede ayudar colocar los cepillos en agua caliente para que vuelvan a su forma original.

8.4.2. Limpieza del cepillo de limpieza giratorio

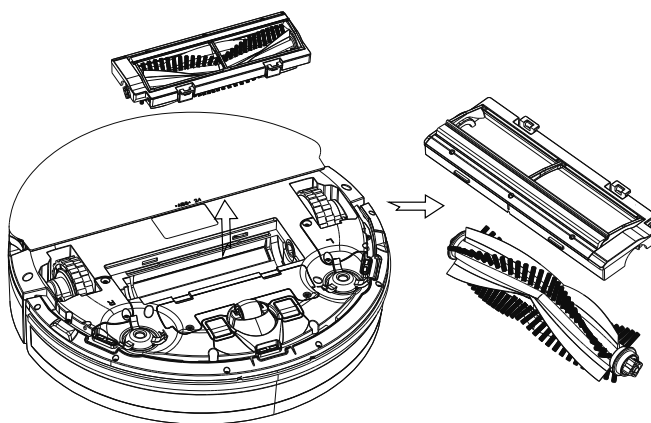

- ▶ Presione los dos clips para retirar la cubierta del cepillo de limpieza.
- ▶ Saque el cepillo de limpieza giratorio de la guía de la carcasa del cepillo de limpieza.
- ▶ Limpie el cepillo de limpieza de suciedad y pelos.
- ▶ Dado el caso, limpie el cepillo de limpieza bajo un chorro de agua corriente.
- ▶ Espere a que el cepillo de limpieza se seque.
- ▶ Inserte el cepillo de limpieza de nuevo en la guía en la carcasa del cepillo de limpieza.
- ▶ A continuación, coloque la cubierta del cepillo de limpieza con las pestañas en las guías del aparato hasta que encaje con los dos clips.

8.5. Limpieza de la rueda

En caso de bloqueo de la rueda delantera suena una señal acústica prolongada.

- ▶ Limpie la suciedad de la rueda con un paño humedecido.

9. Solución de problemas

Si se produce una avería en el aparato, compruebe primero si puede solucionar el problema con ayuda del siguiente resumen.

En ningún caso trate de reparar usted mismo los aparatos. Si fuera necesario reparar el aparato, diríjase a nuestro Centro de servicio o a cualquier otro taller especializado autorizado.

Problema	Posible causa	Solución
No se puede encender el aparato.	El bloque de batería está descargado.	▶ Cargue completamente el bloque de batería durante unas 6 horas.
La indicación de servicio parpadea después de encender el aparato.	El bloque de batería está descargado.	▶ Cargue completamente el bloque de batería durante unas 6 horas. ▶ Retire todos los obstáculos.
El robot aspirador no se mueve. Suena una señal acústica sencilla prolongada. La indicación de servicio parpadea 3 veces en rojo y 1 vez en azul alternativamente.	Las ruedas están bloqueadas.	▶ Retire todos los impedimentos de las ruedas.
Avería en un sensor. Suena una señal acústica sencilla prolongada. La indicación de servicio parpadea 2 veces en rojo y 2 veces en azul alternativamente.	El robot aspirador está en un suelo oscuro. El sensor está tapado.	▶ Coloque el robot aspirador en un lugar más claro. ▶ Limpie el sensor.
El aparato está bloqueado. Suena una señal acústica sencilla prolongada. La indicación de servicio parpadea 2 veces en rojo y 1 vez en azul alternativamente.	El robot aspirador está atascado.	▶ Coloque el robot aspirador en otro lugar.
Los cepillos laterales no se mueven. Suena una señal acústica sencilla prolongada. La indicación de servicio parpadea 1 vez en rojo y 1 vez en azul alternativamente.	Bloqueo por suciedad.	▶ Extraiga los cepillos, límpielos a fondo y vuelva a colocarlos.

Problema	Posible causa	Solución
El cepillo giratorio no se mueve. Suena una señal acústica sencilla prolongada. La indicación de servicio parpadea 1 vez en rojo y 2 veces en azul alternativamente.	Bloqueo por suciedad.	▶ Extraiga los cepillos, límpielos a fondo y vuelva a colocarlos.
Motor del ventilador bloqueado La indicación de servicio parpadea 1 vez en rojo y 3 veces en azul alternativamente.		▶ Diríjase al centro de servicio.

10. Extracción del bloque de batería



¡ATENCIÓN!

¡Peligro de sufrir lesiones!

- Mantenga las baterías extraídas lejos de los niños, no las arroje al fuego, ni las cortocircuite o las abra.
 - No exponga las baterías extraídas a condiciones extremas, p. ej., poniéndolas sobre radiadores o exponiéndolas a la luz solar directa. ¡Alto peligro de derrame!
 - Evite el contacto con la piel, los ojos y las mucosas. En caso de contacto con el ácido de las pilas, lave con abundante agua limpia la zona en cuestión y acuda inmediatamente a un médico.
- ▶ Extraiga el bloque de batería antes de desechar el robot aspirador o en caso de un defecto en el bloque de batería.
 - ▶ Asegúrese de que el bloque de batería esté completamente descargado cuando lo retire.
 - ▶ Apague el aparato y, dado el caso, desenchufe la clavija de la toma de corriente y desconecte el cable de alimentación de red del aparato.
 - ▶ Afloje los dos tornillos de la parte inferior del robot aspirador con un destornillador de estrella y abra el compartimento de la batería.
 - ▶ Retire el bloque de batería tirando de la lengüeta.
 - ▶ Retire el manguito de los cables. Extraiga el enchufe del bloque de batería de la toma del aparato.
 - ▶ Elimine el bloque de batería de forma respetuosa con el medioambiente (véase „11. Eliminación“ en la página 108).
 - ▶ Si cambia el bloque de batería, conecte el enchufe del bloque de batería en la toma del aparato. Coloque un bloque de batería nuevo. Utilice solo un bloque de batería del mismo tipo.
 - ▶ Cierre el compartimento de la batería con los dos tornillos.

11. Eliminación



EMBALAJE

El aparato se envía embalado para protegerlo de posibles daños durante el transporte. Los embalajes son materias primas y por ello son reutilizables o aptos para ser devueltos al ciclo de reciclaje de materias primas.



APARATO

Los aparatos usados no deben desecharse con la basura doméstica normal.

De acuerdo con la Directiva 2012/19/UE, al final de su vida útil el aparato debe llevarse a un punto de recogida de residuos adecuado.

De este modo, es posible reutilizar o reciclar los materiales y componentes reutilizables del aparato y proteger el medioambiente.

Lleve el aparato usado a un punto de reciclaje o de recogida de aparatos eléctricos y electrónicos.

Para más información, diríjase a la empresa municipal de recogida de residuos o a las autoridades locales pertinentes.



PILAS/BATERÍAS

No tire las pilas/baterías usadas a la basura doméstica. Las pilas deben eliminarse de forma apropiada. Con este fin, en los comercios de distribución de pilas, así como en los puntos de recogida locales, se dispone de contenedores adecuados para su eliminación. Para más información consulte a la planta responsable de la eliminación local o a su administración local.

12. Datos técnicos

Volumen	aprox. 65 dB Modo Máx.: < 72 dB
Capacidad del depósito para el polvo	0,5 l
Tiempo de funcionamiento	aprox. 110 min Modo Máx.: aprox. 80 min.
Peso	aprox. 2,31 kg
Dimensiones	aprox. 32 × 8 cm

Bloque de batería

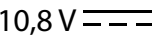
Tipo	Bloque de batería de iones de litio
Modelo	18650-M26
Fabricante	TWS Technology Guangzhou Limited China
Capacidad	2,6Ah
Tensión asignada	10,8 V 
Potencia	28,08 Wh
Celdas	3
Duración de carga	aprox. 5 horas
Temperatura de servicio	0 °C-45 °C

Fuente de alimentación

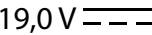
Fabricante	Shenzhen Transin Technologies Co., Ltd. China Importador: MEDION AG Am Zehnthof 77 45307 Essen Alemania N.º de registro mercantil: HRB 13274
Modelo	TS-A011-190060E1
Tensión/corriente de entrada / frecuencia de corriente alterna de entrada	100-240 V~50/60Hz, 0.5A
Tensión/corriente de salida	19,0 V  0,6A
Potencia de salida	11, 4W
Eficiencia media durante el funcionamiento	84,67 %
Eficiencia con carga baja (10 %)	77,4 %
Consumo de potencia en vacío	0,06 W
Clase de protección (adaptador CA/CC)	IP20

Funcionamiento con pilas

2 x 1,5 V tipo AAA

13. Información de conformidad

 Por la presente, Medion AG declara que el producto es conforme con las siguientes normas europeas:

- Directiva 2014/30/CE sobre compatibilidad electromagnética
- Directiva 2014/35/CE sobre baja tensión
- Directiva 2009/125/CE sobre diseño ecológico
- Directiva 2011/65/UE sobre restricciones de sustancias peligrosas.

14. Informaciones de asistencia técnica

En caso de que su aparato no funcione según deseado y esperado, diríjase en primer lugar a nuestro servicio de atención al cliente. Dispone de distintos medios para ponerse en contacto con nosotros:

- Si lo desea, también puede utilizar nuestro formulario de contacto que encontrará en www.medion.com/contact.
- Por supuesto, nuestro equipo de asistencia técnica también está a su disposición a través de nuestra línea directa o por correo postal.

Horario	Hotline de posventa
Lu-Vi: 08:30-17:30	☎ (+34) 91 904 28 00
Dirección de asistencia técnica	
MEDION Service Center Visonic S.A. c/ Miguel Faraday, 6 Parque Empresarial "La Carpetania", N-IV Km. 13 28906 Getafe, Madrid España	



Puede descargarse tanto este como muchos otros manuales de instrucciones a través del portal de servicio

www.medion.com/es/servicio/inicio/.

Allí también encontrará controladores y otro software sobre distintos aparatos.

También puede escanear el código QR adjunto y cargar el manual de instrucciones en su dispositivo móvil a través del portal de servicio.

15. Aviso legal

Copyright © 2022

Versión: 08.06.2022

Reservados todos los derechos.

Este manual de instrucciones está protegido por derechos de autor.

Queda prohibida la reproducción mecánica, electrónica o de cualquier otro tipo sin la autorización por escrito del fabricante.

El copyright pertenece a la empresa:

MEDION AG
Am Zehnthof 77
45307 Essen
Alemania

Tenga en cuenta que la dirección indicada arriba no es una dirección para devoluciones. Póngase siempre primero en contacto con nuestro servicio de atención al cliente.

16. Declaración de privacidad

Apreciado cliente:

Por el presente le comunicamos que nosotros, MEDION AG, Am Zehnthof 77, 45307 Essen, procesamos sus datos personales en calidad de responsables.

En el caso de las cuestiones legales relacionadas con la protección de datos, estamos a su disposición a través de nuestro responsable de la protección de datos empresarial al que puede localizar en MEDION AG, Datenschutz, Am Zehnthof 77, D – 45307 Essen; datenschutz@medion.com. Por nuestra parte, procesamos sus datos para fines de ejecución de la garantía y con ello procesos relacionados (p. ej. reparaciones) y, además, nos ayudan al procesar sus datos en el contrato de compra celebrado con nosotros.

Para fines de ejecución de la garantía y con ello procesos relacionados (p. ej. reparaciones) transferiremos sus datos al proveedor de servicios de reparación encargado por nosotros. Por lo general, almacenamos sus datos personales durante tres años para satisfacer sus derechos legales de prestación de garantía.

Frente a nosotros, tiene derecho a información sobre los datos personales que le afectan, así como a corrección, borrado, limitación del procesamiento, revocación contra el procesamiento, así como transferibilidad de los datos.

En el caso del derecho de información y borrado, se aplican sin embargo limitaciones según §§ 34 y 35 de la Ley Federal de Protección de Datos (BDSG) (art. 23 del RGPD). Además, existe un derecho de apelación ante una autoridad de supervisión de la protección de datos responsable (art. 77 del RGPD en combinación con § 19 BDSG). Para MEDION AG es el responsable federal de protección de datos y libertad de información de Renania del Norte-Westfalia, ap. correos 200444, 40212 Düsseldorf. www.lfdi.nrw.de.

El procesamiento de sus datos es necesario para la ejecución de la garantía; en caso de no facilitarse dichos datos, no será posible la ejecución de la garantía.

Contenuto

1.	Informazioni sulle presenti istruzioni per l'uso	115
1.1.	Spiegazione dei simboli	115
2.	Utilizzo conforme	117
3.	Indicazioni di sicurezza	117
3.1.	Utilizzo sicuro di pile/batterie	119
4.	Contenuto della confezione.....	120
5.	Panoramica dell'apparecchio	121
5.1.	Parte superior cerrada.....	121
5.2.	Lato superiore chiuso.....	121
5.3.	Depósito para el polvo con filtro.....	122
5.4.	Bac à poussière avec filtre.....	122
5.5.	Station de charge.....	123
5.6.	Télécommande	123
5.7.	Capteurs de l'aspirateur robot	124
6.	Prima messa in funzione	124
6.1.	Montaggio delle spazzole di pulizia.....	124
6.2.	Caricamento della batteria.....	124
6.3.	Inserimento delle batterie nel telecomando	125
6.4.	Impostazione dell'ora	125
7.	Funzionamento dell'aspirapolvere	126
7.1.	Impostazione del conto alla rovescia di avvio.....	126
7.2.	Reset del conto alla rovescia.....	127
7.3.	Modalità lavapavimenti.....	127
7.4.	Selezione della modalità.....	128
7.5.	Gestione dell'energia del robot aspirapolvere	130
8.	Pulizia e manutenzione.....	130
8.1.	Pulizia del contenitore della polvere	131
8.2.	Pulizia dell'apertura di aspirazione.....	132
8.3.	Pulizia dei sensori/contatti di carica.....	132
8.4.	Pulizia delle spazzole	132
8.5.	Pulizia della ruota.....	133
9.	Soluzione dei problemi	133
10.	Estrazione della batteria	135
11.	Smaltimento.....	135
12.	Dati tecnici	136
13.	Informazioni sulla conformità	137
14.	Informazioni relative al servizio di assistenza	137
15.	Note legali	138
16.	Informativa sulla protezione dei dati personali.....	139

1. Informazioni sulle presenti istruzioni per l'uso



La ringraziamo per l'acquisto di questo prodotto. Ci auguriamo che sia soddisfatto. Prima di mettere in funzione l'apparecchio, leggere attentamente le indicazioni di sicurezza. Osservare le avvertenze riportate sull'apparecchio e nelle istruzioni per l'uso.

Tenere le istruzioni per l'uso sempre a portata di mano. Esse sono parte integrante del prodotto e, in caso di vendita o cessione dell'apparecchio, devono essere consegnate al nuovo proprietario.

1.1. Spiegazione dei simboli

Quando un paragrafo è contrassegnato da uno dei seguenti simboli di avvertenza è necessario evitare il pericolo indicato per prevenire le possibili conseguenze descritte.



PERICOLO !

Questa parola chiave denota un livello di rischio elevato che, se non viene evitato, causa la morte o gravi lesioni.



AVVERTENZA !

Questa parola chiave denota un livello di rischio medio che, se non viene evitato, può causare la morte o gravi lesioni.



ATTENZIONE !

Questa parola chiave denota un livello di rischio basso che, se non viene evitato, può causare una lesione lieve o modesta.



AVVISO !

Questa parola chiave mette in guardia da possibili danni materiali.



Questo simbolo fornisce informazioni supplementari utili per l'assemblaggio o per il funzionamento.



Osservare le indicazioni contenute nelle istruzioni per l'uso!



AVVERTENZA!

Segnalazione di pericolo di scosse elettriche.



AVVERTENZA!

Segnalazione di pericolo di corrosione!



AVVERTENZA!

Avviso di pericolo a causa di materiali che possono infiammarsi anche facilmente!



AVVERTENZA!

Segnalazione di pericolo dovuto a materiali a rischio di esplosione!

- Punto elenco/Segnala un'informazione relativa a un evento che si può verificare durante l'utilizzo

- ▶ Istruzioni da seguire
- Indicazioni di sicurezza da eseguire



Dichiarazione di conformità (vedere capitolo "Informazioni sulla conformità"): I prodotti contrassegnati con questo simbolo soddisfano i requisiti delle direttive CE.

Classe di protezione II



Gli apparecchi elettrici di classe II possiedono un isolamento doppio e/o rinforzato permanente e non hanno possibilità di allacciamento per un conduttore di terra. L'involucro di un apparecchio elettrico rivestito di materiale isolante della classe di protezione II può fungere parzialmente o interamente da isolamento supplementare o rinforzato.



Simbolo della corrente continua

Indicazione della polarità



Per identificare i collegamenti positivi e negativi (la polarità) di un alimentatore in c.c., o i collegamenti positivi e negativi di un'apparecchiatura a cui può essere collegata un alimentatore in c.c.



Simbolo dell'alimentatore elettrico a commutazione



Trasformatore – protetto contro i cortocircuiti

Trasformatore nel quale la temperatura non supera i limiti stabiliti neppure quando il trasformatore è sovraccarico o cortocircuitato e che, dopo la rimozione del sovraccarico o del cortocircuito, continua a soddisfare tutti i requisiti della presente norma.



Utilizzo in ambienti chiusi

Gli apparecchi contrassegnati da questo simbolo possono essere utilizzati solo in ambienti chiusi.



Smaltire l'apparecchio nel rispetto dell'ambiente (vedere „11. Smaltimento“ a pagina 135)

L'adattatore AC/DC presenta il grado di protezione IP20 in conformità alla norma DIN EN 60529.

L'adattatore AC/DC è quindi protetto:

IP20

- contro la possibilità di accedere a parti pericolose con un dito;
- contro la penetrazione di corpi estranei solidi di diametro pari o superiore a 12,5 mm

L'adattatore AC/DC non è impermeabile.



Utilizzare esclusivamente la base di carica in dotazione.



Utilizzare esclusivamente l'alimentatore in dotazione.

ta=40°

L'alimentatore è utilizzabile fino a una temperatura ambiente di 40 °C.

2. Utilizzo conforme

Il robot aspirapolvere serve per pulire a secco e in modo autonomo pavimenti lisci e piani in ambienti interni.

Non utilizzare l'apparecchio all'aperto.

Il prodotto è destinato esclusivamente all'utilizzo privato e non a quello industriale/commerciale.

L'utilizzo non conforme comporta il decadimento della garanzia:

- non modificare l'apparecchio senza la nostra approvazione e non utilizzare alcun altro apparecchio ausiliario non approvato o non fornito da noi.
- Utilizzare esclusivamente pezzi di ricambio e accessori forniti o approvati da noi.

Attenersi a tutte le indicazioni fornite nelle presenti istruzioni per l'uso, in particolare alle indicazioni di sicurezza. Qualsiasi altro utilizzo è considerato non conforme e può provocare danni a persone o cose.

3. Indicazioni di sicurezza



AVVERTENZA !

Pericolo di lesioni!

Pericolo di lesioni per bambini e persone con ridotte capacità fisiche, sensoriali o intellettive (ad esempio persone parzialmente disabili, anziani con capacità fisiche o intellettive ridotte) o con carenza di esperienza e di conoscenze (ad esempio bambini grandi).

- Tenere l'apparecchio e gli accessori fuori dalla portata dei bambini.
- Il presente apparecchio può essere utilizzato a partire da un'età di 8 anni e anche da persone con capacità fisiche, sensoriali o intellettive ridotte o con carenza di esperienza e/o di conoscenze, a condizione che siano sorvegliate o istruite circa l'utilizzo sicuro dell'apparecchio e che abbiano compreso i pericoli che ne derivano.
- I bambini non devono giocare con l'apparecchio.
- La pulizia e la manutenzione a cura dell'utilizzatore non devono essere eseguite dai bambini, a meno che questi non abbiano almeno 8 anni e non siano sorvegliati.
- Tenere l'apparecchio, l'alimentatore e il cavo di alimentazione fuori dalla portata dei bambini di età inferiore agli 8 anni.
- Tenere tutti i materiali di imballaggio utilizzati (sacchetti, pezzi di polistirolo ecc.) fuori dalla portata dei bambini.



PERICOLO !

Pericolo di scossa elettrica!

Componenti sotto tensione. Pericolo di scossa elettrica/cortocircuito.

- Per ricaricare la batteria utilizzare solo l'alimentatore fornito in dotazione e la base di carica.
- L'alimentatore deve essere utilizzato solo in ambienti chiusi e asciutti.
- Collegare l'alimentatore a una presa di corrente facilmente accessibile installata a regola d'arte. La tensione di rete locale deve corrispondere a quella indicata nei dati tecnici dell'alimentatore.
- La presa deve essere liberamente accessibile per consentire di scollegare rapidamente l'apparecchio dalla rete elettrica in caso di emergenza.

-
- Estrarre il cavo di alimentazione dalla presa afferrando la spina e non tirando il cavo. Non piegare o schiacciare il cavo di alimentazione.
 - In caso di danni alla spina, al cavo di alimentazione, alla base di ricarica o all'apparecchio, oppure in caso di penetrazione di liquidi o di corpi estranei all'interno dell'apparecchio, staccare immediatamente la spina dalla presa elettrica.
 - Utilizzare l'apparecchio solo in locali chiusi e non esporlo mai a gocce o spruzzi d'acqua.
 - Durante la ricarica non toccare l'apparecchio con le mani bagnate.
 - Prima di utilizzare l'apparecchio per la prima volta e dopo ogni utilizzo assicurarsi che l'apparecchio e il cavo di alimentazione non siano danneggiati.
 - Non mettere in funzione il robot aspirapolvere se si riscontrano danni all'apparecchio stesso, alla base di carica o al cavo di alimentazione.
 - Nel caso si riscontrino danni dovuti al trasporto, rivolgersi immediatamente al servizio di assistenza.
 - In caso di lunghi periodi di assenza o di temporali, scollegare l'alimentatore dalla presa elettrica.
 - Non immergere mai il robot aspirapolvere, la base di carica o l'alimentatore in acqua o in altri liquidi! Prima di ogni pulizia e manutenzione, così come prima di montare o smontare gli accessori, scollegare l'alimentatore dalla presa elettrica.
 - Non esporre l'apparecchio a condizioni estreme. Occorre evitare:
 - elevata umidità dell'aria o umidità in generale,
 - temperature estremamente alte o basse,
 - raggi diretti del sole,
 - fiamme libere.



AVVERTENZA !

Pericolo di esplosione!

L'aspirazione di liquidi infiammabili o di determinati materiali solidi può comportare il rischio di incendi o esplosioni.

- Non utilizzare l'apparecchio in prossimità di materiali facilmente infiammabili. Non aspirare oggetti con bordi taglienti oppure oggetti o liquidi facilmente infiammabili come fiammiferi o cenere calda.
- Non aspirare in nessun caso polvere di toner (di stampanti laser, fotocopiatrici).



ATTENZIONE !

Pericolo di lesioni/di danni all'apparecchio!

L'utilizzo improprio dell'apparecchio può causare lesioni o danni all'apparecchio.

- Utilizzare l'apparecchio soltanto per aspirare piccole quantità di polvere, sporco e briciole. Svuotare il contenitore della polvere dopo ogni utilizzo.
- Non utilizzare l'apparecchio per aspirare liquidi o sporcizia umida.
- Per non rischiare di inciampare, non utilizzare prolunghe e informare le persone presenti che si sta per utilizzare il robot aspirapolvere.
- Prima di utilizzare l'apparecchio, rimuovere dall'area di lavoro tutti gli oggetti fragili (ad es. vetro, lampade, vasi) e quelli che possono impigliarsi nelle spazzole o possono essere aspirati (ad es. cavi, capi d'abbigliamento, giornali, tende). Se necessario, posizionare la barriera fotoelettrica per delimitare l'area da aspirare.
- Non coprire i sensori e le fessure di aerazione del robot aspirapolvere.

**AVVISO !****Possibili danni all'apparecchio causati dallo sfregamento su superfici ruvide.**

Alcuni battiscopa e in particolare i camini e i forni possono presentare una superficie ruvida, spazzolata o granulare in metallo anodizzato, acciaio o ghisa. Tali superfici possono avere l'effetto della carta vetrata sulla gomma e sulla plastica, danneggiando il corpo dell'apparecchio in caso di contatto. Inoltre, l'urto con l'aspirapolvere può danneggiare anche le superfici stesse.

- Per prevenire possibili danni, evitare che l'apparecchio urti superfici ruvide, spazzolate o granulari. Testare la superficie strofinandovi con cautela un panno o un fazzoletto. L'eventuale formazione di pelucchi indica che, per evitare urti, l'aspirapolvere non dovrebbe essere passato su tale area.

**ATTENZIONE !****Pericolo di lesioni/di danni all'apparecchio!**

Per ragioni costruttive e progettuali, all'interno di una stanza è possibile che i sensori del robot aspirapolvere non rilevino completamente scale e ostacoli. Sussiste il pericolo di un'area morta attraverso la quale il robot possa cadere da scale o bordi non protetti.

- Durante il funzionamento, accertarsi che il robot aspirapolvere riconosca scalini o altri ostacoli, in particolare su pavimenti lucidati molto chiari o bianchi.
- Eventualmente realizzare barriere aggiuntive per escludere danni a oggetti, pareti, scale o all'apparecchio.
- L'altezza degli scalini deve essere di almeno 8 cm.
- Durante il funzionamento dell'apparecchio non sostare sotto bordi non protetti o scale.
- Pulire regolarmente i sensori del robot aspirapolvere.
- Non posizionare la base di carica nelle immediate vicinanze di scale.

3.1. Utilizzo sicuro di pile/batterie

L'apparecchio contiene una batteria agli ioni di litio. Il telecomando funziona con due batterie da 1,5 V del tipo AAA.

**PERICOLO !****Pericolo di ustione chimica!**

L'ingestione di batterie comporta il rischio di ustioni chimiche interne che possono causare la morte nel giro di due ore. A contatto con la pelle, l'acido della batteria può causare ustioni chimiche.

- Se si pensa che le batterie possano essere state ingerite o trovarsi in una qualsiasi parte del corpo, rivolgersi immediatamente a un medico.
- Non ingerire le batterie.
- Evitare il contatto con l'acido delle batterie. In caso di contatto con la pelle, gli occhi o le mucose, sciacquare i punti interessati con abbondante acqua pulita e contattare immediatamente un medico.
- Tenere le batterie nuove e usate fuori dalla portata dei bambini.
- Sospendere l'uso dell'apparecchio se il vano delle batterie non si chiude in modo sicuro e tenerlo fuori dalla portata dei bambini.
- In caso di fuoriuscita di liquido dalle batterie, rimuoverle immediatamente dall'apparecchio. Pulire i contatti prima di inserire nuove batterie.



AVVERTENZA !

Pericolo di esplosione!

In caso di sostituzione impropria delle batterie, sussiste il pericolo di esplosione!

- Utilizzare sempre solo batterie nuove dello stesso tipo. Non utilizzare mai insieme batterie vecchie e nuove.
- Nel collocare le batterie nel relativo vano, fare attenzione alla corretta polarità (+/-).
- Non cercare mai di ricaricare le batterie.
- Conservare le batterie in un luogo fresco e asciutto.
- Mai esporre le batterie a un calore eccessivo (ad esempio raggi diretti del sole, fuoco o simili). Fonti di calore diretto possono danneggiare le batterie.
- Non gettare le batterie nel fuoco.
- Non cortocircuitare le batterie.
- Estrarre dall'apparecchio anche le batterie scariche.
- Se si prevede di non utilizzare l'apparecchio per lungo tempo, estrarre le batterie.
- Prima di introdurre le batterie nel relativo vano, verificare che i contatti nell'apparecchio e sulle batterie siano puliti e, se necessario, pulirli.
- Utilizzare la batteria a una temperatura ambiente di 10-40 °C.



AVVISO !

Possibili danni materiali!

Il filtro per polveri sottili non è resistente all'acqua.

- Rimuovere il filtro per polveri sottili prima di pulire con acqua il contenitore della polvere.
- Scuotere il filtro per polveri sottili per rimuovere i depositi di polvere.

4. Contenuto della confezione



PERICOLO !

Pericolo di soffocamento!

Pericolo di soffocamento in caso di ingestione o inalazione di componenti piccoli o pellicole dell'imballaggio.

Tenere la pellicola dell'imballaggio fuori dalla portata dei bambini.

Verificare l'integrità della confezione e comunicare l'eventuale incompletezza della fornitura entro 14 giorni dall'acquisto.

La confezione acquistata include:

- Robot aspirapolvere con batteria agli ioni di litio integrata
- Base di carica
- Alimentatore
- Telecomando
- 2 spazzole laterali
- 1 filtro di ricambio
- 1 Contenitore per l'acqua
- 1 Accessorio per pulire
- Spazzolino di pulizia (nell'apparecchio sotto il coperchio del contenitore della polvere)
- Istruzioni per l'uso e documenti di garanziaVue d'ensemble de l'appareil

5. Panoramica dell'apparecchio

5.1. Parte superior cerrada

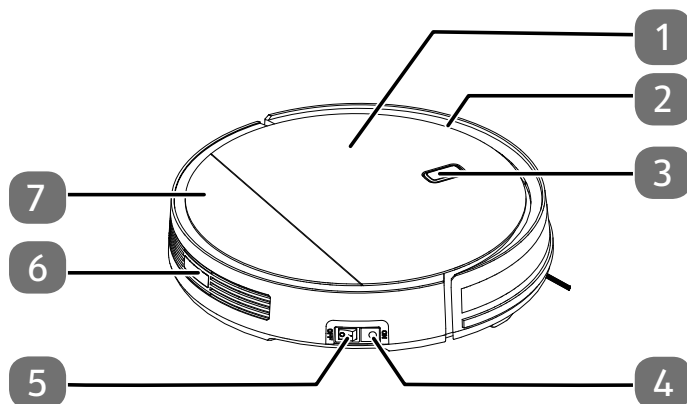

- 1) Coperchio del contenitore della polvere
- 2) Paraurti
- 3) Interruttore On/Off/Indicatore di funzionamento
- 4) Persa di carica
- 5) Interruttore On/Off
- 6) Sensore
- 7) Involucro dell'apparecchio

5.2. Lato superiore chiuso

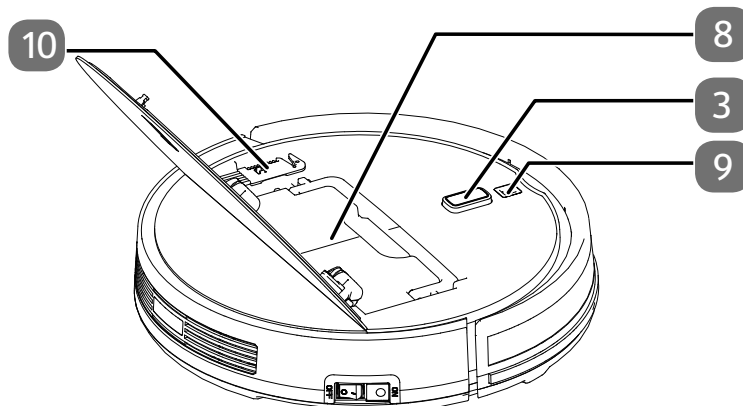

- 8) Contenitore della polvere
- 9) Chiusura del coperchio
- 10) Spazzola per la pulizia

5.3. Depósito para el polvo con filtro

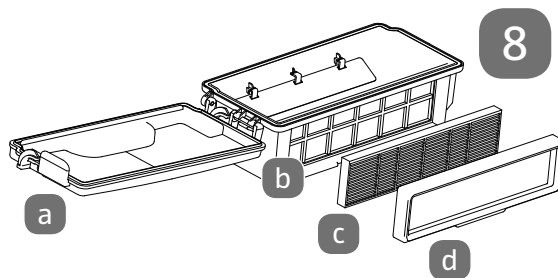

- 8) Containere della polvere
- a) Coperchio del contenitore della polvere
- b) Alloggiamento del contenitore della polvere
- c) Filtro polvere sottili
- d) Supporto per il filtro

5.4. Bac à poussière avec filtre

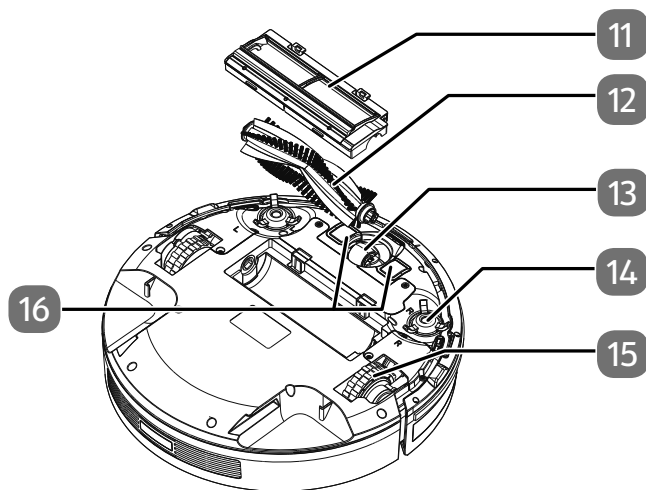

- 11) Copertura della spazzola
- 12) Spazzola per la pulizia
- 13) Ruota: per agevolare la direzione die movimento
- 14) Spazzola, laterale
- 15) Ruota: per l'avanzamento dell'apparechio
- 16) Contatti di carica

5.5. Station de charge

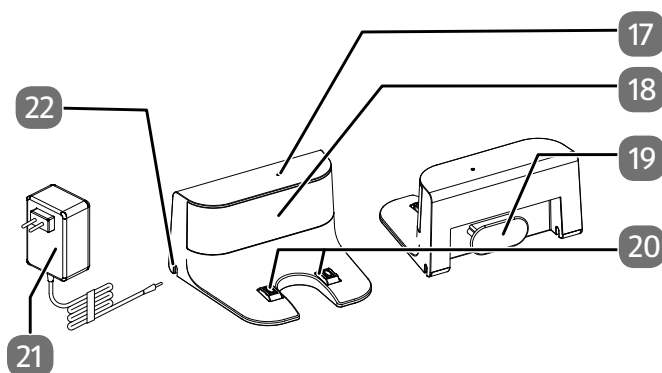

- 17) Indicatore di funzionamento
- 18) Lente del sensore
- 19) Avvolgicavo
- 20) Contatti di carica
- 21) Alimentatore
- 22) Presa per l'alimentatore

5.6. Télécommande

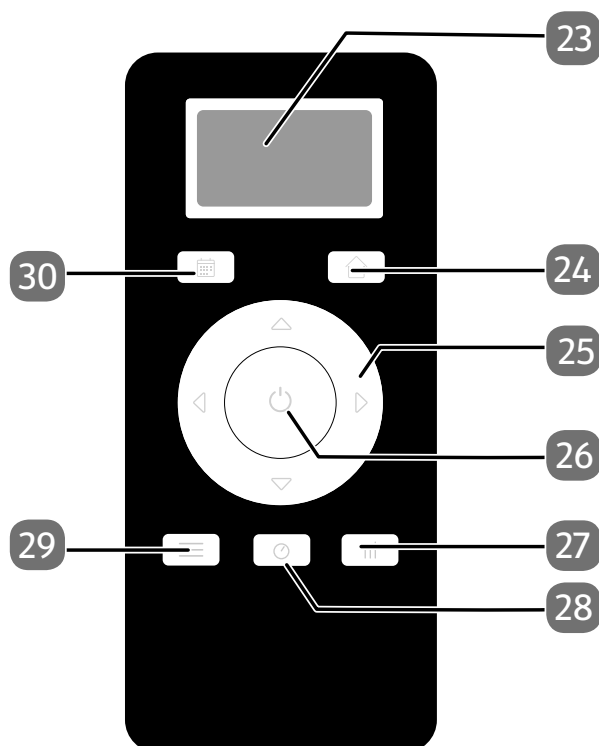

- 23) Display
- 24) Ritorno alla base di carica
- 25) Tasti freccia: Determinare la direzione di marcia, aumentare/diminuire il valore numerico
- 26) Avvio pulizia standard automatica
- 27) Pulizia intensiva
- 28) Impostazione dell'ora
- 29) Selezione della modalità di funzionamento
- 30) Impostazione dell'ora di avio

5.7. Capteurs de l'aspirateur robot

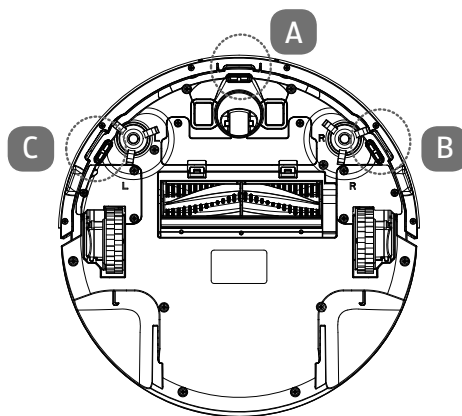

- A Sensore anteriore
- B Sensore destro
- C Sensore sinistro

6. Prima messa in funzione

6.1. Montaggio delle spazzole di pulizia

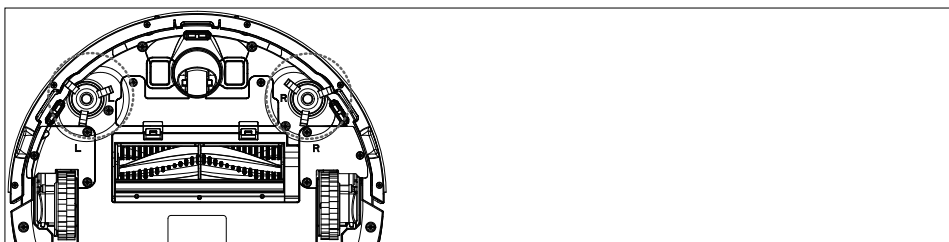

Prima di utilizzare l'apparecchio per la prima volta è necessario montare le spazzole fornite in dotazione **14** (vedere **Fig. G**).

Le spazzole vengono inserite sull'apposito attacco.

- ▶ Premere le due spazzole sui supporti finché scattano in sede.

6.2. Caricamento della batteria

Il robot aspirapolvere è dotato di una batteria agli ioni di litio. Una volta estratto l'apparecchio dall'imballaggio, innanzitutto caricare la batteria per ca. 6 ore. Questa operazione migliora le prestazioni della batteria a lungo termine.

È possibile caricare il robot aspirapolvere direttamente con l'alimentatore fornito in dotazione oppure con la base di carica.

6.2.1. Caricamento diretto dell'apparecchio

- ▶ Collegare l'alimentatore fornito alla presa per l'alimentatore **4** che si trova lateralmente sul robot aspirapolvere.
- ▶ Portare l'interruttore On/Off **5** in posizione **I** per accendere l'apparecchio, altrimenti non è possibile caricare la batteria.

6.2.2. Caricamento mediante la base di carica

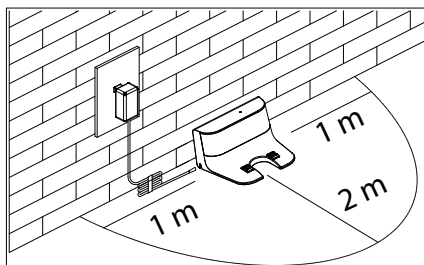

- ▶ Posizionare la base di carica con la parte posteriore rivolta verso una parete. Assicurarsi che non vi siano ostacoli a lato della base di carica a distanza di 1 metro e davanti alla base di carica a una distanza di 2 metri.
- ▶ Collegare l'alimentatore (5) alla relativa presa (20) della base di carica. Posizionare il robot aspirapolvere sulla base di carica in modo che i contatti di carica (16/19) siano appoggiati gli uni sopra gli altri.
- ▶ Collegare la spina alla presa di corrente.
- ▶ Portare l'interruttore On/Off (5) in posizione I per accendere l'apparecchio.

L'apparecchio si carica, l'indicatore di funzionamento lampeggia lentamente con luce blu.

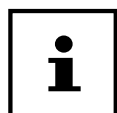

Se l'interruttore On/Off è (5) in posizione 0, non è possibile ricaricare la batteria e l'indicatore di funzionamento lampeggia velocemente con luce rossa.

Non appena la batteria è completamente carica, l'indicatore di funzionamento si illumina in maniera fissa con luce blu e vengono emessi 5 segnali acustici.

La batteria deve essere ricaricata al più tardi quando in modalità standby le spie di funzionamento lampeggiano due volte al secondo.

Durante il funzionamento, il robot aspirapolvere torna alla base di carica quando il livello di carica della batteria è basso. In tal caso vengono emessi 4 segnali acustici. Con il ritorno alla base di carica la pulizia viene interrotta.

- ▶ Prima di utilizzare di nuovo il robot aspirapolvere, ricaricare la batteria con l'alimentatore collegato all'apparecchio oppure tramite la base di carica.
- ▶ Per evitare che la batteria si scarichi completamente quando l'apparecchio non viene utilizzato per un lungo periodo, ricaricare la batteria dopo 3 mesi per 6 ore.

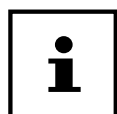

Se le prestazioni della batteria dovessero diminuire sensibilmente, rivolgersi al servizio di assistenza Medion.

6.3. Inserimento delle batterie nel telecomando

- ▶ Fare scorrere verso il basso il coperchio del vano batterie sul retro del telecomando.
- ▶ Inserire due batterie da 1,5 V di tipo AAA rispettando la polarità indicata nel vano batterie.
- ▶ Riposizionare il coperchio sul vano batterie e farlo scorrere fino a chiuderlo.

6.4. Impostazione dell'ora

Per utilizzare la funzione di avvio temporizzato è necessario impostare prima l'ora sul telecomando. Procedere come segue:

- ▶ Premere e tenere premuto il tasto (28) per circa 2 secondi per impostare l'orario attuale. L'indicazione delle ore lampeggia.
- ▶ Con i tasti freccia \triangle oppure ∇ impostare l'ora. Premere quindi il tasto \triangleright per impostare i minuti. L'indicazione dei minuti lampeggia.
- ▶ Con i tasti freccia \triangle oppure ∇ impostare i minuti.

-
- ▶ Premere quindi il tasto  per impostare il giorno della settimana.

L'indicazione del giorno della settimana lampeggia.

- ▶ Impostare il giorno della settimana con l'ausilio del tasto .

- ▶ Confermare l'immissione premendo il tasto .

L'ora e il giorno della settimana sono impostati. Il simbolo dell'ora viene visualizzato sul display del telecomando.

7. Funzionamento dell'aspirapolvere

Per ottenere i migliori risultati di pulizia, assicurarsi di avere rimosso dal pavimento tutti gli oggetti come tende, capi d'abbigliamento, carta, cavi liberi e prolunghe.



AVVISO!

Pericolo di danni materiali!

I cavi liberi possono restare impigliati nel robot aspirapolvere e venire trascinati, causando, ad esempio, la caduta da un tavolo degli eventuali apparecchi collegati, con conseguenti danni.

- Spostare i cavi fuori dalla portata del robot aspirapolvere.



Il robot aspirapolvere non è idoneo a essere utilizzato su tappeti.



Ogni volta che si preme un tasto, viene emesso un segnale acustico che ne conferma la pressione.

- ▶ Prima dell'accensione, staccare la spina dell'alimentatore dall'apparecchio.
- ▶ Assicurarsi che il contenitore della polvere sia pulito e il filtro inserito correttamente.
- ▶ Collocare il robot aspirapolvere in una zona libera della stanza.
- ▶ Posizionare l'interruttore On/Off su **I**.

L'apparecchio è pronto all'uso e si trova in modalità standby. La modalità standby è indicata da 3 brevi segnali acustici.

- ▶ Premere il tasto  sull'apparecchio o sul telecomando per avviare la pulizia.

La spia di funzionamento è accesa con luce blu.

- ▶ Premere di nuovo il tasto  per interrompere la pulizia. Vengono emessi due segnali acustici.
- ▶ Premere ancora una volta il tasto  se si desidera proseguire la pulizia. Viene emesso un segnale acustico.





Se non viene premuto alcun tasto entro 10 minuti, il robot aspirapolvere passa alla modalità di riposo. Prima di utilizzare il robot aspirapolvere è possibile metterlo direttamente in modalità di riposo tenendo premuto il tasto  dell'apparecchio per circa tre secondi. In modalità di riposo la spia di funzionamento è spenta.

Un basso livello di carica della batteria è indicato dalla luce rossa dell'indicatore di funzionamento. Quando il livello di carica della batteria è basso, il robot aspirapolvere torna automaticamente alla base di carica. Con il ritorno alla base di carica la pulizia viene interrotta.

- ▶ Ad apparecchio spento (interruttore On/Off in posizione **0**), pulire periodicamente l'apertura di aspirazione e dopo ogni utilizzo svuotare il contenitore della polvere.

7.1. Impostazione del conto alla rovescia di avvio

Per avviare la pulizia in propria assenza o a un orario prestabilito, impostare il conto alla rovescia. Procedere come segue:

- ▶ Posizionare l'interruttore On/Off  in posizione **I**: l'apparecchio è pronto all'uso e in modalità standby.
- ▶ Premere e tenere premuto il tasto   per impostare il conto alla rovescia.

L'indicazione delle ore lampeggia.

- ▶ Con i tasti freccia \triangle oppure ∇ **25** impostare l'ora. Premere quindi il tasto \triangleright per impostare i minuti.

L'indicazione dei minuti lampeggia.

- ▶ Con i tasti freccia \triangle oppure ∇ impostare i minuti (a intervalli di 30 minuti).
- ▶ Premere il tasto \odot **26** per confermare l'inserimento.

Il conto alla rovescia è ora impostato. Il simbolo della sveglia viene visualizzato sul display. La pulizia inizia ogni giorno alla stessa ora.

7.2. Reset del conto alla rovescia

Per disattivare il conto alla rovescia, impostarlo a **00:00**:

- ▶ Premere e tenere premuto il tasto ☰ **28**.
- ▶ Premere e tenere premuto il tasto \odot **26** per circa 2 secondi per impostare il conto alla rovescia a **00:00**.
- ▶ Premere il tasto \odot **26** per confermare l'inserimento.
- ▶ Confermare l'inserimento tenendo premuto a lungo il tasto ☰ **28**.
Vengono emessi due brevi segnali acustici.

7.3. Modalità lavapavimenti



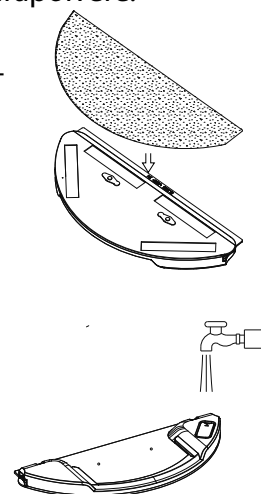

Il robot aspirapolvere può essere usato anche per lavare pavimenti lisci.





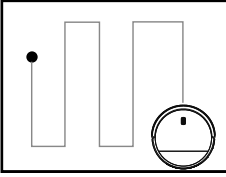
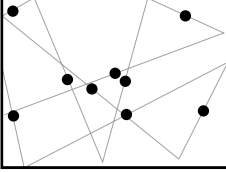
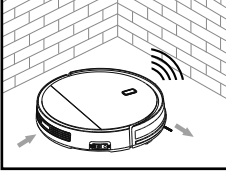

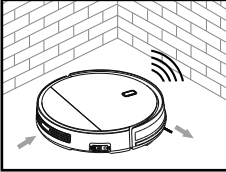
- ▶ Fissare il mocio lavapavimenti in dotazione sulla parte inferiore del robot aspirapolvere.
- ▶ Aprire il tappo del serbatoio dell'acqua.
- ▶ Versare acqua del rubinetto nel serbatoio e chiudere il serbatoio con l'apposito tappo per evitare la fuoriuscita di acqua.
- ▶ Capovolgere l'apparecchio, inserire il serbatoio dell'acqua nel suo alloggiamento e controllare che sia perfettamente in sede.

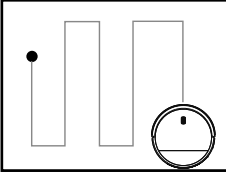

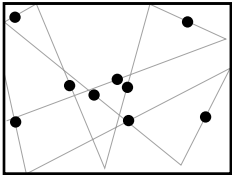
7.4. Selezione della modalità

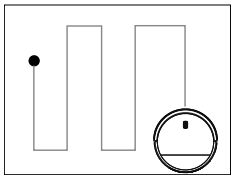
Grazie ai sensori e ai paraurti **2** sull'apparecchio, il robot aspirapolvere viene guidato automaticamente attraverso le stanze. È possibile decidere come deve procedere il robot aspirapolvere:

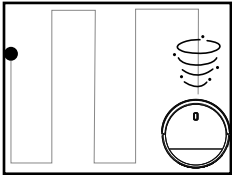

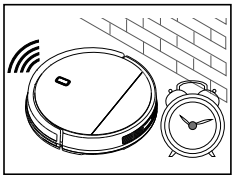
Modalità di pulizia	Percorso di pulizia	Funzione
<p>Pulizia automatica</p> <p>► Premere il tasto  26 per attivare la pulizia automatica.</p>	  	<p>Pulizia standard in base agli ostacoli (7 minuti di pulizia in corsie parallele, 5 minuti di pulizia negli angoli, 5 minuti di pulizia in modalità casuale)</p> <p>Una vez terminada la limpieza, el robot vuelve a la estación de carga.</p>
<p>Pulizia lungo la parete</p> <p>► Per attivare la pulizia lungo la parete, premere ripetutamente il tasto  29 fino a quando sul display non viene visualizzata l'indicazione MODE1.</p>		<p>Per la pulizia lungo pareti/ostacoli.</p> <p>Nel caso non vi siano ostacoli per orientarsi, il robot aspirapolvere termina la pulizia.</p> <p>L'aspirapolvere robot pulisce 1 volta e poi torna alla stazione di ricarica.</p>
<p>Pulizia a corsie parallele</p> <p>► Per attivare la pulizia a corsie parallele, premere ripetutamente il tasto  29 fino a quando sul display non viene visualizzata l'indicazione MODE2.</p>		<p>Per pulire a corsie parallele.</p> <p>L'aspirapolvere robot pulisce 1 volta e poi torna alla stazione di ricarica. L'aspirapolvere robot pulisce 1 volta e poi torna alla stazione di ricarica.</p>

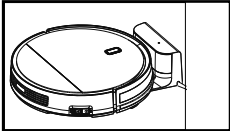
Modalità di pulizia	Percorso di pulizia	Funzione
<p>Pulizia in modalità casuale</p> <p>► Per attivare la pulizia in modalità casuale, premere ripetutamente il tasto  fino a quando sul display non viene visualizzata l'indicazione MODE3.</p>		<p>Per eseguire la pulizia in base a un percorso scelto casualmente.</p> <p>L'aspirapolvere robot pulisce finché la batteria non si scarica e torna alla stazione di ricarica.</p>
<p>Pulizia a corsie parallele</p> <p>► Per attivare la pulizia a corsie parallele, premere ripetutamente il tasto  fino a quando sul display non viene visualizzata l'indicazione MODE4.</p>		<p>Per la pulizia intensiva a corsie parallele.</p> <p>L'aspirapolvere robot pulisce 2 volte finché la batteria non si scarica e l'aspirapolvere robot si sposta alla stazione di ricarica.</p>
<p>Pulizia con massima forza di aspirazione</p> <p>► Premere il tasto  per attivare la pulizia con la massima forza di aspirazione.</p>		<p>La limpieza se realiza de la misma manera que en modo automático, pero con mayor potencia de succión y de cepillado. Una vez terminada la limpieza, el robot vuelve a la estación de carga.</p>
<p>Pulizia temporizzata</p> <p>► Una volta impostato correttamente l'orario, è possibile programmare la pulizia quotidiana. Per farlo, premere il tasto .</p>		<p>La limpieza se realiza automáticamente a una hora determinada. El robot aspirador lleva a cabo el proceso de limpieza establecido y luego vuelve a la estación de carga.</p>

Modalità di pulizia	Percorso di pulizia	Funzione
Ritorno alla base di carica ▶ Premere il tasto  per comandare al robot aspirapolvere di tornare alla base di carica per ricaricarsi.		Il robot aspirapolvere torna alla base e ricarica la batteria. L'indicatore di funzionamento si accende con luce rossa.

7.5. Gestione dell'energia del robot aspirapolvere

L'aspirapolvere è utilizzata solo di tanto in tanto

Se non c'è bisogno che il robot aspirapolvere pulisca più volte al giorno, quotidianamente o regolarmente, si consiglia di scollegare il caricabatteria o l'alimentatore  dalla presa dopo ogni carica completa. Impostare anche il robot aspirapolvere su   utilizzando l'interruttore On/Off.

Il robot aspirapolvere è utilizzato quotidianamente

Si consiglia di caricare continuamente il robot se utilizzato più volte al giorno per garantire la necessaria e piena potenza di aspirazione. Quando la batteria è completamente carica, l'indicatore di funzionamento si accende in maniera fissa con luce blu e il consumo energetico viene ridotto al minimo grazie alla carica di mantenimento.

Il robot aspirapolvere è utilizzato solo di tanto in tanto oppure regolarmente per piccole superfici

Il robot aspirapolvere è dotato di una modalità di riposo. (vedere capitolo "Modalità di riposo"). Si consiglia di utilizzare la modalità di riposo se sono state pulite aree più piccole e se è ancora disponibile energia sufficiente senza ricaricare la batteria. Scollegare il caricabatteria e l'alimentatore dalla presa. Impostare il robot aspirapolvere tramite l'interruttore On/Off . Dopo 10 minuti, il robot aspirapolvere passa alla modalità di riposo.

L'aspirapolvere robot può essere riattivato in qualsiasi momento tramite il tasto  sul telecomando, tramite programmazione o tasto sull'apparecchio.

	Consumo in Watt
Alimentatore	0,06
Carica con l'alimentatore direttamente al robot aspirapolvere	7,6-12
Carica nella base di carica	7,6-12
Carica di mantenimento alla base di carica	1-2
Carica di mantenimento all'alimentatore	1-2

8. Pulizia e manutenzione



PERICOLO !

Pericolo di scossa elettrica!

Pericolo di scossa elettrica/cortocircuito dovuto alla presenza di componenti sotto tensione.

- Non immergere mai il robot aspirapolvere, la base di carica o l'alimentatore in

acqua o in altri liquidi! Pulire l'apparecchio e tutti gli accessori solo a secco o utilizzando un panno leggermente umido.

- Prima di effettuare qualsiasi operazione di pulizia o manutenzione, così come prima di montare e smontare accessori, posizionare l'interruttore On/Off su **0** e staccare la spina dalla presa elettrica.

La pulizia e la manutenzione del robot aspirapolvere sono semplici e rapide. Svuotare il contenitore della polvere **8** dopo ogni utilizzo, pulire il filtro circa 2 volte al mese. Pulire l'apertura di aspirazione quando necessario.

- Per pulire la superficie dell'apparecchio non utilizzare solventi né detergenti corrosivi o gassosi. Passare un panno inumidito sulla superficie del robot aspirapolvere e sulla base di carica.
- Pulire le superfici dei sensori e i contatti di carica con un panno asciutto e pulito.

8.1. Pulizia del contenitore della polvere

Si raccomanda di svuotare il contenitore della polvere dopo ogni utilizzo e di pulire il filtro ogni 15-30 giorni. Eseguire le operazioni sotto indicate:

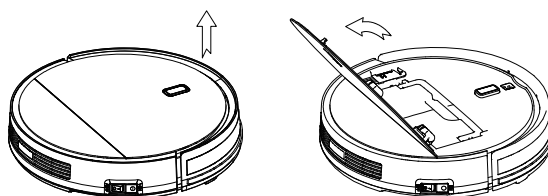

- ▶ Aprire il coperchio del contenitore della polvere **14**.

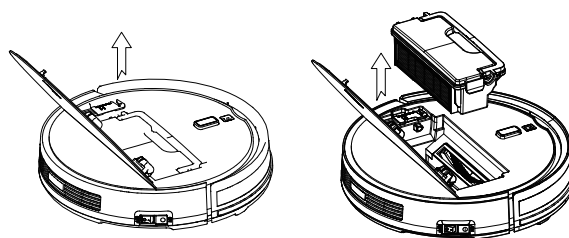

- ▶ Sollevare la maniglia del contenitore della polvere **8** e rimuoverlo dall'aspirapolvere.

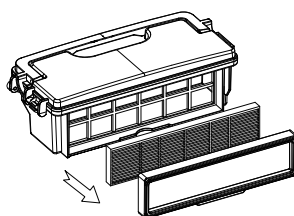

- ▶ Rimuovere il filtro per polveri sottili **8c** con il portafiltro **8d**.

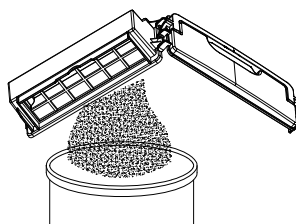

- ▶ Aprire il coperchio del contenitore della polvere **8a** e rimuovere il filtro per la polvere.
- ▶ Svuotare il contenitore della polvere in un bidone dei rifiuti.



AVVISO!

Possibili danni materiali!

Il filtro per polveri sottili non è resistente all'acqua.

Rimuovere il filtro per polveri sottili prima di pulire con acqua il contenitore della polvere.

- Scuotere il filtro per polveri sottili per rimuovere i depositi di polvere.

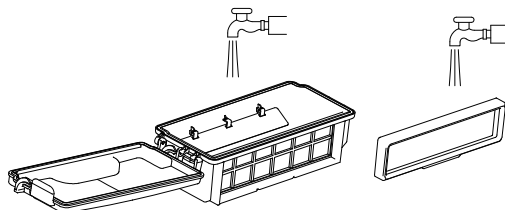

- ▶ Sciacquare il contenitore della polvere con acqua. La pulizia con acqua non è necessaria ogni volta. Non mettere il contenitore della polvere in lavastoviglie!

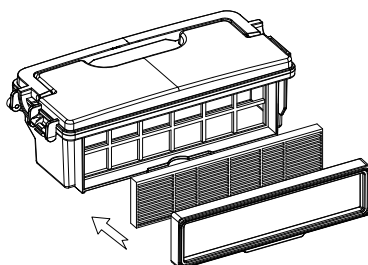

- ▶ Quando il contenitore della polvere è asciutto, reinserire il filtro. Al termine della pulizia, rimontare il contenitore della polvere e chiudere il coperchio del robot aspirapolvere.
- ▶ Prima di mettere in funzione l'apparecchio, assicurarsi che il filtro del contenitore della polvere sia inserito correttamente.

Se il contenitore della polvere non viene inserito o non correttamente, l'indicatore di funzionamento lampeggia quattro volte al secondo.

8.2. Pulizia dell'apertura di aspirazione

Dopo qualche tempo, sull'apertura di aspirazione possono accumularsi polvere e sporcizia che pregiudicano la potenza di aspirazione. Per evitare ciò, pulire l'apertura di aspirazione a intervalli di tempo regolari.

- ▶ Spegnerne l'apparecchio.
- ▶ Rimuovere la polvere e la sporcizia sull'apertura di aspirazione e al suo interno.

8.3. Pulizia dei sensori/contatti di carica

- ▶ Pulire i sensori (vedere **Fig. H**) e i contatti di carica **16** / **20** con un panno morbido e asciutto.

8.4. Pulizia delle spazzole

Consigliamo una pulizia periodica delle spazzole, al più tardi però quando un lungo segnale acustico segnala un blocco delle spazzole o l'indicatore di funzionamento lampeggia alternativamente con luce blu e rossa. Eseguire le operazioni sotto indicate:

- ▶ Spegnerne l'apparecchio e appoggiarlo su una base piana con il lato inferiore rivolto verso l'alto.

8.4.1. Pulizia delle spazzole laterali

- ▶ Tenere ferme le spazzole **14** ed estrarle dall'apparecchio tirandole dritte verso l'alto.
- ▶ Pulire le spazzole da sporcizia e capelli.
- ▶ Dopo la pulizia reinserire le spazzole.
- ▶ Dopo qualche tempo, per mantenere l'efficienza dell'apparecchio, occorre sostituire le spazzole. Per gli accessori di ricambio, rivolgersi al nostro servizio di assistenza.

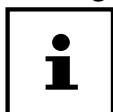

Se le setole dovessero piegarsi, può essere utile immergere le spazzole in acqua molto calda in modo che riprendano la loro forma originale.

8.4.2. Pulizia della spazzola rotante

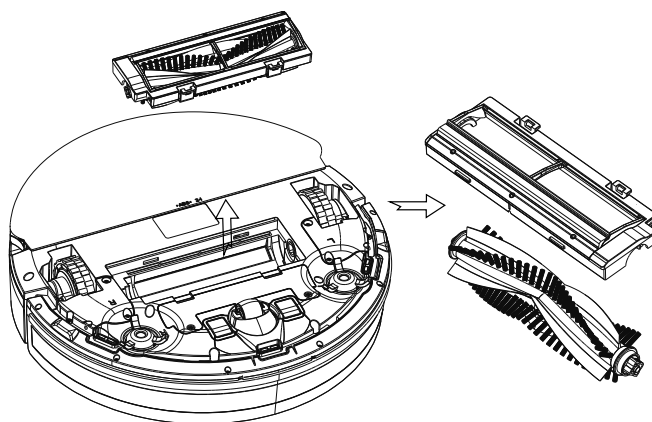

- ▶ Premere entrambe le clip per rimuovere la copertura della spazzola 11.
- ▶ Rimuovere la spazzola rotante 12 dalla guida del relativo alloggiamento.
- ▶ Pulire la spazzola da sporcizia e capelli.
- ▶ Pulire la spazzola sotto l'acqua corrente.
- ▶ Lasciar asciugare la spazzola.
- ▶ Reinserire la spazzola nella guida all'interno del relativo alloggiamento.
- ▶ Ricollocare poi la copertura della spazzola con le linguette nelle guide dell'apparecchio fino a che entrambi le clip scattano in posizione.

8.5. Pulizia della ruota

Se la ruota anteriore 13 si blocca, viene emesso un lungo segnale acustico.

- ▶ Pulire la ruota rimuovendo la sporcizia con un panno inumidito.

9. Soluzione dei problemi

In caso di anomalia dell'apparecchio verificare per prima cosa se sia possibile risolvere il problema con l'ausilio del prospetto seguente.

Non tentare mai di riparare autonomamente gli apparecchi. Se è necessaria una riparazione, rivolgersi al nostro servizio di assistenza o a un altro centro specializzato.

Problema	Possibile causa	Rimedio
L'apparecchio non si accende.	La batteria è scarica.	▶ Fare caricare la batteria completamente per circa 6 ore.
L'indicatore di funzionamento lampeggia dopo che l'apparecchio è stato acceso.	La batteria è scarica.	▶ Fare caricare la batteria completamente per circa 6 ore. ▶ Eliminare tutte le anomalie.
Il robot aspirapolvere non si muove. Viene emesso un singolo segnale acustico lungo. L'indicatore di funzionamento lampeggia alternativamente 3 x con luce rossa e 1 x con luce blu.	Le ruote sono bloccate.	▶ Eliminare l'anomalia nelle ruote.

Problema	Possibile causa	Rimedio
<p>Anomalia del sensore Viene emesso un singolo segnale acustico lungo. L'indicatore di funzionamento lampeggia alternativamente 2 x con luce rossa e 2 x con luce blu.</p>	<p>Il robot aspirapolvere si trova su un pavimento scuro. Il sensore è coperto.</p>	<ul style="list-style-type: none"> ▶ Spostare il robot aspirapolvere in un punto più chiaro. ▶ Pulire il sensore.
<p>L'apparecchio è bloccato. Viene emesso un singolo segnale acustico lungo. L'indicatore di funzionamento lampeggia alternativamente 2 x con luce rossa e 1 x con luce blu.</p>	<p>Il robot aspirapolvere è incastrato.</p>	<ul style="list-style-type: none"> ▶ Spostare il robot aspirapolvere in un altro punto.
<p>Le spazzole laterali non si muovono. Viene emesso un singolo segnale acustico lungo. L'indicatore di funzionamento lampeggia alternativamente 1 x con luce rossa e 1 x con luce blu.</p>	<p>Sono bloccate da sporcizia.</p>	<ul style="list-style-type: none"> ▶ Togliere le spazzole, pulirle accuratamente e rimontarle.
<p>La spazzola rotante non si muove. Viene emesso un singolo segnale acustico lungo. L'indicatore di funzionamento lampeggia alternativamente 1 x con luce rossa e 2 x con luce blu.</p>	<p>Sono bloccate da sporcizia.</p>	<ul style="list-style-type: none"> ▶ Togliere le spazzole, pulirle accuratamente e rimontarle.
<p>Motore della ventola bloccato. L'indicatore di funzionamento lampeggia alternativamente 1 x con luce rossa e 3 x con luce blu.</p>		<ul style="list-style-type: none"> ▶ Rivolgersi al servizio di assistenza.

10. Estrazione della batteria



ATTENZIONE !
Pericolo di lesioni.

- Una volta estratte le batterie, tenerle fuori dalla portata dei bambini, non gettarle nel fuoco, non cortocircuitarle o aprirle.
- Non esporle a condizioni estreme, ad es. posizionandole su termosifoni o tenendole alla luce del sole! Il rischio di fuoriuscita di liquidi è elevato!
- Evitare il contatto con la pelle, gli occhi e le mucose. In caso di contatto con l'acido delle batterie, pulire subito le parti interessate con una abbondante acqua pulita e rivolgersi immediatamente a un medico.
- ▶ Estrarre la batteria prima di smaltire il robot aspirapolvere oppure in caso di difetto della batteria.
- ▶ Quando si rimuove la batteria, accertarsi che sia completamente scarica.
- ▶ Spegnere l'apparecchio, staccare la spina dalla presa elettrica e il cavo di alimentazione dall'apparecchio.
- ▶ Allentare le viti sul lato inferiore del robot aspirapolvere con un cacciavite a croce e aprire l'alloggiamento della batteria.
- ▶ Estrarre la batteria tirando la linguetta.
- ▶ Rimuovere il manicotto dai cavi. Scollegare il connettore della batteria dalla presa dell'apparecchio.
- ▶ Smaltire la batteria nel rispetto dell'ambiente (vedere „11. Smaltimento“ a pagina 135).
- ▶ Quando si sostituisce la batteria, collegare il connettore della batteria alla presa dell'apparecchio. Inserire una batteria nuova. Utilizzare solo batterie dello stesso tipo.
- ▶ Chiudere l'alloggiamento della batteria con le due viti.

11. Smaltimento



Imballaggio

L'imballaggio protegge l'apparecchio da eventuali danni durante il trasporto. Gli imballaggi sono costituiti da materiali grezzi e quindi sono riutilizzabili oppure possono essere riciclati.



Apparecchio

Gli apparecchi usati non devono essere smaltiti insieme ai rifiuti domestici.

Come previsto dalla direttiva 2012/19/UE, al termine del ciclo di vita dell'apparecchio occorre smaltirlo correttamente.

In questo modo i materiali contenuti nell'apparecchio verranno riciclati e si ridurrà l'impatto ambientale.

Consegnare l'apparecchio dismesso a un punto di raccolta per rottami di apparecchi elettrici o a un centro di riciclaggio.

Per ulteriori informazioni, rivolgersi all'azienda locale di smaltimento o all'amministrazione comunale.



Pile/batterie

Le pile/batterie usate non devono essere smaltite nei rifiuti domestici. Le batterie devono essere smaltite conformemente alle disposizioni. A tale scopo, presso gli esercizi commerciali che vendono batterie e presso i punti di raccolta sono disponibili contenitori appositi per lo smaltimento. Per ulteriori informazioni, rivolgersi all'azienda locale di smaltimento o all'amministrazione comunale.

12. Dati tecnici

Volume	ca. 65 dB Modalità max: < 72 dB
Capacità contenitore della polvere	0,5 l
Durata di funzionamento	ca. 110 min. Modalità max: ca. 60 min.
Peso	ca. 2,31 Kg
Dimensioni	ca. 32 x 8 cm

Batteria

Batteria agli ioni di litio

Modello	18650-M26
Costruttore	TWS Technology Guangzhou Limited China
Capacità	2,6Ah
Tensione nominale	10,8 V ---
Potenza	28,08 Wh
Celle	3
Durata di carica	ca. 5 ore
Temperatura di funzionamento	0 °C – 45 °C

Alimentatore

Costruttore	Shenzhen Transin Technologies Co., Ltd. China Importatore: MEDION AG Am Zehnthof 77 45307 Essen Germania Numero FC: 13274 HRB
Modello	TS-A011-190060E1
Ingresso	100-240 V~50/60Hz, 0.5A
Tensione di uscita / corrente	19,0 V --- 0,6A
Potenza di uscita	11,4 W
Efficienza media durante il funzionamento	84,67 %
Efficienza con carico ridotto (10%)	77,4 %
Potenza assorbita a vuoto	0,06 W
Classe di protezione (adattatore AC/DC)	IP20

Telecomando

Funzionamento a batterie	2 x 1,5 V di tipo AAA
--------------------------	-----------------------

13. Informazioni sulla conformità

CE Medion AG dichiara che il prodotto è conforme ai seguenti requisiti europei:

- Direttiva EMC 2014/30/CE
- Direttiva bassa tensione 2014/35/CE
- Direttiva Ecodesign 2009/125/CE
- Direttiva RoHS 2011/65/UE.

14. Informazioni relative al servizio di assistenza

Nel caso in cui il dispositivo non funzioni come desiderato o come previsto, per prima cosa contattare il nostro servizio clienti. Esistono diversi modi per mettersi in contatto con noi.

- In alternativa è possibile compilare il modulo di contatto disponibile alla pagina www.medion.com/contact.
- Il nostro team di assistenza è raggiungibile anche via telefonicamente.

Orari di apertura	Assistenza Post-Vendita
Lun.-ven.: 9.00-17.00	☎ 02 - 360 003 40
Indirizzo del servizio di assistenza	
G2-DUAL S.a.S. MEDION Service Center Via Brigata Reggio, 47/AB 42124 Reggio Emilia Italia	
Svizzera	
Orari di apertura	Prodotti multimediali (PC, notebook ecc.)
Lun.-ven.: 9.00-19.00	☎ 0848 - 33 33 32
Indirizzo del servizio di assistenza	
MEDION/LENOVO Service Center Ifangstrasse 6 8952 Schlieren Svizzera	

Italia



Queste e altre istruzioni per l'uso possono essere scaricate dal portale dell'assistenza www.medionservice.com.

Lì sono disponibili anche driver e altri software per diversi dispositivi.

È inoltre possibile effettuare una scansione del codice QR riportato a fianco e scaricare le istruzioni per l'uso dal portale dell'assistenza utilizzando un dispositivo portatile.

Svizzera



Queste e altre istruzioni per l'uso possono essere scaricate dal portale dell'assistenza www.medion.com/ch/de/service/start/.

Lì sono disponibili anche driver e altri software per diversi dispositivi.

È inoltre possibile effettuare una scansione del codice QR riportato a fianco e scaricare le istruzioni per l'uso dal portale dell'assistenza utilizzando un dispositivo portatile.

15. Note legali

Copyright © 2022

Ultimo aggiornamento: 08.06.2022

Tutti i diritti riservati.

Le presenti istruzioni per l'uso sono protette da copyright.

È vietata la riproduzione in forma meccanica, elettronica e in qualsiasi altra forma senza l'autorizzazione scritta da parte del produttore.

Il copyright appartiene all'azienda:

MEDION AG

Am Zehnhof 77

45307 Essen

Germania

L'indirizzo riportato sopra non è quello a cui spedire la merce resa. Per prima cosa contattare sempre il nostro servizio clienti.

16. Informativa sulla protezione dei dati personali

Egregio cliente!

La informiamo che noi, MEDION AG, Am Zehnthof 77, 45307 Essen, Germania, siamo responsabili del trattamento dei suoi dati personali.

In materia di protezione dei dati siamo supportati dal nostro incaricato aziendale, che può essere contattato presso MEDION AG, Datenschutz, Am Zehnthof 77, D - 45307 Essen, Germania; datschutz@medion.com. Trattiamo i suoi dati ai fini dell'elaborazione della garanzia e dei processi eventualmente connessi (ad es. riparazioni) e basiamo l'elaborazione dei suoi dati sul contratto di acquisto concluso con noi.

Trasmetteremo i suoi dati ai fornitori di servizi di riparazione da noi incaricati per la gestione della garanzia e dei relativi processi (ad es. riparazioni). Di norma, conserviamo i suoi dati personali per un periodo di tre anni al fine di rispettare i suoi diritti di garanzia previsti dalla legge.

Nei nostri confronti ha il diritto all'informazione sui dati personali interessati, nonché alla correzione, cancellazione, limitazione dell'elaborazione, opposizione all'elaborazione e alla trasferibilità dei dati.

I diritti d'informazione e di cancellazione sono tuttavia soggetti a restrizioni ai sensi dei §§ 34 e 35 secondo le speciali disposizioni legali tedesche in materia di protezione dei dati in conformità con la BDSG (art. 23 GDPR). Sussiste inoltre un diritto di ricorso presso un'autorità di controllo competente per la protezione dei dati (art. 77 GDPR in combinato disposto con l'articolo 19 secondo le speciali disposizioni legali tedesche in materia di protezione dei dati in conformità con la BDSG). Per MEDION AG, si tratta dell'incaricato regionale per la protezione dei dati e la libertà d'informazione della Renania Settentrionale-Vestfalia, casella postale 200444, 40212 Düsseldorf, www.lidi.nrw.de. L'elaborazione dei suoi dati è necessaria per la gestione della garanzia; senza la disponibilità dei dati necessari tale gestione non è possibile.

